

## Manuel d'utilisation Manuel des fonctions

Projecteur DLP™ Utilisation commerciale

N° De Modèle. PT-JX200GBE  
PT-JX200GWE

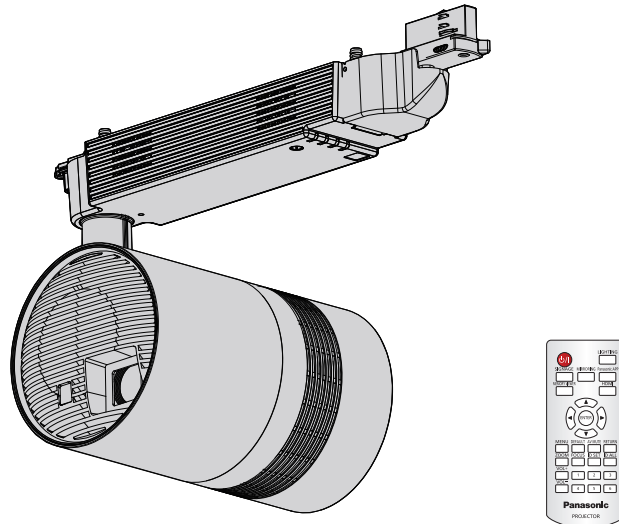

Merci d'avoir acheté ce produit de Panasonic.

- Ce manuel est destiné aux produits fabriqués à compter de août 2018 et ultérieurement.
- Ce produit est relié aux systèmes de rail. S'assurer que le système de rail est installé selon les instructions du fabricant.
- Avant d'installer et d'utiliser ce produit, veuillez lire attentivement les instructions et conserver ce manuel pour une utilisation future.
- Avant d'utiliser ce produit, assurez-vous de lire « Avis important concernant la sécurité » (➔ pages 4 à 9).
- Reportez-vous à « Manuel d'utilisation - Manuel de Content Manager » pour la lecture de la signalisation.



**HDMI™**  
HIGH-DEFINITION MULTIMEDIA INTERFACE



FRENCH

DPQP1084ZF/X1

# Sommaire

## Avis important concernant la sécurité ..... 4

### Chapitre 1 Préparation

|  |           |
|--|-----------|
| <b>Précautions d'emploi</b> .....                  | <b>14</b> |
| Précautions lors de l'installation.....            | 14        |
| Sécurité.....                                      | 15        |
| Remarques concernant le réseau local sans fil..... | 16        |
| Art-Net.....                                       | 17        |
| Précautions d'utilisation.....                     | 17        |
| Rangement.....                                     | 17        |
| Mise au rebut.....                                 | 17        |
| Accessoires.....                                   | 18        |
| <b>À propos de votre projecteur</b> .....          | <b>20</b> |
| Télécommande.....                                  | 20        |
| Boîtier du projecteur.....                         | 21        |
| Adaptateur.....                                    | 23        |
| <b>Préparation de la télécommande</b> .....        | <b>24</b> |
| Insérer et retirer les piles.....                  | 24        |
| Pour utiliser plusieurs projecteurs.....           | 24        |

### Chapitre 2 Mise en route

|  |           |
|--|-----------|
| <b>Avant l'installation</b> .....                      | <b>26</b> |
| Type d'installation.....                               | 26        |
| Sens de projection.....                                | 26        |
| Dimensions de projection.....                          | 27        |
| <b>Installation/Retrait du projecteur</b> .....        | <b>29</b> |
| Avant le montage.....                                  | 29        |
| Préparation du couvercle d'adaptateur.....             | 30        |
| Préparation de l'adaptateur.....                       | 30        |
| Montage du projecteur sur le système de rail.....      | 31        |
| Réglage de la position de projection.....              | 36        |
| Retrait du projecteur du système de rail.....          | 38        |
| <b>Raccordement</b> .....                              | <b>41</b> |
| Avant le raccordement.....                             | 41        |
| Exemple de connexion Périphériques externes<br>.....   | 41        |
| Fixation des capuchons aux bornes de<br>connexion..... | 42        |

### Chapitre 3 Opérations de base

|  |           |
|--|-----------|
| <b>Mise sous/hors tension du projecteur</b> .....      | <b>44</b> |
| Voyant d'alimentation.....                             | 44        |
| Mettez le projecteur sous tension.....                 | 45        |
| Lorsque l'écran de réglages initiaux s'affiche.....    | 45        |
| Faire des réglages et des sélections.....              | 47        |
| Mise hors tension du projecteur.....                   | 48        |
| <b>Projection</b> .....                                | <b>49</b> |
| Sélection de l'entrée.....                             | 49        |
| Réglage de la projection.....                          | 50        |
| <b>Utilisation de cartes SD</b> .....                  | <b>51</b> |
| Remarques concernant l'utilisation.....                | 51        |
| Protection des données.....                            | 51        |
| Cartes compatibles avec le projecteur.....             | 51        |
| Insertion d'une carte SD.....                          | 52        |
| Éjection de la carte SD.....                           | 52        |
| <b>Utilisation de la télécommande</b> .....            | <b>53</b> |
| Allumer/éteindre le feu du projecteur.....             | 53        |
| Réglage du volume.....                                 | 53        |
| Utilisation de la fonction ARRET TEMPORAIRE<br>AV..... | 54        |
| Réglage des numéros ID de la télécommande.....         | 54        |

### Chapitre 4 Réglages

|                                 |           |
|---------------------------------|-----------|
| <b>Navigation du menu</b> ..... | <b>56</b> |
| Navigation dans le menu.....    | 56        |
| Menu principal.....             | 57        |
| Sous-menu.....                  | 58        |
| <b>Menu [IMAGE]</b> .....       | <b>60</b> |
| [MODE IMAGE].....               | 60        |
| [CONTRASTE].....                | 60        |
| [LUMINOSITÉ].....               | 60        |
| [COULEUR].....                  | 60        |
| [TEINTE].....                   | 61        |
| [TEMP. DE COULEUR].....         | 61        |
| [VARIATEUR].....                | 62        |
| [APPARIEMENT COULEUR].....      | 62        |
| <b>Menu [ÉCLAIRAGE]</b> .....   | <b>64</b> |
| [ÉCLAIRAGE].....                | 64        |
| [MOTIF].....                    | 64        |

## Sommaire

|  |           |  |            |
|--|-----------|--|------------|
| <b>Menu [MEMORY VIEWER]</b> .....              | <b>66</b> | <b>Menu [MIRE DE TEST]</b> .....                     | <b>96</b>  |
| [AFFICHAGE].....                               | 66        | [MIRE DE TEST].....                                  | 96         |
| [TRI].....                                     | 66        |  |            |
| [LECTURE AUTO].....                            | 66        |  |            |
| [INTERVALLE].....                              | 66        |  |            |
| [EFFET].....                                   | 67        |  |            |
| [GUIDE].....                                   | 67        |  |            |
| <b>Menu [RÉGLAGE]</b> .....                    | <b>68</b> |  |            |
| [NUMÉRO DU PROJECTEUR].....                    | 68        |  |            |
| [MÉTHODE DE PROJECTION].....                   | 68        |  |            |
| [SYMÉTRIE VERTICALE].....                      | 68        |  |            |
| [DÉCALAGE].....                                | 69        |  |            |
| [ASPECT].....                                  | 69        |  |            |
| [CORRECTION DE TRAPÈZE].....                   | 70        |  |            |
| [SIGNAGE].....                                 | 71        |  |            |
| [RÉG. LECT. DIRECTE].....                      | 72        |  |            |
| [GESTION ECOLOGIQUE].....                      | 72        |  |            |
| [DEMARRAGE INITIAL].....                       | 74        |  |            |
| [ENTRÉE AU DÉMARRAGE].....                     | 74        |  |            |
| [REGLAGE AUDIO].....                           | 74        |  |            |
| [DC OUT].....                                  | 75        |  |            |
| [ÉTAT].....                                    | 75        |  |            |
| [PLANIFICATEUR].....                           | 76        |  |            |
| [DATE ET HEURE].....                           | 77        |  |            |
| [SAUVEGARDER LES DONNÉES UTILIS.].....         | 78        |  |            |
| [CHARGER LES DONNÉES UTILISATEUR].....         | 79        |  |            |
| [INITIALISER].....                             | 79        |  |            |
| [MOT DE PASSE SERVICE].....                    | 79        |  |            |
| <b>Menu [RÉG.RÉSEAU]</b> .....                 | <b>80</b> |  |            |
| [NOM DU PROJECTEUR].....                       | 80        |  |            |
| [LAN CÂBLÉ].....                               | 80        |  |            |
| [LAN SANS FIL].....                            | 81        |  |            |
| [CONTRÔLE RÉSEAU].....                         | 84        |  |            |
| [Panasonic APPLICATION].....                   | 85        |  |            |
| [ÉTAT DU RÉSEAU].....                          | 86        |  |            |
| [Art-Net].....                                 | 87        |  |            |
| [ÉTAT Art-Net].....                            | 90        |  |            |
| [MIRRORING].....                               | 90        |  |            |
| <b>Menu [OPTION D’AFFICHAGE]</b> .....         | <b>92</b> |  |            |
| [HDMI IN].....                                 | 92        |  |            |
| [MENU A L’ÉCRAN].....                          | 92        |  |            |
| [ARRÊT TEMPORAIRE AV].....                     | 93        |  |            |
| <b>Menu [LANGUE À L’ÉCRAN(LANGUAGE)]</b> ..... | <b>94</b> |  |            |
| Changement de la langue de l’affichage.....    | 94        |  |            |
| <b>Menu [SÉCURITÉ]</b> .....                   | <b>95</b> |  |            |
| [MOT DE PASSE SÉCURITÉ].....                   | 95        |  |            |
| [CHANGER MOT DE PASSE SÉCURITÉ].....           | 95        |  |            |
|  |           |  |            |
|  |           | <b>Chapitre 5 Opérations</b>                         |            |
|  |           | <b>Fonction Memory Viewer</b> .....                  | <b>98</b>  |
|  |           | Les fichiers qui peuvent être lus avec la            |            |
|  |           | fonction Memory Viewer.....                          | 98         |
|  |           | Affichage de l’écran Memory Viewer.....              | 99         |
|  |           | Opération de l’écran Memory Viewer.....              | 99         |
|  |           | Lecture d’images fixes.....                          | 101        |
|  |           | Lecture de films.....                                | 102        |
|  |           | Lecture directe.....                                 | 104        |
|  |           | Descriptions d’écran MEMORY VIEWER.....              | 105        |
|  |           | <b>Connexion au réseau</b> .....                     | <b>106</b> |
|  |           | Lors d’une connexion via un réseau local câblé       |            |
|  |           | .....  | 106        |
|  |           | Lors d’une connexion via LAN sans fil.....           | 107        |
|  |           | <b>Fonction de contrôle Web</b> .....                | <b>110</b> |
|  |           | Ordinateur pouvant être utilisé pour le réglage      |            |
|  |           | .....  | 110        |
|  |           | Accès par le navigateur Web.....                     | 110        |
|  |           | <b>Fonction MIRRORING</b> .....                      | <b>129</b> |
|  |           |  |            |
|  |           | <b>Chapitre 6 Entretien</b>                          |            |
|  |           | <b>Voyants de source lumineuse/température</b> ..... | <b>132</b> |
|  |           | Quand un voyant s’allume.....                        | 132        |
|  |           | <b>Inspection et entretien</b> .....                 | <b>133</b> |
|  |           | Avant d’entretenir le projecteur.....                | 133        |
|  |           | Entretien.....                                       | 133        |
|  |           | Inspection.....                                      | 133        |
|  |           | <b>Dépannage</b> .....                               | <b>134</b> |
|  |           | <b>FAQ</b> .....                                     | <b>135</b> |
|  |           |  |            |
|  |           | <b>Chapitre 7 Annexe</b>                             |            |
|  |           | <b>Informations techniques</b> .....                 | <b>137</b> |
|  |           | Utilisation du protocole PJLink.....                 | 137        |
|  |           | Utilisation de fonction Art-Net.....                 | 137        |
|  |           | Commandes de contrôle via LAN.....                   | 139        |
|  |           | <b>Glossaire des termes de réseau</b> .....          | <b>142</b> |
|  |           | <b>Caractéristiques techniques</b> .....             | <b>144</b> |
|  |           | Dimensions.....                                      | 146        |
|  |           | Liste des signaux compatibles.....                   | 147        |
|  |           | <b>Index</b> .....                                   | <b>148</b> |

## Avis important concernant la sécurité

**AVERTISSEMENT :** CET APPAREIL DOIT ÊTRE RELIÉ À LA MASSE.

**AVERTISSEMENT :** Afin d'éviter des dommages qui risquent de causer un incendie ou des chocs électriques, ne pas exposer cet appareil à la pluie ou à l'humidité.  
Cet appareil n'a pas été conçu pour être utilisé dans le champ de vision direct sur le lieu de visionnage. Pour éviter les reflets gênants, ne le placez pas dans le champ direct de vision.  
Cet équipement n'est pas conçu pour être utilisé avec des stations de travail pour affichage vidéo selon BildscharbV.

Le niveau de pression sonore à la hauteur de l'opérateur est inférieur ou égal à 70 dB (A) selon ISO 7779.

**AVERTISSEMENT :**

1. Débrancher l'unité du système de rail ou couper l'alimentation lorsque l'unité n'est pas utilisée pendant une longue période.
2. Pour prévenir tout risque de choc électrique, ne retirez pas le capot. Cet appareil ne contient aucune pièce réparable par l'utilisateur. Confiez les réparations à un technicien qualifié.

Il s'agit d'un appareil conçu pour projeter des images sur un écran, etc. et qui est destiné à servir d'éclairage intérieur.

Directive 2009/125/CE

**AVERTISSEMENT :** RISQUE DE CHOC ÉLECTRIQUE. NE PAS OUVRIR.



Indiqué sur le projecteur



Le symbole éclair avec une tête en forme de flèche à l'intérieur d'un triangle équilatéral, est destiné à alerter l'utilisateur de la présence de « tension dangereuse » non isolées à l'intérieur du produit pouvant être d'une puissance suffisante pour constituer un risque de choc électrique pour les individus.



Le point d'exclamation dans un triangle équilatéral a pour but d'alerter l'utilisateur de la présence d'importantes instructions de fonctionnement et de maintenance (entretien) dans les documents accompagnant l'appareil.

**AVERTISSEMENT :** N'exposez pas vos yeux aux faisceaux lumineux émis depuis l'objectif du projecteur lors de son utilisation.



RG2

Indiqué sur le projecteur

**MISE EN GARDE :** Pour assurer une conformité continue, suivez les instructions d'installation ci-jointes. Celles-ci comprennent l'utilisation des câbles d'interface blindés fournis pour le raccordement à un ordinateur ou à des périphériques. De même, tous les changements ou modifications non autorisés apportés à cet appareil pourraient annuler le droit de l'utilisateur d'utiliser cet appareil.

**MISE EN GARDE :** L'utilisation de commandes ou de réglages ou de performance des procédures autres que celles spécifiées ici peut entraîner une exposition à des rayonnements dangereux.

## Précautions laser

Ce projecteur est un produit laser de la Classe 1, certifié conforme avec la norme IEC/EN 60825-1:2014.

Comme toute source lumineuse, ne regardez pas directement dans le faisceau, RG2 IEC 62471-5:2015.

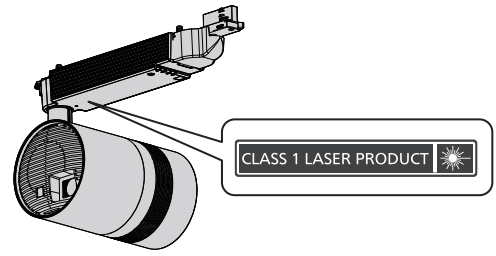

(Fond du produit)

危険-開放時クラス4のレーザー放射  
直接放射又は分散放射に眼又は皮膚を暴露させないこと  
DANGER-CLASS 4 LASER RADIATION WHEN OPEN AVOID EYE OR  
SKIN EXPOSURE TO DIRECT OR SCATTERED RADIATION  
DANGER-RAYONNEMENT LASER DE CLASSE 4 - EN CAS D'OUVERTURE  
EXPOSITION DANGEREUSE AU RAYONNEMENT DIRECT OU  
DIFFUS DES YEUX OU DE LA PEAU DPQT1025ZA

(Intérieur du produit)

**Fabriqué par:** Panasonic Connect Co., Ltd.  
4-1-62 Minoshima, Hakata-ku, Fukuoka 812-8531, Japon

**Importateur:** Panasonic Connect Europe GmbH

**Représentant autorisé dans l'UE:** Panasonic Testing Centre  
Winsbergring 15, 22525 Hambourg, Allemagne

## AVERTISSEMENT :

### ■ ALIMENTATION

**Le disjoncteur doit être installé à proximité de l'équipement et doit être facilement accessible en cas de problèmes. Si les problèmes suivants surviennent, coupez immédiatement l'alimentation électrique.**

Une utilisation continue du projecteur dans ces conditions entraînera un incendie, un choc électrique ou une déficience visuelle.

- Si des objets étrangers ou de l'eau pénètrent dans le projecteur, coupez l'alimentation électrique.
- Si vous remarquez une émission de fumée, des odeurs suspectes ou des bruits provenant du projecteur, coupez l'alimentation électrique.

Veuillez contacter votre revendeur pour des réparations et ne pas tenter de réparer le projecteur vous-même.

**Lors du montage/démontage du projecteur au/du système de rail, ou lors de l'entretien, veillez à couper l'alimentation électrique.**

Cela pourrait entraîner des décharges électriques.

**Lorsque vous tournez l'adaptateur dans le sens horaire tout en maintenant le système de rail, assurez-vous que la connexion électrique est en bon état.**

Si le connecteur d'alimentation n'est pas correctement inséré, les chocs électriques ou la surchauffe peuvent se produire.

- N'utilisez pas le connecteur d'alimentation endommagé.

**Ne faites rien qui pourrait endommager l'adaptateur.**

- Si l'adaptateur endommagé est utilisé, des chocs électriques, des courts-circuits ou un incendie peuvent se produire.
- Ne pas endommager le cordon d'alimentation, apporter des modifications à lui, le placer près des objets chauds, le plier excessivement, le tordre, le tirer, ou placer des objets lourds sur le dessus de celui-ci.

Demandez à un centre de service agréé d'effectuer les réparations à l'adaptateur le cas échéant.

**N'utilisez pas un adaptateur autre que celui fourni.**

Le non-respect de cela peut entraîner des chocs électriques ou un incendie.

**Ne manipulez pas le système de rail et l'adaptateur avec les mains mouillées.**

Le non-respect de cela peut entraîner des chocs électriques.

**Pendant un orage, ne touchez pas le projecteur ou le système de rail.**

Cela pourrait entraîner des décharges électriques.

**Ne surchargez pas le système de rail.**

Si l'alimentation est surchargée (par exemple le montage de trop d'appareils), la surchauffe et un incendie peuvent se produire.

### ■ LORS DE L'UTILISATION/INSTALLATION

**S'assurer que le système de rail est installé selon les instructions du fabricant.**

Une installation inadéquate peut entraîner un incendie, des chocs électriques ou la chute du projecteur.

**Montez le projecteur uniquement aux systèmes de rail spécifiés.**

Le non-respect de cela peut entraîner un incendie, des chocs électriques ou la chute du projecteur.

**Montez le projecteur au système de rail qui est installé sur la poutre ou au plafond horizontal et qui peut résister au poids du projecteur.**

Le montage du projecteur au système de rail suivant peut provoquer un incendie, des chocs électriques ou la chute du projecteur.

- Le système de rail qui est installé sur la surface du mur
- Le système de rail est installé au plafond ou à la poutre inclinée
- Le système de rail qui ne peut supporter la charge
- Le système de rail qui est installé sur le sol

**Assurez-vous que votre appui est sûr et sécurisé lors de l'installation.**

Si votre appui n'est pas sécurisé, vous pourriez trébucher ou tomber et vous blesser.

**Assurez-vous que le travail de montage est effectué par deux personnes ou plus.**

Le non-respect de cela peut entraîner des dommages ou une déformation du projecteur, des accidents ou des blessures graves causés par la chute.

**Lors du montage du projecteur au système de rail, tourner complètement le levier de la pièce de montage du rail vers le sens du montage.**

Le montage inapproprié du système de rail peut entraîner une chute.

## AVERTISSEMENT :

### **Lors du retrait du projecteur du système de rail, tenez le projecteur avec votre main.**

Si vous relâchez le levier de la pièce de montage du rail sans tenir le projecteur, celui-ci risque de s'endommager ou se déformer en tombant, ou un accident et des blessures pourraient survenir.

### **Lors du retrait du projecteur du système de rail, relâcher premièrement le levier de la pièce de montage du rail sur les voyants.**

Si vous relâchez premièrement le levier sur l'unité principale, les composants peuvent s'endommager et une chute peut survenir.

### **N'utilisez pas le projecteur dont le boîtier externe ou la pièce de montage du rail est endommagé suite à une chute ou pour d'autres raisons.**

Une utilisation continue du projecteur dans ces conditions entraînera un incendie, un choc électrique ou l'exposition à un rayonnement laser dangereux.

Veillez contacter votre revendeur pour des réparations et ne pas tenter de réparer le projecteur vous-même.

### **Ne placez pas le projecteur dans des endroits chauds, humides ou poussiéreux ou dans des endroits où le projecteur peut entrer en contact avec des fumées grasses ou de la vapeur.**

L'utilisation du projecteur dans de telles conditions entraînera un incendie, des chocs électriques ou une détérioration des composants. Une détérioration des composants peut entraîner la chute du projecteur.

### **Ne couvrez pas les ports d'entrée et d'échappement d'air.**

Cela peut entraîner une surchauffe du projecteur, ce qui peut provoquer un incendie ou endommager le projecteur.

- N'installez pas le projecteur dans un lieu étroit et mal ventilé.
- Ne rapprochez pas de tissu ou de papier du projecteur, car ces matériaux pourraient être aspirés dans le port d'entrée d'air.
- Gardez les ports d'entrée/d'échappement d'air sur l'unité d'alimentation éloignés des murs ou des objets de 300 mm (11-13/16") ou plus.

### **N'exposez pas vos yeux aux faisceaux lumineux émis depuis l'objectif du projecteur lors de son utilisation.**

### **N'entrez pas dans le flux lumineux de projection en utilisant un dispositif optique (tel qu'une loupe ou un miroir).**

Cela peut entraîner une perte de la vue.

- Une lumière intense est émise par l'objectif du projecteur. N'exposez pas vos yeux à cette lumière.
- Veillez particulièrement à ce que les jeunes enfants ne regardent pas dans l'objectif. En outre, éteignez le projecteur et coupez l'alimentation électrique si vous vous en éloignez.

### **Ne jamais tenter de remodeler ou de démonter le projecteur.**

Des hautes tensions peuvent entraîner un incendie ou des chocs électriques.

- Pour toute inspection, réglage ou réparation, veuillez contacter votre revendeur.

Cela peut entraîner une exposition à un rayonnement laser dangereux.

- Le module laser est intégré à ce projecteur. Suivez les procédures décrites dans le manuel d'utilisation pour vous en servir et pour l'ajuster.

### **Ne permettez pas aux objets métalliques, inflammables ou liquides de pénétrer à l'intérieur du projecteur.**

### **Ne permettez pas au projecteur de se mouiller.**

Cela peut entraîner un court-circuit, une surchauffe, un incendie, un choc électrique ou un dysfonctionnement du projecteur.

- Si du liquide pénètre à l'intérieur du projecteur, coupez l'alimentation et consultez votre revendeur.

## ■ ACCESSOIRES

### **Ne pas utiliser ou manipuler les piles de manière inappropriée, et se référer à ce qui suit.**

Le non-respect de cela peut entraîner des brûlures et provoquer les piles à fuir, surchauffer, exploser ou prendre feu.

- N'utilisez pas de piles non spécifiées.
- N'utilisez pas de piles rechargeables.
- Ne démontez pas de piles sèches.
- Ne chauffez pas les piles ou ne les mettez pas dans l'eau ou au feu.
- Ne permettez pas aux bornes + et – des piles d'entrer en contact avec des objets métalliques tels que des colliers ou des épingles à cheveux.
- Ne stockez ou ne déplacez pas les piles avec des objets métalliques.
- Rangez les piles dans un sac en plastique, et les éloignez des objets métalliques.
- Assurez-vous que les polarités (+ et –) sont correctes en insérant les piles.
- N'utilisez pas simultanément une pile usagée et une pile neuve, ou ne mélangez pas différents types de piles.
- N'utilisez pas des piles dont le revêtement externe s'écaille ou a été retiré.

## AVERTISSEMENT :

**En cas de fuite de la pile, ne la touchez pas à mains nues, et prenez les mesures suivantes le cas échéant.**

- Le fluide de pile sur votre peau ou vos vêtements risque d'entraîner une inflammation cutanée ou des blessures. Rincez à l'eau propre et consultez immédiatement un médecin.
- Si le fluide de pile entre en contact avec vos yeux, cela peut entraîner une perte de la vue. Dans ce cas, ne frottez pas les yeux. Rincez à l'eau propre et consultez immédiatement un médecin.

**Retirez les piles épuisées de la télécommande au plus vite possible.**

- Le fait de les laisser dans la télécommande peut entraîner une fuite du fluide, une surchauffe ou une explosion des piles.

**Ne permettez pas aux enfants de toucher les piles et les couvercles.**

L'avalement accidentel de tels objets peut causer des dommages physiques.

- En cas d'avalement, consultez immédiatement un médecin.

## MISE EN GARDE :

### ■ LORS DE L'UTILISATION/INSTALLATION

**Ne mettez pas le projecteur dans des endroits extrêmement chauds.**

Cela peut entraîner la détérioration du boîtier externe ou des composants internes, ou causer un incendie.

- Soyez particulièrement vigilant dans des endroits exposés à la lumière solaire directe ou à proximité d'appareils de chauffage.

**N'installez pas le projecteur dans un endroit où le gaz corrosif peut se produire.**

Cela peut entraîner la chute ou le rouillage du projecteur.

**N'utilisez pas le projecteur avec des variateurs tels qu'un contrôleur d'éclairage.**

Cela peut entraîner la détérioration des composants à l'intérieur du projecteur et provoquer un incendie.

**N'exercez pas une force excessive sur le projecteur en l'accrochant ou en pendant un objet.**

Cela peut entraîner la chute du projecteur.

**Ne mettez pas vos mains ou tout autre objet à proximité du port d'échappement d'air.**

Cela peut entraîner des brûlures ou abîmer vos mains ou d'autres objets.

- De l'air chaud est évacué par le port d'échappement d'air. Ne mettez pas les mains ou le visage ou des objets incapables de résister à la chaleur à proximité de ce port.

**N'installez pas le projecteur dans un endroit où la pollution de sel ou le gaz corrosif peut se produire.**

Cela peut entraîner la chute du projecteur due à la corrosion. En outre, il peut entraîner des dysfonctionnements.

**Ne jamais brancher un casque ou des écouteurs dans la borne <AUDIO OUT>.**

Une pression sonore excessive provenant du casque et des écouteurs peut causer une perte auditive.

**Débranchez toujours l'adaptateur du système de rail avant de déplacer le projecteur.**

Le déplacement du projecteur avec l'adaptateur toujours branché peut endommager l'adaptateur, ce qui pourrait causer un incendie ou des chocs électriques.

**Ne permettez pas aux enfants sans surveillance d'utiliser le projecteur.**

La manipulation incorrecte peut les exposer à un rayonnement laser dangereux.

- Utilisez le projecteur sous la supervision et le contrôle des adultes.

**Débranchez toujours tous les câbles avant de déplacer le projecteur.**

Le déplacement du projecteur avec les câbles toujours branchés peut endommager les câbles, ce qui pourrait causer un incendie ou des chocs électriques.

### ■ ACCESSOIRES

**Lorsque vous n'utilisez pas le projecteur pendant une longue période, retirez les piles de la télécommande.**

Le non-respect de cela peut provoquer les piles à fuir, surchauffer, prendre feu ou exploser, ce qui peut entraîner un incendie ou une contamination de la zone environnante.

### ■ ENTRETIEN

**Coupez l'alimentation électrique et démontez le projecteur du système de rail avant d'effectuer tout nettoyage.**

Le non-respect de cela peut entraîner un choc électrique.

**Demandez à votre revendeur une inspection par un technicien qualifié une fois tous les trois ans.**

L'utilisation du projecteur pendant une longue période sans inspection peut provoquer un incendie, des chocs électriques ou la chute du projecteur.

- Demandez à votre revendeur le tarif de l'inspection.



Panasonic Connect Co., Ltd. décline toute responsabilité en cas d'accident ou de tout dommage causé par la mise en place du projecteur dans un environnement inapproprié, le montage du projecteur à des systèmes de rail non spécifiés ou son montage en utilisant des méthodes qui ne sont pas décrites dans le manuel d'utilisation.

## Pour retirer les piles

### Piles de la télécommande

1. Appuyer sur le guide et soulever le couvercle.

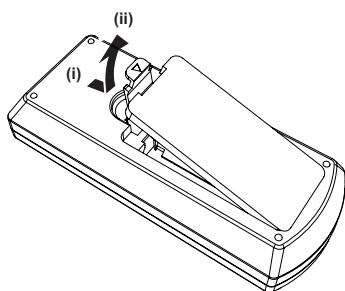

2. Retirer les piles.

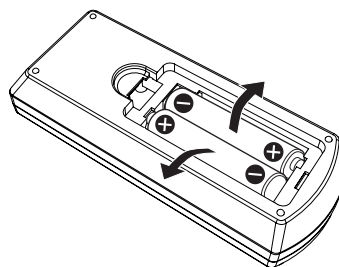

### Déclaration de Conformité (DoC)

Cet appareil est conforme aux exigences essentielles et aux autres dispositions pertinentes de la Directive 2014/53/UE.

Les clients peuvent télécharger une copie de la DoC originale pour ce produit à partir de notre serveur DoC: <https://www.ptc.panasonic.eu/>

Coordonnées dans l'UE : Panasonic Connect Europe GmbH, Panasonic Testing Centre, Winsbergring 15, 22525 Hamburg, Germany

### Utilisation du Wi-Fi

L'utilisation de l'appareil dans la bande de fréquence 5 GHz est limitée à un usage en intérieur uniquement dans les pays suivants.

AT, BE, BG, CH, CY, CZ, DE, DK, EE, EL, ES, FI, FR, HR, HU, IE, IS, IT, LI, LT, LU, LV, MT, NL, NO, PL, PT, RO, SE, SI, SK, TR, UK, UK (NI)

### WLAN: Puissance maximale

20 dBm (2,412 GHz - 2,472 GHz)

23 dBm (5,180 GHz - 5,240 GHz)

Directive : 2014/53/UE

## ■ Marques commerciales, etc.

- SOLID SHINE est une marque commerciale de Panasonic Holdings Corporation.
- DLP et le logo DLP sont des marques déposées ou des marques commerciales de Texas Instruments.
- Les termes HDMI et High-Definition Multimedia Interface et le logo HDMI sont des marques commerciales ou des marques déposées de HDMI Licensing Administrator, Inc. aux États-Unis et dans d'autres pays.
- La marque commerciale PJLink est une marque commerciale déposée au Japon, aux États-Unis d'Amérique et dans d'autres pays et régions.
- Crestron Connected, le logo Crestron Connected, Crestron Fusion, Crestron RoomView et RoomView sont des marques commerciales ou des marques déposées de Crestron Electronics, Inc. aux États-Unis et/ou dans d'autres pays.
- Art-Net™ Designed by and Copyright Artistic Licence Holdings Ltd
- Wi-Fi®, Wi-Fi Direct™ et Miracast™ sont des marques commerciales déposées ou des marques commerciales de Wi-Fi Alliance.
- Le logo SDHC est une marque commerciale de SD-3C, LLC.
- Windows, Internet Explorer et Microsoft Edge sont des marques déposées ou des marques commerciales de Microsoft Corporation aux États-Unis et dans d'autres pays.
- Mac, macOS, OS X, iPad, iPhone, iPod touch, et Safari sont des marques commerciales d'Apple Inc., déposées aux États-Unis et dans d'autres pays.
- IOS est une marque commerciale ou une marque déposée de Cisco aux États-Unis et dans d'autres pays et est exploitée sous licence.
- Android et Google Chrome sont des marques commerciales de Google LLC.
- Adobe, Acrobat, Flash Player et Reader sont des marques déposées ou des marques commerciales d'Adobe Systems Incorporated aux États-Unis et/ou dans d'autres pays.
- Intel® est une marque commerciale d'Intel Corporation déposée aux États-Unis et dans d'autres pays.
- GLOBAL trac® est une marque déposée de Nordic Aluminium Plc.
- ERCO est une marque déposée de ERCO GmbH.
- MULTI Adapter™ est une marque commerciale de Nordic Aluminium Plc.
- Certaines des polices utilisées dans le menu à l'écran sont des polices bitmap Ricoh, qui sont fabriquées et vendues par Ricoh Company, Ltd.
- Le transfert, la copie, le rétro-assemblage, la rétro-compilation, la rétro-ingénierie et/ou l'exportation du logiciel inclus dans ce produit à l'encontre des lois et des règlements d'exportation sont interdits.
- Les lois de protection des droits d'auteur s'appliqueront au contenu affiché à l'aide de ce produit.  
Le fabricant ou le distributeur de ce produit n'est en aucun cas responsable des problèmes tels que l'atteinte aux droits d'auteur causée par l'utilisation de ce produit. Prenez garde de ne pas violer le droit du titulaire du droit d'auteur et de tout autre titulaire de droit en éditant et en utilisant le contenu à afficher.
- Ce produit est commercialisé sous licence de AVC Patent Portfolio License, VC-1 Patent Portfolio License et MPEG-4 Visual Patent Portfolio License, et les actions suivantes, à l'exception de l'utilisation personnelle ou de l'utilisation sans but lucratif, ne font pas l'objet d'une licence.
  - Enregistrement des informations d'image en conformité avec la norme AVC, la norme VC-1, et la norme visuelle MPEG-4 (vidéo AVC/VC-1/MPEG-4 ci-après)
  - Lecture de la vidéo AVC/VC-1/MPEG-4 enregistrée par le consommateur exerçant dans une activité privée ou de la vidéo AVC/VC-1/MPEG-4 acquise du fournisseur agrééPour en savoir plus, reportez-vous au site web de MPEG LA, LLC (<http://www.mpegla.com>).

Les marques commerciales et les marques de produit de différentes sociétés sont entièrement respectées même si elles ne sont pas mentionnées.

Veuillez noter que les symboles ® et ™ ne sont pas spécifiés dans ce manuel.

### Informations sur les logiciels concernant cet appareil

Ce produit comprend les logiciels suivants :

- (1) le logiciel développé indépendamment par ou pour Panasonic Connect Co., Ltd.,
- (2) le logiciel appartenant à une tiers partie et sous licence Panasonic Connect Co., Ltd.,
- (3) le logiciel sous licence GNU General Public License, Version 2.0 (GPL V2.0),
- (4) le logiciel sous licence GNU LESSER General Public License, Version 2.1 (LGPL V2.1), et/ou
- (5) le logiciel open source autre que le logiciel sous licence GPL V2.0 et/ou LGPL V2.1.

Les logiciels classés comme (3) - (5) sont distribués dans l'espoir qu'ils seront utiles, mais SANS AUCUNE GARANTIE, sans même la garantie implicite de COMMERCIALISATION ou D'ADAPTATION A UN USAGE PARTICULIER. Veuillez vous référer aux modalités et aux conditions d'utilisation présentes sur le CD-ROM cijoint.

---

Pendant au moins trois (3) ans à compter de la livraison de ce produit, Panasonic Connect Co., Ltd. donnera à tout tiers qui nous contactera aux coordonnées fournies, pour un tarif n'excédant pas le coût physique de la réalisation de la distribution du code source, une copie sous forme lisible par un ordinateur, du code source intégral correspondant sous couvert de la GPL V2.0, de la LGPL V2.1 ou des autres licences ayant l'obligation de le faire, ainsi que les notices des droits d'auteur correspondantes.

Contact : [oss-cd-request@gg.jp.panasonic.com](mailto:oss-cd-request@gg.jp.panasonic.com)

### ■ Illustrations de ce manuel

- Les illustrations du projecteur, du système de rail, de l'écran et d'autres pièces peuvent être différentes du produit réel.

### ■ Pages de référence

- Les pages de référence dans ce manuel sont indiquées comme (➡ page 00).

### ■ Terminologie

- Dans ce manuel, l'accessoire « Télécommande sans fil » est désigné comme « Télécommande ».
- Dans ce manuel, le « système d'éclairage sur rail » désigné sous le nom du « système de rail ».
- Dans ce manuel, la carte mémoire SD et la carte mémoire SDHC sont désignées comme « Carte SD ».

## Caractéristiques du projecteur

### Variété des fonctions de projection

- ▶ Différentes méthodes de lecture sont disponibles, comme la projection de l'image fixe/du film de la carte SD juste avec le projecteur, la projection de l'image de l'ordinateur par transmission sans fil, la projection du contenu du disque Blu-ray via HDMI.
- ▶ La fonction de signalisation est installée pour permettre la lecture d'un fichier d'image fixe/film/musique de la carte SD, et mettre le projecteur sous/hors tension selon le programme que vous avez créé vous-même.

### Configuration facile

- ▶ Le support et le retrait peuvent être exécutés facilement par la méthode de montage sur le système de rail.
- ▶ L'affichage peut être librement mis en page en projetant l'image verticalement ou horizontalement.
- ▶ Le projecteur est équipé d'un objectif à mise au point électrique à zoom 2,2x électrique.

### Format adapté à l'espace

- ▶ Une conception de type spot lumineux est adoptée pour s'adapter facilement à un espace exigeant une conformité de conception, comme un magasin.

## Étapes rapides

Pour plus de détails, consultez les pages correspondantes.

### 1. Montez le projecteur sur le système de rail.

(➔ page 31)

- Assurez-vous de faire appel à un technicien spécialisé ou à votre revendeur lors de l'installation.



### 2. Branchez des périphériques externes.

(➔ page 41)



### 3. Mettez le projecteur en marche.

(➔ page 45)



### 4. Effectuez les réglages initiaux.

(➔ page 45)

- Suivez cette étape lorsque vous mettez le projecteur sous tension pour la première fois après son achat.



### 5. Sélectionnez l'entrée à projeter.

(➔ page 49)



### 6. Réglez la projection.

(➔ page 50)

# Chapitre 1 Préparation

---

Ce chapitre décrit ce que vous devez savoir ou vérifier avant d'utiliser le projecteur.

# Précautions d'emploi

## Précautions lors de l'installation

### ■ Ne pas installer le projecteur à l'extérieur.

Le projecteur a été conçu pour une utilisation en intérieur uniquement.

### ■ Ne pas installer le projecteur dans les emplacements suivants.

- Les endroits où des vibrations et des chocs peuvent se produire, tels qu'une voiture ou un véhicule : cela pourrait endommager les composants internes ou entraîner un dysfonctionnement.
- Les endroits près de la mer ou les zones touchées par des gaz corrosifs : la corrosion peut entraîner la chute du projecteur, raccourcir la durée de vie des pièces ou provoquer un dysfonctionnement du projecteur.
- À proximité de l'échappement d'un climatiseur : en fonction des conditions d'utilisation, l'écran peut, en de rares cas, osciller à cause de l'air chaud sortant du port d'échappement d'air, ou de l'air chaud ou refroidi provenant d'un climatiseur. Veillez à ce que l'échappement du projecteur ou d'un autre appareil, ou l'air d'un climatiseur ne soit pas dirigé directement vers l'unité principale du projecteur.
- Les endroits subissant de fortes fluctuations de température à proximité de sources de lumière (par exemple des lampes de studio) : cela peut provoquer une déformation du projecteur en raison de la chaleur, ce qui peut entraîner des dysfonctionnements.

La température ambiante d'utilisation du projecteur doit être comprise entre 0 °C (32 °F) et 40 °C (104 °F) lorsque vous l'utilisez à une altitude inférieure à 1 000 m (3 281') au-dessus du niveau de la mer, et entre 0 °C (32 °F) et 35 °C (95 °F) lorsque vous l'utilisez à une altitude comprise entre 1 000 m (3 281') et 2 700 m (8 858') au-dessus du niveau de la mer.

- À proximité de lignes électriques à haute tension ou de moteurs : cela pourrait interférer avec le fonctionnement du projecteur.
- Les endroits où se trouve un équipement laser à haute puissance : l'orientation d'un faisceau laser sur la surface de l'objectif peut endommager la puce DLP.

### ■ Ne pas installer le projecteur à une altitude de 2 700 m (8 858') ou plus au-dessus du niveau de la mer.

Ne pas suivre cette précaution peut abrégier la durée de vie des composants et provoquer des dysfonctionnements.

### ■ S'assurer que le système de rail est installé selon les instructions du fabricant.

Une installation inadéquate peut avoir comme conséquence un incendie, des décharges électriques ou la chute du projecteur.

### ■ Montez le projecteur au système de rail qui est installé sur la poutre ou au plafond horizontal et peut supporter le poids du projecteur (➔ page 144).

Le montage du projecteur au système de rail suivant peut provoquer un incendie, des chocs électriques ou la chute du projecteur.

- Le système de rail qui est installé sur la surface du mur
- Le système de rail est installé au plafond ou à la poutre inclinée
- Le système de rail qui ne peut supporter la charge
- Le système de rail qui est installé sur le sol

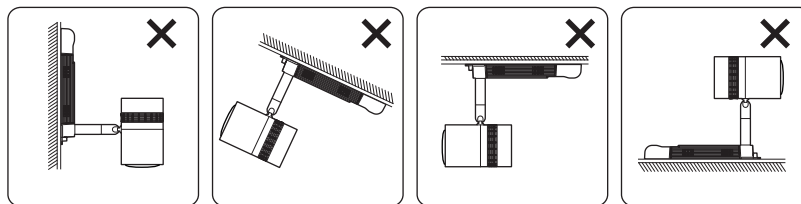

Installation impossible

### ■ Réglage de la mise au point

L'objectif de projection est affecté thermiquement par la lumière de la source lumineuse, ce qui rend la mise au point instable juste après la mise sous tension du projecteur. Il est conseillé de projeter les images en continu pendant au moins 30 minutes avant de régler la mise au point.

## ■ Précautions lors de l'installation du projecteur

- Ne pas entraver les orifices de ventilation du projecteur (entrée et échappement).
- Évitez de diriger de l'air chaud ou de l'air froid provenant d'un climatiseur directement sur les orifices de ventilation du projecteur (entrée et échappement).

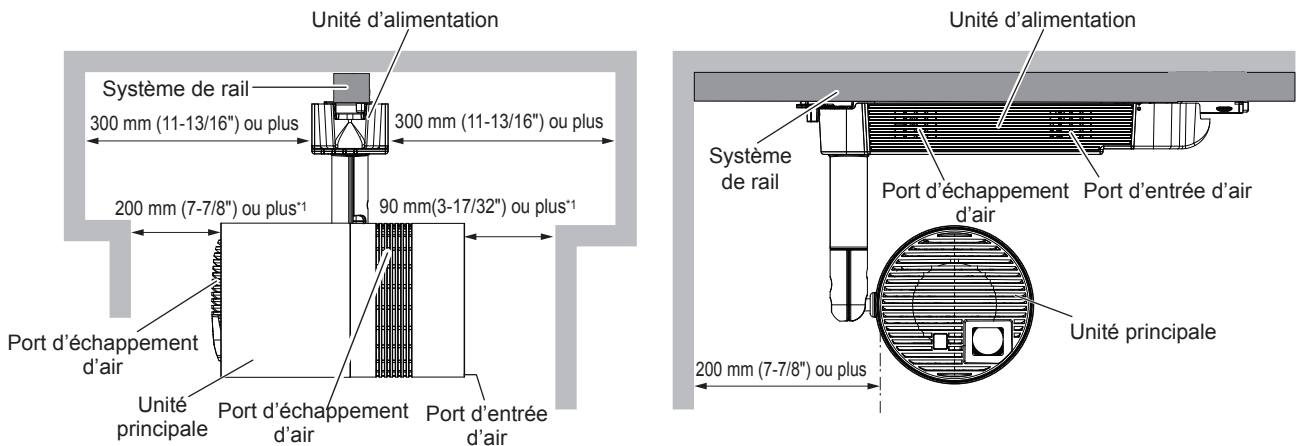

\*1 Distance à partir de la surface du mur ou du plafond qui bloquera la totalité du port d'entrée d'air

- Ne pas installer le projecteur dans un espace confiné.  
Pour installer le projecteur dans un espace confiné, fournissez la climatisation ou la ventilation séparément. La chaleur de l'échappement peut s'accumuler si l'aération n'est pas suffisante, ce qui déclenche le circuit de protection du projecteur.

## Sécurité

Lors de l'utilisation de cet appareil, prenez des mesures de sécurité contre les incidents suivants.

- Divulgaration d'informations personnelles par l'intermédiaire de cet appareil
- Utilisation non autorisée de cet appareil par un tiers malveillant
- Interférence ou arrêt de cet appareil par un tiers malveillant  
Prenez des mesures de sécurité suffisantes. (➔ pages 95, 124)
- Assurez-vous de rendre votre mot de passe aussi difficile à deviner que possible.
- Changez régulièrement votre mot de passe. Définissez le mot de passe du menu [SÉCURITÉ] → [CHANGER MOT DE PASSE SÉCURITÉ].
- Panasonic Connect Co., Ltd. ou ses sociétés affiliées ne vous demanderont jamais votre mot de passe directement. Ne communiquez pas votre mot de passe si vous recevez de telles demandes.
- Le réseau de connexion doit être sécurisé par un pare-feu, etc.
- Définissez un mot de passe pour la commande Web et limitez les utilisateurs qui peuvent se connecter. Définissez le mot de passe pour la commande Web à partir de la page [Change password] de l'écran de commande Web.

## ■ Sécurité lors de l'utilisation de l'appareil de réseau local sans fil

L'avantage d'un réseau local sans fil est que les informations peuvent être échangées entre un PC ou tout autre équipement similaire et un point d'accès sans fil utilisant les ondes radio, au lieu d'utiliser un câble réseau local, tant que vous vous trouvez dans la plage des transmissions radio.

D'autre part, comme les ondes radio peuvent passer à travers des obstacles (tels que des murs) et sont disponibles partout dans une plage donnée, les problèmes du type mentionné ci-dessous peuvent se poser si les réglages de sécurité sont insuffisants.

- Les données transmises peuvent être interceptées  
Une tierce partie malveillante peut intentionnellement intercepter les ondes radio et surveiller les données transmises suivantes.
  - Données personnelles telles que votre ID, votre mot de passe, votre numéro de carte de crédit
  - Contenu d'un e-mail
- Accès illégal  
Un tiers malveillant peut accéder à votre réseau personnel ou professionnel sans autorisation et s'engager dans les types de comportement suivants.
  - Retrait d'informations personnelles et/ou secrètes (fuite d'informations)
  - Diffusion d'informations fausses en volant l'identité d'un particulier (usurpation)
  - Écrasement des communications interceptées et émission de données fausses (modification interdite)
  - Diffusion d'un logiciel néfaste tel qu'un virus informatique et panne de vos données et/ou de votre système (panne informatique)

Comme la plupart des adaptateurs ou des points d'accès au réseau local sans fil sont équipés de fonctionnalités de sécurité pour gérer ces problèmes, vous pouvez réduire les risques de problèmes lorsque vous utilisez cet appareil en procédant aux réglages de sécurité appropriés pour le périphérique de réseau local sans fil.

Certains périphériques de réseau local sans fil peuvent ne pas être configurés pour la sécurité juste après l'achat. Pour réduire les risques de problèmes de sécurité, assurez-vous de procéder à tous les réglages liés à la sécurité conformément au mode d'emploi fourni avec chaque périphérique de réseau local sans fil avant d'utiliser un périphérique de réseau local sans fil.

Selon les caractéristiques techniques du réseau local sans fil, un tiers malveillant peut être en mesure de rompre les paramètres de sécurité par des moyens spéciaux.

Panasonic Connect Co., Ltd. demande aux clients de bien comprendre le risque d'utiliser cet appareil sans procéder aux réglages de sécurité et leur recommande de procéder aux réglages de sécurité à leur discrétion et sous leur propre responsabilité.

### Remarques concernant le réseau local sans fil

L'onde radio se situant dans la bande 2,4 GHz/5 GHz est utilisée quand la fonction de connexion au LAN sans fil du projecteur est utilisée. La licence de la station sans fil n'est pas obligatoire, mais comprenez ce qui suit lors de son utilisation.

#### ■ Ne l'utilisez pas à proximité d'autres périphériques sans fil.

Les périphériques suivants utilisent peut-être l'onde radio dans la même largeur de bande que le projecteur. L'utilisation du projecteur à proximité de ces périphériques peut provoquer la désactivation de la communication ou le ralentissement de la vitesse de communication en raison des interférences de l'onde radio.

- Four à micro-ondes, etc.
- Dispositifs industriels, scientifiques ou médicaux, etc.
- Station sans fil interne servant à identifier les véhicules mobiles utilisés sur les lignes de fabrication d'une usine
- Station sans fil à consommation réduite spécifiée

#### ■ Si possible, n'utilisez pas un téléphone portable, la télévision ou la radio à proximité du projecteur.

Le téléphone portable, la télévision ou la radio utilise une onde radio dont la largeur de bande est différente de celle du projecteur, donc il n'y a aucun effet sur les communications de réseau local sans fil ou l'envoi/la réception sur ces périphériques. Cependant, du bruit peut se produire dans l'audio ou la vidéo en raison de l'onde radio du projecteur.

#### ■ L'onde radio pour la communication du réseau local sans fil ne traverse pas les barres d'armature, le métal ou le béton.

Le projecteur peut communiquer à travers un mur ou un sol en bois ou en verre (à l'exclusion du verre intégrant un filet métallique), mais il ne peut pas communiquer à travers un mur ou un sol en barres d'armature, métal ou béton.

#### ■ Si possible, n'utilisez pas le projecteur dans un emplacement où de l'électricité statique est produite.

La communication par réseau local sans fil ou réseau local câblé peut avoir tendance à s'interrompre quand le projecteur est utilisé dans un emplacement où de l'électricité statique ou du bruit est produit.

Dans de rares cas, la connexion au réseau local peut ne pas s'établir en raison de l'électricité statique ou du bruit. Dans ce cas, coupez l'alimentation avec la touche de mise sous tension de la télécommande ou l'unité d'alimentation du projecteur, éliminez la source d'électricité statique ou de bruit problématique, puis remettez le projecteur sous tension.

#### ■ Utilisation du projecteur en dehors du pays

La fonction LAN sans fil est interdite lorsque vous utilisez le projecteur à l'extérieur du pays ou de la région où vous l'avez acheté. Notez que selon les pays ou les régions, il y a des restrictions sur les canaux et les fréquences auxquels vous pouvez utiliser le LAN sans fil.

#### ■ Canaux de réseau local sans fil disponibles

Les canaux (plage de fréquences) pouvant être utilisés diffèrent selon le pays ou la région. Veuillez utiliser la fonction de réseau local sans fil conformément aux lois de chaque pays.

##### Pour le mode MIRRORING (➔ page 129)

(Lorsque la méthode de connexion est [MIRRORING])

| Norme           | Canaux utilisés   | Bande de fréquences (fréquence centrale) |
|-----------------|-------------------|--|
| IEEE802.11b/g/n | 1 - 11            | 2,412 GHz - 2,462 GHz                    |
| IEEE802.11a/n   | 36 / 40 / 44 / 48 | 5,180 GHz - 5,240 GHz                    |



**Pour le mode SIMPLE / M-DIRECT (➔ page 81)**

(Lorsque la méthode de connexion est [SIMPLE] / [M-DIRECT] de [Panasonic APPLICATION])

| Norme           | Canaux utilisés   | Bande de fréquences (fréquence centrale) |
|-----------------|-------------------|--|
| IEEE802.11b/g/n | 1 - 13            | 2,412 GHz - 2,472 GHz                    |
| IEEE802.11a/n   | 36 / 40 / 44 / 48 | 5,180 GHz - 5,240 GHz                    |

**Pour le mode USER (➔ page 82)**

(Lorsque la méthode de connexion est [USER] de [Panasonic APPLICATION])

| Norme           | Canaux utilisés   | Bande de fréquences (fréquence centrale) |
|-----------------|-------------------|--|
| IEEE802.11b/g/n | 1 - 13            | 2,412 GHz - 2,472 GHz                    |
| IEEE802.11a/n   | 36 / 40 / 44 / 48 | 5,180 GHz - 5,240 GHz                    |

■ **Cet appareil est limité à l'utilisation à l'intérieur lorsqu'il est utilisé dans la plage de fréquences de 5,15 à 5,35 GHz (canaux 36 à 64).**

**Art-Net**

« Art-Net » est un protocole de communication Ethernet basé sur le protocole TCP/IP.

Il est possible de commander l'éclairage et le système de scène à l'aide du contrôleur DMX et du logiciel d'application. Art-Net est fait sur la base de protocole de communication DMX512.

**Précautions d'utilisation**

■ **Pour obtenir une bonne qualité d'image**

- Afin d'obtenir une belle image dans un contraste élevé, préparez un environnement approprié. Fermez les rideaux ou les volets des fenêtres et éteignez toutes les lumières à proximité de la surface de projection afin d'empêcher la lumière extérieure ou la lumière des lampes intérieures de briller sur la surface de projection.
- L'objectif de projection du projecteur est affecté thermiquement par la lumière de la source lumineuse, ce qui rend la mise au point instable juste après la mise sous tension du projecteur. La mise au point se stabilise après la projection, après plus de 30 minutes.

■ **Ne pas toucher la surface de l'objectif de projection à mains nues.**

L'empreinte digitale ou la saleté sur la surface de l'objectif de projection peut être projetée en étant agrandie sur la surface de projection.

■ **Puces DLP**

- Les puces DLP sont fabriquées avec précision. Veuillez noter que dans de rares cas, des pixels de haute précision peuvent ne pas s'allumer ou au contraire rester allumés en permanence. Ce genre de phénomène n'est pas un signe de dysfonctionnement.
- L'orientation d'un faisceau laser de haute puissance sur la surface de l'objectif de projection peut endommager la puce DLP.

■ **Source lumineuse**

Source lumineuse du projecteur, le laser a les caractéristiques suivantes.

- La luminance de la source lumineuse diminue avec la durée d'utilisation.  
Lorsque la source lumineuse est utilisée pour environ 20 000 heures, sa luminance est réduite à la moitié de celle initiale. La durée de 20 000 heures est une estimation, et elle varie en fonction des différences individuelles et des conditions d'utilisation.  
Si la source lumineuse s'éteint ou si la luminosité diminue fortement, consultez votre revendeur afin de remplacer la source lumineuse.

■ **Branchement de l'ordinateur et des périphériques externes**

Pour raccorder un ordinateur ou un périphérique externe, lisez la section connexe de ce document, notamment concernant l'utilisation des cordons d'alimentation et des câbles blindés.

**Rangement**

Pour ranger le projecteur, optez pour une pièce sèche.

**Mise au rebut**

Pour mettre ce produit au rebut, renseignez-vous auprès des autorités locales ou de votre revendeur pour connaître les méthodes de mise au rebut appropriées. En outre, mettez ce produit au rebut sans démontage.

## Accessoires

Assurez-vous que les accessoires suivants sont fournis avec votre projecteur. Les numéros inclus dans < > indiquent le nombre d'accessoires.

### Télécommande sans fil <1>

(N2QAYA000134)

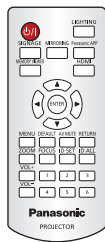

### Capuchon de fente de la carte <1>

(DPHG1011ZA)

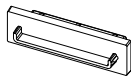

(Fixé au projecteur au moment de l'achat)

### Capuchon de borne HDMI <1>

(TKKL5575)



(Fixé au projecteur au moment de l'achat)

### Capuchon de borne LAN <1>

(TKKL5576)



(Fixé au projecteur au moment de l'achat)

### Pile AAA/R03 ou AAA/LR03 <2>

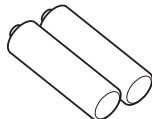

(pour la télécommande)

### CD-ROM <1>

(1JK1JX200GE)



### Clé Allen <1>

(DPPB1005ZA)



(Taille du côté opposé à 5,0 mm (3/16"))

### Adaptateur <1>

(PT-JX200GBE : TXFKF02WDNZ)

(PT-JX200GWE : TXFKF02WDMZ)

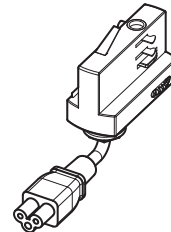

(La même couleur que celle du boîtier externe sera fournie.)

### Verrou de sécurité du connecteur <1>

(TTRA0185)

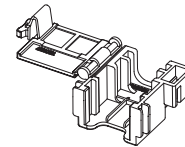

### Couvercle d'adaptateur <1>

(PT-JX200GBE : TKFE28702)

(PT-JX200GWE : TKFE28701)

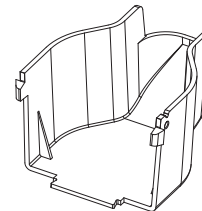

(La même couleur que celle du boîtier externe sera fournie.)

### Lanière <1>

(6103430249)

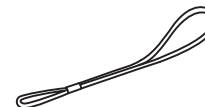

### Fil de sécurité <1>

(DPPW1001ZA)



### Attention

- Après avoir déballé le projecteur, jetez le matériau d'emballage de manière appropriée.
- Si des accessoires manquent, consultez votre revendeur.
- Entrez les petites pièces de manière appropriée et gardez-les à distance des jeunes enfants.

### Remarque

- Les numéros de modèle des accessoires sont sujets à des modifications sans préavis.

### Contenu du CD-ROM fourni

Voici le contenu du CD-ROM fourni.

|                         |  |  |
|-------------------------|--|--|
| Instruction/liste (PDF) | Manuel d'utilisation - Manuel fonctionnel  |  |
|                         | Manuel d'utilisation - Manuel de Content Manager   |  |
|                         | Manuel d'utilisation de logiciel Multi Monitoring & Control Software (version anglaise uniquement) |  |
|                         | Manuel d'utilisation de logiciel Wireless Manager ME6.3 (version anglaise uniquement)              |  |
|                         | List of Compatible Device Models   | Voici une liste de projecteurs compatibles au logiciel dans le CD-ROM et leurs restrictions.                                     |
|                         | Licence de logiciel  | Les conditions de licence pour le logiciel à source libre utilisé dans le projecteur sont fournies sous forme de fichier PDF.    |
| Logiciel                | Multi Monitoring & Control Software (Windows)  | Ce logiciel vous permet de surveiller et contrôler plusieurs afficheurs (projecteur ou afficheur à écran plat) connectés au LAN. |
|                         | Wireless Manager ME6.3 (Windows/Mac)   | Ce logiciel vous permet d'envoyer l'écran d'ordinateur par LAN sans fil/câblé.   |

### Remarque

- La « List of Compatible Device Models » pour l'affichage à écran plat compatible avec le « Multi Monitoring & Control Software » peut être téléchargée à partir du site Web (<https://panasonic.net/cns/prodisplays/>).

# À propos de votre projecteur

## Télécommande

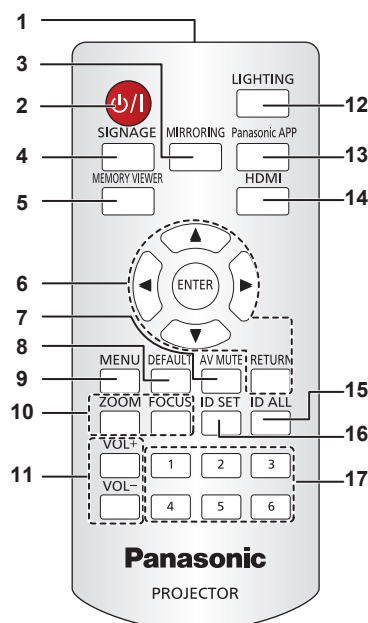

- |  |   |
|--|---|
| <p><b>1 Transmetteur du signal de télécommande</b></p> <p><b>2 Touche Alimentation &lt;⏻/▶&gt; (⏻ mise en veille / ▶ allumage)</b><br/>Met le projecteur sous/hors tension. (➔ page 44)</p> <p><b>3 Touche &lt;MIRRORING&gt;</b><br/>Commute l'entrée sur MIRRORING. (➔ page 49)</p> <p><b>4 Touche &lt;SIGNAGE&gt;</b><br/>Commute l'entrée sur la signalétique. (➔ page 49)</p> <p><b>5 Touche &lt;MEMORY VIEWER&gt;</b><br/>Commute l'entrée sur Memory Viewer. (➔ page 49)</p> <p><b>6 Touches ▲▼▶◀ / Touche &lt;ENTER&gt; / Touche &lt;RETURN&gt;</b><br/>Sert à commander l'écran du menu. Sert également pour l'entrée du [MOT DE PASSE SÉCURITÉ].</p> <p><b>7 Touche &lt;AV MUTE&gt;</b><br/>Sert à couper l'image et le son momentanément. (➔ page 54)</p> <p><b>8 Touche &lt;DEFAULT&gt;</b><br/>Restaure les réglages par défaut du sous-menu. (➔ page 57)</p> <p><b>9 Touche &lt;MENU&gt;</b><br/>Affiche le menu principal. (➔ page 56)</p> | <p><b>10 Touche &lt;ZOOM&gt; / Touche &lt;FOCUS&gt;</b><br/>Affiche le menu d'objectif et règle l'objectif de projection. (➔ page 50)</p> <p><b>11 Touches &lt;VOL+&gt; / &lt;VOL-&gt;</b><br/>Règle le volume de la sortie audio. (➔ page 53)</p> <p><b>12 Touche &lt;LIGHTING&gt;</b><br/>Sert à allumer/éteindre le feu de projecteur. (➔ page 53)</p> <p><b>13 Touche &lt;Panasonic APP&gt;</b><br/>Commute l'entrée sur Panasonic APPLICATION. (➔ page 49)</p> <p><b>14 Touche &lt;HDMI&gt;</b><br/>Commute l'entrée sur HDMI. (➔ page 49)</p> <p><b>15 Touche &lt;ID ALL&gt;</b><br/>Sert à commander simultanément tous les projecteurs avec une télécommande unique dans un environnement à plusieurs projecteurs. (➔ page 24)</p> <p><b>16 Touche &lt;ID SET&gt;</b><br/>Spécifie le numéro ID de la télécommande dans un environnement à plusieurs projecteurs. (➔ page 24)</p> <p><b>17 Touches numériques (&lt;1&gt; - &lt;6&gt;)</b><br/>Utilisées dans un environnement à plusieurs projecteurs. Utilisées pour entrer un numéro ID ou un mot de passe.</p> |
|--|---|

### Attention

- Ne faites pas tomber la télécommande.
  - Évitez tout contact avec des liquides ou de l'humidité.
  - N'essayez jamais de modifier ou de démonter la télécommande.
  - Respectez les instructions suivantes indiquées sur l'étiquette de mise en garde située à l'arrière de la télécommande :
    - N'utilisez pas simultanément une pile usagée et une pile neuve.
    - N'utilisez pas de piles non spécifiées.
    - Assurez-vous que les polarités (+ et -) sont correctes en insérant les piles.
- Pour d'autres instructions, lisez les instructions relatives aux piles qui sont décrites dans « Avis important concernant la sécurité ! ».

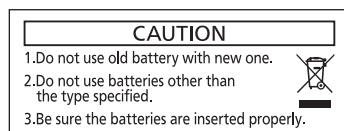

Étiquette de mise en garde située à l'arrière de la télécommande

### Remarque

- Pour utiliser la télécommande en orientant directement le récepteur du signal de télécommande vers l'unité d'alimentation du projecteur, actionnez la télécommande à une distance maximale d'environ 7 m (22'11") ou moins du récepteur du signal de télécommande. La télécommande peut commander à des angles atteignant  $\pm 30^\circ$  verticalement et horizontalement, mais la plage de contrôle efficace peut être réduite.
- La présence d'obstacles entre la télécommande et le récepteur du signal de télécommande peut empêcher la télécommande de fonctionner correctement.
- Le signal de la télécommande peut être réfléchi par la surface de projection pour commander le projecteur. Cependant, la portée d'utilisation peut être limitée par la perte de réflexion de la lumière ou la forme de la surface de projection.
- La télécommande peut ne pas fonctionner correctement si le récepteur du signal de télécommande de l'unité d'alimentation du projecteur reçoit directement une lumière forte, comme une lumière fluorescente. Installez le projecteur à un endroit éloigné de la source lumineuse.

### Boîtier du projecteur

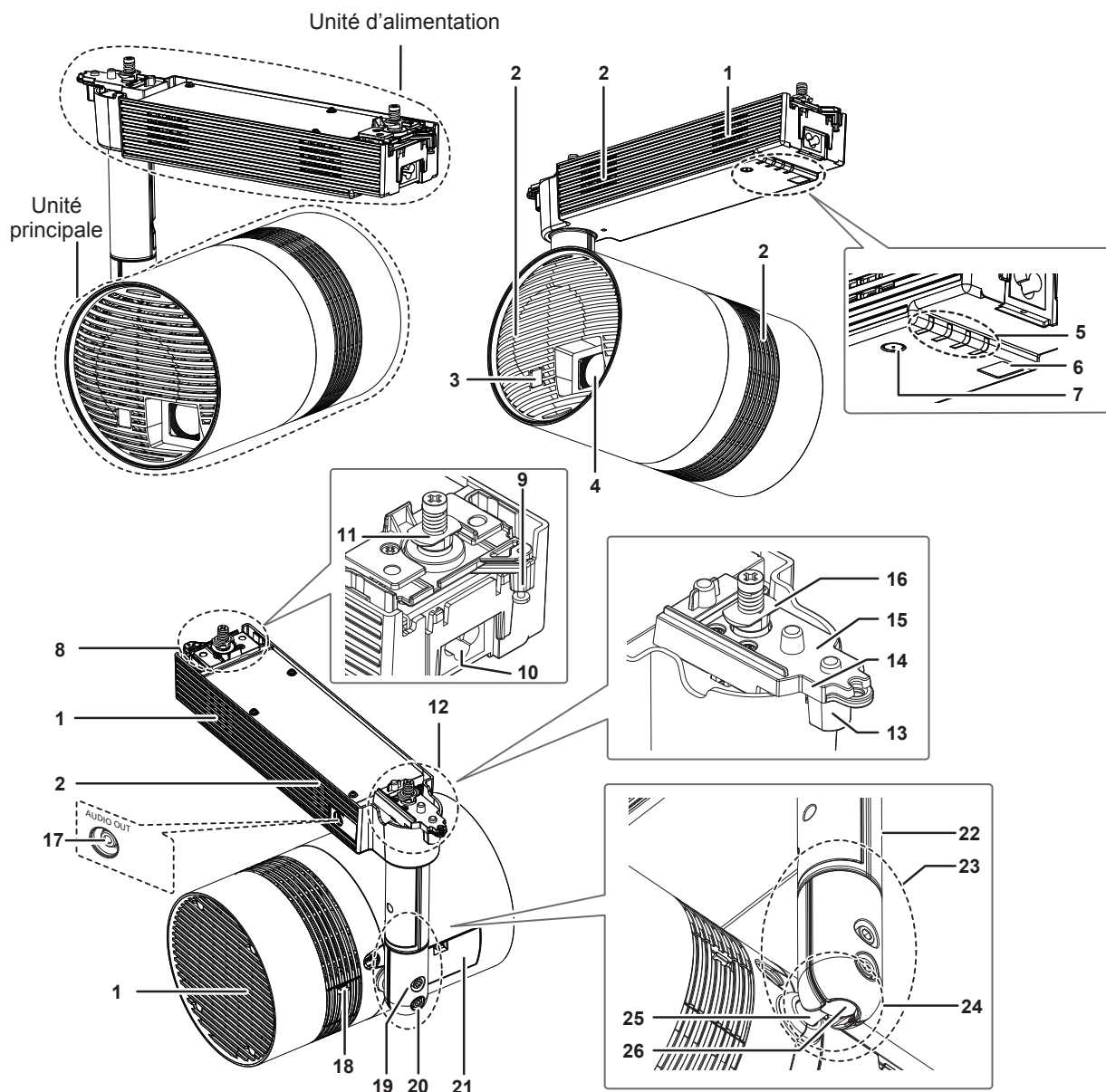

- |  |   |
|--|---|
| <p>1 Port d'entrée d'air</p> <p>2 Port d'échappement d'air</p> <p>3 Récepteur du signal de télécommande (Unité principale)</p> <p>4 Objectif de projection</p> <p>5 Voyants (➔ pages 22, 132)</p> <p>6 Récepteur du signal de télécommande (Unité d'alimentation)</p> <p>7 Touche Alimentation &lt;⏻/ &gt; (⏻ mise en veille /   allumage)<br/>Met le projecteur sous/hors tension. (➔ page 44)</p> <p>8 Pièce de montage du rail B (➔ page 31)</p> <p>9 Levier B</p> <p>10 Borne &lt;AC IN&gt;<br/>Cette borne permet de raccorder l'adaptateur fourni.</p> | <p>11 Fermoir mousqueton B</p> <p>12 Pièce de montage du rail A (➔ page 31)</p> <p>13 Levier A</p> <p>14 Butée pour le levier A</p> <p>15 Plaque de levier A</p> <p>16 Fermoir mousqueton A</p> <p>17 Borne &lt;AUDIO OUT&gt;<br/>Cette borne sert à envoyer un signal audio quand un signal audio reçu par la borne &lt;HDMI IN&gt; et quand le film dont le son est sur la carte SD est lu. (➔ page 41)</p> <p>18 Couvercle de la borne &lt;DC OUT&gt;<br/>La borne &lt;DC OUT&gt; est à l'intérieur. (➔ page 22)</p> |
|--|---|

### 19 Vis de fixation du joint à bille

Corrige l'angle entre le support d'arbre et l'unité principale après avoir réglé l'orientation de l'unité principale. (➔ page 36)

### 20 Butée du joint à bille

Pour libérer la pièce mobile du joint à bille, enlevez la butée. (➔ page 36)

### 21 Couverture des bornes de connexion (➔ page 22)

Les bornes de connexion sont à l'intérieur.

### 22 Mât

### 23 Support d'arbre

### 24 Pièce mobile du joint à bille

### 25 Arbre

### 26 Joint à bille

## ■ Voyants

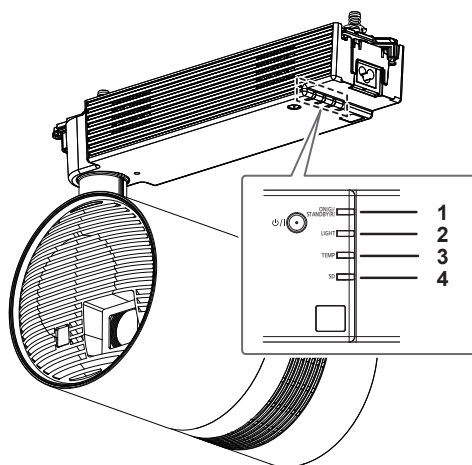

#### 1 Voyant d'alimentation <ON (G)/STANDBY (R)>

Indique l'état de l'alimentation. (➔ page 44)

#### 2 Voyant de source lumineuse <LIGHT>

Indique l'état de la source lumineuse. (➔ page 132)

#### 3 Voyant de température <TEMP>

Indique l'état de la température interne. (➔ page 132)

#### 4 Voyant de carte SD <SD>

Clignote en vert lors de l'accès à la carte SD.

## ■ Bornes de connexion et borne <DC OUT>

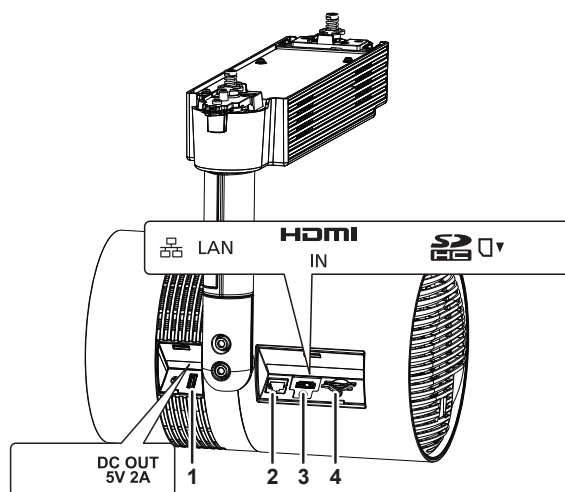

#### 1 Borne <DC OUT>

Cette borne USB sert uniquement pour l'alimentation électrique. (CC 5 V, Maximum 2 A)

#### 2 Borne <LAN>

Cette borne permet de se connecter au réseau. (➔ page 41)

#### 3 Borne <HDMI IN>

Cette borne permet d'entrer un signal HDMI. (➔ page 41)

#### 4 Fente pour carte SD

Prend en charge la carte mémoire SD et la carte mémoire SDHC. (➔ page 51)

## Attention

- Le câble réseau local permettant de se connecter directement au projecteur doit être câblé à l'intérieur uniquement.
- Rangez les petites pièces telles que la carte SD d'une manière appropriée et éloignez-les de petits enfants.

**Remarque**

- La référence du produit, le numéro de série et la classification du projecteur figurent sur la plaque du produit dans la position indiquée dans l'illustration suivante.

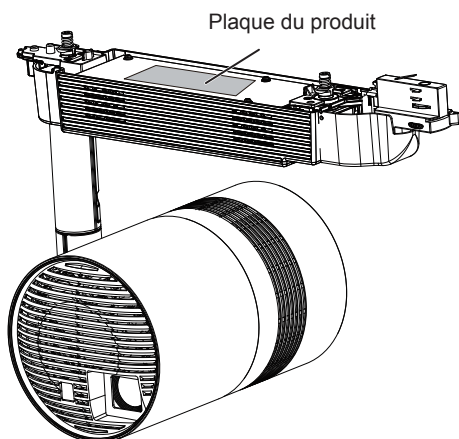

**Adaptateur**

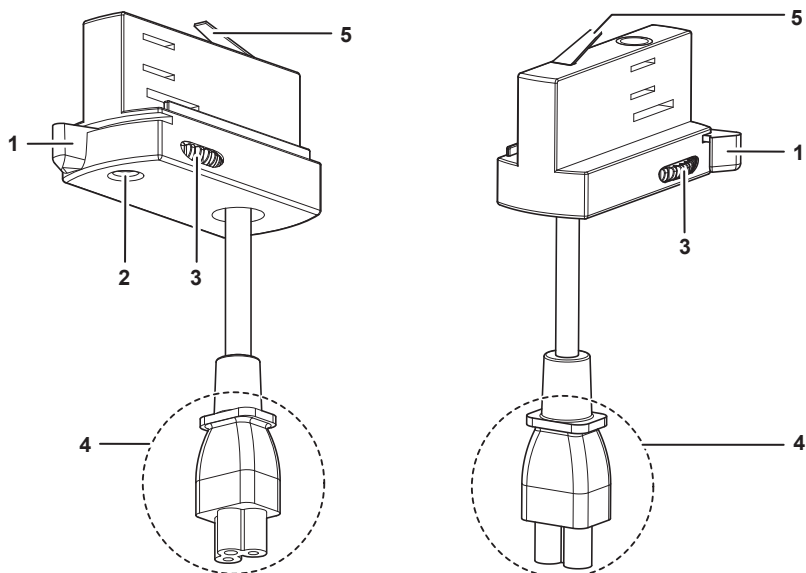

■ Illustration de l'adaptateur fixé sur le système de rail

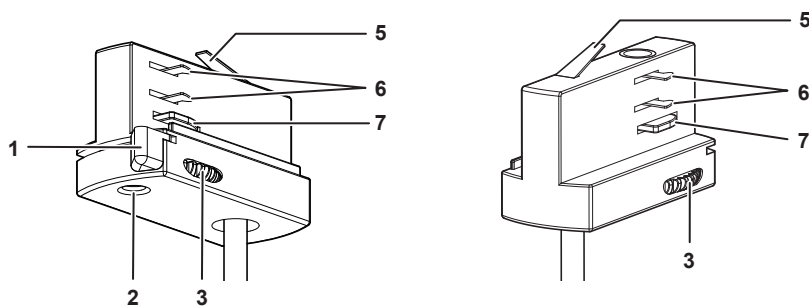

- 1 Levier
- 2 Voyant de phase d'alimentation  
Indique la phase d'alimentation en courant.
- 3 Sélecteur de phase  
Change la phase d'alimentation.

- 4 Connecteur d'alimentation
- 5 Contact avec la terre
- 6 Contacts d'alimentation
- 7 Pattes de verrouillage

# Préparation de la télécommande

## Insérer et retirer les piles

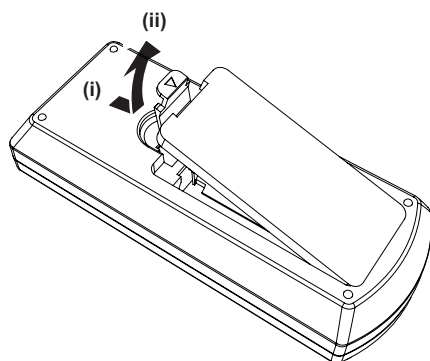

Fig. 1

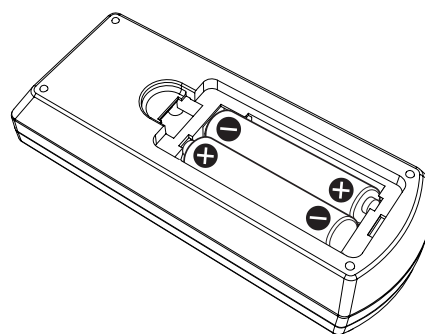



Fig. 2

- 1) Ouvrez le couvercle. (Fig. 1)
- 2) Insérez les piles et fermez le couvercle (insérez d'abord le côté ). (Fig. 2)
  - Lorsque vous retirez les piles, suivez les étapes dans l'ordre inverse.

## Pour utiliser plusieurs projecteurs

Lorsque vous utilisez plusieurs projecteurs ensemble, vous pouvez commander tous les projecteurs simultanément ou chaque projecteur individuellement en utilisant une seule télécommande, dès lors qu'un numéro ID unique est assigné à chaque projecteur.

Pour utiliser les projecteurs en réglant les numéros ID, réglez le numéro ID ([1] - [6]) du boîtier du projecteur après avoir terminé les réglages initiaux. Ensuite, réglez le numéro ID de la télécommande.

Pour les réglages initiaux, reportez-vous à « Lorsque l'écran de réglages initiaux s'affiche » (➔ page 45).

Le numéro ID par défaut d'usine du projecteur (boîtier du projecteur et télécommande) est réglé sur [TOUT] pour que vous puissiez l'utiliser tel quel. Le cas échéant, réglez les numéros ID du boîtier du projecteur et de la télécommande.

Pour en savoir plus sur le réglage du numéro ID de la télécommande, reportez-vous à la section « Réglage des numéros ID de la télécommande » (➔ page 54).

### Remarque

- Réglez le numéro ID du boîtier du projecteur à partir du menu [RÉGLAGE] → [NUMÉRO DU PROJECTEUR].



## **Chapitre 2 Mise en route**

---

Ce chapitre décrit la marche à suivre avant d'utiliser le projecteur, par exemple l'installation et les branchements.

# Avant l'installation

Cette section décrit la méthode d'affichage avec le projecteur avant le montage sur le système de rail.

## Type d'installation

Il y a quatre types d'installation : deux pour la méthode de projection et deux pour la direction d'affichage. Réglez dans le menu [RÉGLAGE] → [MÉTHODE DE PROJECTION] (➔ page 68) et [SYMÉTRIE VERTICALE] (➔ page 68) en fonction du type d'installation.

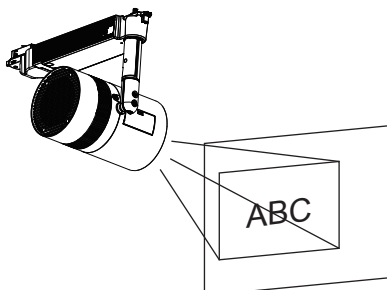

L'illustration suivante est un exemple lorsque l'orientation de l'unité principale est ajustée à l'emplacement dans la figure ci-dessus.

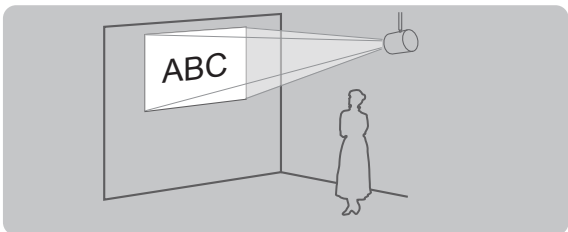
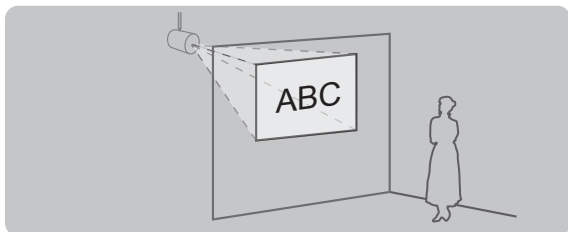
| Pour projeter à l'avant  |                | Pour projeter de l'arrière<br>(Utilisation de l'écran transparent)                  |                |
|--|----------------|---|----------------|
|  |                |  |                |
| <b>Élément de menu</b>   | <b>Méthode</b> | <b>Élément de menu</b>  | <b>Méthode</b> |
| [MÉTHODE DE PROJECTION]  | [FAÇADE]       | [MÉTHODE DE PROJECTION]   | [ARRIÈRE]      |
| [SYMÉTRIE VERTICALE]   | [NON]          | [SYMÉTRIE VERTICALE]  | [NON]          |

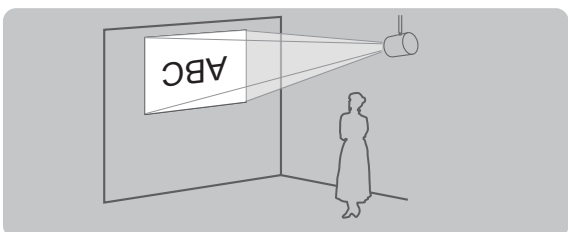
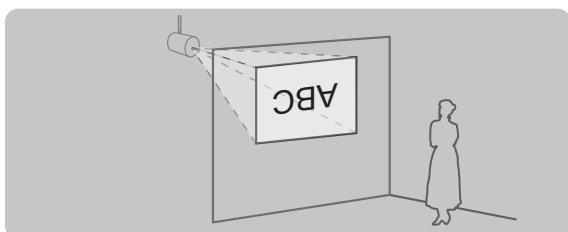
| Pour projeter à l'avant   |                | Pour projeter de l'arrière<br>(Utilisation de l'écran transparent)                   |                |
|---|----------------|--|----------------|
|  |                |  |                |
| <b>Élément de menu</b>  | <b>Méthode</b> | <b>Élément de menu</b>   | <b>Méthode</b> |
| [MÉTHODE DE PROJECTION]   | [FAÇADE]       | [MÉTHODE DE PROJECTION]  | [ARRIÈRE]      |
| [SYMÉTRIE VERTICALE]  | [OUI]          | [SYMÉTRIE VERTICALE]   | [OUI]          |

### Remarque

- Les exemples d'explication se trouvent au-dessus des illustrations pour la forme d'installation, et ils peuvent ne pas correspondre à la condition d'utilisation réelle. Réglez dans le menu [RÉGLAGE] → [MÉTHODE DE PROJECTION] (➔ page 68) et [SYMÉTRIE VERTICALE] (➔ page 68) en fonction de l'environnement de l'utilisation et de la direction de l'unité principale.

## Sens de projection

Diverses expressions sont possibles par la combinaison de réglage de la direction de l'unité principale comme décrit dans « Réglage de la position de projection » (➔ page 36) et les réglages du menu [RÉGLAGE] → [MÉTHODE DE PROJECTION] (➔ page 68) et [SYMÉTRIE VERTICALE] (➔ page 68).

L'illustration suivante est un exemple lorsque [MÉTHODE DE PROJECTION] est réglé sur [FAÇADE] et [SYMÉTRIE VERTICALE] est réglé sur [NON].

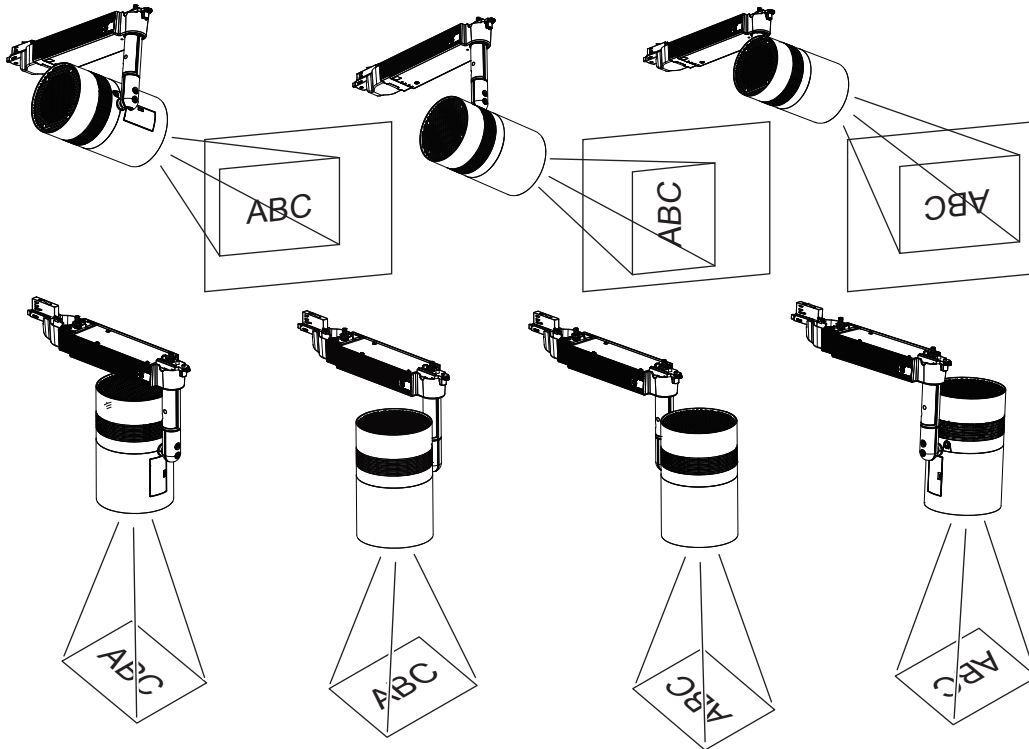

**Attention**

- Lors de la configuration du projecteur, veuillez faire attention au câble entre le corps principal et le pôle.

**Dimensions de projection**

Déterminez la position d'installation du système de rail et du projecteur en vous référant aux illustrations et aux dimensions de distance de projection suivantes. La taille et la position de l'image projetée peuvent être réglées en fonction de la zone et de la position de la surface de projection.

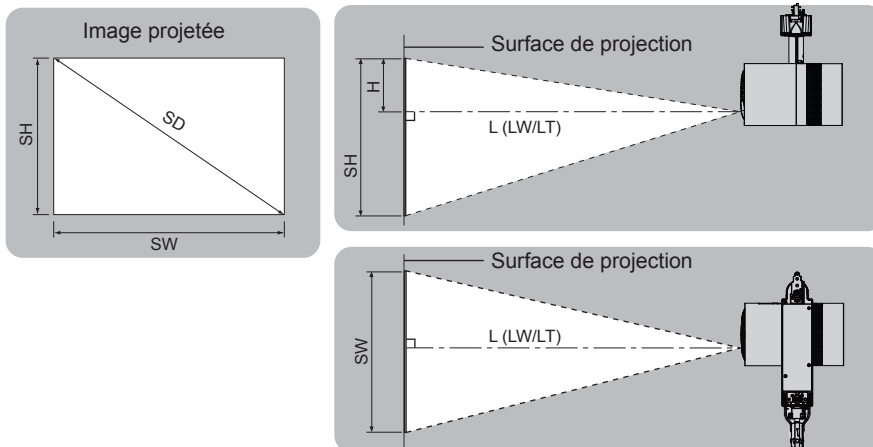

|             |  |
|-------------|--|
| L (LW/LT)*1 | Distance de projection (distance de la surface de l'objectif de projection à la surface de projection) (m) |
| SH          | Hauteur de l'image (m)   |
| SW          | Hauteur de l'image (m)   |
| SD          | Taille diagonale de l'image (m)  |
| H           | Distance du centre de l'objectif à l'extrémité supérieure de l'image (m)                                   |

\*1 LW : Distance de projection minimale  
 LT : Distance de projection maximale

**Attention**

- Avant la mise en place, lisez « Précautions d'emploi » (➔ page 14).
- Ne pas utiliser le projecteur et un équipement laser à haute puissance dans la même pièce. La puce DLP peut être endommagée si un faisceau laser rencontre la surface de l'objectif.

## Distance de projection

Les dimensions du tableau suivant peuvent présenter un léger écart.

En outre, elles sont corrigées pour devenir inférieures à la taille d'image spécifiée lorsque [CORRECTION DE TRAPÈZE] est utilisé.

### ■ Lorsque le rapport d'aspect d'image est de 4:3

(Unité : m)

| Taille de l'image projetée |              |              | Distance de projection (L) |           | Distance du centre de l'objectif à l'extrémité supérieure de l'image (H) |
|----------------------------|--------------|--------------|----------------------------|-----------|--|
| Diagonal (SD)              | Hauteur (SH) | Largeur (SW) | Min. (LW)                  | Max. (LT) |  |
| 0,76 (30")                 | 0,457        | 0,610        | 0,79                       | 1,75      | 0,152  |
| 1,02 (40")                 | 0,610        | 0,813        | 1,06                       | 2,35      | 0,203  |
| 1,27 (50")                 | 0,762        | 1,016        | 1,34                       | 2,94      | 0,254  |
| 1,52 (60")                 | 0,914        | 1,219        | 1,62                       | 3,54      | 0,305  |
| 1,78 (70")                 | 1,067        | 1,422        | 1,89                       | 4,14      | 0,356  |
| 2,03 (80")                 | 1,219        | 1,626        | 2,17                       | 4,73      | 0,406  |
| 2,29 (90")                 | 1,372        | 1,829        | 2,45                       | 5,33      | 0,457  |
| 2,54 (100")                | 1,524        | 2,032        | 2,72                       | 5,92      | 0,508  |
| 3,05 (120")                | 1,829        | 2,438        | 3,28                       | 7,12      | 0,610  |
| 3,81 (150")                | 2,286        | 3,048        | 4,10                       | 8,90      | 0,762  |
| 5,08 (200")                | 3,048        | 4,064        | 5,48                       | 11,88     | 1,016  |

## Formule de calcul de la distance de projection

Pour utiliser une taille d'image non répertoriée dans ce manuel, vérifiez la taille de l'image projetée SD et utilisez la formule respective pour calculer la distance de projection (L).

L'unité de toutes les formules est « m ». (Les valeurs obtenues par les formules de calcul suivantes peuvent présenter un léger écart.)

Pour calculer une distance de projection à l'aide de la désignation de la taille d'image (valeur en pouces), multipliez la valeur en pouces par 0,0254 et remplacez-la dans SD dans la formule de calcul de la distance de projection.

### ■ Lorsque le rapport d'aspect d'image est de 4:3

|                                      |                                 |
|--------------------------------------|---------------------------------|
| Distance de projection minimale (LW) | $L = 1,0907 \times SD - 0,0507$ |
| Distance de projection maximale (LT) | $L = 2,3468 \times SD - 0,0379$ |

# Installation/Retrait du projecteur

Cette section décrit la méthode de montage du projecteur sur le système de rail et la méthode de réglage de l'orientation de l'unité principale.

## Avant le montage

Les systèmes de rail compatibles pour monter le projecteur sont les suivants.

| Fabricant  | Nordic Aluminium                    | EUTRAC Stromschienen     | ERCO  |
|------------|-------------------------------------|--------------------------|---|
| Nom        | Rail de GLOBAL Trac Pro             | Rail de surface standard | Rail d'ERCO                                 |
| N° de type | XTS4100/XTS4200/XTS4300/<br>XTS4400 | 25-10/25-20/25-30/25-40  | 78301.000/78302.000/78303.000<br>/78304.000 |

Le n° de type du système de rail et toute autre information décrite ci-dessus sont valables en date de novembre 2016.

Pour connaître les dernières informations, visitez le site Web suivant.

**URL <https://panasonic.net/cns/projector/>**

## Attention

- Montez le projecteur uniquement aux systèmes de rail spécifiés.
- Veuillez demander à un technicien qualifié lors de la mise en place ou du remplacement du système de rail.
- Il est recommandé de monter le projecteur sur le système de rail selon les instructions du fabricant.
- Assurez-vous que le projecteur est monté sur le système de rail par deux personnes.
- Avant le montage ou le retrait du projecteur, mettez le système de rail hors tension.
- Montez le projecteur au système de rail qui est installé sur la poutre ou au plafond horizontal.  
N'installez pas le projecteur sur les systèmes de rail suivants.
  - Le système de rail qui est installé sur la surface du mur
  - Le système de rail qui est installé au plafond ou à la poutre inclinée
  - Le système de rail qui ne peut supporter la charge
  - Le système de rail qui est installé sur le sol

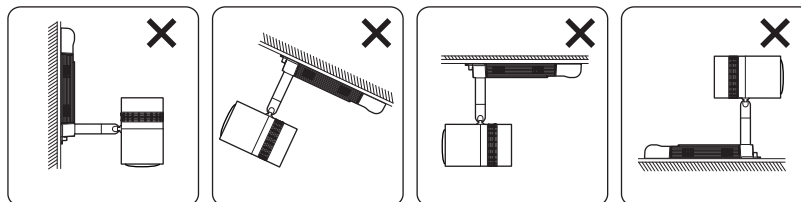

Installation impossible

- Assurez-vous que la partie de l'installation du système de rail peut supporter le poids du projecteur. (➔ page 144)
- S'il est difficile d'utiliser le levier sur les pièces de montage du rail A/B lors du montage du projecteur, retirez le projecteur du système de rail sans tourner le levier de force, déplacez légèrement le projecteur et remontez-le.
- Lors de l'installation de plus de deux projecteurs à un seul système de rail, veuillez renforcer le système de rail et le plafond.

## Remarque

- L'adaptateur du projecteur ne peut pas être monté sur la position de la vis taraudeuse fixant le système de rail au plafond ou sur la poutre.
- Lorsque plusieurs projecteurs sont montés côte-à-côte, la luminosité ou la couleur peut différer en raison des différences individuelles, même lorsque le numéro de modèle est identique.
- Le numéro de modèle du système de rail est sujet à des modifications sans préavis.

## Préparation du couvercle d'adaptateur

### 1) Fixez la lanière au couvercle d'adaptateur.

- Passez une extrémité (celle qui comporte la plus petite boucle) de la lanière par le trou du couvercle d'adaptateur et fixez-la au couvercle d'adaptateur comme indiqué sur le schéma.

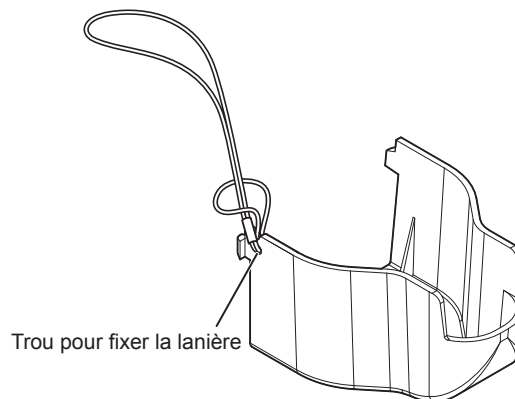

## Préparation de l'adaptateur

### 1) Réglez le sélecteur de phase de l'adaptateur.

- Tournez le sélecteur de phase de l'adaptateur fourni et réglez la phase d'alimentation (1, 2 ou 3) selon votre système de rail.
- Il est possible de vérifier le réglage du sélecteur de phase avec le voyant de phase d'alimentation.

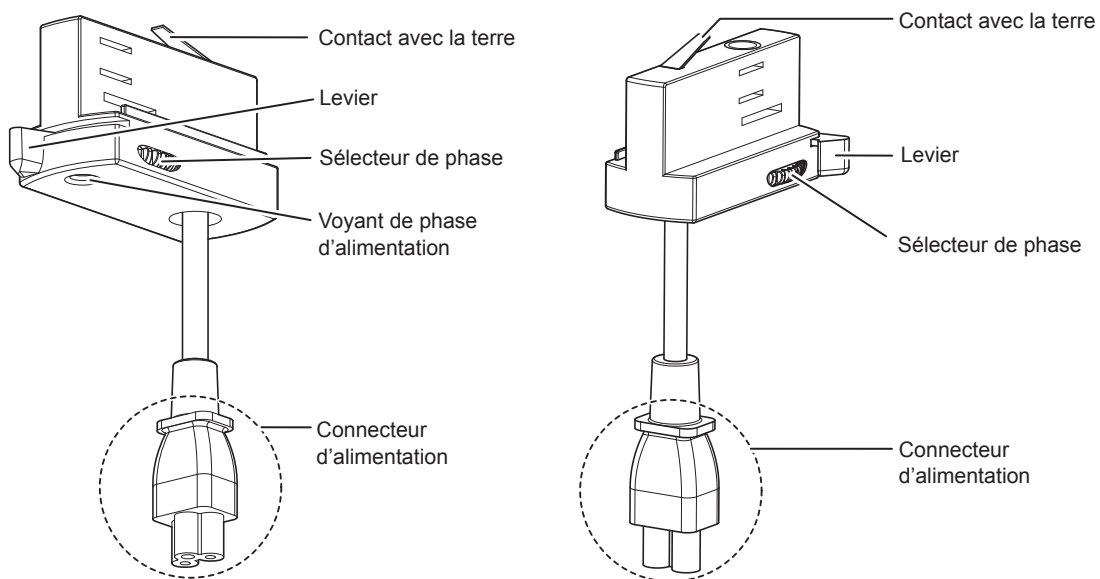

### 2) Assurez-vous que les contacts d'alimentation sont à l'intérieur de l'adaptateur.

- Si le levier d'adaptateur est placé comme l'indique le schéma, tournez le levier dans le sens de la flèche. Les contacts d'alimentation des deux côtés de l'adaptateur sont logés à l'intérieur de l'adaptateur ; vous pouvez les fixer sur le système de rail.

### ■ Illustration de l'adaptateur fixé sur le système de rail

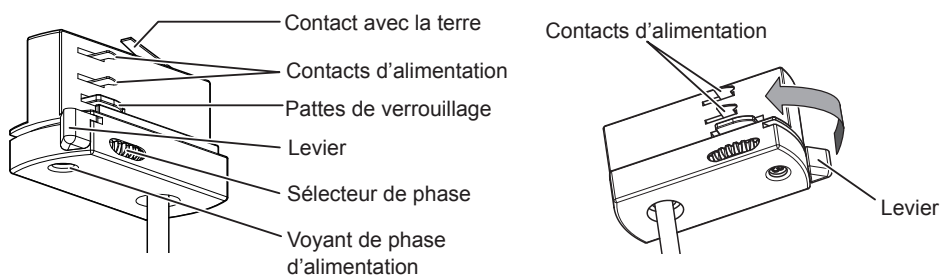

**Remarque**

- Le réglage du sélecteur de phase peut être modifié même lorsque l'adaptateur est fixé sur le système de rail.
- Lorsque le sélecteur de phase est réglé sur « 0 », l'adaptateur et le système de rail ne sont pas raccordés électriquement.
- Si vous ne savez pas sur quel numéro régler le sélecteur de phase, consultez le personnel d'installation de votre système de rail.

**Montage du projecteur sur le système de rail**

- 1) Mettez le système de rail hors tension.

**AVERTISSEMENT**

Pour monter le projecteur sur le système de rail, assurez-vous de mettre le système de rail hors tension. Cela pourrait entraîner des décharges électriques.

- 2) Tournez le levier A à 90° par rapport à la direction longitudinale de l'unité d'alimentation.

- Tournez le levier A de la pièce de montage du rail A dans le sens de la flèche montré sur le schéma de sorte qu'il soit à 90° par rapport à la direction longitudinale de l'unité d'alimentation. Le fermoir mousqueton A est parallèle à la direction longitudinale de l'unité d'alimentation.

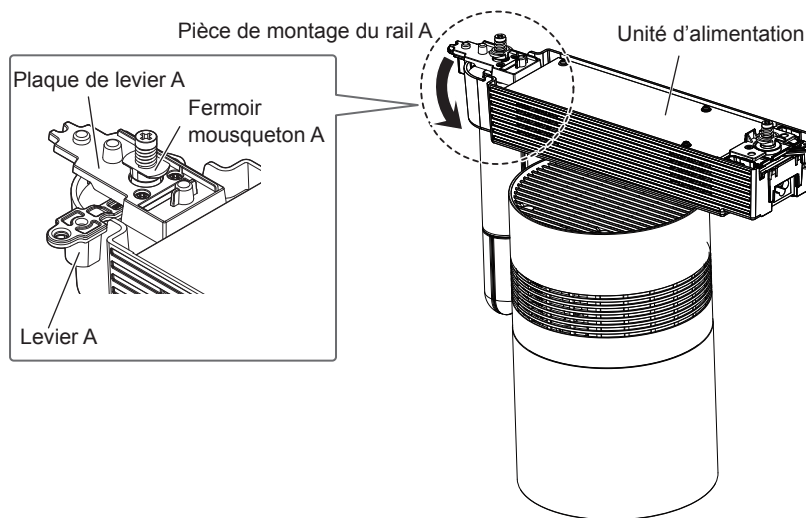

- 3) Tournez complètement le levier B dans la même direction que le levier A par rapport à l'unité d'alimentation.

- Tournez le levier B de la pièce de montage du rail B dans le sens de la flèche montré sur le schéma de sorte que le fermoir mousqueton B soit parallèle à la direction longitudinale de l'unité d'alimentation.

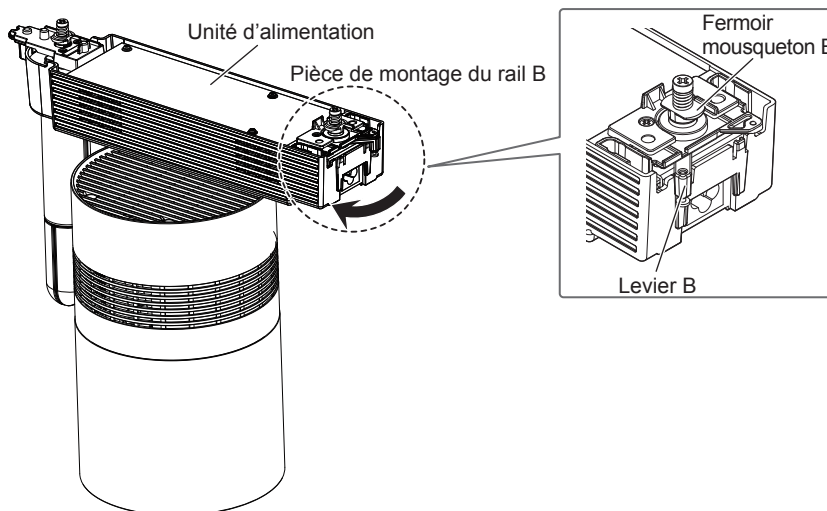

4) **Insérez complètement le connecteur d'alimentation de l'adaptateur fourni dans la borne <AC IN> de l'unité d'alimentation.**

- Vérifiez la forme de la borne <AC IN> de l'unité d'alimentation et du connecteur d'alimentation de l'adaptateur, puis insérez le connecteur d'alimentation à fond dans la borne <AC IN>.

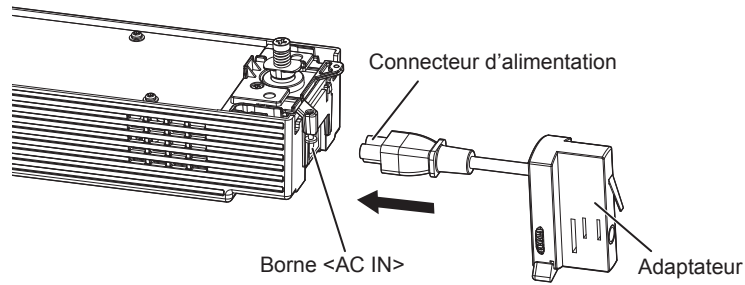

5) **Fixez le verrou de sécurité du connecteur fourni.**

- Fixez le verrou de sécurité du connecteur du dessous de la borne <AC IN> sur l'unité d'alimentation le long des guides des deux côtés.
- Vérifiez que le connecteur d'alimentation de l'adaptateur est placé à l'intérieur des nervures du verrou de sécurité du connecteur (du côté de l'unité d'alimentation) comme indiqué sur le schéma.

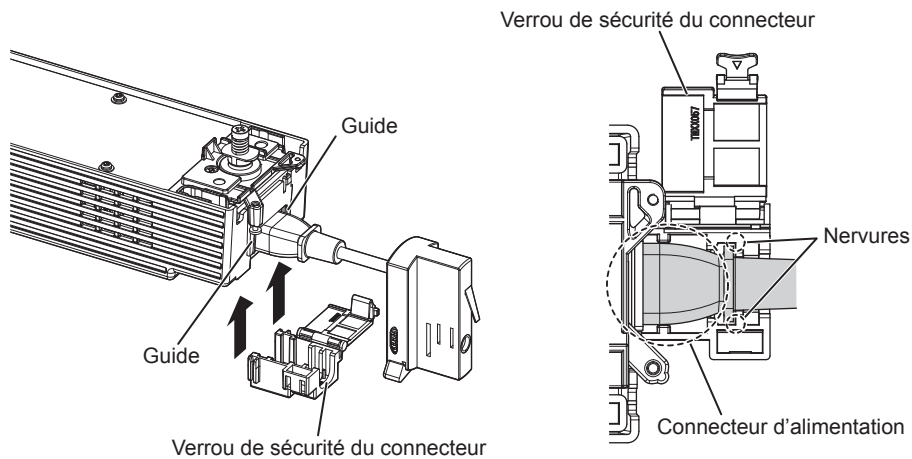

6) **Placez la lanière du couvercle d'adaptateur sur le verrou de sécurité du connecteur.**

- Placez la lanière déjà fixée au couvercle d'adaptateur fourni sur le verrou de sécurité du connecteur, comme indiqué sur le schéma.

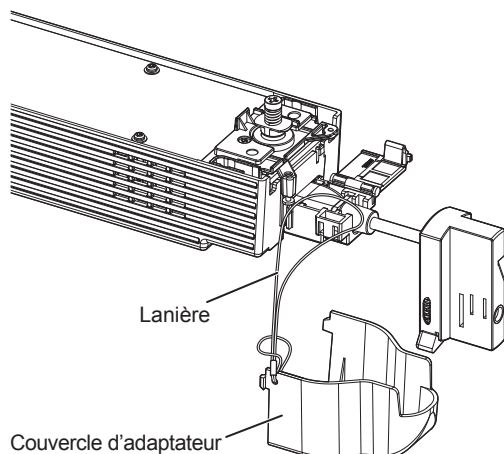

7) **Fixez le verrou de sécurité du connecteur.**

- Enfoncez le verrou de sécurité du connecteur jusqu'à ce que la languette du verrou de sécurité du connecteur s'enclenche avec la lanière.  
Veillez à ce que la lanière ne se coince pas dans la languette.



- La lanière sert à empêcher le couvercle d'adaptateur de tomber. Assurez-vous d'utiliser le projecteur avec la lanière sur le verrou de sécurité du connecteur.

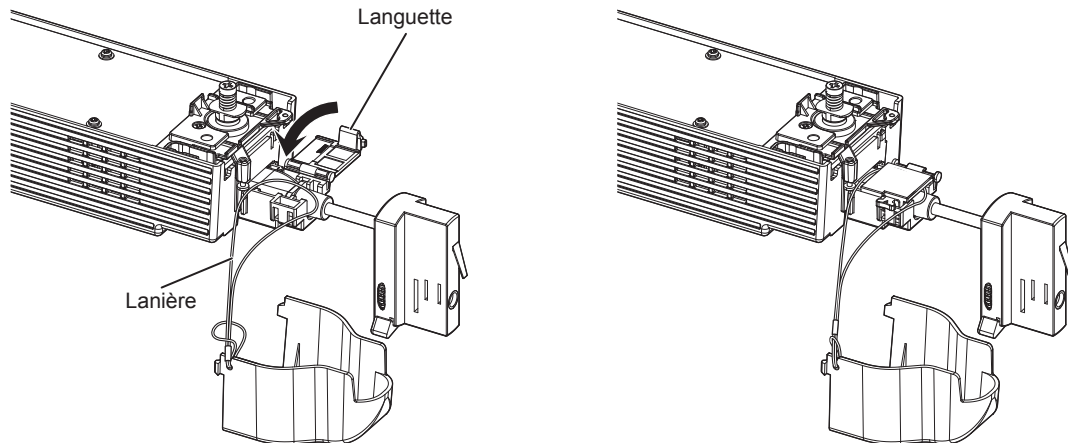

**8) Aligned l'orientation de l'unité d'alimentation sur le système de rail.**

- Aligned l'orientation comme suit.
  - En cas d'utilisation du système de rail de Nordic Aluminium, aligned le côté des leviers A/B (projecteur) avec le côté de la partie saillante (système de rail).
  - En cas d'utilisation du système de rail d'EUTRAC Stromschienen ou d'ERCO, aligned le côté des leviers A/B (projecteur) avec le côté sans rainure (système de rail).
- Pour en savoir plus sur les systèmes de rail compatibles avec le projecteur, reportez-vous à « Avant le montage » (➔ page 29).

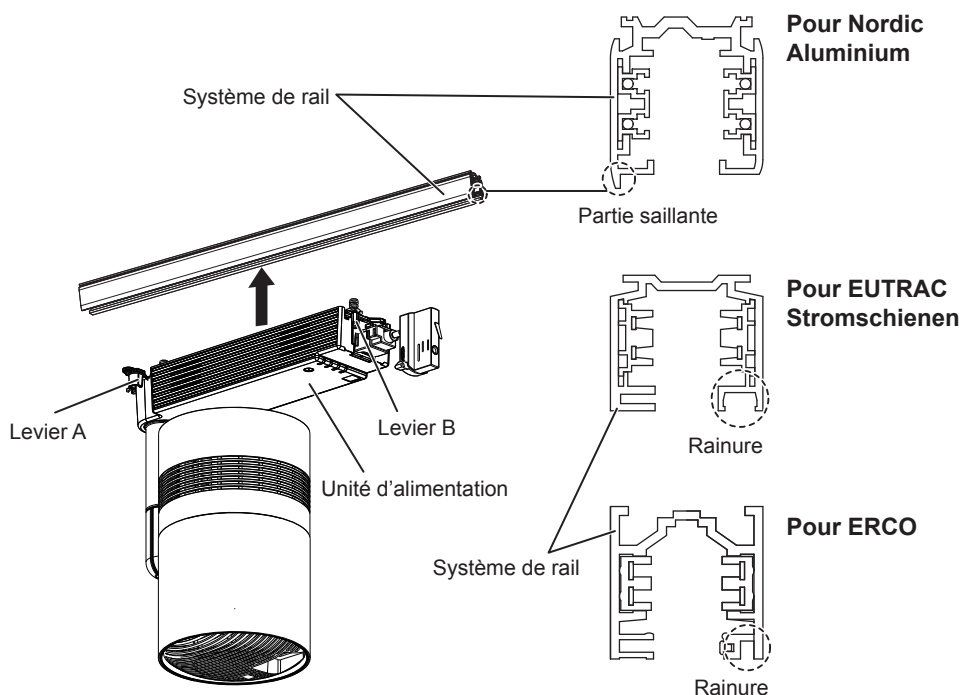

**9) Montez la pièce de montage du rail de l'unité d'alimentation sur le système de rail.**

- Insérez les fermoirs mousquetons des pièces de montage du rail A/B dans l'ouverture du système de rail.
- L'adaptateur du projecteur ne peut pas être monté sur la position de la vis taraudeuse fixant le système de rail au plafond ou sur la poutre.

**10) Aligned le levier A parallèlement au système de rail, puis tournez complètement le levier B du même côté.**

- Tournez le levier A dans le sens de la flèche représentée sur le schéma pour l'aligner parallèlement au système de rail.
- Tournez complètement le levier B dans le sens de la flèche représentée sur le schéma.
  - Assurez-vous d'utiliser le levier A d'abord.

- Vérifiez que les deux fermoirs mousquetons A/B sont fermement logés à l'intérieur du système de rail.

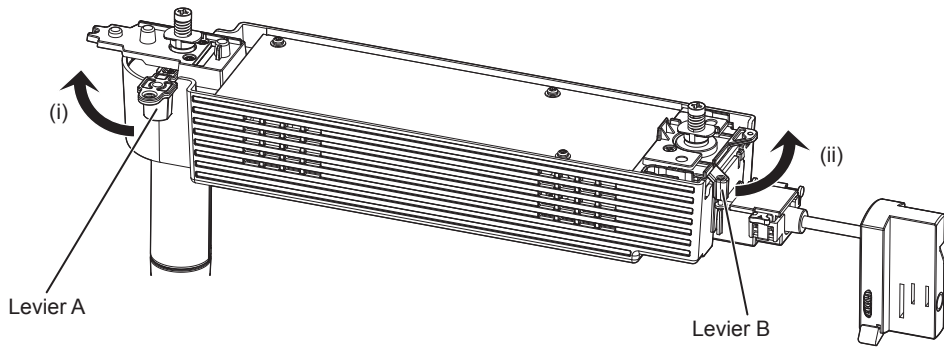

### AVERTISSEMENT

Pour le montage sur le système de rail, tournez à fond les deux leviers A/B jusqu'à ce qu'ils touchent l'extrémité.  
Le montage inadéquat sur le système de rail peut entraîner la chute du projecteur.

#### 11) Fixez la vis de verrouillage du levier A.

- Vissez la vis de verrouillage du levier A (M3) à l'aide d'un tournevis cruciforme (ISO N° 2, diamètre : 6 mm (1/4")), et fixez-la à la plaque de levier A.

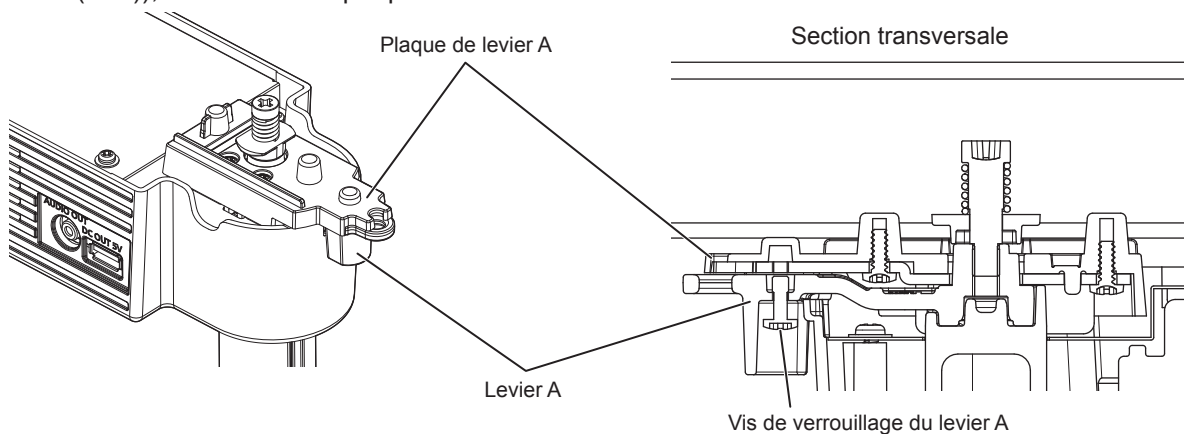

#### 12) Fixez la vis de verrouillage du levier B.

- Vissez la vis de verrouillage du levier B (M3) à l'aide d'un tournevis cruciforme (ISO N° 2, diamètre : 6 mm (1/4")), et fixez-la à la plaque de levier B.

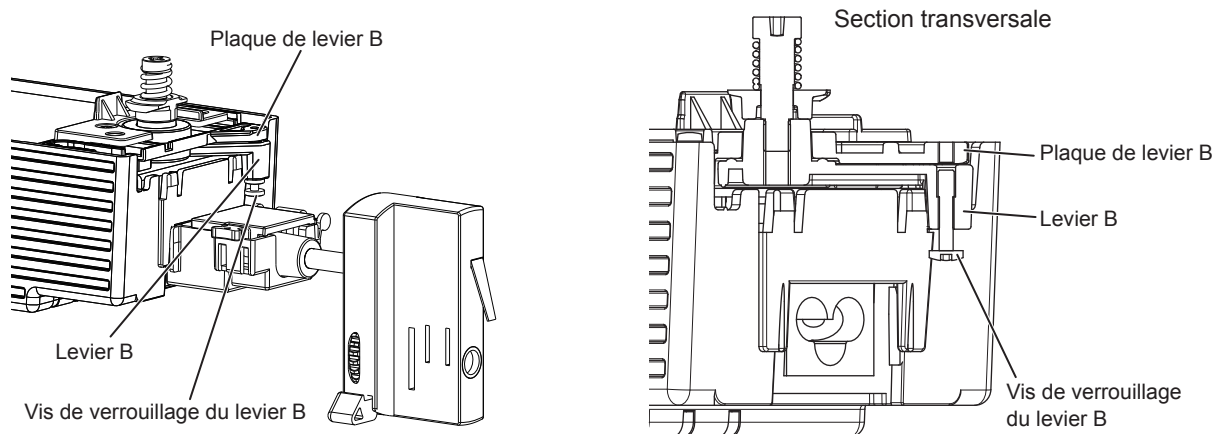

#### 13) Fixez le fil de sécurité.

- i) Tirez une extrémité du fil de sécurité autour du support d'arbre et mettez à travers la boucle comme indiqué dans la figure ci-dessous.

- ii) Fixez le support du fil de sécurité avec la vis taraudeuse commercialement disponible (diamètre de la tête :  $\Phi 3,8$  mm (5/32")) au plafond robuste avec un matériau de renforcement, comme indiqué dans la figure ci-dessous.

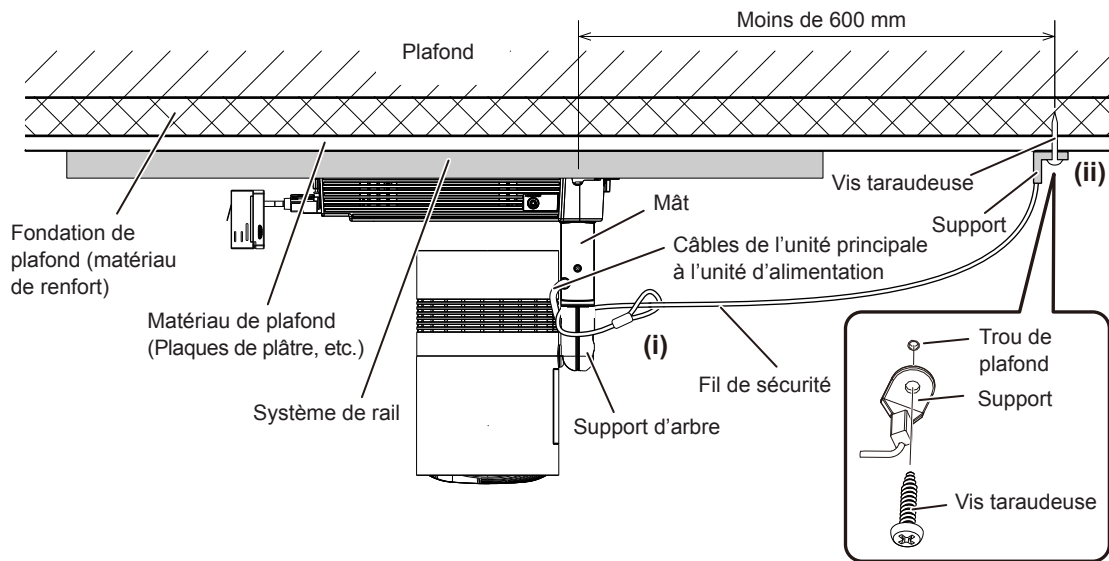

**14) Aligned l'orientation de l'adaptateur avec le système de rail.**

- Soutenez l'adaptateur et alignez l'orientation comme suit.
  - En cas d'utilisation du système de rail de Nordic Aluminium, alignez le côté de la partie saillante (adaptateur) avec le côté sans partie saillante (système de rail).
  - En cas d'utilisation du système de rail d'EUTRAC Stromschienen ou d'ERCO, alignez le côté de la partie saillante (adaptateur) avec le côté sans rainure (système de rail).

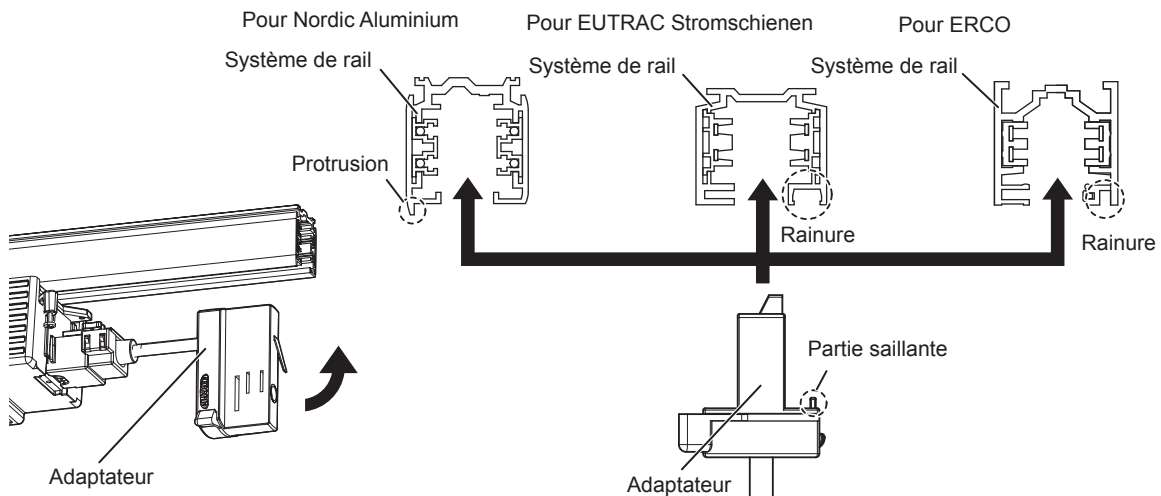

**15) Montez l'adaptateur sur le système de rail.**

- Insérez l'adaptateur dans l'ouverture du système de rail.
- L'adaptateur du projecteur ne peut pas être monté sur la position de la vis taraudeuse fixant le système de rail au plafond ou sur la poutre.

- Pour pouvoir fixer le couvercle d'adaptateur à l'étape 17), montez l'adaptateur sur le système de rail en utilisant la dimension approximative montrée sur le schéma.

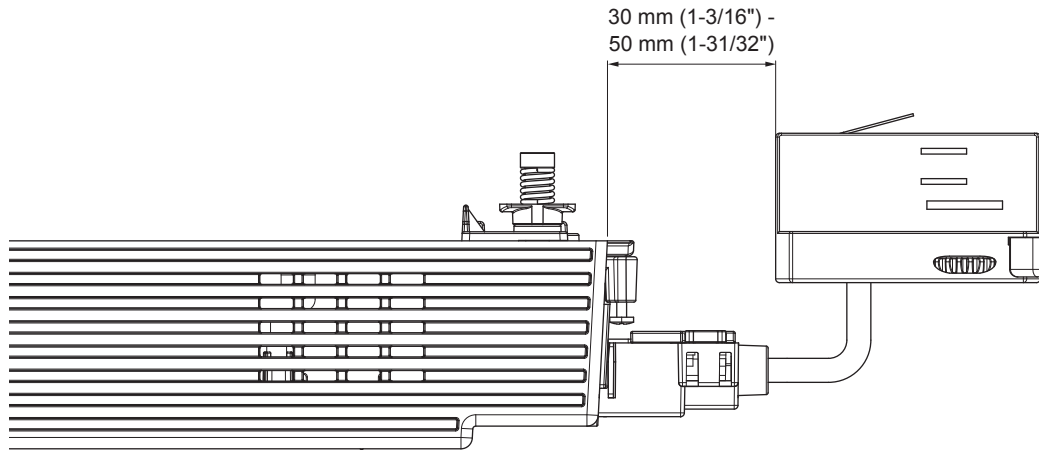

### 16) Tournez le levier d'adaptateur pour fixer l'adaptateur sur le système de rail.

- Tournez complètement le levier d'adaptateur dans le sens de la flèche montré sur le schéma.
- Le système de rail et le projecteur sont raccordés électriquement.

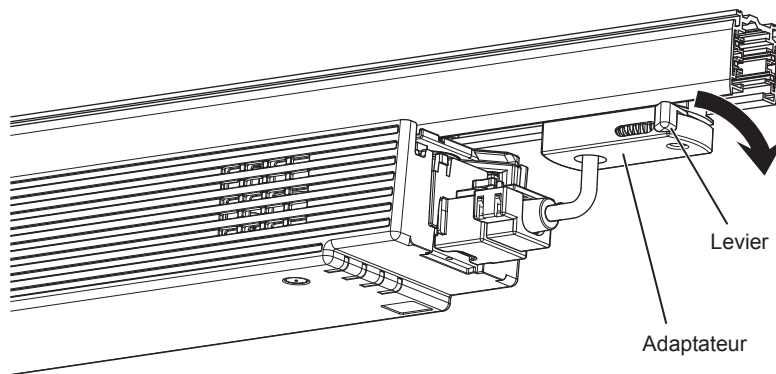

### 17) Fixez le couvercle d'adaptateur.

- Tout en alignant la partie saillante du centre inférieur du couvercle d'adaptateur avec le creux de l'unité d'alimentation (i), poussez les deux languettes du côté supérieur du couvercle d'adaptateur dans les encoches de l'unité d'alimentation jusqu'à ce qu'elles s'enclenchent (ii). Veillez à ce que la lanière ne se coince pas dans le couvercle d'adaptateur.

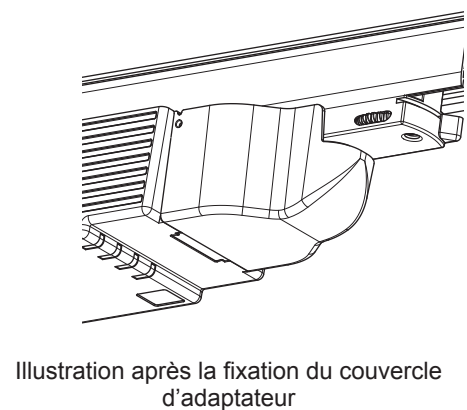
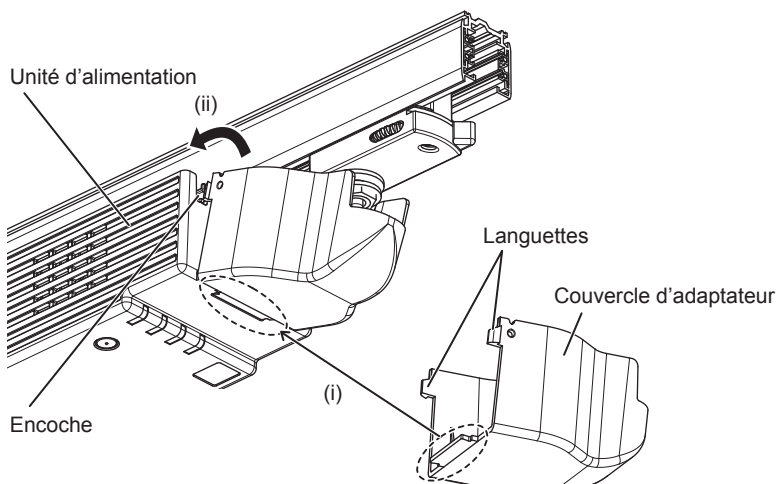

## Réglage de la position de projection

Après le montage du projecteur sur le système de rail, réglez l'orientation de l'unité principale pour déterminer la position de projection.

1) Desserrez la vis de fixation du joint à bille.

- Desserrez la vis de fixation du joint à bille à l'aide de la clé Allen fournie (taille du côté opposé : 5,0 mm (3/16")).

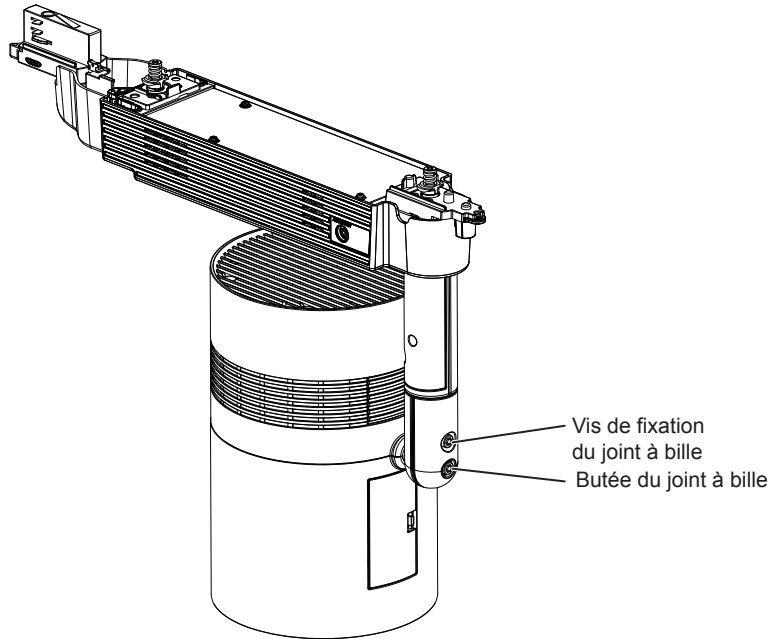

2) Réglez l'orientation de l'unité principale.

- Tournez le support d'arbre et réglez la pièce mobile du joint à bille dans le sens d'inclinaison de l'unité principale, puis réglez l'orientation de l'unité principale.

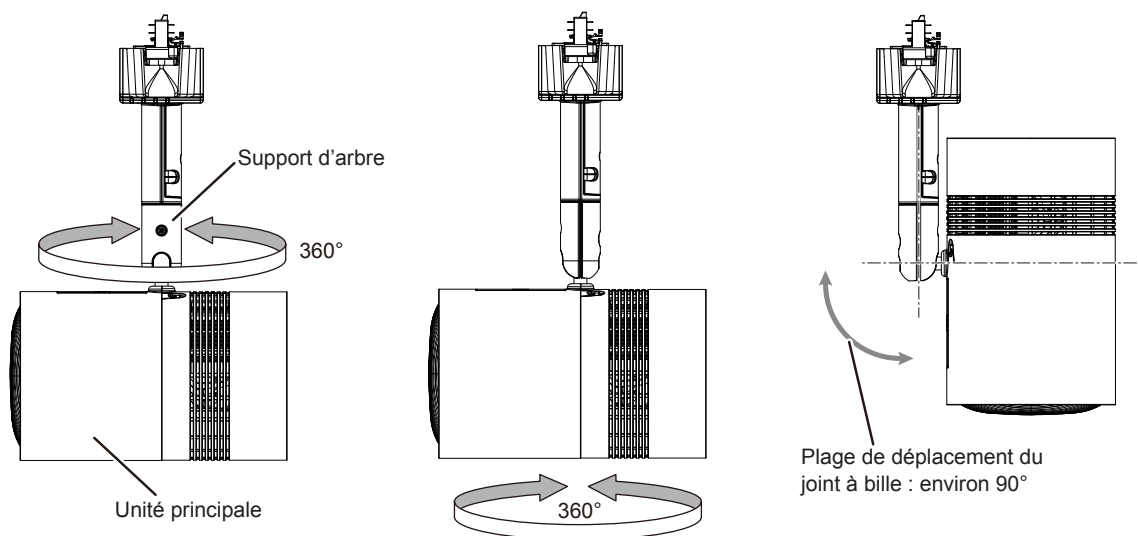
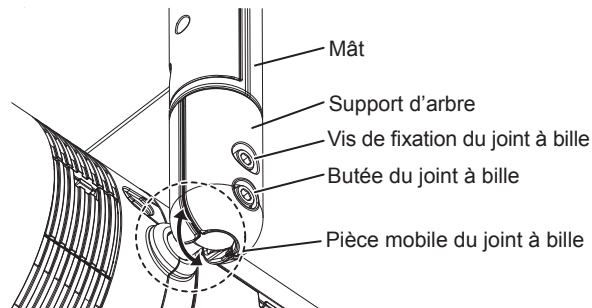

Le support d'arbre tourne 360° lorsque la vis de fixation du joint à bille est desserrée. Faites pivoter le support d'arbre et déplacez la partie mobile du joint à bille vers la direction pour incliner l'unité principale.

Le joint à bille se libère lorsque la butée du joint à bille est enlevée. Il est possible de pivoter l'unité principale de 360° ou d'incliner l'unité principale de 90° sur la pièce mobile du joint à bille.

3) Serrez la vis de fixation du joint à bille.

- Tout en maintenant l'unité principale, serrez fermement la vis de fixation du joint à bille à l'aide de la clé Allen fournie (taille du côté opposé : 5,0 mm (3/16")).

**Attention**

- L'unité principale et l'unité d'alimentation sont raccordées avec des câbles, etc. Ne tournez ou n'inclinez pas l'unité principale plus que nécessaire.
- Lors du réglage de l'orientation de l'unité principale reliée à un dispositif externe via un câble de connexion, veillez à ne pas endommager le câble de connexion.
- Veuillez conserver la butée du joint à bille de manière appropriée pour une utilisation future.

**Remarque**

- Après un réglage approximatif, affinez le réglage de la position de projection pendant la projection.
- La vis de fixation du joint à bille et la butée du joint à bille sont des vis de fixation à tête creuse hexagonale (M6). Notez que la butée du joint à bille peut être enlevée si vous voulez et la vis de fixation du joint à bille se détachera du projecteur si elle est trop desserrée.

**Retrait du projecteur du système de rail**

1) Mettez le système de rail hors tension.

**AVERTISSEMENT**

Pour retirer le projecteur du système de rail, assurez-vous de mettre le système de rail hors tension. Cela pourrait entraîner des décharges électriques.

2) Retirez le couvercle d'adaptateur.

- Tout en poussant vers l'intérieur les deux languettes du côté supérieur du couvercle d'adaptateur (i), tirez le couvercle dans le sens de la flèche (ii) représentée sur le schéma afin de le retirer.

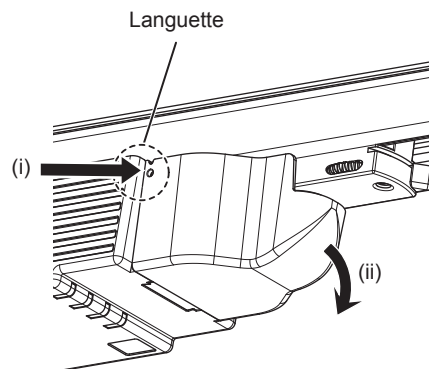

3) Retirez l'adaptateur du système de rail.

- Tournez à fond le levier d'adaptateur dans le sens de la flèche représentée sur le schéma (i), puis retirez-le du système de rail tout en inclinant l'adaptateur (ii).

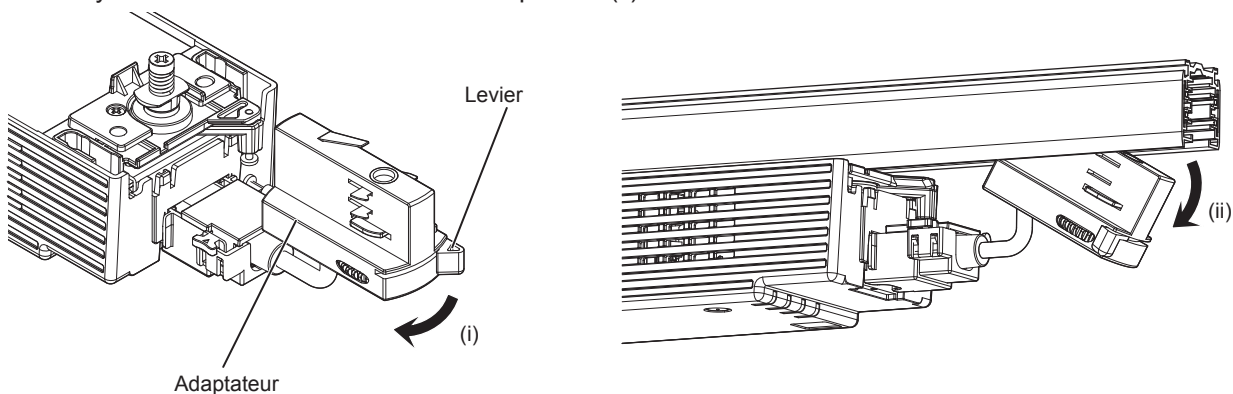

4) Retirez le fil de sécurité.

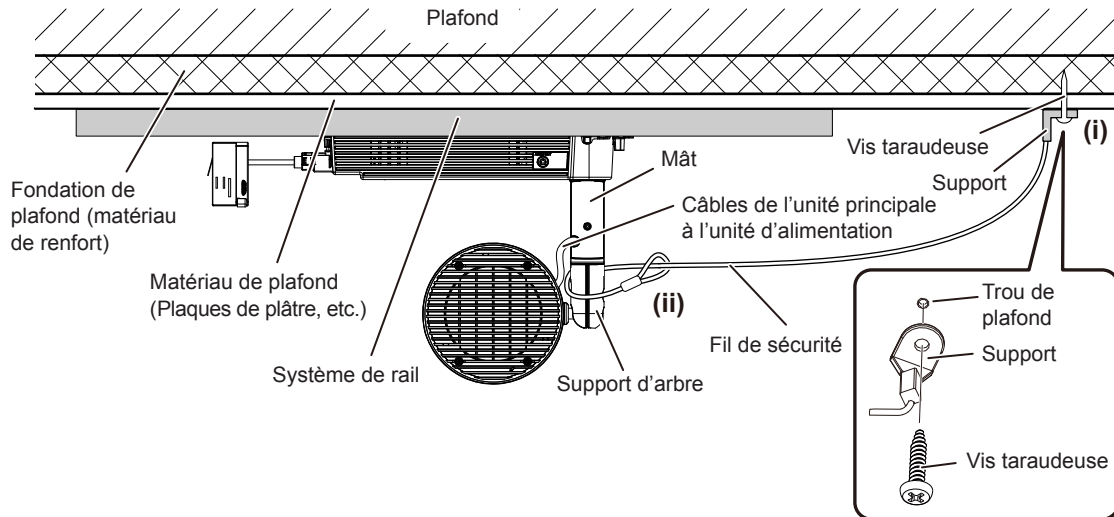

5) Desserrez la vis de verrouillage du levier.

- Tournez chaque vis de verrouillage du levier (M3) pour les leviers A/B dans le sens contraire des aiguilles d'une montre jusqu'à ce qu'elles tournent librement, à l'aide d'un tournevis cruciforme (ISO N° 2, diamètre : 6 mm (1/4")), puis relâchez les leviers A/B.

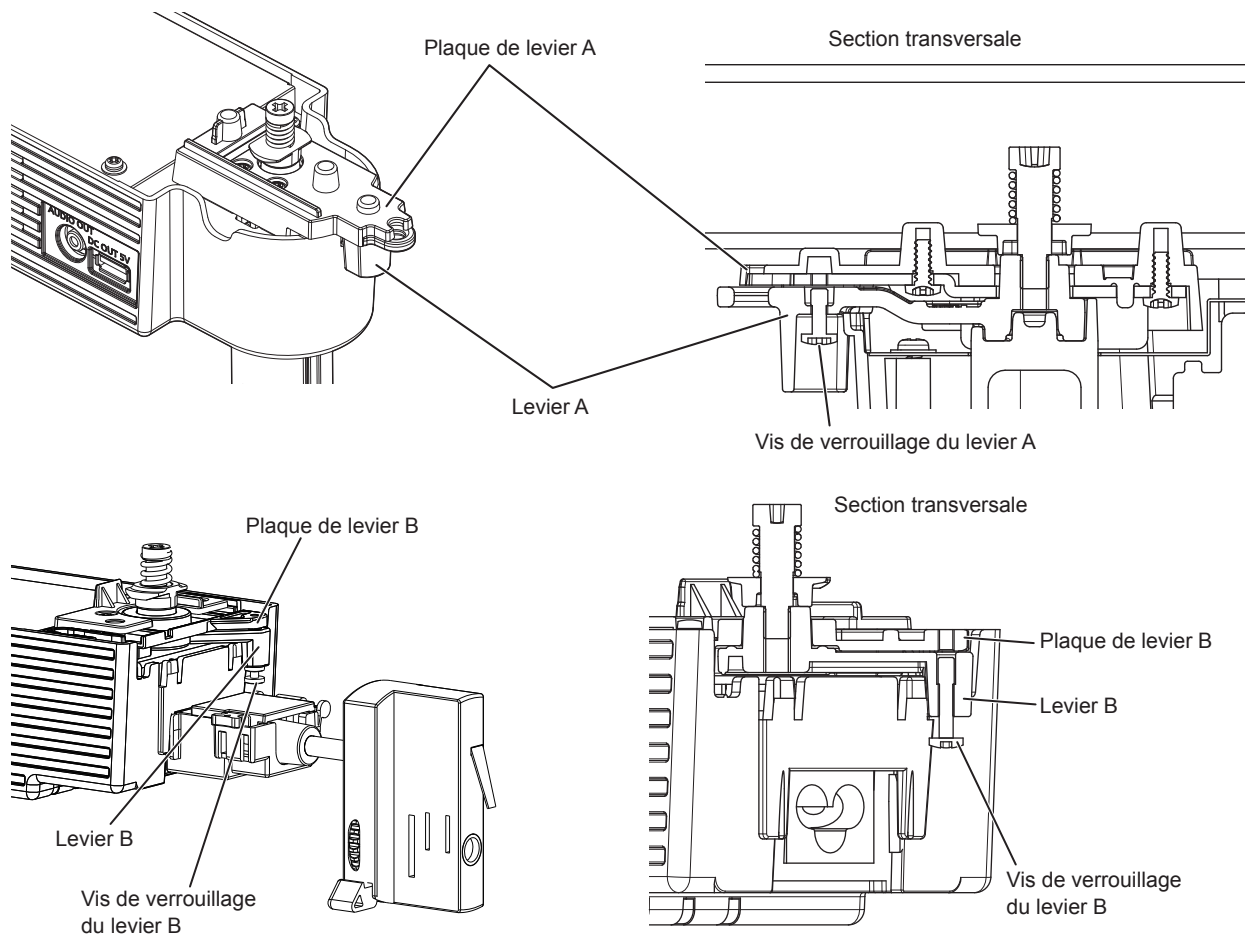

6) Maintenez l'unité d'alimentation avec une main, tournez le levier B à 90°, tournez le levier A vers le même côté pour les orienter à 90° par rapport au système de rail, puis retirez le projecteur du système de rail.

## AVERTISSEMENT

**Pour retirer le projecteur du système de rail, maintenez le projecteur de la main.**

**Pour retirer le projecteur du système de rail, relâchez le levier B d'abord.**

Dans le cas contraire, le projecteur risque de tomber et de provoquer des dommages ou une déformation, voire un accident ou une blessure grave.

- i) Tournez complètement le levier B dans le sens de la flèche représentée sur le schéma.
- ii) Tournez le levier A dans le sens de la flèche représentée sur le schéma pour le diriger à 90° par rapport au système de rail.
  - Veillez à actionner le levier A à proximité de l'unité principale en dernier.

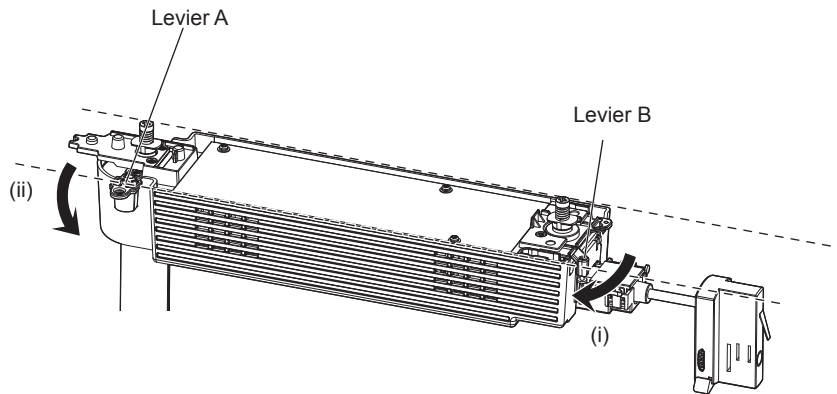

- Vérifiez que les deux fermoirs mousquetons des pièces de montage du rail A/B sont retirées du système de rail, puis retirez le projecteur du système de rail.



# Raccordement

## Avant le raccordement

- Avant le raccordement, lisez attentivement le manuel d'utilisation du périphérique externe qui va être relié.
- Mettez le commutateur d'alimentation de tous les périphériques sur la position hors tension avant le raccordement des câbles.
- Prenez note des points suivants avant de relier les câbles. Dans le cas contraire, vous risquez d'entraîner des dysfonctionnements.
  - Lorsque vous raccordez un câble à un périphérique relié au projecteur ou au projecteur proprement dit, touchez les objets métalliques à proximité afin d'éliminer l'électricité statique de votre corps avant de commencer à travailler.
  - N'utilisez pas inutilement de longs câbles pour raccorder un périphérique au projecteur ou au boîtier du projecteur. Plus le câble est long, plus il est susceptible de générer du bruit. L'usage d'un câble enroulé le fait fonctionner comme une antenne, c'est la raison pour laquelle il est plus susceptible de générer du bruit.
  - Pour brancher des câbles, connectez d'abord l'extrémité de terre, puis insérez la borne de connexion du périphérique à raccorder d'une manière linéaire.
- Procurez-vous tous les câbles nécessaires au raccordement du périphérique externe au système qui ne sont ni fournis avec le périphérique, ni disponibles en option.
- Certains modèles d'ordinateur ou certaines cartes graphiques ne sont pas compatibles avec le projecteur.
- Utilisez un câble compensateur lorsque vous connectez les périphériques au projecteur à l'aide de longs câbles. Sinon, l'image peut ne pas être affichée correctement.
- Seuls les signaux HDMI peuvent être envoyés au projecteur. Reportez-vous à « Liste des signaux compatibles » (➔ page 147) pour les types de signaux vidéo qui peuvent être utilisés avec le projecteur.

## Exemple de connexion Périphériques externes

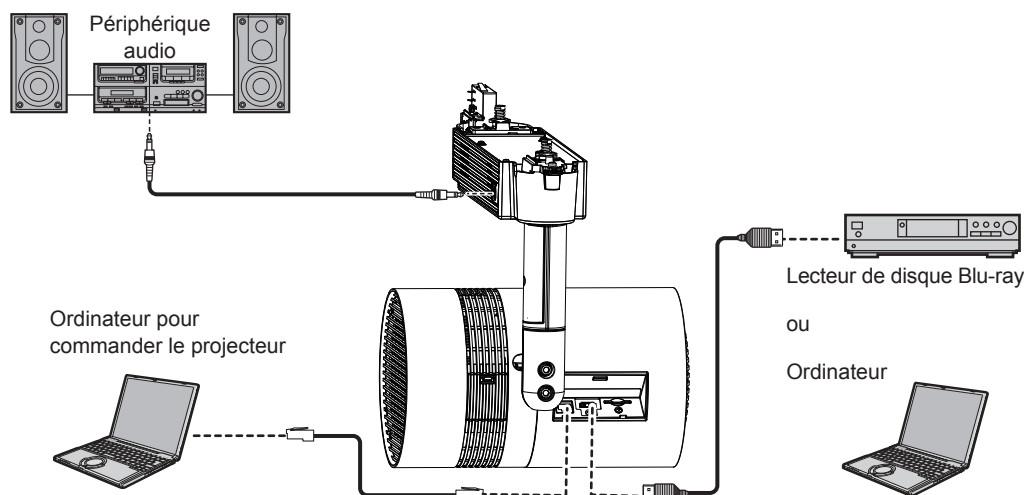

### Attention

- Lors du raccordement du projecteur à un ordinateur ou à un périphérique externe, utilisez le cordon d'alimentation fourni avec chaque périphérique et des câbles blindés disponibles dans le commerce.
- Lors du réglage de l'orientation de l'unité principale reliée à un dispositif externe via un câble de connexion, veillez à ne pas endommager le câble de connexion.

### Remarque

- Pour un câble HDMI, utilisez un câble HDMI à haute vitesse conforme aux normes HDMI. L'utilisation d'un câble non conforme aux normes HDMI peut interrompre les images ou empêcher leur affichage.
- La borne <HDMI IN> du projecteur peut être connectée à un périphérique externe avec une borne DVI en utilisant un câble de conversion HDMI/DVI, mais le projecteur risque de ne pas projeter correctement l'image ou fonctionner correctement avec certains périphériques.
- Le projecteur ne prend pas en charge la fonction VIERA Link (HDMI).
- Si vous utilisez le projecteur à l'aide d'un ordinateur avec la fonction de reprise (dernière mémoire), vous pourriez avoir à réinitialiser la fonction de reprise pour faire fonctionner le projecteur.

## Fixation des capuchons aux bornes de connexion

Il est recommandé de fixer les capuchons de borne fournis aux bornes <HDMI IN> et <LAN> où aucun câble n'est fixé, ainsi que le capuchon de fente pour carte à la fente pour carte SD, afin d'empêcher la poussière d'entrer dans les bornes de connexion.

Avant de fixer les capuchons, vérifiez la forme des capuchons et les endroits où les fixer.

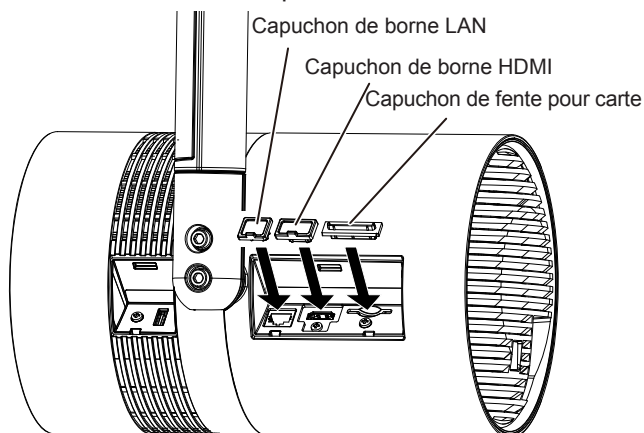

### Remarque

- Fixez le capuchon de fente pour carte avec l'ouverture de la nervure en forme « J » face au corps du projecteur. Cependant, le capuchon de fente pour carte peut également être fixé sur le côté opposé de l'ouverture de la nervure, mais il peut être difficile de le retirer avec le doigt.
- Le capuchon de fente pour carte peut être fixé même lorsqu'une carte SD est insérée.  
Le sens de fixation du capuchon de fente pour carte varie comme indiqué ci-dessous selon l'existence de la carte SD. Vérifiez l'état de la fente pour carte SD et la direction du capuchon de fente pour carte avant la fixation.

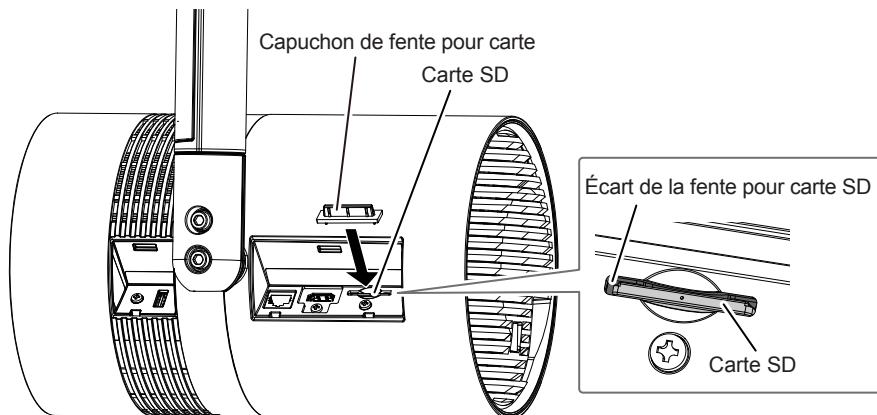

- Ne l'insérez pas avec une force excessive pour fixer le capuchon. Cela pourrait endommager la borne ou le capuchon.  
En outre, lors de la fixation du capuchon de fente pour carte avec la carte SD insérée, la carte SD est en état d'éjection si elle est trop enfoncée.

# Chapitre 3 Opérations de base

---

Ce chapitre décrit les opérations de base pour démarrer.

# Mise sous/hors tension du projecteur

## Voyant d'alimentation

Indique l'état de l'alimentation. Vérifiez l'état du voyant d'alimentation <ON (G)/STANDBY (R)> avant d'utiliser le projecteur.

Si le voyant de source lumineuse <LIGHT> et le voyant de température <TEMP> sont allumés ou clignotent, un problème peut se produire à l'intérieur du projecteur. Vérifiez l'état du voyant avant de mettre le projecteur sous tension, puis prenez les mesures adéquates. (➔ page 132)

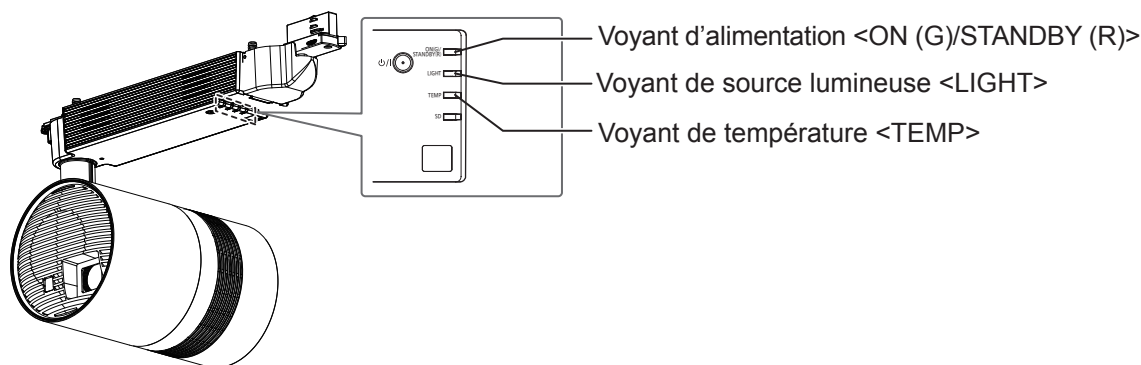

| État de l'indicateur |              | État du projecteur  |
|----------------------|--------------|---|
|                      | Éteint       | L'alimentation du système de rail est coupée.   |
| Rouge                | Allumé       | L'alimentation est coupée. (mode Veille)<br>[MODE STANDBY] dans le menu [RÉGLAGE] → [GESTION ECOLOGIQUE] est réglé à [ECO].<br>La projection démarrera lorsque vous appuyez sur la touche d'alimentation <ϕ/ >.<br>• Le projecteur peut ne pas fonctionner lorsque le voyant de température <TEMP> clignote. (➔ page 132)           |
|                      | Clignotant*1 | L'alimentation est coupée (en mode veille).<br>[MODE STANDBY] dans le menu [RÉGLAGE] → [GESTION ECOLOGIQUE] est réglé à [RÉG.RÉSEAU].<br>La projection démarrera lorsque vous appuyez sur la touche d'alimentation <ϕ/ >.<br>• Le projecteur peut ne pas fonctionner lorsque le voyant de température <TEMP> clignote. (➔ page 132) |
|                      | Clignotant*2 | L'alimentation est coupée (en mode veille).<br>[MODE STANDBY] dans le menu [RÉGLAGE] → [GESTION ECOLOGIQUE] est réglé à [NORMAL].<br>La projection démarrera lorsque vous appuyez sur la touche d'alimentation <ϕ/ >.<br>• Le projecteur peut ne pas fonctionner lorsque le voyant de température <TEMP> clignote. (➔ page 132)     |
| Vert                 | Allumé       | En cours de projection.   |

\*1 Le voyant clignote avec la fréquence suivante : allumé pendant 2,75 secondes → éteint pendant 0,25 seconde → allumé pendant 0,75 seconde → éteint pendant 0,25 seconde.

\*2 Le voyant clignote avec la fréquence suivante : allumé pendant 2,75 secondes → éteint pendant 0,25 seconde.

### Remarque

- Le projecteur consomme de l'électricité même en mode Veille (lorsque le voyant d'alimentation <ON (G)/STANDBY (R)> est allumé ou clignote en rouge). Reportez-vous à « Consommation électrique » (➔ page 144) pour la consommation d'électricité.
- Le voyant d'alimentation <ON (G)/STANDBY (R)> clignote en vert si un signal de télécommande est reçu.
- Le voyant d'alimentation <ON (G)/STANDBY (R)> clignote en vert avec la fréquence suivante : allumé pendant 0,8 secondes → éteint pendant 0,8 seconde lorsque la fonction ARRÊT TEMPORAIRE AV est activée.
- Lorsque l'ordinateur (y compris iPad/iPhone/iPod touch, les appareils Android) effectue un contrôle de connexion sur le projecteur à l'aide du logiciel d'application de transfert d'image Panasonic, le voyant d'alimentation <ON (G) / STANDBY (R)> clignote en orange.

## Mettez le projecteur sous tension

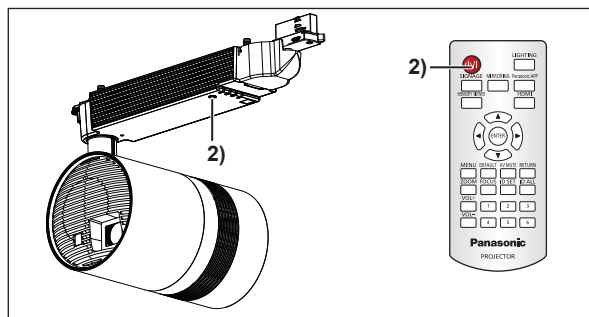

### 1) Mettez le système de rail sous tension.

- Le voyant d'alimentation <ON (G)/STANDBY (R)> s'allume en rouge et le projecteur entre en mode Veille.

### 2) Appuyez sur la touche d'alimentation <⏻/|>.

- Le voyant d'alimentation <ON (G)/STANDBY (R)> s'allume en vert et la projection démarre rapidement.

### Attention

- Lorsque vous mettez le projecteur sous tension, demandez l'avis des personnes se trouvant autour du projecteur et vérifiez que la lumière de la source lumineuse ne les éblouit pas.
- La fonction de lecture de signalisation de ce projecteur permet de lire des fichiers image fixe/film/audio sur la carte SD ou d'activer/désactiver le projecteur en fonction du calendrier enregistré au préalable.  
Lorsque vous utilisez la fonction de lecture de signalisation pour allumer automatiquement le projecteur à l'heure de début programmée, mettez le disjoncteur en marche ou branchez la fiche d'alimentation à la prise au moins trois minutes avant l'heure de début. Reportez-vous à la section « Manuel d'utilisation - Manuel de Content Manager » pour la lecture de la signalisation.

### Remarque

- L'écran de réglages initiaux est affiché lorsque le projecteur est allumé pour la première fois après l'achat ou lorsque [TOUTES LES DONNÉES UTILISATEUR] dans le menu [RÉGLAGE] → [INITIALISER] est exécuté. Reportez-vous à « Lorsque l'écran de réglages initiaux s'affiche » (➔ page 45).
- Si vous appuyez sur la touche d'alimentation <⏻/|> de la télécommande pour mettre le projecteur sous tension, le signal de la télécommande peut être réfléchi par la surface de projection pour fonctionner, mais la portée d'utilisation peut être limitée en raison de la perte de réflexion de la lumière ou de la forme de la surface de projection. Dans ce cas, utilisez la télécommande en la pointant vers le récepteur du signal de télécommande de l'unité d'alimentation du projecteur.
- Il peut prendre plus de temps pour le démarrage de la projection lorsque le menu [RÉGLAGE] → [GESTION ECOLOGIQUE] → [MODE STANDBY] est réglé sur [ECO] ou [RÉG.RÉSEAU] au lieu d'être réglé sur [NORMAL].
- Lorsque l'appareil est mis sous tension ou lorsqu'un signal d'entrée est commuté, il se peut que vous entendiez le son d'une commande à haute fréquence. Ce n'est pas un dysfonctionnement.
- Lorsque vous allumez le projecteur dans un endroit à basse température, il peut prendre un certain temps avant que la projection commence et que la couleur de l'image affichée devient stable. Ce n'est pas un dysfonctionnement.
- Lorsque le menu [RÉGLAGE] → [DEMARRAGE INITIAL] est réglé sur [DERNIER REGLAGE] et que la projection a été interrompue par la mise hors tension du système de rail pendant la dernière projection, le voyant d'alimentation <ON (G)/STANDBY (R)> s'allume en vert et la projection démarre quelques instants après la mise sous tension du système de rail.

## Lorsque l'écran de réglages initiaux s'affiche

L'écran de réglages initiaux est affiché lorsque le projecteur est allumé pour la première fois après l'achat ou lorsque [TOUTES LES DONNÉES UTILISATEUR] dans le menu [RÉGLAGE] → [INITIALISER] est exécuté. Réglez ce qui suit en fonction des circonstances.

En d'autres occasions, vous pouvez modifier les paramètres par les opérations de menu.

Si vous appuyez sur la touche <RETURN> alors que l'écran de réglages initiaux est affiché, vous pouvez revenir à l'écran précédent.

### Réglage de la mise au point

Réglez la mise au point pour afficher nettement l'écran du menu.

Il se peut également que vous deviez ajuster le zoom.

Reportez-vous à « Réglage de la projection » (➔ page 50) pour plus de détails.

### 1) Appuyez sur la touche ▲▼◀▶ de la télécommande pour régler le foyer.



2) Appuyez sur la touche <MENU> de la télécommande pour effectuer le reste des réglages initiaux.

### Configuration initiale (langue de l'affichage)

Sélectionnez la langue d'affichage de l'écran.

Après avoir terminé les réglages initiaux, vous pouvez changer la langue d'affichage du menu [LANGUE À L'ÉCRAN(LANGUAGE)].

1) Appuyez sur la touche ▲▼ de la télécommande pour sélectionner la langue d'affichage.

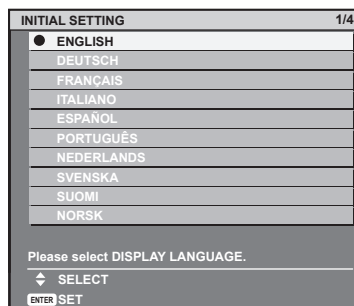

2) Appuyez sur la touche <ENTER> de la télécommande pour effectuer le reste des réglages initiaux.

### Réglages initiaux (réglage d'installation)

Réglez [MÉTHODE DE PROJECTION] et [SYMÉTRIE VERTICALE] en fonction des conditions d'installation. Reportez-vous à « Type d'installation » (➔ page 26) pour plus de détails.

Une fois les réglages initiaux terminés, vous pouvez changer les réglages de chaque élément du menu [RÉGLAGE].

1) Appuyez sur ▲▼ de la télécommande pour sélectionner un élément.

2) Appuyez sur ◀▶ de la télécommande pour changer le réglage.

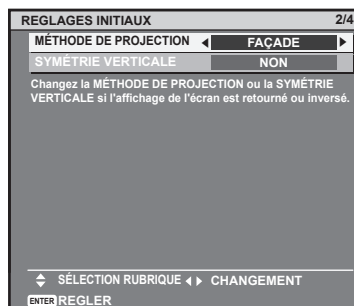

3) Appuyez sur la touche <ENTER> de la télécommande pour effectuer le reste des réglages initiaux.

### Réglages initiaux (mode de veille)

Réglez le mode de fonctionnement pendant la veille. Le réglage par défaut est [ECO] pour maintenir une faible consommation électrique pendant la veille. Si vous utilisez la fonction du réseau pendant la veille, réglez à [NORMAL]. Si vous voulez maintenir une faible consommation électrique pendant la veille et effectuer la mise sous tension par LAN câblé tandis que la fonction Wake on LAN est activée, réglez à [RÉG.RÉSEAU]. Une fois les réglages initiaux terminés, le réglage peut être modifié à partir du menu [RÉGLAGE] → [GESTION ECOLOGIQUE] → [MODE STANDBY].

1) Appuyez sur ◀▶ de la télécommande pour changer le réglage.

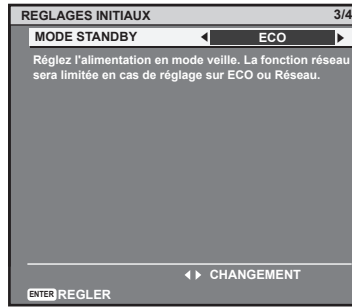

2) Appuyez sur la touche <ENTER> de la télécommande pour effectuer le reste des réglages initiaux.

### Remarque

- L'écran des réglages initiaux ci-dessus est celui affiché lors de la première mise sous tension du projecteur après son achat. Lorsque [TOUTES LES DONNÉES UTILISATEUR] est exécuté à partir du menu [RÉGLAGE] → [INITIALISER], le réglage [MODE STANDBY] avant l'exécution est affiché.

### Réglages initiaux (fuseau horaire)

Réglez [FUSEAU HORAIRE] selon le pays ou la région où le projecteur est utilisé.

Une fois les réglages initiaux terminés, le réglage peut être modifié à partir du menu [RÉGLAGE] → [DATE ET HEURE].

Les paramètres actuels sont affichés dans [DATE LOCALE] et [HEURE LOCALE]. Si un changement est nécessaire, réglez avec le menu [RÉGLAGE] → [DATE ET HEURE] après avoir terminé les réglages initiaux.

1) Appuyez sur ◀▶ de la télécommande pour changer le réglage.



2) Appuyez sur la touche <ENTER> de la télécommande.

- Confirmez la valeur de réglage et terminez les réglages initiaux.

### Remarque

- Dans le réglage d'usine par défaut, le fuseau horaire du projecteur est réglé sur +09:00 (heure légale du Japon et de la Corée). Modifiez le fuseau horaire selon la région où vous utilisez le projecteur.

### Faire des réglages et des sélections

Il est recommandé de régler la mise au point 30 minutes après la fin de la projection.

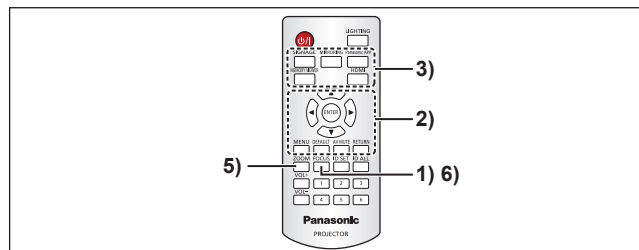

- 1) Appuyez sur la touche <FOCUS> de la télécommande pour régler grossièrement le foyer de la lumière de projection. (➔ page 50)
- 2) Réglez dans le menu [RÉGLAGE] → [MÉTHODE DE PROJECTION] (➔ page 68) et [SYMÉTRIE VERTICALE] (➔ page 68) en fonction des conditions d'installation.
  - Reportez-vous à « Navigation dans le menu » (➔ page 56) pour l'opération de l'écran de menu.
- 3) Appuyez sur la touche <HDMI>, <MEMORY VIEWER>, <MIRRORING>, <Panasonic APP> ou <SIGNAGE> de la télécommande pour sélectionner l'entrée pour la projection. (➔ page 49)
- 4) Réglez l'orientation de l'unité principale pour régler la position de projection. (➔ page 36)
- 5) Appuyez sur la touche <ZOOM> de la télécommande pour régler la taille de projection. (➔ page 50)
- 6) Appuyez à nouveau sur la touche <FOCUS> de la télécommande pour régler le foyer.

#### Remarque

- L'écran de réglages initiaux est affiché lorsque le projecteur est allumé pour la première fois après l'achat ou lorsque [TOUTES LES DONNÉES UTILISATEUR] dans le menu [RÉGLAGE] → [INITIALISER] est exécuté. Reportez-vous à « Lorsque l'écran de réglages initiaux s'affiche » (➔ page 45).

### Mise hors tension du projecteur

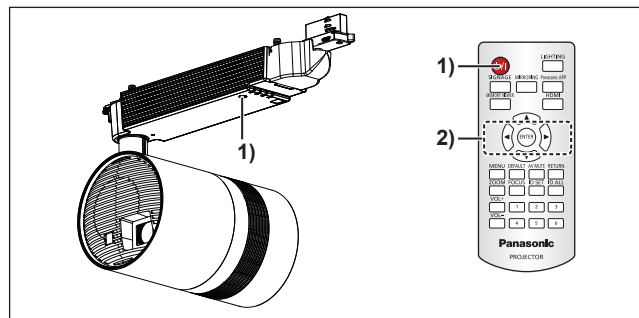

- 1) Appuyez sur la touche d'alimentation <⏻/|>.
  - L'écran de confirmation [EXTINCTION (EN MODE STANDBY)] est affiché.
- 2) Appuyez sur ◀▶ de la télécommande pour sélectionner [EXÉCUTER], puis appuyez sur la touche <ENTER>.  
(Appuyez à nouveau sur la touche d'alimentation <⏻/|>.)
  - La projection est terminée.
- 3) Patientez quelques secondes jusqu'à ce que le voyant d'alimentation <ON (G)/STANDBY (R)> s'allume en rouge.
- 4) Si nécessaire, mettez le système de rail hors tension.

#### Remarque

- Même lorsque l'alimentation est coupée en appuyant sur la touche d'alimentation <⏻/|>, le projecteur consomme de l'électricité si le système de rail est sous tension.  
La consommation d'électricité en veille peut être conservée lorsque le menu [RÉGLAGE] → [GESTION ECOLOGIQUE] → [MODE STANDBY] est réglé sur [ECO].
- Le projecteur peut être mis hors tension en coupant l'alimentation du système de rail pendant la projection, mais les réglages et les ajustements effectués juste avant la mise hors tension risquent de ne pas s'appliquer.
- Ne mettez pas le système de rail hors tension ou n'éjectez pas la carte SD tant que le voyant <SD> de la carte SD clignote. Le projecteur peut ne pas fonctionner correctement ou le contenu de la carte SD pourrait être endommagé.
- Lorsque le menu [RÉGLAGE] → [GESTION ECOLOGIQUE] → [MODE STANDBY] est réglé sur [NORMAL], le ventilateur de refroidissement interne peut fonctionner même en mode Veille.



# Projection

La projection démarrera après avoir confirmé la connexion du périphérique externe (➔ page 41), la mise sous tension du système de rail, et la mise sous tension du projecteur (➔ page 45). Sélectionnez l'entrée pour la projection, puis réglez l'état de l'image projetée.

## Sélection de l'entrée

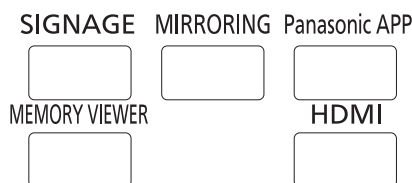

Changez l'entrée à projeter.

L'entrée pour la projection peut être changée en appuyant directement sur la touche de sélection d'entrée sur la télécommande.

**1) Appuyez sur la touche <HDMI>, <MEMORY VIEWER>, <MIRRORING>, <Panasonic APP>, ou <SIGNAGE> de la télécommande pour sélectionner l'entrée.**

- L'image de l'entrée sélectionnée est projetée.

| Touche de la télécommande | Entrée                | Utilisation   |
|---------------------------|-----------------------|---|
| <HDMI>                    | HDMI                  | Commute l'entrée sur HDMI.<br>Affiche l'image envoyée à la borne <HDMI IN> du périphérique externe.   |
| <MEMORY VIEWER>           | Memory Viewer         | Commute l'entrée sur Memory Viewer.<br>Affiche l'image fixe ou le film enregistré dans la carte SD à l'aide de la fonction Memory Viewer. (➔ page 98)   |
| <MIRRORING>               | MIRRORING             | Commute l'entrée sur MIRRORING.<br>Affiche l'image transmise sans fil de la borne compatible Intel® WiDi / Intel® Pro WiDi / Miracast.  |
| <Panasonic APP>           | Panasonic APPLICATION | Commute l'entrée sur Panasonic APPLICATION.<br>Affiche l'image transférée de l'ordinateur (y compris iPad, iPhone, iPod touch ou les appareils Android) en utilisant le logiciel d'application de transfert d'image Panasonic.  |
| <SIGNAGE>                 | Signalétique          | Commute l'entrée sur la signalisation.<br>Lit et affiche des contenus tels que des fichiers d'image fixe ou de film dans la carte SD selon le réglage du planificateur ou du diaporama enregistré avec le Content Manager.<br>Pour l'utilisation de la fonction de lecture de la signalisation, reportez-vous au « Manuel d'utilisation - Manuel de Content Manager ».<br>Il est également possible d'utiliser la fonction de lecture d'affichage en définissant le calendrier dans le logiciel de Content Manager. |

### Remarque

- Quand un signal audio est inclus dans chaque entrée, il est envoyé par la borne <AUDIO OUT>.
- La commutation de l'entrée sur n'importe quelle entrée autre que HDMI peut prendre des dizaines de secondes. [Patientez] s'affiche sur l'écran de projection lors de la commutation.
- Si vous appuyez sur la touche <HDMI>, <MEMORY VIEWER>, <MIRRORING> ou <Panasonic APP> pendant la lecture de la signalisation, cette dernière s'arrêtera et l'appareil passera à l'entrée correspondante.
- En appuyant sur la touche <SIGNAGE> lorsque la lecture de signalisation est en veille ou arrêtée, l'entrée sera commutée en signalisation et la lecture de signalisation démarrera ou reprendra.
- Reportez-vous à « Manuel d'utilisation - Manuel de Content Manager » pour la lecture de la signalisation.
- Le logiciel d'application de transfert d'images « Wireless Manager ME6.3 » compatible avec les ordinateurs Windows ou Mac figure sur le CD-ROM fourni. Pour le logiciel d'application de transfert d'image compatible avec iPad/iPhone/iPod touch et les appareils Android, reportez-vous à l'adresse URL suivante : <https://panasonic.net/cns/projector/>
- Le logiciel « Content Management Software » compatible avec les ordinateurs Windows peut définir le calendrier utilisé pour la lecture de la signalisation. Pour en savoir plus, reportez-vous à l'adresse URL suivante : <https://panasonic.net/cns/projector/>

## Réglage de la projection

---

Réglez la mise au point et le zoom.

**1) Appuyez sur la touche <FOCUS> ou <ZOOM> de la télécommande.**

- Touche <FOCUS> : Ajuste le foyer.
- Touche <ZOOM> : Ajuste le zoom.

**2) Sélectionnez chaque élément et appuyez sur ▲▼◀▶ pour le régler.**

### Remarque

---

- Lorsqu'une position de projection doit être réglée, suivez les étapes décrites à la section « Réglage de la position de projection » (► page 36).
- L'opération peut être accélérée en appuyant sur ▲▼◀▶ pendant au moins une seconde.
- Seul [FOCUS] est indiqué en jaune de sorte que vous puissiez reconnaître l'élément du menu affiché par sa couleur, même si le projecteur n'est pas focalisé et que les caractères affichés sont illisibles.
- L'objectif de projection est affecté thermiquement par la lumière de la source lumineuse, ce qui rend la mise au point instable juste après la mise sous tension du projecteur. Il est conseillé de projeter les images en continu pendant au moins 30 minutes avant de régler la mise au point.

## Utilisation de cartes SD

La fente pour carte SD du projecteur prend en charge la carte mémoire SD et la carte mémoire SDHC.

### Remarques concernant l'utilisation

Observez ce qui suit.

- Ne pas démonter et ne pas modifier.
- Éviter les chocs violents, les plis, les chutes, le contact avec l'eau, etc.
- Ne pas toucher les contacts métalliques avec les mains ou du métal.
- Ne pas décoller l'étiquette apposée et ne pas apposer une nouvelle étiquette ou un nouveau sceau.
- Ne pas laisser dans un endroit susceptible de chauffer (à l'intérieur d'une voiture, en plein soleil, etc.).
- Ne pas laisser dans un endroit comportant un taux élevé d'humidité ou de poussière.
- Ne pas laisser dans un endroit où la température est extrêmement différente. De la condensation peut se produire.
- Ne pas laisser dans un endroit où de l'électricité statique ou un rayonnement électromagnétique est généré.
- Conservez la carte SD d'une manière appropriée et gardez-la loin de jeunes enfants.

### Protection des données

- Pour éviter de perdre des données importantes, réglez l'onglet de protection en écriture de la carte SD sur la position « LOCK ».  
Désactivez l'onglet de protection en écriture lorsque vous sauvegardez ou modifiez un fichier.



Onglet de protection en écriture

- Utilisez un stylo feutre (à base d'huile) pour écrire un caractère dans l'espace de note de l'étiquette. N'utilisez pas de stylo bille ou de crayon. La carte peut être endommagée ou les données peuvent être détruites.
- Gérez le contenu de la carte SD sous votre responsabilité. Il est recommandé d'effectuer une sauvegarde des données importantes sur un autres disque, etc.
- Panasonic Connect Co., Ltd. n'assume aucune responsabilité quant à la perte de données enregistrées par vous-même, ou quant à n'importe quel autre dommage direct ou indirect.
- Il est recommandé de détruire physiquement la carte avec un marteau, etc., au moment de la jeter.

### Cartes compatibles avec le projecteur

#### Carte mémoire SD (2 GB)

(Y compris la carte mémoire miniSD et la carte mémoire microSD)

#### Carte mémoire SDHC (4 GB, 8 GB, 16 GB, 32 GB)

(Y compris la carte mémoire miniSDHC et la carte mémoire microSDHC)

#### Remarque

- La carte SD commercialement disponible est prise en charge.
- Utilisez la carte SD avec une vitesse élevée de transfert de données. Si la vitesse de transfert de données est lente, le film ou la musique enregistré sur la carte SD ne peut pas être lu correctement, ou l'affichage d'une image fixe peut prendre du temps. (Classe de vitesse : Classe 10 recommandée)
- Seules les cartes formatées en FAT16 ou FAT32 peuvent être utilisées.

## Insertion d'une carte SD

- 1) **Insérez fermement la carte dans la fente pour carte SD avec le recto de la carte vers l'extérieur, du côté avec coin coupé.**

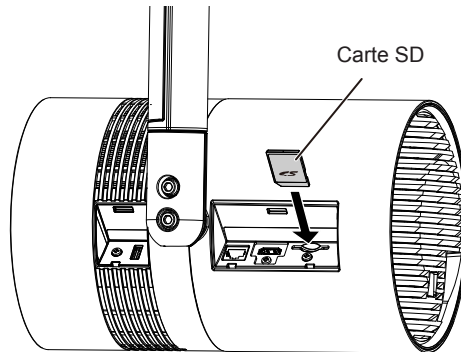

### Attention

- Pour utiliser la carte mémoire miniSD ou la carte mémoire microSD, utilisez toujours l'adaptateur pour carte mémoire miniSD ou l'adaptateur pour carte mémoire microSD, puis insérez-la ou éjectez-la avec l'adaptateur.
- Veillez à ne pas laisser l'adaptateur dans la fente pour carte SD.
- N'insérez rien d'autre que la carte SD, telle qu'un objet métallique ou un corps étranger, dans la fente pour carte SD.
- Évitez d'insérer et d'éjecter fréquemment la carte SD en peu de temps. Attendez au moins cinq secondes entre l'insertion et l'éjection de la carte SD, puis attendez au moins cinq secondes avant de la réinsérer après l'éjection. Le projecteur a besoin d'environ cinq secondes pour identifier l'insertion ou l'éjection de la carte SD.

## Éjection de la carte SD

- 1) **Vérifiez que le voyant <SD> de la carte SD ne clignote pas.**
- 2) **Appuyez légèrement sur le centre de la carte SD.**
- 3) **Tenez la carte SD légèrement éjectée et tirez-la.**
  - Remarque : le retrait de force de la carte lorsqu'elle est insérée risque de provoquer un dysfonctionnement.

### Attention

- N'effectuez pas les opérations suivantes lorsque le projecteur communique avec la carte SD (lorsque le voyant <SD> de la carte SD clignote).
  - Éjection de la carte SD
  - Mise hors tension du système de rail
  - Application de vibrations ou de chocs
- Évitez d'insérer et d'éjecter la carte SD en peu de temps. Attendez au moins cinq secondes entre l'insertion et l'éjection de la carte SD, puis attendez au moins cinq secondes avant de la réinsérer après l'éjection. Le projecteur a besoin d'environ cinq secondes pour identifier l'insertion ou l'éjection de la carte SD.

# Utilisation de la télécommande

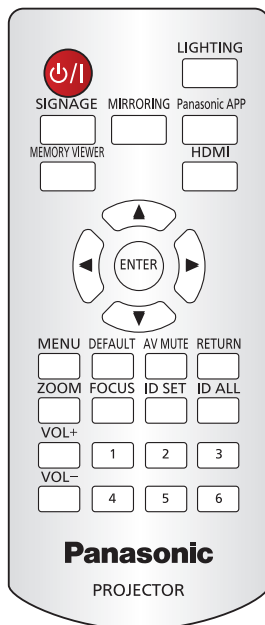

## Allumer/éteindre le feu du projecteur

Activer/désactiver les éléments de réglage dans le menu [MOTIF].

Touche  LIGHTING

### 1) Appuyez sur la touche <LIGHTING>.

- Le feu du projecteur basé sur des éléments définis pour l'utilisateur ([UTILISATEUR1] - [UTILISATEUR5]) sélectionnés dans l'écran de réglage individuel [MOTIF] est affiché.

### 2) Appuyez à nouveau sur la touche <LIGHTING>.

- Le feu du projecteur et la gradation de cadre disparaissent et la projection revient à l'image d'entrée.

### Remarque

- Lorsque vous appuyez sur la touche <LIGHTING>, le réglage de l'utilisateur ([UTILISATEUR1] - [UTILISATEUR5]) dans l'écran de réglage détaillé [MOTIF] est affiché. Reportez-vous au « menu [ÉCLAIRAGE] » (➔ page 64) pour plus de détails sur le réglage de motif.
- Si le feu du projecteur et la gradation de cadre sont réglés sur [NON] dans l'écran détaillé de réglage [MOTIF], le feu du projecteur et la gradation de cadre ne peuvent pas être affichés lorsque vous appuyez sur la touche <LIGHTING>.

## Réglage du volume

Il est possible de régler le volume de sortie audio.

Touche  VOL+

VOL-

### 1) Appuyez sur la touche <VOL+> ou <VOL->.

|        |                     |
|--------|---------------------|
| <VOL+> | Augmente le volume. |
| <VOL-> | Baisse le volume.   |

## Utilisation de la fonction ARRET TEMPORAIRE AV

La projection et la sortie audio peuvent être momentanément mises sur pause quand le projecteur n'est pas utilisé pendant un certain temps, par exemple pendant la pause ou la préparation.



- 1) **Appuyez sur la touche <AV MUTE>.**
  - La projection et le son s'arrêtent.
- 2) **Appuyez à nouveau sur la touche <AV MUTE>.**
  - La projection et le son reprennent.

### Remarque

- Le voyant d'alimentation <ON (G)/STANDBY (R)> clignote en vert avec la fréquence suivante : allumé pendant 0,8 secondes → éteint pendant 0,8 seconde lorsque la fonction ARRET TEMPORAIRE AV est activée.
- Le projecteur n'est pas doté de haut-parleurs intégrés. Le système de sonorisation externe raccordé à la borne <AUDIO OUT> possède une sortie audio.

## Réglage des numéros ID de la télécommande

Lorsque vous utilisez le système avec plusieurs projecteurs, vous pouvez faire fonctionner simultanément tous les projecteurs ou chaque projecteur individuellement en utilisant une seule télécommande, dès lors qu'un numéro ID unique est assigné à chaque projecteur.

Après avoir réglé le numéro ID ([1] - [6]) du projecteur, définissez le même numéro ID sur la télécommande.

**Le numéro ID par défaut du projecteur est réglé sur [TOUT]. Lorsque vous utilisez un seul projecteur, appuyez sur la touche <ID ALL> sur la télécommande. Vous pouvez également commander un projecteur en appuyant sur la touche <ID ALL> sur la télécommande même si vous ne connaissez pas l'ID du projecteur.**



- 1) **Appuyez sur la touche <ID SET> de la télécommande.**
- 2) **Dans cinq secondes, appuyez sur les touches numériques (<1> - <6>) pour régler le numéro ID à un chiffre préréglé sur le projecteur.**
  - Si vous appuyez sur la touche <ID ALL>, vous pouvez commander les projecteurs indépendamment du réglage des numéros ID du projecteur.

### Attention

- Même si la définition du numéro ID sur la télécommande peut être réalisée sans le projecteur, n'appuyez pas imprudemment sur la touche <<ID SET> de la télécommande. Si vous appuyez sur la touche <ID SET> et qu'aucune touche numérique (<1> - <6>) n'est enfoncée dans les cinq secondes qui suivent, le numéro ID revient à sa valeur d'origine avant la pression de la touche <ID SET>.
- Le numéro ID défini sur la télécommande sera enregistré à moins qu'il ne soit redéfini. Il sera toutefois effacé si vous laissez les piles de la télécommande se décharger. Redéfinissez le même numéro ID lors du remplacement des piles.

### Remarque

- Réglez le numéro ID du projecteur à partir du menu [RÉGLAGE] → [NUMÉRO DU PROJECTEUR].

# Chapitre 4 Réglages

---

Ce chapitre décrit les configurations et les réglages que vous pouvez effectuer à l'aide du menu à l'écran.

# Navigation du menu

Le menu à l'écran (Menu) est utilisé pour exécuter les divers réglages et ajustements du projecteur.

## Navigation dans le menu

### Procédure de fonctionnement

Touche **MENU**



1) Appuyez sur la touche <MENU> de la télécommande.

- L'écran [MAIN PRINCIPAL] s'affiche.

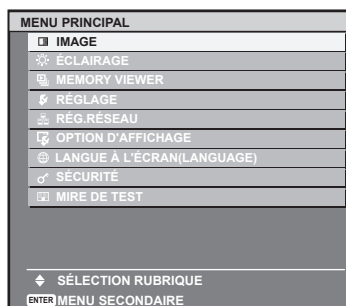

2) Appuyez sur ▲▼ de la télécommande pour sélectionner un élément du menu principal.

- L'élément sélectionné est mis en surbrillance par une flèche jaune.

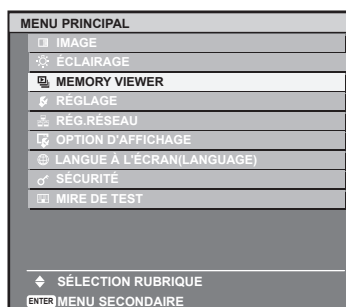

3) Appuyez sur la touche <ENTER> de la télécommande.

- Les éléments de sous-menu du menu principal sélectionné s'affichent.

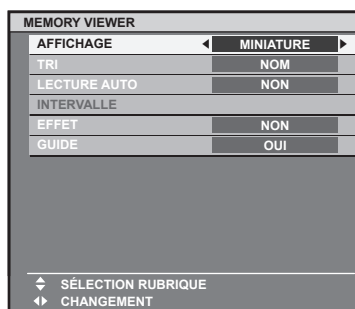

4) Appuyez sur ▲▼ de la télécommande pour sélectionner l'élément de sous-menu, et appuyez sur ◀▶ ou sur la touche <ENTER> pour changer ou ajuster les paramètres.

- Certains éléments changent dans l'ordre suivant à chaque pression de ◀▶.

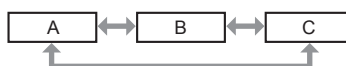



- Pour certains éléments, appuyez sur ◀▶ pour afficher un écran d'ajustement individuel avec une échelle à barres comme indiqué ci-dessous.



### Remarque

- Une pression sur la touche <RETURN> ou <MENU> de la télécommande lorsque l'écran de menu s'affiche permet de revenir à l'écran du menu hiérarchique supérieur.
- Selon l'entrée du signal sélectionné au projecteur, certains éléments peuvent ne pas être réglés ou utilisés. Les éléments de menu qui ne peuvent pas être ajustés ou utilisés sont indiqués en caractères gris et sont indisponibles.
- Certains éléments peuvent être ajustés même s'il n'y a aucun signal entrant.
- L'écran d'ajustement individuel est automatiquement désactivé si aucune opération n'est exécutée pendant environ cinq secondes.
- Pour les éléments de menu, reportez-vous à « Menu principal » (➔ page 57) et « Sous-menu » (➔ page 58).

### Réinitialisation des valeurs d'ajustement aux réglages d'usine

Si la touche <DEFAULT> de la télécommande est enfoncée, les valeurs ajustées dans les éléments du menu sont restaurées aux réglages d'usine.



#### 1) Appuyez sur la touche <DÉFAUT> de la télécommande.



### Remarque

- Vous ne pouvez pas remettre à l'état initial toutes les configurations aux réglages d'usine en même temps.
- Pour réinitialiser tous les éléments d'ajustement du sous-menu aux réglages d'usine à la fois, effectuez le menu [RÉGLAGE] → [INITIALISER] (➔ page 79).
- Certains éléments ne peuvent pas être remis aux réglages d'usine par défaut, même si la touche <DEFAULT> de la télécommande est enfoncée. Ajustez ces éléments individuellement.
- Le repère carré situé sous l'échelle des distances, sur l'écran d'ajustement individuel, indique la valeur d'usine. La position du repère carré varie en fonction du signal d'entrée.

Valeur d'ajustement en cours

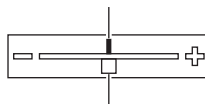





Réglage d'usine par défaut





### Réglage du menu à l'écran pour afficher/masquer

Si vous maintenez enfoncée la touche <MENU> de la télécommande pendant au moins trois secondes, l'écran de configuration du menu à l'écran s'affiche et le menu à l'écran peut être réglé pour être affiché/masqué.

### Menu principal

Les neuf éléments suivants sont inclus dans le menu principal. Lorsqu'un élément du menu principal est sélectionné, l'écran passe à l'écran de sélection de sous-menu.

| Élément de menu principal   |                 | Page |
|---|-----------------|------|
|  | [IMAGE]         | 60   |
|  | [ÉCLAIRAGE]     | 64   |
|  | [MEMORY VIEWER] | 66   |
|  | [RÉGLAGE]       | 68   |
|  | [RÉG. RÉSEAU]   | 80   |

| Élément de menu principal   |                              | Page |
|---|------------------------------|------|
|  | [OPTION D’AFFICHAGE]         | 92   |
|  | [LANGUE À L’ÉCRAN(LANGUAGE)] | 94   |
|  | [SÉCURITÉ]                   | 95   |
|  | [MIRE DE TEST]               | 96   |

## Sous-menu

Le sous-menu de l’élément du menu principal sélectionné s’affiche et vous pouvez régler et ajuster les éléments dans le sous-menu.

### [IMAGE]

| Élément de sous-menu  | Réglages d’usine | Page |
|-----------------------|------------------|------|
| [MODE IMAGE]          | [DYNAMIQUE]      | 60   |
| [CONTRASTE]           | [0]              | 60   |
| [LUMINOSITÉ]          | [0]              | 60   |
| [COULEUR]             | [0]              | 60   |
| [TEINTE]              | [0]              | 61   |
| [TEMP. DE COULEUR]    | [STANDARD]       | 61   |
| [VARIATEUR]           | [+100]           | 62   |
| [APPARIEMENT COULEUR] | [NON]            | 62   |

### [ÉCLAIRAGE]

| Élément de sous-menu | Réglages d’usine | Page |
|----------------------|------------------|------|
| [ÉCLAIRAGE]          | [NON]            | 64   |
| [MOTIF]              | [UTILISATEUR1]   | 64   |

### [MEMORY VIEWER]

| Élément de sous-menu | Réglages d’usine | Page |
|----------------------|------------------|------|
| [AFFICHAGE]          | [MINIATURE]      | 66   |
| [TRI]                | [NOM]            | 66   |
| [LECTURE AUTO]       | [NON]            | 66   |
| [INTERVALLE]         | —                | 66   |
| [EFFET]              | [NON]            | 67   |
| [GUIDE]              | [OUI]            | 67   |

### [RÉGLAGE]

| Élément de sous-menu    | Réglages d’usine | Page |
|-------------------------|------------------|------|
| [NUMÉRO DU PROJECTEUR]  | [TOUT]           | 68   |
| [MÉTHODE DE PROJECTION] | [FAÇADE]         | 68   |
| [SYMÉTRIE VERTICALE]    | [NON]            | 68   |
| [DÉCALAGE]              | —                | 68   |
| [ASPECT]                | [NORMAL]         | 69   |
| [CORRECTION DE TRAPÈZE] | —                | 70   |
| [SIGNAGE]               | —                | 71   |
| [RÉG. LECT. DIRECTE]    | [MEMORY VIEWER]  | 71   |
| [GESTION ECOLOGIQUE]    | —                | 72   |

| Élément de sous-menu              | Réglages d'usine  | Page |
|-----------------------------------|-------------------|------|
| [DEMARRAGE INITIAL]               | [DERNIER REGLAGE] | 74   |
| [ENTRÉE AU DÉMARRAGE]             | [DERNIERE ENTRÉE] | 74   |
| [REGLAGE AUDIO]                   | —                 | 74   |
| [DC OUT]                          | [OUI]             | 75   |
| [ÉTAT]                            | —                 | 75   |
| [PLANIFICATEUR]                   | [NON]             | 76   |
| [DATE ET HEURE]                   | —                 | 77   |
| [SAUVEGARDER LES DONNÉES UTILIS.] | —                 | 78   |
| [CHARGER LES DONNÉES UTILISATEUR] | —                 | 79   |
| [INITIALISER]                     | —                 | 79   |
| [MOT DE PASSE SERVICE]            | —                 | 79   |

## [RÉG.RÉSEAU]

| Élément de sous-menu    | Réglages d'usine | Page |
|-------------------------|------------------|------|
| [NOM DU PROJECTEUR]     | [NOM1234]*1      | 80   |
| [LAN CÂBLÉ]             | —                | 80   |
| [LAN SANS FIL]          | [M-DIRECT]       | 81   |
| [CONTRÔLE RÉSEAU]       | —                | 84   |
| [Panasonic APPLICATION] | —                | 85   |
| [ÉTAT DU RÉSEAU]        | —                | 86   |
| [Art-Net]               | [NON]            | 87   |
| [ÉTAT Art-Net]          | —                | 90   |
| [MIRRORING]             | [MODÉRATEUR]     | 90   |

\*1 Diffère selon le produit.

## [OPTION D’AFFICHAGE]

| Élément de sous-menu  | Réglages d'usine | Page |
|-----------------------|------------------|------|
| [HDMI IN]             | —                | 92   |
| [MENU A L'ÉCRAN]      | —                | 92   |
| [ARRET TEMPORAIRE AV] | —                | 93   |

## [LANGUE À L'ÉCRAN(LANGUAGE)]

Détails (➔ page 94)

## [SÉCURITÉ]

| Élément de sous-menu            | Réglages d'usine | Page |
|---------------------------------|------------------|------|
| [MOT DE PASSE SÉCURITÉ]         | [NON]            | 95   |
| [CHANGER MOT DE PASSE SÉCURITÉ] | —                | 95   |

## [MIRE DE TEST]

Détails (➔ page 96)

## Menu [IMAGE]

Sur l'écran de menu, sélectionnez [IMAGE] dans le menu principal, puis sélectionnez un élément du sous-menu.

Reportez-vous à « Navigation dans le menu » (→ page 56) pour l'opération de l'écran de menu.

- Après avoir sélectionné un élément, appuyez sur ▲▼◀▶ pour régler.

### [MODE IMAGE]

Vous pouvez passer au mode d'image désiré qui convient à l'image source et à l'environnement dans lequel le projecteur est utilisé.

- 1) Appuyez sur ▲▼ pour sélectionner [MODE IMAGE].
- 2) Appuyez sur ◀▶ ou la touche <ENTER>.
  - L'écran d'ajustement individuel [MODE IMAGE] s'affiche.
- 3) Appuyez sur ◀▶ pour changer l'élément.
  - Les éléments changent à chaque pression de la touche.

|             |  |
|-------------|--|
| [DYNAMIQUE] | La sortie de lumière est maximisée pour l'utilisation dans des endroits clairs.    |
| [NORMAL]    | L'image convient aux contenus de type vidéo en général.                            |
| [NATUREL]   | L'image devient convenable pour l'utilisation dans les zones de faible luminosité. |

#### Remarque

- Le réglage [MODE IMAGE] est également visible sur l'écran de menu.

### [CONTRASTE]

Réglez le contraste des couleurs.

- 1) Appuyez sur ▲▼ pour sélectionner [CONTRASTE].
- 2) Appuyez sur ◀▶ ou la touche <ENTER>.
  - L'écran d'ajustement individuel [CONTRASTE] s'affiche.
- 3) Appuyez sur ◀▶ pour régler le niveau.

| Opération      | Réglage                                      | Plage de réglage |
|----------------|--|------------------|
| Appuyez sur ▶. | Éclaircit l'écran et approfondit la couleur. | -31 - +31        |
| Appuyez sur ◀. | Assombrit l'écran et éclaircit la couleur.   |                  |

#### Attention

- Ajustez d'abord [LUMINOSITÉ] si vous avez besoin d'ajuster le niveau de noir.

### [LUMINOSITÉ]

Réglez la partie (noire) foncée de l'image projetée.

- 1) Appuyez sur ▲▼ pour sélectionner [LUMINOSITÉ].
- 2) Appuyez sur ◀▶ ou la touche <ENTER>.
  - L'écran d'ajustement individuel [LUMINOSITÉ] s'affiche.
- 3) Appuyez sur ◀▶ pour régler le niveau.

| Opération      | Réglage   | Plage de réglage |
|----------------|---|------------------|
| Appuyez sur ▶. | Augmente la luminosité des parties sombres (noires) de l'écran. | -31 - +31        |
| Appuyez sur ◀. | Réduit la luminosité des parties sombres (noires) de l'écran.   |                  |

### [COULEUR]

Réglez la saturation des couleurs de l'image projetée.

- 1) Appuyez sur ▲▼ pour sélectionner [COULEUR].
- 2) Appuyez sur ◀▶ ou la touche <ENTER>.
  - L'écran d'ajustement individuel [COULEUR] s'affiche.
- 3) Appuyez sur ◀▶ pour régler le niveau.

| Opération      | Réglage                 | Plage de réglage |
|----------------|-------------------------|------------------|
| Appuyez sur ▶. | Renforce les couleurs.  | -31 - +31        |
| Appuyez sur ◀. | Appauvrit les couleurs. |                  |

## [TEINTE]

Réglez le ton chair de l'image projetée.

- 1) Appuyez sur ▲▼ pour sélectionner [TEINTE].
- 2) Appuyez sur ◀▶ ou la touche <ENTER>.
  - L'écran d'ajustement individuel [TEINTE] s'affiche.
- 3) Appuyez sur ◀▶ pour régler le niveau.

| Opération      | Réglage   | Plage de réglage |
|----------------|---|------------------|
| Appuyez sur ▶. | Ajuste les tons chair vers la couleur verdâtre. | -31 - +31        |
| Appuyez sur ◀. | Ajuste les tons chair vers le violet rougeâtre. |                  |

## [TEMP. DE COULEUR]

Changez la température des couleurs si les zones blanches de l'image projetée sont bleuâtres ou rougeâtres.

### Ajustement avec la température de couleur

- 1) Appuyez sur ▲▼ pour sélectionner [TEMP. DE COULEUR].
- 2) Appuyez sur ◀▶ ou la touche <ENTER>.
  - L'écran d'ajustement individuel [TEMP. DE COULEUR] s'affiche.
- 3) Appuyez sur ◀▶ pour changer l'élément.
  - Les éléments changent à chaque pression de la touche.

|                              |  |
|------------------------------|--|
| [BASSE], [STANDARD], [CHAUD] | Sélectionnez cette option pour obtenir la couleur de votre choix.  |
| [UTILISATEUR]                | Règle la balance des blancs. Reportez-vous à « Réglage de la balance des blancs comme souhaité » (➔ page 61) pour plus de détails. |

### Remarque

- Le réglage par défaut d'usine pour [TEMP. DE COULEUR] est [STANDARD].
- Le réglage [UTILISATEUR] est partagé avec [Utilisateur] sous [Couleur] dans le Content Manager. Les modifications apportées au réglage [UTILISATEUR] sont également visibles dans [Utilisateur] sous [Couleur] dans le Content Manager. Pour en savoir plus, reportez-vous à « méthode d'utilisation du planificateur » → « Réglage couleurs » dans le « Manuel d'utilisation - Manuel de Content Manager ».

### Réglage de la balance des blancs comme souhaité

- 1) Appuyez sur ▲▼ pour sélectionner [TEMP. DE COULEUR].
- 2) Appuyez sur ◀▶ ou la touche <ENTER>.
  - L'écran d'ajustement individuel [TEMP. DE COULEUR] s'affiche.
- 3) Appuyez sur ◀▶ pour sélectionner [UTILISATEUR].
- 4) Appuyez sur la touche <ENTER>.
  - L'écran [TEMP. DE COULEUR] s'affiche.
- 5) Appuyez sur ▲▼ pour sélectionner [ROUGE], [VERT], ou [BLEU].

6) Appuyez sur ◀▶ pour régler le niveau.

| Élément | Opération      | Réglage               | Plage de réglage                            |
|---------|----------------|-----------------------|---|
| [ROUGE] | Appuyez sur ▶. | Approfondit le rouge. | 0 - +255<br>(La valeur par défaut est +255) |
|         | Appuyez sur ◀. | Affaiblit le rouge.   |   |
| [VERT]  | Appuyez sur ▶. | Approfondit le vert.  |   |
|         | Appuyez sur ◀. | Affaiblit le vert.    |   |
| [BLEU]  | Appuyez sur ▶. | Approfondit le bleu.  |   |
|         | Appuyez sur ◀. | Affaiblit le bleu.    |   |

**Remarque**

- Réglez [TEMP. DE COULEUR] correctement. Toutes les couleurs ne seront pas correctement affichées si un réglage adéquat n'est pas effectué. Si le réglage ne semble pas approprié, vous pouvez appuyer sur la touche <DEFAULT> de la télécommande pour réinitialiser uniquement les paramètres de l'élément sélectionné au réglage d'usine.
- Le réglage de [TEMP. DE COULEUR] ne se reflète pas dans les modèles de test internes (➔ page 96). Assurez-vous de régler [TEMP. DE COULEUR] tandis que le signal d'entrée est projeté.

**[VARIATEUR]**

Réglez la luminosité.

- 1) Appuyez sur ▲▼ pour sélectionner [VARIATEUR].
- 2) Appuyez sur ◀▶ ou la touche <ENTER>.
  - L'écran d'ajustement individuel [VARIATEUR] s'affiche.
- 3) Appuyez sur ◀▶ pour régler le niveau.

| Opération      | Réglage    | Plage de réglage                            |
|----------------|------------|---|
| Appuyez sur ▶. | Éclaircit. | 0 - +100<br>(La valeur par défaut est +100) |
| Appuyez sur ◀. | Assombrit. |   |

**Remarque**

- Les images vidéo peuvent sembler rougeâtres selon la valeur réglée.

**[APPARIEMENT COULEUR]**

Corrigez la différence de couleur entre les projecteurs lors de l'utilisation simultanée de plusieurs projecteurs.

**Réglage de l'appariement de couleur comme souhaité**

- 1) Appuyez sur ▲▼ pour sélectionner [APPARIEMENT COULEUR].
- 2) Appuyez sur ◀▶ pour changer l'élément.
  - Les éléments changent à chaque pression de la touche.

|             |   |
|-------------|---|
| [NON]       | Le réglage de l'appariement de couleur n'est pas effectué.  |
| [3COULEURS] | Ajuste les trois couleurs [ROUGE], [VERT], ou [BLEU].   |
| [7COULEURS] | Ajuste les sept couleurs [ROUGE], [VERT], [BLEU], [CYAN], [MAGENTA], [JAUNE], ou [BLANC].                                   |
| [MESURE]    | Reportez-vous à « Réglage de l'appariement de couleur à l'aide d'un colorimètre » (➔ page 63) pour les détails sur ce mode. |

- 3) Sélectionnez [3COULEURS] ou [7COULEURS], et appuyez sur la touche <ENTER>.
  - L'écran [3COULEURS] ou [7COULEURS] s'affiche.
- 4) Appuyez sur ▲▼ pour sélectionner [ROUGE], [VERT], [BLEU], ou [BLANC] ([ROUGE], [VERT], [BLEU], [CYAN], [MAGENTA], [JAUNE], ou [BLANC] lorsque [7COULEURS] est sélectionné).
- 5) Appuyez sur la touche <ENTER>.
  - L'écran [3COULEURS:ROUGE], [3COULEURS:VERT], [3COULEURS:BLEU], ou [3COULEURS:BLANC] s'affiche. Lorsque [7COULEURS] est sélectionné, l'écran [7COULEURS:ROUGE], [7COULEURS:VERT], [7COULEURS:BLEU], [7COULEURS:Cyan], [7COULEURS:MAGENTA], [7COULEURS:JAUNE] ou [7COULEURS:BLANC] s'affiche.
  - En réglant [GRILLE-TEST AUTO] sur [OUI], la mire de test pour la couleur sélectionnée est affichée.

- 6) Appuyez sur ▲▼ pour sélectionner [ROUGE], [VERT], ou [BLEU].
  - Seulement [GAIN] peut être réglé lorsque [BLANC] est sélectionné pour [3COULEURS].
- 7) Appuyez sur ◀▶ pour régler.
  - La valeur de réglage changera entre 0\*1 et 2 048\*1.
  - \*1 La limite varie en fonction de la couleur à régler.

---

### Remarque

---

- Opération lors de la correction de la couleur de réglage  
Lorsque la même couleur de correction que la couleur de réglage est modifiée : La luminance de couleur de réglage change.  
Lorsque la couleur de correction Rouge est modifiée : Rouge est ajouté ou soustrait de la couleur de réglage.  
Lorsque la couleur de correction Vert est modifiée : Vert est ajouté ou soustrait de la couleur de réglage.  
Lorsque la couleur de correction Bleu est modifiée : Bleu est ajouté ou soustrait de la couleur de réglage.
- Comme des compétences avancées sont nécessaires pour le réglage, ce réglage doit être effectué par une personne qui connaît bien le projecteur ou par une personne d'entretien.
- La pression sur la touche <DEFAULT> de la télécommande permet de restaurer les paramètres d'usine par défaut pour tous les éléments.

---

### Réglage de l'appariement de couleur à l'aide d'un colorimètre

---

Utilisez un colorimètre qui peut mesurer les coordonnées de chromaticité et luminance pour changer les couleurs de [ROUGE], [VERT], [BLEU], [CYAN], [MAGENTA], [JAUNE], ou [BLANC] aux couleurs désirées.

- 1) Appuyez sur ▲▼ pour sélectionner [APPARIEMENT COULEUR].
- 2) Appuyez sur ◀▶ pour sélectionner [MESURE].
- 3) Appuyez sur la touche <ENTER>.
  - L'écran [APPARIEMENT COULEUR:MESURE] s'affiche.
- 4) Appuyez sur ▲▼ pour sélectionner [DONNÉES MESURÉES].
- 5) Appuyez sur la touche <ENTER>.
  - L'écran [DONNÉES MESURÉES] s'affiche.
- 6) Mesurez la luminance actuelle (Y) et les coordonnées de chromaticité (x, y) en utilisant le colorimètre.
- 7) Appuyez sur ▲▼ pour sélectionner une couleur, puis appuyez sur ◀▶ pour ajuster le paramètre.
  - Réglez [GRILLE-TEST AUTO] sur [OUI] pour afficher une mire de test des couleurs sélectionnées.
- 8) Une fois toutes les entrées terminées, appuyez sur la touche <MENU>.
  - L'écran [APPARIEMENT COULEUR:MESURE] s'affiche.
- 9) Appuyez sur ▲▼ pour sélectionner [DONNÉE CIBLE].
- 10) Appuyez sur la touche <ENTER>.
  - L'écran [DONNÉE CIBLE] s'affiche.
- 11) Appuyez sur ▲▼ pour sélectionner une couleur, puis appuyez sur ◀▶ pour saisir des coordonnées des couleurs souhaitées.
  - En réglant [GRILLE-TEST AUTO] sur [OUI], la mire de test pour la couleur sélectionnée est affichée.
- 12) Une fois toutes les entrées terminées, appuyez sur la touche <MENU>.

---

### Remarque

---

- Les couleurs ne sont pas correctement affichées lorsque les données de cible sont une couleur hors de portée de ce projecteur.
- Réglez le [GRILLE-TEST AUTO] sur [OUI] pour afficher automatiquement une mire de test à utiliser en ajustant des couleurs de réglage sélectionnées.
- A l'aide d'un colorimètre ou d'un instrument similaire de mesure, mesurez les couleurs affichées dans [GRILLE-TEST AUTO].
- Une différence dans les coordonnées de couleur de données de cible et la valeur de mesure obtenue à l'aide d'un instrument peut se produire pour certain instrument et en fonction de l'environnement de mesure.

## Menu [ÉCLAIRAGE]

Sur l'écran de menu, sélectionnez [ÉCLAIRAGE] dans le menu principal, puis sélectionnez un élément du sous-menu.

Reportez-vous à « Navigation dans le menu » (➔ page 56) pour l'opération de l'écran de menu.

- Après avoir sélectionné un élément, appuyez sur ▲▼◀▶ pour régler.

### [ÉCLAIRAGE]

Activer/désactiver les éléments de réglage dans le menu [MOTIF].

1) Appuyez sur ▲▼ pour sélectionner [ÉCLAIRAGE].

2) Appuyez sur ◀▶ pour changer l'élément.

- Les éléments changent à chaque pression de la touche.

|       |   |
|-------|---|
| [NON] | Le feu du projecteur et la gradation cadre n'apparaissent pas, et [ARRIÈRE-PLAN] passe à [VIA]. |
| [OUI] | Le feu du projecteur basé sur des éléments définis dans [MOTIF] est affiché.                    |

### [MOTIF]

Réglez le feu du projecteur, le fond d'écran et la gradation cadre.

Vous pouvez enregistrer le feu du projecteur, le fond d'écran et la gradation cadre sous [MOTIF] pour [UTILISATEUR1] à [UTILISATEUR5].

1) Appuyez sur ▲▼ pour sélectionner [MOTIF].

2) Appuyez sur ◀▶.

- L'écran d'ajustement individuel [MOTIF] s'affiche.

3) Appuyez sur ◀▶ pour sélectionner [UTILISATEUR1] à [UTILISATEUR5].

4) Appuyez sur la touche <ENTER>.

- L'écran d'ajustement détaillé [MOTIF] s'affiche.

5) Appuyez sur ▲▼ pour sélectionner l'élément à régler et appuyez sur ◀▶ pour régler l'élément.

|                    |  |   |
|--------------------|--|---|
| [TYPE CIRCULAIRE]  | Définissez le type circulaire du feu du projecteur.  |   |
|                    | [TYPE1]  | Définissez le type circulaire au bord clair.                        |
|                    | [TYPE2]  | Définissez le type circulaire au bord dégradé.                      |
| [ARRIÈRE-PLAN]     | Définissez le fond d'écran du feu du projecteur.   |   |
|                    | [VIA]  | Définissez le fond d'écran du feu du projecteur à l'image d'entrée. |
|                    | [NOIR]   | Définissez le fond d'écran du feu du projecteur au noir.            |
| [GRADATION CADRE]  | Définissez la gradation de la périphérie externe de l'image d'entrée.  |   |
|                    | [NON]  | Maintenez la périphérie externe de l'image d'entrée.                |
|                    | [OUI]  | Réglez la périphérie externe de l'image d'entrée au bord dégradé.   |
| [ÉCLAIRAGE SPOT 1] | Réglez séparément chaque feu du projecteur.  |   |
| [ÉCLAIRAGE SPOT 2] | Réglez séparément chaque feu du projecteur à [OUI] / [NON]. Trois feux du projecteur au maximum peuvent être affichés en même temps. |   |
| [ÉCLAIRAGE SPOT 3] | La position et la taille de chaque feu du projecteur peuvent être ajustées.  |   |

### Remarque

- Lorsque [ARRIÈRE-PLAN] est réglé sur [NOIR], la résolution est fixée à 1 024 x 768/60p.
- Lorsque [ARRIÈRE-PLAN] est réglé sur [NOIR] et le feu du projecteur est affiché en appuyant sur la touche <ÉCLAIRAGE>, aucun signal audio n'est émis. Dans ce cas, lors du réglage du volume par les touches <VOL+>/<VOL->, la valeur de réglage sur l'écran d'ajustement change, mais aucun signal audio n'est encore émis. Ce n'est pas un dysfonctionnement.
- Lorsque [ARRIÈRE-PLAN] est réglé sur [VIA], le feu du projecteur et la gradation cadre diffèrent en fonction de la résolution de l'image d'entrée. (La taille du feu du projecteur est plus petite sous une résolution plus élevée et plus grande sous une résolution moins élevée.)
- S'il n'y a pas de signal HDMI après le passage à l'entrée HDMI et [ARRIÈRE-PLAN] est réglé sur [VIA], aucun feu du projecteur n'apparaît même lorsque vous réglez [ÉCLAIRAGE] sur [OUI].
- Lorsque [ARRIÈRE-PLAN] est réglé sur [NOIR], [HORS MAR. SANS SIG.] et [ARRÊT SANS SIGNAL] dans le menu [GESTION ECOLOGIQUE] ne fonctionnent pas, même si l'état sans signal continue.



## Réglage de la position et de la taille du projecteur

- 1) Appuyez sur ▲▼ pour sélectionner [MOTIF].
- 2) Appuyez sur ◀▶.
  - L'écran d'ajustement individuel [MOTIF] s'affiche.
- 3) Appuyez sur ◀▶ pour sélectionner [UTILISATEUR1] à [UTILISATEUR5].
- 4) Appuyez sur la touche <ENTER>.
  - L'écran d'ajustement détaillé [MOTIF] s'affiche.
- 5) Appuyez sur ▲▼ pour sélectionner de [ÉCLAIRAGE SPOT 1] à [ÉCLAIRAGE SPOT 3].
- 6) Appuyez sur ◀▶ pour sélectionner [OUI], et appuyez sur la touche <ENTER>.
  - L'écran d'ajustement détaillé [ÉCLAIRAGE SPOT 1] à [ÉCLAIRAGE SPOT 3] s'affiche.

|            |  |
|------------|--|
| [POSITION] | Définissez la position d'affichage du feu du projecteur. |
| [TAILLE]   | Définissez la taille d'affichage du feu du projecteur.   |

### Remarque

- Seul le feu du projecteur sélectionné apparaît même si [ÉCLAIRAGE] est réglé sur [OUI].
  - Après ajustement de la position du feu du projecteur dans [POSITION], la position d'affichage du menu changera.
- 7) Appuyez sur ▲▼ pour sélectionner [POSITION] ou [TAILLE], et appuyez sur la touche <ENTER>.
    - L'écran d'ajustement individuel [POSITION] ou [TAILLE] s'affiche.
  - 8) Appuyez sur ▲▼◀▶ pour régler.

| Élément    |     | Opération      | Réglage                                       | Plage de réglage             |
|------------|-----|----------------|---|------------------------------|
| [POSITION] | [X] | Appuyez sur ▶. | Le feu du projecteur se déplace à droite.     | -20 - +20                    |
|            |     | Appuyez sur ◀. | Le feu du projecteur se déplace à gauche.     |                              |
|            | [Y] | Appuyez sur ▲. | Le feu du projecteur se déplace vers le haut. | -13 - +13                    |
|            |     | Appuyez sur ▼. | Le feu du projecteur se déplace vers le bas.  |                              |
| [TAILLE]   |     | Appuyez sur ▶. | Le feu du projecteur devient plus grand.      | [MIN] - [MAX]<br>(7 niveaux) |
|            |     | Appuyez sur ◀. | Le feu du projecteur devient plus petit.      |                              |

### Remarque

- Après avoir réglé [MÉTHODE DE PROJECTION] et [SYMÉTRIE VERTICALE], effectuez le réglage sur l'écran d'ajustement individuel [POSITION] pour déplacer le feu du projecteur vers le haut, vers le bas, à gauche ou à droite (comme indiqué dans le tableau ci-dessus) pour obtenir une vue correcte du texte sur l'image projetée.
- Lorsque [ARRIÈRE-PLAN] est réglé sur [VIA], l'intervalle de déplacement et la taille du feu du projecteur diffèrent en fonction de la résolution de l'image d'entrée. (La taille du feu du projecteur est plus petite sous une résolution plus élevée et plus grande sous une résolution moins élevée.)
- La forme du feu du projecteur change en fonction du réglage de [ASPECT] dans le menu [RÉGLAGE].

## Menu [MEMORY VIEWER]

Sur l'écran de menu, sélectionnez [MEMORY VIEWER] dans le menu principal, puis sélectionnez un élément du sous-menu.

Reportez-vous à « Navigation dans le menu » (➔ page 56) pour l'opération de l'écran de menu.

- Après avoir sélectionné un élément, appuyez sur ▲▼◀▶ pour régler.

### Remarque

- Reportez-vous à « Fonction Memory Viewer » (➔ page 98) pour savoir comment utiliser la fonction Memory Viewer.

## [AFFICHAGE]

Réglez la vue d'affichage de l'écran Memory Viewer.

1) Appuyez sur ▲▼ pour sélectionner [AFFICHAGE].

2) Appuyez sur ◀▶ pour changer l'élément.

- Les éléments changent à chaque pression de la touche.

|             |  |
|-------------|--|
| [MINIATURE] | Affiche les fichiers en vue par miniature. |
| [LISTE]     | Affiche les fichiers en vue par liste.     |

## [TRI]

Réglez l'ordre d'affichage des fichiers sur l'écran Memory Viewer.

1) Appuyez sur ▲▼ pour sélectionner [TRI].

2) Appuyez sur ◀▶ pour changer l'élément.

- Les éléments changent à chaque pression de la touche.

|         |   |
|---------|---|
| [NOM]   | Affiche les fichiers dans l'ordre croissant par nom de fichier.   |
| [TYPE]  | Affiche les fichiers par type de fichier.   |
| [HEURE] | Affiche les fichiers dans l'ordre à partir du fichier dont l'heure de mise à jour est la plus ancienne. |

## [LECTURE AUTO]

Activez/Désactivez la lecture automatique.

1) Appuyez sur ▲▼ pour sélectionner [LECTURE AUTO].

2) Appuyez sur ◀▶ pour changer l'élément.

- Les éléments changent à chaque pression de la touche.

|       |  |
|-------|--|
| [NON] | Sélectionnez cet élément pour désactiver la lecture automatique. |
| [OUI] | Sélectionnez cet élément pour activer la lecture automatique.    |

## [INTERVALLE]

Réglez la durée d'affichage de l'image fixe qui est lue automatiquement.

1) Appuyez sur ▲▼ pour sélectionner [INTERVALLE].

2) Appuyez sur ◀▶ pour changer l'élément.

| Élément       | Réglage   |
|---------------|---|
| [5S] - [120S] | Règle la durée d'affichage de l'image fixe.<br>Sélectionnez un élément parmi [5S], [10S], [15S], [30S], [60S], et [120S]. |

### Remarque

- Lorsque [LECTURE AUTO] est réglé sur [NON], [INTERVALLE] ne peut pas être réglé.
- Si vous modifiez le réglage [INTERVALLE] en cours de la lecture sur le Memory Viewer, le changement n'apparaît pas sur l'image projetée qui est lue. Revenez à l'écran de Memory Viewer en vue par miniature ou en vue par liste, puis redémarrez la lecture. Reportez-vous à « Fonction Memory Viewer » (➔ page 98) pour savoir comment utiliser la fonction Memory Viewer.

## [EFFET]

Réglez les effets spéciaux utilisés pour modifier l'écran de lecture du contenu d'image fixe.

- 1) Appuyez sur ▲▼ pour sélectionner [EFFET].
- 2) Appuyez sur ◀▶ pour changer l'élément.
  - Les éléments changent à chaque pression de la touche.

|                      |  |
|----------------------|--|
| [NON]                | N'applique pas d'effets spéciaux.  |
| [ALÉATOIRE]          | Applique des effets spéciaux de façon aléatoire.   |
| [EFFACEM. GAUCHE]    | Affiche graduellement l'image à partir de la gauche à la manière d'un volet.                                   |
| [EFFACEM. DROITE]    | Affiche graduellement l'image à partir de la droite à la manière d'un volet.                                   |
| [EFFACEM. BAS]       | Affiche graduellement l'image à partir du haut à la manière d'un volet.  |
| [DIVISION]           | Affiche graduellement l'image du centre vers la gauche et la droite à la manière d'un volet.                   |
| [RÉDUCTION]          | Affiche graduellement l'image du centre vers l'image entière.  |
| [ATTÉNUATION]        | Affiche graduellement l'image entière.   |
| [VOLETS]             | Affiche graduellement l'image comme en ouvrant un store vertical.  |
| [DAMIER]             | Affiche graduellement l'image de la gauche vers la droite sous forme de damier.                                |
| [GLISSEMENT ENTRANT] | Affiche l'écran suivant en le faisant apparaître comme s'il glissait de la droite vers la gauche.              |
| [GLISSEMENT SORTANT] | Affiche l'écran suivant en faisant disparaître l'écran actuel comme s'il glissait de la droite vers la gauche. |

### Remarque

- Si vous modifiez le réglage [EFFET] en cours de la lecture sur le Memory Viewer, le changement n'apparaît pas sur l'image projetée qui est lue. Revenez à l'écran de Memory Viewer en vue par miniature ou en vue par liste, puis redémarrez la lecture. Reportez-vous à « Fonction Memory Viewer » (➔ page 98) pour savoir comment utiliser la fonction Memory Viewer.
- Le nom de l'élément et la description de [EFFET] indiquent l'opération lorsque [MÉTHODE DE PROJECTION] et [SYMÉTRIE VERTICALE] sont définis de sorte que le caractère de la projection peut être correctement lu.

## [GUIDE]

Réglez l'affichage/le masquage du guide des opérations sur l'écran de lecture et la barre temporelle qui représente visuellement la progression de la lecture d'un film.

- 1) Appuyez sur ▲▼ pour sélectionner [GUIDE].
- 2) Appuyez sur ◀▶ pour changer l'élément.
  - Les éléments changent à chaque pression de la touche.

|       |   |
|-------|---|
| [OUI] | Sélectionnez cet élément pour afficher le guide des opérations et la barre temporelle (uniquement pour la lecture de film) pendant la lecture en plein écran. |
| [NON] | Sélectionnez cet élément pour masquer le guide des opérations et la barre temporelle.   |

### Remarque

- Lorsque [OUI] est sélectionné, le guide d'utilisation et la barre temporelle disparaissent automatiquement environ trois secondes après le démarrage de la lecture.  
Si le guide d'utilisation n'apparaît pas alors que [GUIDE] est réglé sur [OUI], appuyez sur ▲▼◀▶ ou sur la touche <ENTER> pendant la lecture pour afficher le guide d'utilisation.  
Si le guide d'utilisation n'apparaît pas alors que [GUIDE] est réglé sur [NON], appuyez sur ◀▶ pendant la lecture du film pour afficher le guide d'utilisation.

## Menu [RÉGLAGE]

Sur l'écran de menu, sélectionnez [RÉGLAGE] dans le menu principal, puis sélectionnez un élément du sous-menu.

Reportez-vous à « Navigation dans le menu » (➔ page 56) pour l'opération de l'écran de menu.

- Après avoir sélectionné un élément, appuyez sur ▲▼◀▶ pour régler.

### [NUMÉRO DU PROJECTEUR]

Le projecteur est équipé d'une fonction de réglage du numéro ID qui peut être utilisée lorsque plusieurs projecteurs sont utilisés côte à côte, ceci afin d'en permettre la commande simultanée ou individuelle via une seule télécommande.

1) Appuyez sur ▲▼ pour sélectionner [NUMÉRO DU PROJECTEUR].

2) Appuyez sur la touche <ENTER>.

- L'écran [NUMÉRO DU PROJECTEUR] s'affiche.

3) Appuyez sur ▲▼ pour sélectionner [NUMÉRO DU PROJECTEUR].

|           |  |
|-----------|--|
| [TOUT]    | Réglez cet élément pour commander sans spécifier un numéro ID.         |
| [1] - [6] | Réglez cet élément pour spécifier un numéro ID individuel à commander. |

4) Appuyez sur la touche <ENTER>.

#### Remarque

- Le numéro ID peut être réglé sur [TOUT] ou de [1] à [6].
- Pour spécifier un numéro ID pour la commande individuelle, le numéro ID d'une télécommande doit correspondre au numéro ID du projecteur.
- Lorsque le numéro ID est réglé sur [TOUT], le projecteur fonctionnera indépendamment du numéro ID spécifié de la télécommande ou de l'ordinateur.  
Si plusieurs projecteurs sont installés côte à côte avec des numéros ID réglés sur [TOUT], ils ne peuvent pas être commandés séparément des projecteurs dotés de numéros ID différents.
- Reportez-vous à « Réglage des numéros ID de la télécommande » (➔ page 54) pour savoir comment régler le numéro ID de la télécommande.

### [MÉTHODE DE PROJECTION]

Réglez la méthode de projection en fonction de la condition d'installation du projecteur.

Modifiez le réglage si l'écran affiche l'image inversée horizontalement.

1) Appuyez sur ▲▼ pour sélectionner [MÉTHODE DE PROJECTION].

2) Appuyez sur ◀▶ pour changer l'élément.

- Les éléments changent à chaque pression de la touche.

|           |   |
|-----------|---|
| [FAÇADE]  | Sélectionnez cet élément pour projeter à partir de l'avant de la surface de projection.   |
| [ARRIÈRE] | Sélectionnez cet élément lors d'une projection de l'arrière de la surface de projection vers l'avant (à l'aide d'un écran translucide). |

### [SYMÉTRIE VERTICALE]

Réglez la méthode d'affichage selon les conditions d'utilisation du projecteur, comme la condition d'installation et la direction de projection.

Modifiez le réglage lorsque l'écran affiche une image inversée verticalement.

1) Appuyez sur ▲▼ pour sélectionner [SYMÉTRIE VERTICALE].

2) Appuyez sur ◀▶ pour sélectionner un élément.

- Les éléments changent à chaque pression de la touche.

|       |   |
|-------|---|
| [NON] | Réglage d'usine par défaut.   |
| [OUI] | Sélectionnez cet élément lorsque l'image à projeter est inversée verticalement si l'état d'affichage est réglé sur [NON]. |

## [DÉCALAGE]

Déplacez l'image verticalement ou horizontalement si l'image projetée est décalée même si la position relative du projecteur et l'écran sont correctement installés.

- 1) Appuyez sur ▲▼ pour sélectionner [DÉCALAGE].
- 2) Appuyez sur la touche <ENTER>.
  - L'écran [DÉCALAGE] s'affiche.
- 3) Appuyez sur ▲▼◀▶ pour régler la position.

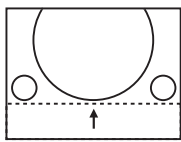
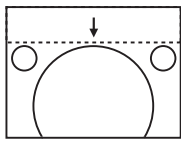
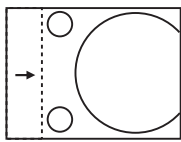
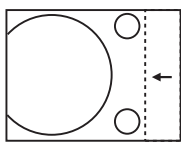
| Orientation                                  | Opération                | Réglage                          |   |
|--|--------------------------|----------------------------------|---|
| Réglage vertical<br>(vers le haut et bas)    | Appuyez sur la touche ▲. | L'image se déplace vers le haut. |    |
|  | Appuyez sur la touche ▼. | L'image se déplace vers le bas.  |    |
| Réglage horizontal<br>(à droite et à gauche) | Appuyez sur la touche ▶. | L'image se déplace à droite.     |   |
|  | Appuyez sur la touche ◀. | L'image se déplace à gauche.     |  |

### Remarque

- Après avoir réglé [MÉTHODE DE PROJECTION] et [SYMÉTRIE VERTICALE], effectuez le réglage sur l'écran [DÉCALAGE] pour déplacer l'image projetée vers le haut, vers le bas, à gauche ou à droite pour obtenir une vue correcte du texte sur l'image projetée.
- La gamme mobile de [DÉCALAGE] peut être limitée en fonction des paramètres de [CORRECTION DE TRAPÈZE] et [ASPECT]. Pour réinitialiser les valeurs de réglage verticales ou horizontales à « 0 », appuyez sur la touche <DEFAULT> de la télécommande.
- La gamme mobile de [CORRECTION DE TRAPÈZE] peut être limitée en fonction des paramètres de [DÉCALAGE]. Il est recommandé de régler [CORRECTION DE TRAPÈZE] ou [ASPECT] avant de régler [DÉCALAGE].

## [ASPECT]

Changez le rapport d'aspect de l'image.

- 1) Appuyez sur ▲▼ pour sélectionner [ASPECT].
- 2) Appuyez sur ◀▶ ou la touche <ENTER>.
  - L'écran d'ajustement individuel [ASPECT] s'affiche.
- 3) Appuyez sur ◀▶ pour changer l'élément.
  - Les éléments changent à chaque pression de la touche.

|           |   |
|-----------|---|
| [NORMAL]  | Affiche les images sans changer le rapport d'aspect des signaux d'entrée.   |
| [COMPLET] | Affiche les images dans la totalité de la plage d'écran. Lorsque le format d'affichage du signal d'entrée diffère de celui de la plage d'écran, les images s'affichent avec le signal d'entrée converti en format d'affichage de l'écran. |

### Remarque

- Si un rapport d'aspect différent du rapport d'aspect des signaux d'entrée est sélectionné, les images apparaîtront différemment des images originales. Soyez attentif à ce point lors de la sélection du rapport d'aspect.

- Si vous utilisez le projecteur dans des endroits tels que des cafés ou des hôtels pour projeter des programmes à but commercial ou des présentations publiques, notez que l'ajustement du rapport d'aspect ou l'utilisation de la fonction de zoom pour changer les images de l'écran peut être une infraction aux droits du propriétaire possédant les droits d'auteur pour ce programme, qui est soumis à des lois de protections des droits d'auteur. Faites attention lorsque vous utilisez la fonction de réglage du format d'affichage du projecteur.
- Il peut être interdit de sélectionner [COMPLET] pour certains signaux.
- Le réglage de [ASPECT] ne figure pas dans les mires de test internes (► page 96).

### [CORRECTION DE TRAPÈZE]

Corrigez la distorsion trapézoïdale qui se produit quand l'unité principale du projecteur (surface de l'objectif de projection) ne fait pas directement face à la surface de projection.

#### Réglage de [CORRECTION HV]

- 1) Appuyez sur ▲▼ pour sélectionner [CORRECTION DE TRAPÈZE].
- 2) Appuyez sur la touche <ENTER>.
- 3) Appuyez sur ▲▼ pour sélectionner [CORRECTION HV].
- 4) Appuyez sur la touche <ENTER>.
  - L'écran d'ajustement individuel [CORRECTION HV] s'affiche.
- 5) Appuyez sur ▲▼◀▶ pour régler.

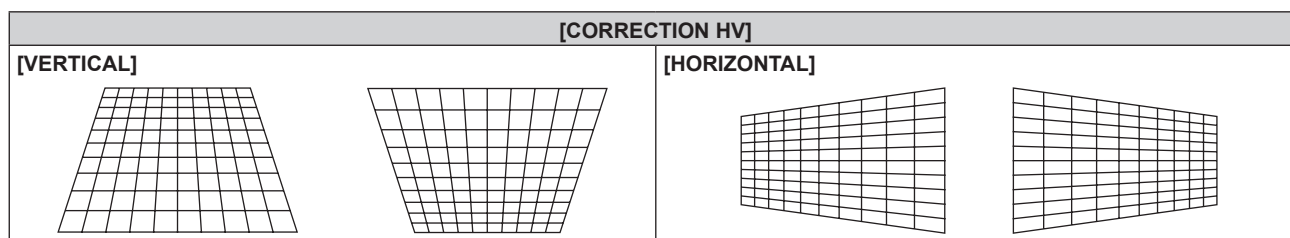

#### Réglage [CORRECTION DES ANGLES]

- 1) Appuyez sur ▲▼ pour sélectionner [CORRECTION DE TRAPÈZE].
- 2) Appuyez sur la touche <ENTER>.
- 3) Appuyez sur ▲▼ pour sélectionner [CORRECTION DES ANGLES].
- 4) Appuyez sur la touche <ENTER>.
  - L'écran [CORRECTION DES ANGLES] s'affiche.
- 5) Appuyez sur ▲▼ pour sélectionner l'élément à régler, puis appuyez sur la touche <ENTER>.
  - L'écran d'ajustement individuel [CORRECTION DES ANGLES] ([SUPÉRIEUR GAUCHE], [SUPÉRIEUR DROIT], [INFÉRIEUR GAUCHE] ou [INFÉRIEUR DROIT]) s'affiche.
- 6) Appuyez sur ▲▼◀▶ pour régler.

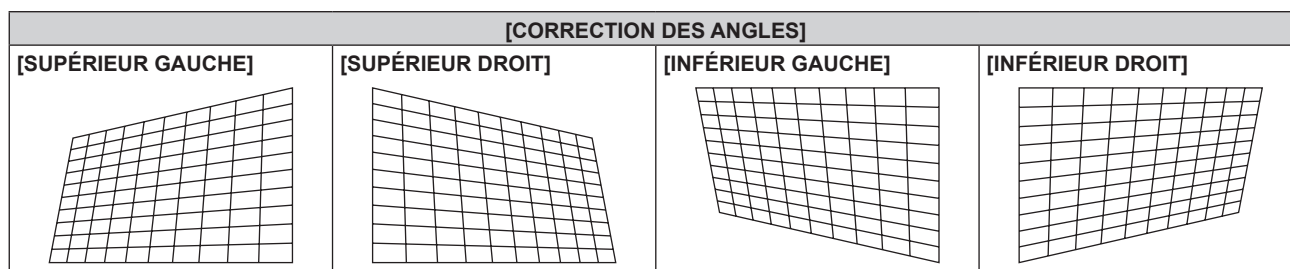

#### Remarque

- Soit [CORRECTION HV] ou [CORRECTION DES ANGLES] est activé. Lors du réglage de [CORRECTION HV] ou [CORRECTION DES ANGLES] après le réglage de l'autre élément, la valeur de réglage précédente sera réinitialisée.
- Une pression sur la touche <ENTER> pendant l'affichage de l'écran d'ajustement individuel [CORRECTION DES ANGLES] permet d'afficher l'écran d'ajustement individuel pour le prochain angle.

- La position d'affichage de l'écran d'ajustement individuel de [CORRECTION DES ANGLES] ([SUPÉRIEUR GAUCHE], [SUPÉRIEUR DROIT], [INFÉRIEUR GAUCHE], ou [INFÉRIEUR DROIT]) change en fonction des paramètres de [MÉTHODE DE PROJECTION] et [SYMÉTRIE VERTICALE] pour assurer une vue correcte des caractères de l'image projetée.
- La correction jusqu'à  $\pm 40^\circ$  pour l'inclinaison dans les sens vertical et horizontal (la valeur maximale en réglant uniquement [VERTICAL] ou [HORIZONTAL] est disponible pour le réglage de [CORRECTION DE TRAPÈZE]. Cependant, la qualité d'image va se dégrader et il va s'avérer plus difficile de faire la mise au point avec une correction plus importante. Installez le projecteur de façon à ce que la correction soit la plus petite possible.
- La taille de l'écran changera aussi lorsque [CORRECTION DE TRAPÈZE] est utilisé pour effectuer divers réglages.
- Le rapport d'aspect de la taille d'image pourrait être modifié selon la quantité de correction ou la valeur de zoom de l'objectif.
- Le bouton <DEFAULT> ne peut pas réinitialiser les valeurs de réglage sur l'écran d'ajustement individuel [CORRECTION DES ANGLES].
- Il est recommandé de régler [CORRECTION DE TRAPÈZE] ou [ASPECT] avant de régler [DÉCALAGE].

### [SIGNAGE]

Réglez la méthode de lecture de contenu à l'aide de la fonction de lecture de signalétique.

#### Réglage de [MODE LECTURE]

Réglez le mode pour la lecture de signalétique.

- 1) Appuyez sur ▲▼ pour sélectionner [SIGNAGE].
- 2) Appuyez sur la touche <ENTER>.
  - L'écran [SIGNAGE] s'affiche.
- 3) Appuyez sur ▲▼ pour sélectionner [MODE LECTURE].
- 4) Appuyez sur ◀▶ pour changer l'élément.
  - Les éléments changent à chaque pression de la touche.

|                 |   |
|-----------------|---|
| [PLANIFICATEUR] | Lit des contenus (fichiers d'image fixe/film/audio dans la carte SD, modification de la luminosité de la source lumineuse, activation/désactivation des opérations) selon le calendrier enregistré. |
| [DIAPORAMA]     | Lit des contenus (fichiers d'image fixe/film dans la carte SD) selon le réglage du diaporama.   |

#### Remarque

- Effectuez l'enregistrement du calendrier et le réglage du diaporama avec le Content Manager. Reportez-vous à « Manuel d'utilisation - Manuel de Content Manager » pour plus de détails.
- La lecture de signalisation ne sera pas effectuée si aucune carte SD n'est insérée, aucun calendrier n'est enregistré sur la carte SD ou aucun réglage de diaporama n'existe.
- Lors de l'utilisation de Content Manager pour commencer la lecture d'un calendrier ou d'un diaporama, le réglage [MODE LECTURE] commute automatiquement selon le mode de lecture.

#### Réglage de l'option de redémarrage

Réglez les conditions pour redémarrer la lecture de signalétique (planificateur) qui a été arrêtée.

- 1) Appuyez sur ▲▼ pour sélectionner [SIGNAGE].
- 2) Appuyez sur la touche <ENTER>.
- 3) Appuyez sur ▲▼ pour sélectionner [ALIMENTATION] ou [CONTENU IMAGE].

|                 |  |
|-----------------|--|
| [ALIMENTATION]  | La lecture de signalisation (calendrier) redémarre et l'entrée commute sur la signalisation lors de la mise sous/hors tension comme enregistré dans un calendrier ou quand l'alimentation est commandée par la touche d'alimentation <⏻/ > de la télécommande ou par une commande. |
| [CONTENU IMAGE] | La lecture de signalisation (calendrier) redémarre et l'entrée commute sur la signalisation à l'heure de démarrage d'un contenu d'image (contenus d'images fixes/films/entrée externe/listes de lecture dans une carte SD) qui est réglé en tant que calendrier.                   |

- 4) Appuyez sur ◀▶ pour sélectionner [HORS SERVICE] ou [EN SERVICE].

|                |                                    |
|----------------|------------------------------------|
| [HORS SERVICE] | Désactive l'option de redémarrage. |
| [EN SERVICE]   | Active l'option de redémarrage.    |

#### Remarque

- Lorsque [MODE LECTURE] est réglé sur [DIAPORAMA], [ALIMENTATION] et [CONTENU IMAGE] dans l'option de redémarrage ne peuvent pas être sélectionnés.
- La lecture de signalisation ne sera pas démarrée ou redémarrée si une carte SD n'est pas insérée ou si aucun calendrier n'est enregistré dans la carte SD.

- Lors de l'enregistrement d'un calendrier sur la carte SD, la lecture de signalisation passe en mode veille. Même lorsque la lecture de signalisation n'a pas démarrée, tant que les conditions pour activer l'option de redémarrage sont remplies, la lecture de signalisation sera redémarrée.
- La lecture de signalisation peut également être relancée en appuyant sur la touche <SIGNAGE> de la télécommande. Une pression sur la touche <SIGNAGE> en état d'arrêt de la lecture de signalisation commute l'entrée à la signalisation et redémarre ou commence la lecture de signalisation. En outre, une pression sur l'une des touches <HDMI>, <MEMORY VIEWER>, <MIRRORING> et <Panasonic APP> lors de la lecture de signalisation arrête la lecture et commute l'entrée à celle correspondante.

### [RÉG. LECT. DIRECTE]

Cette fonction peut être utilisée pour lire directement les fichiers d'images fixes/film, etc., qui sont préalablement enregistrés à partir de l'écran de lecture directe de la télécommande ou de Content Manager.

- 1) Appuyez sur ▲▼ pour sélectionner [RÉG. LECT. DIRECTE].
- 2) Appuyez sur ◀▶ pour changer l'élément.
  - Les éléments changent à chaque pression de la touche.

|                   |   |
|-------------------|---|
| [MEMORY VIEWER]   | Active la fonction de lecture directe de MEMORY VIEWER.   |
| [Content Manager] | Active la fonction de lecture directe multiple.<br>Pour en savoir plus, reportez-vous à « Procédure d'utilisation de base de la lecture directe multiple » et « Manuel d'utilisation de la lecture directe multiple » dans le « Manuel d'utilisation - Manuel de Content Manager ». |

### [GESTION ECOLOGIQUE]

Cette fonction optimise l'alimentation selon l'état de fonctionnement, afin de réduire la consommation électrique.

#### Réglage de [PUISSANCE LUMINEUSE]

- 1) Appuyez sur ▲▼ pour sélectionner [GESTION ECOLOGIQUE].
- 2) Appuyez sur la touche <ENTER>.
  - L'écran [GESTION ECOLOGIQUE] s'affiche.
- 3) Appuyez sur ▲▼ pour sélectionner [PUISSANCE LUMINEUSE].
- 4) Appuyez sur ◀▶ pour changer l'élément.
  - Les éléments changent à chaque pression de la touche.

|          |   |
|----------|---|
| [NORMAL] | Sélectionnez cet élément lorsqu'une haute luminosité est requise.       |
| [ECO]    | Sélectionnez cet élément lorsqu'une haute luminosité n'est pas requise. |

#### Remarque

- Lorsque [ECO] est réglé, il est possible de réduire la consommation électrique et le bruit de fonctionnement par rapport au réglage sur [NORMAL].
- Lorsque [ECO] est réglé, les images peuvent sembler différentes de celles du réglage sur [NORMAL].

#### Réglage de [DÉTECTION MUTE AV]

Cette fonction peut être utilisée pour couper la source lumineuse et réduire la consommation électrique lorsque l'Arrêt temporaire AV est utilisé.

- 1) Appuyez sur ▲▼ pour sélectionner [GESTION ECOLOGIQUE].
- 2) Appuyez sur la touche <ENTER>.
  - L'écran [GESTION ECOLOGIQUE] s'affiche.
- 3) Appuyez sur ▲▼ pour sélectionner [DÉTECTION MUTE AV].
- 4) Appuyez sur ◀▶ pour changer l'élément.
  - Les éléments changent à chaque pression de la touche.

|       |   |
|-------|---|
| [OUI] | La source lumineuse est coupée en mode Arrêt temporaire AV.<br>Lorsque l'Arrêt temporaire AV est désactivé, l'audio et la source lumineuse se rétablissent. |
| [NON] | La source lumineuse reste allumée en mode Arrêt temporaire AV.  |



### Remarque

- Alors que l'Arrêt temporaire AV est désactivé, il peut prendre un certain temps lors du réglage de [DÉTECTION MUTE AV] sur [OUI] avant que l'image est affichée à nouveau.

### Réglage de [HORS MAR. SANS SIG.]

Cette fonction met automatiquement le projecteur en veille si l'entrée est HDMI, MIRRORING, ou Panasonic APPLICATION et s'il n'y a pas de signal d'entrée pendant un laps de temps. Il est possible de régler la durée devant s'écouler avant la mise en veille.

- 1) Appuyez sur ▲▼ pour sélectionner [GESTION ECOLOGIQUE].
- 2) Appuyez sur la touche <ENTER>.
  - L'écran [GESTION ECOLOGIQUE] s'affiche.
- 3) Appuyez sur ▲▼ pour sélectionner [HORS MAR. SANS SIG.].
- 4) Appuyez sur ◀▶ pour changer l'élément.
  - Les éléments changent à chaque pression de la touche.

|                     |  |
|---------------------|--|
| [10MIN.] - [90MIN.] | Règle la durée en intervalles de 10 minutes. |
| [HORS SERVICE]      | Réglage de [HORS MAR. SANS SIG.]             |

### Remarque

- Le réglage d'usine par défaut pour [HORS MAR. SANS SIG.] est [10MIN.].

### Réglage de [ARRÊT SANS SIGNAL]

Cette fonction coupe automatiquement la source lumineuse du projecteur si l'entrée est HDMI, MIRRORING, ou Panasonic APPLICATION et s'il n'y a pas de signal d'entrée pendant un laps de temps. Le temps pour couper la source lumineuse peut être défini.

- 1) Appuyez sur ▲▼ pour sélectionner [GESTION ECOLOGIQUE].
- 2) Appuyez sur la touche <ENTER>.
  - L'écran [GESTION ECOLOGIQUE] s'affiche.
- 3) Appuyez sur ▲▼ pour sélectionner [ARRÊT SANS SIGNAL].
- 4) Appuyez sur ◀▶ pour changer l'élément.
  - Les éléments changent à chaque pression de la touche.

|                    |   |
|--------------------|---|
| [HORS SERVICE]     | Désactive [ARRÊT SANS SIGNAL]   |
| [10SEC.] - [5MIN.] | Coupe la source lumineuse s'il n'y a pas de signal d'entrée pendant une période de temps pré-réglée. Sélectionnez [10SEC.], [20SEC.], [30SEC.], [1MIN.], [2MIN.], [3MIN.] ou [5MIN.]. |

### Remarque

- Le voyant d'alimentation <ON (G)/STANDBY (R)> clignote lentement en vert tandis que la fonction Arrêt sans signal est activée et la source lumineuse est désactivée.
- Lorsque [ARRÊT SANS SIGNAL] est réglé sur autre option que [HORS SERVICE], après que la source lumineuse est coupée par cette fonction, la source lumineuse rétablira dans les cas suivants :
  - Lorsqu'il y a un signal d'entrée
  - Lorsque le menu à l'écran, tel que l'écran de menu (OSD) ou un guide d'entrée, ou une mire de test est affiché
  - Lorsque la touche d'alimentation <⏻/> ou <AV MUTE> est enfoncée

### Réglage de [MODE STANDBY]

Réglez la consommation électrique pendant la veille.

- 1) Appuyez sur ▲▼ pour sélectionner [GESTION ECOLOGIQUE].
- 2) Appuyez sur la touche <ENTER>.
  - L'écran [GESTION ECOLOGIQUE] s'affiche.
- 3) Appuyez sur ▲▼ pour sélectionner [MODE STANDBY].

4) Appuyez sur ◀▶ pour changer l'élément.

- Les éléments changent à chaque pression de la touche.

|              |  |
|--------------|--|
| [ECO]        | Sélectionnez cet élément pour réduire la consommation électrique pendant la veille.  |
| [RÉG.RÉSEAU] | Sélectionnez cet élément pour réduire la consommation électrique en veille et pour commander le projecteur via LAN câblé à l'aide de la fonction Wake on LAN.  |
| [NORMAL]     | Sélectionnez cet élément pour utiliser la fonction réseau pendant la veille.<br>Ou sélectionnez cet élément pour synchroniser avec le serveur NTP, puis réglez automatiquement la date et l'heure du projecteur. |

**Remarque**

- Lorsque [ECO] est sélectionné, les fonctions réseau ne sont pas disponibles en veille.
- Lorsque [ECO] est sélectionné, l'affichage peut subir un délai lors de la mise sous tension, par rapport au réglage sur [NORMAL].
- Lorsque [RÉG.RÉSEAU] est sélectionné, la fonction Wake on LAN rend la fonction réseau disponible pendant 60 secondes même en veille.
- Lorsque [NORMAL] est sélectionné, le ventilateur de refroidissement interne peut fonctionner en veille.
- Le réglage [MODE STANDBY] n'est pas remis à la valeur par défaut d'usine, même si [TOUTES LES DONNÉES UTILISATEUR] est exécuté à partir du menu [RÉGLAGE] → [INITIALISER] (➔ page 79).
- Le réglage [MODE STANDBY] sera fixé sur [NORMAL] et ne peut pas être modifié lorsque [PLANIFICATEUR] est réglé sur [OUI]. Le réglage [MODE STANDBY] ne changera pas lorsque [PLANIFICATEUR] est réglé sur [NON] dans cet état.
- Si les trois réglages suivants ont été effectués, l'image peut disparaître temporairement lors de la synchronisation avec le serveur NTP en allumant le projecteur ou avec le projecteur restant allumé.
  - Réglage de [MODE STANDBY] sur [ECO] ou [RÉG.RÉSEAU]
  - Réglage de menu [RÉGLAGE] → [DATE ET HEURE] → [AJUSTEMENT HORLOGE] → [SYNCHRONISATION NTP] sur [OUI]
 Reportez-vous à « Réglage automatique de la date et de l'heure » (➔ page 78) pour plus de détails.
- Réglage de l'entrée sur l'affichage dynamique

**[DEMARRAGE INITIAL]**

Réglez la méthode de démarrage lors de la mise sous tension du système de rail.

1) Appuyez sur ▲▼ pour sélectionner [DEMARRAGE INITIAL].

2) Appuyez sur ◀▶ pour changer l'élément.

- Les éléments changent à chaque pression de la touche.

|                   |  |
|-------------------|--|
| [DERNIER REGLAGE] | Démarré le projecteur dans l'état avant la mise hors tension du système de rail. |
| [MISE EN VEILLE]  | Met en marche le projecteur en veille.   |
| [OUI]             | Démarré immédiatement la projection.   |

**[ENTRÉE AU DÉMARRAGE]**

Réglez l'entrée lors de la mise sous tension du projecteur pour démarrer la projection.

1) Appuyez sur ▲▼ pour sélectionner [ENTRÉE AU DÉMARRAGE].

2) Appuyez sur ◀▶ pour changer l'élément.

- Les éléments changent à chaque pression de la touche.

|                         |  |
|-------------------------|--|
| [DERNIERE ENTRÉE]       | Conserve l'entrée sélectionnée la dernière fois. |
| [HDMI]                  | Règle l'entrée sur HDMI.                         |
| [MIRRORING]             | Règle l'entrée sur MIRRORING.                    |
| [Panasonic APPLICATION] | Règle l'entrée sur Panasonic APPLICATION.        |
| [MEMORY VIEWER]         | Règle l'entrée sur Memory Viewer.                |
| [SIGNAGE]               | Règle l'entrée sur la signalétique.              |

**Remarque**

- Si [ALIMENTATION] de l'option de redémarrage est activé dans « Réglage de l'option de redémarrage » (➔ page 71) qui explique le menu [RÉGLAGE] → [SIGNAGE], l'entrée passe à la signalisation, quel que soit le paramètre [ENTRÉE AU DÉMARRAGE], comme la lecture de signalisation (calendrier) redémarre en même temps lorsque l'appareil est mis sous tension.

**[REGLAGE AUDIO]**

Réglez les fonctions audio détaillées.

## Réglage du volume

- 1) Appuyez sur ▲▼ pour sélectionner [REGLAGE AUDIO].
- 2) Appuyez sur la touche <ENTER>.
  - L'écran [REGLAGE AUDIO] s'affiche.
- 3) Appuyez sur ▲▼ pour sélectionner [VOLUME].
- 4) Appuyez sur ◀▶ pour régler le niveau.

| Opération      | Réglage             | Plage de réglage |
|----------------|---------------------|------------------|
| Appuyez sur ▶. | Augmente le volume. | 0 - 63           |
| Appuyez sur ◀. | Baisse le volume.   |                  |

## Réglage de la balance audio droite/gauche

- 1) Appuyez sur ▲▼ pour sélectionner [REGLAGE AUDIO].
- 2) Appuyez sur la touche <ENTER>.
  - L'écran [REGLAGE AUDIO] s'affiche.
- 3) Appuyez sur ▲▼ pour sélectionner [BALANCE].
- 4) Appuyez sur ◀▶ pour régler le niveau.

| Opération      | Réglage                            | Plage de réglage |
|----------------|------------------------------------|------------------|
| Appuyez sur ▶. | Augmente le volume du côté droit.  | L16 - R16        |
| Appuyez sur ◀. | Augmente le volume du côté gauche. |                  |

### Remarque

- Le projecteur n'est pas doté de haut-parleurs intégrés. Le périphérique audio externe raccordé à la borne <AUDIO OUT> possède une sortie audio.

## [DC OUT]

Cette fonction peut être utilisée pour l'alimentation par la borne <DC OUT>.

- 1) Appuyez sur ▲▼ pour sélectionner [DC OUT].
- 2) Appuyez sur ◀▶ pour changer l'élément.
  - Les éléments changent à chaque pression de la touche.

|       |  |
|-------|--|
| [OUI] | L'alimentation est fournie à un dispositif externe connecté à la borne <DC OUT>.       |
| [NON] | L'alimentation n'est pas fournie à un dispositif externe connecté à la borne <DC OUT>. |

### Remarque

- Un message [ERREUR] est affiché et l'alimentation est arrêtée lorsque l'alimentation fournie par l'appareil connecté dépasse celle nominale (CC 5 V, au maximum 2 A). Lorsque [ERREUR] apparaît, veuillez éteindre et allumer le projecteur.
- L'alimentation est arrêtée en mode veille, même si [DC OUT] est réglé sur [OUI].

## [ÉTAT]

Affichez l'état du projecteur.

- 1) Appuyez sur ▲▼ pour sélectionner [ÉTAT].
- 2) Appuyez sur la touche <ENTER>.
  - L'écran [ÉTAT] s'affiche.
- 3) Appuyez sur ◀▶ pour changer les pages.
  - La page change chaque fois que vous appuyez sur la touche.

|          |   |
|----------|---|
| [ENTRÉE] | Affiche l'entrée actuellement sélectionnée. |
|----------|---|

|                        |  |
|------------------------|--|
| [SIGNAGE]              | Affiche l'état de la lecture de signalétique.                              |
| [NOM DU SIGNAL]        | Affiche le nom du signal d'entrée.   |
| [FRÉQUENCE DE SIGNAL]  | Affiche la fréquence du signal d'entrée.                                   |
| [DURÉE PROJECTEUR]     | Affiche la durée d'exécution du projecteur.                                |
| [DURÉE LAMPE]          | Affiche la durée de la source lumineuse.                                   |
| [TEMP. PRISE D'AIR]    | Affiche l'état de la température d'aspiration de l'air dans le projecteur. |
| [TEMP. MODULE OPTIQUE] | Affiche l'état de la température interne du projecteur.                    |
| [DC OUT]               | Affiche l'état d'alimentation de la borne <DC OUT>.                        |
| [MODÈLE DE PROJECTEUR] | Affiche le type du projecteur.   |
| [NUMÉRO DE SÉRIE]      | Affiche le numéro de série du projecteur.                                  |
| [VERSION PRINCIPALE]   | Affiche la version principale du micrologiciel du projecteur.              |
| [VERSION SECONDAIRE]   | Affiche la sous-version du micrologiciel du projecteur.                    |
| [VERSION RÉSEAU]       | Affiche la version du réseau du projecteur.                                |

### Remarque

- Le contenu de l'état peut être envoyé par E-mail à des adresses E-mail (jusqu'à deux) réglées dans « Page [E-mail set up] » (➔ page 121) en appuyant sur la touche <ENTER> lorsque l'écran [ÉTAT] s'affiche.

## [PLANIFICATEUR]

Définissez le calendrier d'exécution de commande pour chaque jour de la semaine.

### Activation/désactivation de la fonction de calendrier

- Appuyez sur ▲▼ pour sélectionner [PLANIFICATEUR].
- Appuyez sur ◀▶ pour changer l'élément.
  - Les éléments changent à chaque pression de la touche.

|       |   |
|-------|---|
| [NON] | Désactive la fonction de calendrier.  |
| [OUI] | Active la fonction de calendrier. Reportez-vous à « Comment assigner un programme » (➔ page 76) ou « Comment définir un programme » (➔ page 76) pour savoir comment régler le calendrier. |

### Remarque

- Le réglage [MODE STANDBY] sera fixé sur [NORMAL] et ne peut pas être modifié lorsque [PLANIFICATEUR] est réglé sur [OUI]. Le réglage [MODE STANDBY] ne changera pas lorsque [PLANIFICATEUR] est réglé sur [NON] dans cet état.
- Lorsque [PLANIFICATEUR] est réglé sur [OUI], le calendrier de la lecture de signalisation arrêtera. Le calendrier de la lecture de signalisation ne fonctionnera pas, même si [PLANIFICATEUR] est réglé sur [NON] dans cet état.

### Comment assigner un programme

- Appuyez sur ▲▼ pour sélectionner [PLANIFICATEUR].
- Appuyez sur ◀▶ pour sélectionner [OUI], et appuyez sur la touche <ENTER>.
  - L'écran [PLANIFICATEUR] s'affiche.
- Sélectionnez et assignez un programme à chaque jour de la semaine.
  - Appuyez sur ▲▼ pour sélectionner le jour de la semaine, et appuyez sur ◀▶ pour sélectionner un numéro de programme.
  - Vous pouvez définir le programme de n° 1 à n° 7. « - - - » indique que le numéro de programme n'a pas été défini.

### Comment définir un programme

Définissez jusqu'à 16 commandes à chaque programme.

- Appuyez sur ▲▼ pour sélectionner [PLANIFICATEUR].
- Appuyez sur ◀▶ pour sélectionner [OUI], et appuyez sur la touche <ENTER>.
  - L'écran [PLANIFICATEUR] s'affiche.
- Appuyez sur ▲▼ pour sélectionner [ÉDITION DU PROGRAMME].

- 4) Appuyez sur ◀▶ pour sélectionner un numéro de programme, et appuyez sur la touche <ENTER>.
- 5) Appuyez sur ▲▼ pour sélectionner un numéro de commande, et appuyez sur la touche <ENTER>.
  - Vous pouvez tourner la page en utilisant ◀▶.
- 6) Appuyez sur ▲▼ pour sélectionner [HEURE], et appuyez sur la touche <ENTER>.
  - Le projecteur est en mode de réglage (le temps clignote).
- 7) Appuyez sur ◀▶ pour sélectionner « heure » ou « minute », et appuyez sur ▲▼ pour définir une heure, puis appuyez sur la touche <ENTER>.
- 8) Appuyez sur ▲▼ pour sélectionner [COMMANDE].
- 9) Appuyez sur la touche <ENTER>.
  - L'écran d'ajustement détaillé [COMMANDE] s'affiche.
- 10) Appuyez sur ▲▼ pour sélectionner [COMMANDE].

| [COMMANDE]       | Description            |
|------------------|------------------------|
| [ALLUMAGE]       | Allumez le projecteur. |
| [MISE EN VEILLE] | Entre en veille.       |

- Après l'étape 8), vous pouvez appuyer sur ◀▶ pour sélectionner [COMMANDE].
- 11) Appuyez sur la touche <ENTER>.
    - Une fois la commande confirmée, ● est affiché à gauche de la commande sélectionnée.
  - 12) Appuyez sur la touche <MENU> pour revenir à l'écran [ÉDITION DU PROGRAMME].
  - 13) Appuyez sur ▲▼ pour sélectionner [EMMAGASINAGE], et appuyez sur la touche <ENTER>.

#### Remarque

- Pour supprimer une commande qui a déjà été réglée, appuyez sur la touche <DEFAULT> de la télécommande pendant que l'écran à l'étape 5) s'affiche.
- Si plusieurs commandes sont définies pour le même temps, elles seront exécutées dans l'ordre croissant selon le numéro de commande.
- L'heure d'exécution sera l'heure locale. (➔ page 77)
- Si une opération est exécutée avec la télécommande avant que la commande définie dans [PLANIFICATEUR] est exécutée, la commande réglée avec la fonction de calendrier peut ne pas être exécutée.

## [DATE ET HEURE]

Réglez le fuseau horaire, la date et l'heure de l'horloge intégrée du projecteur.

### Réglage du fuseau horaire

- 1) Appuyez sur ▲▼ pour sélectionner [DATE ET HEURE].
- 2) Appuyez sur la touche <ENTER>.
  - L'écran [DATE ET HEURE] s'affiche.
- 3) Appuyez sur ▲▼ pour sélectionner [FUSEAU HORAIRE].
- 4) Appuyez sur ◀▶ pour sélectionner [FUSEAU HORAIRE].

### Réglage manuel de la date et de l'heure

- 1) Appuyez sur ▲▼ pour sélectionner [DATE ET HEURE].
- 2) Appuyez sur la touche <ENTER>.
  - L'écran [DATE ET HEURE] s'affiche.
- 3) Appuyez sur ▲▼ pour sélectionner [AJUSTEMENT HORLOGE].
- 4) Appuyez sur la touche <ENTER>.
  - L'écran [AJUSTEMENT HORLOGE] s'affiche.

- 5) Appuyez sur ▲▼ pour sélectionner un élément, et appuyez sur ◀▶ pour régler la date et l'heure locales.
- 6) Appuyez sur ▲▼ pour sélectionner [VALIDER], et appuyez sur la touche <ENTER>.
  - Le réglage de la date et l'heure est terminé.

### Réglage automatique de la date et de l'heure

Pour la synchronisation avec le serveur NTP et le réglage automatique de la date et de l'heure du projecteur, réglez [SYNCHRONISATION NTP] sur [OUI].

Le serveur NTP est un périphérique tel qu'un ordinateur qui fournit les données de date et d'heure par NTP (Protocole de temps du réseau).

- 1) Appuyez sur ▲▼ pour sélectionner [DATE ET HEURE].
- 2) Appuyez sur la touche <ENTER>.
  - L'écran [DATE ET HEURE] s'affiche.
- 3) Appuyez sur ▲▼ pour sélectionner [AJUSTEMENT HORLOGE].
- 4) Appuyez sur la touche <ENTER>.
  - L'écran [AJUSTEMENT HORLOGE] s'affiche.
- 5) Appuyez sur ▲▼ pour sélectionner [SYNCHRONISATION NTP], puis appuyez sur ◀▶ pour changer à [OUI].
- 6) Appuyez sur ▲▼ pour sélectionner [VALIDER], et appuyez sur la touche <ENTER>.
  - Le réglage de la date et l'heure est terminé.

### Remarque

- Pour régler automatiquement la date et l'heure, le projecteur doit être connecté au réseau.
- Si vous réglez la date et l'heure automatiquement, réglez le menu [RÉGLAGE] → [GESTION ECOLOGIQUE] → [MODE STANDBY] (➔ page 73) à [NORMAL]. Si un élément autre que [NORMAL] a été réglé et si l'entrée a été réglée sur la signalisation, l'image disparaît temporairement lors de la synchronisation avec le serveur NTP en allumant le projecteur ou avec le projecteur restant allumé.
- Si la synchronisation avec le serveur NTP échoue juste après que [SYNCHRONISATION NTP] est réglé sur [OUI], ou si [SYNCHRONISATION NTP] est réglé sur [OUI] alors que le serveur NTP n'est pas défini, [SYNCHRONISATION NTP] retournera à [NON].
- Accédez au projecteur via un navigateur Web pour configurer le serveur NTP. Reportez-vous à « Page [Adjust clock] » (➔ page 119) pour plus de détails.
- Le projecteur est doté de la fonction de serveur NTP. En utilisant ce projecteur en tant que serveur NTP, vous pouvez synchroniser l'heure d'autres projecteurs se trouvant sur le même réseau. Par exemple, c'est efficace quand vous utilisez plusieurs projecteurs de ce modèle et lisez simultanément le calendrier de Content Manager, dans l'environnement où l'accès à un serveur NTP externe est impossible. Pour les étapes de lecture simultanée d'un calendrier, reportez-vous à « Lecture simultanée du calendrier de plusieurs projecteurs » dans le « Manuel d'utilisation - Manuel de Content Manager ».

### [SAUVEGARDER LES DONNÉES UTILIS.]

Enregistrez les diverses valeurs de réglage dans une copie de sauvegarde dans la mémoire intégrée du projecteur.

- 1) Appuyez sur ▲▼ pour sélectionner [SAUVEGARDER LES DONNÉES UTILIS.].
- 2) Appuyez sur la touche <ENTER>.
  - L'écran [MOT DE PASSE SÉCURITÉ] s'affiche.
- 3) Saisissez le mot de passe de sécurité et appuyez sur la touche <ENTER>.
- 4) Lorsque l'écran de confirmation s'affiche, appuyez sur ◀▶ pour sélectionner [EXÉCUTER], puis appuyez sur la touche <ENTER>.

### Attention

- Ne mettez pas le système de rail hors tension lors de l'enregistrement des données.

### Remarque

- Quand [SAUVEGARDER LES DONNÉES UTILIS.] est exécuté, l'enregistrement des données peut durer environ 30 secondes. Notez que lorsque les données sont en cours d'enregistrement, la projection disparaît et toutes les touches de la télécommande et la touche d'alimentation <b/> sur le bloc d'alimentation sont désactivées.

## [CHARGER LES DONNÉES UTILISATEUR]

Chargez les diverses valeurs de réglage par une copie de sauvegarde enregistrée dans la mémoire intégrée du projecteur.

- 1) Appuyez sur ▲▼ pour sélectionner [CHARGER LES DONNÉES UTILISATEUR].
- 2) Appuyez sur la touche <ENTER>.
  - L'écran [MOT DE PASSE SÉCURITÉ] s'affiche.
- 3) Saisissez le mot de passe de sécurité et appuyez sur la touche <ENTER>.
- 4) Lorsque l'écran de confirmation s'affiche, appuyez sur ◀▶ pour sélectionner [EXÉCUTER], puis appuyez sur la touche <ENTER>.

### Remarque

- Le projecteur entre en mode veille pour appliquer les valeurs de réglage lorsque [CHARGER LES DONNÉES UTILISATEUR] est exécuté.

## [INITIALISER]

Restaurez les différentes valeurs de réglage à leurs réglages d'usine.

- 1) Appuyez sur ▲▼ pour sélectionner [INITIALISER].
- 2) Appuyez sur la touche <ENTER>.
  - L'écran [MOT DE PASSE SÉCURITÉ] s'affiche.
- 3) Saisissez le mot de passe de sécurité et appuyez sur la touche <ENTER>.
  - L'écran [INITIALISER] s'affiche.
- 4) Appuyez sur ◀▶ pour sélectionner un élément à initialiser.

|                                  |   |
|----------------------------------|---|
| [TOUTES LES DONNÉES UTILISATEUR] | Remet tous les éléments de réglage, y compris [SIGNAGE], [RÉG.RÉSEAU] et [Régage E-mail] aux paramètres d'usine par défaut.<br>Le projecteur entre en mode de veille pour appliquer les valeurs de réglage. |
| [RÉSEAU/E-MAIL]                  | Remet [SIGNAGE], [RÉG.RÉSEAU], et [Réglage E-mail] aux paramètres d'usine par défaut.   |

- 5) Appuyez sur la touche <ENTER>.
- 6) Lorsque l'écran de confirmation s'affiche, appuyez sur ◀▶ pour sélectionner [EXÉCUTER], puis appuyez sur la touche <ENTER>.
  - [EN COURS] est affiché lors de l'exécution de l'initialisation.

### Remarque

- Après [TOUTES LES DONNÉES UTILISATEUR] de [INITIALISER] est exécuté, rétablissez d'abord l'alimentation du système de rail, puis allumez le projecteur.

## [MOT DE PASSE SERVICE]

Cette fonction est utilisée par les techniciens.

## Menu [RÉG.RÉSEAU]

Sur l'écran de menu, sélectionnez [RÉG.RÉSEAU] dans le menu principal, puis sélectionnez un élément du sous-menu.

Reportez-vous à « Navigation dans le menu » (➔ page 56) pour l'opération de l'écran de menu.

- Après avoir sélectionné un élément, appuyez sur ▲▼◀▶ pour régler.

### [NOM DU PROJECTEUR]

Modifiez le nom comme vous le souhaitez si le projecteur doit être identifié sur un logiciel d'application.

- 1) Appuyez sur ▲▼ pour sélectionner [NOM DU PROJECTEUR].
- 2) Appuyez sur la touche <ENTER>.
  - L'écran [NOM DU PROJECTEUR] s'affiche.
- 3) Appuyez sur ▲▼◀▶ pour sélectionner un caractère, et appuyez sur la touche <ENTER>.
  - Vous pouvez saisir jusqu'à huit caractères.
- 4) Après avoir saisi le nom du projecteur, appuyez sur ▲▼◀▶ pour sélectionner [OK], puis appuyez sur la touche <ENTER>.
  - Pour annuler la modification, appuyez sur ▲▼◀▶ pour sélectionner [ANNULER], puis appuyez sur la touche <ENTER>.

#### Remarque

- Le nom de projecteur par défaut est « NAMExxxx » (xxxx représente un nombre à quatre chiffres et varie pour chaque produit).

### [LAN CÂBLÉ]

Le cas échéant, configurez les réglages avant d'utiliser la fonction réseau local câblé.

- 1) Appuyez sur ▲▼ pour sélectionner [LAN CÂBLÉ].
- 2) Appuyez sur la touche <ENTER>.
  - L'écran [LAN CÂBLÉ] s'affiche.
- 3) Appuyez sur ▲▼ pour sélectionner un élément, puis changez les réglages en fonction des instructions d'utilisation du menu.

|                         |  |
|-------------------------|--|
| [DHCP]                  | Réglez sur [OUI] lors de l'obtention automatique d'une adresse IP au moyen d'un serveur DHCP. Réglez sur [NON] si vous n'utilisez pas un serveur DHCP. |
| [ADRESSE IP]            | Saisissez l'adresse IP si vous n'utilisez pas un serveur DHCP.   |
| [MASQUE SOUS-RÉSEAU]    | Saisissez le masque sous-réseau si vous n'utilisez pas un serveur DHCP.  |
| [PASSERELLE PAR DÉFAUT] | Saisissez l'adresse de passerelle par défaut si vous n'utilisez pas un serveur DHCP.   |
| [DNS1]                  | Saisissez l'adresse du serveur DNS primaire si vous n'utilisez pas un serveur DHCP.  |
| [DNS2]                  | Saisissez l'adresse du serveur DNS secondaire si vous n'utilisez pas un serveur DHCP.  |

- 4) Appuyez sur ▲▼ pour sélectionner [EMMAGASINAGE], et appuyez sur la touche <ENTER>.
- 5) Lorsque l'écran de confirmation s'affiche, appuyez sur ◀▶ pour sélectionner [EXÉCUTER], puis appuyez sur la touche <ENTER>.

#### Remarque

- Lors de l'utilisation d'un serveur DHCP, confirmez que le serveur DHCP est en marche.
- Contactez l'administrateur de votre réseau en ce qui concerne l'adresse IP, le masque de sous-réseau et la passerelle par défaut.
- Lorsque [LAN CÂBLÉ] est sélectionné dans le menu [RÉG.RÉSEAU] → [Art-Net] (➔ page 87), ce paramètre [LAN CÂBLÉ] est désactivé.
- Lorsque [LAN CÂBLÉ] est sélectionné et l'adresse du réseau est modifiée dans le menu [RÉG.RÉSEAU] → [Art-Net] (➔ page 87), cette adresse sera également utilisée comme l'adresse de paramètre [LAN CÂBLÉ].
- Les réglages suivants sont configurés comme valeurs par défaut.

|                         |                |
|-------------------------|----------------|
| [DHCP]                  | NON            |
| [ADRESSE IP]            | 192.168.10.100 |
| [MASQUE SOUS-RÉSEAU]    | 255.255.255.0  |
| [PASSERELLE PAR DÉFAUT] | 192.168.10.1   |
| [DNS1]/[DNS2]           | Aucun          |



## [LAN SANS FIL]

Réglez la méthode de connexion du réseau local sans fil.

- 1) Appuyez sur ▲▼ pour sélectionner [LAN SANS FIL].
- 2) Appuyez sur ◀▶ pour sélectionner la méthode de connexion.

|                |  |
|----------------|--|
| [SIMPLE]       | Le mode de connexion directe qui peut être compatible avec chaque système d'exploitation (Windows, Mac OS, iOS et Android, etc.)<br>Utilisez la fonction LAN sans fil via le logiciel d'application de transfert d'image qui prend en charge « Wireless Manager ME6.3 », iPad / iPhone / iPod touch et des appareils Android.<br>Changez l'entrée sur [Panasonic APPLICATION], l'écran de veille apparaîtra. Vous pouvez confirmer le SSID et la CLÉ. La valeur par défaut de la CLÉ peut être modifiée. Pour en savoir plus, reportez-vous à « Réglage [SIMPLE] ».  |
| [M-DIRECT]     | Sélectionnez cet élément à utiliser comme point d'accès simple. Le projecteur et un périphérique tel qu'un ordinateur peuvent être connectés dans le mode d'infrastructure sans point d'accès.<br>La connexion LAN sans fil peut être établie en utilisant « Wireless Manager ME6.3 » ou le logiciel d'application de transfert d'image de Panasonic qui prend en charge iPad/iPhone/iPod touch et des appareils Android. La connexion avec iPad/iPhone/iPod touch et des appareils Android sera plus facile.<br>Les réglages de réseau détaillés peuvent également être configurés selon l'environnement réseau utilisé. Reportez-vous à « Réglage [M-DIRECT] » (► page 82) pour plus de détails. |
| [USER]         | Les réglages de réseau détaillés peuvent être configurés selon l'environnement réseau utilisé. Reportez-vous à « Réglage [USER] » (► page 82) pour plus de détails.  |
| [HORS SERVICE] | Sélectionnez cet élément quand vous n'utilisez pas le réseau local sans fil.   |

### Attention

- Cet appareil est limité à l'utilisation à l'intérieur lorsqu'il est utilisé dans la plage de fréquences de 5,15 à 5,35 GHz (canaux 36 à 64).

### Remarque

- Si [SIMPLE] ou [M-DIRECT] est sélectionné, il est possible de connecter jusqu'à 10 périphériques au projecteur via LAN sans fil.
- Même lorsque [SIMPLE] ou [M-DIRECT] est sélectionné dans [LAN SANS FIL], le réglage sera désactivé si l'entrée est MIRRORING.
- Lorsque [LAN SANS FIL] est sélectionné dans le menu [RÉG.RÉSEAU] → [Art-Net] (► page 87), ce paramètre [LAN SANS FIL] est désactivé.
- Si la chaîne de SSID dépasse 16 caractères, le SSID s'affiche sur deux lignes.
- Pour plus de détails sur l'utilisation du « Wireless Manager ME6.3 », reportez-vous à « Manuel d'utilisation - Wireless Manager ME6.3 ».
- Reportez-vous à l'adresse URL suivante pour le logiciel d'application de transfert d'image qui permet de transférer sans fil des images, etc. enregistrées dans iPad/iPhone/iPod touch et des appareils Android au projecteur.  
<https://panasonic.net/cns/projector/>

## Réglage [SIMPLE]

Le mode de connexion directe qui est compatible avec chaque système d'exploitation (Windows, Mac OS, iOS et Android, etc.)

- 1) Appuyez sur ▲▼ pour sélectionner [LAN SANS FIL].
- 2) Appuyez sur ◀▶ pour sélectionner [SIMPLE].
- 3) Appuyez sur la touche <ENTER>.
  - L'écran [LAN SANS FIL] ([SIMPLE]) s'affiche.
- 4) Appuyez sur la touche <ENTER>.
  - L'écran [CLÉ] s'affiche.
- 5) Appuyez sur ▲▼◀▶ pour saisir la clé en fonction des instructions d'utilisation du menu.

|       |  |
|-------|--|
| [CLÉ] | Saisissez 8 à 15 caractères alphanumériques. |
|-------|--|

- 6) Appuyez sur ▲▼◀▶ pour sélectionner [OK], et appuyez sur la touche <ENTER>.
- 7) Appuyez sur ▲▼ pour sélectionner [EMMAGASINAGE], et appuyez sur la touche <ENTER>.
- 8) Lorsque l'écran de confirmation s'affiche, appuyez sur ◀▶ pour sélectionner [EXÉCUTER], puis appuyez sur la touche <ENTER>.

### ■ Réglage par défaut de [SIMPLE]

- Le réglage suivant est effectué avant que le projecteur ne quitte l'usine.

|       |   |
|-------|---|
| [CLÉ] | proj + les 4 derniers chiffres de l'ID du réseau. |
|-------|---|

## Réglage [M-DIRECT]

- 1) Appuyez sur ▲▼ pour sélectionner [LAN SANS FIL].
- 2) Appuyez sur ◀▶ pour sélectionner [M-DIRECT].
- 3) Appuyez sur la touche <ENTER>.
  - L'écran [LAN SANS FIL] ([M-DIRECT]) s'affiche.
- 4) Appuyez sur ▲▼ pour sélectionner chaque élément, puis changez les réglages en fonction des instructions d'utilisation du menu.

|                      |  |
|----------------------|--|
| [ADRESSE IP]         | Saisissez l'adresse IP.  |
| [MASQUE SOUS-RÉSEAU] | Saisissez le masque de sous-réseau.  |
| [SSID]               | Réglez le SSID à utiliser.   |
| [CANAL]              | Sélectionnez un canal à utiliser de 1 à 13, 36, 40, 44 et 48.  |
| [CLÉ]                | Réglez la clé à utiliser.<br>Saisissez 8 à 63 caractères alphanumériques ou un hexadécimal de 64 chiffres. |

- 5) Appuyez sur ▲▼ pour sélectionner [EMMAGASINAGE], et appuyez sur la touche <ENTER>.
- 6) Lorsque l'écran de confirmation s'affiche, appuyez sur ◀▶ pour sélectionner [EXÉCUTER], puis appuyez sur la touche <ENTER>.

### Remarque

- Les réglages suivants sont configurés comme valeurs par défaut.

|                      |  |
|----------------------|--|
| [ADRESSE IP]         | 192.168.12.100   |
| [MASQUE SOUS-RÉSEAU] | 255.255.255.0  |
| [SSID]               | M-DIRECTxxxx (xxxx représente les derniers quatre chiffres de l'ID de réseau.) |
| [CANAL]              | 1  |
| [CLÉ]                | La même chaîne de caractères que SSID  |

- La méthode d'authentification est fixée sur WPA2-PSK et la méthode de chiffrement est fixée sur AES, et elles ne peuvent pas être modifiées.
- Consultez votre administrateur réseau avant de modifier les valeurs par défaut.
- Si [CLÉ] est conservé comme valeur d'usine par défaut, la fuite d'informations par un tiers est possible. Veillez à modifier la valeur par défaut.
- Comme le serveur DHCP démarre automatiquement, activez le paramètre DHCP des périphériques à connecter sans fil au projecteur et connectez-les.
- [CLÉ] peut être affiché comme mot de passe du SSID en fonction du périphérique.

## Réglage [USER]

- 1) Appuyez sur ▲▼ pour sélectionner [LAN SANS FIL].
- 2) Appuyez sur ◀▶ pour sélectionner [USER].
- 3) Appuyez sur la touche <ENTER>.
  - L'écran [LAN SANS FIL] (recherche SSID) s'affiche.
  - Le SSID sélectionné est affiché en haut et ● est affiché à gauche du SSID sélectionné.
  - Le SSID chiffré est affiché avec l'icône de la clé, et le niveau de l'antenne est indiqué par le nombre de ■.
  - Lorsque le SSID désiré peut être trouvé, passez à l'étape 4).
  - Lorsque le SSID désiré ne peut pas être trouvé, passez à l'étape 5).

### Remarque

- 20 caractères au maximum peuvent être affichés pour un SSID.
- Une recherche peut trouver jusqu'à 50 résultats de SSID (5 pages au maximum). Appuyez sur ◀▶ pour tourner la page.
- Pour renouveler la liste des SSID affichés, appuyez sur la touche <DEFAULT> de la télécommande.

- 4) Appuyez sur ▲▼ pour sélectionner le SSID, et appuyez sur la touche <ENTER>.
  - L'écran [LAN SANS FIL] ([USER]) (1/2) s'affiche.
  - Passez à l'étape 6).

### Remarque

- Lorsque le SSID avec une icône de clé est sélectionné, passez à l'étape 8). A ce moment, le numéro de page d'écran (2/2) ne sera pas affiché.

5) Appuyez sur ▲▼ pour sélectionner [AUTRE], et appuyez sur la touche <ENTER>.

- L'écran [LAN SANS FIL] ([USER]) (1/2) s'affiche.
- Quand il y a beaucoup de résultats de recherche et [AUTRE] n'est pas affiché sur l'écran [LAN SANS FIL] (Recherche SSID), appuyez sur ► jusqu'à ce qu'il soit trouvé.
- Passez à l'étape 6).

6) Appuyez sur ▲▼ pour sélectionner chaque élément, puis changez les réglages en fonction des instructions d'utilisation du menu.

|                      |   |  |
|----------------------|---|--|
| [SSID] <sup>*1</sup> | Saisissez la même chaîne que le SSID enregistré sur le point d'accès.   |  |
| [AUTHENTIFICATION]   | Sélectionnez la méthode d'authentification de l'utilisateur utilisée dans le réseau auquel le projecteur est connecté.  |  |
|                      | [OUVERT]  | Sélectionnez cet élément quand la méthode d'authentification du point d'accès est le Système Ouvert.   |
|                      | [PARTAGÉE]  | Sélectionnez cet élément quand la méthode d'authentification du point d'accès est la Clé Partagée.   |
|                      | [WPA-PSK]   | Sélectionnez cet élément quand la méthode d'authentification du point d'accès est WPA-PSK.   |
|                      | [WPA2-PSK]  | Sélectionnez cet élément quand la méthode d'authentification du point d'accès est WPA2-PSK.  |
|                      | [WPA-EAP/WPA2-EAP]  | Sélectionnez cet élément quand la méthode d'authentification du point d'accès est WPA-EAP/WPA2-EAP.  |
|                      | [WPA-EAP]   | Sélectionnez cet élément quand la méthode d'authentification du point d'accès est WPA-EAP.   |
| [WPA2-EAP]           | Sélectionnez cet élément quand la méthode d'authentification du point d'accès est WPA2-EAP.   |  |
| [CHIFFRAGE]          | Sélectionnez la méthode de chiffrement utilisée pour la communication entre le projecteur et le réseau.   |  |
|                      | [NÉANT]   | Sélectionnez cet élément pour ne pas utiliser le chiffrement. Il peut être sélectionné uniquement lorsque [AUTHENTIFICATION] est réglé sur [OUVERT] ou [PARTAGÉE].                                 |
|                      | [WEP]   | Sélectionnez cet élément lorsque la méthode de chiffrement est WEP. Il peut être sélectionné uniquement lorsque [AUTHENTIFICATION] est réglé sur [OUVERT] ou [PARTAGÉE].                           |
|                      | [TKIP]  | Sélectionnez cet élément lorsque la méthode de chiffrement est TKIP. Il peut être sélectionné uniquement lorsque [AUTHENTIFICATION] est réglé sur [WPA-PSK], [WPA2-PSK], [WPA-EAP], ou [WPA2-EAP]. |
| [AES]                | Sélectionnez cet élément quand vous utilisez AES pour la méthode de chiffrement. Il peut être sélectionné uniquement lorsque [AUTHENTIFICATION] est réglé sur [WPA-PSK], [WPA2-PSK], [WPA-EAP], ou [WPA2-EAP].  |  |
| [CLÉ PAR DÉFAUT]     | Définissez un nombre de 1 à 4 pour la clé par défaut. Il peut être sélectionné uniquement lorsque [AUTHENTIFICATION] est réglé sur [OUVERT] ou [PARTAGÉE], et la méthode de chiffrement est [WEP].  |  |
| [CLÉ 1] - [CLÉ 4]    | Définissez la clé WEP pour le numéro de clé sélectionné dans [CLÉ PAR DÉFAUT]. Il peut être sélectionné uniquement lorsque [AUTHENTIFICATION] est réglé sur [OUVERT] ou [PARTAGÉE], et la méthode de chiffrement est [WEP]. Vous pouvez régler une clé WEP de 64 bits ou de 128 bits. Saisissez cinq caractères alphanumériques à un octet (10 chiffres pour l'hexadécimal) pour 64 bits ou saisissez 13 caractères alphanumériques à un octet (26 chiffres pour l'hexadécimal) pour le 128 bits. |  |
| [CLÉ]                | Définissez la clé. Il peut être sélectionné uniquement lorsque [AUTHENTIFICATION] est réglé sur [WPA-PSK] ou [WPA2-PSK]. Saisissez 8 à 63 caractères alphanumériques ou un hexadécimal de 64 chiffres.  |  |
| [EAP]                | Sélectionnez EAP pour le serveur RADIUS. Il peut être sélectionné uniquement lorsque [AUTHENTIFICATION] est réglé sur [WPA-EAP/WPA2-EAP], [WPA-EAP], ou [WPA2-EAP]. Les types d'EAP disponibles sont les suivants. [PEAP(MS-CHAPv2)], [PEAP(GTC)], [EAP-TTLS(MD5)], [EAP-TTLS(MS-CHAPv2)], [EAP-FAST(MS-CHAPv2)], [EAP-FAST(GTC)]   |  |
| [NOM]                | Saisissez le nom d'utilisateur à utiliser pour l'authentification en caractères alphanumériques à un octet (espaces non inclus, 64 caractères au maximum). Il peut être sélectionné uniquement lorsque [AUTHENTIFICATION] est réglé sur [WPA-EAP/WPA2-EAP], [WPA-EAP], ou [WPA2-EAP].   |  |
| [MOT DE PASSE]       | Saisissez le mot de passe à utiliser pour l'authentification en caractères alphanumériques à un octet (64 caractères au maximum). Il peut être sélectionné uniquement lorsque [AUTHENTIFICATION] est réglé sur [WPA-EAP/WPA2-EAP], [WPA-EAP], ou [WPA2-EAP].  |  |

\*1 En procédant à partir de l'étape 4), [SSID] ne peut pas être réglé.

### Remarque

- Contactez le fabricant du point d'accès (antenne-relais) utilisé si la connexion LAN sans fil ne peut pas être établie par l'intermédiaire du point d'accès, même après l'exécution de « Réglages du projecteur » (➔ page 107).
- Si vous utilisez EAP, les réglages du projecteur doivent être configurés selon les réglages du serveur RADIUS. Consultez votre administrateur réseau pour connaître les réglages du serveur RADIUS.
- Si vous utilisez EAP avec un point d'accès où la diffusion SSID est désactivée, sélectionnez [WPA-EAP] ou [WPA2-EAP] pour la méthode d'authentification, même lorsque l'authentification du point d'accès est WPA-EAP/WPA2-EAP.

7) Appuyez sur ◀▶ pour sélectionner [SUIVANT], et appuyez sur la touche <ENTER>.

- L'écran [LAN SANS FIL] ([USER]) (2/2) s'affiche.

8) Appuyez sur ▲▼ pour sélectionner chaque élément, puis changez les réglages en fonction des instructions d'utilisation du menu.

|                         |  |
|-------------------------|--|
| [DHCP]                  | Réglez sur [OUI] lors de l'obtention automatique d'une adresse IP au moyen d'un serveur DHCP. Réglez sur [NON] si vous n'utilisez pas un serveur DHCP. |
| [ADRESSE IP]            | Saisissez l'adresse IP si vous n'utilisez pas un serveur DHCP.   |
| [MASQUE SOUS-RÉSEAU]    | Saisissez le masque sous-réseau si vous n'utilisez pas un serveur DHCP.  |
| [PASSERELLE PAR DÉFAUT] | Saisissez l'adresse de passerelle par défaut si vous n'utilisez pas un serveur DHCP.   |
| [DNS1]                  | Saisissez l'adresse du serveur DNS primaire si vous n'utilisez pas un serveur DHCP.  |
| [DNS2]                  | Saisissez l'adresse du serveur DNS secondaire si vous n'utilisez pas un serveur DHCP.  |

### Remarque

- Lors de l'utilisation d'un serveur DHCP, confirmez que le serveur DHCP est en marche.
- Contactez l'administrateur de votre réseau en ce qui concerne l'adresse IP, le masque de sous-réseau, la passerelle par défaut et l'adresse du serveur DNS.
- Le réseau local câblé et le réseau local sans fil ne peuvent pas être utilisés dans le même segment.

9) Appuyez sur ▲▼ pour sélectionner [EMMAGASINAGE], et appuyez sur la touche <ENTER>.

- Appuyez sur ▲▼ pour sélectionner [ANNULER], puis appuyez sur la touche <ENTER> pour revenir à l'écran [LAN SANS FIL] ([USER]) (1/2).
- Lorsque le SSID avec une icône de clé est sélectionnée, [ANNULER] ne sera pas affiché.

10) Lorsque l'écran de confirmation s'affiche, appuyez sur ◀▶ pour sélectionner [EXÉCUTER], puis appuyez sur la touche <ENTER>.

### Remarque

- Les réglages suivants sont configurés pour [USER] comme valeurs d'usine par défaut.

|                         |                     |
|-------------------------|---------------------|
| [DHCP]                  | NON                 |
| [ADRESSE IP]            | 192.168.11.100      |
| [MASQUE SOUS-RÉSEAU]    | 255.255.255.0       |
| [PASSERELLE PAR DÉFAUT] | 192.168.11.1        |
| [DNS1]/[DNS2]           | (Vide)              |
| [SSID]                  | Panasonic Projector |
| [AUTHENTIFICATION]      | Ouvert              |
| [CHIFFRAGE]             | Aucun               |

## [CONTRÔLE RÉSEAU]

Installez la méthode de commande du réseau.

1) Appuyez sur ▲▼ pour sélectionner [CONTRÔLE RÉSEAU].

2) Appuyez sur la touche <ENTER>.

- L'écran [CONTRÔLE RÉSEAU] s'affiche.

3) Appuyez sur ▲▼ pour sélectionner un élément, puis appuyez sur ◀▶ pour changer le paramètre.

|                        |   |
|------------------------|---|
| [COMMANDE WEB]         | Réglez sur [OUI] pour commander avec le navigateur Web.   |
| [CONTRÔLE PJLink]      | Réglez sur [OUI] pour commander avec le protocole PJLink.   |
| [CONTRÔLE DE COMMANDE] | Réglez sur [OUI] quand vous commandez le projecteur à l'aide des commandes de contrôle. Reportez-vous à « Commandes de contrôle via LAN » (➔ page 139). |
| [PORT DE COMMANDE]     | Choisissez le numéro de port utilisé pour le contrôle de commande.  |

|                          |  |
|--------------------------|--|
| [Crestron Connected(TM)] | Réglez sur [OUI] quand vous commandez le projecteur à l'aide de Crestron Connected de Crestron Electronics, Inc. |
| [EMMAGASINAGE]           | Sauvegardez les réglages actuels du contrôle de réseau.  |

- 4) Appuyez sur ▲▼ pour sélectionner [EMMAGASINAGE], et appuyez sur la touche <ENTER>.
- 5) Lorsque l'écran de confirmation s'affiche, appuyez sur ◀▶ pour sélectionner [EXÉCUTER], puis appuyez sur la touche <ENTER>.

## [Panasonic APPLICATION]

Configurez les réglages des fonctions utilisées quand des périphériques sont connectés au projecteur via le réseau local utilisant le logiciel d'application de réseau de Panasonic.

### Réglage de [ARRÊTER MODE DIRECT]

Indiquez si vous acceptez ou non la coupure en mode direct par un autre utilisateur pendant le traitement en mode direct (transfert d'image) par « Wireless Manager ME6.3 » ou la distribution d'image par « Multi Monitoring & Control Software ».

- 1) Appuyez sur ▲▼ pour sélectionner [Panasonic APPLICATION].
- 2) Appuyez sur la touche <ENTER>.
  - L'écran [Panasonic APPLICATION] s'affiche.
- 3) Appuyez sur ▲▼ pour sélectionner [ARRÊTER MODE DIRECT].
- 4) Appuyez sur ◀▶ pour changer l'élément.
  - Les éléments changent à chaque pression de la touche.

|       |  |
|-------|--|
| [NON] | Sélectionnez cet élément pour interdire la coupure en mode direct par « Wireless Manager ME6.3 » ou la distribution d'image par « Multi Monitoring & Control Software ». |
| [OUI] | Sélectionnez cet élément pour permettre la coupure en mode direct par « Wireless Manager ME6.3 » ou la distribution d'image par « Multi Monitoring & Control Software ». |

### Remarque

- Si vous utilisez « Multi Monitoring & Control Software » et « Wireless Manager ME6.3 » simultanément sur le même ordinateur, la fonction de distribution d'image simultanée de « Multi Monitoring & Control Software » risque de ne pas fonctionner correctement. Pour les utiliser en même temps, utilisez chacun des logiciels sur des ordinateurs différents.

### Réglage de [MULTI-LIVE]

Commutez l'affichage sur le mode multi-direct lorsque des images doivent être transférées depuis plusieurs ordinateurs au projecteur à l'aide de « Wireless Manager ME6.3 ».

Reportez-vous à « Manuel d'utilisation - Wireless Manager ME6.3 » pour plus de détails. Le mode multi-direct peut être utilisé avec le logiciel d'application de transfert d'image de Panasonic qui prend en charge iPad/iPhone/iPod touch et des appareils Android. Reportez-vous à l'adresse URL suivante pour le logiciel d'application de transfert d'image qui prend en charge iPad/iPhone/iPod touch et des appareils Android.

<https://panasonic.net/cns/projector/>

- 1) Appuyez sur ▲▼ pour sélectionner [Panasonic APPLICATION].
- 2) Appuyez sur la touche <ENTER>.
  - L'écran [Panasonic APPLICATION] s'affiche.
- 3) Appuyez sur ▲▼ pour sélectionner [MULTI-LIVE], et appuyez sur la touche <ENTER>.
  - Le projecteur commute sur le mode multi-direct.
  - Les éléments changent à chaque fois que vous sélectionnez [MULTI-LIVE].
  - Le style commute dans l'ordre sur multi 4 écrans, index 4 écrans et index 16 écrans.

## Réglage de [MOT DE PASSE]

En réglant le projecteur pour exiger la saisie d'un mot de passe quand un périphérique se connecte, vous pouvez éviter les coupures d'images dues à de mauvaises connexions externes.

- 1) Appuyez sur ▲▼ pour sélectionner [Panasonic APPLICATION].
- 2) Appuyez sur la touche <ENTER>.
  - L'écran [Panasonic APPLICATION] s'affiche.
- 3) Appuyez sur ▲▼ pour sélectionner [MOT DE PASSE].
- 4) Appuyez sur ◀▶ pour changer l'élément.
  - Les éléments changent à chaque pression de la touche.

|       |                                      |
|-------|--------------------------------------|
| [NON] | Désactive la saisie du mot de passe. |
| [OUI] | Active la saisie du mot de passe.    |

### Remarque

- Lorsque vous connectez un périphérique au projecteur à l'aide de « Wireless Manager ME6.3 », il est recommandé de sélectionner [OUI] pour exiger la saisie d'un mot de passe.
- Quand vous utilisez les fonctions de « Multi Monitoring & Control Software » pour la distribution d'image simultanée ou la suppression d'images distribuées, les images ne peuvent pas être distribuées au projecteur pour lequel [MOT DE PASSE] est réglé sur [OUI]. Pour utiliser ces fonctions de distribution d'image, réglez-le sur [NON].

## Exécution de [CHANGE MOT DE PASSE]

Définissez ou modifiez le mot de passe de connexion au projecteur.

- 1) Appuyez sur ▲▼ pour sélectionner [Panasonic APPLICATION].
- 2) Appuyez sur la touche <ENTER>.
  - L'écran [Panasonic APPLICATION] s'affiche.
- 3) Appuyez sur ▲▼ pour sélectionner [CHANGE MOT DE PASSE].
- 4) Appuyez sur la touche <ENTER>.
  - L'écran [CHANGE MOT DE PASSE] s'affiche.
- 5) Appuyez sur ▲▼◀▶ pour sélectionner des caractères, et appuyez sur la touche <ENTER>.
- 6) Appuyez sur ▲▼◀▶ pour sélectionner [OK], et appuyez sur la touche <ENTER>.
  - Pour annuler, sélectionnez [ANNULER].

### Remarque

- Vous pouvez saisir jusqu'à huit caractères pour un mot de passe.
- Aucun mot de passe n'est défini dans les réglages par défaut. Comme la connexion sans saisie de mot de passe est disponible même lorsque [MOT DE PASSE] est réglé sur [OUI], assurez-vous de définir un mot de passe dans [CHANGE MOT DE PASSE] si vous réglez [MOT DE PASSE] sur [OUI].
- Changez périodiquement le mot de passe et veillez à ce qu'il soit difficile à deviner.

## [ÉTAT DU RÉSEAU]

Affichez l'état du réseau du projecteur.

- 1) Appuyez sur ▲▼ pour sélectionner [ÉTAT DU RÉSEAU].
- 2) Appuyez sur la touche <ENTER>.
  - L'écran [ÉTAT DU RÉSEAU] s'affiche.
- 3) Appuyez sur ◀▶ pour changer les pages.
  - La page change chaque fois que vous appuyez sur la touche.

|                      |  |   |
|----------------------|--|---|
| [NOM DU PROJECTEUR]  | Affiche le nom de projecteur défini sur le projecteur.<br>Vous pouvez choisir le nom de projecteur de votre choix. (➔ page 80) |   |
| [IDENTIFIANT RÉSEAU] | Affiche l'ID de réseau (fixe) attribué au projecteur.  |   |
| [LAN CÂBLÉ]          | Affiche les informations de réseau du réseau local câblé réglé sur le projecteur.  |   |
|                      | [DHCP]   | Affiche l'état de l'utilisation du serveur DHCP.          |
|                      | [ADRESSE IP]   | Affiche l'adresse IP.                                     |
|                      | [MASQUE SOUS-RÉSEAU]   | Affiche le masque de sous-réseau.                         |
|                      | [PASSERELLE PAR DÉFAUT]  | Affiche la passerelle par défaut.                         |
|                      | [DNS1]   | Affiche l'adresse du serveur DNS primaire.                |
|                      | [DNS2]   | Affiche l'adresse du serveur DNS secondaire.              |
| [LAN SANS FIL]       | Affiche les informations de réseau du réseau local sans fil réglé sur le projecteur.   |   |
|                      | [NIVEAU D'ANTENNE]   | Affiche l'état de signal du réseau local sans fil.        |
|                      | [RÉG.RÉSEAU]   | Affiche la méthode de connexion du réseau local sans fil. |
|                      | [CANAL]  | Affiche le canal utilisé pour le réseau local sans fil.   |
|                      | [SSID]   | Affiche la chaîne de SSID.                                |
|                      | [AUTHENTIFICATION]   | Affiche la méthode d'authentification de l'utilisateur.   |
|                      | [EAP]  | Affiche le type d'EAP.                                    |
|                      | [CHIFFRAGE]  | Affiche la méthode de chiffrement.                        |
|                      | [CLÉ PAR DÉFAUT]   | Affiche le numéro de la clé par défaut.                   |
|                      | [DHCP]   | Affiche l'état de l'utilisation du serveur DHCP.          |
|                      | [ADRESSE IP]   | Affiche l'adresse IP.                                     |
|                      | [MASQUE SOUS-RÉSEAU]   | Affiche le masque de sous-réseau.                         |
|                      | [PASSERELLE PAR DÉFAUT]  | Affiche la passerelle par défaut.                         |
|                      | [DNS1]   | Affiche l'adresse du serveur DNS primaire.                |
|                      | [DNS2]   | Affiche l'adresse du serveur DNS secondaire.              |
| [ADRESSE MAC]        | Affiche l'adresse MAC du réseau local sans fil.  |   |

### Remarque

- Lorsque [HORS SERVICE] est sélectionné dans le menu [RÉG.RÉSEAU] → [LAN SANS FIL] (➔ page 81) et un élément autre que [LAN SANS FIL] est sélectionné dans [Art-Net] (➔ page 87), la page LAN sans fil sur l'écran [ÉTAT DU RÉSEAU] n'est pas affichée.
- Si la chaîne de SSID dépasse 16 caractères, le SSID s'affichera sur deux lignes.

### [Art-Net]

Procédez aux réglages pour utiliser la fonction Art-Net.

- 1) Appuyez sur ▲▼ pour sélectionner [Art-Net].
- 2) Appuyez sur ◀▶ pour changer l'élément.
  - Les éléments changent à chaque pression de la touche.

|                |   |
|----------------|---|
| [NON]          | Désactive la fonction Art-Net.                              |
| [LAN CÂBLÉ]    | Utilise la fonction Art-Net avec la connexion LAN câblé.    |
| [LAN SANS FIL] | Utilise la fonction Art-Net avec la connexion LAN sans fil. |

### Remarque

- Reportez-vous à « Réglage de l'adresse pour [LAN CÂBLÉ] » (➔ page 87) ou « Réglage de l'adresse pour [LAN SANS FIL] » (➔ page 88) pour savoir comment régler l'adresse IP.
- Si [Art-Net] est réglé sur autre option que [NON], le menu [RÉG.RÉSEAU] → [LAN CÂBLÉ] (➔ page 80) ou [LAN SANS FIL] (➔ page 81) est désactivé.

### Réglage de l'adresse pour [LAN CÂBLÉ]

- 1) Appuyez sur ▲▼ pour sélectionner [Art-Net].
- 2) Appuyez sur ◀▶ pour sélectionner [LAN CÂBLÉ].
- 3) Appuyez sur la touche <ENTER>.
  - L'écran [Art-Net (LAN CÂBLÉ)] (1/2) s'affiche.

- 4) Appuyez sur ▲▼ pour sélectionner chaque élément, puis changez les réglages en fonction des instructions d'utilisation du menu.

|                 |   |
|-----------------|---|
| [NET]           | Saisissez le réglage de réseau du pupitre de commande à connecter au projecteur.      |
| [SUB NET]       | Saisissez le réglage de sous-réseau du pupitre de commande à connecter au projecteur. |
| [UNIVERSE]      | Saisissez le réglage d'univers du pupitre de commande à connecter au projecteur.      |
| [ADRESSE DÉBUT] | Saisissez une adresse de départ où le projecteur traite Art-Net.                      |

- 5) Appuyez sur ▲▼ pour sélectionner [SUIVANT], et appuyez sur la touche <ENTER>.

- L'écran [Art-Net (LAN CÂBLÉ)] (2/2) s'affiche.

- 6) Appuyez sur ▲▼ pour sélectionner [ADR. IP APPAREIL].

- 7) Appuyez sur ◀▶ pour changer l'élément.

- Les éléments changent à chaque pression de la touche.

|            |  |
|------------|--|
| [2.x.x.x]  | Règle automatiquement l'adresse IP sur 2.x.x.x.  |
| [10.x.x.x] | Règle automatiquement l'adresse IP sur 10.x.x.x. |
| [MANUEL]   | Règle manuellement l'adresse IP.                 |

- Lorsque [2.x.x.x] ou [10.x.x.x] est sélectionné à l'étape 7), passez à l'étape 9).

- 8) Appuyez sur ▲▼ pour sélectionner chaque élément, puis changez les réglages en fonction des instructions d'utilisation du menu.

|                         |  |
|-------------------------|--|
| [DHCP]                  | Réglez sur [OUI] lors de l'obtention automatique d'une adresse IP au moyen d'un serveur DHCP. Réglez sur [NON] si vous n'utilisez pas un serveur DHCP. |
| [ADRESSE IP]            | Saisissez l'adresse IP si vous n'utilisez pas un serveur DHCP.   |
| [MASQUE SOUS-RÉSEAU]    | Saisissez le masque sous-réseau si vous n'utilisez pas un serveur DHCP.  |
| [PASSERELLE PAR DÉFAUT] | Saisissez l'adresse de passerelle par défaut si vous n'utilisez pas un serveur DHCP.   |
| [DNS1]                  | Saisissez l'adresse du serveur DNS primaire si vous n'utilisez pas un serveur DHCP.  |
| [DNS2]                  | Saisissez l'adresse du serveur DNS secondaire si vous n'utilisez pas un serveur DHCP.  |

- 9) Appuyez sur ▲▼ pour sélectionner [EMMAGASINAGE], et appuyez sur la touche <ENTER>.

- Appuyez sur ▲▼ pour sélectionner [ANNULER], puis appuyez sur la touche <ENTER> pour revenir à l'écran [Art-Net (LAN CÂBLÉ)] (1/2).

- 10) Lorsque l'écran de confirmation s'affiche, appuyez sur ◀▶ pour sélectionner [EXÉCUTER], puis appuyez sur la touche <ENTER>.

#### Remarque

- Lorsque l'adresse de réseau est modifiée dans le menu [RÉG.RÉSEAU] → [LAN CÂBLÉ] (➔ page 80), cette adresse est utilisée comme l'adresse de [MANUEL] de ce paramètre [LAN CÂBLÉ].

#### Réglage de l'adresse pour [LAN SANS FIL]

- 1) Appuyez sur ▲▼ pour sélectionner [Art-Net].

- 2) Appuyez sur ◀▶ pour sélectionner [LAN SANS FIL].

- 3) Appuyez sur la touche <ENTER>.

- L'écran [Art-Net (LAN SANS FIL)] (1/3) s'affiche.

- 4) Appuyez sur ▲▼ pour sélectionner chaque élément, puis changez les réglages en fonction des instructions d'utilisation du menu.

|                 |   |
|-----------------|---|
| [NET]           | Saisissez le réglage de réseau du pupitre de commande à connecter au projecteur.      |
| [SUB NET]       | Saisissez le réglage de sous-réseau du pupitre de commande à connecter au projecteur. |
| [UNIVERSE]      | Saisissez le réglage d'univers du pupitre de commande à connecter au projecteur.      |
| [ADRESSE DÉBUT] | Saisissez une adresse de départ où le projecteur traite Art-Net.                      |

- 5) Appuyez sur ▲▼ pour sélectionner [SUIVANT], et appuyez sur la touche <ENTER>.

- L'écran [Art-Net (LAN SANS FIL)] (2/3) s'affiche.



- 6) Appuyez sur ▲▼ pour sélectionner chaque élément, puis changez les réglages en fonction des instructions d'utilisation du menu.

|                    |   |  |
|--------------------|---|--|
| [SSID]             | Saisissez la même chaîne que le SSID enregistré sur le point d'accès.   |  |
| [AUTHENTIFICATION] | Sélectionnez la méthode d'authentification de l'utilisateur utilisée dans le réseau auquel le projecteur est connecté.  |  |
|                    | [OUVERT]  | Sélectionnez cet élément quand la méthode d'authentification du point d'accès est le Système Ouvert.   |
|                    | [PARTAGÉE]  | Sélectionnez cet élément quand la méthode d'authentification du point d'accès est la Clé Partagée.   |
|                    | [WPA-PSK]   | Sélectionnez cet élément quand la méthode d'authentification du point d'accès est WPA-PSK.   |
|                    | [WPA2-PSK]  | Sélectionnez cet élément quand la méthode d'authentification du point d'accès est WPA2-PSK.  |
|                    | [WPA-EAP/WPA2-EAP]  | Sélectionnez cet élément quand la méthode d'authentification du point d'accès est WPA-EAP/WPA2-EAP.  |
|                    | [WPA-EAP]   | Sélectionnez cet élément quand la méthode d'authentification du point d'accès est WPA-EAP.   |
|                    | [WPA2-EAP]  | Sélectionnez cet élément quand la méthode d'authentification du point d'accès est WPA2-EAP.  |
| [CHIFFRAGE]        | Sélectionnez la méthode de chiffrement utilisée pour la communication entre le projecteur et le réseau.   |  |
|                    | [NÉANT]   | Sélectionnez cet élément pour ne pas utiliser le chiffrement. Il peut être sélectionné uniquement lorsque [AUTHENTIFICATION] est réglé sur [OUVERT] ou [PARTAGÉE].   |
|                    | [WEP]   | Sélectionnez cet élément lorsque la méthode de chiffrement est WEP. Il peut être sélectionné uniquement lorsque [AUTHENTIFICATION] est réglé sur [OUVERT] ou [PARTAGÉE].                                       |
|                    | [TKIP]  | Sélectionnez cet élément lorsque la méthode de chiffrement est TKIP. Il peut être sélectionné uniquement lorsque [AUTHENTIFICATION] est réglé sur [WPA-PSK], [WPA2-PSK], [WPA-EAP], ou [WPA2-EAP].             |
|                    | [AES]   | Sélectionnez cet élément quand vous utilisez AES pour la méthode de chiffrement. Il peut être sélectionné uniquement lorsque [AUTHENTIFICATION] est réglé sur [WPA-PSK], [WPA2-PSK], [WPA-EAP], ou [WPA2-EAP]. |
| [CLÉ PAR DÉFAUT]   | Définissez un nombre de 1 à 4 pour la clé par défaut. Il peut être sélectionné uniquement lorsque [AUTHENTIFICATION] est réglé sur [OUVERT] ou [PARTAGÉE], et la méthode de chiffrement est [WEP].  |  |
| [CLÉ 1] - [CLÉ 4]  | Définissez la clé WEP pour le numéro de clé sélectionné dans [CLÉ PAR DÉFAUT]. Il peut être sélectionné uniquement lorsque [AUTHENTIFICATION] est réglé sur [OUVERT] ou [PARTAGÉE], et la méthode de chiffrement est [WEP]. Vous pouvez régler une clé WEP de 64 bits ou de 128 bits. Saisissez cinq caractères alphanumériques à un octet (10 chiffres pour l'hexadécimal) pour 64 bits ou saisissez 13 caractères alphanumériques à un octet (26 chiffres pour l'hexadécimal) pour le 128 bits. |  |
| [CLÉ]              | Définissez la clé. Il peut être sélectionné uniquement lorsque [AUTHENTIFICATION] est réglé sur [WPA-PSK] ou [WPA2-PSK]. Saisissez 8 à 63 caractères alphanumériques ou un hexadécimal de 64 chiffres.  |  |
| [EAP]              | Sélectionnez EAP pour le serveur RADIUS. Il peut être sélectionné uniquement lorsque [AUTHENTIFICATION] est réglé sur [WPA-EAP/WPA2-EAP], [WPA-EAP], ou [WPA2-EAP]. Les types d'EAP disponibles sont les suivants. [PEAP(MS-CHAPv2)], [PEAP(GTC)], [EAP-TTLS(MD5)], [EAP-TTLS(MS-CHAPv2)], [EAP-FAST(MS-CHAPv2)], [EAP-FAST(GTC)]   |  |
| [NOM]              | Saisissez le nom d'utilisateur à utiliser pour l'authentification en caractères alphanumériques à un octet (espaces non inclus, 64 caractères au maximum). Il peut être sélectionné uniquement lorsque [AUTHENTIFICATION] est réglé sur [WPA-EAP/WPA2-EAP], [WPA-EAP], ou [WPA2-EAP].   |  |
| [MOT DE PASSE]     | Saisissez le mot de passe à utiliser pour l'authentification en caractères alphanumériques à un octet (64 caractères au maximum). Il peut être sélectionné uniquement lorsque [AUTHENTIFICATION] est réglé sur [WPA-EAP/WPA2-EAP], [WPA-EAP], ou [WPA2-EAP].  |  |

#### Remarque

- Si la chaîne de SSID dépasse 16 caractères, le SSID s'affiche sur deux lignes.

- 7) Appuyez sur ▲▼ pour sélectionner [SUIVANT], et appuyez sur la touche <ENTER>.
- L'écran [Art-Net (LAN SANS FIL)] (3/3) s'affiche.
  - Appuyez sur ▲▼ pour sélectionner [ANNULER], puis appuyez sur la touche <ENTER> pour revenir à l'écran [Art-Net (LAN SANS FIL)] (2/3).
- 8) Appuyez sur ▲▼ pour sélectionner [ADR. IP APPAREIL].
- 9) Appuyez sur ◀▶ pour changer l'élément.
- Les éléments changent à chaque pression de la touche.

|            |  |
|------------|--|
| [2.x.x.x]  | Règle automatiquement l'adresse IP sur 2.x.x.x.  |
| [10.x.x.x] | Règle automatiquement l'adresse IP sur 10.x.x.x. |
| [MANUEL]   | Règle manuellement l'adresse IP.                 |

- Lorsque [2.x.x.x] ou [10.x.x.x] est sélectionné à l'étape 9), passez à l'étape 11).

- 10) Appuyez sur ▲▼ pour sélectionner chaque élément, puis changez les réglages en fonction des instructions d'utilisation du menu.

|                         |  |
|-------------------------|--|
| [DHCP]                  | Réglez sur [OUI] lors de l'obtention automatique d'une adresse IP au moyen d'un serveur DHCP. Réglez sur [NON] si vous n'utilisez pas un serveur DHCP. |
| [ADRESSE IP]            | Saisissez l'adresse IP si vous n'utilisez pas un serveur DHCP.   |
| [MASQUE SOUS-RÉSEAU]    | Saisissez le masque sous-réseau si vous n'utilisez pas un serveur DHCP.  |
| [PASSERELLE PAR DÉFAUT] | Saisissez l'adresse de passerelle par défaut si vous n'utilisez pas un serveur DHCP.   |
| [DNS1]                  | Saisissez l'adresse du serveur DNS primaire si vous n'utilisez pas un serveur DHCP.  |
| [DNS2]                  | Saisissez l'adresse du serveur DNS secondaire si vous n'utilisez pas un serveur DHCP.  |

- 11) Appuyez sur ▲▼ pour sélectionner [EMMAGASINAGE], et appuyez sur la touche <ENTER>.
- Appuyez sur ▲▼ pour sélectionner [ANNULER], puis appuyez sur la touche <ENTER> pour revenir à l'écran [Art-Net (LAN SANS FIL)] (2/3).
- 12) Lorsque l'écran de confirmation s'affiche, appuyez sur ◀▶ pour sélectionner [EXÉCUTER], puis appuyez sur la touche <ENTER>.

## [ÉTAT Art-Net]

Afficher le contenu du contrôle attribué à chaque canal et les données reçues de ce canal.

- 1) Appuyez sur ▲▼ pour sélectionner [ÉTAT Art-Net].
- 2) Appuyez sur la touche <ENTER>.
- L'écran [ÉTAT Art-Net] s'affiche.

## [MIRRORING]

Faites des réglages détaillés de la fonction MIRRORING.  
Réglez le mode de conférence d'Intel® WiDi ou Intel® Pro WiDi.

- 1) Appuyez sur ▲▼ pour sélectionner [MIRRORING].
- 2) Appuyez sur ◀▶ pour changer l'élément.
- Les éléments changent à chaque pression de la touche.

|                |  |
|----------------|--|
| [MODÉRATEUR]   | Sélectionnez cet élément lors de la connexion à plusieurs périphériques via MIRRORING et de la mise de l'un des dispositifs en tant qu'administrateur sous le mode de conférence. Vous pouvez désigner les utilisateurs de projection (présentateur).  |
| [PLUSIEURS]    | Sélectionnez cet élément lors de la connexion à plusieurs périphériques via MIRRORING.   |
| [PROPRIÉTAIRE] | Sélectionnez cet élément lors de la connexion à un périphérique via MIRRORING et des réglages détaillés sont nécessaires.  |
| [UN SEUL]      | Sélectionnez cet élément lors de la connexion à un périphérique via MIRRORING et des réglages [CANAL] ne sont pas nécessaires. La connexion est parfois instable lorsque [UN SEUL] est sélectionné. En général, un élément autre que [UN SEUL] est sélectionné, sauf lors de la connexion à un certain dispositif. |

- 3) Appuyez sur la touche <ENTER>.
  - L'écran d'ajustement détaillé [MIRRORING] s'affiche.
- 4) Appuyez sur ▲▼ pour sélectionner chaque élément, puis appuyez sur ◀▶ pour changer les paramètres.

|                             |  |  |
|-----------------------------|--|--|
| [TYPE DE CONNEXION]         | Sélectionne le type de connexion pour la fonction MIRRORING.   |  |
|                             | [PIN]  | Un PIN (numéro à 8 chiffres) sera affiché dans l'écran de veille de la fonction MIRRORING, puis permet la connexion par la saisie du code PIN sur le périphérique. |
|                             | [AUTO]   | Si la connexion PIN est prise en charge sur le périphérique, effectuez la connexion PIN. Sinon, effectuez une connexion sans code PIN.                             |
| [CANAL]                     | Sélectionne les canaux de communication utilisés par Intel® WiDi / Intel® WiDi Pro / Miracast.   |  |
| [MODE BASSE BANDE PASSANTE] | Active / désactive le mode basse bande passante d'Intel® WiDi ou Intel® Pro WiDi.  |  |
|                             | [NON]  | Désactive le mode basse bande passante.  |
|                             | [OUI]  | Active le mode basse bande passante. Le débit diminuera et la qualité d'image réduira.   |
| [CONNEXION MOBILE]          | Utilisez les appareils mobiles si nécessaire lorsque la connexion est mauvaise. En général, il n'est pas nécessaire d'utiliser une connexion mobile. |  |
|                             | [NON]  | Désactive la connexion mobile.   |
|                             | [OUI]  | Active la connexion mobile.  |

- 5) Appuyez sur ▲▼ pour sélectionner [EMMAGASINAGE], et appuyez sur la touche <ENTER>.
- 6) Lorsque l'écran de confirmation s'affiche, appuyez sur ◀▶ pour sélectionner [EXÉCUTER], puis appuyez sur la touche <ENTER>.

#### Remarque

- Pour plus d'informations sur le mode de conférence d'Intel® WiDi ou Intel® WiDi Pro, consultez l'aide de l'application d'Intel® WiDi ou Intel® WiDi Pro, ou visitez le site Web d'Intel Corporation.
- Lors du passage de [UN SEUL] à d'autres éléments ou d'autres éléments à [UN SEUL] dans l'écran de réglage [MIRRORING], l'appareil ne peut pas être connecté. Dans ce cas, veuillez supprimer l'historique de connexion avec le projecteur sur l'appareil.

## Menu [OPTION D’AFFICHAGE]

Sur l’écran de menu, sélectionnez [OPTION D’AFFICHAGE] dans le menu principal, puis sélectionnez un élément du sous-menu.

Reportez-vous à « Navigation dans le menu » (➔ page 56) pour l’opération de l’écran de menu.

- Après avoir sélectionné un élément, appuyez sur ▲▼◀▶ pour régler.

### [HDMI IN]

Changez le paramètre si le périphérique externe est connecté à la borne <HDMI IN> du projecteur et que l’image n’est pas projetée correctement.

- 1) Appuyez sur ▲▼ pour sélectionner [HDMI IN].
- 2) Appuyez sur la touche <ENTER>.
  - L’écran [HDMI IN] s’affiche.
- 3) Appuyez sur ◀▶ pour changer l’élément.
  - Les éléments changent à chaque pression de la touche.

|          |   |
|----------|---|
| [AUTO]   | Définit automatiquement le niveau du signal.  |
| [64-940] | Sélectionnez cet élément lorsque la sortie de la borne HDMI d’un périphérique externe (tel qu’un lecteur de disque Blu-ray) est connectée à la borne <HDMI IN>.   |
| [0-1023] | Sélectionnez cet élément lorsque la sortie de la borne DVI d’un périphérique externe (tel qu’un ordinateur) est connectée à la borne <HDMI IN> via un câble de conversion ou similaire. Sélectionnez également cet élément lorsque la sortie de la borne HDMI d’un ordinateur ou de tout autre appareil est connectée à la borne <HDMI IN>. |

### Remarque

- Le réglage optimal varie selon le réglage de sortie du périphérique externe relié. Consultez le manuel d’utilisation du périphérique externe en ce qui concerne la sortie du périphérique externe.
- Le niveau du signal HDMI s’affiche pour 30 bits d’entrée.

### [MENU A L’ÉCRAN]

Réglez le menu à l’écran.

#### Réglage de [AFFICHAGE À L’ÉCRAN]

Indiquez si vous affichez ou non le guide d’entrée (nom d’entrée actuellement sélectionné, nom du signal, méthode de connexion au réseau local sans fil, nom de projecteur et ID de réseau) sur l’image projetée quand l’entrée est commutée.

- 1) Appuyez sur ▲▼ pour sélectionner [MENU A L’ÉCRAN].
- 2) Appuyez sur la touche <ENTER>.
  - L’écran [MENU A L’ÉCRAN] s’affiche.
- 3) Appuyez sur ▲▼ pour sélectionner [AFFICHAGE À L’ÉCRAN].
- 4) Appuyez sur ◀▶ pour changer l’élément.
  - Les éléments changent à chaque pression de la touche.

|       |                            |
|-------|----------------------------|
| [OUI] | Affiche le guide d’entrée. |
| [NON] | Masque le guide d’entrée.  |

#### Réglage de [MESSAGE D’ALERTE]

Choisissez d’afficher/de masquer le message d’avertissement.

- 1) Appuyez sur ▲▼ pour sélectionner [MENU A L’ÉCRAN].
- 2) Appuyez sur la touche <ENTER>.
  - L’écran [MENU A L’ÉCRAN] s’affiche.
- 3) Appuyez sur ▲▼ pour sélectionner [MESSAGE D’ALERTE].

4) Appuyez sur ◀▶ pour changer l’élément.

- Les éléments changent à chaque pression de la touche.

|       |                                     |
|-------|-------------------------------------|
| [OUI] | Affiche le message d’avertissement. |
| [NON] | Masque le message d’avertissement.  |

## [ARRET TEMPORAIRE AV]

---

Coupez la projection et la sortie audio temporairement quand le projecteur n’est pas utilisé pendant une certaine période de temps.

1) Appuyez sur ▲▼ pour sélectionner [ARRET TEMPORAIRE AV].

2) Appuyez sur la touche <ENTER>.

- Appuyez sur la touche <RETURN> pour libérer.

### Remarque

---

- Le voyant d’alimentation <ON (G)/STANDBY (R)> clignote lentement pendant le mode ARRET TEMPORAIRE AV.
- Lorsque [GESTION ECOLOGIQUE] → [DéTECTION MUTE AV] est activé, la source lumineuse est coupée en mode ARRET TEMPORAIRE AV. Lorsque l’Arrêt temporaire AV est désactivé, la source lumineuse se rétablit.
- Lorsque [GESTION ECOLOGIQUE] → [DéTECTION MUTE AV] est désactivé, la source lumineuse reste allumée en mode ARRET TEMPORAIRE AV.

## Menu [LANGUE À L'ÉCRAN(LANGUAGE)]

Sur l'écran de menu, sélectionnez [LANGUE À L'ÉCRAN(LANGUAGE)] dans le menu principal, puis le sous-menu s'affiche.

Reportez-vous à « Navigation dans le menu » (➔ page 56) pour l'opération de l'écran de menu.

### Changement de la langue de l'affichage

Vous pouvez choisir la langue du menu à l'écran.

1) Appuyez sur ▲▼ pour sélectionner une langue, et appuyez sur la touche <ENTER> pour régler.



- Les divers menus, paramètres, écrans d'ajustement, noms de touche de commande, etc. sont affichés dans la langue sélectionnée.
- Les langues pouvant être sélectionnées sont l'anglais, l'allemand, le français, l'italien, l'espagnol, le portugais, le néerlandais, le suédois, le finnois, le norvégien, le danois, le polonais, le hongrois, le roumain, le tchèque, le russe, le turc, l'arabe, le kazakh, le vietnamien, le chinois, le coréen, le japonais et le thaï.

#### Remarque

- La langue de l'affichage du menu à l'écran du projecteur est réglée par défaut sur l'anglais, tout comme lorsque [TOUTES LES DONNÉES UTILISATEUR] (➔ page 79) dans [INITIALISER] est exécuté.

## Menu [SÉCURITÉ]

Sur l'écran de menu, sélectionnez [SÉCURITÉ] dans le menu principal, puis sélectionnez un élément du sous-menu.

Reportez-vous à « Navigation dans le menu » (➔ page 56) pour l'opération de l'écran de menu.

- Lorsque le projecteur est utilisé pour la première fois  
Mot de passe initial : Appuyez sur ▲▶▼◀▲▶▼◀ à l'ordre, et appuyez sur la touche <ENTER>.
- Après avoir sélectionné un élément, appuyez sur ▲▼◀▶ pour régler.

### Attention

- Quand vous choisissez le menu [SÉCURITÉ] et appuyez sur la touche <ENTER>, vous devez saisir un mot de passe. Saisissez le mot de passe prédéfini, puis continuez la procédure du menu [SÉCURITÉ].
- Si le mot de passe a été changé précédemment, saisissez le nouveau mot de passe et appuyez sur la touche <ENTER>.

### Remarque

- Le mot de passe saisi est affiché sous forme de \* à l'écran.
- Un message d'erreur est affiché sur l'écran quand le mot de passe saisi est incorrect. Saisissez de nouveau le mot de passe correct.

## [MOT DE PASSE SÉCURITÉ]

Affichez l'écran [MOT DE PASSE SÉCURITÉ] lorsque le projecteur est allumé et la projection est lancée à partir de l'état auquel l'alimentation du système de rail n'a pas été fournie. Si un mot de passe incorrect a été saisi, les opérations autres que la touche d'alimentation <⏻/|> et la touche <AV MUTE> seront invalides.

1) Appuyez sur ▲▼ pour sélectionner [MOT DE PASSE SÉCURITÉ].

2) Appuyez sur ◀▶ pour changer l'élément.

- Les éléments changent à chaque pression de la touche.

|       |  |
|-------|--|
| [NON] | Désactive la saisie du mot de passe de sécurité. |
| [OUI] | Active la saisie du mot de passe de sécurité.    |

### Remarque

- [MOT DE PASSE SÉCURITÉ] est réglé sur [NON] au moment de l'achat ou lorsque [TOUTES LES DONNÉES UTILISATEUR] dans [INITIALISER] (➔ page 79) a été exécuté.
- Changez périodiquement le mot de passe afin qu'il soit difficile à deviner.
- Le mot de passe de sécurité est activé lorsque [MOT DE PASSE SÉCURITÉ] est réglé sur [OUI] et l'alimentation du projecteur est déconnecté en coupant l'alimentation électrique du système de rail.

## [CHANGER MOT DE PASSE SÉCURITÉ]

Modifiez le mot de passe de sécurité.

1) Appuyez sur ▲▼ pour sélectionner [CHANGER MOT DE PASSE SÉCURITÉ].

2) Appuyez sur la touche <ENTER>.

- L'écran [CHANGER MOT DE PASSE SÉCURITÉ] s'affiche.

3) Appuyez sur ▲▼◀▶ et les touches numériques (<1> - <6>) pour régler le mot de passe.

- Vous pouvez régler jusqu'à huit opérations de touche.

4) Appuyez sur la touche <ENTER>.

5) Saisissez de nouveau le mot de passe pour confirmation.

6) Appuyez sur la touche <ENTER>.

### Remarque

- Le mot de passe saisi est affiché sous forme de \* à l'écran.
- Si la télécommande est perdue après la définition d'un mot de passe de sécurité, l'initialisation du mot de passe de sécurité est requise. Consultez votre revendeur pour connaître la méthode de réinitialisation.

## Menu [MIRE DE TEST]

Sur l'écran de menu, sélectionnez [MIRE DE TEST] dans le menu principal.

Reportez-vous à « Navigation dans le menu » (➔ page 56) pour l'opération de l'écran de menu.

- Appuyez sur ◀▶ pour commuter.

### [MIRE DE TEST]

Affichez la mire de test intégrée au projecteur.

Les réglages de [TEMP. DE COULEUR], [DÉCALAGE] et [ASPECT] ne sont pas pris en compte dans la mire de test.

#### 1) Appuyez sur ◀▶ pour changer l'élément de [MIRE DE TEST].

- Les éléments changent à chaque pression de la touche.

|  |  |
|--|--|
| Écran de menu + Tout blanc                   | Affiche les mires de test avec l'écran de menu. Choisissez une mire de test de sorte qu'il soit facile de faire divers réglages. |
| Écran de menu + Tout noir                    |  |
| Écran de menu + Barre de couleur (verticale) |  |
| Écran de menu + Mire quadrillée              |  |
| Écran de menu + Écran de saisie              |  |

#### Remarque

- Si le menu à l'écran est masqué lors de l'affichage de la mire de test, cette dernière n'est pas commutée même si les touches ◀▶ sont enfoncées. Pour commuter la mire de test, l'écran de menu doit être affiché.



# Chapitre 5 Opérations

---

Ce chapitre décrit comment utiliser chaque fonction.

# Fonction Memory Viewer

Memory Viewer est une fonction permettant de projeter des images fixes ou des films enregistrés sur une carte SD.

## Les fichiers qui peuvent être lus avec la fonction Memory Viewer

Les fichiers d'image fixe/film suivants peuvent être lus sur le projecteur.

|            | Extension | Format         | Restriction   |
|------------|-----------|----------------|---|
| Image fixe | jpg/jpeg  | JPEG           | Nombre de pixels : 8 000 x 8 000 au maximum<br>(pour le JPEG progressif, 4 096 x 4 096 au maximum)<br>Format YUV : Seulement YUV444, YUV422 et YUV411 pris en charge<br>Mode de couleur : Seulement RGB pris en charge  |
|            | bmp       | Windows Bitmap | Nombre de pixels : 2 000 x 2 000 au maximum<br>(1 bit, 4 bits, 8 bits, 16 bits, 24 bits et 32 bits pris en charge)<br>Les formats suivants ne sont pas pris en charge.<br>Codage par longueur de plage, champs de bits, données de haut en bas et transparentes |

|       | Extension | Codec                                     |  | Restriction <sup>*1</sup>   |  |
|-------|-----------|---|--|---|--|
|       |           | Vidéo                                     | Son  | Vidéo   | Son  |
| Vidéo | mov       | H.264/MPEG-4 AVC<br>Motion JPEG           | AAC<br>PCM linéaire                                    | Résolution :<br>1 920 x 1 080 au maximum<br>240 x 180 minimum<br>Fréquence de trame :<br>30 fps au maximum<br>Débit binaire :<br>40 Mbps au maximum | Taux d'échantillonnage :<br>48 kHz au maximum<br>(Pour PCM linéaire,<br>16 kHz au maximum)<br>Canal :<br>2 ca au maximum<br>Débit binaire :<br>384 kbps au maximum |
|       | avi       | H.264/MPEG-4 AVC<br>Motion JPEG<br>MPEG-4 | MPEG-1/2 Audio<br>Layer-3 (MP3)<br>AAC<br>PCM linéaire |   |  |
|       | mp4       | H.264/MPEG-4 AVC<br>MPEG-4                | AAC<br>MPEG-4 AAC-LC                                   |   |  |
|       | mpg/mpeg  | MPEG-2                                    | MPEG-1/2 Audio Layer-2                                 |   |  |
|       | wmv       | WMV9                                      | WMA  |   |  |

- \*1 Les fichiers vidéo suivants ne sont pas pris en charge.
- Fichiers avec codec vidéo de WMV7, WMV8, DivX, ou Xvid
  - Vidéo non compressée
  - Vidéo multi-angle
  - Fichiers avec profil Advanced Simple Profile @ Level 0 ou Advanced Simple Profile @ Level 1

### Remarque

- Certaines informations de fichiers d'image fixe/vidéo peuvent être visualisées avec un ordinateur sur lequel les fichiers correspondants sont accessibles.

#### Exemple d'opération

##### – Pour l'ordinateur Windows

1. Cliquez à droite sur un fichier, puis cliquez sur [Propriétés].
2. Cliquez sur l'onglet [Détails].

##### – Pour Mac

1. Cliquez sur un fichier tout en maintenant enfoncée la touche « Control » et cliquez sur [Obtenir Infos].
2. Cliquez sur [Plus d'infos].

- La taille de fichier lisible est de 2 GB au maximum.
- Les fichiers protégés par DRM (gestion des droits numériques) ne peuvent pas être lus.
- Le nombre total de dossiers/fichiers pouvant être identifiés sur le projecteur est de 1 000 au maximum. S'il y a 1 001 fichiers/dossiers ou plus, un message d'erreur s'affiche.
- Certains fichiers sont illisibles même si les formats sont pris en charge.
- Utilisez la carte SD avec une vitesse élevée de transfert de données. Si la vitesse de transfert de données est lente, le film enregistré sur la carte SD ne peut pas être lu correctement, ou l'affichage d'une image fixe peut prendre du temps. (Classe de vitesse : Classe 10 recommandée)
- Reportez-vous à « Cartes compatibles avec le projecteur » (➔ page 51) pour les cartes SD compatibles avec le projecteur.

## Affichage de l'écran Memory Viewer

- 1) **Insérez une carte SD contenant des fichiers d'image fixe ou de film dans une fente pour carte SD.**
  - Reportez-vous à « Utilisation de cartes SD » (➔ page 51) pour l'opération des cartes SD.
- 2) **Appuyez sur la touche <MEMORY VIEWER>.**
  - L'écran Memory Viewer (vue par miniature ou par liste) s'affiche.
  - Le curseur est placé sur la liste des dossiers à gauche de l'écran. (Couleur d'arrière-plan : orange)

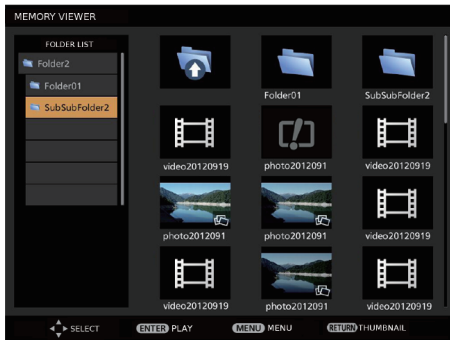

Exemple dans la vue par miniature

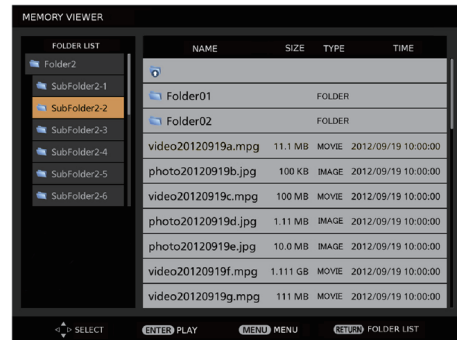

Exemple dans la vue par liste

### Remarque

- La vue d'affichage de l'écran Memory Viewer (par miniature ou par liste) peut être réglé à partir du menu [MEMORY VIEWER] → [AFFICHAGE] (➔ page 66).

## Opération de l'écran Memory Viewer

Cette section donne un exemple des opérations d'écran après l'affichage de l'écran Memory Viewer.

### Pour la vue par miniature

- 1) **Appuyez sur ▲▼ pour sélectionner un dossier, et appuyez sur la touche <ENTER>.**
  - Si des dossiers se trouvent dans la hiérarchie inférieure, ils sont développés et affichés dans la liste des dossiers, en haut à gauche de l'écran.
  - Le dossier sélectionné (position de curseur) est mis en surbrillance en couleur d'arrière-plan orange.
- 2) **Appuyez sur la touche <RETURN>.**
  - Le curseur passe de la liste des dossiers à gauche de l'écran à la zone de vue par miniature située à droite. (Couleur d'arrière-plan : jaune)
- 3) **Appuyez sur ▲▼◀▶ pour sélectionner un fichier.**
  - Les informations sur le dossier d'image fixe ou de film s'affichent dans la zone d'informations située en bas à gauche de l'écran.

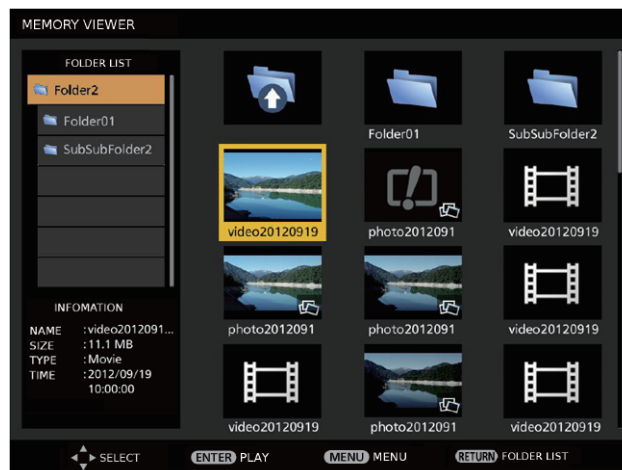

4) Appuyez sur la touche <ENTER>.

- La lecture démarre en plein écran.
- Reportez-vous à « Lecture d'images fixes » (➔ page 101) ou « Lecture de films » (➔ page 102) pour la procédure de lecture détaillée.

5) Appuyez sur la touche <RETURN> pour terminer la lecture.

- L'affichage en plein écran s'arrête et l'écran Memory Viewer (vue par miniature) s'affiche.
- Pour lire par la suite un autre fichier, effectuez les étapes 1) à 4).

**Remarque**

- Lorsque l'écran Memory Viewer est affiché, chaque pression sur la touche <RETURN> permet de déplacer le curseur entre la liste des dossiers et la zone de vue par miniature/liste.
- L'ordre d'affichage des miniatures suit les réglages dans le menu [MEMORY VIEWER] → [TRI] (➔ page 66).
- Les fichiers d'image fixe/vidéo dans les dossiers spécifiés peuvent être lus en appuyant sur les touches numériques (<1> - <6>) de la télécommande. Pour le réglage ou le fonctionnement avancé, reportez-vous à « Lecture directe » (➔ page 104).

**Pour la vue par liste**

1) Appuyez sur ▲▼ pour sélectionner un dossier, et appuyez sur la touche <ENTER>.

- Les dossiers se trouvant dans le niveau inférieur sont développés et affichés dans la liste des dossiers, en haut à gauche de l'écran.
- Le dossier sélectionné (position de curseur) est mis en surbrillance en couleur d'arrière-plan orange.

2) Appuyez sur la touche <RETURN>.

- Le curseur passe de la liste des dossiers en haut à gauche de l'écran à la zone de vue par liste située à droite. (Couleur d'arrière-plan : jaune)

3) Appuyez sur ▲▼ pour sélectionner un fichier.

- La miniature du fichier d'image fixe ou de film sélectionné s'affiche dans la zone située en bas à gauche de l'écran.

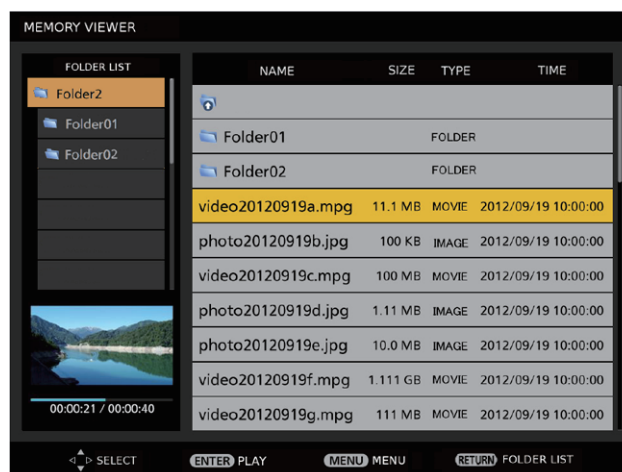

4) Appuyez sur la touche <ENTER>.

- La lecture démarre en plein écran.
- Reportez-vous à « Lecture d'images fixes » (➔ page 101) ou « Lecture de films » (➔ page 102) pour la procédure de lecture détaillée.

5) Appuyez sur la touche <RETURN> pour terminer la lecture.

- L'affichage en plein écran s'arrête et l'écran Memory Viewer (vue par liste) s'affiche.
- Pour lire par la suite un autre fichier, effectuez les étapes 1) à 4).

**Remarque**

- Lorsque l'écran Memory Viewer est affiché, chaque pression sur la touche <RETURN> permet de déplacer le curseur entre la liste des dossiers et la zone de vue par miniature/liste.
- L'ordre d'affichage dans la liste suit les réglages dans le menu [MEMORY VIEWER] → [TRI] (➔ page 66).
- Les fichiers d'image fixe/vidéo dans les dossiers spécifiés peuvent être lus en appuyant sur les touches numériques (<1> - <6>) de la télécommande. Pour le réglage ou le fonctionnement avancé, reportez-vous à « Lecture directe » (➔ page 104).

## Lecture d'images fixes

Cette section décrit la procédure en donnant un exemple d'opération sur l'écran Memory Viewer dans la vue par miniature.

La lecture sur l'écran Memory Viewer dans la vue par liste peut être effectuée selon la même procédure, à l'exception de la sélection de fichier.



} Guide des opérations

Exemple d'affichage pendant la lecture automatique (image fixe)

### Lorsque la lecture automatique est activée

Cette section décrit les opérations lorsque le menu [MEMORY VIEWER] → [LECTURE AUTO] (➔ page 66) est réglé sur [OUI]. Dans ce cas, tous les fichiers d'images fixes dans le même dossier sont lus automatiquement en fonction des réglages dans le menu [MEMORY VIEWER] (➔ page 66) → [INTERVALLE] et [EFFET].

#### 1) Appuyez sur ▲▼◀▶ pour sélectionner un fichier à projeter d'abord à partir des miniatures, puis appuyez sur la touche <ENTER>.

- La lecture démarre en plein écran.
- Une pression sur la touche <ENTER> en cours de lecture permet de suspendre la lecture automatique. Une seconde pression permet de reprendre la lecture.
- À la fin de la lecture, la lecture du fichier suivant démarre.
- Une pression sur ▶ en cours de lecture permet de passer le fichier en cours de lecture et de continuer la lecture automatique à partir du fichier suivant.
- Une pression sur ◀ en cours de lecture permet de reprendre la lecture à partir du fichier précédent et de continuer la lecture automatique.
- Une pression sur ▲ en cours de lecture permet de faire pivoter l'image de 90° dans le sens des aiguilles d'une montre tout en conservant le format d'affichage.
- Une pression sur ▼ en cours de lecture permet de faire pivoter l'image de 90° dans le sens contraire des aiguilles d'une montre tout en conservant le format d'affichage.

#### 2) Appuyez sur la touche <RETURN>.

- La lecture automatique s'arrête et l'écran Memory Viewer (vue par miniature) revient.

### Lorsque la lecture automatique est désactivée

Cette section décrit les opérations lorsque le menu [MEMORY VIEWER] → [LECTURE AUTO] (➔ page 66) est réglé sur [NON]. Dans ce cas, les fichiers à projeter sont sélectionnés et lus tour à tour.

#### 1) Appuyez sur ▲▼◀▶ pour sélectionner un fichier à partir des miniatures, puis appuyez sur la touche <ENTER>.

- L'image fixe sélectionnée est lue en plein écran.
- Une pression sur ▶ permet de lire le fichier suivant.
- Une pression sur ◀ permet de lire le fichier précédent.
- Une pression sur ▲ permet de faire pivoter l'image de 90° dans le sens des aiguilles d'une montre tout en conservant le format d'affichage.
- Une pression sur ▼ permet de faire pivoter l'image de 90° dans le sens contraire des aiguilles d'une montre tout en conservant le format d'affichage.

2) Appuyez sur la touche <RETURN>.

- L’affichage en plein écran s’arrête et l’écran Memory Viewer de la vue par miniature revient.

**Remarque**

- Si le nombre de pixels d’enregistrement est inférieur à 1 024 x 768, l’image est agrandie tout en conservant le format d’affichage.
- Si le nombre de pixels d’enregistrement est supérieur à 1 024 x 768, l’image est réduite tout en conservant le format d’affichage.
- L’ordre de lecture suit celui d’affichage réglé dans le menu [MEMORY VIEWER] → [TRI] (➔ page 66).  
En outre, dans les cas où des fichiers d’image fixe et de film coexistent dans le même dossier, ils sont lus en fonction du réglage de [TRI].
- Le guide d’utilisation sur la partie inférieure de l’écran de lecture peut être caché en réglant le menu [MEMORY VIEWER] → [GUIDE] (➔ page 67) sur [NON].
- Lorsque les images ne peuvent pas être lues, un message d’erreur est affiché.
- Lors du passage à l’entrée [MEMOERY VIEWER] tandis que [LECTURE AUTO] est réglé sur [OUI], la lecture automatique commence.

**Lecture de films**

Cette section décrit la procédure en donnant un exemple d’opération sur l’écran Memory Viewer dans la vue par miniature.

La lecture sur l’écran Memory Viewer dans la vue par liste peut être effectuée selon la même procédure, à l’exception de la sélection de fichier.



Exemple d’affichage pendant la lecture en avance rapide (vitesse x10)

**Lorsque la lecture automatique est activée**

Cette section décrit les opérations lorsque le menu [MEMORY VIEWER] → [LECTURE AUTO] (➔ page 66) est réglé sur [OUI].

Dans ce cas, tous les fichiers de film du même dossier sont lus automatiquement.

1) Appuyez sur ▲▼◀▶ pour sélectionner un fichier à projeter d’abord à partir des miniatures, puis appuyez sur la touche <ENTER>.

- La lecture démarre en plein écran.
- Une pression sur la touche <ENTER> en cours de lecture permet de suspendre la lecture. Une seconde pression permet de reprendre la lecture à la position où elle a été arrêtée.
- À la fin de la lecture, la lecture du fichier suivant démarre.
- Une pression sur ▶ en cours de lecture permet d’avancer rapidement la lecture. Chaque pression sur ▶ augmente la vitesse. (3 niveaux)
- Une pression sur ◀ en cours de lecture permet de reculer rapidement la lecture. Chaque pression sur ◀ augmente la vitesse. (3 niveaux)
- Une pression sur ▲ permet de lire le fichier à partir du début. (calage)
- Une pression sur ▶ en état de pause permet de passer le fichier en cours de lecture et de commencer la lecture du fichier suivant.
- Une pression sur ◀ en état de pause permet de revenir au fichier précédent et de commencer la lecture.

2) Appuyez sur la touche <RETURN>.

- La lecture automatique s’arrête et l’écran Memory Viewer (vue par miniature) revient.

### Lorsque la lecture automatique est désactivée

Cette section décrit les opérations lorsque le menu [MEMORY VIEWER] → [LECTURE AUTO] (➔ page 66) est réglé sur [NON].

Dans ce cas, les fichiers à projeter sont sélectionnés et lus tour à tour.

#### 1) Appuyez sur ▲▼◀▶ pour sélectionner un fichier à partir des miniatures, puis appuyez sur la touche <ENTER>.

- La lecture démarre en plein écran.
- Une pression sur la touche <ENTER> en cours de lecture permet de suspendre la lecture. Une seconde pression permet de reprendre la lecture à la position où elle a été arrêtée.
- À la fin de la lecture, la lecture se met en pause au début du fichier.
- Une pression sur ▶ en cours de lecture permet d'avancer rapidement la lecture. Chaque pression sur ▶ augmente la vitesse. (3 niveaux)
- Une pression sur ◀ en cours de lecture permet de reculer rapidement la lecture. Chaque pression sur ◀ augmente la vitesse. (3 niveaux)
- Une pression sur ▲ permet de lire le fichier à partir du début. (calage)
- Une pression sur ▶ en état de pause permet de passer le fichier en cours de lecture et de commencer la lecture du fichier suivant.
- Une pression sur ◀ en état de pause permet de revenir au fichier précédent et de commencer la lecture.

#### 2) Appuyez sur la touche <RETURN>.

- L'affichage en plein écran s'arrête et l'écran Memory Viewer de la vue par miniature revient.

#### Remarque

- Si le nombre de pixels d'enregistrement est inférieur à 1 024 x 768, l'image est agrandie tout en conservant le format d'affichage.
- Si le nombre de pixels d'enregistrement est supérieur à 1 024 x 768, l'image est réduite tout en conservant le format d'affichage.
- L'ordre de lecture suit celui d'affichage réglé dans le menu [MEMORY VIEWER] → [TRI] (➔ page 66).  
En outre, dans les cas où des fichiers d'image fixe et de film coexistent dans le même dossier, ils sont lus en fonction du réglage de [TRI].
- La barre de temps du guide d'utilisation sur la partie inférieure de l'écran de lecture peut être cachée en réglant le menu [MEMORY VIEWER] → [GUIDE] (➔ page 67) sur [NON].
- Lorsque les images ne peuvent pas être lues, un message d'erreur est affiché.
- Lors du passage à l'entrée [MEMORY VIEWER] tandis que [LECTURE AUTO] est réglé sur [OUI], la lecture automatique commence.

#### Reprise de la lecture

Lorsque la lecture automatique est désactivée (le menu [MEMORY VIEWER] → [LECTURE AUTO] (➔ page 66) est réglé sur [NON]), la lecture peut être reprise.

La reprise de la lecture est une fonction qui arrête la lecture d'un film au milieu et redémarre la lecture suivante à la position où le film a été arrêté lors de sa dernière lecture.

Les opérations suivantes permettent de reprendre la lecture à la position où la dernière lecture a été arrêtée.

- Arrêter la lecture d'un film au milieu, revenir à l'écran Memory Viewer, puis sélectionner à nouveau le même fichier de film et le lire
- Après la lecture des autres fichiers d'image fixe ou de film, sélectionner le fichier de film précédent et le lire.

#### Remarque

- Les informations de reprise (informations sur la position où la lecture de film s'est arrêtée au milieu) sont automatiquement sauvegardées au moment où la lecture est suspendue en appuyant sur la touche <ENTER> en cours de lecture ou quand l'affichage en plein écran est arrêté en appuyant sur la touche <RETURN> en cours de lecture.
- Les informations de reprise (informations sur la position où la lecture de film s'est arrêtée) de 50 fichiers de film peuvent être sauvegardées. Après la lecture du 51e fichier de film, les informations de reprise sont supprimées à partir de la plus ancienne.
- Une fois la reprise de la lecture terminée, certains fichiers risquent de ne pas pouvoir être lus à partir de la position correcte où la dernière lecture a été arrêtée.
- Toutes informations de reprise sont supprimées si l'entrée est changée à l'entrée [MIRRORING] ou [Panasonic APPLICATION], la carte SD est retirée, l'état est réglé sur veille tandis que le menu [RÉGLAGE] → [GESTION ECOLOGIQUE] → [MODE STANDBY] (➔ page 73) est réglé sur [ECO] ou [RÉG. RÉSEAU], ou le système de rail est mis hors tension.

#### Lecture automatique d'images fixes/ de films quand le projecteur est sous tension

Quand les trois conditions suivantes sont remplies, la lecture d'images fixes/de films démarre automatiquement quand le projecteur est sous tension.

- La lecture automatique est activée
  - Le menu [MEMORY VIEWER] → [LECTURE AUTO] (➔ page 66) est réglé sur [OUI]

- L'entrée est réglée sur Memory Viewer quand l'appareil est allumé pour démarrer la projection
  - Le menu [RÉGLAGE] → [ENTRÉE AU DÉMARRAGE] (➔ page 74) est réglé sur [MEMORY VIEWER]
  - Le menu [RÉGLAGE] → [ENTRÉE AU DÉMARRAGE] (➔ page 74) est réglé sur [DERNIERE ENTRÉE], et l'appareil est éteint avec l'entrée réglée sur Memory Viewer
- Il y a des fichiers d'image fixe ou de film qui peuvent être lus avec la fonction Memory Viewer dans le dossier racine de la carte SD

### Remarque

- L'ordre de lecture suit celui d'affichage réglé dans le menu [MEMORY VIEWER] → [TRI] (➔ page 66). En outre, dans les cas où des fichiers d'image fixe et de film coexistent dans le même dossier, ils sont lus en fonction du réglage de [TRI].
- Pour lire automatiquement des fichiers d'image fixe ou de film quand le système de rail est mis sous tension, effectuez le réglage et l'opération suivants.
  - Réglez le menu [RÉGLAGE] → [DÉMARRAGE INITIAL] (➔ page 74) sur [OUI]
  - Réglez le menu [RÉGLAGE] → [DÉMARRAGE INITIAL] (➔ page 74) sur [DERNIER REGLAGE], coupez l'alimentation électrique du système de rail lors de la projection

### Lecture directe

Les fichiers d'image fixe/de film dans les dossiers spécifiés de la carte SD peuvent être lus en appuyant sur les touches numériques (<1> - <6>) de la télécommande. Cette opération est désignée sous le nom de lecture directe.

En outre, lors de l'utilisation par une télécommande du navigateur de Wireless Manager ME6.3, les fichiers peuvent être lus directement en appuyant sur les touches numériques (<0> - <9>).

### Sauvegarde de fichiers pour la lecture directe

Pour exécuter la lecture directe, les fichiers d'image fixe/vidéo doivent préalablement être enregistrés dans les dossiers spécifiés. Les destinations d'enregistrement des fichiers sont les dossiers du répertoire racine (répertoire le plus haut) de la carte SD. Nommez les dossiers (4 caractères en octet simple) correspondant aux touches numériques (<1> - <6>) de la télécommande ou aux touches numériques (<0> - <9>) de la télécommande du navigateur, comme indiqué dans le tableau suivant. Si le nom de dossier est différent, la lecture directe est impossible.

| Touche numérique             | <0>  | <1>  | <2>  | <3>  | <4>  | <5>  | <6>  | <7>  | <8>  | <9>  |
|------------------------------|------|------|------|------|------|------|------|------|------|------|
| Nom de dossier correspondant | R000 | R001 | R002 | R003 | R004 | R005 | R006 | R007 | R008 | R009 |

### Exécution de la lecture directe

- 1) **Insérez la carte SD dans la fente pour carte SD.**
  - Reportez-vous à « Utilisation de cartes SD » (➔ page 51) pour l'opération des cartes SD.
- 2) **Réglez le menu [RÉGLAGE] → [RÉG. LECT. DIRECTE] (➔ page 72) à [MEMORY VIEWER].**
- 3) **Appuyez sur la touche <MEMORY VIEWER>.**
  - L'écran Memory Viewer (vue par miniature ou par liste) s'affiche.
- 4) **Appuyez sur les touches numériques (<1> - <6>) de la télécommande.**
  - Les fichiers d'image fixe/du film dans le dossier correspondant aux touches numériques (<1> - <6>) de la télécommande ou aux touches numériques (<0> - <9>) de la télécommande du navigateur sont lus en plein écran.













### Remarque

- Lorsque l'entrée sélectionnée n'est pas [MEMORY VIEWER], la lecture directe de la fonction Memory Viewer ne sera pas démarrée.
- Si le menu [MEMORY VIEWER] → [LECTURE AUTO] (➔ page 66) est réglé sur [OUI], les fichiers d'image fixe/du film dans le dossier correspondant aux touches numériques sont lus dans l'ordre défini dans [MEMORY VIEWER] → [TRI] (➔ page 66).
- Si le menu [MEMORY VIEWER] → [LECTURE AUTO] (➔ page 66) est réglé sur [NON], parmi les fichiers d'image fixe/du film dans le dossier correspondant aux touches numériques, le premier fichier dans l'ordre défini dans [MEMORY VIEWER] → [TRI] (➔ page 66) est lu.
- Si vous appuyez sur les touches numériques (<1> - <6>) de la télécommande au cours de la lecture en plein écran, la lecture en cours s'arrête et les fichiers d'image fixe/du film dans le dossier correspondant à la dernière touche numérique enfoncée sont lus.
- Même lorsque l'écran Memory Viewer (vue par miniature ou par liste) s'affiche ou lorsque le fichier est lu en plein écran, la lecture directe est impossible si le menu à l'écran (écran de menu) s'affiche.
- Même lorsque vous appuyez sur les touches numériques (<1> - <6>) de la télécommande, l'opération est désactivée si le dossier correspondant à la touche numérique enfoncée n'existe pas ou si les fichiers lisibles avec le Memory Viewer ne sont pas sauvegardés.
- Pour les opérations en cours de lecture, reportez-vous à « Lecture d'images fixes » (➔ page 101) et « Lecture de films » (➔ page 102).
- Pour plus de détails sur l'utilisation de la télécommande du navigateur, reportez-vous à « Manuel d'utilisation - Wireless Manager ME6.3 ».

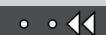

## Descriptions d'écran MEMORY VIEWER

Les icônes de l'écran Memory Viewer indiquent ce qui suit.

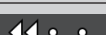
|   |  |
|---|--|
|    | Icône servant à indiquer le déplacement vers le niveau supérieur. Sélectionnez-la pour passer au niveau supérieur. |
|    | Icône servant à afficher les dossiers dans un niveau inférieur. Sélectionnez-la pour passer au niveau inférieur.   |
|    | Icône servant à indiquer que le fichier est une image fixe.  |
|    | Icône servant à indiquer que le fichier est un film.   |
|    | Icône servant à indiquer que l'extension du fichier est prise en charge, mais que son ouverture est impossible.    |
|    | Fait pivoter l'image fixe de 90° dans le sens inverse des aiguilles d'une montre.                                  |
|    | Fait pivoter l'image fixe de 90° dans le sens des aiguilles d'une montre.  |
|    | Indique que la lecture en avance rapide est effectuée à une vitesse d'environ x2. (avec le son)                    |
|   | Indique que la lecture en avance rapide est effectuée à une vitesse d'environ x5.                                  |
|  | Indique que la lecture en avance rapide est effectuée à une vitesse d'environ x10.                                 |
|  | Indique que la lecture est mise sur pause.   |
|  | Indique que la lecture en retour rapide est effectuée à une vitesse d'environ x2.                                  |
|  | Indique que la lecture en retour rapide est effectuée à une vitesse d'environ x5.                                  |
|  | Indique que la lecture en retour rapide est effectuée à une vitesse d'environ x10.                                 |

# Connexion au réseau

Ce projecteur possède une fonction réseau qui permet d'effectuer ce qui suit en connectant un ordinateur.

- **Contrôle WEB**

En accédant au projecteur à partir d'un ordinateur, vous pouvez exécuter le réglage, l'ajustement, l'affichage d'état, etc. du projecteur. Reportez-vous à « Fonction de contrôle Web » (➔ page 110) pour plus de détails.

- **MIRRORING**

En connectant le projecteur à un périphérique qui prend en charge Intel® WiDi / Intel® Pro WiDi / Miracast via LAN sans fil, vous pouvez projeter l'image de ce périphérique. Reportez-vous à « Fonction MIRRORING » (➔ page 129) pour plus de détails.

- **Panasonic APPLICATION**

En utilisant un logiciel d'application de transfert d'image « Wireless Manager ME6.3 » qui prend en charge les ordinateurs Windows et Mac, et le logiciel d'application de transfert d'image de Panasonic qui prend en charge iPad/iPhone/iPod touch et des appareils Android, vous pouvez transférer des images vers le projecteur. Le logiciel « Multi Monitoring & Control Software », qui surveille et commande plusieurs projecteurs connectés au LAN est également pris en charge.

Pour plus de détails sur « Wireless Manager ME6.3 » et « Multi Monitoring & Control Software », reportez-vous à leurs Manuels d'utilisation respectifs inclus sur le CD-ROM fourni. Reportez-vous à l'adresse URL suivante pour le logiciel d'application de transfert d'image qui prend en charge iPad/iPhone/iPod touch et des appareils Android.

<https://panasonic.net/cns/projector/>

- **Lecture de signalétique**

Vous pouvez configurer les réglages de la « fonction de lecture de signalisation », qui vous permet de projeter des images fixes et des films enregistrés sur une carte SD selon les réglages des diaporamas et des planificateurs enregistrés. Reportez-vous à « Manuel d'utilisation - Manuel de Content Manager » pour plus de détails.

Le logiciel « Content Management Software » compatible avec les ordinateurs Windows peut définir le calendrier utilisé pour la lecture de la signalisation. Pour en savoir plus, reportez-vous à l'adresse URL suivante

<https://panasonic.net/cns/projector/>

- **PJLink**

En utilisant le protocole PJLink, vous pouvez envoyer des requêtes au sujet des opérations ou de l'état du projecteur à partir d'un ordinateur. Reportez-vous à « Utilisation du protocole PJLink » (➔ page 137) pour plus de détails.

- **Art-Net**

En utilisant le protocole Art-Net, le réglage du projecteur peut être effectué par le contrôleur DMX ou le logiciel d'application. Reportez-vous à « Utilisation de la fonction Art-Net » (➔ page 137) pour plus de détails.

- **Contrôle de commande**

À l'aide des commandes de contrôle, vous pouvez envoyer des requêtes au sujet des opérations ou de l'état du projecteur à partir d'un ordinateur. Reportez-vous à « Commandes de contrôle via LAN » (➔ page 139) pour plus de détails.

## Lors d'une connexion via un réseau local câblé

### Exemple de connexion

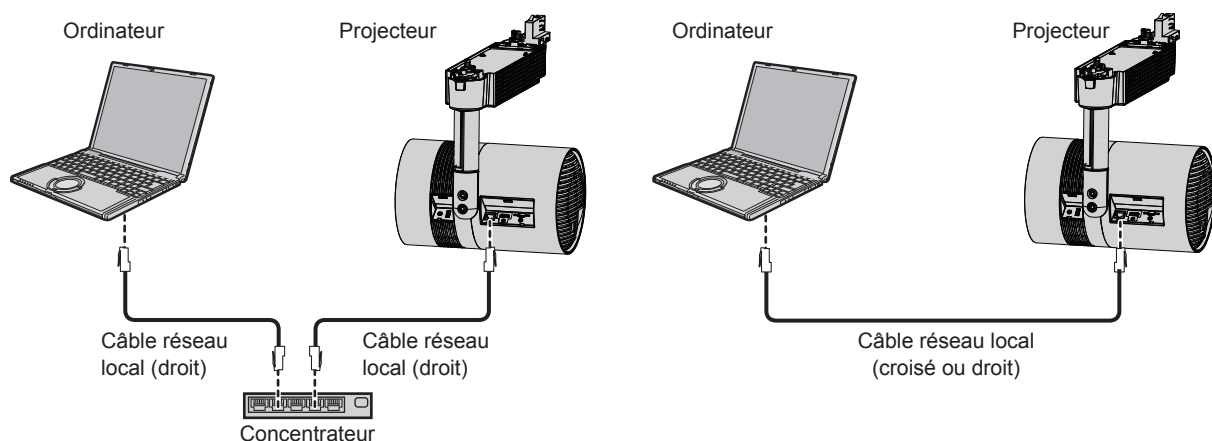

### Attention

- Lorsqu'un câble réseau local est directement branché au projecteur, le câblage doit être effectué à l'intérieur.

### Remarque

- Un câble réseau local est requis pour utiliser la fonction via un réseau local câblé.
- Utilisez un câble réseau local droit ou croisé compatible avec la catégorie 5 ou une catégorie supérieure. Il est possible d'utiliser le câble droit ou le câble croisé, ou bien les deux câbles, selon la configuration système. Consultez votre administrateur réseau. Le projecteur identifie automatiquement le type de câble (droit/croisé).
- Utilisez un câble LAN de 100 m (328'1") ou moins.

### Réglages du projecteur

- 1) Connectez le projecteur et un ordinateur à l'aide d'un câble réseau local.
- 2) Mettez le projecteur sous tension.
- 3) Appuyez sur la touche <MENU> pour ouvrir le menu [RÉG.RÉSEAU] et configurer les paramètres pour [LAN CÂBLÉ].
  - Reportez-vous à [LAN CÂBLÉ] (➔ page 80) pour plus de détails.

### Remarque

- Consultez votre administrateur réseau avant de vous connecter à un réseau existant.
- Les réglages suivants sont configurés comme valeurs par défaut.

|                         |                |
|-------------------------|----------------|
| [DHCP]                  | NON            |
| [ADRESSE IP]            | 192.168.10.100 |
| [MASQUE SOUS-RÉSEAU]    | 255.255.255.0  |
| [PASSERELLE PAR DÉFAUT] | 192.168.10.1   |
| [DNS1]/[DNS2]           | Aucun          |

### Réglages concernant l'ordinateur

- 1) Mettez l'ordinateur sous tension.
- 2) Configurez les réglages du réseau en suivant les instructions de votre administrateur réseau.
  - Si les réglages actuels du projecteur sont ceux par défaut, configurez les réglages du réseau de l'ordinateur comme suit, et vous pourrez alors utiliser les fonctions du réseau.



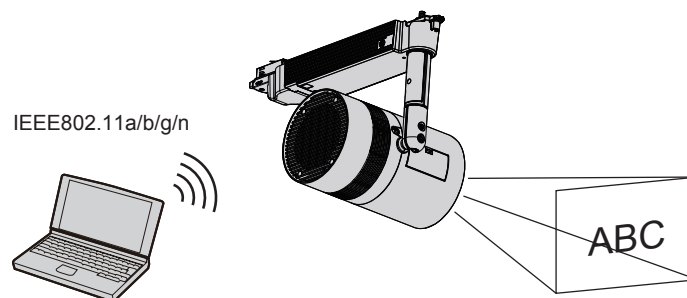

|                         |                |
|-------------------------|----------------|
| [ADRESSE IP]            | 192.168.10.101 |
| [MASQUE SOUS-RÉSEAU]    | 255.255.255.0  |
| [PASSERELLE PAR DÉFAUT] | 192.168.10.1   |

### Lors d'une connexion via LAN sans fil

#### Exemple de connexion

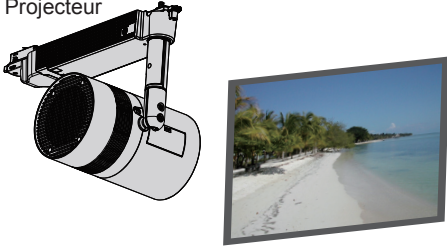

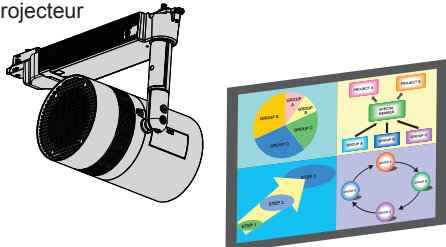
**Exemple de connexion pour un transfert d'images**

|                                 | MIRRORING  | Logiciel d'application de transfert d'image  |
|---------------------------------|--|--|
| Illustration de la connexion    | <p>Affichage de contenus protégés par des droits d'auteur (exemple)</p> <p>Projecteur</p>  <p>Appareil compatible avec Intel® WiDi / Intel® Pro WiDi / Miracast</p>  | <p>Affichage sur plusieurs écrans (exemple)</p> <p>Projecteur</p>  <p>iPad/iPhone/iPod touch, l'appareil Android, et l'ordinateur sur lequel le logiciel d'application de transfert d'image de Panasonic a été installé</p>  |
|                                 | Entrée   | MIRRORING  |
| Méthode de communication        | IEEE802.11a/n  | IEEE802.11b/g/n  |
| Méthode de connexion            | WPS + Wi-Fi Direct   | Méthode exclusive de Panasonic + connexion par l'utilisateur   |
| Méthode de transmission d'image | Intel® WiDi / Intel® Pro WiDi / Miracast   | Méthode exclusive de Panasonic   |

**Réglages du projecteur**



- 1) Mettez le projecteur sous tension.
- 2) Appuyez sur la touche <MENU> pour ouvrir le menu [RÉG.RÉSEAU] et régler [LAN SANS FIL] sur [M-DIRECT] ou [USER].
- 3) Configurez les paramètres de la méthode de connexion sélectionnée à l'étape 2).
  - Reportez-vous à [LAN SANS FIL] (➡ page 81) pour plus de détails.

**Remarque**

- Le réseau local sans fil et le réseau local câblé ne peuvent pas être utilisés dans le même segment.
- Si plusieurs périphériques doivent être connectés, réglez les adresses IP qui ne se chevauchent pas.
- Saisissez correctement le SSID en caractères alphanumériques à un octet.
- TOUTE connexion est interdite dans une connexion LAN sans fil.
- Ce paramètre n'est pas nécessaire lors de la connexion MIRRORING. Reportez-vous à « Fonction MIRRORING » (➡ page 129) pour plus de détails.
- Les réglages suivants sont configurés comme valeurs par défaut.

|             |                         |  |
|-------------|-------------------------|--|
| [SIMPLE]    | [CLÉ]                   | proj + les quatre derniers chiffres de l'ID du réseau.                         |
| [M-DIRECT]  | [ADRESSE IP]            | 192.168.12.100   |
|             | [MASQUE SOUS-RÉSEAU]    | 255.255.255.0  |
|             | [SSID]                  | M-DIRECTxxxx (xxxx représente les derniers quatre chiffres de l'ID de réseau.) |
|             | [CANAL]                 | 1  |
| [USER]      | [CLÉ]                   | La même chaîne de caractères que SSID  |
|             | [SSID]                  | Panasonic Projector  |
|             | [DHCP]                  | NON  |
|             | [ADRESSE IP]            | 192.168.11.100   |
|             | [MASQUE SOUS-RÉSEAU]    | 255.255.255.0  |
|             | [PASSERELLE PAR DÉFAUT] | 192.168.11.1   |
|             | [AUTHENTIFICATION]      | Ouvert   |
| [CHIFFRAGE] | Aucun                   |  |
|             | [DNS1]/[DNS2]           | Aucun  |

## Réglages concernant l'ordinateur

- 1) **Mettez l'ordinateur sous tension.**
- 2) **Configurez les réglages du réseau en suivant les instructions de votre administrateur réseau.**
  - Si [M-DIRECT] est réglé du côté du projecteur, réglez « Obtenir une adresse IP automatiquement » dans le réglage de réseau du côté de l'ordinateur.
  - Si [USER] est réglé du côté du projecteur, suivez les instructions de votre administrateur réseau et configurez chaque élément de réglage de réseau de votre ordinateur et du projecteur.
- 3) **Connectez l'ordinateur au réseau réglé pour le projecteur.**
  - Pour les ordinateurs Windows, cliquez sur  dans la barre des tâches (en bas à droite de l'écran d'ordinateur). Si [M-DIRECT] est réglé sur le projecteur, sélectionnez le même nom que le SSID défini pour le projecteur. Si [USER] est réglé sur le projecteur, sélectionnez le même nom que le SSID de votre point d'accès.  
Pour Mac, cliquez sur  dans la barre de menu (en haut à droite de l'écran d'ordinateur). Si [M-DIRECT] est réglé sur le projecteur, sélectionnez le même nom que le SSID défini pour le projecteur. Si [USER] est réglé sur le projecteur, sélectionnez le même nom que le SSID de votre point d'accès.
  - Si le projecteur est dans les réglages par défaut et que [M-DIRECT] est sélectionné, le [SSID] est [M-DIRECTxxxx] (xxxx représente les derniers quatre chiffres de l'ID de réseau).

### Remarque

- Si vous utilisez l'utilitaire de connexion au réseau local sans fil qui est la norme pour votre système d'exploitation, suivez la procédure de fonctionnement de l'utilitaire que vous employez pour vous connecter au réseau.

# Fonction de contrôle Web

À l'aide des fonctions de contrôle Web, vous pouvez effectuer les opérations suivantes à partir d'un ordinateur.

- Réglage et ajustement du projecteur
- Affichage de l'état du projecteur
- Réglage de l'envoi d'e-mails

Le projecteur prend en charge « Crestron Connected », et le logiciel d'application suivant de Crestron Electronics, Inc. peut être utilisé.

- RoomView Express
- Crestron Fusion
- RoomView Server Edition

## Remarque

- « Crestron Connected » est un système de Crestron Electronics, Inc. permettant de gérer et de contrôler collectivement les périphériques sur plusieurs systèmes connectés à un réseau en utilisant un ordinateur.
- Pour plus de détails concernant « Crestron Connected », reportez-vous au site web de Crestron Electronics, Inc. (en anglais seulement)  
URL <https://www.crestron.com/>  
Pour télécharger « RoomView Express », consultez le site Web de Crestron Electronics, Inc. (en anglais uniquement)  
URL <https://www.crestron.com/resources/get-roomview>

## Ordinateur pouvant être utilisé pour le réglage

Un navigateur Web est requis pour utiliser la fonction de contrôle Web. Assurez-vous au préalable que votre navigateur Web peut être utilisé.

| Système d'exploitation (OS) | Navigateur Web compatible                |
|-----------------------------|--|
| Windows                     | Internet Explorer 11.0<br>Microsoft Edge |
| Mac OS                      | Safari 6.0/7.0/8.0/9.0                   |

## Accès par le navigateur Web

- 1) **Démarrez le navigateur Web sur l'ordinateur.**
- 2) **Saisissez l'adresse IP réglée sur le projecteur dans la barre d'adresse de votre navigateur Web.**
- 3) **Saisissez le nom d'utilisateur et le mot de passe.**
  - Le réglage par défaut du nom d'utilisateur est utilisateur1 (droits d'utilisateur)/admin1 (droits d'administrateur) et le mot de passe est panasonic (en minuscules).

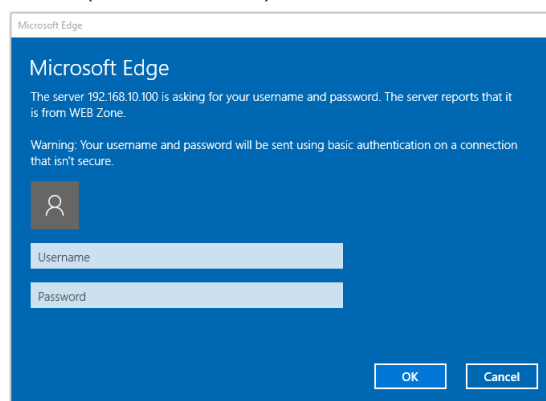

4) Cliquez sur la touche [OK].

- La page [Projector status] s'affiche.

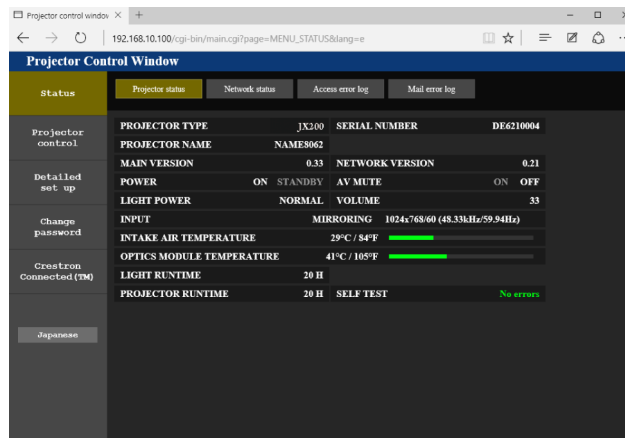

**Remarque**

- Si vous utilisez un navigateur Web pour contrôler le projecteur, réglez [COMMANDE WEB] sur [OUI] dans [CONTRÔLE RÉSEAU] (➔ page 84).
- Ne démarrez pas plusieurs navigateurs Web en même temps pour effectuer le réglage ou le contrôle. Par ailleurs, ne réglez et ne commandez pas le projecteur à partir de plusieurs ordinateurs.
- Changez le mot de passe en premier. (➔ page 124)
- L'accès sera verrouillé pendant quelques minutes si un mot de passe incorrect est saisi trois fois de suite.
- Certains éléments de la page de configuration du projecteur utilisent la fonction Javascript du navigateur Web. Il est possible que le projecteur ne puisse pas être commandé correctement si cette fonction est désactivée dans les réglages du navigateur.
- Si l'écran pour le contrôle Web n'est pas affiché, consultez votre administrateur réseau.
- Pendant la mise à jour de l'écran pour le contrôle Web, l'écran peut être blanc pendant un moment, mais il ne s'agit pas d'un dysfonctionnement.
- Illustrations des écrans d'ordinateur  
La taille ou les indications réelles des écrans peuvent différer de celles de ce manuel selon le système d'exploitation ou le navigateur Web que vous utilisez.

**Fonctions disponibles pour chaque compte**

Avec les droits d'administrateur, toutes les fonctions peuvent être utilisées. Avec les droits d'utilisateur, les fonctions disponibles sont restreintes. Sélectionnez un compte selon l'usage auquel il est destiné  
Les fonctions portant les repères ✓ dans les colonnes des droits d'administrateur/droits d'utilisateur indiquent que l'opération peut être exécutée par chaque partie.

| Élément                         | Fonction                                    | Droits d'administrateur | Droits d'utilisateur | Page |
|---------------------------------|---|-------------------------|----------------------|------|
| <b>[Status]</b>                 | [Projector status]                          | ✓                       | ✓                    | 112  |
|                                 | Vérifiez la page des informations d'erreurs | ✓                       | ✓                    | 113  |
|                                 | [Network status]                            | ✓                       | ✓                    | 114  |
|                                 | [Access error log]                          | ✓                       | —                    | 114  |
|                                 | [E-mail error log]                          | ✓                       | —                    | 114  |
| <b>[Projector control]</b>      | [Basic control]                             | ✓                       | ✓                    | 115  |
|                                 | [Advanced control]                          | ✓                       | ✓                    | 116  |
|                                 | [Lighting control]                          | ✓                       | ✓                    | 116  |
| <b>[Detailed set up]</b>        | [Network config]                            | ✓                       | —                    | 117  |
|                                 | [Adjust clock]                              | ✓                       | —                    | 119  |
|                                 | [Ping test]                                 | ✓                       | —                    | 120  |
|                                 | [ECO management set up]                     | ✓                       | —                    | 120  |
|                                 | [E-mail set up]                             | ✓                       | —                    | 121  |
|                                 | [Authentication set up]                     | ✓                       | —                    | 122  |
|                                 | [Port set up]                               | ✓                       | —                    | 122  |
| <b>[Change password]</b>        | Nom d'utilisateur pour [Administrator]      | ✓                       | —                    | 125  |
|                                 | Nom d'utilisateur pour [User]               | ✓                       | —                    | 125  |
|                                 | Mot de passe pour [Administrator]           | ✓                       | —                    | 125  |
|                                 | Mot de passe pour [User]                    | ✓                       | ✓                    | 126  |
| <b>[Crestron Connected(TM)]</b> | Opération                                   | ✓                       | —                    | 126  |
|                                 | [Tools]                                     | ✓                       | —                    | 127  |
|                                 | [Info]                                      | ✓                       | —                    | 127  |
|                                 | [Help]                                      | ✓                       | —                    | 128  |

Description des éléments

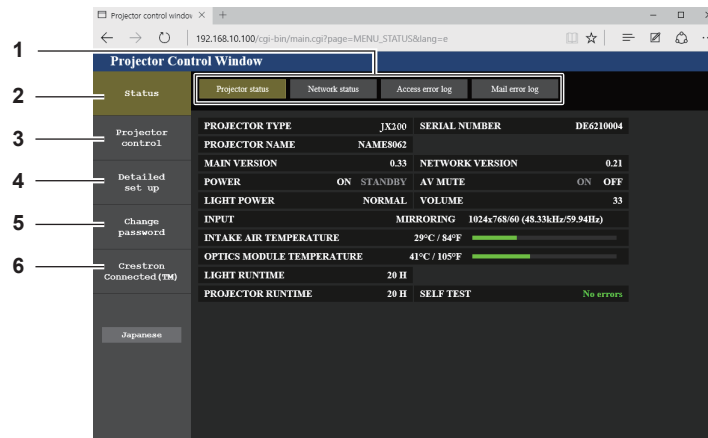

- |  |   |
|--|---|
| <p>1 <b>Onglet de page</b><br/>Change de page en cliquant sur cet élément.</p> <p>2 <b>[Status]</b><br/>L'état du projecteur s'affiche si vous cliquez sur cet élément.</p> <p>3 <b>[Projector control]</b><br/>La page [Projector control] s'affiche si vous cliquez sur cet élément.</p> | <p>4 <b>[Detailed set up]</b><br/>La page [Detailed set up] s'affiche si vous cliquez sur cet élément.</p> <p>5 <b>[Change password]</b><br/>La page [Change password] s'affiche si vous cliquez sur cet élément.</p> <p>6 <b>[Crestron Connected(TM)]</b><br/>La page d'utilisation de Crestron Connected s'affiche si vous cliquez sur cet élément.</p> |
|--|---|

Page [Projector status]

Cliquez sur [Status] → [Projector status].  
Affichez l'état du projecteur pour les éléments suivants.

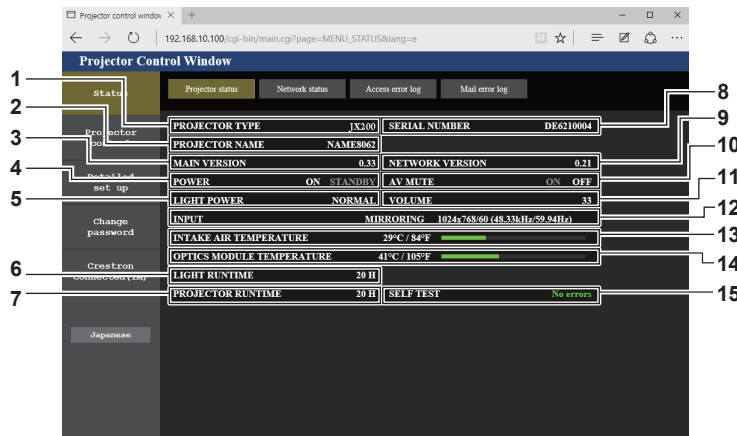

- |  |  |
|--|--|
| <p>1 <b>[PROJECTOR TYPE]</b><br/>Affiche le type du projecteur.</p> <p>2 <b>[PROJECTOR NAME]</b><br/>Affiche le nom de projecteur défini pour le projecteur.</p> <p>3 <b>[MAIN VERSION]</b><br/>Affiche la version du micrologiciel du projecteur.</p> <p>4 <b>[POWER]</b><br/>Affiche l'état de l'alimentation.</p> <p>5 <b>[LIGHT POWER]</b><br/>Affiche l'état de réglage [LIGHT POWER] (➔ page 72).</p> <p>6 <b>[LIGHT RUNTIME]</b><br/>Affiche la durée de la source lumineuse.</p> <p>7 <b>[PROJECTOR RUNTIME]</b><br/>Affiche la durée d'exécution du projecteur.</p> <p>8 <b>[SERIAL NUMBER]</b><br/>Affiche le numéro de série du projecteur.</p> | <p>9 <b>[NETWORK VERSION]</b><br/>Affiche la version du micrologiciel du réseau.</p> <p>10 <b>[AV MUTE]</b><br/>Affiche l'état du silencieux audio/vidéo.</p> <p>11 <b>[VOLUME]</b><br/>Affiche l'état du volume.</p> <p>12 <b>[INPUT]</b><br/>Affiche l'entrée actuelle.</p> <p>13 <b>[INTAKE AIR TEMPERATURE]</b><br/>Affiche l'état de la température d'aspiration de l'air dans le projecteur.</p> <p>14 <b>[OPTICS MODULE TEMPERATURE]</b><br/>Affiche l'état de la température interne du projecteur.</p> <p>15 <b>[SELF TEST]</b><br/>Affiche les informations d'auto-diagnostic.</p> |
|--|--|



Page des informations d'erreur

Lorsque [Error (Detail)] ou [WARNING (Detail)] apparaît sur l'auto-diagnostic de l'écran [Projector status], cliquez pour afficher les détails d'erreur/d'avertissement.

- Le projecteur pourrait entrer à l'état de veille pour se protéger selon le contenu de l'erreur.

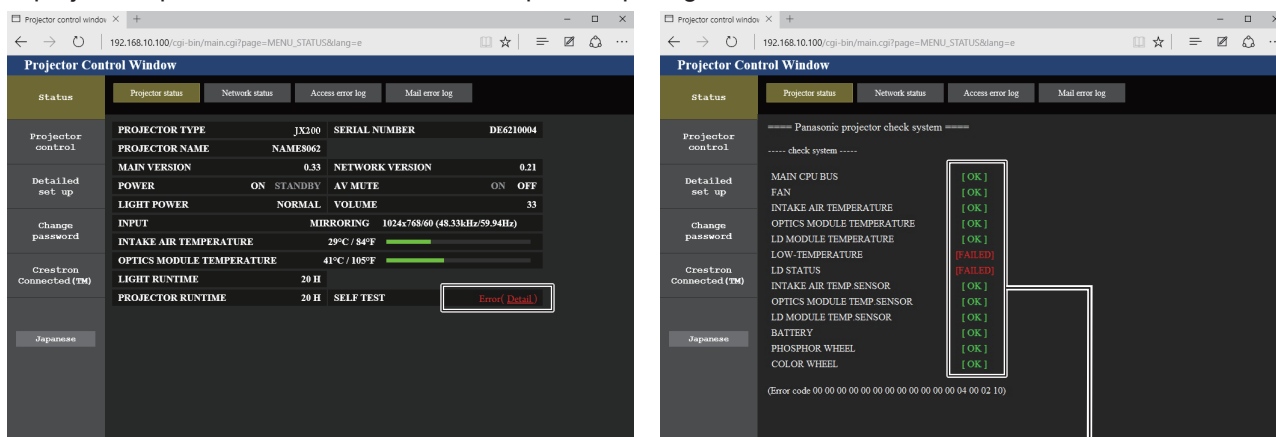

1

1 Affichage du résultat de l'auto-diagnostic

Affiche les résultats de la vérification d'élément.

[OK] :

Indique que le fonctionnement est normal.

[FAILED] :

Indique qu'il y a un problème.

[WARNING] :

Indique qu'il y a un avertissement.

■ Éléments [FAILED]

| Élément                     | Description   |
|-----------------------------|---|
| [MAIN CPU BUS]              | Il y a un problème avec le circuit du micro-ordinateur. Consultez votre revendeur.  |
| [FAN]                       | Il y a un problème avec le ventilateur de refroidissement interne ou le circuit du moteur du ventilateur. Consultez votre revendeur.  |
| [INTAKE AIR TEMPERATURE]    | La température d'entrée d'air est trop élevée. Le projecteur peut être utilisé dans un environnement où la température est élevée, comme à proximité d'un appareil de chauffage.                                  |
| [OPTICS MODULE TEMPERATURE] | La température autour du modèle optique à l'intérieur du projecteur est élevée. Le projecteur peut être utilisé dans un environnement où la température est élevée, comme à proximité d'un appareil de chauffage. |
| [LD MODULE TEMPERATURE]     | La température de la source lumineuse est élevée. Le projecteur est peut-être utilisé dans un environnement où la température est élevée, comme à proximité d'un appareil de chauffage.                           |
| [LOW-TEMPERATURE]           | La température interne du projecteur ou de la température ambiante est basse. La projection ne peut pas démarrer avant que la température interne du projecteur ou la température ambiante ne devienne chaude.    |
| [LD STATUS]                 | La source lumineuse n'a pas pu s'allumer ou s'éteindre. Patientez jusqu'à ce que la source lumineuse se refroidisse, puis rallumez le projecteur.   |
| [INTAKE AIR TEMP.SENSOR]    | Il y a un problème avec le capteur de détection de la température d'aspiration. Consultez votre revendeur.  |
| [OPTICS MODULE TEMP.SENSOR] | Il y a un problème avec le capteur de détection de la température autour du module d'optique à l'intérieur du projecteur. Consultez votre revendeur.  |
| [LD MODULE TEMP.SENSOR]     | Il y a un problème avec la sonde de température de la source lumineuse. Consultez votre revendeur.  |
| [PHOSPHOR WHEEL]            | Il y a un problème avec la roue à luminophore ou le circuit du moteur de la roue à luminophore. Consultez votre revendeur.  |
| [COLOR WHEEL]               | Il y a un problème avec la roue de couleur ou le circuit du moteur de la roue de couleur. Consultez votre revendeur.  |

■ Éléments [WARNING]

| Élément                     | Description   |
|-----------------------------|---|
| [INTAKE AIR TEMPERATURE]    | La température d'entrée d'air est trop élevée. Le projecteur peut être utilisé dans un environnement où la température est élevée, comme à proximité d'un appareil de chauffage.                                  |
| [OPTICS MODULE TEMPERATURE] | La température autour du module optique à l'intérieur du projecteur est élevée. Le projecteur peut être utilisé dans un environnement où la température est élevée, comme à proximité d'un appareil de chauffage. |
| [LD MODULE TEMPERATURE]     | La température de la source lumineuse est élevée. Le projecteur est peut-être utilisé dans un environnement où la température est élevée, comme à proximité d'un appareil de chauffage.                           |
| [LOW-TEMPERATURE]           | La température interne du projecteur ou de la température ambiante est basse. La projection ne peut pas démarrer avant que la température interne du projecteur ou la température ambiante ne devienne chaude.    |
| [BATTERY]                   | Il est nécessaire de remplacer la batterie intégrée. Consultez votre revendeur.   |

Page [Network status]

Cliquez sur [Status] → [Network status].  
L'état du réglage de réseau actuel est affiché.

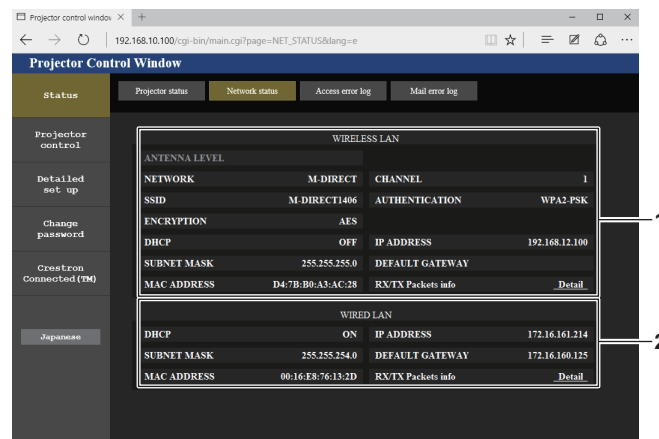

1 [WIRELESS LAN]  
Affiche les réglages du réseau local sans fil.

2 [WIRED LAN]  
Affiche le réglage du réseau local câblé.

Page [Access error log]

Cliquez sur [Status] → [Access error log].  
Le journal d'erreur du serveur Web est affiché, comme par exemple un accès à des pages qui n'existent pas ou un accès avec des noms d'utilisateur ou des mots de passe non autorisés.

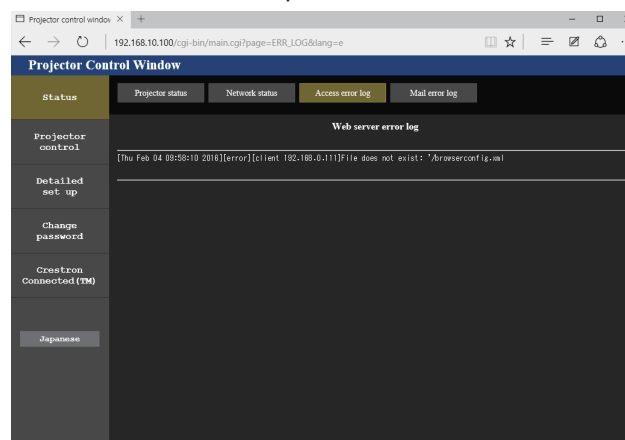

Page [E-mail error log]

Cliquez sur [Status] → [E-mail error log].

Les informations d'erreur d'e-mail s'affichent en cas d'échec de l'envoi périodique d'e-mail.

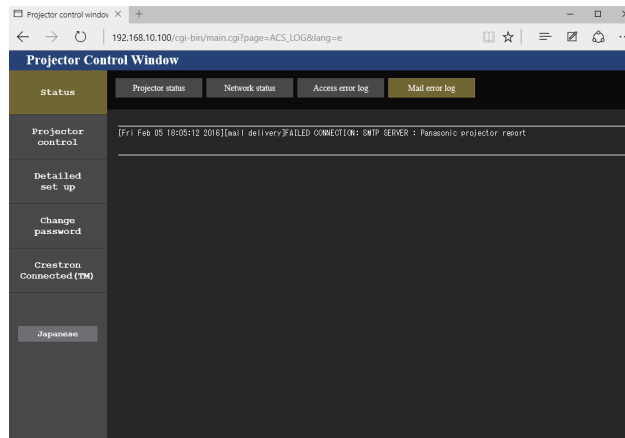

### Remarque

- Access error log/[E-mail error log] affiche plusieurs centaines d'accès/requêtes récents. Toutes les informations ne peuvent pas être affichées lorsque de nombreux accès/requêtes se font en même temps.
- Lorsque les informations sous [Access error log]/[E-mail error log] dépassent une certaine quantité, les plus anciennes seront effacées.
- Vérifiez périodiquement [Access error log]/[E-mail error log].

### Page [Basic control]

Cliquez sur [Projector control] → [Basic control].

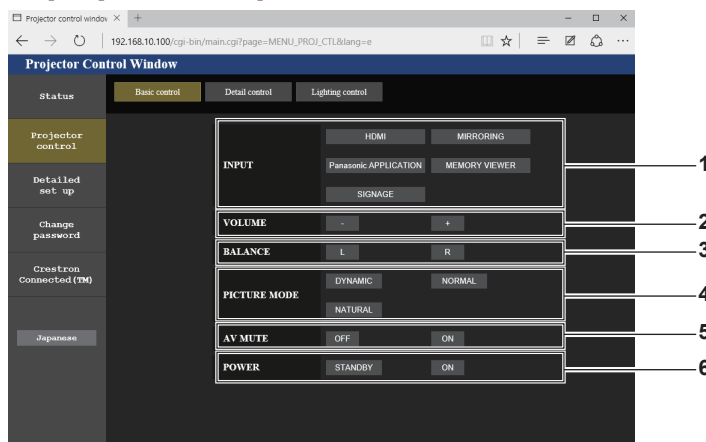

- |  |   |
|--|---|
| <p><b>1 [INPUT]</b><br/>Commute l'entrée.</p> <p><b>2 [VOLUME]</b><br/>Règle le volume.</p> <p><b>3 [BALANCE]</b><br/>Réglage de la balance audio gauche/droite.</p> | <p><b>4 [PICTURE MODE]</b><br/>Commute le mode d'image.</p> <p><b>5 [AV MUTE]</b><br/>Active/Désactive le silencieux audio/vidéo.</p> <p><b>6 [POWER]</b><br/>Met l'appareil sous/hors tension.</p> |
|--|---|

### Attention

- Lorsque vous mettez le projecteur sous tension, veillez à ne pas exposer les yeux des personnes se trouvant autour du projecteur à la lumière soudaine de la source lumineuse.  
Ou actionnez le projecteur uniquement si les yeux des personnes se situant autour du projecteur ne sont pas exposés à la lumière de la source lumineuse, même lorsque la projection démarre soudainement.

### Remarque

- Lorsque le menu [RÉG.RÉSEAU] → [LAN SANS FIL] (➡ page 81) est réglé sur [M-DIRECT] ou [SIMPLE] et la commande Web est effectuée via LAN sans fil, le passage à [MEMORY VIEWER] ou [MIRRORING] déconnecte le LAN sans fil et désactive les opérations ultérieures de commande Web.
- Lorsque le menu [RÉG.RÉSEAU] → [LAN SANS FIL] (➡ page 81) est réglé sur [M-DIRECT] ou [SIMPLE] et la commande Web est effectuée via LAN sans fil, la mise sous tension et la projection avec l'entrée MIRRORING déconnecte le LAN sans fil et désactive les opérations ultérieures de commande Web.
  - Le menu [RÉGLAGE] → [ENTRÉE AU DÉMARRAGE] (➡ page 74) est réglé sur [DERNIERE ENTRÉE]  
Mettez hors tension si l'entrée autre que MIRRORING est sélectionnée.  
Si le projecteur est en mode veille avec l'entrée MIRRORING, commutez l'entrée sur une entrée autre que MIRRORING à la page [Basic control] avant de mettre le projecteur sous tension.
  - Le menu [RÉGLAGE] → [ENTRÉE AU DÉMARRAGE] (➡ page 74) est réglé sur [MIRRORING]  
Commutez l'entrée sur une entrée autre que MIRRORING à l'aide de la télécommande après le lancement de projection ou réglez [ENTRÉE AU DÉMARRAGE] à un élément autre que [MIRRORING] au préalable.

## Page [Advanced control]

Cliquez sur [Projector control] → [Advanced control].

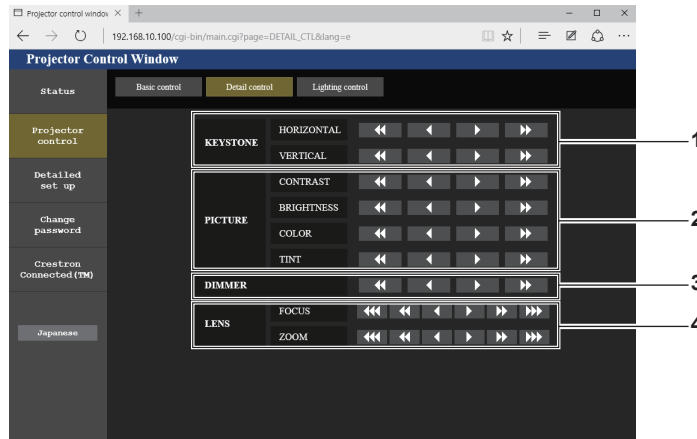

- |   |   |
|---|---|
| <p>1 <b>[KEYSTONE]</b><br/>Corrige la distorsion trapézoïdale horizontale/verticale.</p> <p>2 <b>[PICTURE]</b><br/>Règle les éléments de l'image.</p> | <p>3 <b>[DIMMER]</b><br/>Règle la luminosité.</p> <p>4 <b>[LENS]</b><br/>Règle l'objectif de projection (mise au point/zoom).</p> |
|---|---|

## Page [Lighting control]

Cliquez sur [Projector control] → [Lighting control].

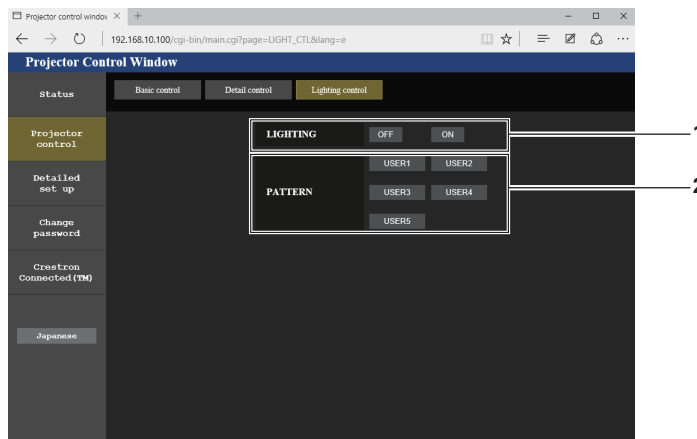

- |   |   |
|---|---|
| <p>1 <b>[LIGHTING]</b><br/>Commute pour activer/désactiver les paramètres d'affichage dans [PATTERN].</p> | <p>2 <b>[PATTERN]</b><br/>Change le feu du projecteur, le fond d'écran et la gradation cadre.</p> |
|---|---|

## Réglage [USER1] à [USER5]

Après avoir réglé [LIGHTING] sur [ON] sur la page [Lighting control], sélectionnez [USER1] à [USER5] dans [PATTERN] et modifiez les paramètres.

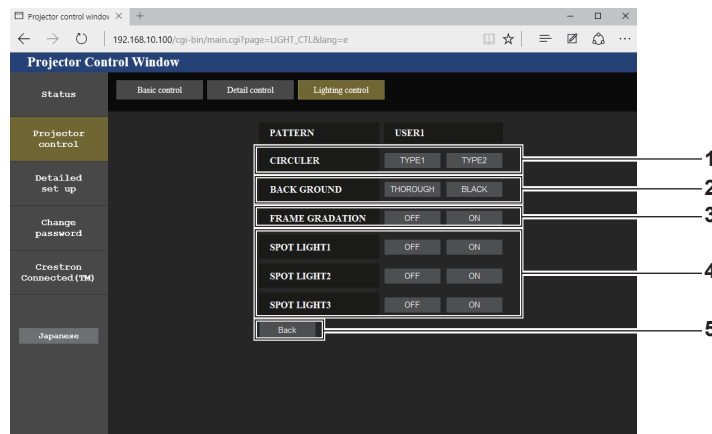

- |  |   |
|--|---|
| <p>1 <b>[CIRCULER TYPE]</b><br/>Définit le type du feu du projecteur.</p> <p>2 <b>[BACK GROUND]</b><br/>Définit le fond d'écran du feu du projecteur.</p> <p>3 <b>[FRAME GRADATION]</b><br/>Définit la gradation de la périphérie externe de l'image d'entrée.</p> | <p>4 <b>[SPOT LIGHT1] to [SPOT LIGHT3]</b><br/>Allume/éteint chaque feu du projecteur.</p> <p>5 <b>Touche [Back]</b><br/>Revient à l'écran précédent.</p> |
|--|---|

### Remarque

- Pour plus de détails sur les réglages, reportez-vous au menu [ÉCLAIRAGE] → [MOTIF] du projecteur. (➔ page 64)

### Page [Network config]

Cliquez sur [Detailed set up] → [Network config].

#### 1) Cliquez sur [Network config]

- L'écran [CAUTION!] s'affiche.

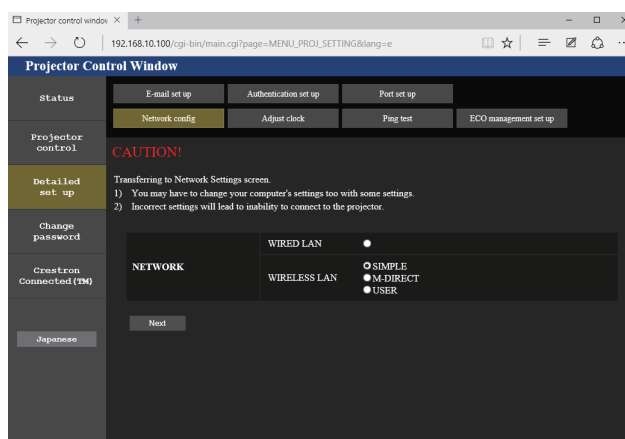

#### 2) Sélectionnez un élément dont vous souhaitez modifier le réglage, puis cliquez sur la touche [Next].

- Les réglages actuels s'affichent.

#### 3) Cliquez sur la touche [Change].

- L'écran de changement de réglage s'affiche.

### Connexion via un réseau local câblé

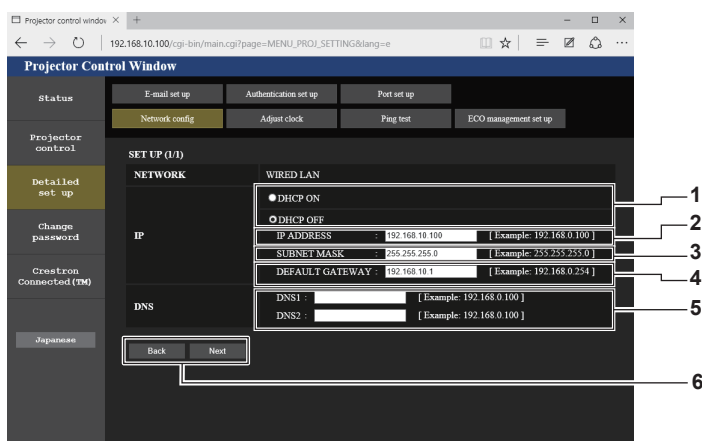

#### 1 [DHCP ON], [DHCP OFF]

Pour activer la fonction client DHCP, réglez sur [DHCP ON].

#### 2 [IP ADDRESS]

Saisissez l'adresse IP si vous n'utilisez pas un serveur DHCP.

#### 3 [SUBNET MASK]

Saisissez le masque sous-réseau si vous n'utilisez pas un serveur DHCP.

#### 4 [DEFAULT GATEWAY]

Saisissez l'adresse de passerelle par défaut si vous n'utilisez pas un serveur DHCP.

#### 5 [DNS1], [DNS2]

Saisissez l'adresse du serveur DNS primaire/secondaire si vous n'utilisez pas un serveur DHCP.  
Caractères disponibles : nombres (0 à 9), point (.)  
(Exemple : 192.168.0.253)

#### 6 Touche [Back], touche [Next]

Cliquez sur la touche [Back] pour revenir à l'écran précédent.  
Cliquez sur la touche [Next] pour afficher un écran de vérification des réglages. Cliquez sur la touche [Submit] pour mettre à jour les réglages.

### Remarque

- Lorsque vous utilisez les fonctions « Avant » ou « Arrière » de votre navigateur, le message d'avertissement « Page has Expired » peut s'afficher. Dans ce cas, cliquez de nouveau sur [Network config], car les opérations suivantes ne sont pas garanties.
- La modification des paramètres du réseau local lors de la connexion au réseau local peut provoquer la coupure de la connexion.

### Connexion avec LAN sans fil (SIMPLE)

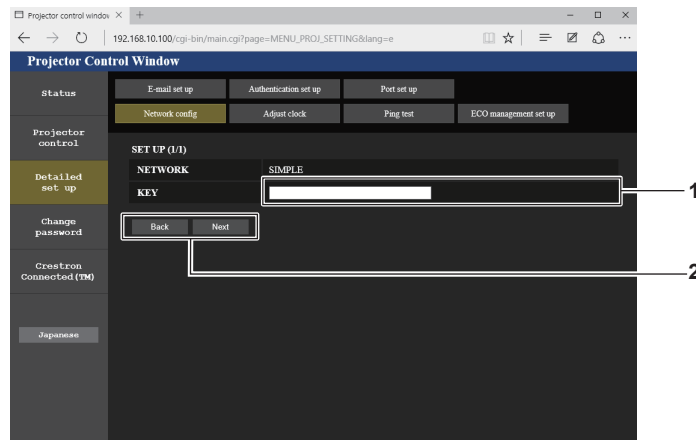

**1 [KEY]**

Réglez la clé à utiliser avec SIMPLE.  
Saisissez 8 à 15 caractères alphanumériques.

**2 Touche [Back], touche [Next]**

Cliquez sur la touche [Back] pour revenir à l'écran précédent.  
Cliquez sur la touche [Next] pour afficher un écran de vérification des réglages. Cliquez sur la touche [Submit] pour mettre à jour les réglages.

### Connexion avec LAN sans fil (M-DIRECT)

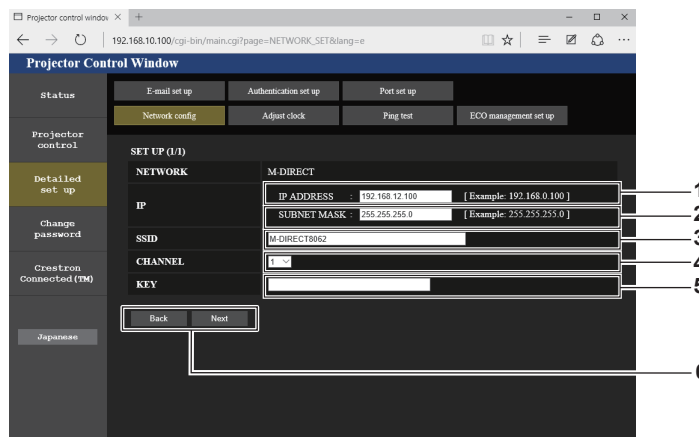

**1 [IP ADDRESS]**

Saisissez l'adresse IP.

**2 [SUBNET MASK]**

Saisissez le masque de sous-réseau.

**3 [SSID]**

Réglez le SSID à utiliser avec M-DIRECT.

**4 [CHANNEL]**

Réglez le canal à utiliser avec M-DIRECT.

**5 [KEY]**

Réglez la clé à utiliser avec M-DIRECT.  
Saisissez 8 à 63 caractères alphanumériques ou un hexadécimal de 64 chiffres.

**6 Touche [Back], touche [Next]**

Cliquez sur la touche [Back] pour revenir à l'écran précédent.  
Cliquez sur la touche [Next] pour afficher un écran de vérification des réglages. Cliquez sur la touche [Submit] pour mettre à jour les réglages.

Connexion avec LAN sans fil (USER)

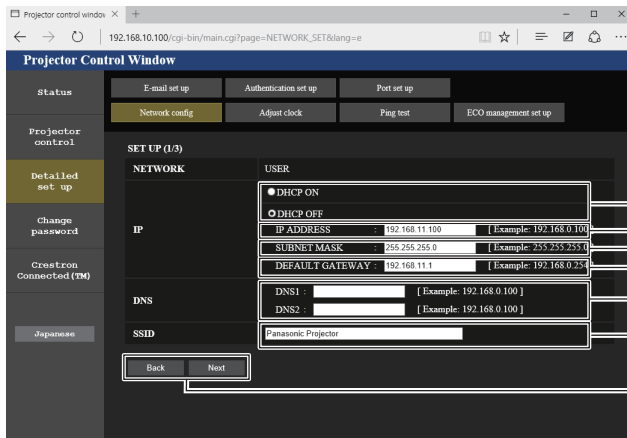

- 1 **[DHCP ON], [DHCP OFF]**  
Pour activer la fonction client DHCP, réglez sur [DHCP ON].
- 2 **[IP ADDRESS]**  
Saisissez l'adresse IP si vous n'utilisez pas un serveur DHCP.
- 3 **[SUBNET MASK]**  
Saisissez le masque sous-réseau si vous n'utilisez pas un serveur DHCP.
- 4 **[DEFAULT GATEWAY]**  
Saisissez la passerelle par défaut si vous n'utilisez pas un serveur DHCP.
- 5 **[DNS1], [DNS2]**  
Saisissez l'adresse du serveur DNS primaire/secondaire si vous n'utilisez pas un serveur DHCP.

- 6 **[SSID]**  
Saisissez la même chaîne que le SSID enregistré sur le point d'accès.
- 7 **Touche [Back], touche [Next]**  
Cliquez sur la touche [Back] pour revenir à l'écran précédent. Cliquez sur la touche [Next] pour afficher un écran de vérification des réglages. Cliquez sur la touche [Submit] pour mettre à jour les réglages.
- 8 **[AUTHENTICATION]**  
Sélectionnez la méthode d'authentification de l'utilisateur utilisée dans le réseau auquel le projecteur est connecté.
- 9 **[EAP]**  
Sélectionnez EAP pour le serveur RADIUS.
- 10 **[ENCRYPTION]**  
Sélectionnez la méthode de chiffage utilisée pour la communication entre le projecteur et le réseau.

Remarque

- Le contenu de l'écran de réglage diffère selon la méthode d'authentification du réseau local sans fil connecté.

Page [Adjust clock]

Cliquez sur [Detailed set up] → [Adjust clock].

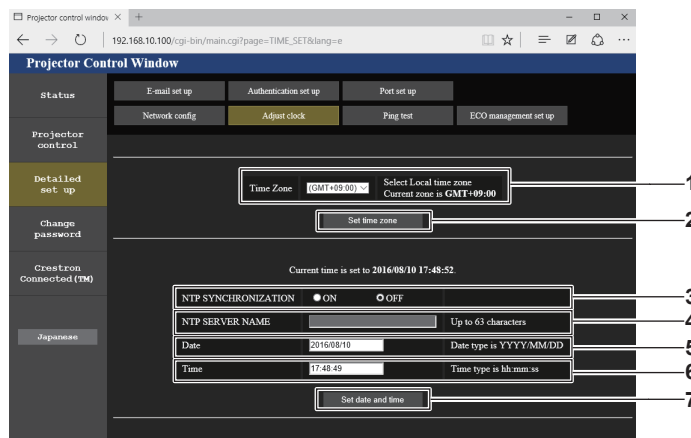

- 1 **[Time Zone]**  
Sélectionnez le fuseau horaire.
- 2 **[Set time zone]**  
Met à jour le réglage du fuseau horaire.
- 3 **[NTP SYNCHRONIZATION]**  
Pour la synchronisation avec le serveur NTP et le réglage automatique de la date et de l'heure du projecteur, réglez sur [ON].
- 4 **[NTP SERVER NAME]**  
Saisissez l'adresse IP ou le nom du serveur NTP lors de la synchronisation avec le serveur NTP. (Pour saisir le nom du serveur, le réglage du serveur DNS est nécessaire.)
- 5 **[Date]**  
Saisissez la date à modifier.
- 6 **[Time]**  
Saisissez l'heure à modifier.
- 7 **Touche [Set date and time]**  
Met à jour les paramètres de date et heure.

**Remarque**

- La batterie interne du projecteur doit être remplacée si l'heure se réinitialise lors de l'allumage de l'alimentation. Consultez votre revendeur.

**Page [Ping test]**

Vérifiez si le réseau est connecté au serveur E-mail, au serveur POP, au serveur DNS, etc.  
Cliquez sur [Detailed set up] → [Ping test].

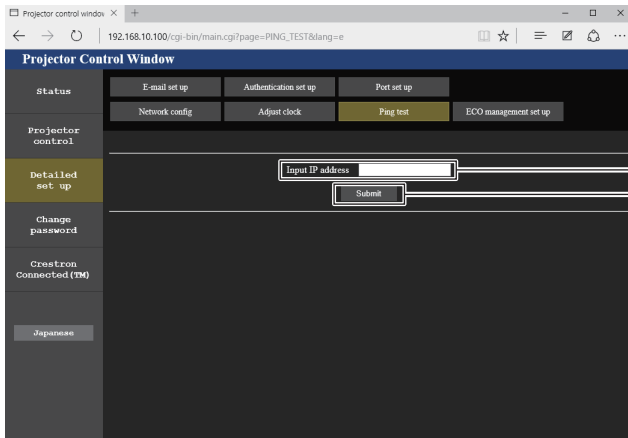

```
PING 192.168.10.100 (192.168.10.100) 56(84) bytes of data:
 64 bytes from 192.168.10.100: icmp_seq=1 ttl=64 time=0.182 ms
 64 bytes from 192.168.10.100: icmp_seq=2 ttl=64 time=0.113 ms
 64 bytes from 192.168.10.100: icmp_seq=3 ttl=64 time=0.113 ms
 64 bytes from 192.168.10.100: icmp_seq=4 ttl=64 time=0.116 ms

--- 192.168.10.100 ping statistics ---
 4 packets transmitted, 4 received, 0% packet loss, time 2998ms
 rtt min/avg/max/mdev = 0.113/0.118/0.132/0.013 ms
```

```
PING 192.168.10.51 (192.168.10.51) 56(84) bytes of data:
From 192.168.10.100 icmp_seq=1 Destination Host Unreachable
From 192.168.10.100 icmp_seq=2 Destination Host Unreachable
From 192.168.10.100 icmp_seq=3 Destination Host Unreachable
From 192.168.10.100 icmp_seq=4 Destination Host Unreachable

--- 192.168.10.51 ping statistics ---
 4 packets transmitted, 0 received, +4 errors, 100% packet loss, time 3007ms
 , pipe 3
```

- [Input IP address]**  
Saisissez l'adresse IP du serveur qui doit être testé.
- Touche [Submit]**  
Exécute le test de connexion.
- Exemple d'affichage lorsque la connexion est un succès**
- Exemple d'affichage lorsque la connexion est un échec**

**Page [ECO management set up]**

Il est possible de procéder aux réglages liés à la fonction de gestion ÉCOLOGIQUE du projecteur.  
Cliquez sur [Detailed set up] → [ECO management set up].

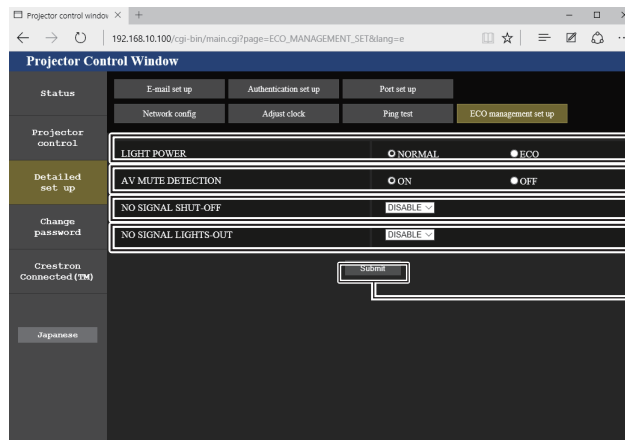

- [LIGHT POWER]**  
Sélectionne le réglage de la puissance de la source lumineuse.
- [AV MUTE DETECTION]**  
Sélectionne pour activer ([ON])/désactiver ([OFF]) la fonction de Détection mute AV.
- [NO SIGNAL SHUT-OFF]**  
Quand [NO SIGNAL SHUT-OFF] est utilisé, sélectionnez la durée devant s'écouler avant que le projecteur passe en veille.
- [NO SIGNAL LIGHTS-OUT]**  
Quand [NO SIGNAL LIGHTS-OUT] est utilisé, sélectionnez la durée devant s'écouler avant que le projecteur s'éteint.
- Touche [Submit]**  
Met à jour les réglages.

**Remarque**

- Pour plus de détails sur chaque élément de réglage, reportez-vous au menu [RÉGLAGE] → [GESTION ECOLOGIQUE] (➔ page 72) du projecteur.



Page [E-mail set up]

En cas de problème, un e-mail peut être envoyé aux adresses e-mail (jusqu'à deux) préalablement réglées. Cliquez sur [Detailed set up] → [E-mail set up].

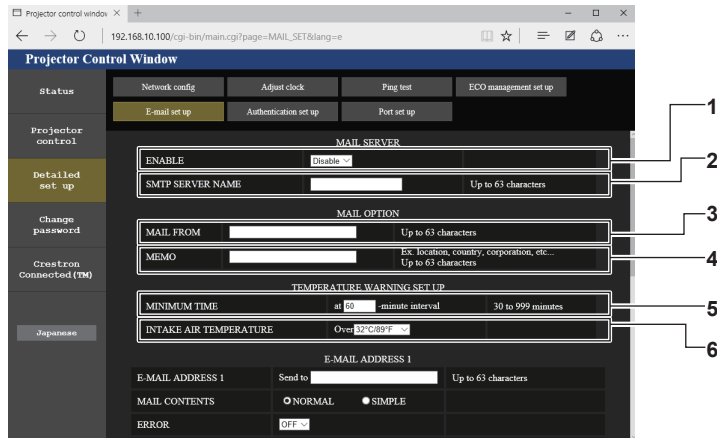

- 1 **[ENABLE]**  
Sélectionnez [Enable] pour utiliser la fonction E-mail.
- 2 **[SMTP SERVER NAME]**  
Saisissez l'adresse IP ou le nom du serveur E-mail (SMTP). (Pour saisir le nom du serveur, le réglage du serveur DNS est nécessaire.)
- 3 **[MAIL FROM]**  
Saisissez l'adresse e-mail du projecteur. (Jusqu'à 63 caractères en octet simple)
- 4 **[MEMO]**  
Saisissez les informations telles que la localisation du projecteur qui informent l'expéditeur de l'e-mail. (Jusqu'à 63 caractères en octet simple)

- 5 **[MINIMUM TIME]**  
Changez l'intervalle minimal pour l'e-mail d'avertissement de température. La valeur par défaut est 60 minutes. Le cas échéant, aucun autre e-mail ne sera envoyé dans les 60 minutes suivant l'envoi du premier e-mail d'avertissement de température, même si la température d'avertissement est atteinte.
- 6 **[INTAKE AIR TEMPERATURE]**  
Changez le réglage de température pour l'e-mail d'avertissement de température. Un e-mail d'avertissement de température est envoyé si la température dépasse cette valeur.

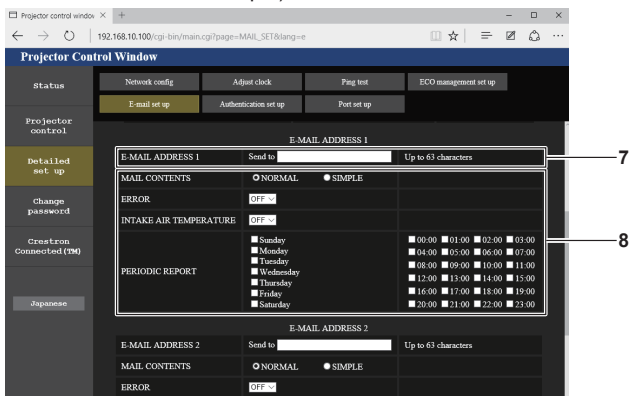

- 7 **[E-MAIL ADDRESS 1]**  
Saisissez l'adresse e-mail à laquelle envoyer des e-mails.
- 8 **Réglage des conditions d'envoi de l'e-mail**  
Sélectionnez les conditions d'envoi d'e-mail.  
**[MAIL CONTENTS] :**  
Sélectionnez [NORMAL] ou [SIMPLE].  
**[ERROR] :**  
Envoyez un e-mail en cas d'erreur dans l'auto-diagnostic.  
**[INTAKE AIR TEMPERATURE] :**  
Envoyez un e-mail lorsque la température d'aspiration d'air a atteint la valeur sélectionnée dans le champ ci-dessus.  
**[PERIODIC REPORT] :**  
Cochez cette marque pour envoyer un e-mail périodiquement. Les e-mails seront envoyés aux jours de la semaine et à l'heure cochés.
- 9 **[E-MAIL ADDRESS 2]**  
Si vous utilisez la deuxième adresse e-mail, saisissez l'adresse e-mail à laquelle envoyer des e-mails. Laissez ce champ vide si vous n'utilisez pas la deuxième adresse e-mail.

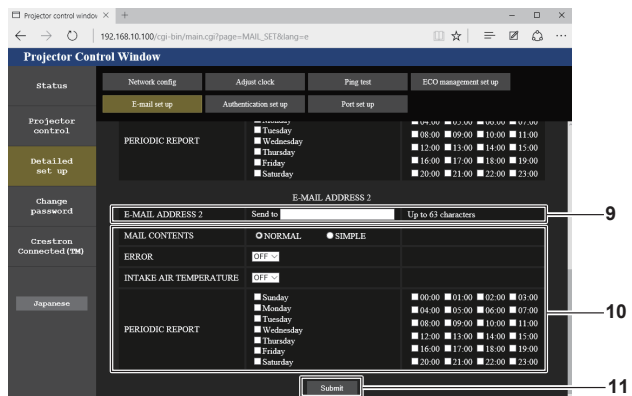

- 10 **Réglage des conditions d'envoi de l'e-mail**  
Sélectionnez les conditions dans lesquelles envoyer des e-mails à la deuxième adresse e-mail.  
**[MAIL CONTENTS] :**  
Sélectionnez [NORMAL] ou [SIMPLE].  
**[ERROR] :**  
Envoyez un e-mail en cas d'erreur dans l'auto-diagnostic.  
**[INTAKE AIR TEMPERATURE] :**  
Envoyez un e-mail lorsque la température d'aspiration d'air a atteint la valeur sélectionnée dans le champ ci-dessus.  
**[PERIODIC REPORT] :**  
Cochez ceci pour envoyer un e-mail périodiquement à la deuxième adresse e-mail. Les e-mails seront envoyés aux jours de la semaine et à l'heure cochés.
- 11 **Touche [Submit]**  
Met à jour les réglages.

Page [Authentication set up]

Réglez les éléments d'authentification lorsque l'authentification POP ou l'authentification SMTP sont nécessaires pour envoyer un e-mail.

Cliquez sur [Detailed set up] → [Authentication set up].

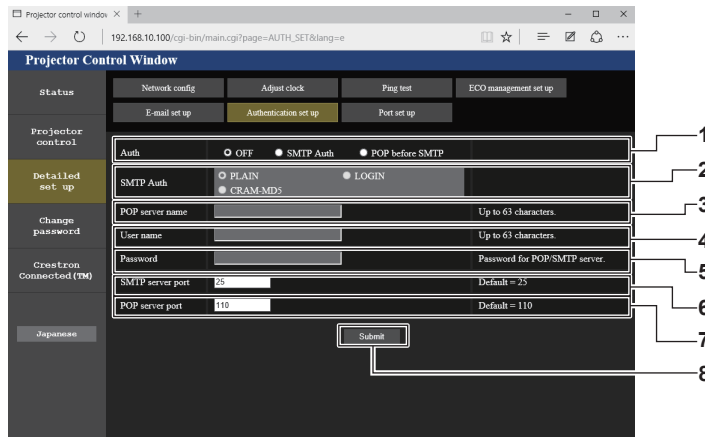

- |  |   |
|--|---|
| <p><b>1 [Auth]</b><br/>Sélectionnez la méthode d'authentification spécifiée par votre fournisseur internet.</p> <p><b>2 [SMTP Auth]</b><br/>Réglez lorsque l'authentification SMTP est sélectionnée.</p> <p><b>3 [POP server name]</b><br/>Saisissez le nom du serveur POP.<br/>Caractères permis :<br/>Alphanumériques (A - Z, a - z, 0 - 9)<br/>Signe moins (-) et point (.)</p> <p><b>4 [User name]</b><br/>Saisissez le nom d'utilisateur pour le serveur POP ou SMTP.</p> | <p><b>5 [Password]</b><br/>Saisissez le mot de passe pour le serveur POP ou SMTP.</p> <p><b>6 [SMTP server port]</b><br/>Saisissez le numéro de port du serveur SMTP.<br/>(Normalement 25)</p> <p><b>7 [POP server port]</b><br/>Saisissez le numéro de port du serveur POP.<br/>(Normalement 110)</p> <p><b>8 Touche [Submit]</b><br/>Met à jour les réglages.</p> |
|--|---|

Page [Port set up]

Choisissez le numéro de port utilisé pour le contrôle de commande.

Cliquez sur [Detailed set up] → [Port set up].

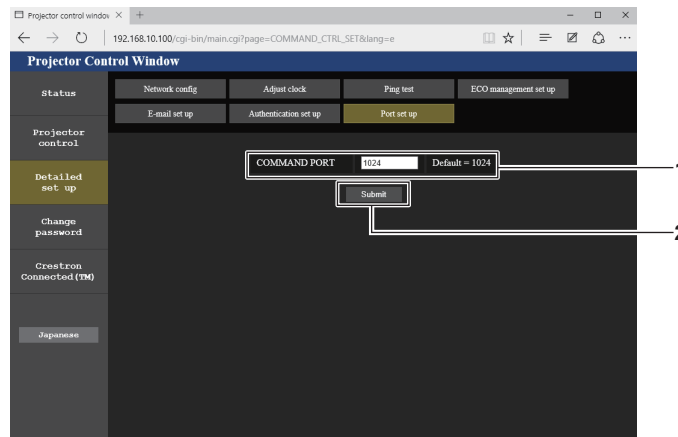

- |  |  |
|--|--|
| <p><b>1 [COMMAND PORT]</b><br/>Saisissez le numéro de port utilisé pour le contrôle de commande.</p> | <p><b>2 Touche [Submit]</b><br/>Met à jour les réglages.</p> |
|--|--|

Contenu d'e-mail envoyé

Exemple d'un e-mail envoyé lorsqu'e-mail est réglé

L'e-mail suivant est envoyé lorsque les réglages d'e-mail ont été établis.

```

=== Panasonic projector report(CONFIGURE) ===
Projector Type      : JX200GBE
Serial No          : 000000000000

----- E-mail setup data -----
TEMPERATURE WARNING SETUP
MINIMUM TIME       at [ 60] minutes interval
INTAKE AIR TEMPERATURE Over [ 32 degC / 89 degF ]

ERROR              [ ON ]
INTAKE AIR TEMPERATURE [ OFF ]
PERIODIC REPORT
Sunday [ ON ] Monday [ ON ] Tuesday [ ON ] Wednesday [ ON ]
Thursday [ ON ] Friday [ ON ] Saturday [ ON ]
00:00 [ ON ] 01:00 [ ON ] 02:00 [ ON ] 03:00 [ ON ]
04:00 [ ON ] 05:00 [ ON ] 06:00 [ ON ] 07:00 [ ON ]
08:00 [ ON ] 09:00 [ ON ] 10:00 [ ON ] 11:00 [ ON ]
12:00 [ ON ] 13:00 [ ON ] 14:00 [ ON ] 15:00 [ ON ]
16:00 [ ON ] 17:00 [ ON ] 18:00 [ ON ] 19:00 [ ON ]
20:00 [ ON ] 21:00 [ ON ] 22:00 [ ON ] 23:00 [ ON ]

----- check system -----
MAIN CPU BUS      [ OK ]
FAN               [ OK ]
INTAKE AIR TEMPERATURE [ OK ]
OPTICS MODULE TEMPERATURE [ OK ]
LD MODULE TEMPERATURE [ OK ]
LOW-TEMPERATURE  [ OK ]
LD STATUS         [ OK ]
INTAKE AIR TEMP.SENSOR [ OK ]
OPTICS MODULE TEMP.SENSOR [ OK ]
LD MODULE TEMP.SENSOR [ OK ]
BATTERY          [ OK ]
PHOSPHOR WHEEL   [ OK ]
COLOR WHEEL      [ OK ]
(Error code 00 00 00 00 00 00 00 00 00 00 00 00 00 00 00)

Intake air temperature : 31 degC / 87 degF
Optics module temperature : 28 degC / 82 degF
PROJECTOR RUNTIME      30 H
LIGHT RUNTIME          30 H

----- Current status -----
MAIN VERSION          1.00
NETWORK VERSION       1.00
SUB VERSION           1.00
POWER STATUS          POWER=ON
INPUT                 HDMI
SIGNAL NAME           ---
SIGNAL FREQUENCY      ---kHz / ---Hz

----- Wired Network configuration -----
DHCP Client           OFF
IP address            192.168.10.100
MAC address           00:16:E8:6A:42:7E

----- Wireless Network configuration -----
DHCP Client           OFF
IP address            192.168.12.100
MAC address           C0:D9:62:F5:46:5B

Sat Oct 01 10:15:13 2016

----- Memo -----

```

Exemple d'e-mail envoyé pour une erreur

L'e-mail suivant est envoyé en cas d'erreur.

```

=== Panasonic projector report(ERROR) ===
Projector Type       : JX200GBE
Serial No           : 000000000000

----- check system -----
MAIN CPU BUS        [ OK ]
FAN                 [ OK ]
INTAKE AIR TEMPERATURE [ OK ]
OPTICS MODULE TEMPERATURE [ OK ]
LD MODULE TEMPERATURE [ OK ]
LOW-TEMPERATURE     [ FAILED ]
LD STATUS           [ FAILED ]
INTAKE AIR TEMP.SENSOR [ OK ]
OPTICS MODULE TEMP.SENSOR [ OK ]
LD MODULE TEMP.SENSOR [ OK ]
BATTERY             [ OK ]
PHOSPHOR WHEEL      [ OK ]
COLOR WHEEL         [ OK ]
(Error code 00 00 00 00 00 00 00 00 00 00 00 00 04 00 02 10)

Intake air temperature : 31 degC / 87 degF
Optics module temperature : 28 degC / 82 degF
PROJECTOR RUNTIME      30 H
LIGHT RUNTIME          30 H

----- Current status -----
MAIN VERSION          1.00
NETWORK VERSION       1.00
SUB VERSION           1.00
POWER STATUS          POWER=ON
INPUT                 HDMI
SIGNAL NAME           ---
SIGNAL FREQUENCY      ---kHz / ---H

----- Wired Network configuration -----
DHCP Client           OFF
IP address            192.168.10.100
MAC address           00:16:E8:6A:42:7E

----- Wireless Network configuration -----
DHCP Client           OFF
IP address            192.168.12.100
MAC address           C0:D9:62:F5:46:5B

Sat Oct 01 10:15:13 2016

----- Memo -----
    
```

Page [Change password]

Cliquez sur [Change password]

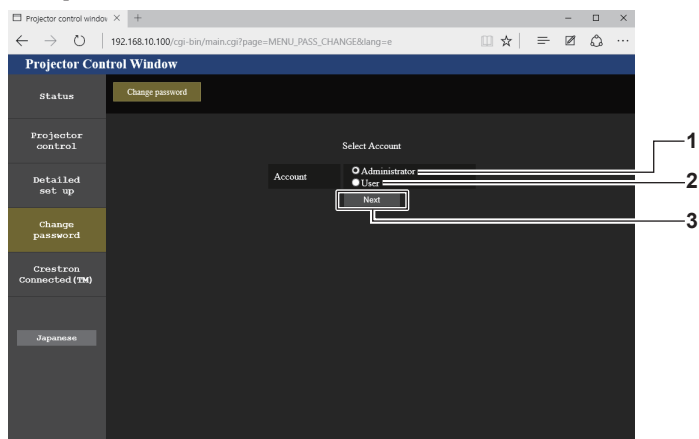

- 1 **[Administrator]**  
Utilisé pour changer le réglage de [Administrator].
- 2 **[User]**  
Utilisé pour changer le réglage de [User].

- 3 **Touche [Next]**  
Utilisé pour changer le réglage du mot de passe.

Compte [Administrator]

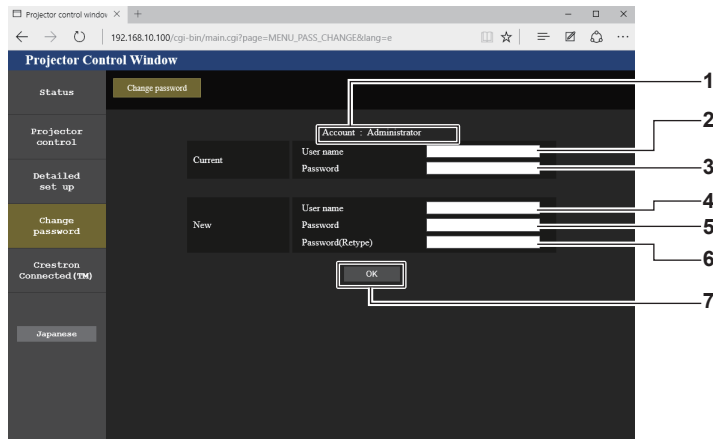

- |   |   |
|---|---|
| <p>1 <b>[Account]</b><br/>Affiche le compte à modifier.</p> <p>2 <b>[Current] [User name]</b><br/>Saisissez le nom d'utilisateur avant le changement.</p> <p>3 <b>[Current] [Password]</b><br/>Saisissez le mot de passe actuel.</p> <p>4 <b>[New] [User name]</b><br/>Saisissez le nouveau nom d'utilisateur de votre choix. (Jusqu'à 16 caractères en octet simple)</p> | <p>5 <b>[New] [Password]</b><br/>Saisissez le nouveau mot de passe désiré. (Jusqu'à 16 caractères en octet simple)</p> <p>6 <b>[New] [Password(Retype)]</b><br/>Saisissez encore une fois le nouveau mot de passe souhaité.</p> <p>7 <b>Touche [OK]</b><br/>Pour valider le changement de mot de passe.</p> |
|---|---|

Compte [User]

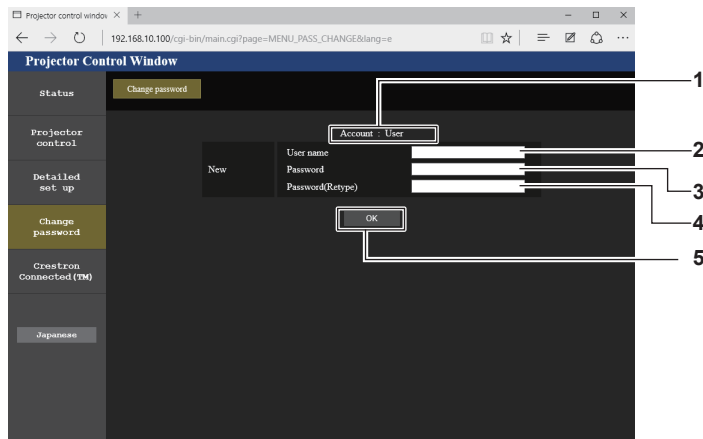

- |  |   |
|--|---|
| <p>1 <b>[Account]</b><br/>Affiche le compte à modifier.</p> <p>2 <b>[New] [User name]</b><br/>Saisissez le nouveau nom d'utilisateur de votre choix. (Jusqu'à 16 caractères en octet simple)</p> | <p>3 <b>[New] [Password]</b><br/>Saisissez le nouveau mot de passe désiré. (Jusqu'à 16 caractères en octet simple)</p> <p>4 <b>[New] [Password(Retype)]</b><br/>Saisissez encore une fois le nouveau mot de passe souhaité.</p> <p>5 <b>Touche [OK]</b><br/>Pour valider le changement de mot de passe.</p> |
|--|---|

**[Change password] (pour les droits d'utilisateur)**

Seul le changement de mot de passe est activé avec les droits d'utilisateur.

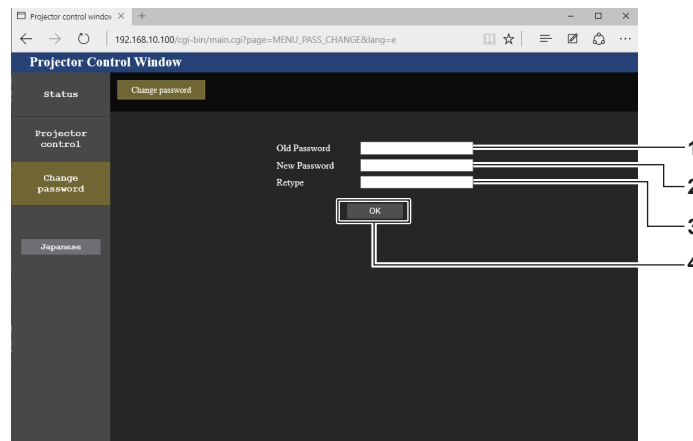

- |   |  |
|---|--|
| <p><b>1 [Old Password]</b><br/>Saisissez le mot de passe actuel.</p> <p><b>2 [New Password]</b><br/>Saisissez le nouveau mot de passe désiré. (Jusqu'à 16 caractères en octet simple)</p> | <p><b>3 [Retype]</b><br/>Saisissez encore une fois le nouveau mot de passe souhaité.</p> <p><b>4 Touche [OK]</b><br/>Pour valider le changement de mot de passe.</p> |
|---|--|

**Remarque**

- Pour modifier le compte de l'administrateur, vous devez entrer le [User name] et [Password] dans [Current].

**Page [Crestron Connected(TM)]**

Le projecteur peut être surveillé/contrôlé avec Crestron Connected.

Pour démarrer la page d'utilisation Crestron Connected depuis l'écran de commande Web, il est nécessaire d'y avoir accès avec les droits d'administrateur. (Pour les droits d'utilisateur, la touche [Crestron Connected(TM)] n'apparaît pas sur l'écran de commande Web.)

La page d'utilisation de Crestron Connected s'affiche si vous cliquez sur [Crestron Connected(TM)].

Elle ne s'affiche pas si Adobe® Flash® Player n'est pas installé sur votre ordinateur ou si votre navigateur Web ne prend pas en charge Flash. Dans ce cas, cliquez sur [Back] dans la page d'utilisation pour revenir à la page précédente.

**Page d'utilisation**

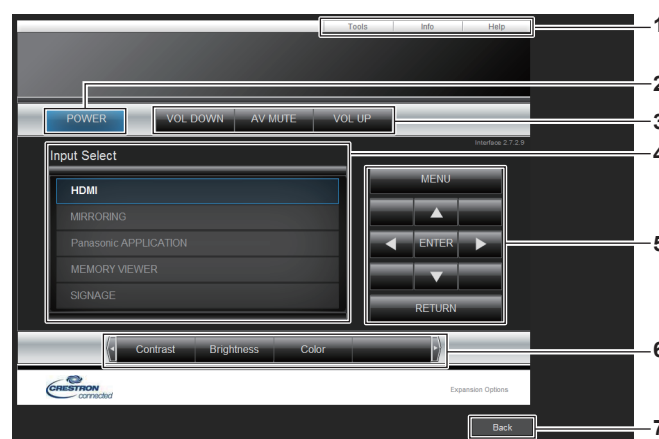

- |  |  |
|--|--|
| <p><b>1 Onglets [Tools] / [Info] / [Help]</b><br/>Onglets de commutation des réglages, des informations ou de la page d'aide du projecteur.</p> <p><b>2 Touche [POWER]]</b><br/>Met l'alimentation hors/sous tension.</p> <p><b>3 Touche [VOL DOWN] / [AV MUTE] / [VOL UP]</b><br/>Utilise le volume/silencieux audio/vidéo. Ces opérations sont indisponibles quand le projecteur est hors tension.</p> | <p><b>4 Touche [Input Select]</b><br/>Contrôle la sélection d'entrée. L'opération est indisponible quand le projecteur est hors tension.</p> <p><b>5 Touches de contrôle de l'écran de menu</b><br/>Commande l'écran de menu.</p> <p><b>6 Touche de réglage de la qualité d'image</b><br/>Commande les réglages de la qualité d'image.</p> <p><b>7 Touche [Back]</b><br/>Revient à la page précédente.</p> |
|--|--|

### Attention

- Lorsque vous mettez le projecteur sous tension, veillez à ne pas exposer les yeux des personnes se trouvant autour du projecteur à la lumière soudaine de la source lumineuse.  
Ou actionnez le projecteur uniquement si les yeux des personnes se situant autour du projecteur ne sont pas exposés à la lumière de la source lumineuse, même lorsque la projection démarre soudainement.

### Page [Tools]

Cliquez sur l'onglet [Tools] sur la page d'utilisation.

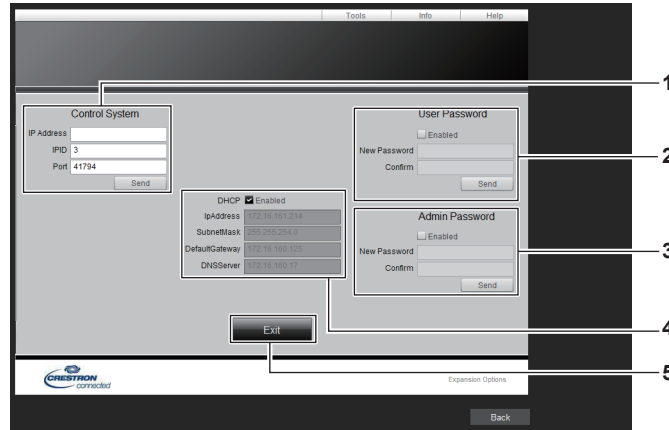

- |  |  |
|--|--|
| <p><b>1 [Control System]</b><br/>Règle les informations nécessaires à la communication avec le contrôleur à connecter au projecteur.</p> <p><b>2 [User Password]</b><br/>Définit le mot de passe des droits d'utilisateur pour la page d'utilisation de Crestron Connected.</p> <p><b>3 [Admin Password]</b><br/>Définit le mot de passe des droits d'administrateur pour la page d'utilisation de Crestron Connected.</p> | <p><b>4 État du réseau</b><br/>Affiche le réglage du réseau local câblé.<br/><b>[DHCP]</b><br/>Affiche la valeur de réglage actuelle.<br/><b>[IpAddress]</b><br/>Affiche la valeur de réglage actuelle.<br/><b>[SubnetMask]</b><br/>Affiche la valeur de réglage actuelle.<br/><b>[DefaultGateway]</b><br/>Affiche la valeur de réglage actuelle.<br/><b>[DNSServer]</b><br/>Affiche la valeur de réglage actuelle.</p> <p><b>5 Touche [Exit]</b><br/>Revient à la page d'utilisation.</p> |
|--|--|

### Page [Info]

Cliquez sur l'onglet [Info] sur la page d'utilisation.

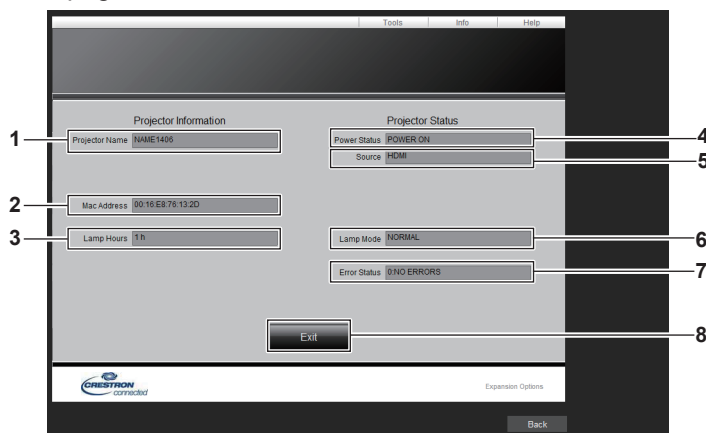

- |  |   |
|--|---|
| <p><b>1 [Projector Name]</b><br/>Affiche le nom du projecteur.</p> <p><b>2 [Mac Address]</b><br/>Affiche l'adresse MAC.</p> <p><b>3 [Lamp Hours]</b><br/>Affiche la durée de la source lumineuse.</p> <p><b>4 [Power Status]</b><br/>Affiche l'état de l'alimentation.</p> | <p><b>5 [Source]</b><br/>Affiche l'entrée d'image sélectionnée.</p> <p><b>6 [Lamp Mode]</b><br/>Affiche le mode de source lumineuse.</p> <p><b>7 [Error Status]</b><br/>Affiche l'état d'erreur.</p> <p><b>8 Touche [Exit]</b><br/>Revient à la page d'utilisation.</p> |
|--|---|

### Page [Help]

Cliquez sur l'onglet [Help] sur la page d'utilisation.  
La fenêtre [Help Desk] s'affiche.

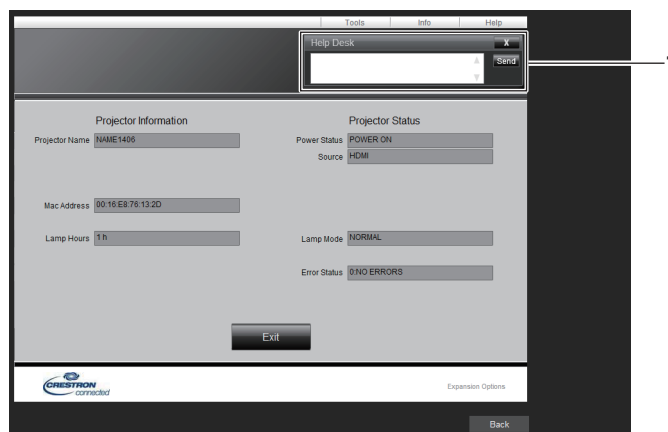

- [Help Desk]**  
Envoie/reçoit des messages à/d'un administrateur utilisant Crestron Connected.



# Fonction MIRRORING

MIRRORING est une fonction qui permet au projecteur de projeter la même image que celle affichée sur un appareil. Cette fonction connecte un appareil compatible avec Intel® WiDi / Intel® Pro WiDi / Miracast au projecteur via LAN sans fil pour afficher l'écran de l'appareil avec le projecteur.

## Connexion d'un appareil compatible avec Intel® WiDi / Intel® Pro WiDi / Miracast

1) Appuyez sur la touche <MIRRORING>.

- L'entrée change à MIRRORING, et l'écran de veille MIRRORING s'affiche.

Écran de veille MIRRORING

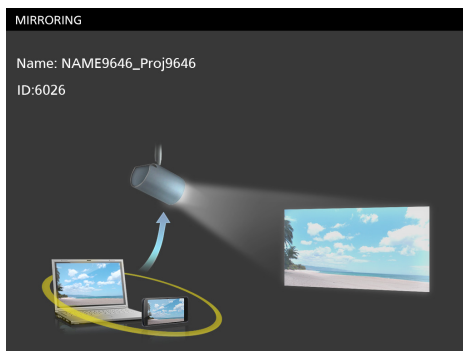

2) Démarrez l'application Intel® WiDi / Intel® Pro WiDi / Miracast sur l'appareil compatible avec Intel® WiDi / Intel® Pro WiDi / Miracast.

- Vérifiez le nom et l'ID du projecteur affichés sur l'écran de veille MIRRORING, puis sélectionnez le nom de l'appareil concerné sur l'application Intel® WiDi / Intel® Pro WiDi / Miracast.

3) Quand un code PIN (numéro à 8 chiffres) est demandé par l'appareil, un code PIN est affiché sur l'écran de veille MIRRORING.

PIN affiché sur l'écran de veille MIRRORING

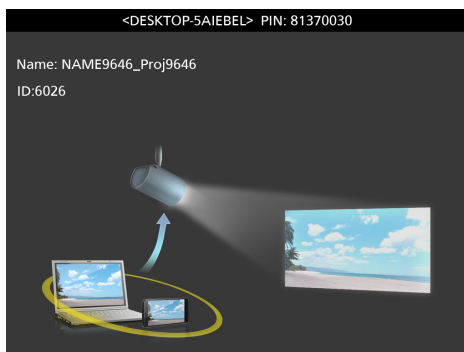

4) Lorsque vous utilisez l'application Intel® WiDi / Intel® Pro WiDi / Miracast, appuyez sur la touche [DUPLICATE] ou [EXPAND] de l'application.

Écran Prêt à présenter

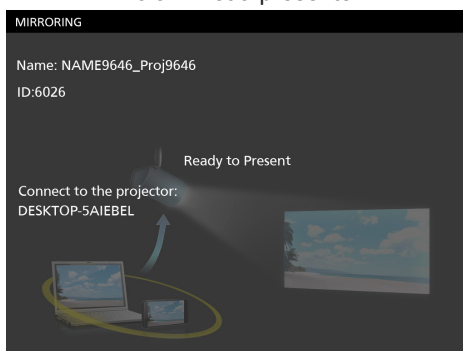

- L'écran de l'appareil connecté s'affiche.
- Lorsque vous utilisez l'application Miracast, l'écran de l'appareil connecté sera affiché bientôt.

### Remarque

---

---

- Le nom et la méthode de démarrage de l'application Intel® WiDi / Intel® Pro WiDi / Miracast varient selon le modèle.
- Pour l'utilisation de l'application Intel® WiDi / Intel® Pro WiDi / Miracast, reportez-vous au manuel d'utilisation de votre appareil.

### Fin de connexion d'un appareil compatible avec Intel® WiDi / Intel® Pro WiDi / Miracast

---

Terminez la connexion d'une application Intel® WiDi / Intel® Pro WiDi / Miracast sur l'appareil. Une fois déconnecté, l'écran de veille MIRRORING s'affiche.

Si vous mettez fin à la connexion avec force, par exemple la mise hors tension de l'appareil sans passer par le processus de déconnexion, l'affichage de l'écran de veille de MIRRORING peut prendre un certain temps.

### Remarque

---

---

- Miracast est une norme établie par l'Alliance Wi-Fi pour la transmission sans fil d'écran de l'appareil.
- Intel® WiDi et Intel® Pro WiDi sont des normes développées par Intel Corporation pour la transmission sans fil entre appareils. Elles sont basées sur la norme Miracast et intégrées à d'autres technologies et fonctions.
- Lorsque le menu [LAN SANS FIL] (➔ page 81) est réglé sur [HORS SERVICE], la fonction MIRRORING est également désactivée.
- Lorsque vous utilisez l'espace dans [NOM DU PROJECTEUR], l'écran de veille MIRRORING ou le nom du projecteur affiché sur l'appareil compatible avec Intel® WiDi / Intel® Pro WiDi / Miracast, et l'espace sera remplacé par un soulignement (mono-octet « \_ »).

# Chapitre 6 **Entretien**

---

Ce chapitre décrit les méthodes de dépannage et d'entretien.

# Voyants de source lumineuse/température

## Quand un voyant s'allume

Si un problème survient à l'intérieur du projecteur, le voyant de source lumineuse <LIGHT>/le voyant de température <TEMP> vous en informe en s'allumant ou en clignotant. Vérifiez l'état des voyants et résolvez les problèmes indiqués comme suit.

### Attention

- Veillez à couper l'alimentation avant de suivre la procédure.
- Assurez-vous de suivre la procédure dans « Mise hors tension du projecteur » (➔ page 48) lors de la mise hors tension du projecteur.
- Vérifiez l'état de l'alimentation électrique avec le voyant d'alimentation <ON (G)/STANDBY (R)>. (➔ page 44)

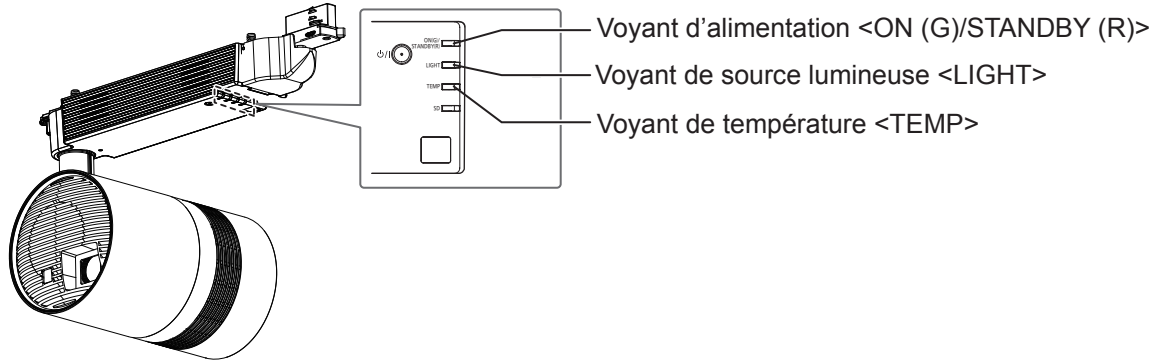

## Voyant de source lumineuse <LIGHT>

| État de l'indicateur | S'allume en rouge (projection)   | Clignote en rouge (2 fois)   | Clignote en rouge (3 fois) |
|----------------------|--|--|----------------------------|
| État                 | Il se peut que la source lumineuse ne s'allume pas correctement.       | La source lumineuse ne s'allume pas ou s'est soudainement éteinte. |                            |
| Cause                | —  |  |                            |
| Solution             | Mettez le système de rail hors tension, puis remettez-le sous tension. |  |                            |

### Remarque

- Si le voyant de source lumineuse <LIGHT> est toujours allumé ou clignote toujours après l'application des mesures susmentionnées, demandez une réparation de votre appareil à votre revendeur.
- Lorsque l'appareil est en cours de projection et aucun voyant ne s'allume ou clignote en rouge, le voyant de source lumineuse <LIGHT> s'allume en vert.

## Voyant de température <TEMP>

| État de l'indicateur | S'allume en rouge   | Clignote en rouge (2 fois)                          | Clignote en rouge (3 fois)   |
|----------------------|---|---|--|
| État                 | La température interne est élevée (avertissement).  | La température interne est élevée (état de veille). | Le ventilateur de refroidissement interne ne fonctionne pas.   |
| Cause                | <ul style="list-style-type: none"> <li>• L'orifice d'entrée/échappement d'air est-il bloqué ?</li> <li>• La température de la pièce est-elle élevée ?</li> </ul>  |   | —  |
| Solution             | <ul style="list-style-type: none"> <li>• Retirez tout objet qui bloquerait l'orifice d'entrée/échappement d'air.</li> <li>• Installez le projecteur dans un endroit où la température ambiante de fonctionnement comprise entre 0 °C (32 °F) et 40 °C (104 °F)*1.</li> <li>• N'installez pas le projecteur à une altitude de 2 700 m (8 858') ou plus au-dessus du niveau de la mer.</li> </ul> |   | <ul style="list-style-type: none"> <li>• Mettez le système de rail hors tension et consultez votre revendeur.</li> </ul> |

\*1 La température ambiante de fonctionnement devrait se situer entre 0 °C (32 °F) et 35 °C (95 °F) lors de l'utilisation du projecteur à des altitudes comprises entre 1 000 m (3 281') et 2 700 m (8 858') au-dessus du niveau de la mer.

### Remarque

- Si le voyant de température <TEMP> est toujours allumé ou clignote toujours après l'application des mesures susmentionnées, demandez une réparation de votre appareil à votre revendeur.

# Inspection et entretien

## Avant d'entretenir le projecteur

### Attention

- Veillez à couper l'alimentation avant l'entretien du projecteur. (➔ pages 48)
- Lors de la mise hors tension du projecteur, veillez à suivre les procédures décrites dans « Mise hors tension du projecteur » (➔ page 48).

## AVERTISSEMENT

**Veillez à couper l'alimentation du système de rail avant l'entretien du projecteur.**  
Cela pourrait entraîner des décharges électriques.

## Entretien

### Boîtier externe

Essuyez la saleté et la poussière avec un chiffon doux et sec.

- Si la saleté persiste, humidifiez le chiffon avec de l'eau et essorez-le complètement avant d'essuyer le projecteur. Séchez le projecteur avec un chiffon sec.
- N'utilisez pas de benzène, de diluant, d'alcool à brûler, d'autres solvants ou de nettoyeurs ménagers. Cela pourrait endommager le boîtier externe.
- Lorsque vous utilisez des chiffons à poussière traités chimiquement, suivez les instructions décrites sur l'emballage.

### Objectif de projection

Essuyez la saleté et la poussière de la surface frontale de l'objectif avec un chiffon propre et doux.

- N'utilisez pas de chiffon pelucheux, sale ou imbibé d'huile/d'eau.
- L'objectif est fragile, n'exercez pas une force excessive lorsque vous l'essuyez.

### Attention

- L'objectif est constitué de verre optique. Des impacts avec un objet dur ou une force excessive lors du nettoyage peuvent rayer sa surface. À manipuler avec soin.

### Nettoyage de l'intérieur du projecteur

Dans certains environnements, comme dans des emplacements poussiéreux, la poussière accumulée autour des orifices d'entrée et d'échappement risque de dégrader la circulation de la ventilation, du refroidissement et de la chaleur, et la luminosité risque de diminuer en conséquence.

Si la luminosité est sensiblement réduite et si la source lumineuse ne s'allume pas, demandez à votre revendeur de nettoyer l'intérieur du projecteur ou de remplacer la source lumineuse.

## Inspection

Demandez à votre revendeur une inspection par un expert au moins une fois tous les trois ans.

Si le projecteur est utilisé pendant des périodes prolongées sans inspection, il peut prendre feu, provoquer une décharge électrique ou tomber.

- Pour en savoir plus sur les frais d'inspection, consultez votre revendeur.

### Attention

- Ne laissez pas le produit en place après utilisation. Éloignez-le immédiatement pour l'empêcher de tomber en cas de tremblement de terre, etc.

# Dépannage

Reconsidérez les points suivants. Pour plus de détails, voir les pages correspondantes.

| Problèmes   | Points à vérifier   | Page   |
|---|---|--------|
| <b>Impossible de mettre l'appareil sous tension.</b>  | • Est-ce que le système de rail est correctement installé ?   | 31     |
|   | • Est-ce que le système de rail est allumé ?  | —      |
|   | • Après l'exécution de [TOUTES LES DONNÉES UTILISATEUR] dans le menu [RÉGLAGE] → [INITIALISER], est-ce que le système de rail est rallumé ou le cordon d'alimentation rebranché ? | 79     |
|   | • Est-ce que le voyant de température <TEMP> ou le voyant de source lumineuse <LIGHT> est allumé ou clignote ?  | 132    |
| <b>Aucune image ne s'affiche.</b>   | • Les branchements à des périphériques externes sont-ils correctement effectués ?   | 41     |
|   | • Est-ce que le réglage de sélection d'entrée est correct ?   | 49, 74 |
|   | • Est-ce que le paramètre [LUMINOSITÉ] est réglé au minimum ?   | 60     |
|   | • Est-ce que le périphérique externe relié au projecteur fonctionne correctement ?  | —      |
|   | • La fonction silencieux audio/vidéo est-elle utilisée ?  | 54     |
| <b>L'image est floue.</b>   | • Est-ce que la mise au point de l'objectif a été correctement ajustée ?  | 50     |
|   | • Est-ce que la distance de projection est appropriée ?   | 28     |
|   | • Est-ce que l'objectif est sale ?  | 17     |
| <b>La couleur est pâle ou grisâtre.</b>   | • Est-ce que [COULEUR] et [TEINTE] sont correctement réglés ?   | 60     |
|   | • Est-ce que le périphérique externe connecté au projecteur est correctement ajusté ?   | 41     |
| <b>La télécommande ne répond pas.</b>   | • Est-ce que les piles sont usées ?   | —      |
|   | • La polarité de la pile (+, -) est-elle correcte ?   | 24     |
|   | • Y a-t-il des éléments gênants entre la télécommande et le récepteur du signal de télécommande de l'unité d'alimentation du projecteur ?   | 20     |
|   | • Est-ce que la télécommande est utilisée au-delà de sa portée de fonctionnement ?  | 20     |
|   | • Est-ce que d'autres sources de lumière comme une lampe fluorescente n'affectent pas la projection ?   | 20     |
|   | • Est-ce que le réglage du numéro ID est correct ?  | 54     |
| <b>La vidéo provenant d'un périphérique compatible HDMI ne s'affiche pas ou apparaît brouillée.</b> | • Est-ce que le câble HDMI est correctement connecté ?  | 41     |
|   | • Mettez hors tension le projecteur et le périphérique externe, puis mettez les sous tension.   | —      |
|   | • Est-ce qu'un signal non compatible avec le projecteur a été entré ?   | 147    |
| <b>Le périphérique compatible HDMI n'émet aucun son.</b>  | • Réglez le son du périphérique externe sur Linear PCM.   | —      |
| <b>Lorsque le feu du projecteur est affiché, le périphérique externe n'émet aucun son.</b>          | • Lorsque le feu du projecteur est affiché avec le menu [ÉCLAIRAGE] → [MOTIF] → [ARRIÈRE-PLAN] réglé sur [NOIR], aucun son n'est émis.  | 64     |
| <b>Le bruit de fonctionnement se produit pendant la veille</b>                                      | • Lorsque le menu [RÉGLAGE] → [GESTION ECOLOGIQUE] → [MODE STANDBY] est réglé sur [NORMAL], le ventilateur de refroidissement interne peut fonctionner même en mode Veille.       | 73     |

## Attention

- Si les problèmes persistent après la vérification des points précédents, consultez votre revendeur.

## FAQ

En cas de problèmes avec la connexion au réseau local sans fil, reportez-vous à ce qui suit.

### La connexion au réseau local sans fil est perdue.

- Dans certaines conditions de réception, l'image peut être interrompue. Dans ce cas, essayez ce qui suit.
  - Rapprochez du projecteur le périphérique connecté au réseau local sans fil.
  - Installez le projecteur loin des périphériques qui émettent un rayonnement électromagnétique, comme des fours à micro-ondes ou des consoles de jeu. Si vous ne constatez aucune amélioration, évitez d'utiliser d'autres périphériques émettant un rayonnement électromagnétique.
  - La largeur de bande du sans fil peut ne pas suffire quand plusieurs périphériques sans fil sont connectés à un seul routeur. Mettez les autres périphériques hors tension ou évitez de les utiliser.
  - Dans la mesure du possible, essayez de ne pas les utiliser dans un emplacement où trop d'électricité statique est produite.
- Lorsque la connexion avec LAN sans fil n'est pas possible, réglez le menu [RÉG. RÉSEAU] → [LAN SANS FIL] (➔ page 81) sur [HORS SERVICE], et effectuez à nouveau la connexion LAN sans fil. Le processus de reprise du module sans fil va fonctionner.

De même, en cas de problème avec la connexion MIRRORING, reportez-vous à ce qui suit.

### La connexion avec MIRRORING n'est pas possible.

- Le menu [RÉG. RÉSEAU] → [LAN SANS FIL] (➔ page 81) est réglé sur [HORS SERVICE] ?
- L'entrée du projecteur est réglée sur [MIRRORING] ?
- Vérifiez les réglages d'un appareil compatible avec Intel® WiDi / Intel® Pro WiDi / Miracast. Reportez-vous au manuel d'utilisation de l'appareil compatible avec Intel® WiDi / Intel® Pro WiDi / Miracast pour la méthode de connexion avec MIRRORING.
- Y a-t-il un obstacle entre l'appareil compatible avec Intel® WiDi / Intel® Pro WiDi / Miracast et le projecteur ? En outre, est-ce que l'appareil compatible avec Intel® WiDi / Intel® Pro WiDi / Miracast est trop loin du projecteur ? Enlevez l'obstacle et rapprochez l'appareil compatible avec Intel® WiDi / Intel® Pro WiDi / Miracast du projecteur.
- Les informations de connexion peuvent se trouver dans la colonne « Périphériques jumelés » de l'appareil compatible avec Intel® WiDi / Intel® Pro WiDi / Miracast, mais il est impossible de se reconnecter à partir de cet écran. Connectez-vous plutôt à partir de la liste des périphériques pouvant être connectés.
- Les appareils disponibles pour Intel® WiDi / Intel® Pro WiDi / Miracast peuvent ne pas être en mesure de se connecter correctement après la récupération du mode veille ou le changement d'utilisateur de connexion. Éteignez et allumez le LAN sans fil ou redémarrez l'appareil.
- Lorsque l'appareil ne peut pas être connecté ou la liste des périphériques connectables n'apparaît pas, il peut être amélioré par la commutation du menu [RÉG. RÉSEAU] → [MIRRORING] sur [UN SEUL].

### La connexion est soudainement perdue et l'image n'est pas mise à jour.

- Si un problème survient, par exemple l'écran de veille de MIRRORING ne s'affiche pas, le son normal est absent ou la connexion est impossible, exécutez ce qui suit pour rétablir la connexion.
  - Réglez [MODE STANDBY] dans le menu [RÉGLAGE] → [GESTION ECOLOGIQUE] (➔ page 73) à [ECO], et allumez/éteignez le projecteur. (S'il est déjà réglé sur [ECO], le changement de [MODE STANDBY] n'est pas nécessaire.)
  - Éteignez et rallumez le système de rail.
  - Éteignez et rallumez l'appareil compatible avec Intel® WiDi / Intel® Pro WiDi / Miracast et le projecteur.

### L'image de MIRRORING est perturbée.

- Lorsque le menu [RÉG. RÉSEAU] → [LAN SANS FIL] (➔ page 81) est réglé sur [USER], si la communication radio de MIRRORING est affectée, l'image et le son peuvent être perturbés. Dans ce cas, réglez le menu [RÉG. RÉSEAU] → [LAN SANS FIL] à [SIMPLE] ou [M-DIRECT].
- Comme MIRRORING utilise une connexion sans fil, l'image peut être perturbée en fonction de l'environnement radio. Dans ce cas, essayez ce qui suit.
  - Rapprochez l'appareil compatible avec Intel® WiDi / Intel® Pro WiDi / Miracast du projecteur.
  - Installez le projecteur loin des périphériques qui émettent un rayonnement électromagnétique, comme des fours à micro-ondes ou des consoles de jeu. Si vous ne constatez aucune amélioration, évitez d'utiliser d'autres périphériques émettant un rayonnement électromagnétique.
  - La largeur de bande du sans fil peut ne pas suffire quand plusieurs périphériques sans fil sont connectés à un seul routeur. Mettez les autres périphériques hors tension ou évitez de les utiliser.
  - Tout d'abord coupez la connexion de MIRRORING, changez à un canal différent du menu [RÉG. RÉSEAU] → [MIRRORING] → [CANAL], puis reconnectez MIRRORING après le changement et confirmez le résultat.
- L'image peut être interrompue en cas de problème avec le contenu proprement dit, donc vérifiez ce contenu.
- L'image de MIRRORING peut être perturbée en raison de l'utilisation de l'appareil compatible avec Intel® WiDi / Intel® Pro WiDi / Miracast. Dans ce cas, le problème est la performance de traitement ou la performance de transmission sans fil de l'appareil compatible avec Intel® WiDi / Intel® Pro WiDi / Miracast, et ce n'est pas un dysfonctionnement du projecteur.

### La connexion a été perdue en l'absence d'opération après la connexion avec MIRRORING.

- La connexion peut être déconnectée après un temps spécifique en raison de l'utilisation de l'appareil compatible avec Intel® WiDi / Intel® Pro WiDi / Miracast. Vérifiez le réglage des économies d'énergie, etc., du périphérique.
- Ceux-ci peuvent être améliorés en mettant à jour le pilote sans fil ou le micrologiciel. Contactez le service d'assistance du fabricant du périphérique utilisé.

### Autre

- En fonction de l'utilisation de l'appareil compatible avec Intel® WiDi / Intel® Pro WiDi / Miracast, un écran de confirmation pour la reconnexion avec le nom de connexion « from UNKNOWN » peut être affiché. Dans ce cas, la reconnexion sera toutefois impossible, donc sélectionnez ANNULER.
- En fonction de l'utilisation de l'appareil compatible avec Intel® WiDi / Intel® Pro WiDi / Miracast, il peut être obligatoire de retirer l'appareil pendant la connexion. Dans ce cas, supprimez le périphérique en suivant l'instruction du périphérique.

# Chapitre 7 **Annexe**

---

Ce chapitre aborde les caractéristiques techniques et le service après-vente du projecteur.



# Informations techniques

## Utilisation du protocole PJLink

Le projecteur prend en charge PJLink classe 1. Cela signifie qu'un ordinateur peut utiliser le protocole PJLink pour commander le projecteur ou faire une requête sur son état.

### Commandes de contrôle

Le tableau suivant répertorie les commandes de protocole PJLink qui peuvent être utilisées pour commander le projecteur.

- Les caractères x dans les tableaux sont des caractères non spécifiques.

| Commande | Détails de la commande                          | Chaîne de paramètres/retours | Remarque  |   |  |
|----------|---|------------------------------|---|---|--|
| POWR     | Contrôle de l'alimentation électrique           | 0<br>1                       | Veille<br>En marche   |   |  |
| POWR?    | Requête sur l'état de l'alimentation électrique | 0<br>1                       | En veille<br>Sous tension   |   |  |
| INPT     | Sélection d'entrée                              | 31<br>41<br>42               | HDMI<br>MEMORY VIEWER<br>SIGNAGE  |   |  |
| INPT?    | Interrogation sur la sélection d'entrée         | 51<br>52                     | Panasonic APPLICATION<br>MIRRORING  |   |  |
| AVMT     | Commande de silencieux audio/vidéo              | 30                           | Fonction silencieux audio/vidéo désactivée  |   |  |
| AVMT?    | Requête sur la fonction silencieux audio/vidéo  | 31                           | Fonction silencieux audio/vidéo activée   |   |  |
| ERST?    | Interrogation sur l'état de l'erreur            | xxxxxx                       | 1er octet   | Indique les erreurs de ventilateur, puis renvoie 0 ou 2.      | <ul style="list-style-type: none"> <li>• 0 = Pas d'erreur détectée</li> <li>• 1 = Avertissement</li> <li>• 2 = Erreur</li> </ul> |
|          |   |                              | 2e octet  | Indique les erreurs de source lumineuse, puis renvoie 0 ou 2. |  |
|          |   |                              | 3e octet  | Indique les erreurs de température, puis renvoie 0 - 2.       |  |
|          |   |                              | 4e octet  | Renvoie 0.  |  |
|          |   |                              | 5e octet  | Renvoie 0.  |  |
|          |   |                              | 6e octet  | Indique les autres erreurs, puis renvoie 0 - 2.               |  |
| LAMP?    | Requête sur l'état de la lampe                  | xxxxxx                       | 1er - 5ème octets : durée de source lumineuse<br>6ème octet : 0 = source lumineuse non allumée ; 1 = source lumineuse allumée |   |  |
| NAME?    | Interrogation sur le nom du projecteur          | xxxxx                        | Renvoie le nom défini dans [NOM DU PROJECTEUR] de [RÉG.RÉSEAU].   |   |  |
| INF1?    | Interrogation sur le nom du fabricant           | Panasonic                    | Renvoie le nom du fabricant.  |   |  |
| INF2?    | Interrogation sur le nom du modèle              | JX200GBE/<br>JX200GWE        | Renvoie le nom du modèle.   |   |  |
| INF0?    | Autres demandes d'informations                  | xxxxx                        | Renvoie les informations telles que le numéro de version.   |   |  |
| CLSS?    | Interrogation d'informations de classe          | 1                            | Renvoie la classe pour PJLink.  |   |  |

### Authentification de sécurité PJLink

Le mot de passe utilisé pour PJLink est le même que celui défini pour la commande Web.

Lors de l'utilisation du projecteur sans authentification de sécurité, ne définissez aucun mot de passe pour le contrôle Web.

- Pour les caractéristiques techniques concernant PJLink, consultez le site Web de « Japan Business Machine and Information System Industries Association ».

URL <http://pjlink.jbmia.or.jp/english/>

### Utilisation de fonction Art-Net

Puisque le projecteur prend en charge la fonction Art-Net, les réglages de projecteur peuvent être effectués via le protocole Art-Net relatif au contrôleur DMX ou à l'aide du logiciel d'application.

## Définition de canal

Le tableau suivant répertorie les définitions de canal utilisées pour commander le projecteur avec la fonction Art-Net.

| Canal | Détails de la commande        | Performance   | Paramètre | Valeur par défaut | Remarque  |
|-------|-------------------------------|---|-----------|-------------------|---|
| 1     | Réglage du rendement lumineux | 100 %   | 0         | 0                 | Peut être réglé en 256 étapes entre 100 % et 0 %.   |
|       |                               | ...   | ...       |                   |   |
|       |                               | 0 %   | 255       |                   |   |
| 2     | Sélection de connexion        | Aucune opération                                      | 0-7       | 0                 | —   |
|       |                               | HDMI  | 8-39      |                   |   |
|       |                               | Memory Viewer   | 40-71     |                   |   |
|       |                               | Aucune opération                                      | 72-255    |                   |   |
| 6     | Mise au point de l'objectif   | Réglage de la mise au point (-) rapide                | 0-31      | 128               | —   |
|       |                               | Réglage de la mise au point (-) modéré                | 32-63     |                   |   |
|       |                               | Réglage de la mise au point (-) lent                  | 64-95     |                   |   |
|       |                               | Aucune opération                                      | 96-159    |                   |   |
|       |                               | Réglage de la mise au point (+) lent                  | 160-191   |                   |   |
|       |                               | Réglage de la mise au point (+) modéré                | 192-223   |                   |   |
|       |                               | Réglage de la mise au point (+) rapide                | 224-255   |                   |   |
| 7     | Zoom de l'objectif            | Réglage du zoom (-) rapide                            | 0-31      | 128               | —   |
|       |                               | Réglage du zoom (-) modéré                            | 32-63     |                   |   |
|       |                               | Réglage du zoom (-) lent                              | 64-95     |                   |   |
|       |                               | Aucune opération                                      | 96-159    |                   |   |
|       |                               | Réglage du zoom (+) lent                              | 160-191   |                   |   |
|       |                               | Réglage du zoom (+) modéré                            | 192-223   |                   |   |
|       |                               | Réglage du zoom (+) rapide                            | 224-255   |                   |   |
| 8     | Alimentation                  | Alimentation en veille                                | 0-63      | 128               | —   |
|       |                               | Aucune opération                                      | 64-191    |                   |   |
|       |                               | En marche   | 192-255   |                   |   |
| 11    | Activer/Désactiver            | Opération indisponible                                | 0-127     | 0                 | Quand « Opération indisponible » est réglé, les opérations de tous les canaux deviennent inacceptables.   |
|       |                               | Opération disponible                                  | 128-255   |                   |   |
| 13    | Memory Viewer                 | Aucune opération de la touche <0> sur la télécommande | 0-127     | 0                 | Correspond à la fonction de lecture directe de Memory Viewer.<br><br>Les touches numériques de la télécommande mentionnées à la gauche signifient ce qui suit.<br>– Touches numériques (<1> - <6>) lors de l'utilisation par la télécommande fournie<br>– Touches numériques (<0> - <9>) lors de l'utilisation par la télécommande du navigateur à l'aide de Wireless Manager ME6.3 |
|       |                               | Entrée de la touche <0> sur la télécommande           | 128-255   |                   |   |
| 14    |                               | Aucune opération de la touche <1> sur la télécommande | 0-127     | 0                 |   |
|       |                               | Entrée de la touche <1> sur la télécommande           | 128-255   |                   |   |
| 15    |                               | Aucune opération de la touche <2> sur la télécommande | 0-127     | 0                 |   |
|       |                               | Entrée de la touche <2> sur la télécommande           | 128-255   |                   |   |
| 16    |                               | Aucune opération de la touche <3> sur la télécommande | 0-127     | 0                 |   |
|       |                               | Entrée de la touche <3> sur la télécommande           | 128-255   |                   |   |
| 17    |                               | Aucune opération de la touche <4> sur la télécommande | 0-127     | 0                 |   |
|       |                               | Entrée de la touche <4> sur la télécommande           | 128-255   |                   |   |
| 18    |                               | Aucune opération de la touche <5> sur la télécommande | 0-127     | 0                 |   |
|       |                               | Entrée de la touche <5> sur la télécommande           | 128-255   |                   |   |

| Canal | Détails de la commande                                | Performance   | Paramètre | Valeur par défaut | Remarque  |
|-------|---|---|-----------|-------------------|---|
| 19    | Memory Viewer   | Aucune opération de la touche <6> sur la télécommande | 0-127     | 0                 | Correspond à la fonction de lecture directe de Memory Viewer.<br><br>Les touches numériques de la télécommande mentionnées à la gauche signifient ce qui suit.<br>– Touches numériques (<1> - <6>) lors de l'utilisation par la télécommande fournie<br>– Touches numériques (<0> - <9>) lors de l'utilisation par la télécommande du navigateur à l'aide de Wireless Manager ME6.3 |
|       |   | Entrée de la touche <6> sur la télécommande           | 128-255   |                   |   |
| 20    |   | Aucune opération de la touche <7> sur la télécommande | 0-127     | 0                 |   |
|       |   | Entrée de la touche <7> sur la télécommande           | 128-255   |                   |   |
| 21    |   | Aucune opération de la touche <8> sur la télécommande | 0-127     | 0                 |   |
|       |   | Entrée de la touche <8> sur la télécommande           | 128-255   |                   |   |
| 22    | Aucune opération de la touche <9> sur la télécommande | 0-127   | 0         |                   |   |
|       | Entrée de la touche <9> sur la télécommande           | 128-255   |           |                   |   |

### Remarque

- Si le projecteur est commandé par la télécommande ou par la commande de contrôle tout en commandant le projecteur à l'aide de la fonction Art-Net, le réglage du contrôleur DMX et l'application informatique peuvent différer de l'état du projecteur. Dans ce cas, réglez « Verrou » du canal 11 à « Opération indisponible » et ensuite à « Opération disponible » de telle sorte que les commandes de tous les canaux sont appliquées au projecteur.

### Commandes de contrôle via LAN

Quand le projecteur est connecté à un ordinateur via un réseau local, l'ordinateur peut utiliser des commandes de contrôle pour commander le projecteur et faire une requête sur son état.

### Si un mot de passe pour les droits d'administrateur du contrôle Web est défini (mode de protection)

#### Méthode de connexion

- 1) **Obtenez l'adresse IP et le numéro de port (valeur initiale définie = 1024) du projecteur et effectuez une requête de connexion au projecteur.**

- L'adresse IP et le numéro de port peuvent tous deux être obtenus à partir de l'écran de menu du projecteur.

|                       |   |
|-----------------------|---|
| <b>Adresse IP</b>     | Obtenez du menu principal → [RÉG.RÉSEAU] → [ÉTAT DU RÉSEAU]                       |
| <b>Numéro de port</b> | Obtenez du menu principal → [RÉG.RÉSEAU] → [CONTRÔLE RÉSEAU] → [PORT DE COMMANDE] |

- 2) **Vérifiez la réponse du projecteur.**

|                             | Section de données              | Vide    | Mode    | Vide    | Section de nombre aléatoire               | Symbole de terminaison |
|-----------------------------|---------------------------------|---------|---------|---------|---|------------------------|
| <b>Exemple de commande</b>  | « NTCONTROL »<br>(chaîne ASCII) | ' '     | '1'     | ' '     | « ZZZZZZZ »<br>(numéro hex de code ASCII) | (CR)<br>0x0d           |
| <b>Longueur des données</b> | 9 octets                        | 1 octet | 1 octet | 1 octet | 8 octets                                  | 1 octet                |

- Mode : 1 = mode de protection

- 3) **Générez une valeur de compression de 32 octets à partir des données suivantes à l'aide de l'algorithme MD5.**

- « xxxxxx:yyyyy:zzzzzzz »

|                |  |
|----------------|--|
| <b>xxxxxx</b>  | Nom d'utilisateur pour les droits d'administrateur pour la commande Web (le nom d'utilisateur par défaut est « admin1 ») |
| <b>yyyyy</b>   | Mot de passe de l'utilisateur des droits d'administrateur ci-dessus (le mot de passe par défaut est « panasonic »)       |
| <b>zzzzzzz</b> | nombre aléatoire à 8 octets obtenu à l'étape 2)  |

### Méthode de transmission de commande

Transmission à l'aide des formats de commande suivant.

#### ■ Données transmises

|                             | En-tête   |             |             | Section de données                     | Symbole de terminaison |
|-----------------------------|---|-------------|-------------|--|------------------------|
| <b>Exemple de commande</b>  | Valeur de compression<br>(Reportez-vous à « Méthode de connexion » ci-dessus) | '0'<br>0x30 | '0'<br>0x30 | Commande de contrôle<br>(chaîne ASCII) | (CR)<br>0x0d           |
| <b>Longueur des données</b> | 32 octets   | 1 octet     | 1 octet     | Longueur non définie                   | 1 octet                |

#### ■ Données reçues

|                             | En-tête     |             | Section de données                     | Symbole de terminaison |
|-----------------------------|-------------|-------------|--|------------------------|
| <b>Exemple de commande</b>  | '0'<br>0x30 | '0'<br>0x30 | Commande de contrôle<br>(chaîne ASCII) | (CR)<br>0x0d           |
| <b>Longueur des données</b> | 1 octet     | 1 octet     | Longueur non définie                   | 1 octet                |

#### ■ Réponse d'erreur

|                             | Chaîne   | Détails                                 | Symbole de terminaison |
|-----------------------------|----------|---|------------------------|
| <b>Message</b>              | « ERR1 » | Commande de contrôle non définie        | (CR)<br>0x0d           |
|                             | « ERR2 » | Plage hors paramètres                   |                        |
|                             | « ERR3 » | État occupé ou période non acceptable   |                        |
|                             | « ERR4 » | Temporisation ou période non acceptable |                        |
|                             | « ERR5 » | Longueur des données incorrecte         |                        |
|                             | « ERRA » | Les mots de passe ne correspondent pas  |                        |
| <b>Longueur des données</b> | 4 octets | —                                       | 1 octet                |

### Lorsque le mot de passe des droits d'administrateur du contrôle Web n'est pas défini (mode non protégé)

#### Méthode de connexion

1) Obtenez l'adresse IP et le numéro de port (valeur initiale définie = 1024) du projecteur et effectuez une requête de connexion au projecteur.

- L'adresse IP et le numéro de port peuvent tous deux être obtenus à partir de l'écran de menu du projecteur.

|                       |   |
|-----------------------|---|
| <b>Adresse IP</b>     | Obtenez du menu principal → [RÉG.RÉSEAU] → [ÉTAT DU RÉSEAU]                       |
| <b>Numéro de port</b> | Obtenez du menu principal → [RÉG.RÉSEAU] → [CONTRÔLE RÉSEAU] → [PORT DE COMMANDE] |

2) Vérifiez la réponse du projecteur.

|                             | Section de données              | Vide        | Mode        | Symbole de terminaison |
|-----------------------------|---------------------------------|-------------|-------------|------------------------|
| <b>Exemple de commande</b>  | « NTCONTROL »<br>(chaîne ASCII) | ' '<br>0x20 | '0'<br>0x30 | (CR)<br>0x0d           |
| <b>Longueur des données</b> | 9 octets                        | 1 octet     | 1 octet     | 1 octet                |

- Mode : 0 = mode non protégé

### Méthode de transmission de commande

Transmission à l'aide des formats de commande suivant.

#### ■ Données transmises

|                      | En-tête     |             | Section de données                     | Symbole de terminaison |
|----------------------|-------------|-------------|--|------------------------|
| Exemple de commande  | '0'<br>0x30 | '0'<br>0x30 | Commande de contrôle<br>(chaîne ASCII) | (CR)<br>0x0d           |
| Longueur des données | 1 octet     | 1 octet     | Longueur non définie                   | 1 octet                |

#### ■ Données reçues

|                      | En-tête     |             | Section de données                     | Symbole de terminaison |
|----------------------|-------------|-------------|--|------------------------|
| Exemple de commande  | '0'<br>0x30 | '0'<br>0x30 | Commande de contrôle<br>(chaîne ASCII) | (CR)<br>0x0d           |
| Longueur des données | 1 octet     | 1 octet     | Longueur non définie                   | 1 octet                |

#### ■ Réponse d'erreur

|                      | Chaîne   | Détails                                 | Symbole de terminaison |
|----------------------|----------|---|------------------------|
| Message              | « ERR1 » | Commande de contrôle non définie        | (CR)<br>0x0d           |
|                      | « ERR2 » | Plage hors paramètres                   |                        |
|                      | « ERR3 » | État occupé ou période non acceptable   |                        |
|                      | « ERR4 » | Temporisation ou période non acceptable |                        |
|                      | « ERR5 » | Longueur des données incorrecte         |                        |
|                      | « ERRA » | Les mots de passe ne correspondent pas  |                        |
| Longueur des données | 4 octets | —                                       | 1 octet                |

### Commande de contrôle

Le tableau suivant répertorie les commandes qui peuvent être utilisées pour contrôler le projecteur à l'aide d'un ordinateur.

#### ■ Commande de contrôle du projecteur/Commande de requête

| Commande | Détails  | Chaîne de paramètres/<br>réponses | Remarque (paramètre)  |
|----------|--|-----------------------------------|---|
| PON      | En marche  | —                                 | Pour vérifier si l'appareil est sous tension, utilisez la commande « Requête sur l'état de l'alimentation électrique ». |
| POF      | Alimentation en veille                             | —                                 |   |
| QPW      | Requête sur l'état de l'alimentation électrique    | 000<br>001                        | État de MISE EN VEILLE<br>État de mise sous tension   |
| IIS      | Sélection d'entrée/de mode                         | HD1<br>MV1<br>MC1<br>PA1<br>SI1   | HDMI<br>MEMORY VIEWER<br>MIRRORING<br>Panasonic APPLICATION<br>SIGNAGE  |
| OLP      | Réglage de la puissance de la lampe                | 0                                 | NORMAL  |
| QLP      | Requête sur le réglage de la puissance de la lampe | 1                                 | ECO   |
| QST      | Requête sur le temps d'exécution                   | 00000 - 99999                     | En heures   |
| OSH      | Silencieux audio/vidéo                             | 0                                 | Fonction silencieux audio/vidéo désactivée  |
| QSH      | Requête sur l'état ARRET TEMPORAIRE AV             | 1                                 | Fonction silencieux audio/vidéo activée   |
| AUU      | Hausse du volume                                   | —                                 | —   |
| AUD      | Baisse du volume                                   | —                                 | —   |

## Glossaire des termes de réseau

| Terme                     | Description   |
|---------------------------|---|
| Adresse IP                | IP (Internet Protocol) est un protocole de transmission de données, et l'adresse IP est la destination (adresse) lors de la transmission de données sur un réseau. La même adresse IP ne peut pas être utilisée dans le même réseau local.  |
| Adresse MAC               | Numéro ID unique à chaque adaptateur de réseau.<br>Un numéro unique est assigné aux adaptateurs de réseau du monde entier, et les données sont envoyées et reçues entre les adaptateurs basés sur celui-ci. Ce numéro ID est une combinaison du nombre unique du fabricant géré et assigné par IEEE et le nombre assigné par chaque fabricant à son adaptateur.   |
| AES                       | Abréviation pour Advanced Encryption Standard. Méthode de chiffrement de nouvelle génération du gouvernement des États-Unis, normalisée par le NIST (National Institute of Standards and Technology).<br>AES : système de chiffrement avancé  |
| DHCP                      | Abréviation pour Dynamic Host Configuration Protocol. Protocole servant à assigner automatiquement une adresse IP au périphérique connecté. Une adresse IP est automatiquement assignée au périphérique connecté si un périphérique doté de la fonction de serveur DHCP se trouve dans LAN.   |
| EAP                       | Abréviation pour PPP Extensible Authentication Protocol. Protocole d'authentification augmentant le PPP utilisé pendant l'authentification de l'utilisateur par accès distant. MD5, TLS et S/Key sont pris en charge comme méthode d'authentification. C'est le protocole pris en charge par la norme d'authentification sans fil LAN IEEE802.1X, et il y a des formats tels que EAP-TLS/EAP-TTLS/EAPLEAP/EAP-PEAP/EAP-MD5.   |
| EAP-FAST                  | Abréviation pour EAP-Flexible Authentication via Secure Tunneling. Une des méthodes d'authentification sans fil prenant en charge la norme IEEE802.1X. Elle augmente la sécurité par tunneling du procédé d'authentification à l'aide d'une méthode de chiffrement à clé secrète n'exigeant pas une authentification numérique, ainsi qu'en authentifiant mutuellement le tunnel. Méthode brevetée de Cisco Systems Inc.  |
| EAP-TTLS                  | Abréviation pour EAP-Tunneled Transport Layer Security. Une des méthodes d'authentification sans fil prenant en charge la norme IEEE802.1X. Certificat électronique de serveur d'authentification ; le client effectue une authentification mutuelle avec un ID/mot de passe. Le procédé d'authentification est tunnelisé. Développé par Funk Software aux États-Unis.  |
| GTC (EAP-GTC)             | Abréviation pour EAP-Generic Token Card. Une des méthodes d'authentification sans fil prenant en charge la norme IEEE802.1X. L'authentification est effectuée à l'aide du mot de passe d'identification. Un jeton de sécurité sert de mot de passe.   |
| Masque de sous-réseau     | Le réseau peut gérer le grand réseau en le divisant en plusieurs réseaux plus petits appelés sous-réseaux. Dans ce cas, la valeur servant à délimiter l'adresse IP s'appelle le masque de sous-réseau.  |
| MD5 (EAP-MD5)             | Abréviation pour EAP-Message digest algorithm 5. Une des méthodes d'authentification sans fil prenant en charge la norme IEEE802.1X. L'authentification est effectuée à l'aide du mot de passe d'identification. Le mot de passe est envoyé chiffré au format stimulation et réponse.   |
| Miracast                  | Une norme établie par l'Alliance Wi-Fi pour la transmission sans fil d'écran de l'appareil.   |
| MS-CHAPv2 (EAP-MS-CHAPv2) | Abréviation pour EAP-Microsoft Challenge Handshake Authentication Protocol v2.<br>Une des méthodes d'authentification sans fil prenant en charge la norme IEEE802.1X. Une authentification mutuelle est effectuée à l'aide d'un mot de passe de chiffrement à sens unique.  |
| Open System/open          | Une des méthodes d'authentification sans fil utilisant le chiffrement à clé publique.   |
| Passerelle par défaut     | Cet équipement sert à se connecter à un réseau utilisant une norme de réseau différente du réseau en service. Il permet la connexion entre les réseaux en s'ajustant aux différences de protocole de transmission. Les données sont envoyées à l'hôte réglé dans la passerelle par défaut lorsque la passerelle n'est pas réglée dans l'adresse IP de la destination.   |
| PEAP                      | Abréviation pour EAP-Protected EAP. Une des méthodes d'authentification sans fil prenant en charge la norme IEEE802.1X. Certificat électronique de serveur d'authentification ; le client effectue une authentification mutuelle avec un ID/mot de passe.   |
| Point d'accès             | Il s'agit d'une station de signal permettant de relayer les signaux entre le réseau local sans fil et l'ordinateur. Un ordinateur connecté au point d'accès peut communiquer via le réseau connecté au point d'accès.   |
| Réseau local              | Abréviation pour Local Area Network. Il s'agit d'un réseau dont la portée est relativement faible, par exemple à l'intérieur d'une société.   |
| Serveur RADIUS            | RADIUS est l'abréviation de Remote Access Dial In User authentication Service ; il s'agit d'un protocole utilisé pour l'authentification dans un réseau tel qu'un LAN sans fil. Le serveur d'authentification prenant en charge ce protocole s'appelle le serveur RADIUS. Il n'est pas requis pour enregistrer les informations d'utilisateur individuellement sur chaque périphérique même lorsque plusieurs périphériques du réseau utilisent le serveur RADIUS, ce qui permet la gestion intégrée de nombreux périphériques du réseau et utilisateurs. |
| Shared Key/share          | Une des méthodes d'authentification sans fil utilisant le chiffrement à clé secrète ; il s'agit d'une méthode d'authentification utilisant la clé de chiffrement réglée dans le WEP. Il s'agit de la méthode de chiffrement utilisant la même clé pour le chiffrement et le déchiffrement ; elle s'appelle également « chiffrement à clé partagée » ou « chiffrement à clé commune ».   |
| SSID                      | Abréviation pour Service Set ID. Avec LAN sans fil, il est nécessaire de régler le code d'identification appelé SSID afin de savoir s'il s'agit du point d'accès à communiquer. Selon le fabricant, il peut s'afficher en tant que « ESSID » ou « Nom de réseau » dans l'adaptateur de LAN sans fil.  |
| TKIP                      | Abréviation pour Temporal Key Integrity Protocol. Il s'agit d'un protocole de chiffrement avec protection de sécurité renforcée par rapport au WEP grâce à la modification de la clé de chiffrement à chaque heure spécifiée.   |

## Chapitre 7 Annexe — Glossaire des termes de réseau

| Terme               | Description   |
|---------------------|---|
| WEP                 | Abréviation pour Wired Equivalent Privacy. Il s'agit de la méthode de chiffrement des données pour communiquer. En créant une clé de chiffrement et en le notifiant uniquement à la personne à qui la communication est destinée, les données de communications ne peuvent pas être déchiffrées par un tiers.   |
| WPA-EAP<br>WPA2-EAP | Norme de méthode de chiffrement pour le réseau local sans fil. Il s'agit d'une méthode de chiffrement pour les sociétés ; le chiffrement est effectué à l'aide d'un serveur externe.  |
| WPA-PSK<br>WPA2-PSK | Norme de méthode de chiffrement pour le réseau local sans fil. Il s'agit d'une sécurité plus avancée que WEP ; elle a des fonctions telles que l'authentification de l'utilisateur et TKIP (protocole de chiffrement), qui modifient automatiquement la clé de chiffrement à chaque heure spécifiée. En outre, cette méthode d'authentification n'a pas besoin de serveur d'authentification. |

# Caractéristiques techniques

Les caractéristiques techniques du projecteur sont les suivantes.

| N° de modèle                    |                          | PT-JX200GBE/PT-JX200GWE  |
|---------------------------------|--------------------------|--|
| Alimentation                    |                          | 100 V - 240 V~ (100 V - 240 V courant alternatif), 50 Hz/60 Hz   |
| Consommation électrique         |                          | 240 W (2,7 A - 1,1 A)<br>En mode veille (lorsque [MODE STANDBY] est réglé sur [ECO]) : 0,5 W*1<br>En mode veille (lorsque [MODE STANDBY] est réglé sur [RÉG.RÉSEAU]) : 0,7 W*2<br>En mode Veille (lorsque [MODE STANDBY] est réglé à [NORMAL] et les ventilateurs s'arrêtent) : 12 W |
| Puce DLP                        | Taille                   | 14,0 mm (0,55") (rapport d'aspect 4:3)   |
|                                 | Système d'affichage      | Puce DLP 1 unité, type DLP   |
|                                 | Nombre de pixels         | 786 432 pixels (1 024 x 768 points)  |
| Objectif                        | Zoom électrique          | 1,3 à 2,9:1  |
|                                 | Mise au point électrique | F = 2,0 à 2,7<br>f = 15,2 mm à 32,7 mm   |
| Lampe                           |                          | Diode laser (Sortie maximale : 36 W x 2, Longueur d'onde : 452 - 458 nm)   |
| Rendement lumineux*3            |                          | 2 000 lm (ANSI)  |
| Rapport de contraste*3          |                          | 1 000:1  |
| Taille de l'image projetée      |                          | 0,76 m (30") à 5,08 m (200")   |
| Rapport d'aspect de l'écran     |                          | 4:3  |
| Méthode de projection           |                          | [FAÇADE]/[ARRIÈRE]<br>(L'activation/désactivation de l'inversion verticale peut être réglée avec [SYMÉTRIE VERTICALE])   |
| Fente pour carte                |                          | Fente pour carte SD*4 x 1 (Prend en charge la carte mémoire SDHC)  |
| Boîtier externe                 |                          | Plastique moulé  |
| Couleur externe                 |                          | PT-JX200GBE : Noir, PT-JX200GWE : Blanc  |
| Poids                           |                          | 4,5 kg (9,92 lbs.)   |
| Niveau du bruit*3               |                          | Lorsque [PUISSANCE LUMINEUSE] est réglé sur [NORMAL]) : 33 dB<br>Lorsque [PUISSANCE LUMINEUSE] est réglé sur [ECO]) : 30 dB  |
| Environnement de fonctionnement | Température*5            | 0 °C (32 °F) à 40 °C (104 °F)  |
|                                 | Humidité                 | 10 % à 80 % (sans condensation)  |
| Télécommande                    | Alimentation             | CC 3 V (pile AAA/R03 ou AAA/LR03 x 2)  |
|                                 | Portée d'utilisation     | Environ 7 m (22'11") au maximum (lorsqu'elle est utilisée juste en face du récepteur de signal)  |
|                                 | Poids                    | 63 g (2,2 ozs.) (y compris les piles)  |
|                                 | Dimensions               | Largeur : 44 mm (1-23/32"), Hauteur : 105 mm (4-1/8"), Profondeur : 20,5 mm (13/16")   |

\*1 Lorsque le menu [RÉGLAGE] → [GESTION ECOLOGIQUE] → [MODE STANDBY] est réglé sur [ECO], la fonction de réseau (LAN sans fil et LAN câblé) ne peut pas être utilisée en mode veille.

\*2 Lorsque le menu [RÉGLAGE] → [GESTION ECOLOGIQUE] → [MODE STANDBY] est réglé sur [RÉG.RÉSEAU], la fonction de réseau en mode veille est limitée aux opérations de projecteur via un LAN câblé en utilisant la fonction Wake on LAN.

\*3 La mesure, les conditions de mesure et la méthode de notation sont conformes aux normes internationales ISO/IEC 21118:2012.

\*4 L'utilisation de la carte mémoire SD Panasonic jusqu'à la capacité de 2 GB et de la carte mémoire SDHC Panasonic jusqu'à la capacité de 32 GB est confirmée.

\*5 La température ambiante d'utilisation doit être comprise entre 0 °C (32 °F) et 35 °C (95 °F) pour utiliser le projecteur à une altitude comprise entre 1 000 m (3 281') et 2 700 m (8 858') au-dessus du niveau de la mer.

Pour utiliser le projecteur à une altitude inférieure à 1 000 m (3 281') au-dessus du niveau de la mer, si la température ambiante d'utilisation atteint 35 °C (95 °F) ou plus, la sortie de lumière peut être réduite pour protéger le projecteur. Pour utiliser le projecteur à une altitude comprise entre 1 000 m (3 281') et 2 700 m (8 858') au-dessus du niveau de la mer, si la température ambiante d'utilisation atteint 30 °C (86 °F) ou plus, la sortie de lumière peut être réduite pour protéger le projecteur.



■ Fréquence de rafraîchissement applicable/borne/réseau local sans fil

| N° de modèle                       |                           | PT-JX200GBE/PT-JX200GWE   |  |
|------------------------------------|---------------------------|---|--|
| Fréquence de balayage applicable*1 | Signal HDMI               | 525 (480) /60p, 525 (480) /60i, 625 (576) /50p, 625 (576) /50i, 750 (720) /60p, 750 (720) /50p, 1125 (1080) /60p, 1125 (1080) /60i, 1125 (1080) /50p, 1125 (1080) /50i                          |  |
|                                    |                           | 640 x 480/60, 800 x 600/56, 800 x 600/60, 1024 x 768/60, 1280 x 1024/60, 1280 x 720/50, 1280 x 720/60, 1280 x 768/50, 1280 x 768/60, 1280 x 800/50, 1280 x 800/60, 1600 x 900/50, 1600 x 900/60 |  |
| Borne                              | Borne <HDMI IN>           | 1 jeu, HDMI 19 broches, HDCP compatible<br>Signal audio : PCM linéaire (fréquence d'échantillonnage : 48 kHz/44,1 kHz/32 kHz)   |  |
|                                    | Borne <AUDIO OUT>         | 1 kit, mini prise stéréo M3 (sortie moniteur, compatible stéréo)<br>0 V [rms] à 2,0 V [rms] (variable), impédance de sortie 2,2 kΩ ou moins   |  |
|                                    | Borne <LAN>               | 1 jeu, RJ-45, pour la connexion du réseau, PLink compatible, 10Base-T/100Base-TX  |  |
|                                    | Borne <DC OUT>            | Connecteur USB (type A) x 1, pour alimentation électrique (CC 5 V, 2 A au maximum)  |  |
| Réseau local sans fil              | Normes de conformité      | Mode MIRRORING  | IEEE802.11b/g/n : 2,412 GHz - 2,462 GHz<br>IEEE802.11a/n : 5,180 GHz - 5,240 GHz |
|                                    |                           | Mode SIMPLE/M-DIRECT  | IEEE802.11b/g/n : 2,412 GHz - 2,472 GHz<br>IEEE802.11a/n : 5,180 GHz - 5,240 GHz |
|                                    |                           | Mode USER   | IEEE802.11b/g/n : 2,412 GHz - 2,472 GHz<br>IEEE802.11a/n : 5,180 GHz - 5,240 GHz |
|                                    | Modulation                | DBPSK, DQPSK, CCK, BPSK, QPSK, 16QAM, 64QAM, MIMO   |  |
|                                    | Vitesse de transmission   | IEEE802.11b : Jusqu'à 11 Mbps<br>IEEE802.11g/a : Jusqu'à 54 Mbps<br>IEEE802.11n : Jusqu'à 300 Mbps  |  |
|                                    | Canal sans fil            | Mode MIRRORING  | IEEE802.11b/g/n : 1~11 canal<br>IEEE802.11a/n : 36 / 40 / 44 / 48 canal          |
|                                    |                           | Mode SIMPLE/M-DIRECT  | IEEE802.11b/g/n : 1~13 canal<br>IEEE802.11a/n : 36 / 40 / 44 / 48 canal          |
|                                    |                           | Mode USER   | IEEE802.11b/g/n : 1~13 canal<br>IEEE802.11a/n : 36 / 40 / 44 / 48 canal          |
|                                    | Distance de communication | Environ 30 m (98"5") (selon l'environnement d'utilisation)  |  |
|                                    | Sécurité                  | Mode d'infrastructure<br>WPA-PSK (TKIP/AES), WPA2-PSK (TKIP/AES), WEP (128 bit/64 bit),<br>WPA-EAP/WPA2-EAP (PEAP [MS-CHAPv2/GTC], EAP-FAST [MS-CHAPv2/GTC],<br>EAP-TTLS [MD5/MS-CHAPv2])       |  |

\*1 Reportez-vous à « Liste des signaux compatibles » (➔ page 147) pour les types de signaux vidéo qui peuvent être utilisés avec le projecteur.

**Remarque**

- Les numéros de modèle des accessoires, etc. sont sujets à des modifications sans préavis.

## Dimensions

Unité : mm

### ■ Sans l'adaptateur

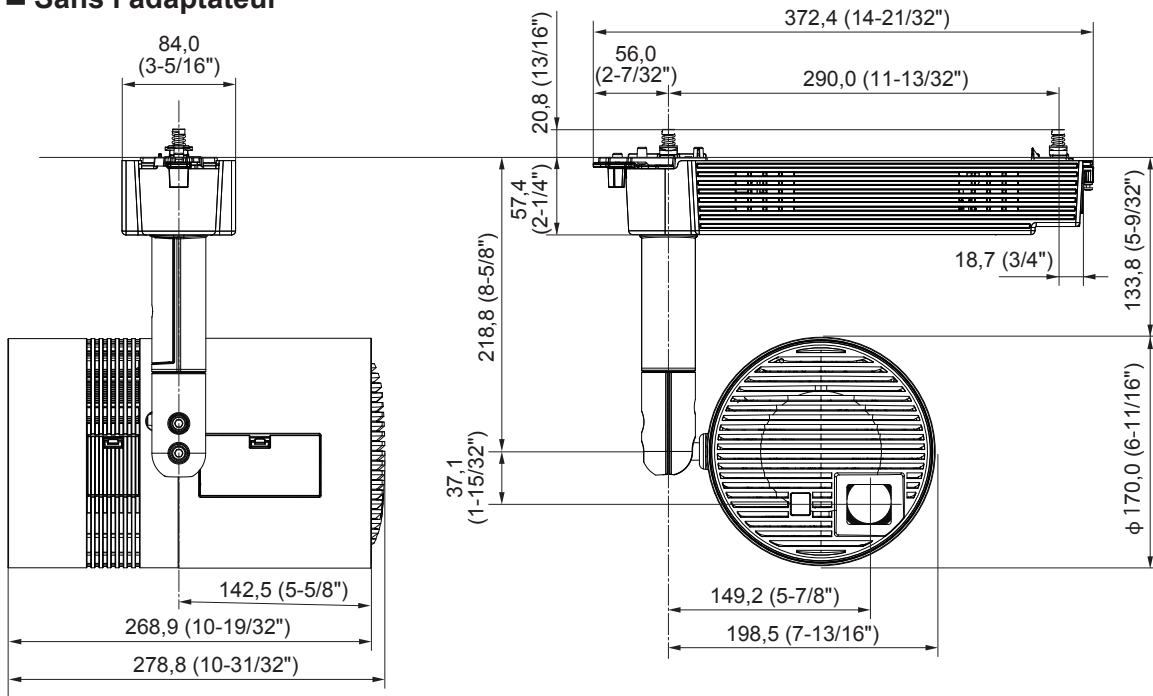

### ■ Avec l'adaptateur

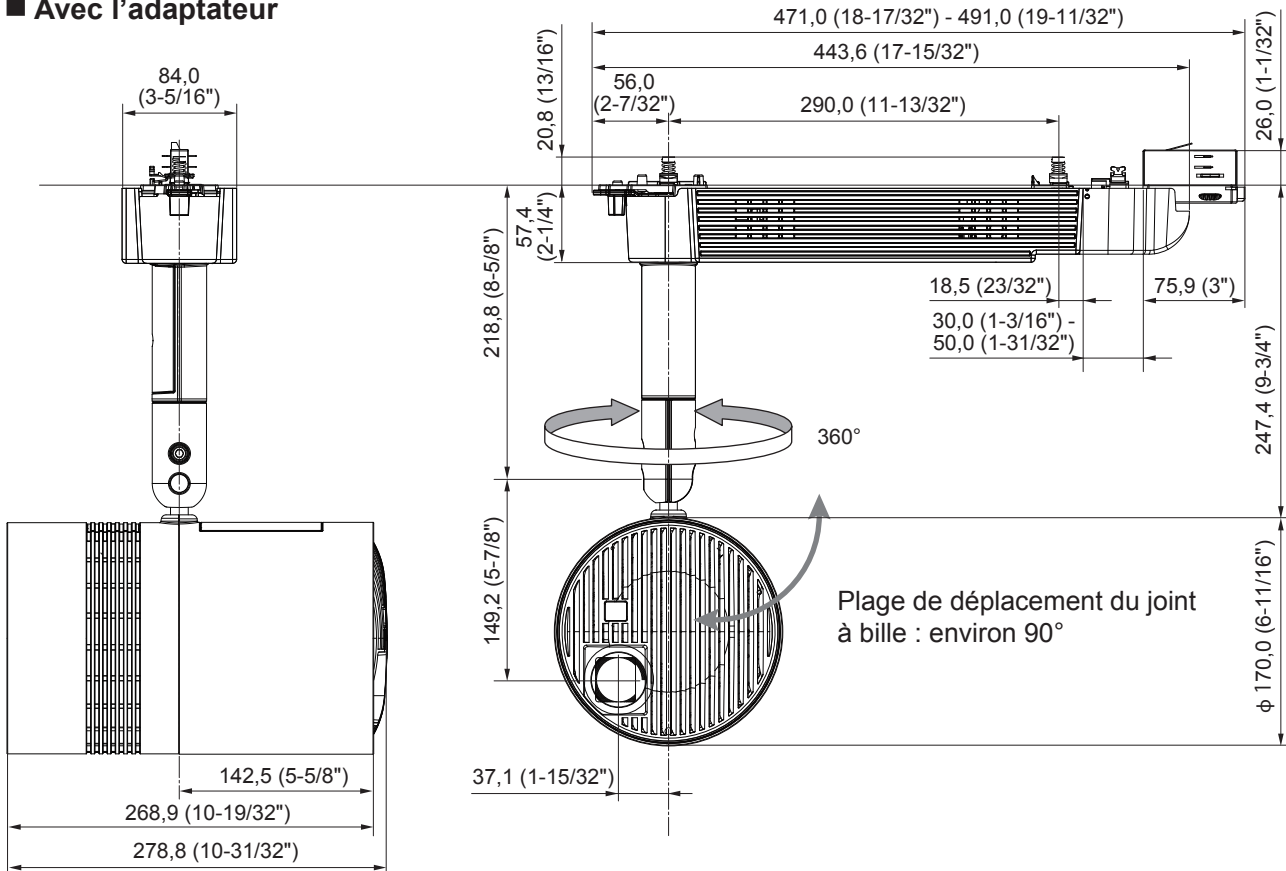

\* Les dimensions réelles peuvent différer selon le produit.

## Liste des signaux compatibles

Le tableau suivant indique le signal vidéo d'entrée HDMI que le projecteur peut projeter.

| Mode             | Résolution (points) | Fréq. de balayage |               | Fréq. d'horloge à points (MHz) | Plug and play*1 |
|------------------|---------------------|-------------------|---------------|--------------------------------|-----------------|
|                  |                     | Horizontal (kHz)  | Vertical (Hz) |                                |                 |
| 525 (480) /60i   | 1 440(720) x 480    | 15,7              | 59,9          | 27,0                           | —               |
| 625 (576) /50i   | 1 440(720) x 576    | 15,6              | 50,0          | 27,0                           | —               |
| 525p (480) /60p  | 720 x 480           | 31,5              | 59,9          | 27,0                           | ✓               |
| 625p (576) /50p  | 720 x 576           | 31,3              | 50,0          | 27,0                           | ✓               |
| 750 (720) /60p   | 1 280 x 720         | 45,0              | 60,0          | 74,3                           | ✓               |
| 750 (720) /50p   | 1 280 x 720         | 37,5              | 50,0          | 74,3                           | ✓               |
| 1125 (1080) /60i | 1 920 x 1 080       | 33,8              | 60,0          | 74,3                           | ✓               |
| 1125 (1080) /50i | 1 920 x 1 080       | 28,1              | 50,0          | 74,3                           | ✓               |
| 1125 (1080) /60p | 1 920 x 1 080       | 67,5              | 60,0          | 148,5                          | ✓               |
| 1125 (1080) /50p | 1 920 x 1 080       | 56,3              | 50,0          | 148,5                          | ✓               |
| 640 x 480        | 640 x 480           | 31,5              | 59,9          | 25,2                           | ✓               |
| 800 x 600        | 800 x 600           | 35,2              | 56,3          | 36,0                           | ✓               |
|                  | 800 x 600           | 37,9              | 60,3          | 40,0                           | ✓               |
| 1024 x 768       | 1 024 x 768         | 48,4              | 60,0          | 65,0                           | ✓               |
| 1280 x 720       | 1 280 x 720         | 37,1              | 49,8          | 60,5                           | —               |
|                  | 1 280 x 720         | 44,8              | 59,9          | 74,5                           | —               |
| 1280 x 768       | 1 280 x 768         | 39,6              | 49,9          | 65,3                           | —               |
|                  | 1 280 x 768         | 47,8              | 59,9          | 79,5                           | —               |
| 1280 x 800       | 1 280 x 800         | 41,3              | 50,0          | 68,0                           | —               |
|                  | 1 280 x 800         | 49,7              | 59,8          | 83,5                           | ✓               |
| 1280 x 1024      | 1 280 x 1 024       | 64,0              | 60,0          | 108,0                          | —               |
| 1600 x 900       | 1 600 x 900         | 46,4              | 49,9          | 96,5                           | —               |
|                  | 1 600 x 900         | 56,0              | 59,9          | 118,3                          | —               |

\*1 Les signaux avec un ✓ dans les colonnes du Plug and Play sont des signaux décrits dans l'EDID (données d'identification de l'affichage étendu) du projecteur. Un signal n'ayant pas de ✓ dans les colonnes du Plug and Play mais possédant une entrée dans la colonne Format peut être entré. Pour les signaux sans ✓ dans les colonnes du Plug and Play, il se peut que la résolution ne puisse pas être sélectionnée dans l'ordinateur même si le projecteur les prend en charge.

### Remarque

- Selon le signal d'entrée, la qualité d'image peut se dégrader à cause du processus d'image.

# Index

|  |        |   |            |
|--|--------|---|------------|
| <b>A</b>                                     |        |   |            |
| Accès par le navigateur Web .....            | 110    | [LAN SANS FIL] .....                            | 81         |
| [Access error log] .....                     | 114    | Langue à l'écran(Language) .....                | 59         |
| Accessoires .....                            | 18     | [Lighting control] .....                        | 116        |
| Adaptateur .....                             | 23     | Liste des signaux compatibles .....             | 147        |
| [Adjust clock] .....                         | 119    | [LUMINOSITÉ] .....                              | 60         |
| [Advanced control] .....                     | 116    | <b>M</b>  |            |
| Allumer/éteindre le feu du projecteur .....  | 53     | [M-DIRECT] .....                                | 82         |
| [APPARIEMENT COULEUR] .....                  | 62     | Menu à l'écran .....                            | 56         |
| [ARRÊT TEMPORAIRE AV] .....                  | 93     | [MENU A L'ÉCRAN] .....                          | 92         |
| [ARRÊTER MODE DIRECT] .....                  | 85     | Menu [ÉCLAIRAGE] .....                          | 64         |
| [Art-Net] .....                              | 87     | Menu [IMAGE] .....                              | 60         |
| Art-Net .....                                | 137    | Menu [LANGUE À L'ÉCRAN(LANGUAGE)] .....         | 94         |
| [ASPECT] .....                               | 69     | Menu [MEMORY VIEWER] .....                      | 66         |
| [Authentication set up] .....                | 122    | Menu [MIRE DE TEST] .....                       | 96         |
| Avis important concernant la sécurité! ..... | 4      | Menu [OPTION D'AFFICHAGE] .....                 | 92         |
| <b>B</b>                                     |        | Menu principal .....                            | 57         |
| [Basic control] .....                        | 115    | Menu [RÉG. RÉSEAU] .....                        | 80         |
| Borne <AUDIO OUT> .....                      | 21     | Menu [RÉGLAGE] .....                            | 68         |
| Borne <DC OUT> .....                         | 22     | Menu [SÉCURITÉ] .....                           | 95         |
| Borne <HDMI IN> .....                        | 22     | [MÉTHODE DE PROJECTION] .....                   | 68         |
| Borne <LAN> .....                            | 22     | [MIRRORING] .....                               | 90         |
| <b>C</b>                                     |        | Mise au rebut .....                             | 17         |
| Caractéristiques techniques .....            | 144    | Mise hors tension du projecteur .....           | 48         |
| [CHANGE MOT DE PASSE] .....                  | 86     | Mise sous tension du projecteur .....           | 45         |
| [CHANGER MOT DE PASSE SÉCURITÉ] .....        | 95     | [MODE IMAGE] .....                              | 60         |
| [CHARGER LES DONNÉES UTILISATEUR] .....      | 79     | [MOT DE PASSE] .....                            | 86         |
| Codec de compression audio .....             | 98     | [MOT DE PASSE SÉCURITÉ] .....                   | 95         |
| Codec de compression vidéo .....             | 98     | [MOT DE PASSE SERVICE] .....                    | 79         |
| Commandes de contrôle via LAN .....          | 139    | [MOTIF] .....                                   | 64         |
| Raccordement .....                           | 41     | [MULTI-LIVE] .....                              | 85         |
| Connexion au réseau .....                    | 106    | <b>N</b>  |            |
| Connexion via LAN sans fil .....             | 107    | Navigation dans le menu .....                   | 56         |
| [CONTRASTE] .....                            | 60     | [Network config] .....                          | 117        |
| [CONTRÔLE RÉSEAU] .....                      | 84     | [Network status] .....                          | 114        |
| [CORRECTION DE TRAPÈZE] .....                | 70     | [NOM DU PROJECTEUR] .....                       | 80         |
| [CORRECTION DES ANGLES] .....                | 70     | [NUMÉRO DU PROJECTEUR] .....                    | 68         |
| [COULEUR] .....                              | 60     | <b>P</b>  |            |
| [Crestron Connected(TM)] .....               | 126    | [Panasonic APPLICATION] .....                   | 85         |
| <b>D</b>                                     |        | [Ping test] .....                               | 120        |
| [DATE ET HEURE] .....                        | 77     | [PLANIFICATEUR] .....                           | 76         |
| [DC OUT] .....                               | 75     | Port d'échappement d'air .....                  | 21         |
| [DÉCALAGE] .....                             | 69     | Port d'entrée d'air .....                       | 21         |
| [DEMARRAGE INITIAL] .....                    | 74     | [Port set up] .....                             | 122        |
| Dépannage .....                              | 134    | Précautions d'emploi .....                      | 14         |
| Dimension de projection .....                | 27     | Précautions d'utilisation .....                 | 17         |
| Dimensions .....                             | 146    | Précautions lors de l'installation .....        | 14         |
| Distance de projection .....                 | 28     | Projection .....                                | 49         |
| <b>E</b>                                     |        | Protocole PJLink .....                          | 137        |
| [E-mail error log] .....                     | 114    | <b>R</b>  |            |
| [E-mail set up] .....                        | 121    | [RÉG. LECT. DIRECTE] .....                      | 72         |
| [ENTRÉE AU DÉMARRAGE] .....                  | 74     | [RÉG. RÉSEAU] .....                             | 59         |
| Entretien .....                              | 133    | [REGLAGE AUDIO] .....                           | 74         |
| [ÉTAT] .....                                 | 75     | Réglage des numéros ID de la télécommande ..... | 54         |
| [ÉTAT Art-Net] .....                         | 90     | Réglage du volume .....                         | 53         |
| [ÉTAT DU RÉSEAU] .....                       | 86     | REGLAGES INITIAUX .....                         | 45         |
| Extension .....                              | 98     | Réinitialisation des réglages d'usine .....     | 57         |
| <b>F</b>                                     |        | <b>S</b>  |            |
| FAQ .....                                    | 135    | [SAUVEGARDER LES DONNÉES UTILIS.] .....         | 78         |
| Fonction de contrôle Web .....               | 110    | Sécurité .....                                  | 15         |
| Fonction Memory Viewer .....                 | 98     | Sélection de l'entrée .....                     | 49         |
| Fonction MIRRORING .....                     | 129    | Sens de projection .....                        | 26         |
| Format audio .....                           | 98     | [SIGNAGE] .....                                 | 71         |
| Format vidéo .....                           | 98     | [SIMPLE] .....                                  | 81         |
| <b>G</b>                                     |        | Sous-menu .....                                 | 58         |
| [GESTION ECOLOGIQUE] .....                   | 72     | [SYMÉTRIE VERTICALE] .....                      | 68         |
| Glossaire des termes de réseau .....         | 142    | <b>T</b>  |            |
| <b>H</b>                                     |        | [TEINTE] .....                                  | 61         |
| [HDMI IN] .....                              | 92     | Télécommande .....                              | 20         |
| <b>I</b>                                     |        | [TEMP. DE COULEUR] .....                        | 61         |
| [IDENTIFIANT RÉSEAU] .....                   | 87     | Touche <AV MUTE> .....                          | 20, 54     |
| Informations d'erreur .....                  | 113    | Touche d'alimentation                           |            |
| [INITIALISER] .....                          | 79     | Télécommande .....                              | 20         |
| Inspection .....                             | 133    | Boîtier du projecteur .....                     | 21         |
| Installation .....                           | 26, 29 | Touche <DEFAULT> .....                          | 20, 57     |
| <b>J</b>                                     |        | Touche <ENTER> .....                            | 20         |
| Joint à bille .....                          | 22     | Touche <FOCUS> .....                            | 20, 50     |
| <b>L</b>                                     |        | Touche <HDMI> .....                             | 20, 49     |
| [LAN CÂBLÉ] .....                            | 80     | Touche <ID ALL> .....                           | 20, 54     |
|  |        | Touche <ID SET> .....                           | 20, 54     |
|  |        | Touche <LIGHTING> .....                         | 20, 53     |
|  |        | Touche <MEMORY VIEWER> .....                    | 20, 49     |
|  |        | Touche <MENU> .....                             | 20, 56     |
|  |        | Touche <MIRRORING> .....                        | 20, 49     |
|  |        | Touche <Panasonic APP> .....                    | 20, 49     |
|  |        | Touche <RETURN> .....                           | 20         |
|  |        | Touche <SIGNAGE> .....                          | 20, 49     |
|  |        | Touche <VOL+>/<VOL-> .....                      | 20         |
|  |        | Touche <ZOOM> .....                             | 20, 50, 53 |
|  |        | Touches numériques (<1> - <6>) .....            | 20         |
|  |        | Type d'installation .....                       | 26         |
|  |        | <b>U</b>  |            |
|  |        | Utilisation de la fonction ARRÊT TEMPORAIRE     |            |
|  |        | AV .....  | 54         |
|  |        | Utilisation de la télécommande .....            | 53         |
|  |        | <b>V</b>  |            |
|  |        | [VARIATEUR] .....                               | 62         |
|  |        | Voyant d'alimentation .....                     | 22, 44     |
|  |        | Voyant de carte SD .....                        | 22         |
|  |        | Voyant de source lumineuse .....                | 22, 132    |
|  |        | Voyant de température .....                     | 22, 132    |

**L'élimination des équipements et des piles/batteries usagés**  
**Applicable uniquement dans les pays membres de l'Union européenne et les pays disposant de systèmes de recyclage.**



Apposé sur le produit lui-même, sur son emballage, ou figurant dans la documentation qui l'accompagne, ce pictogramme indique que les piles/batteries, appareils électriques et électroniques usagés, doivent être séparés des ordures ménagères. Afin de permettre le traitement, la valorisation et le recyclage adéquats des piles/batteries et des appareils usagés, veuillez les porter à l'un des points de collecte prévus, conformément à la législation nationale en vigueur. En les éliminant conformément à la réglementation en vigueur, vous contribuez à éviter le gaspillage de ressources précieuses ainsi qu'à protéger la santé humaine et l'environnement.

Pour de plus amples renseignements sur la collecte et le recyclage, veuillez vous renseigner auprès des collectivités locales. Le non-respect de la réglementation relative à l'élimination des déchets est passible d'une peine d'amende.



**Note relative au pictogramme à apposer sur les piles/batteries (pictogramme du bas)**

Si ce pictogramme est combiné avec un symbole chimique, il répond également aux exigences posées par la Directive relative au produit chimique concerné.

---

**Panasonic Connect Co., Ltd.**

Web Site: <https://panasonic.net/cns/projector/>

© Panasonic Connect Co., Ltd. 2022

W1016JG5062 -PT