

Panasonic®

Mode d'emploi Guide de base

Écran LCD tactile Pour une utilisation professionnelle

Français

N° de Modèle **TH-75BQE1W** (Modèle 75 pouces)

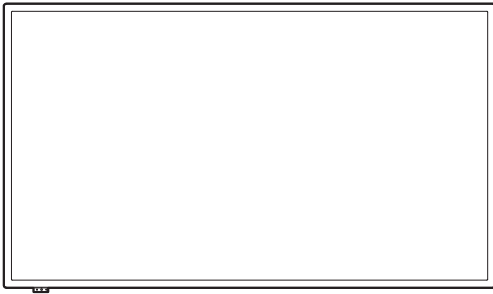

Contenu

Instructions importantes concernant la sécurité	2
Note de sécurité importante	3
Précautions de sécurité	4
Précautions d'emploi	7
Introduction	9
Installation	15
Fonctionnement	19
Spécifications	21
CERTIFICAT DE GARANTIE LIMITÉE	23

Pour obtenir davantage d'instructions,
reportez-vous au Mode d'emploi du CD-ROM.

- Veuillez lire ce mode d'emploi avant de vous servir de votre appareil, puis conservez-le en lieu sûr.
- Les illustrations et écrans de ce Mode d'emploi sont présentées à titre d'illustration, mais elles peuvent différer de la réalité.

4K
PROFESSIONAL
*Résolution réelle : 3840 × 2160p

HDMI™

DOLBY AUDIO™



DPQX1221ZC/X1



WARNING
RISK OF ELECTRIC SHOCK
DO NOT OPEN



AVERTISSEMENT : Pour réduire les risques de secousse électrique, ne pas retirer le couvercle ni le panneau arrière.

Cet appareil ne contient aucune pièce qui puisse être réparée par l'utilisateur; l'entretien doit être effectué par du personnel qualifié.



Le symbole de l'éclair, inscrit dans un triangle équilatéral, a pour objet d'appeler l'attention de l'utilisateur sur la présence, à l'intérieur du produit, de pièces non isolées portées à une "tension dangereuse" qui peut avoir une amplitude suffisante pour provoquer une secousse électrique.



Le symbole du point d'exclamation, inscrit dans un triangle équilatéral, a pour objet d'appeler l'attention de l'utilisateur sur la présence, dans la documentation accompagnant le produit, d'importantes instructions concernant son mode opératoire et son entretien.

AVERTISSEMENT :

Pour éviter tout dommage pouvant entraîner un incendie ou une secousse électrique, n'exposez pas l'appareil à la pluie ou à l'humidité.

Ne placez aucun récipient contenant de l'eau (vase de fleur, tasse, bouteille de produit de beauté, etc.) sur l'appareil.

(ou sur une étagère le dominant)

AVERTISSEMENT :

- 1) Pour réduire les risques de secousse électrique, ne pas retirer le couvercle. Cet appareil ne contient aucune pièce qui puisse être réparée par l'utilisateur; l'entretien doit être effectué par du personnel qualifié.
- 2) N'enlevez pas la broche de mise à la terre de la fiche du cordon d'alimentation. Cet appareil est équipé d'une fiche à 3 broches qui ne peut être introduite que dans une prise secteur dont la troisième broche est reliée à la terre. Cette disposition concerne la sécurité. Si la fiche ne pénètre pas complètement dans la prise, consultez un électricien qui remplacera la prise ou la fiche hors norme.

Ne tentez pas de contourner la sécurité de la fiche avec broche de mise à la terre.

Instructions importantes concernant la sécurité

- 1) Lisez ces instructions.
- 2) Conservez ces instructions.
- 3) Prenez en compte tous les avertissements.
- 4) Suivez toutes les instructions.
- 5) N'utilisez pas cet appareil près de l'eau.
- 6) Nettoyez l'appareil uniquement avec un chiffon sec.
- 7) Ne bloquez pas les orifices de ventilation. Installez l'appareil en suivant les instructions du fabricant.
- 8) N'installez pas l'appareil près d'une source de chaleur telle qu'un radiateur, une chaudière, une cuisinière ou un autre appareil (y compris des amplificateurs) produisant de la chaleur.
- 9) N'invalidez pas les caractéristiques de sécurité de la fiche polarisée ou avec mise à la terre. Une fiche polarisée possède deux broches, une plus large que l'autre. Une fiche avec mise à la terre possède deux broches et une troisième broche de mise à la terre. La lame large et la troisième broche de mise à la terre ont été faites pour des raisons de sécurité. Si la fiche ne se branche pas dans la prise, consultez un électricien pour faire remplacer la prise.
- 10) Protégez le cordon d'alimentation et empêchez qu'il soit piétiné, ou pincé, particulièrement au niveau de la prise secteur murale et de la sortie de l'appareil.
- 11) Utilisez uniquement des dispositifs auxiliaires/ accessoires spécifiés par le fabricant.
- 12) Utilisez uniquement avec un chariot, socle, trépied, support ou table spécifié par le fabricant ou vendu avec l'appareil. Si vous utilisez un chariot, faites attention lors du déplacement du chariot pour éviter tout risque de blessures. 
- 13) Débranchez l'appareil pendant un orage ou lorsqu'il ne doit pas être utilisé pendant une période prolongée.
- 14) Pour toute réparation, consultez une personne qualifiée. L'appareil doit être réparé s'il a été endommagé de n'importe quelle façon, comme quand, par exemple, le cordon ou la fiche d'alimentation est endommagé, un liquide ou un objet a pénétré à l'intérieur de l'appareil, l'appareil a été exposé à la pluie ou l'humidité, ne fonctionne pas normalement ou est tombé.
- 15) Pour éviter toute secousse électrique, assurez-vous que la broche de mise à la terre de la fiche du cordon d'alimentation est effectivement branchée.

NOTICE CANADIENNE :

Cet appareil numérique de Classe A est conforme à la norme canadienne ICES-003.

AVERTISSEMENT :

- Ne doit pas être utilisé dans une salle comportant des ordinateurs telle que définie dans la Norme pour la protection des équipements électroniques de traitement des données/informatiques, ANSI/NFPA 75.
- En cas d'équipement connecté de façon permanente, un dispositif de déconnexion facilement accessible devra être incorporé dans le câblage de l'installation du bâtiment.
- En cas d'équipement mobile, la prise secteur doit être installée près de l'équipement et doit être facilement accessible.

Remarque :

Une rétention d'image peut se produire. Si vous affichez une image fixe pendant une période prolongée, l'image pourrait rester sur l'écran. Cependant, elle disparaîtra lorsqu'un film sera affiché pendant un certain moment.

Remarques sur les marques déposées.

- Microsoft, Windows et Internet Explorer sont les marques déposées et ou les marques commerciales de Microsoft Corporation aux États-Unis et/ou dans d'autres pays.
- Macintosh, Mac, Mac OS, OS X et Safari sont des marques d'Apple Inc. déposées aux États-Unis et dans d'autres pays.
- HDMI, High-Definition Multimedia Interface et le logo HDMI sont des marques commerciales ou des marques déposées de HDMI Licensing Administrator, Inc. aux États-Unis et dans d'autres pays.
- Fabriqué sous licence de Dolby Laboratories. Dolby et le symbole double D sont des marques commerciales de Dolby Laboratories.

Même si aucune mention n'a été faite de la société ou des produits de la marque, ces marques ont été pleinement respectées.

Note de sécurité importante

AVERTISSEMENT

- 1) Pour empêcher tout dommage pouvant entraîner un risque d'incendie ou d'électrocution, n'exposez pas cet appareil à des gouttes d'eau ou des éclaboussures.

Ne placez pas de récipients contenant de l'eau (vase, coupes, produits cosmétiques, etc.) au-dessus de l'appareil. (ceci comprend les étagères se trouvant au-dessus, etc.)

Ne placez aucune source de flamme nue, telle que des bougies allumées, sur/au-dessus de l'appareil.
- 2) Pour empêcher toute électrocution, ne retirez pas le couvercle. Aucune pièce réparable par l'utilisateur ne se trouve à l'intérieur. Confiez l'entretien à du personnel qualifié.
- 3) Ne retirez pas la broche de terre de la fiche d'alimentation. Cet appareil est équipé d'une fiche d'alimentation de type mise à la terre à trois broches. Cette fiche s'adapte uniquement à une prise électrique de type mise à la terre. Il s'agit d'une fonction de sécurité. Si vous n'arrivez pas à insérer la fiche dans la prise, contactez un électricien.

N'invalidez pas le but de la fiche de terre.
- 4) Pour empêcher toute électrocution, vérifiez que la broche de terre de la fiche d'alimentation du cordon CA est correctement connectée.

ATTENTION

Cette appareil est conçu pour des environnements qui sont relativement exempts de champs électromagnétiques.

L'utilisation de cet appareil près de champs électromagnétiques puissants ou lorsque le bruit électrique peut interférer avec les signaux d'entrée peut provoquer un tremblement de l'image et du son ou causer des interférences provoquant du bruit.

Afin d'éviter de possibles dommages sur cet appareil, gardez-le éloigné des sources de champs électromagnétiques forts.

AVERTISSEMENT :

Cet équipement est conforme à la Classe A de CISPR32.

Dans un environnement résidentiel, cet équipement peut causer des interférences radio.

Précautions de sécurité

AVERTISSEMENT

■ Installation

Cet écran LCD ne peut être utilisé qu'avec l'accessoire optionnel suivant.

Une utilisation avec un autre type d'accessoire optionnel pourrait causer une instabilité provoquant d'éventuelles blessures.

(L'accessoire suivant est fabriqué par Panasonic Corporation.)

Veillez installer fermement le Piédestal vendu séparément. L'installation devrait être effectuée par un fournisseur professionnel.

Travaillez par équipe de 4 lors de l'installation.

Piédestal

- TY-ST75PE9

Remarque

- Lorsque vous installez le Piédestal, lisez entièrement le manuel d'instructions inclus avec le produit et installez correctement le pied. Assurez-vous de prendre des mesures de prévention contre la chute.
- Afin de garantir la sécurité et la performance, demandez à votre distributeur ou à un fournisseur professionnel d'effectuer les travaux d'installation.
- Veuillez noter que nous ne serons pas responsable de dommages au produit qui se produiront du fait de défauts dans l'environnement d'installation du pied ou du support mural, même si cela se produit pendant la période de garantie.
- Pour les produits que vous n'utilisez plus, demandez à un entrepreneur professionnel de retirer rapidement ces produits.
- Lors de l'installation, une "fissure dans le panneau LCD" pourrait se produire à cause d'un impact, etc. Par conséquent, veuillez manipuler le produit avec précautions.
- Les numéros de pièce des accessoires optionnels sont sujets à modification sans préavis.

Nous ne sommes pas responsables de tout dommage subi par le produit, etc. causé par des défaillances dans l'environnement d'installation, même pendant la période de garantie.

Veillez toujours à vous adresser à un technicien qualifié pour procéder à la configuration.

Les petites pièces peuvent représenter un risque d'étouffement en cas d'ingestion accidentelle.

Conservez les petites pièces hors de portée des jeunes enfants. Jetez les petites pièces et autres objets inutiles, dont les matériaux d'emballage et les sacs/feuilles en plastique, afin d'éviter que de jeunes enfants jouent avec, entraînant un risque potentiel de suffocation.

Ne placez pas l'écran sur des surfaces en pente ou instables, et assurez-vous que l'écran ne soit pas en surplomb au-delà du bord de son support.

- L'écran pourrait tomber ou basculer.

Installez cette unité à un endroit comportant peu de vibrations et qui peut supporter son poids.

- La chute de l'appareil peut provoquer des blessures ou un dysfonctionnement.

Ne placez pas d'objets sur le dessus de l'écran.

- Si des objets étrangers ou de l'eau pénètrent dans l'écran, un court-circuit peut se produire et provoquer un incendie ou un choc électrique. Si des objets étrangers pénètrent dans l'écran, veuillez consulter votre concessionnaire Panasonic local.

Tous les déplacements doivent s'effectuer en position verticale !

- Le fait de transporter l'unité avec le panneau avant face vers le haut ou vers le bas peut endommager le circuit interne.

La ventilation ne doit pas être obstruée en couvrant les ouvertures de ventilation avec des objets tels que des journaux, des nappes ou des rideaux.

Pour assurer une ventilation suffisante, voir page 7.

Précautions - À utiliser uniquement avec un support de montage mural homologué UL supportant une charge minimum de 68,0 kg (150,0 lb).

Installation verticale de l'écran :

Lorsque vous installez l'écran à la verticale, veuillez à placer le témoin d'alimentation vers le bas. De la chaleur est générée et cela peut provoquer un incendie ou des dommages sur l'écran.

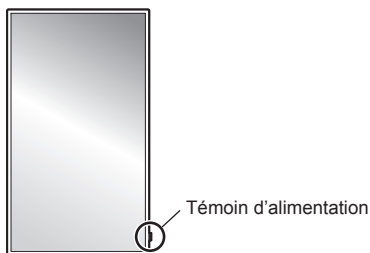

Précautions lors de l'installation murale ou du Piédestal

- L'installation murale doit être effectuée par un professionnel. Une installation incorrecte de l'écran risque de provoquer un accident pouvant entraîner des blessures graves, voire mortelles. Utilisez le Piédestal optionnel. (voir page 4)
- Lors d'une installation murale, il faut utiliser un support de suspension qui se conforme aux normes VESA.

(Modèle 75 pouces) : VESA 400 × 400
(voir page 7)

- Avant d'installer, vérifiez si l'emplacement de montage est assez robuste pour supporter le poids de l'écran LCD et le support de suspension mural pour éviter toute chute.

- Si vous avez fini d'utiliser l'écran sur le mur ou sur le Piédestal, demandez à un professionnel de retirer l'écran dès que possible.
- Lorsque vous montez l'écran sur le mur, évitez que les vis de montage et le câble d'alimentation ne contactent les objets métalliques à l'intérieur du mur. Un choc électrique pourrait se produire s'ils entrent en contact avec des objets métalliques dans le mur.

N'installez pas le produit dans un endroit où le produit est exposé à la lumière directe du soleil.

- Si l'unité est exposée à la lumière directe du soleil, même à l'intérieur, l'augmentation de température du panneau à cristaux liquides peut provoquer un dysfonctionnement.

■ Lorsque vous utilisez l'écran LCD

L'écran est conçu pour fonctionner sur 110 – 240 V CA, 50/60 Hz.

Ne couvrez pas les orifices de ventilation.

- Ceci pourrait provoquer une surchauffe de l'écran, et causer un incendie ou des dommages à l'écran.

Ne collez pas des objets étrangers sur l'écran.

- N'insérez pas d'objets métalliques ou inflammables dans les orifices de ventilation ni ne les faites tomber sur l'écran, car ceci pourrait provoquer un incendie ou un choc électrique.

Ne retirez pas un couvercle ni ne le modifiez en aucune façon.

- De hautes tension pouvant provoquer des chocs électriques graves sont présentes dans l'écran. Pour les inspections, les réglages et les travaux de réparations, veuillez contacter votre concessionnaire Panasonic.

Assurez-vous que la prise secteur est accessible.

La prise d'alimentation doit être branchée à une prise secteur comportant une connexion à la terre de protection.

N'utilisez aucun cordon d'alimentation électrique autre que celui fourni avec cette unité.

- Faire ceci peut causer un court-circuit, générer de la chaleur, etc. ce qui pourrait provoquer un choc électrique ou un incendie.

N'utilisez pas le cordon d'alimentation électrique avec d'autres appareils.

- Cela pourrait provoquer un incendie ou une électrocution.

Insérez la prise d'alimentation électrique le plus à fond possible.

- Si la prise n'est pas entièrement insérée, de la chaleur peut être générée et provoquer un incendie. Si la prise est endommagée ou si la prise murale est relâchée, elle ne doit pas être utilisée.

Ne manipulez pas la prise d'alimentation électrique avec des mains mouillées.

- Cela pourrait provoquer des courts-circuits.

Ne faites rien qui pourrait endommager le câble électrique. Lorsque vous déconnectez le câble d'alimentation, tirez sur le corps de la prise, et non sur le câble lui-même.

- Évitez d'endommager le câble, de lui apporter des modifications, de placer des objets, de le chauffer, de le placer près d'objets chauds, de le tordre excessivement ou de le tirer. Cela pourrait provoquer un incendie ou une électrocution. Si le câble électrique est endommagé, faites-le réparer chez votre concessionnaire Panasonic local.

Ne touchez pas le cordon d'alimentation ou la prise directement avec la main lorsqu'ils présentent des dommages.

- Cela pourrait provoquer une électrocution.

Ne retirez pas les couvercles et ne modifiez JAMAIS l'écran vous-même.

- Ne retirez pas le couvercle arrière car des parties actives sont accessibles lorsqu'il est retiré. Aucune pièce réparable par l'utilisateur ne se trouve à l'intérieur. (Les composants haute tension peuvent provoquer un choc électrique grave.)
- Faites vérifier, régler ou réparer l'écran chez votre concessionnaire Panasonic local.

Gardez les vis (fournies) hors de portée des enfants. Si ces éléments sont avalés par accident, cela peut être dangereux pour le corps.

- Veuillez contacter un médecin immédiatement si vous avez l'impression qu'un enfant a pu en avaler une.

Lorsque vous utilisez l'écran dans une zone de passage, ne connectez pas le câble USB du panneau tactile au PC.

Les passants pourraient heurter l'appareil ou leurs pieds pourraient s'entortiller dans le câble USB, provoquant un incendie, une électrocution ou des blessures.

- Lorsque vous utilisez l'appareil dans une zone de passage, assurez un périmètre autour de l'appareil afin d'éviter que les passants ne s'en approche.

Si l'écran ne doit pas être utilisé pendant une période de temps prolongée, débranchez la prise d'alimentation de la prise murale.

Des interférences d'image peuvent se produire si vous branchez / débranchez les câbles reliés aux terminaux d'entrée que vous ne regardez pas actuellement, ou si vous allumez / éteignez l'équipement vidéo, mais ce n'est pas un dysfonctionnement.

Afin d'éviter le déclenchement d'un incendie, gardez les bougies ou autres flammes nues à distance de ce produit à tout moment.



ATTENTION

Si des problèmes ou des dysfonctionnements se produisent, arrêtez de l'utiliser immédiatement.

■ Si des problèmes surviennent, débranchez la prise d'alimentation.

- De la fumée ou un odeur anormale émanent de l'appareil.
- Aucune image n'apparaît ou le son est coupé par moment.
- Du liquide tel que de l'eau ou des objets étrangers se sont introduits dans l'appareil.
- L'appareil comporte des pièces déformées ou cassées.

Si vous continuez à utiliser l'appareil dans cette condition, il peut résulter un incendie ou un choc électrique.

- Coupez l'alimentation immédiatement, débranchez le câble d'alimentation de la prise secteur, et contactez le concessionnaire pour une réparation.
- Pour couper l'alimentation de cet écran immédiatement, vous devez débrancher la prise d'alimentation de la prise secteur.
- Il est dangereux d'essayer de réparer l'appareil vous-même, et vous ne devez pas le faire.
- Afin de pouvoir débrancher la prise d'alimentation immédiatement, utiliser une prise secteur que vous pouvez atteindre facilement.

■ Ne touchez pas cette unité directement avec la main lorsqu'elle est endommagée.

Cela pourrait provoquer une électrocution.

■ Lorsque vous utilisez l'écran LCD

N'approchez pas vos mains, votre visage ou des objets près des orifices de ventilation de l'écran.

- De l'air chauffé sort des orifices de ventilation sur le dessus et le dessous de l'écran est chaud. N'approchez pas vos mains, votre visage ou des objets qui ne peuvent résister à la chaleur de ce port, autrement des brûlures ou des déformations peuvent en résulter.

4 personnes sont requises pour porter ou débarrasser cet appareil.

- Si ceci n'est pas respecté, l'appareil peut tomber, et provoquer des blessures.

Travaillez toujours en équipe de 4 personnes lorsque vous fixez ou retirez les haut-parleurs fournis dans l'accessoire.

- L'écran peut tomber et cela peut provoquer des blessures.

Veillez à débrancher tous les câbles et les accessoires de prévention de renversement avant de déplacer l'écran.

- Si l'écran est déplacé tandis que certains des câbles sont toujours connectés, les câbles peuvent être endommagés et un incendie ou un choc électrique peuvent en résulter.

N'appliquez pas trop de force et évitez l'impact d'un choc.

- Le panneau avant peut se briser, provoquant une blessure.

Déconnectez la prise d'alimentation électrique de la prise secteur comme précaution de sécurité avant de procéder à tout nettoyage.

- Les chocs électriques peuvent se produire si ceci n'est pas fait.

Nettoyez le câble d'alimentation régulièrement pour éviter qu'il ne devienne poussiéreux.

- Si la poussière s'accumule sur le cordon d'alimentation, l'humidité résultante peut endommager l'isolation, qui pourrait provoquer un incendie. Tirez sur le cordon d'alimentation de la prise secteur et essuyez le cordon secteur avec un chiffon sec.

Ne marchez pas et ne vous suspendez pas à l'écran ou au Piédestal.

- Ils peuvent basculer, ou pourraient être brisés et il peut en résulter des blessures. Accordez une attention spéciale aux enfants.

N'inversez pas la polarité (+ et -) de la pile lors de l'insertion.

- La mauvaise manipulation des piles peut provoquer leur explosion ou une fuite, entraînant un incendie, des blessures ou des dommages aux biens situés à proximité.
- Insérez la pile correctement selon les instructions. (voir page 10)

N'utilisez pas les piles si le revêtement extérieur se décolle ou est retiré.

(Le revêtement extérieur est fixé à la pile pour des raisons de sécurité. Il ne doit pas être retiré. Cela pourrait provoquer des courts-circuits.)

- La mauvaise manipulation des piles peut provoquer un court-circuit des piles, entraînant un incendie, des blessures ou des dommages aux biens situés à proximité.

Retirez les piles de la télécommande lorsque vous ne l'utilisez pas pendant une longue période.

- La pile peut fuir, chauffer, s'enflammer ou exploser, provoquant un incendie ou des dommages aux biens environnants.

Ne brûlez ni ne brisez les piles.

- Les piles ne doivent pas être exposées à une chaleur excessive telles que la lumière du soleil, un incendie ou autre.

Ne renversez pas l'écran de haut en bas.

Ne placez pas l'unité avec le panneau à cristaux liquides face vers le haut.

Des pièces de l'unité deviennent chaudes.

- Même lorsque la température des pièces des panneaux avant, supérieur et arrière a augmenté, ces augmentations de température ne posent pas de problème en termes de performance ou de qualité.

Précautions d'emploi

Précautions lors de l'installation

N'installez pas l'écran à l'extérieur.

- L'écran est conçu pour un usage intérieur.

Installez cette unité à un endroit qui peut supporter son poids.

- Utilisez le support d'installation qui est conforme aux normes VESA

Température ambiante lors de l'utilisation de cet appareil

- Lorsque vous utilisez l'appareil lorsqu'il est en-dessous de 1 400 m (4 593 pieds) au-dessus du niveau de la mer : 0 °C à 40 °C (32 °F à 104 °F)
- Lorsque vous utilisez l'appareil à haute altitude (plus de 1 400 m (4 593 pieds) et moins de 2 800 m (9 186 pieds) au-dessus du niveau de la mer) : 0 °C à 35 °C (32 °F à 95 °F)

N'installez pas l'appareil au-dessus de 2 800 m (9 186 pieds) et au-delà au-dessus du niveau de la mer.

- Le non-respect de cette consigne peut raccourcir la durée de vie des pièces internes et entraîner des dysfonctionnements.

Nous ne sommes pas responsables de tout dommage subi par le produit, etc. causé par des défaillances dans l'environnement d'installation, même pendant la période de garantie.

Ne placez pas l'écran à un endroit où il pourrait être affecté par du sel ou un gaz corrosif.

- Le non-respect de cette consigne peut raccourcir la durée de vie des pièces internes et entraîner des dysfonctionnements dus à la corrosion.

Espace requis pour la ventilation

- Lorsque vous utilisez le Piédestal (accessoire optionnel), laissez un espace de 10 cm (3 15/16") ou plus en haut, à gauche et à droite, et 5 cm (1 31/32") ou plus à l'arrière et laissez également de l'espace entre le bas de l'écran et le sol.

Si vous utilisez une autre méthode d'installation (au mur, etc.) suivez les consignes du manuel correspondant. (S'il n'y a aucune indication spécifique pour les dimensions d'installation dans le manuel d'installation, laissez un espace de 10 cm (3 15/16") ou plus en haut, en bas, à gauche et à droite, et 5 cm (1 31/32") ou plus à l'arrière.)

Distance minimale :

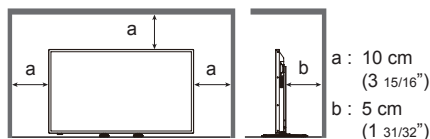

- Le fonctionnement de cet appareil est garanti jusqu'à une température ambiante de 40 °C (104 °F). Lorsque vous installez l'unité dans un boîtier ou un châssis, veillez à fournir une ventilation adéquate avec un ventilateur de refroidissement ou un orifice de ventilation, afin que la température environnante (à l'intérieur du boîtier ou du châssis), y compris la température de la surface avant du panneau à cristaux liquides, puisse être maintenue à 40 °C (104 °F) ou moins.

A propos des vis utilisées en cas de support de suspension au mur qui se conforme aux normes VESA

Modèle en pouces	Inclinaison des vis pour l'installation	Profondeur du trou de la vis	Vis (quantité)
75	400 mm x 400 mm	25 mm	M6 (4)

Faites attention à la structure mobile de l'indicateur d'alimentation et au capteur de la télécommande.

- En paramétrage usine, le témoin d'alimentation et le capteur de la télécommande sont rangés dans l'unité principale. Dans les cas normaux, tirez le boîtier du capteur de la télécommande depuis la face arrière de l'appareil jusqu'à ce qu'il se bloque dans la position prévue. En fonction des réglages, tels que l'utilisation multi-écrans, rangez le capteur de la télécommande dans l'unité principale. (voir page 19)

En fonction de la température ou des conditions d'humidité, il est possible que la luminosité observée soit inégale. Il ne s'agit pas d'un dysfonctionnement.

- Cet inégalité disparaîtra lorsque l'on applique un courant en continu. Sinon, consultez le distributeur.

Nettoyage et entretien

Commencez par retirer la fiche secteur de la prise secteur.

La surface du panneau avant a été spécialement traitée. Essayez la surface du panneau avant doucement à l'aide d'un chiffon de nettoyage ou d'un chiffon doux et non pelucheux.

- Si la surface est particulièrement sale, essayez avec un chiffon doux non pelucheux qui a été trempé dans de l'eau pure ou de l'eau dans laquelle un détergent neutre a été dilué 100 fois, puis essayez-le de façon uniforme avec un chiffon sec du même type jusqu'à ce que la surface soit sèche.

Essayez la saleté sur la transmission IR avec un chiffon doux.

- Essayez la saleté sur la transmission IR avec un chiffon doux une fois par jour.

Si un dysfonctionnement est dû à la pièce de transmission IR, vous pouvez récupérer la performance simplement en l'essuyant légèrement.

Si la saleté est collante, essayez-la avec un chiffon essoré de détergent neutre dilué dans de l'eau puis essayez la partie avec un chiffon sec.

- Si une substance telle que le matériau du stylo fourni est collée sur la surface de verre, essuyez-la avec un chiffon humide.

Notez que si une rayure profonde est provoquée à l'aide d'objets autres que le stylo fourni, cela pourrait ne pas disparaître.

- Ne rayez pas ni ne frappez la surface du panneau avant avec vos ongles ou d'autres objets durs, autrement la surface pourrait devenir endommagée. De plus, évitez tout contact avec des substances volatiles telles que des bombes à insectes, des solvants et des diluants, autrement la qualité de la surface pourrait se dégrader.

Si l'armoire devient sale, essayez-la avec un chiffon doux, sec.

- Si l'armoire est particulièrement sale, imprégnez le chiffon dans de l'eau dans laquelle une petite quantité de détergent neutre a été ajoutée puis essorez le chiffon sec. Utilisez ce chiffon pour essuyer l'armoire, puis essayez-la avec un chiffon sec.
- Ne permettez à aucun détergent de venir en contact avec la surface de l'écran. Si des gouttes d'eau pénètrent dans l'unité, cela pourrait entraîner des problèmes de fonctionnement.
- De plus, évitez tout contact avec des substances volatiles telles que des bombes à insectes, des solvants et des diluants, autrement la qualité de la surface de l'armoire pourrait se dégrader ou le revêtement pourrait partir. De plus, ne le laissez pas pendant de longues périodes en contact avec des articles faits de caoutchouc ou de PVC.

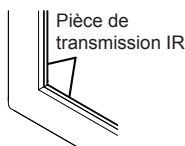

Utilisation d'un chiffon chimique

- N'utilisez pas de chiffon avec produit chimique sur la surface du panneau.
- Suivez les instructions concernant les chiffons chimiques si vous les utilisez pour l'armoire.

Panneau tactile

Observez attentivement les instructions suivantes car l'écran comporte un panneau tactile optique.

N'exposez pas l'écran à la lumière du soleil directe ou à une forte source lumineuse pendant son utilisation.

- Autrement, un dysfonctionnement peut se produire dans la mesure où le panneau tactile optique de l'écran utilise des rayons infrarouges.

Utilisez toujours un doigt ou le stylo fourni pour vous servir du panneau tactile. N'utilisez pas une extrémité dure ou aiguisée comme un ongle, un stylo à bille ou un crayon noir.

Lorsque vous utilisez un autre appareil à infrarouges, gardez une certaine distance pour éviter toute erreur d'opération.

Lors de l'installation de plusieurs unités

Lors de l'installation de plusieurs unités côte à côte, les rayons infrarouges de chaque unité pourraient pénétrer dans les pièces de transmission IR des écrans adjacents, entraînant ainsi un dysfonctionnement des panneaux tactiles.

Installez les unités de manière à ce que les écrans ne s'affectent pas les uns les autres.

Élimination

Lorsque vous éliminez un produit, demandez à vos autorités locales ou au revendeur quelle est la méthode correcte d'élimination.

Introduction

Vérification des accessoires

Vérifiez que vous avez tous les accessoires.

- Mode d'emploi**
(CD-ROM × 1)

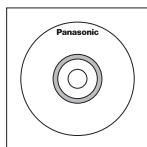

- Cordon d'alimentation électrique**
(Environ 2 m)

- 1JP155AF1U

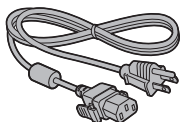

- 1JP155AF1W

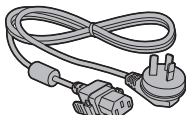

- 2JP155AF1W

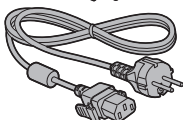

- 3JP155AF1W

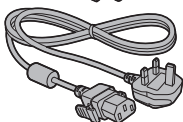

- Télécommande × 1**
• DPVF1671ZA



- Piles pour la télécommande × 2**
(Type AA/R6/LR6)

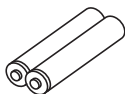

- Stylo × 1**
• TKR5ZA45001

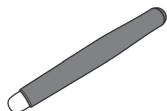

- Serre-fils × 3**
• DPVF1697ZA



- Haut-parleur × 1**
• DPVF1698ZA

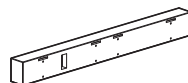

- Attache montage de haut-parleur × 2**

- DPVF1709ZA (Gauche)
- DPVF1710ZA (Droite)

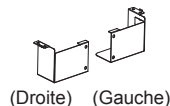

(Ces attaches sont assemblées avec le haut-parleur et sont fournies avec lui.)

- Boulon pour le montage du haut-parleur (M3) × 4**

- DPVF1701ZA



- Cordon du haut-parleur × 2**
(Environ 0,7 m)

- DPVF1702ZA



Attention

- Stockez de petites pièces d'une manière appropriée, et gardez-les à distance des jeunes enfants.
- Les numéros de pièce des accessoires sont sujets à modification sans préavis.
(Le numéro de pièce réel peut différer de ceux indiqués ci-dessus.)
- Si vous avez perdu des accessoires, veuillez les acheter chez votre revendeur. (Disponibles auprès du service à la clientèle)
- Éliminez les matériaux d'emballage de façon appropriée après avoir retiré les éléments.

Piles de la télécommande

Ouvrez le couvercle de la pile.

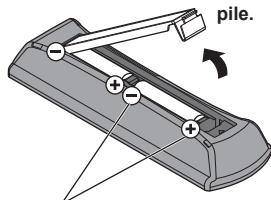

Type AA/R6/LR6

Insérez les piles et fermez le couvercle de la pile.

(Insérez en commençant par le côté ⊖.)

Remarque

- Une installation incorrecte des piles peut causer une fuite des piles et une corrosion qui endommageront la télécommande.
- L'élimination des piles doit se faire d'une manière respectueuse de l'environnement.

Prenez les précautions suivantes.

1. Les piles doivent toujours être remplacées par deux.
2. Ne combinez pas une pile usagée avec une neuve.
3. Ne mélangez pas les types de pile (exemple : pile au dioxyde de manganèse et pile alcaline, etc.).
4. Ne tentez pas de charger, démonter ou brûler des piles usagées.
5. Ne brûlez ni ne brisez les piles.

De plus, les piles ne doivent pas être exposées à une chaleur excessive telles que la lumière du soleil, un incendie ou autre.

■ Bouton et indicateur

Côté arrière

Bouton de commande

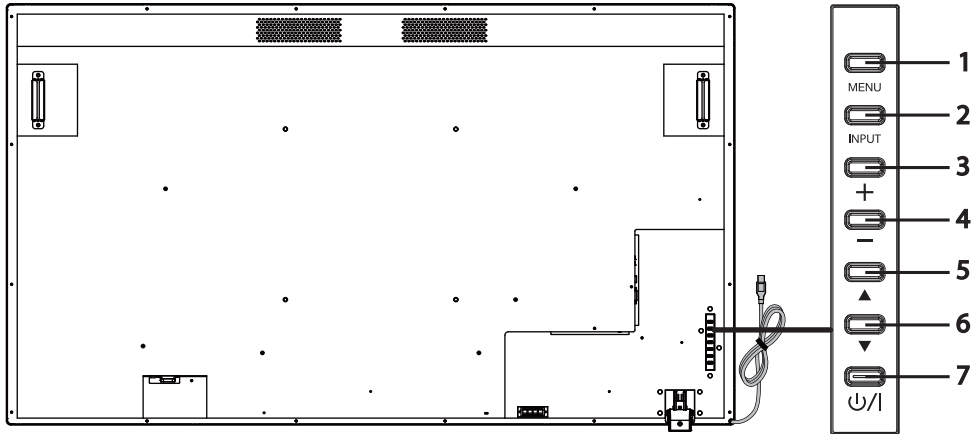

- | | | |
|----------|-----------------------------|---|
| 1 | Bouton [MENU] | Il affiche le menu à l'écran (OSD). |
| 2 | Bouton [INPUT] | Il affiche le menu OSD et modifie la source l'entrée.
Vous pouvez sélectionner [HDMI1], [HDMI2], [DVI-D], [PC], et [USB] avec les boutons haut (▲) / bas (▼). |
| 3 | Bouton Plus (+) | Augmente le volume. |
| 4 | Bouton Moins (-) | Diminue le volume. |
| 5 | Bouton Haut (▲) | Il déplace l'élément en surbrillance sur le menu OSD vers le haut. |
| 6 | Bouton Bas (▼) | Il déplace l'élément en surbrillance sur le menu OSD vers le bas. |
| 7 | Bouton [POWER] (P/I) | Il met l'appareil sous/hors tension. Ce bouton ne peut fonctionner lorsque l'indicateur d'alimentation est éteint. Dans ce cas, allumez le Commutateur de l'alimentation principale. (voir page 12) |

Côté arrière

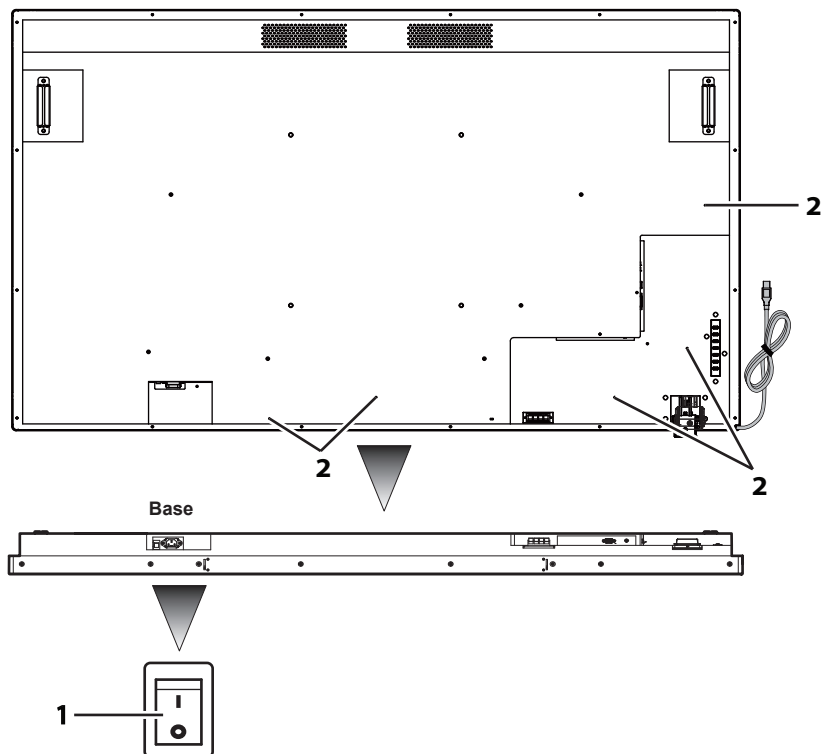

- 1 Commutateur de l'alimentation principale** Il met l'appareil sous/hors tension "Off (O) / On (I)". Il permet de démarrer/arrêter l'alimentation de l'appareil.
- 2 Orifice pour l'installation du serre-câble.** Il sert à attacher les câbles au corps de l'appareil.

Côté arrière

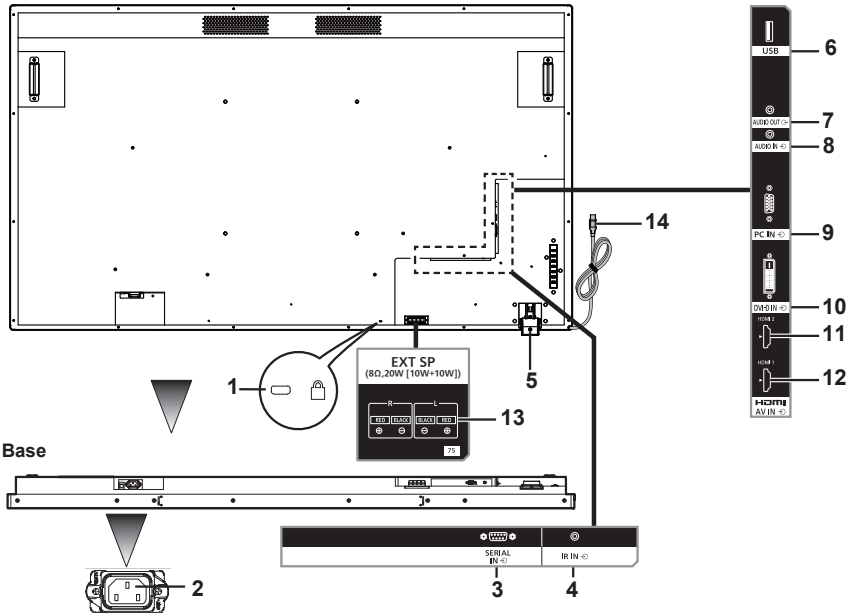

- 1 Orifice pour installer le verrou de protection contre le vol** Il sert à la sécurité et à la prévention des vols.
- 2 AC IN (3-broches, avec borne de mise à la terre)** Il est connecté au cordon d'alimentation fourni dans les accessoires. Les produits de Classe I doivent impérativement être connectés à une alimentation secteur reliée à la terre.
- 3 SERIAL IN** Ceci est utilisé pour se connecter à un PC afin de commander l'unité principale.
- 4 IR IN** C'est une borne d'entrée IR qui est connectée avec un câble IR. Veuillez contacter votre distributeur pour l'achat d'un câble IR.
- 5 Capteur de télécommande/indicateur d'alimentation**
 Capteur de télécommande : Il reçoit des signaux de la télécommande.
 Témoin d'alimentation : Il affiche l'état de l'écran LCD.
- 6 USB** C'est une borne d'entrée USB pour les clés USB.
- 7 AUDIO OUT** Ce terminal sert à connecter un haut-parleur doté d'un amplificateur. Elle émet du son lorsque [AUDIO OUT] est spécifié dans [Audio] - [Sélection de sortie]. La sortie peut être réglée avec le bouton [VOL] (+/-) de la télécommande.
- 8 AUDIO IN** Elle est utilisée pour connecter les câbles d'audio des appareils externes tels qu'un PC, un lecteur VCR et DVD. Pour l'entrée HDMI, vous pouvez sélectionner [AUDIO IN] dans [Audio] - [Source audio].
 [AUDIO IN] est défini par défaut pour l'entrée DVI-D/PC.
- 9 PC IN** Utilisé pour connecter la borne de sortie du signal vidéo analogique d'un PC.
- 10 DVI-D IN** Elle est connectée à une borne de sortie de signal vidéo numérique telle qu'un PC.
- 11 HDMI 2** Elle est utilisée pour se connecter avec un appareil compatible avec un signal audio/vidéo de l'interface HDMI.
- 12 HDMI 1** Elle est utilisée pour se connecter avec un appareil compatible avec un signal audio/vidéo de l'interface HDMI.
- 13 EXT SP** Elle est connectée avec la borne L/R et +/- du haut-parleur fournie dans les accessoires. Elle émet du son lorsque [EXT SP] est spécifié dans [Audio] - [Sélection de sortie]. La sortie peut être réglée avec le bouton [VOL] (+/-) de la télécommande.
- 14 Câble USB pour le panneau tactile** Il est connecté à une prise USB du PC pour pouvoir utiliser le panneau tactile.

- 1 [POWER]** Il met l'appareil sous/hors tension. La télécommande ne peut fonctionner lorsque le témoin d'alimentation est éteint.
- 2 [AUTO ADJUST]** Affiche le menu de sélection de réglage automatique en cas d'entrée PC.
- 3 [PICTURE STYLE]** Affiche le menu des réglages du mode image pour l'entrée affichée.
- 4 [SOUND STYLE]** Affiche le menu des réglages du mode audio pour l'entrée affichée.
- 5 [PICTURE]** Affiche le menu des réglages du mode image pour l'entrée affichée.
- 6 [SOUND]** Affiche le menu des réglages du mode audio pour l'entrée affichée.
- 7 [SET UP]** Affiche le menu [Réglages].
- 8 [ASPECT]** Affiche le menu réglages du ratio d'aspect.
- 9 [MENU]** Active/désactive le menu OSD.
- 10 [RETURN]** Est utilisé pour revenir à l'écran de menu précédent.
- 11 Boutons curseurs** Ils sont utilisés pour commande l'écran de menu.
- 12 [OK]** Utilisé pour sélectionner les articles de menu.
- 13 [EXIT]** Fait disparaître le menu OSD.
- 14 [INFO]** Affiche la source d'entrée sélectionnée.
- 15 [MEDIA CONTROL]** Fournit diverses fonctions de commande d'un menu spécifique. La fonction de chaque bouton va apparaître dans le menu OSD dans la couleur du bouton correspondant.
- 16 [VOL]** En appuyant sur le côté plus (+), cela augmente le niveau de sortie audio. En appuyant sur le côté moins (-), cela diminue le niveau de sortie audio.
- 17 [SLEEP]** Règle la minuterie de veille.
- 18 [MUTE]** Coupe le son. Appuyez une nouvelle fois pour ramener le son. Le fait de couper l'alimentation et de changer le niveau de volume restaure le son.
- 19 [INPUT]** Utilisé pour modifier la source de l'entrée.
- 20 [HDMI]** Utilisé pour sélectionner l'entrée HDMI.
- 21 [DVI]** Utilisé pour sélectionner l'entrée DVI-D.
- 22 [PC]** Utilisé pour sélectionner l'entrée PC.
- 23 Bouton de commande multimédia** Cela fournit des fonctions de commande lorsqu'un fichier multimédia est lu. Retour en arrière (<<), Lecture (>), Avance rapide (>>), Précédent (<<<), Arrêt (□), Pause (□□), Suivant (>>>).
- 24 [USB]** C'est utilisé pour sélectionner l'entrée USB.
- 25 [-]** Non pris en charge dans cet appareil.

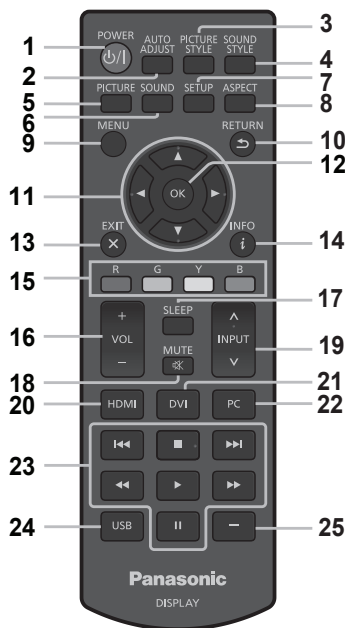

Installation

Connexion et fixation du cordon d'alimentation

Arrière de l'unité

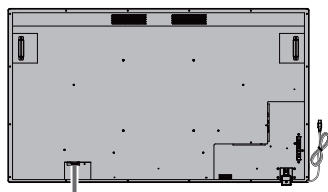

Fixation du cordon d'alimentation

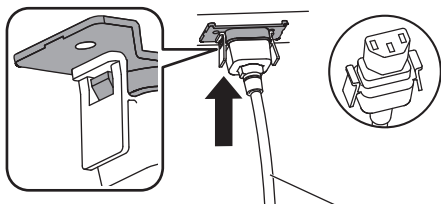

Cordon d'alimentation électrique (fourni)

Insérez le connecteur dans l'appareil

Insérez jusqu'à ce que vous entendiez un clic.

Remarque

- Vérifiez que les deux côtés soient verrouillés.

Lorsque vous retirez le cordon d'alimentation

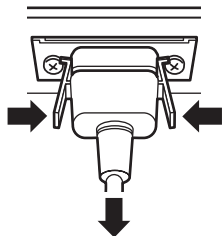

Retirez tout en pressant sur les boutons situés à côté du connecteur.

Remarque

- Lorsque vous retirez le cordon d'alimentation, assurez-vous de débrancher d'abord la prise d'alimentation du côté de la prise secteur.
- Le cordon d'alimentation fourni dans les accessoires est exclusivement conçu pour l'appareil. Ne l'utilisez pas à d'autres fins.

Fixation des câbles de connexion

Remarque

- Trois serre-câbles sont fournis comme accessoires avec l'appareil. Lorsque vous n'utilisez pas le panneau tactile, utilisez l'un des serre-câbles pour fixer le câble USB en position A. De plus, avec les deux autres serre-câbles, fixez les autres câbles en position B. Si vous désirez acheter des serre-câbles, veuillez contacter votre revendeur. (Disponibles auprès du service à la clientèle)

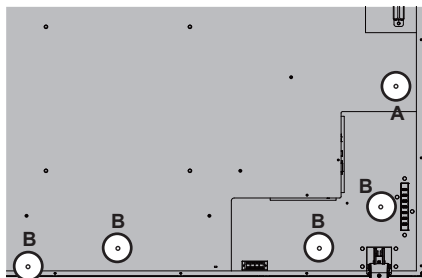

1. Montage des serre-câbles

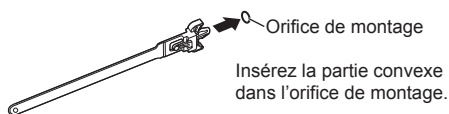

Remarque

- Une fois que vous montez les serre-câbles dans les orifices de montage, vous ne pourrez plus les retirer.

2. Regroupement des câbles

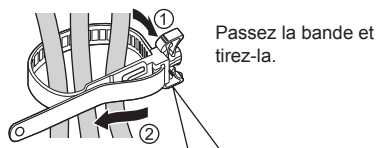

Relâchement de la bande



Utilisation du panneau tactile

- 1 Eteignez le Commutateur de l'alimentation principale de l'écran.
- 2 Branchez l'ordinateur et le câble USB de l'écran.
- 3 Branchez l'ordinateur et la prise d'entrée vidéo de l'écran.
- 4 Allumez le Commutateur de l'alimentation principale de l'écran. Si requis, appuyez sur le bouton [POWER] de la télécommande pour allumer l'écran.

■ Réglages de l'écran

Veuillez effectuer les réglages suivants.

- Basculez le signal d'entrée en entrée vidéo depuis l'ordinateur.
- Réglez l'écran dans une position telle que l'écran de l'ordinateur apparaît correctement sur l'écran.

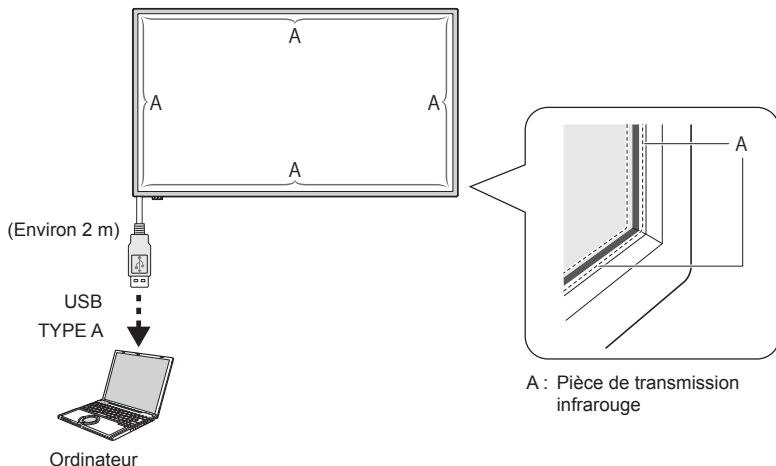

Remarque

- Le fait de tirer le câble USB avec une force excessive peut provoquer la rupture du panneau tactile. Par conséquent, manipulez-le avec précautions.
 - Pour éviter une déconnexion du câble USB pour le panneau tactile, fixez-le avec l'appareil en utilisant le serre-câble. (voir page 15)
 - Essayez la saleté sur la transmission IR avec un chiffon doux.
- Essayez la saleté sur la transmission IR avec un chiffon doux une fois par jour. Lorsqu'un défaut s'est produit du fait de la saleté sur la pièce de transmission infrarouge, il suffit d'essuyer légèrement pour restaurer la fonction. Si la pièce de transmission infrarouge est fortement souillée, trempez le chiffon dans un agent de nettoyage neutre dilué avec de l'eau et essorez-le fermement. Utilisez ce chiffon et essuyez doucement la pièce de transmission infrarouge. Enfin, essuyez-la avec un chiffon sec.

Utilisation du logiciel WhiteBoard

Le logiciel WhiteBoard vous permet d'utiliser diverses fonctions, par exemple, vous pouvez capturer des documents et des images, dessiner avec un stylo, etc.

- 1 Obtenez le logiciel WhiteBoard (Windows / Mac) auprès du site de support ci-dessous.
<https://panasonic.net/cns/prodisplays/>
- 2 Pour le détail du fonctionnement, reportez-vous au manuel du logiciel WhiteBoard sur le site ci-dessus.

Séquence de montage du haut-parleur

Montage du haut-parleur (fourni).

Un tournevis cruciforme est requis pour le montage. Par conséquent, préparez-le à l'avance.

1 Préparation de l'écran d'affichage

Travaillez par équipe de 4 lors de l'installation.

Étalez un chiffon doux etc., placez l'écran avec le panneau orienté vers le bas.

- Veillez à ne pas endommager l'écran d'affichage, par exemple, en le traînant.
- Lorsque l'écran est placé avec le panneau orienté vers le bas ou redressé, ne tenez jamais et n'exercez jamais de pression sur le panneau avant. L'intérieur du panneau avant pourrait être endommagé.

2 Comme illustré sur la figure ci-dessous, montez le haut-parleur sur l'écran.

Fixez le haut-parleur avec 2 attaches de montage de haut-parleur et 4 vis de montage de haut-parleur (fournies).

Couple de serrage : 0,5 à 0,8 N•m

Remarque

- Ces attaches de montage de haut-parleur sont assemblées avec le haut-parleur et sont fournies avec lui.

■ Dans le cas d'un placement latéral

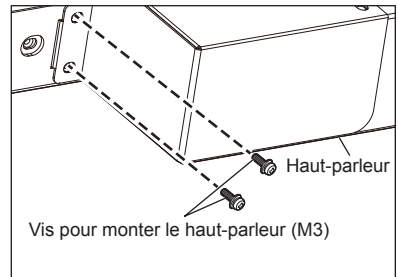
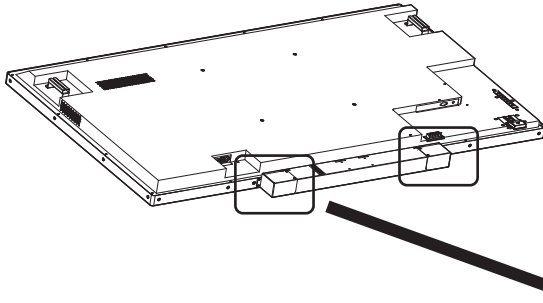

*Fixez le côté opposé dans la position symétrique.

■ Dans le cas d'un placement vertical

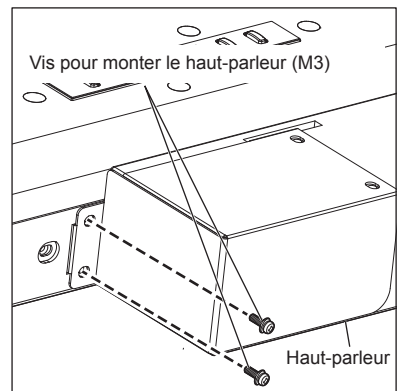
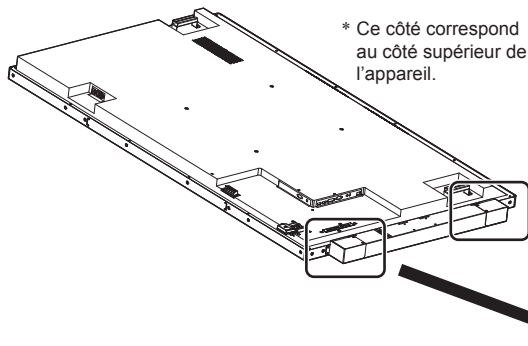

*Fixez le côté opposé dans la position symétrique.

3 Branchement des câbles du haut-parleur

Avec les 2 câbles de haut-parleur (fournis), branchez la prise EXT SP de l'écran et du haut-parleur.

Remarque

- Branchez la prise R sur l'écran à la prise R sur le haut-parleur, et la même chose s'applique aux prises L.
- Branchez la prise rouge sur l'écran à la prise rouge sur le haut-parleur, et la même chose s'applique aux prises noires.
- Lorsque vous branchez le câble du haut-parleur, faites attention à ne pas créer de court-circuit dans le câble de base.

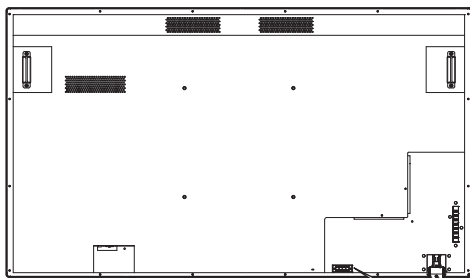

1. Pendant que vous poussez le levier
2. Insérez le câble
3. Libérez le levier

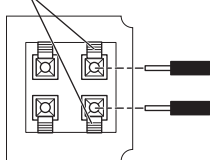

1. En poussant le levier vers le bas

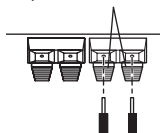

2. Insérez le câble

3. Retournez le levier

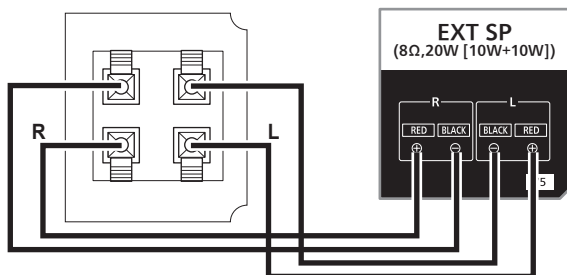

Montez le serre-câble (fourni) aux endroits suivants puis fixez le câble.

Si le câble est long, enlacez et attachez le câble en utilisant le serre-câble.

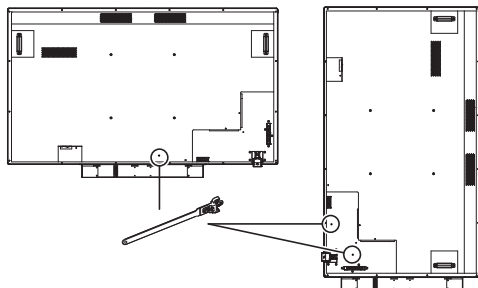

Fonctionnement

Mise sous tension de tous les appareils connectés

1 Mettez tous les appareils connectés sous tension tels que le PC et le lecteur DVD.

2 Réglage du capteur de télécommande.

Avant d'utiliser la télécommande, choisissez la position du capteur de télécommande sur l'écran LCD.

Le capteur de télécommande est la petite boîte noire située sur le côté gauche de l'arrière de l'écran LCD.

Poussez la position de A avec votre pouce, etc. jusqu'à ce que le capteur soit bloqué à l'endroit prévu, et glissez-le vers le bas (reportez-vous en bas à droite de l'illustration).

Suivez ces étapes en ordre inverse pour replacer le capteur dans sa position originale.

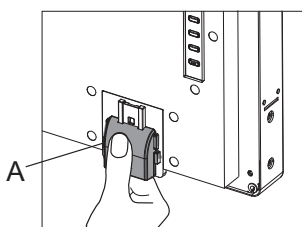
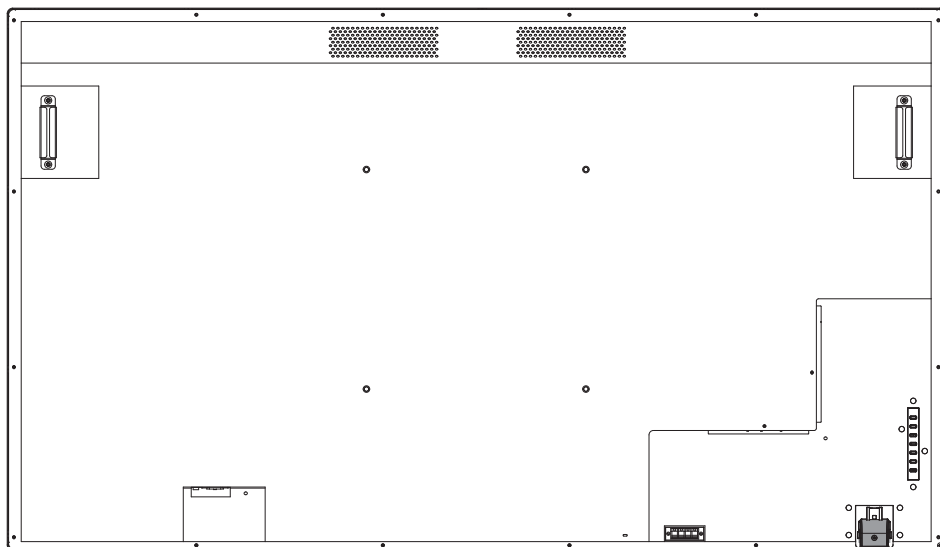

Lorsque le capteur de la télécommande est stocké

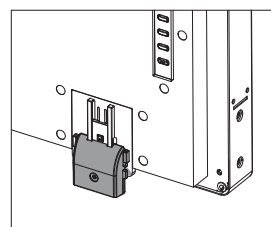

Lorsque le capteur de la télécommande est utilisé

3 Allumez le Commutateur de l'alimentation principale.

Le témoin d'alimentation s'allume, et vous pouvez maintenant commander la télécommande et les boutons de commande à l'arrière, utiliser le contrôle série, et activer le programmeur.

Lorsque le Commutateur de l'alimentation principale est off (témoin d'alimentation éteint), les boutons de contrôle à l'arrière, la télécommande et les réglages du programmeur ne fonctionnent pas. Pour utiliser ceux-ci, vérifiez que le Commutateur de l'alimentation principale est sur on (témoin d'alimentation allumé).

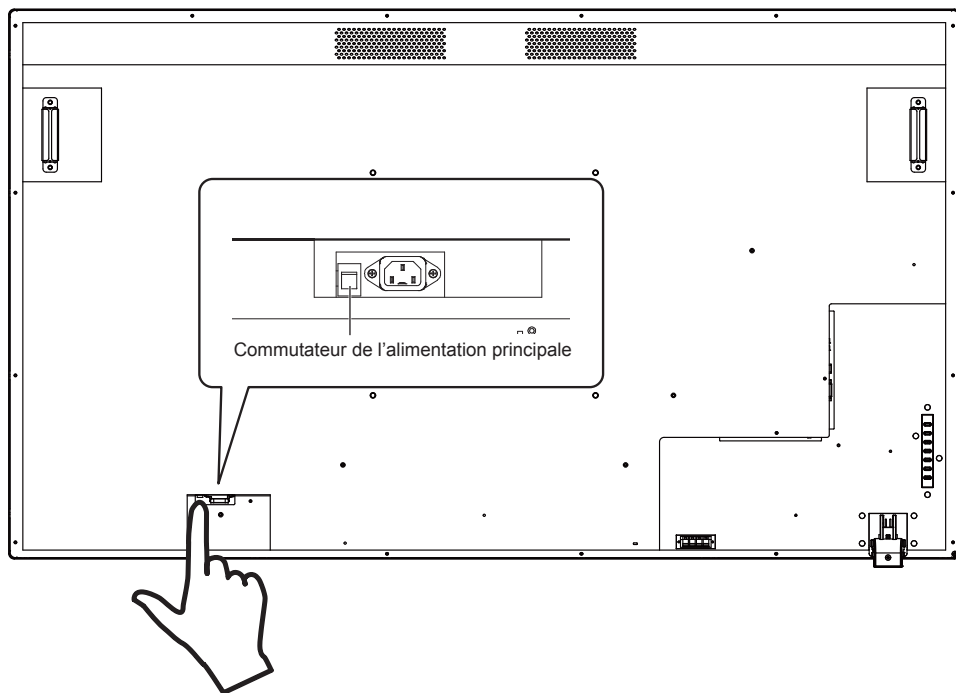

4 Allumez l'ordinateur.

Appuyez sur le bouton [POWER] situé sur le côté gauche de l'appareil, ou le bouton [POWER] situé en haut à gauche de la télécommande.

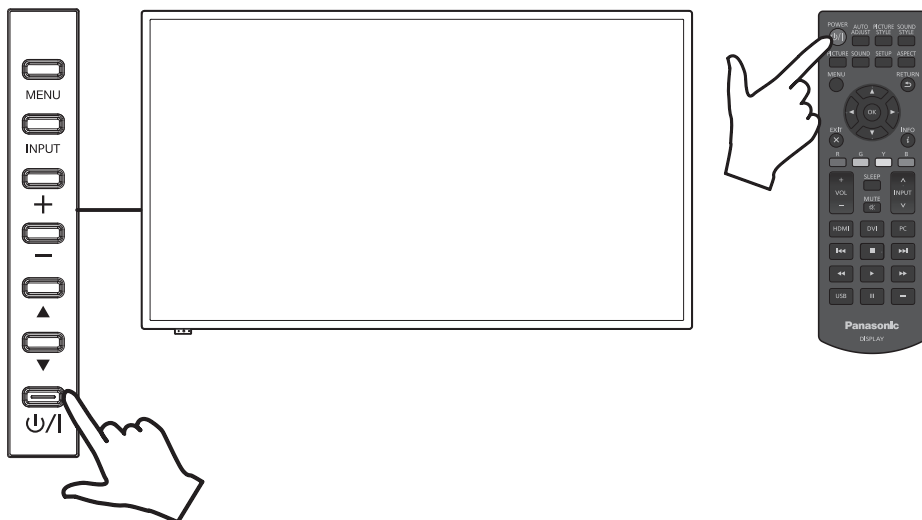

Spécifications

Unité principale

N° de modèle	TH-75BQE1W
Type	Écran LCD tactile
Source d'alimentation	110 – 240 V ~ (courant alternatif 110 – 240 V), 50/60 Hz
Consommation d'énergie	370 W
	Extinction avec le Commutateur de l'alimentation principale : environ 0 W Extinction avec la télécommande : environ 0,5 W
Panneau de l'écran LCD	Panneau VA (Direct LED rétroéclairage)
	Modèle 75 pouces (format 16:9)
Taille de l'écran	1 650 mm (L) × 928 mm (H) × 1 893 mm (diagonale) / 64,9" (L) × 36,5" (H) × 74,5" (diagonale)
Nombre de pixels	8 294 400 pixels (3 840 (horizontale) × 2 160 (verticale))
Conditions de fonctionnement	Température : 0 °C – 40 °C (32 °F – 104 °F)*1 Humidité : 20 % – 80 % (sans condensation)
Conditions de stockage	Température : -20 °C – 60 °C (-4 °F – 140 °F) Humidité : 20 % – 80 % (sans condensation)
Temps de fonctionnement	16 heures/jour
Prise d'entrée HDMI HDMI 1 / HDMI 2	Connecteur de TYPE A*2 × 2 Signal audio : PCM linéaire (fréquences d'échantillonnage - 48 kHz, 44,1 kHz, 32 kHz)
Prise d'entée RGB numérique DVI-D IN	Broche DVI-D 24 × 1
Prise d'entrée PC PC IN	Mini D-sub 15 broches (Compatible avec DDC2B) × 1
	R/G/B 0,7 Vc-c (75 Ω) (sans signal de synchronisation) HD/VD TTL
Prise d'entrée audio AUDIO IN	Mini prise stéréo (M3) x 1, 0,5 Vrms, partagée avec DVI-D IN et PC IN
Prise de sortie audio AUDIO OUT	Mini prise stéréo (M3) x 1, 0,5 Vrms Sortie : Variable (-∞ – 0 dB) (entrée 1 kHz 0 dB, charge 10 kΩ)
Prise d'entrée série SERIAL IN	Borne de contrôle externe Broche D-sub 9 × 1 Compatible avec RS-232C
Prise de haut-parleur externe EXT SP	8Ω, 20 W [10 W + 10 W] (10 % THD)
Prise d'entrée IR IR IN	Mini prise stéréo (M3) x 1
Prise clé USB USB	Connecteur USB x 1, TYPE A CC 5 V / 1 A (USB 3.0 non pris en charge.)
Dimensions externes (L × H × P)	1 710 mm × 989 mm × 102 mm / 67,3" × 39,0" × 4,02"
	1 710 mm × 1 072 mm × 102 mm / 67,3" × 42,3" × 4,02" (installation horizontale / lorsque le haut-parleur est monté) 989 mm × 1 793 mm × 102 mm / 39,0" × 70,6" × 4,02" (installation verticale / lorsque le haut-parleur est monté)
Masse	Environ 66,0 kg / 145,5 lb (environ 68,0 kg / 150,0 lb avec le haut-parleur monté.)
Matériau de l'armoire	Avant : métal / couvercle arrière : métal

Télécommande

Source d'alimentation	DC 3 V (piles (type AA/R6/LR6) × 2)
Plage de fonctionnement	Environ 5 m (depuis l'avant du capteur de la télécommande)
Masse	Environ 113 g / 0,3 lb (y compris les piles)
Dimensions externes (L × H × P)	160 mm × 50 mm × 20 mm / 6,3" × 2,0" × 0,8"

Haut-parleur

Impédance	8 Ω
Entrée nominale	20 W [10 W + 10 W]
Dimensions externes (L × H × P)	763 mm × 82 mm × 59 mm / 30,1" × 3,3" × 2,4"
Masse	Environ 2,0 kg / 4,4 lb
Matériau de l'armoire	Résine

*1 Température ambiante en cas d'utilisation en haute altitude (1 400 m (4 593 pieds) et au dessus et en-dessous de 2 800 m (9 186 pieds) au-dessus du niveau de la mer) : 0 °C à 35 °C (32 °F à 95 °F)

*2 VIERA LINK n'est pas pris en charge.

CERTIFICAT DE GARANTIE LIMITÉE

Panasonic Canada Inc. (aussi connue sous le nom de PCI) garantit cet appareil contre tout vice de fabrication ou de main-d'œuvre sous utilisation normale pendant la période de couverture stipulée ci-dessous. PCI accepte de réparer toute détériorité ou, à sa discrétion, de fournir en échange des pièces en autant que l'appareil ou la pièce ait été acheté et soit réparé au Canada. La pièce ou l'appareil détérioré doit être expédié, port payé, ou apporté à un centre Panasonic agréé pour le service des systèmes de sécurité et de télédiffusion. Les frais de transport ne sont pas couverts par cette garantie.

La période de couverture de la garantie est de un an, sur les pièces et la main-d'œuvre, à partir de la date d'achat originale par l'utilisateur final, sauf dans les conditions précisées aux termes des présentes. Les pièces, réparées ou de remplacement, fournies au cours de la période de couverture de la présente garantie sont couvertes pendant la période de couverture non expirée de la garantie d'origine. Aucun service au titre de la garantie ne sera fourni en l'absence d'une preuve d'achat. Le propriétaire doit présenter le reçu d'achat du produit ou toute autre pièce justificative satisfaisante de la date d'achat originale.

Cette garantie ne s'applique pas aux pièces enveloppeuses, telles les poignées, les boutons, les vitres de sécurité, etc., ni à aucune pièce ou partie de l'appareil qui a été installée, modifiée, réparée ou devenue défectueuse à la suite de négligence si, de l'opinion de Panasonic Canada Inc., une telle modification, réparation ou négligence affecte la fiabilité ou nuit au rendement de l'appareil.

En ce qui concerne les produits nécessitant un entretien préventif routinier, cet entretien doit être effectué pour que la période de couverture de la garantie soit honorée.

Cette garantie devient nulle et sans effet si le numéro de série a été falsifié, modifié ou enlevé. Cette garantie ne couvre pas les pièces ni les réparations nécessaires à la suite de perte ou dommage découlant d'une cause hors du contrôle de Panasonic Canada Inc.

La rémanence (appelée aussi « image fantôme ») résultant de l'affichage d'images fixes sur les dispositifs d'affichage n'est pas une défaillance et n'est pas couverte par la présente garantie.

CETTE GARANTIE LIMITÉE ET EXPRESSE REMPLACE TOUTE AUTRE GARANTIE, EXPRESSE OU IMPLICITE, Y COMPRIS TOUTE GARANTIE IMPLICITE RELATIVE À LA VALEUR MARCHANDE OU À L'ADÉQUATION À UN USAGE PARTICULIER, À PANASONIC CANADA INC., N'AURA D'OBLIGATION EN AUCUNE CIRCONSTANCE POUR TOUT DOMMAGE DIRECT, INDIRECT OU CONSÉQUENT.

Dans certaines conditions, certaines juridictions ne reconnaissent pas les exclusions ou limitations de dommages indirects ou consécutifs, ou les exclusions de garanties implicites. Dans de tels cas, les limitations et exclusions stipulées ci-dessus peuvent ne pas être applicables.

RESTRICTIONS À LA GARANTIE**Item**

Cassettes vidéo

Cartes P2/S2D

Têtes vidéo

Têtes vidéo D5

Articles de maintenance

Capteur d'images DCC pour caméras couleur

Tous les moniteurs ACL

* Projecteurs DL-P™

* Projecteurs ACL avec luminosité supérieure à 2 500 lumens ANSI

* Projecteurs ACL avec luminosité inférieure à 2 500 lumens ANSI

Amplificateurs pour projecteurs

Tous les écrans à plasma

Écrans à plasma 103 po

Unités de disque dur

Pièces

30 jours - remplacement seulement (contenu non inclus)

(Contenu non inclus)

1 an ou 2 000 heures (au prorata)

Selon la première échéance

1 an ou 1 000 heures

Selon la première échéance

90 jours

Selon la première échéance

2 ans

2 ans (rémance non couverte)

3 ans ou 17 000 heures

Selon la première échéance

3 ans ou 2 500 heures

Selon la première échéance

3 ans ou 1 500 heures

Selon la première échéance

50% de la durée de vie nominale ou 1 an Selon la première échéance

2 ans (rémance non couverte)

2 ans

3 ans (rémance non couverte)

3 ans

1 an plus période (s'il y a lieu) de couverture restante de la garantie limitée du fabricant. (contenu non couvert)

50% de la durée de vie nominale ou 1 an Selon la première échéance

2 ans

2 ans

1 an

Selon la première échéance

24 heures sur 24 augmentent énormément le besoin d'un entretien périodique de l'appareil afin que la garantie demeure en vigueur

Service au titre de la garantie

Si le produit doit être expédié, emballé-zle, de préférence dans sa boîte d'origine, accompagné d'une lettre expliquant la défaillance. Envoyez l'appareil à un centre Panasonic agréé pour le service des systèmes de sécurité et de télédiffusion le plus près de chez vous ou au département de soutien technique et de service Panasonic à 5770 Ambler Drive, Mississauga (Ontario) L4W 2T3. L'expédition à cette adresse requiert l'obtention préalable d'une autorisation de retour. Panasonic Canada Inc. n'assume aucune responsabilité pour toute perte ou tout dommage subi lors du transport.

L'élimination des équipements et des batteries usagés

Applicable uniquement dans les pays membres de l'Union européenne et les pays disposant de systèmes de recyclage.



Apposé sur le produit lui-même, sur son emballage, ou figurant dans la documentation qui l'accompagne, ce pictogramme indique que les piles, appareils électriques et électroniques usagés, doivent être séparées des ordures ménagères.

Afin de permettre le traitement, la valorisation et le recyclage adéquats des piles et des appareils usagés, veuillez les porter à l'un des points de collecte prévus, conformément à la législation nationale en vigueur.

En les éliminant conformément à la réglementation en vigueur, vous contribuez à éviter le gaspillage de ressources précieuses ainsi qu'à protéger la santé humaine et l'environnement. Pour de plus amples renseignements sur la collecte et le recyclage, veuillez vous renseigner auprès des collectivités locales.

Le non-respect de la réglementation relative à l'élimination des déchets est passible d'une peine d'amende.



Note relative au pictogramme à apposer sur les piles (pictogramme du bas)

Si ce pictogramme est combiné avec un symbole chimique, il répond également aux exigences posées par la Directive relative au produit chimique concerné.

Information relative à l'élimination des déchets dans les pays extérieurs à l'Union européenne

Ce pictogramme n'est valide qu'à l'intérieur de l'Union européenne.

Pour connaître la procédure applicable dans les pays hors Union Européenne, veuillez vous renseigner auprès des autorités locales compétentes ou de votre distributeur.

Enregistrement du client

Le numéro de modèle et le numéro de série de ce produit sont marqués sur son panneau arrière. Veuillez noter ce numéro de série dans l'espace ci-dessous et conservez ce mode d'emploi et votre reçu d'achat comme preuve définitive de votre achat afin de faciliter la procédure d'identification en cas de vol ou de perte, et pour les services de garantie.

Numéro de modèle

Numéro de série

Panasonic System Solutions Company of North America

Unit of Panasonic Corporation of North America

Bureau exécutif :

Two Riverfront Plaza, Newark, New Jersey 07102

Panasonic Canada Inc.

5770 Ambler Drive

Mississauga, Ontario

L4W 2T3

Panasonic Testing Centre

Panasonic Service Europe, a division of Panasonic Marketing Europe GmbH

Winsbergring 15, 22525 Hamburg, F.R. Germany

Panasonic Corporation

Web Site: <http://panasonic.com>

Français