

Panasonic®

Mode d'emploi Manuel des fonctions

Télévision ALC ultra résolution

N° de modèle	TH-86CQ1U	Modèle 86 pouces
	TH-75CQ1U	Modèle 75 pouces
	TH-65CQ1U	Modèle 65 pouces
	TH-55CQ1U	Modèle 55 pouces
	TH-50CQ1U	Modèle 50 pouces
	TH-43CQ1U	Modèle 43 pouces

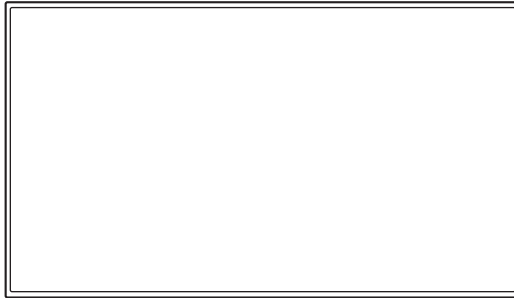

4K
PROFESSIONAL

*Résolution actuelle :
3840 × 2160p

* Ce manuel est commun à tous les modèles, peu importe les suffixes associés au numéro de modèle.

Français

Veillez lire ce mode d'emploi avant de vous servir de votre appareil, puis conservez-le en lieu sûr.

HDMI™

DOLBY AUDIO™

Fabriqué sous licence de Dolby Laboratories.
Dolby, Dolby Audio et le symbole double-D sont des marques commerciales de Dolby Laboratories.

Cher Client Panasonic,

Bienvenue dans la famille des clients Panasonic. Nous espérons que vous profiterez de votre nouveau Télévision ALC ultra résolution pendant de longues années.

Afin d'obtenir le maximum d'avantages de votre appareil, veuillez lire ces instructions avant d'effectuer les réglages, et conservez-les pour vous y référer dans le futur.

Conservez votre ticket d'achat, et notez le numéro de modèle et numéro de série de votre appareil dans l'espace prévu sur la couverture arrière de ces instructions.

Visitez notre site web Panasonic

<https://panasonic.net/cns/prodisplays/>

Table des matières

Avant utilisation

- Les illustrations et écrans de ce Mode d'emploi sont présentées à titre d'illustration, mais elles peuvent différer de la réalité.
- Les illustrations descriptives de ce Mode d'emploi correspondent principalement au modèle 55 pouces.

Consignes de sécurité importantes.....	4
Note de sécurité importante	6
Précautions de sécurité	7
Précautions d'emploi	9
Accessoires	12
Source d'alimentation des accessoires	12
Piles de la télécommande	13
Sécurité Kensington.....	14
Connexions	14
Raccordement de l'équipement vidéo.....	17
Avant la connexion	18
Bornes de connexion HDMI 1 et HDMI 2.....	18
Borne de connexion PC IN.....	19
Connexion de la borne RS232	20
Borne de connexion AUDIO OUT	22
Raccordement d'antenne.....	22
Connexion de la borne USB	22
Identification des commandes	24
Écran	24
Télécommande	25
Commandes de base.....	26
Sélection du signal d'entrée	27
ÉCRAN.....	28
Réglage du volume	28
Commandes d'ASPECT	29
Affichage des menus à l'écran.....	30
Réglages de l'image	32
Réglage audio	34
Réglage du téléviseur	35
Menu Configuration.....	36
Langue	36
Configuration réseau	37
Entrée No. Secret	38
Les options sous-titres	40

Contrôle HDMI-CEC	40
Sélection EDID	40
Position	41
Arrêt sur absence de signal	41
Mode économie d'énergie	41
Verrouillage touche	42
Verrou ctrl télécommande	42
Voyant avant	42
Lecture automatique	43
Informations	43
Réinitialisation complète	43
Utilisation de la fonction réseau	44
Environnement nécessaire pour que les ordinateurs soient connectés	44
Exemple de connexion réseau	44
Paramètres pour se connecter à un réseau local	45
Contrôle basé sur commande	45
Utilisation de la "fonction de lecture de fichier multimédia USB"	46
Fichier de lecture	47
Lecture automatique	47
Opérations pendant la lecture	48
Lecture des images	49
Lecture de musique/vidéo	50
Utilisation de la fonction HDMI-CEC	51
Connexion	51
Réglage	51
Signaux prédéfinis	52
Dépannage	54
Spécifications	56

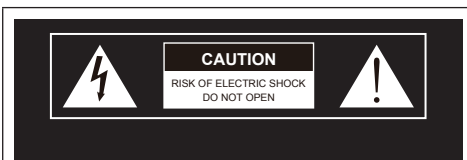

AVERTISSEMENT : Pour réduire les risques d'électrocution, ne retirez pas le couvercle ou le dos.

Aucune pièce réparable par l'utilisateur ne se trouve à l'intérieur. Confiez l'entretien à du personnel qualifié.



Les éclairs à tête de flèche dans un triangle indiquent à l'utilisateur que les pièces internes du produit présentent un risque de choc électrique.



Le point d'exclamation situé dans un triangle indique à l'utilisateur que les instructions d'utilisation et de maintenance importantes figurent dans les documents avec l'application.

AVERTISSEMENT :

Pour éviter tout dommage pouvant entraîner un risque d'incendie ou d'électrocution, n'exposez pas cet appareil à la pluie ou à l'humidité.

Ne placez pas de récipients contenant de l'eau (vase, coupes, produits cosmétiques, etc.) au-dessus de l'appareil.

(ceci comprend les étagères se trouvant au-dessus, etc.)

AVERTISSEMENT :

1) Pour empêcher toute électrocution, ne retirez pas le couvercle. Aucune pièce réparable par l'utilisateur ne se trouve à l'intérieur. Confiez l'entretien à du personnel qualifié.

2) **Modèle 86 pouces**

Ne retirez pas la broche de terre de la fiche d'alimentation. Cet appareil est équipé d'une fiche d'alimentation de type mise à la terre à trois broches. Cette fiche s'adapte uniquement à une prise électrique de type mise à la terre. Il s'agit d'une fonction de sécurité. Si vous n'arrivez pas à insérer la fiche dans la prise, contactez un électricien.

N'entrez pas le but de la fiche de terre.

Consignes de sécurité importantes

- 1) Lisez ces instructions.
- 2) Conservez ces instructions.
- 3) Respectez tous les avertissements.
- 4) Suivez toutes les instructions.
- 5) N'utilisez pas cet appareil près de l'eau.
- 6) Nettoyez-le uniquement avec un chiffon sec.
- 7) Ne bloquez aucune ouverture de ventilation. Procédez à l'installation conformément aux instructions du fabricant.
- 8) N'installez pas l'appareil à proximité de sources de chaleur telles que radiateurs, bouches de chaleur, cuisinières ou autres appareils (y compris les amplificateurs) produisant de la chaleur.
- 9) N'entrez pas la sécurité de la fiche polarisée ou de la terre. Une fiche polarisée possède deux broches dont l'une plus large que l'autre. Une fiche avec mise à la terre a deux broches et une troisième broche de mise à la terre. La broche large ou la troisième broche sont fournies pour votre sécurité. Si la fiche fournie ne rentre pas dans votre prise, consultez un électricien pour remplacer la prise obsolète.
- 10) Protégez le cordon d'alimentation contre tout risque de piétinement ou de pincement du cordon d'alimentation, en particulier au niveau des fiches, des prises de courant et du point de sortie de l'appareil.
- 11) Utilisez uniquement les accessoires spécifiés par le fabricant.
- 12) Utilisez uniquement le chariot, le trépied, le support ou la table spécifiés par le fabricant ou vendus avec l'appareil. Si vous utilisez un chariot, soyez vigilant lorsque vous déplacez la combinaison chariot/appareil afin d'éviter toute blessure due au renversement.
- 13) Débranchez cet appareil en cas d'orage ou pendant les longues périodes d'inutilisation.
- 14) Confiez toute réparation à un personnel qualifié. Un entretien est nécessaire lorsque l'appareil a été endommagé de quelque manière que ce soit, par exemple si le cordon d'alimentation ou la fiche est endommagé, si du liquide a été renversé ou si des objets sont tombés dans l'appareil, si l'appareil a été exposé à la pluie ou à l'humidité, s'il ne fonctionne pas normalement ou s'il est tombé.
- 15) **Modèle 86 pouces**
Pour empêcher toute électrocution, vérifiez que la broche de mise à la terre de la fiche d'alimentation du cordon CA est correctement raccordée.



16) Si une antenne extérieure est connectée au récepteur, vérifiez que le système d'antenne est mis à la terre afin de le protéger contre les surtensions et les charges statiques accumulées. La section 810 du Code national de l'électricité (National Electrical Code), ANSI/NFPA 70-1984, fournit des informations relatives à la mise à la terre correcte du mât et de la structure de support, à la mise à la terre du câble d'alimentation vers une unité de décharge d'antenne, à la taille des connecteurs de mise à la terre et à l'emplacement de l'antenne de l'unité de décharge, à la connexion aux électrodes de mise à la terre et aux exigences relatives à l'électrode de mise à la terre.

Le système de distribution par câble doit être mis à la terre conformément à la norme ANS/NFPA 70 du Code national de l'électricité (NEC), en particulier le chapitre 820.93, Mise à la terre du blindage conducteur extérieur d'un câble coaxial.

EXEMPLE DE MISE À LA TERRE D'ANTENNE CONFORMÉMENT AU CODE ÉLECTRIQUE NATIONAL (NEC)

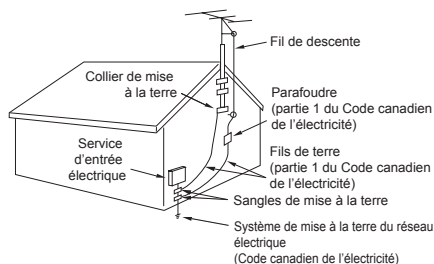

- Foudre - Pour améliorer la protection de cet équipement de télévision pendant un orage ou lorsqu'il est laissé sans surveillance et non utilisé pendant une longue période, débranchez-le de la prise murale et de l'antenne. Cela évite que l'équipement ne soit endommagé par la foudre et les surtensions.
- Lignes électriques - Vous ne devez pas utiliser d'antenne extérieure située à proximité de lignes électriques aériennes ou d'autres circuits d'éclairage ou circuits électriques, ni à un endroit où elle pourrait tomber dans de telles lignes ou circuits. Lorsque vous installez une antenne extérieure, veillez à ne pas toucher ces lignes ou circuits électriques, car tout contact avec ces derniers pourrait être fatal.

17) Une antenne extérieure ne doit pas être située à proximité de lignes aériennes, de lignes électriques, d'autres sources lumineuses ou de circuits électriques, ni à un emplacement où elle pourrait tomber dans de telles lignes ou circuits. Lorsque vous installez une antenne extérieure, veillez à ne pas toucher ces lignes ou circuits électriques, car tout contact avec ces derniers pourrait être fatal.

Pour rester en conformité avec les réglementations de CEM, utilisez des câbles blindés pour connecter les bornes suivantes : Borne d'entrée HDMI, borne d'entrée D-sub et borne d'entrée RS-232C.

NOTICE CANADIENNE :

Cet appareil numérique de Classe B est conforme à la norme canadienne ICES-003.

AVERTISSEMENT :

- Ne doit pas être utilisé dans une salle comportant des ordinateurs telle que définie dans la Norme pour la protection des équipements électroniques de traitement des données/informatiques, ANSI/NFPA 75.
- En cas d'équipement connecté de façon permanente, un dispositif de déconnexion facilement accessible devra être incorporé dans le câblage de l'installation du bâtiment.
- En cas d'équipement mobile, la prise secteur doit être installée près de l'équipement et doit être facilement accessible.

Remarque :

Une rétention d'image peut se produire. Si vous affichez une image fixe pendant une période prolongée, l'image pourrait rester sur l'écran. Cependant, elle disparaîtra lorsqu'un film sera affiché pendant un certain moment.

Remarques sur les marques déposées.

- Microsoft, Windows, Internet Explorer et Microsoft Edge sont des marques déposées ou les marques commerciales de Microsoft Corporation aux États-Unis et/ou dans d'autres pays.
- Mac, macOS et Safari sont des marques d'Apple Inc. déposées aux États-Unis et dans d'autres pays.
- HDMI, High-Definition Multimedia Interface et le logo HDMI sont des marques commerciales ou des marques déposées de HDMI Licensing Administrator, Inc. aux États-Unis et dans d'autres pays.
- Fabriqué sous licence de Dolby Laboratories. Dolby, Dolby Audio et le symbole double-D sont des marques commerciales de Dolby Laboratories.

Même si aucune mention n'a été faite de la société ou des produits de la marque, ces marques ont été pleinement respectées.

Note de sécurité importante

AVERTISSEMENT

- 1) Pour empêcher tout dommage pouvant entraîner un risque d'incendie ou d'électrocution, n'exposez pas cet appareil à des gouttes d'eau ou des éclaboussures.

Ne placez pas de récipients contenant de l'eau (vase, coupes, produits cosmétiques, etc.) au-dessus de l'appareil. (ceci comprend les étagères se trouvant au-dessus, etc.)

Ne placez aucune source de flamme nue, telle que des bougies allumées, sur/au-dessus de l'appareil.

- 2) Pour empêcher toute électrocution, ne retirez pas le couvercle. Aucune pièce réparable par l'utilisateur ne se trouve à l'intérieur. Confiez l'entretien à du personnel qualifié.

- 3) **Modèle 86 pouces**

Ne retirez pas la broche de terre de la fiche d'alimentation. Cet appareil est équipé d'une fiche d'alimentation de type mise à la terre à trois broches. Cette fiche s'adapte uniquement à une prise électrique de type mise à la terre. Il s'agit d'une fonction de sécurité. Si vous n'arrivez pas à insérer la fiche dans la prise, contactez un électricien.

N'entrez pas le but de la fiche de terre.

- 4) **Modèle 86 pouces**

Pour empêcher toute électrocution, vérifiez que la broche de terre de la fiche d'alimentation du cordon CA est correctement connectée.

ATTENTION

Cette appareil est conçu pour des environnements qui sont relativement exempts de champs électromagnétiques.

L'utilisation de cet appareil près de champs électromagnétiques puissants ou lorsque le bruit électrique peut interférer avec les signaux d'entrée peut provoquer un tremblement de l'image et du son ou causer des interférences provoquant du bruit.

Afin d'éviter de possibles dommages sur cet appareil, gardez-le éloigné des sources de champs électromagnétiques forts.

AVERTISSEMENT

Risque lié à la stabilité

Un téléviseur peut tomber et causer des blessures graves, voire mortelles. Vous pouvez éviter de nombreuses blessures, en particulier pour les enfants, en prenant des précautions simples telles que :

- Utilisez **TOUJOURS** des armoires, des supports ou des méthodes de montage recommandées par le fabricant du téléviseur.
- Utilisez **TOUJOURS** des meubles pouvant supporter le téléviseur en toute sécurité.
- Assurez-vous **TOUJOURS** que le téléviseur ne dépasse pas le bord du meuble porteur.
- Éduquez **TOUJOURS** les enfants quant aux dangers de grimper sur des meubles pour atteindre le téléviseur ou ses commandes.
- Acheminez **TOUJOURS** les cordons et les câbles connectés à votre téléviseur de manière à ce qu'ils ne puissent pas trébucher, être tirés ou saisis.
- Ne placez **JAMAIS** un téléviseur dans un endroit instable.
- Ne placez **JAMAIS** le téléviseur sur un meuble haut (par exemple, des armoires ou des bibliothèques) sans ancrer à la fois le meuble et le téléviseur sur un support approprié.
- Ne placez **JAMAIS** le téléviseur sur des vêtements ou d'autres matériaux pouvant se trouver entre le téléviseur et le meuble porteur.
- Ne placez **JAMAIS** d'objets qui pourraient inciter les enfants à grimper, tels que des jouets et des télécommandes, sur le dessus du téléviseur ou des meubles sur lesquels il est placé.

Si le téléviseur existant doit être conservé et déplacé, les mêmes considérations que ci-dessus doivent être appliquées.

Le système de distribution par câble doit être mis à la terre conformément à la norme ANSI/NFPA 70 du Code national de l'électricité (NEC), à la

Section 820.93, Mise à la terre du blindage conducteur extérieur d'un câble coaxial.

Cet équipement ne convient pas pour une utilisation dans des endroits où des enfants sont susceptibles d'être présents.

Précautions de sécurité

AVERTISSEMENT

■ Installation

Lors de l'installation de l'applique de support mural, lisez attentivement le mode d'emploi fourni et installez-la correctement.

Nous ne sommes pas responsables de tout dommage subi par le produit, etc. causé par des défaillances dans l'environnement d'installation du pied ou de l'applique de support mural, même pendant la période de garantie.

Les petites pièces peuvent représenter un risque d'étouffement en cas d'ingestion accidentelle. Conservez les petites pièces hors de portée des jeunes enfants. Jetez les petites pièces et autres objets inutiles, dont les matériaux d'emballage et les sacs/feuilles en plastique, afin d'éviter que de jeunes enfants jouent avec, entraînant un risque potentiel de suffocation.

Ne placez pas le téléviseur sur des surfaces en pente ou instables, et assurez-vous que le téléviseur ne soit pas en surplomb au-delà du bord de son support.

- Le téléviseur pourrait tomber ou basculer.

Installez cette unité à un endroit comportant peu de vibrations et qui peut supporter son poids.

- La chute de l'appareil peut provoquer des blessures ou un dysfonctionnement.

Précautions - À utiliser uniquement avec un support de montage mural homologué UL supportant une charge minimum. (voir page 57)

- En cas d'installation dans des directions différentes, de la chaleur est générée et cela peut provoquer un incendie ou des dommages sur le téléviseur.

Précautions lors de l'installation murale ou du pied

- L'installation murale doit être effectuée par un professionnel. Une installation incorrecte du téléviseur risque de provoquer un accident pouvant entraîner des blessures graves, voire mortelles.
- Lors d'une installation murale, il convient d'utiliser l'applique de support mural indiquée ou un support de suspension qui se conforme aux normes VESA.
- Certaines appliques de support mural ne peuvent pas être utilisées en raison de la structure du produit. Vérifiez le dessin du produit avant utilisation.

(Modèle 86 pouces) : VESA 600 × 400

(Modèle 75 pouces) : VESA 400 × 400

(Modèle 65 pouces) : VESA 400 × 200

(Modèle 55 pouces) : VESA 400 × 200

(Modèle 50 pouces) : VESA 400 × 200

(Modèle 43 pouces) : VESA 200 × 200

(voir page 10)

- Avant d'installer, vérifiez si l'emplacement de montage est assez robuste pour supporter le poids de la télévision et le support d'accrochage mural pour éviter toute chute.
- Si vous mettez fin à l'utilisation du produit, demandez à un professionnel de le retirer rapidement.
- Lorsque vous montez le téléviseur sur le mur, évitez que les vis de montage et le câble d'alimentation ne contactent les objets métalliques à l'intérieur du mur. Un choc électrique pourrait se produire s'ils entrent en contact avec des objets métalliques dans le mur.

■ Lors de l'utilisation d'un TÉLÉVISEUR LCD

Le téléviseur est conçu pour fonctionner sur 110 – 127 V ~, 50/60 Hz.

Si des problèmes ou des dysfonctionnements se produisent, arrêtez de l'utiliser immédiatement.

Si des problèmes surviennent, débranchez la prise d'alimentation.

- De la fumée ou un odeur anormale émanent de l'appareil.
- Aucune image n'apparaît ou le son est coupé par moment.
- Du liquide tel que de l'eau ou des objets étrangers se sont introduits dans l'appareil.
- L'appareil comporte des pièces déformées ou cassées.

Si vous continuez à utiliser l'appareil dans cette condition, il peut résulter un incendie ou un choc électrique.

- Débranchez la prise d'alimentation électrique de la prise secteur, et contactez le revendeur pour une réparation.
- Pour couper l'alimentation de ce téléviseur immédiatement, vous devez débrancher la prise d'alimentation de la prise secteur.
- Il est dangereux d'essayer de réparer l'appareil vous-même, et vous ne devez pas le faire.
- Afin de pouvoir débrancher la prise d'alimentation immédiatement, utiliser une prise secteur que vous pouvez atteindre facilement.

Ne touchez pas cette unité directement avec la main lorsqu'elle est endommagée.

- Cela pourrait provoquer une électrocution.

Ne collez pas des objets étrangers sur le téléviseur.

- N'insérez pas d'objets métalliques ou inflammables dans les orifices de ventilation et ne les faites pas tomber sur le téléviseur, car ceci pourrait provoquer un incendie ou un choc électrique.

Ne retirez pas le couvercle (armoire) et ne le modifiez pas.

- De hautes tension pouvant provoquer un incendie ou des chocs électriques sont présentes à l'intérieur du téléviseur. Pour les inspections, les réglages et les travaux de réparations, veuillez contacter votre concessionnaire Panasonic.

Assurez-vous que la prise secteur est accessible.

La prise d'alimentation doit être branchée à une prise secteur comportant une connexion à la terre de protection.

N'utilisez aucun cordon d'alimentation électrique autre que celui fourni avec cette unité.

- Faire ceci peut causer un court-circuit, générer de la chaleur, etc. ce qui pourrait provoquer un choc électrique ou un incendie.

N'utilisez pas le cordon d'alimentation électrique avec d'autres appareils.

- Faire ceci peut causer un court-circuit, générer de la chaleur, etc. ce qui pourrait provoquer un choc électrique ou un incendie.

Nettoyez la prise d'alimentation électrique régulièrement pour éviter qu'il ne devienne poussiéreuse.

- En cas d'accumulation de poussière sur la prise, l'humidité résultante peut causer un court-circuit, ce qui pourrait causer un choc électrique ou un incendie. Débranchez la prise d'alimentation électrique de la prise secteur et essuyez-la avec un chiffon sec.

Ne manipulez pas la prise d'alimentation électrique avec des mains mouillées.

- Cela pourrait provoquer des courts-circuits.

Insérez la prise d'alimentation électrique (côté de la prise secteur) et le connecteur de l'alimentation électrique (côté de l'unité principale) le plus à fond possible.

- Si la prise n'est pas entièrement insérée, de la chaleur peut être générée et provoquer un incendie. Si la prise est endommagée ou si la prise murale est relâchée, elle ne doit pas être utilisée.

Ne faites rien qui pourrait endommager le cordon d'alimentation électrique ou la prise d'alimentation électrique.

- Évitez d'endommager le câble, de lui apporter des modifications, de placer des objets, de le chauffer, de le placer près d'objets chauds, de le tordre excessivement ou de le tirer. Cela pourrait provoquer un incendie ou une électrocution. Si le câble électrique est endommagé, faites-le réparer chez votre concessionnaire Panasonic local.

Ne touchez pas le cordon d'alimentation ou la prise directement avec la main lorsqu'ils présentent des dommages.

- Cela pourrait entraîner un choc électrique ou un incendie provoqué par un court-circuit.

Conservez les piles AAA fournies hors de portée des enfants. Si ces éléments sont avalés par accident, cela peut être dangereux pour le corps.

- Veuillez contacter un médecin immédiatement si vous avez l'impression qu'un enfant a pu en avaler une.

Afin d'éviter le déclenchement d'un incendie, gardez les bougies ou autres flammes nues à distance de ce produit à tout moment.



ATTENTION

Ne placez pas d'objets sur le dessus du téléviseur.

La ventilation ne doit pas être obstruée en couvrant les ouvertures de ventilation avec des objets tels que des journaux, des nappes ou des rideaux.

- Ceci pourrait provoquer une surchauffe du téléviseur et causer un incendie ou endommager le téléviseur.

Pour assurer une ventilation suffisante, voyez la page 10.

Ne placez pas le téléviseur à un endroit où il pourrait être affecté par du sel ou un gaz corrosif.

- Cela pourrait faire tomber le téléviseur en raison de la corrosion et il peut en résulter des blessures. Un dysfonctionnement de l'unité peut également se produire.

Le nombre de personnes suivant est nécessaire pour porter ou déballer cet appareil.

(Modèle 86 pouces) : 4 ou plus

(Modèle 75 pouces) (Modèle 65 pouces) (Modèle 55 pouces)

(Modèle 50 pouces) (Modèle 43 pouces) : 2 ou plus

- Si ceci n'est pas respecté, l'appareil peut tomber, et provoquer des blessures.

Lorsque vous déconnectez le cordon d'alimentation électrique, tirez toujours sur la prise (côté de la prise secteur)/le connecteur (côté de l'unité principale).

- Tirez sur le cordon pourrait endommager le cordon et cela pourrait entraîner un choc électrique ou un incendie provoqué par un court-circuit.

Veillez à débrancher tous les câbles avant de déplacer le téléviseur.

- Si le téléviseur est déplacé tandis que certains des câbles sont toujours connectés, les câbles peuvent être endommagés et un incendie ou un choc électrique peuvent en résulter.

Déconnectez la prise d'alimentation électrique de la prise secteur comme précaution de sécurité avant de procéder à tout nettoyage.

- Les chocs électriques peuvent se produire si ceci n'est pas fait.

Ne marchez pas et ne vous suspendez pas au téléviseur ou au pied.

- Ils peuvent basculer, ou pourraient être brisés et il peut en résulter des blessures. Accordez une attention spéciale aux enfants.

N'inversez pas la polarité (+ et -) de la pile lors de l'insertion.

- La mauvaise manipulation des piles peut provoquer leur explosion ou une fuite, entraînant un incendie, des blessures ou des dommages aux biens situés à proximité.
- Insérez la pile correctement selon les instructions. (voir page 13)

N'utilisez pas les piles si le revêtement extérieur se décolle ou est retiré.

- La mauvaise manipulation des piles peut provoquer un court-circuit des piles, entraînant un incendie, des blessures ou des dommages aux biens situés à proximité.

Retirez les piles de la télécommande lorsque vous ne l'utilisez pas pendant une longue période.

- La pile peut fuir, chauffer, s'enflammer ou exploser, provoquant un incendie ou des dommages aux biens environnants.

Retirez immédiatement les piles usées de la télécommande.

- Laisser les piles sans surveillance à l'intérieur peut provoquer des fuites, de la chaleur ou une explosion.

Ne brûlez ni ne brisez les piles.

- Les piles ne doivent pas être exposées à une chaleur excessive telles que la lumière du soleil, un incendie ou autre.

Ne renversez pas le téléviseur de haut en bas.

Ne placez pas l'unité avec le panneau à cristaux liquides face vers le haut.

Précautions d'emploi

Précautions lors de l'installation

N'installez pas le téléviseur à l'extérieur.

- Le téléviseur est conçu pour un usage intérieur.

Installez cette unité à un endroit qui peut supporter son poids.

- La chute de l'unité peut provoquer des blessures.

Température ambiante lors de l'utilisation de cet appareil

- Lorsque vous utilisez l'appareil lorsqu'il est en-dessous de 1 400 m (4 593 pi) au-dessus du niveau de la mer : 0 °C à 40 °C (32 °F à 104 °F)
- Lorsque vous utilisez l'appareil à haute altitude (1 400 m (4 593 pi) au-dessus et 2 800 m (9 186 pi) en-dessous du niveau de la mer) : 0 °C à 35 °C (32 °F à 95 °F)

N'installez pas l'appareil au-dessus de 2 800 m (9 186 ft) et au-delà au-dessus du niveau de la mer.

- Le non-respect de cette consigne peut raccourcir la durée de vie des pièces internes et entraîner des dysfonctionnements.

Nous ne sommes pas responsables de tout dommage subi par le produit, etc. causé par des défaillances dans l'environnement d'installation, même pendant la période de garantie.

Tous les déplacements doivent s'effectuer en position verticale !

- Le fait de transporter l'unité avec le panneau à cristaux liquides face vers le haut ou vers le bas peut endommager le circuit interne.

Ne saisissez pas le panneau à cristaux liquides.

- N'appuyez pas violemment sur le panneau à cristaux liquides ou ne le poussez pas avec un objet pointu. Appliquer une force importante sur le panneau à cristaux liquides entraînera une inégalité de l'affichage de l'écran provoquant ainsi un dysfonctionnement.

N'installez pas le produit dans un endroit où le produit est exposé à la lumière directe du soleil.

- Si l'unité est exposée à la lumière directe du soleil, même à l'intérieur, l'augmentation de température du panneau à cristaux liquides peut provoquer un dysfonctionnement.

Espace requis pour la ventilation

- Lorsque vous utilisez le pied, laissez un espace de 10 cm (3 15/16") ou plus en haut, à gauche et à droite, et 5 cm (1 31/32") ou plus à l'arrière et laissez également de l'espace entre le bas du téléviseur et la surface de la table.
- Si vous utilisez une autre méthode d'installation (au mur, etc.) suivez les consignes du manuel correspondant. (S'il n'y a aucune indication spécifique pour les dimensions d'installation dans le manuel d'installation, laissez un espace de 10 cm (3 15/16") ou plus en haut, en bas, à gauche et à droite, et 5 cm (1 31/32") ou plus à l'arrière.)

Distance minimale :

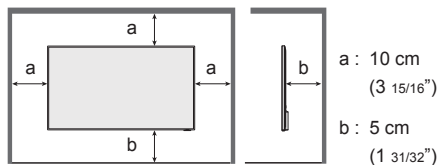

a : 10 cm
(3 15/16")
b : 5 cm
(1 31/32")

- Le fonctionnement de cet appareil est garanti jusqu'à une température ambiante de 40 °C (104 °F). Lorsque vous installez l'appareil dans un boîtier ou un châssis, veillez à fournir une ventilation adéquate avec un ventilateur de refroidissement ou un orifice de ventilation, afin que la température environnante (à l'intérieur du boîtier ou du châssis), y compris la température de la surface avant du panneau à cristaux liquides, puisse être maintenue à 40 °C (104 °F) ou moins.

A propos des vis utilisées en cas de support de suspension au mur qui se conforme aux normes VESA

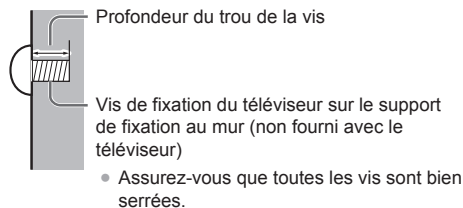

(Vue de côté)

Modèle en pouces	Inclinaison des vis pour l'installation	Profondeur du trou de la vis	Vis (quantité)
86	600 mm × 400 mm	18 mm	M8 (4)
75	400 mm × 400 mm	18 mm	M8 (4)
65	400 mm × 200 mm	17 mm	M6 (4)
55	400 mm × 200 mm	17 mm	M6 (4)
50	400 mm × 200 mm	17 mm	M6 (4)
43	200 mm × 200 mm	14 mm	M6 (4)

Remarque relative au branchement

Retrait et insertion du cordon d'alimentation et des câbles de connexion

- En cas d'installation murale, effectuez les branchements avant l'installation, puisque le cordon d'alimentation et les câbles de connexion sont difficiles à retirer et à insérer. Veillez à ce que les câbles ne s'emmêlent pas. Une fois l'installation terminée, insérez la fiche d'alimentation dans la prise.

Lorsque vous utilisez

Les points rouges, bleus ou verts sur l'écran sont un phénomène spécifique au panneau à cristaux liquides. Il ne s'agit pas d'un dysfonctionnement.

- Bien que l'écran à cristaux liquides soit fabriqué avec une technologie de haute précision, des points toujours lumineux ou non lumineux peuvent apparaître à l'écran. Il ne s'agit pas d'un dysfonctionnement.

Modèle en pouces	Taux d'omission de points*
86, 75	0,00007 % ou moins
65, 55, 50, 43	0,00005 % ou moins

* Calculé en unités sous-pixel conformément à la norme ISO9241-307.

En fonction de la température ou des conditions d'humidité, il est possible que la luminosité observée soit inégale. Il ne s'agit pas d'un dysfonctionnement.

- Cet inégalité disparaîtra lorsque l'on applique un courant en continu. Sinon, consultez le distributeur.

Si le téléviseur ne doit pas être utilisé pendant une période prolongée, débranchez la prise d'alimentation de la prise murale.

Des interférences d'image peuvent se produire si vous branchez / débranchez les câbles reliés aux terminaux d'entrée que vous ne regardez pas actuellement, ou si vous allumez / éteignez l'équipement vidéo, mais ce n'est pas un dysfonctionnement.

Notes sur l'utilisation d'un réseau local filaire

Lorsque vous réglez le téléviseur dans un endroit où l'électricité statique est fréquente, prenez des mesures antistatiques suffisantes avant de commencer à l'utiliser.

- Lorsque le téléviseur est utilisé dans un endroit où de l'électricité statique est fréquente, tel que sur un tapis, la communication LAN câblée est plus souvent victime de déconnexions. Dans ce cas, supprimez l'électricité statique et la source de bruit qui peut causer des problèmes avec un tapis anti-statique, et rebranchez le réseau local filaire.
- Dans de rares cas, la connexion de réseau local est due à de l'électricité statique ou du bruit. Dans ce cas, éteignez une fois le téléviseur et les périphériques connectés puis remettez-le sous tension.

Il est possible que le téléviseur ne fonctionne pas convenablement à cause de fortes ondes radio d'une station de diffusion ou d'une radio.

- S'il existe une installation ou un équipement qui émet de fortes ondes radio, près de l'emplacement d'installation, placez téléviseur à un endroit suffisamment éloigné de la source des ondes radio. Ou bien, enveloppez le câble de réseau local connecté à la borne LAN à l'aide d'un morceau de feuille métallique ou d'un tuyau métallique, qui sera mis à la terre aux deux extrémités.

Précautions concernant la sécurité

Lorsque vous utilisez cette unité, prenez des mesures de sécurité pour prévenir les incidents potentiels suivants.

- Fuite des informations personnelles via cette unité
- Utilisation non autorisée de cette unité par un tiers malveillant
- Interférences ou arrêt de cette unité par un tiers malveillant

Prenez des mesures de sécurité adéquates.

- Configurez un mot de passe pour le contrôle du réseau local et posez une restriction de connexion pour les utilisateurs.
- Rendez votre mot de passe difficile à deviner autant que possible.
- Changez régulièrement de mot de passe.
- Panasonic Corporation ou ses sociétés affiliées ne vous demanderont jamais directement votre mot de passe. Ne divulguez pas votre mot de passe si vous recevez de telles demandes.
- Le réseau de connexion doit être sécurisé par un pare-feu, etc.
- Lorsque vous éliminez le produit, effacez les données avant de l'éliminer.

Nettoyage et entretien

Commencez par retirer la fiche secteur de la prise secteur.

Essayez doucement la surface du panneau à cristaux liquides ou de l'armoire à l'aide d'un chiffon doux pour retirer la saleté.

- Pour enlever la saleté tenace ou les empreintes digitales de la surface du panneau à cristaux liquides, humidifiez un chiffon avec un détergent neutre dilué (1 volume de détergent pour 100 volumes d'eau), essorez bien le chiffon puis essayez la saleté. Pour finir, essayez toute l'humidité avec un chiffon sec.
- Si des gouttes d'eau pénètrent dans l'unité, cela pourrait entraîner des problèmes de fonctionnement.

Remarque

- La surface du panneau à cristaux liquides est spécialement traitée. N'utilisez pas de chiffon rêche ou ne frottez pas la surface trop fort, car cela pourrait rayer la surface.

Utilisation d'un chiffon chimique

- N'utilisez pas de chiffon avec produit chimique sur la surface du panneau à cristaux liquides.
- Suivez les instructions concernant les chiffons chimiques si vous les utilisez pour l'armoire.

Évitez tout contact avec des substances volatiles telles que des insecticides, des solvants et des diluants.

- Cela pourrait endommager l'armoire ou provoquer un écaillage de la peinture. De plus, ne laissez pas le produit en contact avec une substance en caoutchouc ou en PVC pendant une longue période.

Élimination

Lorsque vous éliminez un produit, demandez à vos autorités locales ou au revendeur quelle est la méthode correcte d'élimination.

Accessoires

Source d'alimentation des accessoires

Vérifiez que vous disposez des accessoires et des éléments indiqués.

Télécommande × 1

- DPVF2598ZA/X1



Piles pour la télécommande × 2

(type AAA)

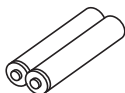

Cordon d'alimentation électrique

TH-86CQ1U

(Environ 3 m)

- DPVF2714ZA/X1

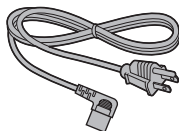

TH-75CQ1U

TH-65CQ1U

TH-55CQ1U

TH-50CQ1U

TH-43CQ1U

(Environ 1,8 m)

- TZSH3042

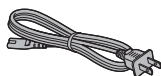

Attache-fils (grand) × 2

- DPVF1654ZA

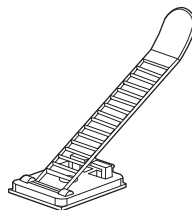

Attache-fils (petit) × 1

- DPVF1653ZA



Attention

- Stockez de petites pièces d'une manière appropriée, et gardez-les à distance des jeunes enfants.
- Les numéros de pièce des accessoires sont sujets à modification sans préavis. (Le numéro de pièce réel peut différer de ceux indiqués ci-dessus.)
- Si vous avez perdu des accessoires, veuillez les acheter chez votre revendeur. (Disponibles auprès du service à la clientèle)
- Éliminez les matériaux d'emballage de façon appropriée après avoir retiré les éléments.

Piles de la télécommande

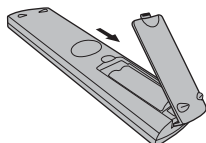

Ouvrez le couvercle de la pile.

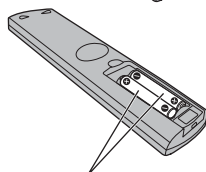

Insérez les piles et fermez le couvercle de la pile.

(Insérez en commençant par le côté \ominus .)

Type AAA

Remarque

- Une installation incorrecte des piles peut causer une fuite des piles et une corrosion qui endommageront la télécommande.
- L'élimination des piles doit se faire d'une manière respectueuse de l'environnement.

Prenez les précautions suivantes.

1. Les piles doivent toujours être remplacées par deux.
2. Ne combinez pas une pile usagée avec une neuve.
3. Ne mélangez pas les types de pile (exemple : pile au dioxyde de manganèse et pile alcaline, etc.).
4. Ne tentez pas de charger, démonter ou brûler des piles usagées.
5. Ne brûlez ni ne brisez les piles.

De plus, les piles ne doivent pas être exposées à une chaleur excessive telles que la lumière du soleil, un incendie ou autre.

Sécurité Kensington

La fente de sécurité de cette unité est compatible avec la fente de sécurité Kensington.

Modèle 65 pouces

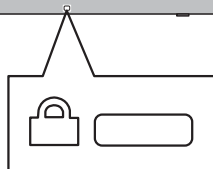
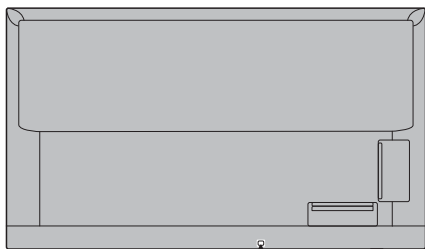

Modèle 55 pouces | Modèle 50 pouces | Modèle 43 pouces

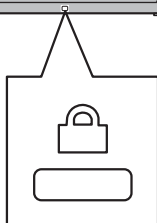
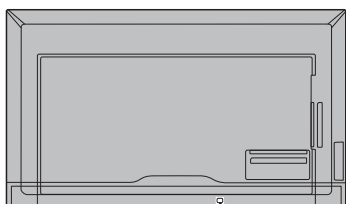

Connexions

Raccordement et fixation du cordon CA / Fixation des câbles

Modèle 86 pouces

Arrière de l'unité

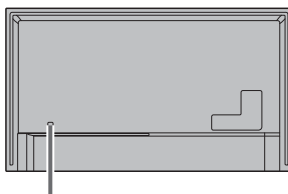

Raccordement du cordon CA

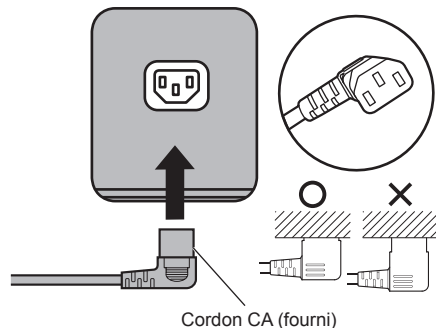

Branchez le connecteur sur le téléviseur.

Remarque

- Lorsque vous débranchez le cordon CA, assurez-vous de débrancher d'abord la fiche du cordon CA de la prise secteur.
- Le cordon CA fourni est exclusivement réservé à un usage avec cette unité. Ne l'utilisez pas à d'autres fins.

Modèle 75 pouces | Modèle 65 pouces | Modèle 55 pouces
 Modèle 50 pouces | Modèle 43 pouces

Arrière de l'unité

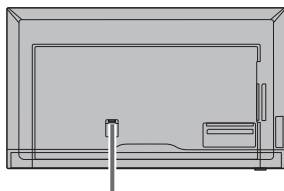

Insérez fermement le cordon CA à fond à l'arrière de l'appareil.

Modèle 75 pouces

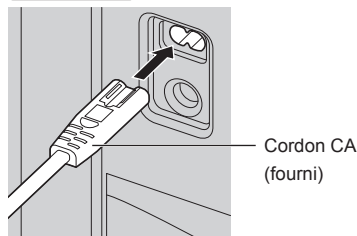

Modèle 65 pouces | Modèle 55 pouces
 Modèle 50 pouces | Modèle 43 pouces

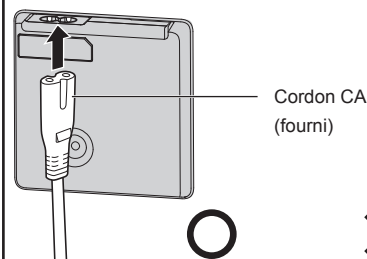

Insérez la prise jusqu'à ce que la ligne soit cachée.

Équipement de Classe II

Remarque

- Lorsque vous débranchez le cordon CA, assurez-vous de débrancher d'abord la fiche du cordon CA de la prise secteur.
- Le cordon CA fourni est exclusivement réservé à un usage avec cette unité. Ne l'utilisez pas à d'autres fins.

Fixation des câbles

Remarque

- 3 attache-fils sont fournis avec cette unité. Fixez les câbles en 3 endroits en utilisant les orifices pour les attache-fils comme indiqué ci-dessous.

Si vous avez besoin de plus d'attache-fils, achetez-les auprès de votre revendeur. (Disponibles auprès du service à la clientèle)

Modèle 86 pouces | Modèle 75 pouces

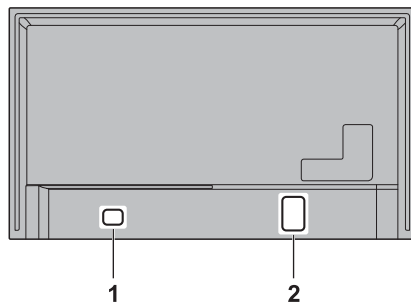

Modèle 65 pouces

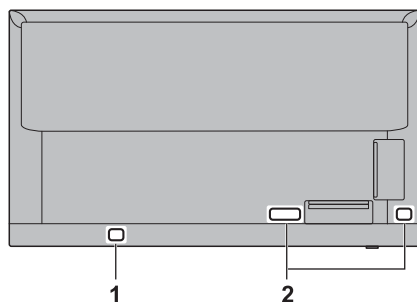

Modèle 55 pouces | Modèle 50 pouces | Modèle 43 pouces

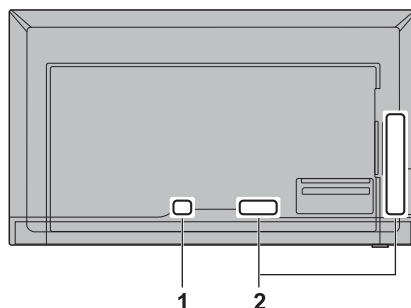

1 Pour le cordon CA : serre-câble (petit)

2 Pour le câble de signal : serre-câble (grand) x 2

1. Fixation du serre-câble

Remarque

- Essuyez les saletés, telles que la poussière, l'eau et l'huile de la surface de fixation et fixez l'attache-fils sur la surface de fixation en le poussant fermement.
- Une fois l'attache-fils fixé, il ne peut pas être réutilisé. Veillez à confirmer la position de fixation avant de le fixer.

Retirez le ruban adhésif situé à l'arrière et fixez l'attache-fils sur la surface plate.

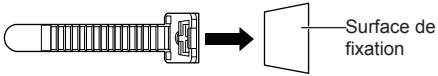

2. Regroupement des câbles

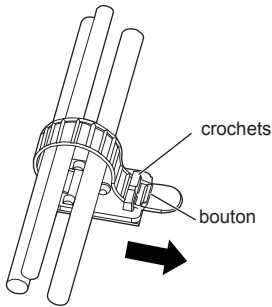

Pour desserrer :

Retirez la bande du bouton, et tirez sur l'extrémité de la bande.

Raccordement de l'équipement vidéo

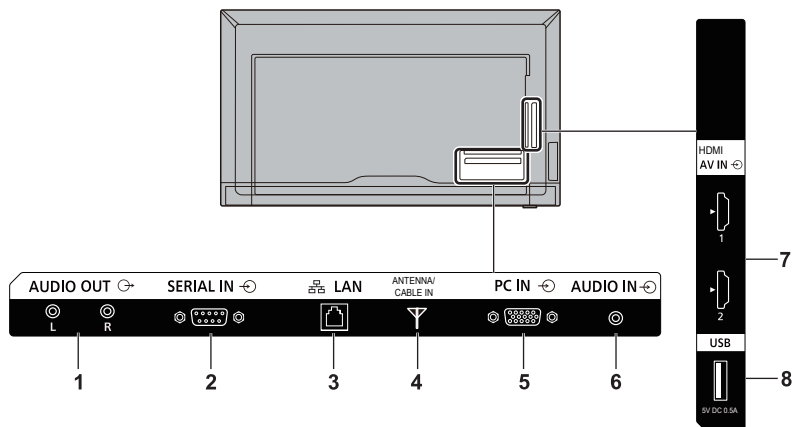

1 AUDIO OUT : **Borne de sortie audio analogique**
Connectez l'équipement audio à la borne d'entrée audio analogique.
(voir page 22)

2 SERIAL IN : **Borne d'entrée SERIE**
Contrôlez le téléviseur en vous connectant au PC.
(voir page 20)

3 LAN : **Borne LAN**
Contrôlez le téléviseur en vous connectant au réseau.
(voir page 44)

4 ANTENNA/ CABLE IN : **Borne d'antenne**
Branchez sur le câble d'antenne
(voir page 22)

5 PC IN : **Borne d'entrée PC**
Branchez sur la borne vidéo du PC.
(voir page 19)

6 AUDIO IN : **Borne d'entrée audio**

7 HDMI 1, HDMI 2 : **Borne d'entrée HDMI**
Connectez à un équipement vidéo tel qu'un magnétoscope ou un lecteur DVD, etc.

- Utilisez un câble HDMI disponible dans le commerce (conforme à la norme HDMI) prenant en charge 4K

8 USB : **Borne USB**
Connectez le périphérique de stockage USB au port USB.

Avant la connexion

- Avant de connecter les câbles, lisez attentivement le mode d'emploi du périphérique externe à connecter.
- Mettez tous les périphériques hors tension avant de connecter les câbles.
- Tenez compte des points suivants avant de connecter les câbles. Sinon, cela pourrait entraîner des dysfonctionnements.
 - Si vous branchez un câble à l'unité ou à un périphérique connecté à l'unité elle-même, touchez un objet métallique proche pour éliminer l'électricité statique de votre corps avant de commencer.
 - N'utilisez pas de câbles trop longs pour connecter un périphérique à l'unité ou au corps de l'unité. Plus le câble est long, plus il devient sujet au bruit. L'utilisation d'un câble enroulé le fait se comporter comme une antenne, de sorte qu'il est plus sensible au bruit.
 - Lors de la connexion des câbles, insérez-les bien droits dans la borne de connexion de l'appareil de connexion, de manière à ce que la terre soit connectée en premier.
- Acquisez tout câble nécessaire pour connecter le périphérique externe au système s'il n'est pas livré avec le périphérique ou s'il n'est pas disponible en option.
- Si la forme extérieure de la fiche d'un câble de connexion est large, elle peut entrer en contact avec la pénétration, notamment la protection arrière ou la fiche d'un câble de connexion voisin. Utilisez un câble de connexion d'une taille de fiche appropriée pour l'alignement des bornes.
- Lorsque vous connectez le câble LAN avec un couvercle de prise, veuillez noter que le couvercle peut entrer en contact avec le couvercle arrière et que la déconnexion peut être difficile.
- Certains modèles de PC ne sont pas compatibles avec cet appareil.
- Utilisez un compensateur de câble lorsque vous connectez des périphériques à l'unité à l'aide de longs câbles. Sinon, l'image pourrait ne pas s'afficher correctement.
- Reportez-vous à "Signaux prédéfinis" (voir page 52) pour les types de signaux vidéo pouvant être affichés avec l'unité.

Bornes de connexion HDMI 1 et HDMI 2

Remarque

- L'équipement vidéo et le câble HDMI présentés ne sont pas fournis avec cette unité.
- Connectez un équipement conforme à la norme HDMI.
- Certains équipements HDMI peuvent ne pas être en mesure d'afficher une image.
- Ce téléviseur ne prend pas en charge VIERA LINK.

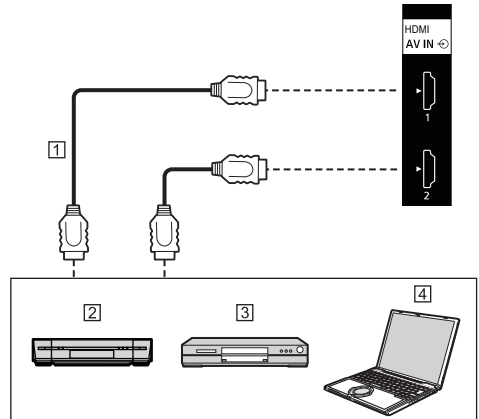

- ① Câble HDMI (disponible dans le commerce)
- ② Magnétoscope
- ③ Lecteur DVD
- ④ PC

Attributions des broches et noms de signaux pour la borne HDMI

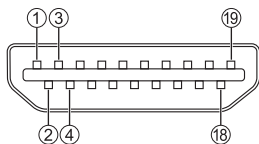

N° de broche	Nom de signal
①	T.M.D.S Data2 +
②	T.M.D.S Data2 Shield
③	T.M.D.S Data2 -
④	T.M.D.S Data1 +
⑤	T.M.D.S Data1 Shield
⑥	T.M.D.S Data1 -
⑦	T.M.D.S Data0 +
⑧	T.M.D.S Data0 Shield
⑨	T.M.D.S Data0 -
⑩	T.M.D.S Clock +
⑪	T.M.D.S Clock Shield
⑫	T.M.D.S Clock -
⑬	CEC
⑭	
⑮	SCL
⑯	SDA
⑰	Terre DDC/CEC
⑱	+5V CC
⑲	Hot Plug Detect

Borne de connexion PC IN

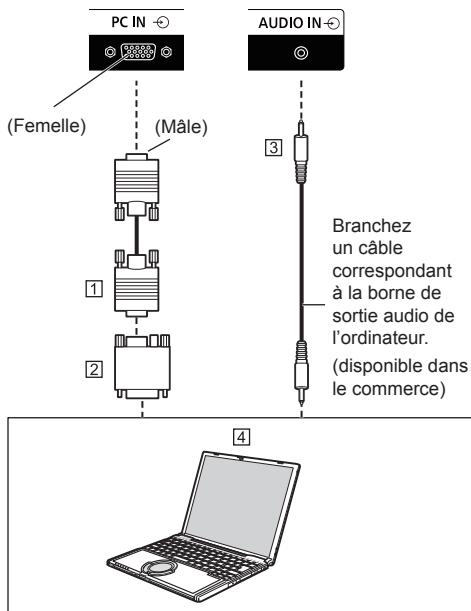

- 1 Câble Mini D-sub 15 broches (disponible dans le commerce)
- 2 Adaptateur de conversion (si nécessaire) (disponible dans le commerce)
- 3 Câble de mini prise stéréo (M3) (disponible dans le commerce)
- 4 PC

Le type de signal d'ordinateur pouvant être connecté

- En ce qui concerne les signaux d'entrée PC typiques décrits dans la section "Signaux prédéfinis" (voir page 52), des valeurs de réglage telles que celles des positions et des tailles d'image standard ont déjà été enregistrées dans cet appareil.

(Les signaux d'ordinateur pouvant être entrés sont ceux ayant une fréquence de balayage horizontal de 31 à 83 kHz et une fréquence de balayage vertical de 56 à 76 Hz.)

- L'affichage d'images normales peut s'avérer impossible si des signaux en dehors de la plage de fréquences prise en charge sont entrés. Notez que certaines images peuvent ne pas s'afficher correctement même si les signaux sont dans la plage.
- Si l'écran de l'ordinateur ne s'affiche pas, vérifiez si le signal d'image de l'ordinateur répond aux "Signaux prédéfinis" (voir page 52), puis modifiez les paramètres. Pour des raisons d'économie d'énergie, il est possible de désactiver la sortie d'image sur un ordinateur portable. Dans ce cas, elle peut être réglée sur ON à l'aide des touches de fonction, etc., de l'ordinateur. (Reportez-vous au manuel de l'ordinateur.)

Remarque

- L'ordinateur, les câbles et l'adaptateur de conversion supplémentaires présentés ne sont pas fournis avec cet ensemble.
 - Si l'ordinateur connecté n'est pas compatible DDC2B, vous devrez modifier les paramètres de l'ordinateur au moment de la connexion.
 - Lors de la connexion d'un ordinateur équipée d'une borne D-sub 15 broches ou d'un Mac, utilisez un adaptateur de conversion disponible dans le commerce si nécessaire.
- * Il n'est pas nécessaire d'utiliser un adaptateur pour les ordinateurs disposant d'une borne Mini D-sub 15P compatible DOS/V.
- Ne définissez pas les fréquences de balayage horizontal et vertical pour les signaux PC supérieurs ou inférieurs à la plage de fréquences spécifiée.
 - Pour l'audio, il est possible d'utiliser la borne AUDIO IN.

Affectation des broches et noms des signaux pour la borne d'entrée PC (Mini D-sub 15P)

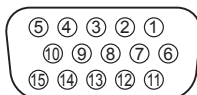

N° de broche	Nom de signal
①	Entrée de signal vidéo rouge
②	Entrée de signal vidéo vert
③	Entrée de signal vidéo bleu
④	NC (non connecté)
⑤	GND
⑥	GND pour signal vidéo rouge
⑦	GND pour signal vidéo vert
⑧	GND pour signal vidéo bleu
⑨	+5 V CC
⑩	GND (masse)
⑪	NC (non connecté)
⑫	Données DDC
⑬	Signal d'entrée Hsync
⑭	Signal d'entrée Vsync
⑮	Horloge DDC

Connexion de la borne RS232

La borne RS232 est conforme à la spécification d'interface RS-232C, de sorte que vous pouvez contrôler le téléviseur à l'aide d'un ordinateur connecté à cette borne.

Remarque

- L'ordinateur et les câbles supplémentaires présentés ne sont pas fournis avec cette unité.

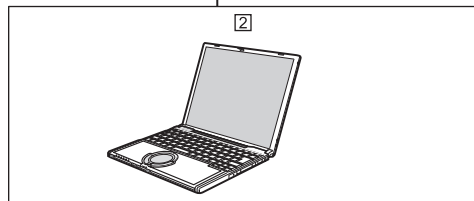
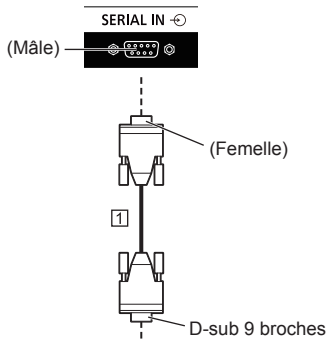

- ① Câble droit RS-232C (disponible dans le commerce)
- ② PC

Remarque

- Sélectionnez le câble droit RS-232C de communication utilisé pour connecter la borne RS232 à l'ordinateur selon l'ordinateur que vous utilisez.

Attributions de broches et noms de signaux pour la borne SERIAL

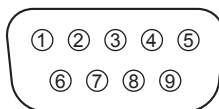

N° de broche	Nom de signal
①	NC (non connecté)
②	Données reçues
③	Données transmises
④	NC (non connecté)
⑤	GND (masse)
⑥	NC (non connecté)
⑦	NC (non connecté)
⑧	NC (non connecté)
⑨	NC (non connecté)

Ces noms de signaux sont ceux des spécifications de l'ordinateur.

Paramètres de communication

Niveau du signal : Compatible avec RS-232C

Méthode de synchronisation : Asynchrone

Débit en bauds : 9 600 bps

Parité : Aucun

Longueur en caractères : 8 bits

Bit d'arrêt : 1 bit

Contrôle de débit : Aucun

Format de base pour les données de contrôle

La transmission des données de contrôle commence par un signal STX, suivi de la commande, des paramètres et enfin d'un signal ETX dans cet ordre. En cas d'absence de paramètres, il n'est pas nécessaire d'envoyer les deux points ":".

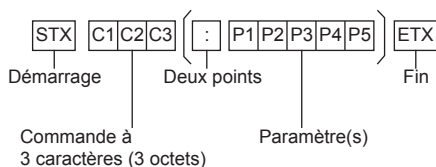

Commande

Commande	Paramètre	Détails de contrôle
PON	(aucun)	Sous tension
POF	(aucun)	Hors tension
AVL	***	VOLUME 000 - 100
AMT	0	Coupure audio désactivée
	1	Coupure audio activée
IMS	(aucun)	Sélection de l'entrée (bascule)
	TV1	Entrée ANTENNA/CABLE IN (TV)
	HM1	Entrée HDMI 1 (HDMI1)
	HM2	Entrée HDMI 2 (HDMI2)
	PC1	Entrée PC IN (PC)
	UD1	Entrée USB (USB)
STV	CUP	TV Channel Up
	CDN	TV Channel Down
DAM	FULL	Pleine matrice
	NORM	Normal
	NATV	Natif
	ZOOM	Zoom

Remarque

- Si une commande incorrecte est envoyée, cette unité répondra une commande "ER401" à l'ordinateur.
 - Si la communication n'a pas été établie pour des raisons telles qu'une mauvaise connexion entre l'ordinateur et le téléviseur, rien n'est renvoyé (pas même le ER401).
 - "ER401" peut être renvoyé lorsqu'il est impossible de recevoir correctement une commande en raison d'interférences de l'environnement.
- Assurez-vous que le système ou le logiciel renvoie la commande si cela se produit.

Intervalle de communication

Après avoir reçu les commentaires, vous pouvez continuer les commandes suivantes.

Suggérez la configuration d'un délai d'attente pour la réponse à la commande. (spécifiez 10 secondes ou plus)

Si plusieurs commandes sont transmises, attendez la réponse de cette unité à la première commande avant de lancer la commande suivante.

- Lorsque vous envoyez une commande ne requérant aucun paramètre, aucun symbole de double point (:) n'est requis.
- Consultez votre revendeur Panasonic local pour des instructions détaillées sur l'utilisation des commandes.

Pour de plus amples détails, visitez le site web suivant.

<http://panasonic.net/cns/prodisplays/>

Borne de connexion AUDIO OUT

Remarque

- L'équipement vidéo et le câble présentés ne sont pas fournis avec cette unité.

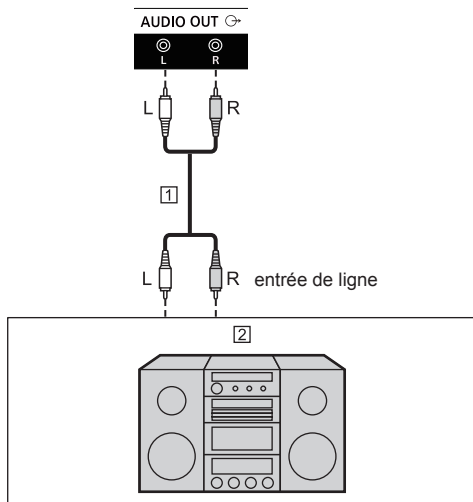

① Câble audio stéréo (disponible dans le commerce)

② Équipement audio

Remarque

- Pour émettre un son depuis la borne AUDIO OUT de cette unité, réglez [Sortie audio] ou [Haut-parleur] dans le menu [Audio]. (voir page 34)

Raccordement d'antenne

Arrière du téléviseur

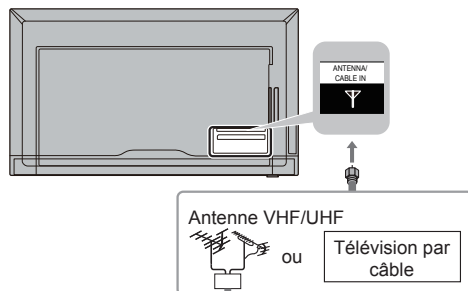

Antenne VHF/UHF

- NTSC (National Television System Committee) : Système de télévision analogique
- ATSC (Advanced Television System Committee) : Les normes de télévision numérique comprennent la télévision numérique haute définition (HDTV), la télévision à définition standard (SDTV), la diffusion de données, la diffusion audio multicanal et la télévision interactive.

Câble

- Vous devez vous abonner à un service de télévision par câble pour pouvoir regarder leurs émissions.
- Vous pouvez profiter de la programmation haute définition en vous abonnant à un service de télévision par câble haute définition.

Connexion de la borne USB

Connectez un périphérique de stockage USB au port USB.

Remarque

- Ne connectez pas de périphérique USB autre qu'un périphérique de stockage USB.
- Éteignez le téléviseur lors du retrait d'un périphérique de stockage USB.
- Si l'appareil est mis hors tension ou si le périphérique de stockage USB est retiré tout en accédant aux données du périphérique de stockage USB, les données stockées peuvent être détruites. L'indicateur d'accès du périphérique de stockage USB clignote pendant l'accès aux données.

■ Mémoire USB prise en charge

Système de fichiers	FAT16/32
Capacité	Jusqu'à 32 Go (taille maximale du fichier : 4 Go)

Remarque

- N'utilisez pas de clé USB avec une fonction de sécurité ou une protection contre l'écriture.
- Utilisez un périphérique de stockage USB avec une forme pouvant être insérée dans le port USB. Certains dispositifs de mémoire USB avec des formes spéciales ne peuvent pas être insérés. N'insérez pas de force un périphérique de stockage USB. Cela pourrait endommager le connecteur et provoquer une panne.



Attributions de broches et noms de signaux pour la borne USB

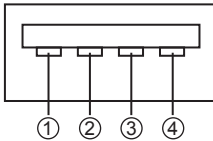

N° de broche	Nom de signal
①	+5 V CC
②	DATA -
③	DATA +
④	GND (masse)

Une alimentation allant jusqu'à 5 V/0,5 A peut être fournie à un périphérique externe lorsque l'image est affichée.

Remarque

- Si la taille de la clé PC empêche une connexion directe à cette unité, utilisez un câble d'extension disponible dans le commerce.
- Selon le type du périphérique de mémoire USB, il peut entrer en contact avec son environnement, comme le couvercle arrière, et ne peut pas être fixé. Utilisez un périphérique de mémoire USB pouvant être connecté à cette unité.

- Lors de la connexion du périphérique de mémoire USB, vérifiez l'orientation de la prise pour éviter tout dommage à la borne.
- Lors du retrait du périphérique de mémoire USB, notez ce qui suit.
 - Lorsque l'indicateur d'accès du périphérique de mémoire USB connecté clignote, cela indique que le téléviseur charge les données. Ne retirez pas le périphérique de mémoire USB tant qu'il clignote.
 - En fonction du périphérique de mémoire USB, l'indicateur d'accès peut continuer à clignoter même lorsqu'aucun accès n'est en cours ou lorsque le périphérique n'est pas équipé d'une fonction d'indicateur d'accès, etc. Dans ce cas, retirez le périphérique de mémoire USB après avoir confirmé les points ① ou ② suivants.
 - ① Commutez l'entrée sur une entrée autre que [USB], puis confirmez que les fonctions qui accèdent au périphérique de mémoire USB sont terminées.
 - ② Mettez l'unité hors tension.
- Ne répétez pas fréquemment la connexion/déconnexion du périphérique de mémoire USB. Patientez au moins 5 secondes après la connexion, puis retirez le périphérique de mémoire USB. Avant la reconnexion, patientez au moins 5 secondes. Un certain temps est nécessaire pour que le téléviseur puisse reconnaître que le périphérique de mémoire USB est commuté pour la connexion ou la déconnexion.
- Si l'alimentation de cette unité est coupée ou si le périphérique de mémoire USB est retiré accidentellement lors de l'accès aux données, les données seront susceptibles de ne pas être accessibles lors de la prochaine utilisation du périphérique de mémoire USB.

Dans ce cas, désactivez puis réactivez l'alimentation de l'unité principale.

Identification des commandes

Écran

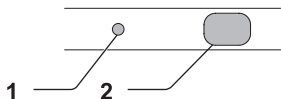
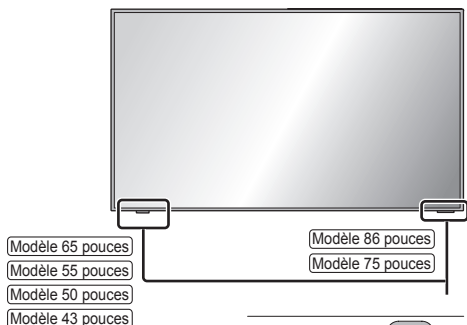

1 Voyant d'alimentation

Le voyant d'alimentation d'allume.

Lorsque l'alimentation de l'appareil est sur ON (Bouton d'alimentation (⏻) (L'appareil) : ON)

- L'image est affichée : Vert
- Lorsque l'appareil entre en mode veille : Rouge

2 Capteur de la télécommande

Modèle 86 pouces | Modèle 75 pouces | Modèle 65 pouces

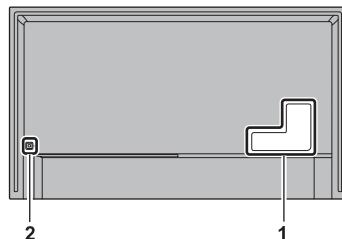

Modèle 55 pouces | Modèle 50 pouces | Modèle 43 pouces

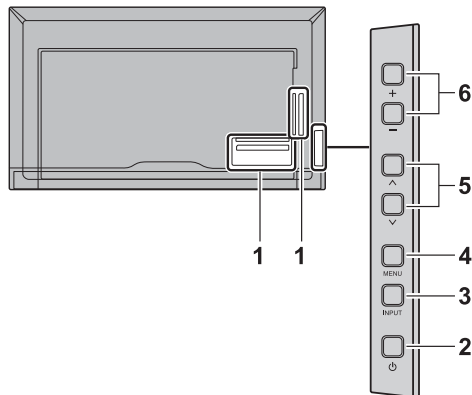

1 Borne d'entrée/sortie externe

Se connecte aux équipements vidéo, PC, etc. (voir page 17)

2 Bouton d'alimentation (⏻) (L'appareil)

Met l'appareil sous/hors tension.

3 INPUT (L'appareil)

Sélectionne le périphérique connecté. (voir page 27)
Sélectionne l'élément sur l'écran du menu.

4 MENU (L'appareil)

Affiche l'écran du menu. (voir page 30)

5 ^ (L'appareil) / v (L'appareil)

En cas d'entrée du téléviseur, change de chaîne.
Sélectionne l'élément de réglage sur l'écran du menu. (voir page 30)

6 + (L'appareil) / - (L'appareil)

Règle le volume. (voir page 28)

Sur l'écran principal, change de réglage ou ajuste le niveau des réglages. (voir page 30)

Remarque

- Pour émettre un son depuis les haut-parleurs intégrés de cette unité, réglez [Haut-parleur] dans le menu [Audio]. (voir page 34)

Télécommande

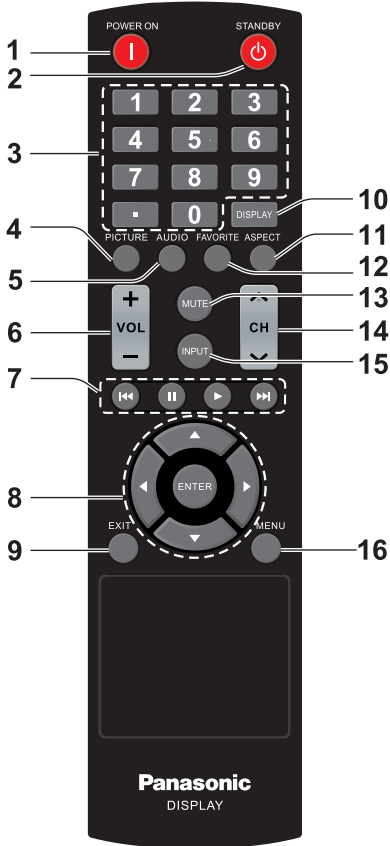

1 Touche POWER ON (|)

- Allume l'appareil (l'image est affichée) lorsque le téléviseur est éteint (état de veille).

2 Touche STANDBY (⏻)

- Met l'appareil hors tension (état de veille) lorsque le téléviseur est allumé.

3 Touches numériques (0 - 9) / .

- Permet de changer de chaîne. Vous pouvez également utiliser la touche lorsque vous entrez des chiffres ou des points.
- Entrez les numéros dans les paramètres LAN.

4 PICTURE

- Mode d'ajustement de l'image. (voir page 32)

5 AUDIO

- MTS ou langue audio modifiée. (voir page 34)

6 VOL + / VOL -

- Règle le niveau du volume du son. (voir page 28)

7 Touches de navigation (⏮, ⏪, ⏩, ⏭)

- Utilisées dans le menu USB et la fonction HDMI CEC.

8 ENTER / Touches de curseur (▲▼◀▶)

- Utilisé pour naviguer dans les écrans du menu. (voir page 30)

9 EXIT

- Désactive les écrans de menu. (voir page 30)

10 DISPLAY

- Affiche des informations sur la chaîne ou le signal affiché.

11 ASPECT

- Permet de modifier le format d'image. (voir page 29)

12 FAVORITE

- Affiche la liste des chaînes favorites enregistrées.

13 MUTE

- Activation / désactivation de la coupure du son. (voir page 28)

14 CH ^ / v

- Permet de changer de chaîne.

15 INPUT

- Change l'entrée à afficher sur l'écran. (voir page 27)

16 MENU

- Appuyez pour ouvrir le menu OSD. (voir page 30)

Remarque

- Dans ce manuel, les touches de la télécommande et de l'appareil sont indiquées par < >.

(Exemple : <INPUT>.)

Le fonctionnement est principalement expliqué en indiquant les touches de la télécommande, mais vous pouvez également utiliser les touches de l'appareil lorsque ces mêmes touches sont disponibles.

Commandes de base

<Bouton d'alimentation (⏻) (L'appareil)>

(Arrière de l'unité)

Modèle 86 pouces

Modèle 75 pouces

Modèle 65 pouces

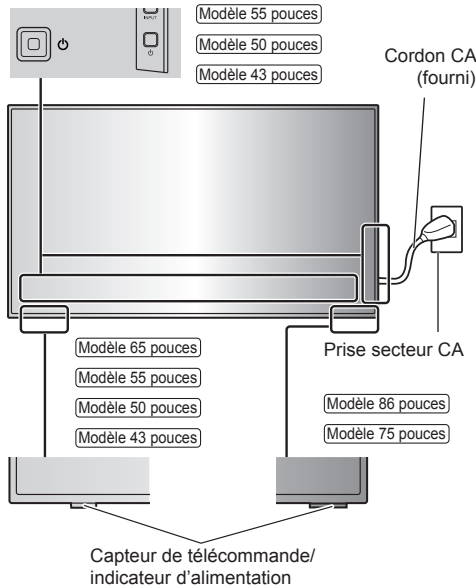

Orientez la télécommande directement vers le capteur de télécommande de l'appareil.



Remarque

- Ne placez pas d'obstacle entre le capteur de télécommande de l'unité principale et la télécommande.
- Utilisez la télécommande devant le capteur de télécommande ou depuis la zone où le capteur est visible.
- Lorsque l'on pointe directement la télécommande sur le contrôleur de télécommande de l'unité principale, la distance avec l'avant du contrôleur de télécommande doit être de 7 m au plus. Selon l'angle, la distance de fonctionnement peut être plus courte.
- N'exposez pas le capteur de télécommande de l'unité principale à la lumière directe du soleil ou à une lumière fluorescente intense.

1 Branchez le cordon d'alimentation sur le téléviseur.

(voir page 14)

2 Branchez la fiche sur la prise secteur.

Remarque

- Lorsque vous débranchez le cordon CA, assurez-vous de débrancher d'abord la fiche du cordon CA de la prise secteur.
- Il est possible que les paramètres ne soient pas enregistrés si le cordon d'alimentation est débranché immédiatement après la modification des paramètres avec le menu à l'écran. Débranchez le cordon d'alimentation après un laps de temps suffisant. Ou débranchez le cordon d'alimentation après avoir mis l'appareil hors tension avec la télécommande, le contrôle RS-232C ou le contrôle LAN.

3 Appuyez sur le <Bouton d'alimentation (⏻)> sur l'appareil pour mettre l'unité sous tension.

- Témoin d'alimentation : Vert (L'image est affichée.)
- Lorsque l'appareil est sous tension, le témoin d'alimentation s'allume et le fonctionnement de la télécommande est possible.
- Lorsque le témoin d'alimentation est allumé, il n'est pas nécessaire d'appuyer sur le <Bouton d'alimentation (⏻) (L'appareil)> sur l'appareil. Utilisez la télécommande pour que le témoin d'alimentation devienne vert (l'image est affichée).

■ Pour la mise sous/hors tension avec la télécommande

Pour mettre sous tension

- Lorsque l'unité est sous tension (Témoin d'alimentation - rouge ou orange), appuyez sur <POWER ON touche (I)>, l'image est ensuite affichée.
- Témoin d'alimentation : Vert (L'image est affichée.)

Pour couper l'alimentation (état de veille)

- Lorsque l'unité est sous tension (témoin d'alimentation - vert), appuyez sur <STANDBY touche (⏻)>, l'alimentation est ensuite coupée.
- Témoin d'alimentation : rouge (veille)

Remarque

- Une fois le cordon d'alimentation débranché, le témoin d'alimentation peut rester allumé pendant un moment. Il ne s'agit pas d'un dysfonctionnement.
- Appuyez sur <Bouton d'alimentation (⏻) (L'appareil)> de l'appareil pour éteindre l'appareil, lorsque l'appareil est sous tension ou en ode veille.

■ Lorsque l'unité est mise sous tension pour la première fois

L'écran suivant s'affiche.

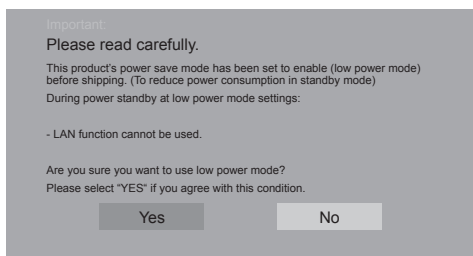

■ Mode économie d'énergie

Lorsque ce téléviseur est allumé pour la première fois après avoir été expédié de l'usine, l'écran de réglage du mode d'économie d'énergie s'affiche.

[Yes] : La consommation du téléviseur en mode veille est réduite. Cependant, le temps de démarrage du mode veille devient plus long.

[No] : Ce temps de démarrage est réduit à partir du mode veille. Cependant, plus d'énergie sera consommée en mode veille.

Même après avoir été réglé, vous pouvez changer le "Mode économie d'énergie". (voir page 41)

Sélection du signal d'entrée

Sélectionnez les signaux entrés dans l'appareil.

Appuyez sur <INPUT> ou <INPUT (L'appareil)>.



Unité



[TV] : Borne d'antenne

[HDMI1] : Borne HDMI 1, entrée HDMI

[HDMI2] : Borne HDMI 2, entrée HDMI

[PC] : Borne d'entrée PC

[USB] : Borne USB, entrée USB

ÉCRAN

Il est possible de consulter les informations de la chaîne.

Appuyez sur <DISPLAY>.

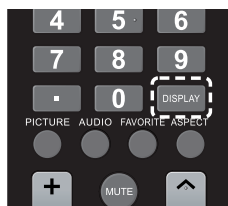

L'état actuel du réglage s'affiche.

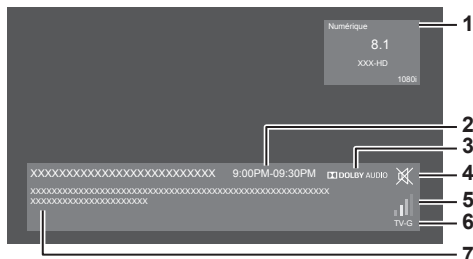

1 Type de signal / Position et nom du canal / Résolution du signal

2 Heure de début/fin du programme

3 Piste audio Dolby Digital

4 Coupure audio activée

5 Force du signal

6 Classification (contrôle parental)

7 Nom du programme et introduction au programme

- Lorsqu'il n'y a pas de signal vidéo pour l'entrée sélectionnée, [Aucun signal] s'affiche à la fin au bout de 60 secondes.

Réglage du volume

Appuyez sur <VOL +> <VOL -> ou <+ (L'appareil)> <- (L'appareil)> pour régler le volume.



Unité



- Le niveau sonore actuel est mémorisé même si l'appareil est mis hors tension.

Activation/désactivation de la coupure du son

Cela est utile lorsque vous souhaitez couper le son temporairement, par exemple lorsque vous répondez au téléphone ou à la porte.

Appuyez sur <MUTE>.

- ~~X~~ apparaît à l'écran et le son est coupé. Appuyez à nouveau pour réactiver le son.



- Il est également réactivé lors de la mise sous/hors tension ou lorsque le volume est modifié.

Commandes d'ASPECT

Appuyez sur <ASPECT> pour parcourir les différentes options d'aspect :



[Normal] → [Zoom] → [Pleine matrice] → [Natif]

Remarque

- Le mode d'aspect est mémorisé séparément pour chaque borne d'entrée.

■ Liste des modes d'aspect

Mode d'aspect	Description
Normal	<p>Image → Écran élargi</p> <p>Les images s'affichent avec le ratio d'aspect des signaux d'entrée.</p>
Zoom	<p>Les images boîte aux lettres au format 16:9 sont agrandies verticalement et horizontalement pour remplir l'écran. Les bords supérieur, inférieur, de gauche et de droite des images sont coupés.</p>
Pleine matrice	<p>Les images s'affichent en remplissant l'écran.</p>
Natif	<p>Réglage des signaux d'entrée pour afficher l'image. Reportez-vous à "Signaux prédéfinis" (voir page 52) pour le signal d'entrée applicable pouvant être affiché.</p>

Remarque

- [Natif] ne peut pas être utilisé pour les signaux vidéo dépassant la résolution 3 840 x 2 160 ni pour le signal entrelacé.
- [Zoom] ne peut pas être utilisé avec l'entrée PC.
- L'utilisation de la fonction de changement d'écran de ce téléviseur pour compresser ou agrandir l'écran en vue d'un affichage commercial ou public dans des établissements tels que des cafés ou des hôtels peut porter atteinte aux droits des créateurs, tels que protégés par la loi sur le droit d'auteur. Soyez donc vigilant.
- L'apparence de la vidéo d'origine peut changer si vous sélectionnez une taille d'écran avec un format d'image différent de celui de l'image d'origine (par exemple, une émission de télévision ou l'entrée vidéo d'un équipement externe).
- Lorsqu'une vidéo au format 4:3 est visionnée sur la totalité de l'écran à l'aide de la fonction de changement de taille d'écran de ce téléviseur, le bord de la vidéo risque d'être perdu ou de paraître déformé. Si vous souhaitez respecter les intentions du créateur, réglez la taille de l'écran sur [Normal].
- Lors l'utilisation d'un logiciel commercial, des parties de l'image (telles que les sous-titres) peuvent être recadrées. Le cas échéant, sélectionnez la taille d'écran optimale à l'aide de la fonction de changement de taille d'écran de ce téléviseur. Avec certains logiciels, du bruit ou une distorsion au niveau des bords de l'écran peuvent se produire. Cela est dû aux caractéristiques du logiciel et ne constitue pas un dysfonctionnement.
- Selon la taille de la vidéo d'origine, des bandes noires peuvent rester sur les bords de l'écran.

Affichage des menus à l'écran

1 Affichez l'écran du menu.

Télécommande

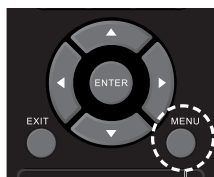

Appuyez pour sélectionner.

Unité



2 Sélectionnez l'élément.

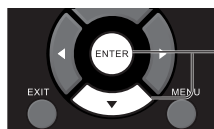

Appuyez pour sélectionner.



Appuyez pour sélectionner.

(Exemple : Menu [Image])



Pour afficher le sous-menu, appuyez sur <ENTER>.

3 Réglez.

Appuyez pour régler.



Appuyez pour régler.

4 Quittez le menu.

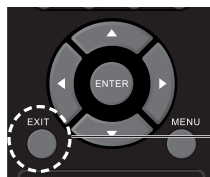

Appuyez pour quitter le menu.

Appuyez sur <MENU> pour revenir à l'écran précédent.

Si non, appuyez sur le bouton sélectionné à l'étape 1 pour quitter le menu.



Appuyez

Remarque

- Lors de la modification des réglages du téléviseur, l'image et le son peuvent être temporairement altérés. Il ne s'agit pas d'un dysfonctionnement.

Liste d'affichage des menus

- Un menu qui ne peut être réglé est grisé.
Modifications du menu réglable en fonction du signal, de l'entrée et de la configuration du menu.
- Le menu est différent selon le mode d'entrée.
(exemple : entrée du téléviseur)

Menu [Image]

(voir page 32)

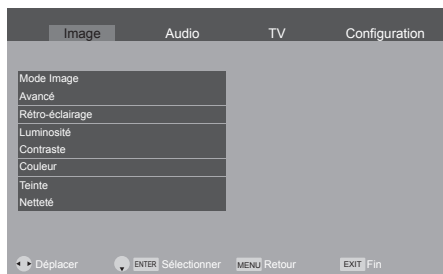

Menu [Audio]

(voir page 34)



Menu [TV]

(voir page 35)



Menu [Configuration]

(voir page 36 – 43)

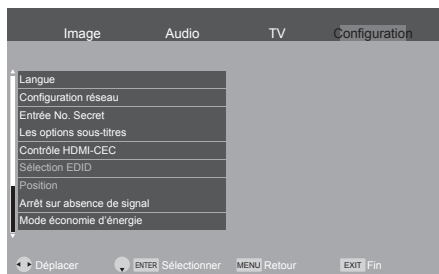

Réglages de l'image

[Avancé]

1 Appuyez sur <MENU> pour afficher le menu [Image].

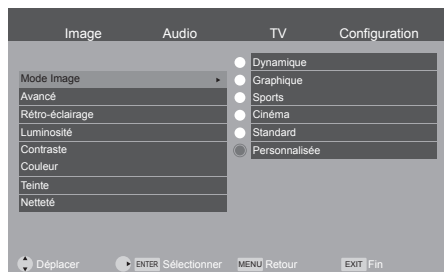

2 Sélectionnez l'élément à régler avec <▲▼>.

- Un menu qui ne peut être réglé est grisé.

3 Réglez avec <◀▶>.

4 Appuyez sur <EXIT> pour quitter le mode de réglage.

■ Pour revenir à l'écran précédent

Appuyez sur <MENU>.

[Mode Image]

Ce menu permet de basculer sur des images faciles à voir et adaptées à la source d'image ou à l'environnement où cet appareil est utilisé.

[Dynamique] :

Améliore le contraste et la netteté pour une visualisation dans une pièce lumineuse.

[Graphique] :

Adapté à l'entrée du PC.

[Sports] :

Convient aux matchs sportifs.

[Cinéma] :

Améliore les performances de contraste, de reproduction du noir et des couleurs pour regarder des films dans une pièce sombre.

[Standard] :

Pour une visualisation dans des environnements standards (éclairage de nuit).

[Personnalisée] :

Procède au réglage manuel en utilisant l'égaliseur en fonction de votre qualité d'image préférée.

Remarque

- [Dynamique]/[Sports]/[Cinéma] ne peut pas être sélectionné pour l'entrée PC ou le signal RGB avec l'entrée HDMI.

Sélectionne les paramètres vidéo avancés.

[Réglage de l'aspect] :

Change la taille de l'écran.
(voir page 29)

[Surlayage] :

Définit le mode de balayage utilisé pour l'entrée vidéo.

[Contrôle dynamique du rétroéclairage] :

Optimise la luminosité du rétroéclairage pour améliorer le contraste et réduire la consommation totale d'énergie.

[Température de couleur] :

Ajuste le ton des couleurs.
([10700K], [9300K], [6500K] et [Natif])

Remarque

- Met l'accent sur le rouge lorsque la valeur numérique de [Température de couleur] est faible et sur le bleu lorsqu'il est grand.
- [Natif] est une nuance de couleur de l'élément de panneau.

[Réduction du bruit] :

Permet de réduire le bruit vidéo.

[Contraste dynamique] :

Ajuste automatiquement le contraste en déterminant les changements dans l'utilisation des couleurs pour les images qui changent constamment, telles que les images animées.

- L'opération de réglage peut ne pas être fluide en fonction de l'image. Dans ce cas, sélectionnez [Off].

[Réduction 3:2] :

Tente de reproduire une interprétation plus naturelle de sources telles que des images de films, enregistrées à 24 images par seconde.

- Cette fonction n'affecte que les signaux 480i, 576i, 1080i 50Hz et 1080i 60Hz en entrée HDMI.

[Réglage du mouvement en douceur] :

Sélectionne des niveaux lisses de scènes de mouvements rapides.

(uniquement pour [Modèle 86 pouces](#)
[\(Modèle 75 pouces\)](#) [\(Modèle 65 pouces\)](#))

- [Rétro-éclairage]** Sélectionne la luminosité et la densité appropriées pour la pièce.
Moins ↔ Plus
- [Luminosité]** Ajuste toute la luminosité des signaux vidéo.
Moins ↔ Plus
- [Contraste]** S'ajuste pour une visualisation plus facile des images sombres.
Moins ↔ Plus
- [Couleur]** Ajuste la saturation des couleurs.
Moins ↔ Plus
- [Teinte]** Ajuste la teinte de la couleur de la peau.
Rougeâtre ↔ Verdâtre
- [Netteté]** Ajuste la netteté de l'image.
Moins ↔ Plus

Réglage audio

1 Appuyez sur <MENU> et <▶> pour afficher le menu [Audio].

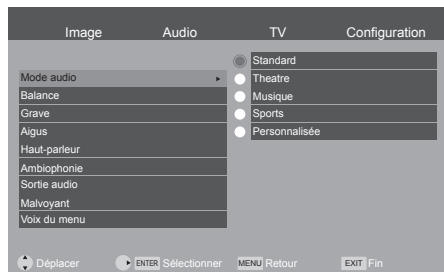

2 Sélectionnez l'élément à régler avec <▲▼>.

- Un menu qui ne peut être réglé est grisé.

3 Réglez avec <◀▶>.

4 Appuyez sur <EXIT> pour quitter le mode de réglage.

■ Pour revenir à l'écran précédent

Appuyez sur <MENU>.

[Mode audio]

Sélectionnez votre mode sonore préféré.

[Standard] :

Offre une qualité sonore adaptée à tous les types de scènes.

[Theatre] :

Configurez et obtenez le son via vos systèmes de cinéma maison.

[Musique] :

Améliore la qualité sonore pour regarder des vidéos de musique, etc.

[Sports] :

Améliore la qualité du son pour regarder des émissions sportives, etc.

[Personnalisée] :

Ajuste les sons manuellement à l'aide de l'égaliseur en fonction de votre qualité sonore préférée.

[Balance]

Ajuste les volumes gauche et droit.

[Grave]

Règle les sons graves.

[Aigus]

Règle les sons aigus.

[Haut-parleur]

Haut-parleurs internes.

[Activer] :

Haut-parleurs internes activés.

[Desactivado] :

Haut-parleurs internes désactivés.

[Ambiophonie]

[Off] :

Son normal

[On] :

Son surround

[Sortie audio]

Règle le volume du son émis par les bornes de sortie audio.

[Fixe] :

Corrige les sons.

[Variable] :

Règle le volume en utilisant la touche VOL.

[Malvoyant]

Sélectionnez cette option pour activer/désactiver les méthodes d'assistance pour les malvoyants.

(Uniquement disponible pour les chaînes numériques)

[Voix du menu]

Activer la fonction de parole pour le menu OSD et certaines opérations.

Remarque

- Les réglages [Grave] et [Aigus] sont mémorisés séparément pour [Standard], [Theatre], [Musique] et [Sports] dans [Mode audio].

Réglage du téléviseur

- 1 Appuyez sur <MENU> et <▶> pour afficher le menu [TV].

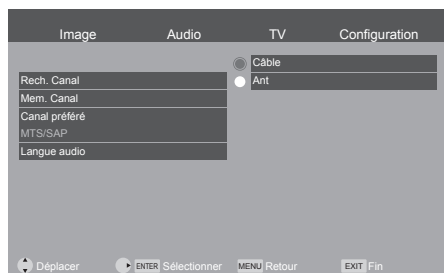

- 2 Sélectionnez l'élément à régler avec <▲▼>.

- Les éléments non ajustables sont grisés.
Les éléments réglables varient selon le signal, l'entrée et le mode d'affichage.

- 3 Réglez avec <◀▶>.

- 4 Appuyez sur <EXIT> pour quitter le mode de réglage.

■ Pour revenir à l'écran précédent

Appuyez sur <MENU>.

- | | |
|------------------------|---|
| [Rech. Canal] | Recherche automatiquement les chaînes pouvant être reçues. |
| [Mem. Canal] | Sélectionne les chaînes à sauter. |
| [Canal préféré] | Crée une liste de chaînes favorites. |
| [MTS/SAP] | Sélectionne le type audio pour le programme. |
| [Langue audio] | Sélectionne les options de langue dans les chaînes numériques. <ul style="list-style-type: none">• Uniquement disponible pour les programmes de télévision numérique. |

Menu Configuration

1 Appuyez sur <MENU> et <▶> pour afficher le menu [Configuration].

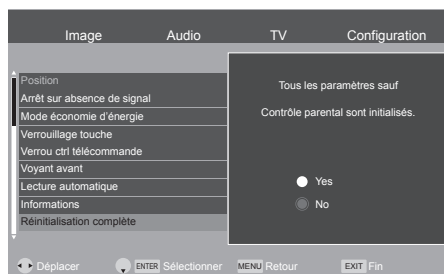
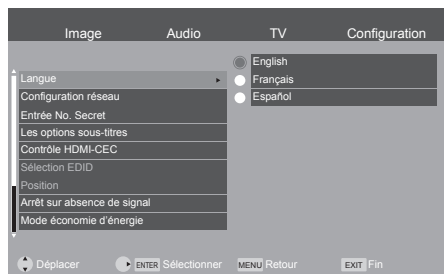

2 Sélectionnez l'élément à régler avec <▲▼▶>.

- Un menu qui ne peut être réglé est grisé. Modifications du menu réglable en fonction de l'entrée du signal et de la configuration du menu.

3 Réglez avec <◀▶>.

4 Appuyez sur <EXIT> pour quitter le mode de réglage.

■ Pour revenir à l'écran précédent

Appuyez sur <MENU>.

[Langue] Change la langue pour les affichages à l'écran.

[Configuration réseau] Définissez le canal de communication pris en charge par le logiciel d'application en conséquence.

[Entrée No. Secret]

Vous pouvez verrouiller des chaînes ou des émissions spécifiées afin d'éviter que des enfants ne regardent du contenu inapproprié.

(voir page 38)

- Le mot de passe prérogé en usine est le nombre à 4 chiffres "0000".

Remarque

- Prenez note de votre mot de passe au cas où vous l'oubliez.

(Si vous avez oublié votre mot de passe, consultez votre revendeur local.)

[Les options sous-titres]

Ajuste les paramètres de sous-titrage.

[Contrôle HDMI-CEC]

Définit la fonction HDMI-CEC.

[Sélection EDID]

Les réglages Sélection EDID modifient la manière dont le contenu affiché est traité et décodé.

[Position]

Règle la position de l'entrée PC.

[Arrêt sur absence de signal]

Définit si le téléviseur doit être éteint ou non en l'absence de signal d'entrée pendant plus de 10 minutes.

[Mode économie d'énergie]

Réduit la consommation d'énergie en mode veille.

[Verrouillage touche]

Limite l'utilisation des touches de l'appareil.

[Verrou ctrl télécommande]

Limite l'utilisation des touches de la télécommande.

[Voyant avant]

Indique si le voyant d'alimentation doit être allumé.

[Lecture automatique]

Définit le type de fichier à lire automatiquement à partir d'un périphérique de stockage USB.

[Informations]

Affiche le numéro de série et la version du logiciel de cette unité.

[Réinitialisation complète]

Réinitialise tous les paramètres aux paramètres d'usine.

Langue

Sélectionnez votre langue préférée.

Langues sélectionnables

English
Français
Español

Configuration réseau

Sélectionne la méthode de contrôle du téléviseur à partir de l'ordinateur.

Le sous-menu [Configuration réseau] s'affiche.

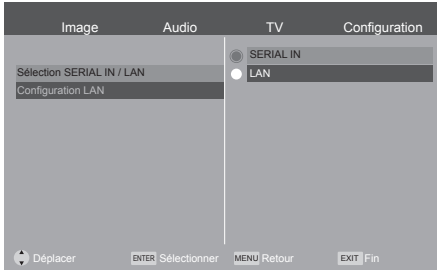

■ [Sélection SERIAL IN / LAN]

La fonction RS-232C ou LAN est activée. Pour contrôler le téléviseur via RS-232C, réglez [Sélection SERIAL IN / LAN] sur [SERIAL IN].

Remarque

- Vous ne pouvez pas utiliser simultanément les commandes RS-232C et LAN.

■ [Configuration LAN]

Commandes via LAN à l'aide de la borne LAN.

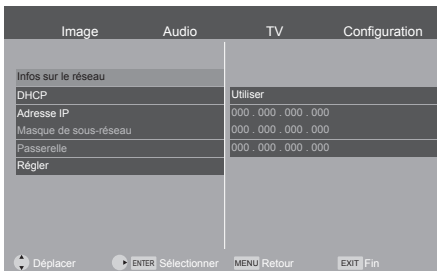
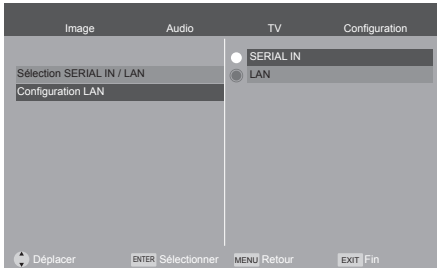

[Infos sur le réseau]

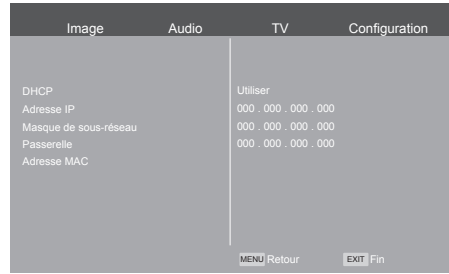

[DHCP], [Adresse IP], [Masque de sous-réseau], [Passerelle]

① Appuyez sur <◀▶> pour régler [Utiliser] / [Pas utiliser] de [DHCP].

Quand [Pas utiliser] est sélectionné, l'adresse IP et d'autres réglages peuvent être définis manuellement.

[DHCP] :

[Utiliser] : Utilisez une adresse IP dynamique.

[Pas utiliser] : Utilisez l'adresse IP statique, le masque de sous-réseau et la passerelle.

[Adresse IP] :

Entrez l'adresse IP lorsque [DHCP] est défini sur [Pas utiliser].

[Masque de sous-réseau] :

Entrez le masque de sous-réseau lorsque [DHCP] est défini sur [Pas utiliser].

[Passerelle] :

Entrez l'adresse de la passerelle lorsque [DHCP] est défini sur [Pas utiliser].

Remarque

- Lorsque [DHCP] est défini sur [Utiliser], les autres options s'affichent en gris.

Saisie de numéros

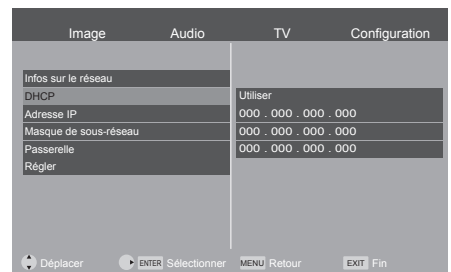

1. Sélectionnez l'adresse et appuyez sur <ENTER>.
2. Sélectionnez les chiffres avec les touches de curseur <◀/▶> et <·>.
3. Changez les numéros avec les touches de curseur <◀/▶> et les touches numériques <0-9>.
4. Appuyez sur <ENTER>.

② Sélectionnez [Régler] et appuyez sur <ENTER>.

Sauvegarder la configuration actuelle du réseau.

Remarque

- Pour utiliser un serveur DHCP, assurez-vous que le serveur DHCP est démarré.
- Contactez votre administrateur réseau pour plus de détails sur [Adresse IP], [Masque de sous-réseau] et [Passerelle].
- Conditions à l'expédition

[DHCP] : Utilisation

[Adresse MAC]

Affiche l'adresse MAC de cette unité.

Entrée No. Secret

Permet de filtrer les programmes non adaptés à la visualisation par les enfants.

[Entrée No. Secret] - écran de sous-menu



■ [Non classé]

Bloque les programmes sans évaluation.

■ [USA]

Il dispose de deux systèmes d'évaluation du contenu : Notes de cinéma et directives parentales pour la télévision.

Les classements de film sont utilisés pour les films originaux classés par la Motion Picture Association of America (MPAA) comme visionnés sur la télévision par câble et non édités pour la télévision. V-CHIP peut également être configuré pour bloquer les films classés MPAA.

Les directives parentales pour la télévision fonctionnent conjointement avec le V-CHIP pour aider les parents à éliminer les émissions télévisées inappropriées de leurs enfants.

[MPAA] :

(Système de classification de film volontaire)

Définit le contrôle parental sur les cotes de film.

Aucun	Ne pas définir de contrôle parental.
G	Public général. Tous les âges admis.
PG	Accord parental suggéré. Certains matériaux peuvent ne pas convenir aux enfants.
PG-13	Les parents sont fortement mis en garde. Certains documents peuvent être inappropriés pour les enfants de moins de 13 ans.
R	Restreint. Les moins de 17 ans doivent être accompagnés d'un parent ou d'un tuteur adulte (l'âge varie dans certaines juridictions).
NC-17	Personne de 17 ans et moins n'est admis.
X	Il s'agit d'une classification plus ancienne unifiée avec NC-17 mais pouvant être encodée dans les données de films plus anciens.

[TV guidelines] :

1. Âge suggéré

Aucun	Ne pas définir de contrôle parental.
TV-Y	Tous les enfants.
TV-Y7	Destiné aux enfants plus âgés.
TV-G	Public général.
TV-PG	Accord parental suggéré.
TV-14	Les parents sont fortement mis en garde.
TV-MA	Public adulte uniquement.

2. Contenu

Tout	Tous les contenus.
FV	Violence fantastique.
L	Langage d'adulte.
S	Situation sexuelle.
V	Violence
D	Dialogue sexuel explicite.

Notation	Contenu						
	Tout	FV	L	S	V	D	
Âge suggéré	TV-Y	Oui	Non	Non	Non	Non	Non
	TV-Y7	Oui	Oui	Non	Non	Non	Non
	TV-G	Oui	Non	Non	Non	Non	Non
	TV-PG	Oui	Non	Oui	Oui	Oui	Oui
	TV-14	Oui	Non	Oui	Oui	Oui	Oui
	TV-MA	Oui	Non	Oui	Oui	Oui	Non

■ [Canada]

Les systèmes de classification de la télévision au Canada sont basés sur la politique du Conseil de la radiodiffusion et des télécommunications canadiennes (CRTC) sur la violence dans les émissions de télévision.

Bien que la violence soit l'élément de contenu le plus important à évaluer, la structure développée prend en compte d'autres contenus de programmes tels que le langage, la nudité, la sexualité et des thèmes développés.

Lorsque vous configurez le V-CHIP sur le système canadien, vous pouvez choisir soit les classifications d'anglais canadien, soit les classifications de français canadiens.

[Codes ang. Canada] :

Définit le contrôle parental sur les Codes ang. Canada.

E (Exempter)	Comprend les nouvelles, les sports, les documentaires et d'autres programmes d'information; talk-shows, vidéoclips et émissions de variétés.
C (Enfants)	Destiné aux enfants plus jeunes de moins de 8 ans. Portent une attention particulière aux thèmes qui pourraient menacer leur sentiment de sécurité et de bien-être.
C8+ (Enfants de plus de 8 ans)	Ne contient aucune représentation de la violence comme moyen privilégié, acceptable ou unique de résoudre un conflit; ni encourager les enfants à imiter les actes dangereux qu'ils peuvent voir à l'écran.
G (Général)	Considéré comme acceptable pour tous les groupes d'âge. Un visionnement approprié pour toute la famille contient très peu de violence physique, verbale ou émotionnelle.
PG (Accord parental)	Destiné à un public général, mais peut ne pas convenir aux enfants plus jeunes (moins de 8 ans) car il pourrait contenir des thèmes ou des questions controversés.
14+ (Plus de 14 ans)	Peut contenir des thèmes dans lesquels la violence est l'un des éléments dominants du scénario, mais elle doit faire partie intégrante du développement de l'intrigue ou du personnage. L'utilisation de la langue peut être profane et la nudité présente dans le contexte du thème.
18+ (Adultes)	Destiné aux téléspectateurs de 18 ans et plus, il peut contenir des représentations de la violence qui, bien que liées au développement de l'intrigue, des personnages ou des thèmes, sont destinées à être visionnées par des adultes. Peut contenir un langage graphique et des représentations de sexe et de nudité.

[Codes Fr. Canada] :

Définit le contrôle parental sur les Codes Fr. Canada.

E (Exempter)	Programme exempté.
G (Général)	Tous les âges et les enfants, contiennent une violence directe minimale, mais peuvent être intégrés à l'intrigue de manière humoristique ou irréaliste.
8ans+ (Général mais non visible pour les jeunes enfants)	Peut être regardé par un large public, mais peut contenir des scènes troublantes pour les enfants de moins de 8 ans qui ne peuvent pas distinguer les situations imaginaires des situations réelles. Recommandé pour la visualisation avec le parent.
13ans+ (Plus de 13 ans)	Pourrait contenir des scènes de scènes violentes fréquentes et donc recommandé pour la visualisation avec le parent.
16ans+ (Plus de 16 ans)	Peut contenir des scènes de violence fréquentes et une violence intense.
18ans+ (Plus de 18 ans)	Seulement pour les adultes. Peut contenir des scènes de violence fréquentes et une violence extrême.

■ [RRT5]

Définit le paramètre RRT5 (Rating Region Table 5).

■ [Réinitialiser RRT5]

Réinitialise le paramètre RRT5.

■ [Réglage du No. Secret]

Il permet d'utiliser un numéro secret pour éviter que certains paramètres ne soient modifiés accidentellement. "0000" est défini comme valeur par défaut.

Remarque

- Prenez note de votre mot de passe au cas où vous l'oublieriez. (Si vous avez oublié votre mot de passe, consultez votre revendeur local.)

■ [Réinitialiser]

Revient aux valeurs préréglées en usine.

Les options sous-titres

Le téléviseur comprend un décodeur intégré capable de fournir un affichage textuel de l'audio.

Le programme en cours de visionnement doit transmettre les informations de sous-titrage codé (CC).

[Les options sous-titres] - écran de sous-menu

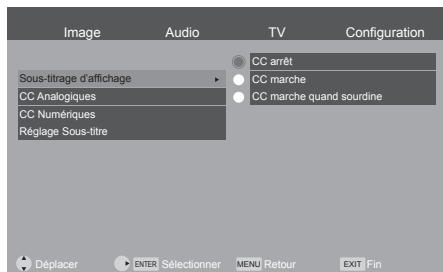

Remarque

- Cette option n'est pas disponible pour les entrées TV et AV.

■ [Sous-titrage d'affichage]

[CC arrêté] : Pour désactiver les sous-titres.

[CC marche] : Pour afficher les sous-titres.

[CC marche quand sourdine] : Pour afficher les sous-titres lorsque le son est mis en sourdine.

■ [CC Analogiques]

[CC1 - CC4] : Informations relatives aux images.

[Text1 - Text4] : Informations textuelles.

■ [CC Numériques]

Le menu Sous-titres numériques vous permet de configurer le mode d'affichage des sous-titres numériques.

■ [Réglage Sous-titre]

[Style] : Style du texte.

[Taille] : Taille du texte.

[Font] : Police du texte.

[Couleur du texte] : Couleur du texte.

[Coul. arrière-plan] : Couleur de la zone de texte.

Remarque

- Cette option est uniquement disponible pour la télévision numérique.

Contrôle HDMI-CEC

Réglez pour la fonction HDMI-CEC.

Pour des détails sur la fonction HDMI-CEC, reportez-vous à "Utilisation de la fonction HDMI-CEC". (voir page 51)

[Contrôle HDMI-CEC] - écran de sous-menu

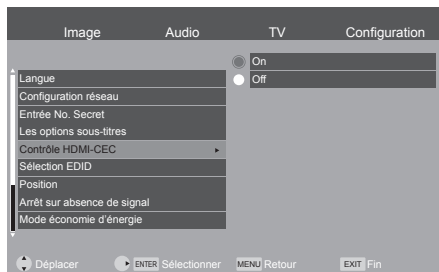

■ [On]

Lorsqu'elle est réglée sur [On], le téléviseur bascule automatiquement sur l'entrée HDMI appropriée chaque fois qu'un équipement HDMI connecté est allumé et que le mode Lecture est sélectionné.

■ [Off]

Désactive Contrôle HDMI-CEC.

Remarque

- La fonction HDMI CEC de l'appareil compatible HDMI CEC connecté doit être activée.

Sélection EDID

Le menu est affiché dans les entrées HDMI1 et HDMI2.

Les données EDID de chaque borne sont commutées.

[Sélection EDID] - écran de sous-menu

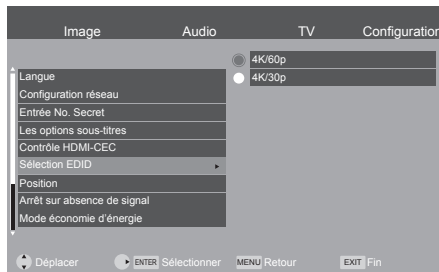

■ [4K/60p]

Règle l'EDID pour permettre une compatibilité avec les signaux vidéo 4K (Max. 4 096 x 2 160 points, fréquence d'utilisation verticale max. 60 Hz).

■ [4K/30p]

Règle l'EDID pour permettre une compatibilité avec les signaux vidéo 4K (Max. 4 096 x 2 160 points, fréquence d'utilisation verticale max. 30 Hz).

Remarque

- Cette option est uniquement disponible pour une source HDMI.

Position

Ajuste la position.

[Position] - écran de sous-menu

Remarque

- Dans certains cas, des parasites apparaissent en dehors de la zone, mais il ne s'agit pas d'un dysfonctionnement.
- Cette option est uniquement disponible pour l'entrée du PC.

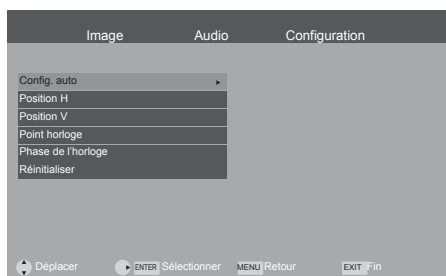
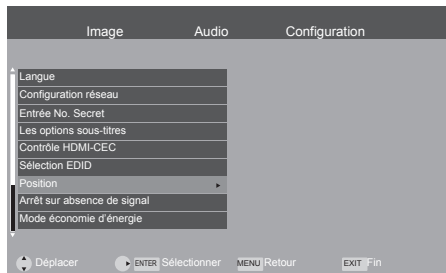

[Config. auto]

Règle le mode de fonctionnement du réglage automatique de la position.

Remarque

- Il est possible que la [Config. auto] ne fonctionne pas lorsqu'une image recadrée ou sombre est entrée. Dans ce cas, passez à une image lumineuse avec des bordures et autres objets clairement affichés, puis essayez à nouveau de procéder à la [Config. auto].

[Position H]

Ajuste la position horizontale de l'image.

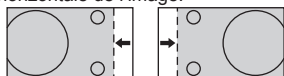

[Position V]

Ajuste la position verticale de l'image.

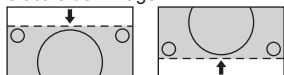

[Point horloge]

Des interférences (bruit) périodiques avec des motifs en bandes peuvent se produire lorsqu'un motif en bandes est affiché. Si cela se produit, ajustez-le de manière à minimiser ce bruit.

[Phase de l'horloge]

Ajuste l'horloge d'échantillonnage pour la vidéo applicable.

Utile lorsque les petits caractères apparaissent avec un faible contraste et/ou en cas de présence de scintillements aux coins.

Lorsque vous utilisez le motif de réglage, effectuez les réglages nécessaires pour qu'aucun bruit de bande horizontale n'y apparaisse.

- Vous devriez le faire une fois que [Point horloge] a été correctement réglé.

[Réinitialiser]

Réinitialise les valeurs des éléments [Position] aux paramètres d'usine.

Remarque

- Dans certains cas, des parasites apparaissent en dehors de la zone, mais il ne s'agit pas d'un dysfonctionnement.
- Cette option est uniquement disponible pour l'entrée du PC.
- Dans le cas où [Config. auto] ne fonctionne pas correctement, il est possible que [Config. auto] fonctionne correctement pour exécuter [Réinitialiser] avant [Config. auto].

Arrêt sur absence de signal

Lorsque cette fonction est réglée sur [Activer], l'appareil s'éteint automatiquement (veille) si le téléviseur ne donne aucun signal pendant 10 minutes.

À partir de 1 minute - avant la mise hors tension, le temps restant sera affiché.

Aucun signal 33 Sec

Mode économie d'énergie

[Off]

Ce temps de démarrage est réduit à partir du mode veille. Cependant, plus d'énergie sera consommée en mode veille.

[On]

La consommation du téléviseur en mode veille est réduite. Cependant, le temps de démarrage du mode veille devient plus long.

Remarque

- S'il est réglé sur [On], certaines commandes série et contrôles LAN ne peuvent pas être utilisés en mode veille.

Verrouillage touche

Désactive les touches du téléviseur.

[Verrouillage touche] - écran de sous-menu

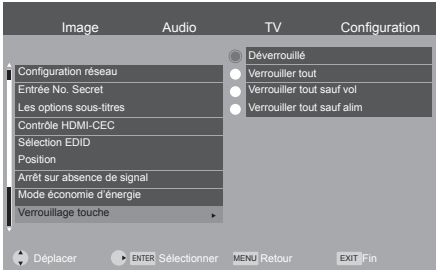

■ [Déverrouillé] / [Verrouillé]

[Déverrouillé] : (Modèle 55/50/43 pouces)

Vous pouvez utiliser toutes les touches de l'unité principale.

[Déverrouillé] : (Modèle 86/75/65 pouces)

Vous pouvez utiliser la touche de l'unité principale.

[Verrouillé] : (Modèle 86/75/65 pouces)

Vous ne pouvez pas utiliser la touche de l'unité principale.

■ [Verrouiller tout]

(uniquement pour Modèle 55 pouces Modèle 50 pouces Modèle 43 pouces)

Vous ne pouvez utiliser aucune des touches de l'unité principale.

■ [Verrouiller tout sauf vol]

(uniquement pour Modèle 55 pouces Modèle 50 pouces Modèle 43 pouces)

Désactivation de toutes les opérations des touches sur l'unité principale à l'exception de < + > et < - >.

■ [Verrouiller tout sauf alim]

(uniquement pour Modèle 55 pouces Modèle 50 pouces Modèle 43 pouces)

Désactivation de toutes les opérations des touches sur l'unité principale à l'exception de <Bouton d'alimentation (b)>.

Remarque

- Appuyez sur <PLAY (▷)> jusqu'à ce que "L" apparaisse à l'écran pour désactiver [Verrouillage touche]. Avant que le "L" ne disparaisse, appuyez sur les touches de curseur de séquence suivantes < ▲ ▼ ◀ ▶ >
- Vous pouvez également débrancher le cordon d'alimentation, puis le rebrancher en appuyant sur le <Bouton d'alimentation (b) (L'appareil)> sur le téléviseur.

Verrou ctrl télécommande

Désactive les touches de la télécommande.

[Verrou ctrl télécommande] - écran de sous-menu



■ [Déverrouillé]

Vous pouvez utiliser toutes les touches de la télécommande.

■ [Verrouiller tout]

Vous ne pouvez utiliser aucune des touches de la télécommande.

■ [Verrouiller tout sauf vol]

Désactivation de toutes les commandes de la télécommande sauf <VOL +> et <VOL ->.

■ [Verrouiller tout sauf alim]

Désactivation de toutes les commandes de la télécommande, à l'exception des touches <POWER ON (I)> / <STANDBY (⏻)>.

Remarque

- Appuyez sur <PLAY (▷)> jusqu'à ce que "L" apparaisse à l'écran pour désactiver [Verrou ctrl télécommande]. Avant que le "L" ne disparaisse, appuyez sur les touches de curseur de séquence suivantes < ▲ ▼ ◀ ▶ >
- Vous pouvez également débrancher le cordon d'alimentation, puis le rebrancher en appuyant sur le <Bouton d'alimentation (b) (L'appareil)> sur le téléviseur.

Voyant avant

Active/désactive le voyant d'alimentation.

[Voyant avant] - écran de sous-menu



Lecture automatique

Définit le type de fichier à lire automatiquement à partir d'un périphérique de stockage USB.

[Lecture automatique] - écran de sous-menu



■ [Désactiver]

Désactive la fonction de lecture automatique.

■ [Photo]

Les photos stockées sur un périphérique de stockage USB peuvent être lues automatiquement. (*fichiers .jpg uniquement)

■ [Vidéo]

La vidéo sur un périphérique de stockage USB peut être lue automatiquement. (*fichiers .mp4 uniquement)

Remarque

- Les photos et les vidéos ne peuvent pas être lues automatiquement en même temps. (voir page 47)

Informations

Affiche les informations d'affichage.

[Informations] - écran de sous-menu



Réinitialisation complète

Il est possible de réinitialiser les données aux réglages d'usine.



Utilisation de la fonction réseau

Cet appareil a une fonction réseau et vous pouvez contrôler le téléviseur connecté au réseau à l'aide de votre ordinateur.

Environnement nécessaire pour que les ordinateurs soient connectés

Tout d'abord, vérifiez que votre ordinateur est connecté à un réseau local.

Avant de connecter le téléviseur à l'ordinateur, vérifiez les paramètres suivants.

Vérification 1 : À propos du câble LAN

- Branchez le câble correctement.
- Utilisez un câble de réseau local compatible avec la catégorie 5e ou supérieure.

Vérification 2 : Réglages du réseau local filaire

Ordinateur avec fonction intégrée de réseau local filaire

- Activez le réseau local filaire.

Ordinateur sans fonction intégrée de réseau local filaire

- Vérifiez que votre adaptateur de réseau local filaire est correctement reconnu et activé.
- Installez le pilote de l'adaptateur de réseau local filaire au préalable.

Pour plus de détails sur l'installation du pilote, reportez-vous aux instructions fournies avec l'adaptateur de réseau local filaire.

Exemple de connexion réseau

Remarque

- Lorsque [Mode économie d'énergie] est réglé sur [On], la commande est désactivée en mode veille.
- Pour utiliser la fonction réseau, paramétrez chaque élément dans [Configuration réseau] et veillez à sélectionner [LAN].
(voir page 37)
- Vous ne pouvez pas utiliser simultanément les commandes RS-232C et LAN.

■ Connexion de la borne LAN

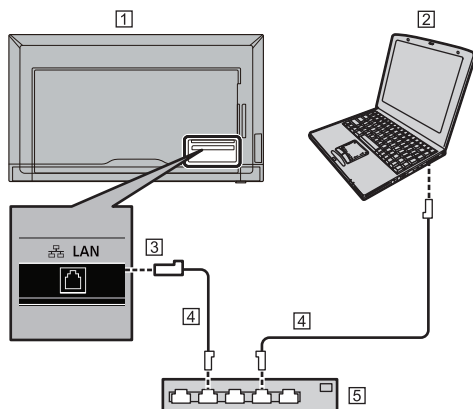

- 1 Téléviseur (arrière de l'unité)
- 2 PC
- 3 Borne LAN
- 4 Câble réseau local (disponible dans le commerce)
- 5 Concentrateur ou routeur à large bande

Remarque

- Pour un câble LAN, utilisez un câble blindé, sinon des parasites d'image pourraient être générés.
- Veillez à ce que le routeur haut débit ou le concentrateur soit compatible avec 10BASE-T/100BASE-TX.
- Le fait de toucher la borne LAN avec une main (corps) chargée de manière statique peut endommager l'appareil en raison de sa décharge.
Ne touchez pas la borne LAN ni la partie métallique du câble LAN.
- Pour des instructions sur la connexion, consultez votre administrateur réseau.

Paramètres pour se connecter à un réseau local

[Important]

Lors de la commande via LAN, l'environnement réseau doit être physiquement isolé du réseau extérieur ou non illégalement connecté/contrôlé par un équipement inconnu avec le pare-feu.

Configurez l'adresse IP et le masque de sous-réseau du téléviseur pour qu'ils correspondent aux paramètres de votre réseau local.

Ces paramètres peuvent être définis sur le téléviseur ou sur un ordinateur connecté au téléviseur.

Les paramètres dépendent de la configuration de votre réseau local. Pour des instructions sur la connexion, consultez votre administrateur réseau.

Pour régler sur le téléviseur

Réglez [Sélection SERIAL IN / LAN] de [Configuration réseau] dans le menu [Configuration] sur [LAN], et réglez les options [Configuration LAN]. (voir page 37)

Après avoir réglé chaque élément, sélectionnez [Régler] et appuyez sur <ENTER>.

■ Infos sur le réseau

Affiche les informations de réglage du réseau local. (voir page 37)

Contrôle basé sur commande

Vous pouvez contrôler le téléviseur à l'aide de commandes série (voir page 21) via le logiciel du terminal et d'autres applications appropriées.

Lisez le manuel du logiciel du terminal pour des instructions détaillées.

Commandes prises en charge

Les commandes utilisées dans le contrôle série sont prises en charge. (voir page 21)

- Le nom d'utilisateur et le mot de passe par défaut sont les suivants :

Nom d'utilisateur : dispadmin

Mot de passe : @Panasonic

Si vous modifiez le nom d'utilisateur et le mot de passe, utilisez la commande ci-dessous par ligne série.

Commande	Paramètre	Détails de contrôle
SSU:UNM	*...*	Nom d'utilisateur de contrôle LAN (16 paramètres max.) Plage de paramètres : [espace] 0 1 2 3 4 5 6 7 8 9 A B C D E F G H I J K L M N O P Q R S T U V W X Y Z _ a b c d e f g h i j k l m n o p q r s t u v w x y z - @
SSU:UPW	*...*	Mot de passe de contrôle LAN (16 paramètres max.) Plage de paramètres : [espace] 0 1 2 3 4 5 6 7 8 9 A B C D E F G H I J K L M N O P Q R S T U V W X Y Z _ a b c d e f g h i j k l m n o p q r s t u v w x y z - @

1 Connectez l'ordinateur au téléviseur.

- Spécifiez l'adresse IP et le numéro de port de données (10101), puis connectez l'ordinateur au téléviseur.

Une fois la connexion établie, [Login:] est renvoyé en réponse.

- Envoyez le nom d'utilisateur.
 - Envoyez [user name] + [].
 - Si le nom d'utilisateur n'est pas défini, envoyez [].
 - Lorsque la transmission est réussie, [Password:] est renvoyé en réponse.
- Envoyez le mot de passe.
 - Envoyez [password] + [].
 - Si le mot de passe n'est pas défini, envoyez [].
 - Lorsque la transmission est réussie, [OK] est renvoyé en réponse.

2 Envoyer des commandes pour contrôler le téléviseur.

Les commandes utilisées sont les mêmes que celles du RS-232C. Reportez-vous à la procédure de communication (voir page 21) pour le fonctionnement.

Les commandes utilisables sont fournies dans le tableau des commandes série (voir page 21).

3 Coupez la connexion avec le téléviseur et quittez la fonction.

- Envoyez [BYE]

Lorsque la transmission est réussie, [goodbye] est renvoyé et la connexion est déconnectée.

Remarque

- Lorsque vous vous connectez au réseau local pour la première fois (notamment après l'exécution de [Réinitialisation complète]), une nouvelle configuration du mot de passe peut s'avérer nécessaire après la saisie du mot de passe par défaut. Configurez un nouveau mot de passe avant d'utiliser cette fonction.
- Le téléviseur se déconnecte automatiquement une minute après avoir reçu les dernières données sans commande [BYE].
- Il est recommandé de répéter la procédure de 1 à 3 à chaque fois que vous envoyez/recevez une commande ou un groupe de commandes pour raccourcir le temps pour lequel le port est ouvert.

Utilisation de la “fonction de lecture de fichier multimédia USB”

Elle vous permet de profiter de photos, de musique et de vidéos enregistrées sur un périphérique de stockage USB. Vous pouvez également lire un fichier de musique pendant l’affichage du fichier photo.

Pour plus d’informations sur le périphérique de stockage USB, reportez-vous à la page 23.

■ Formats pris en charge

Le lecteur multimédia de l’appareil prend en charge les formats ci-dessous. Enregistrez immédiatement à la racine dans la mémoire USB.

Images immobiles

Extension	Format	Limitation
jpg/ jpeg	JPEG	Maximum 15 360 x 8 640 (prend en charge le format de base uniquement) YUV, RGB

Films

Extension	Vidéo		Audio
	Codec/Profil	Résolution	Codec
mp4	H.264/ Profil principal et Haut profil au Niveau 4,0	1920x1080 @ 30,0 Débit binaire : Maximum 20 Mbps	MP3 (MPEG-1 Layer2, MPEG-1 Layer3, MPEG-2 Layer3) AC3, LPCM, ADPCM, AAC, DD+, HE-AAC
ts	MPEG2/ MP @ HL H.264/ Profil principal et Haut profil au Niveau 4,0	1920x1080 @ 30,0 Débit binaire : Maximum 20 Mbps	
mpg	MPEG1/ Main Profile MPEG2/ Main Profile	1920x1080 @ 30,0 Débit binaire : Maximum 20 Mbps	
avi	MPEG2/ MP @ HL H.264 JPEG	1920x1080 @ 30,0 Débit binaire : Maximum 20 Mbps 640x480 @ 30,0 Débit binaire : Maximum 10 Mbps	

Fichier de musique

Extension	Codec audio
mp3	MP3(MPEG-1 Layer2, MPEG-1 Layer3, MPEG-2 Layer3)

Audio			
Codec	Taux d'échantillonnage	Débit binaire	
MP3	MEPG-1 Layer2	16 KHz - 48 KHz	8 Kbps ~ 384 Kbps
	MEPG-1 Layer3	16 KHz - 48 KHz	8 Kbps ~ 320 Kbps
	MEPG-2 Layer3	16 KHz - 48 KHz	8 Kbps ~ 320 Kbps
AC3	32KHz, 44,1KHz, 48KHz	32 Kbps ~ 640 Kbps	
LPCM	8KHz - 48 KHz	64 Kbps ~ 1,5 Mbps	
ADPCM	8KHz - 48 KHz	384 Kbps	
DD+	32KHz, 44,1KHz, 48KHz	32 Kbps ~ 6 Mbps	
AAC	8KHz - 48 KHz		
HE-AAC	8KHz - 48 KHz		

Remarque

- Dans certains cas, il peut être impossible de lire les fichiers ci-dessus.
- Vous pouvez utiliser 32 caractères alphanumériques au maximum pour le nom de dossier et le nom de fichier.
- N'utilisez pas de fichier de plus de 4 Go.

Fichier de lecture

Remarque

- Les fichiers sont affichés/lus en fonction de l'ordre dans lequel vous les copiez sur un périphérique de stockage USB. Copiez les fichiers sur un périphérique de stockage USB selon l'ordre que vous souhaitez lire.
- Des fichiers photo ou vidéo peuvent être lus automatiquement lorsqu'un périphérique de stockage USB est connecté ou allumé. (voir page 47)

■ Sélectionnez le type de fichier à lire

1. **Insérez le périphérique de stockage USB pour Media Player dans la borne USB située sur le côté du téléviseur.**

Remarque

- Selon le type du périphérique de mémoire USB, il peut entrer en contact avec son environnement, comme le couvercle arrière, et ne peut pas être fixé. Utilisez un périphérique de mémoire USB pouvant être connecté à cette unité.

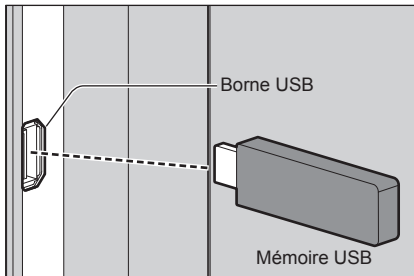

2. **Changez INPUT sur [USB].**
3. **Sélectionnez le type de fichier à lire avec les touches de curseur <◀/▶>, et appuyez sur <ENTER>.**

■ Lecture de fichiers

1. **Affiche le fichier à lire.**

Sélectionnez le dossier avec les touches de curseur <▲▼◀▶> et appuyez sur <ENTER> pour afficher les fichiers du dossier.

2. **Sélectionnez le fichier que vous souhaitez lire et appuyez sur <ENTER>.**

Le fichier est sélectionné.

Vous pouvez sélectionner plusieurs fichiers. Vous pouvez également sélectionner des fichiers dans différents dossiers.

3. **Appuyez sur <PLAY (▶)>.**

Les fichiers sélectionnés sont lus.

Remarque

- La taille de l'écran lu est [Normal].
- Si vous appuyez sur <PLAY (▶)> sans sélectionner de fichier, tous les fichiers du dossier seront lus.

- Sélectionnez le dossier [Retour] pour revenir au dossier racine, sélectionnez le dossier [Doss. parent] pour revenir au dossier supérieur suivant.
- Vous pouvez régler le volume à l'aide de <VOL +> / <VOL -> et <MUTE> sur la télécommande.
- Pour les opérations en cours de lecture, voir page 48.

■ Pour arrêter la lecture

Appuyez sur <EXIT>.

Lecture automatique

Les photos ou les vidéos stockées sur un périphérique de stockage USB peuvent être lues automatiquement. (30 fichiers maximum)

■ Préparations

Préparez les fichiers. Nommez le fichier à lire "001-030", par exemple "001.jpg" - "030.jpg".

1. Crée un dossier nommé "AUTO_PLAYBACK" dans le dossier racine d'un périphérique de stockage USB et copie les fichiers à lire automatiquement dans le dossier.

Sélectionnez le type de fichier.

1. Appuyez sur <MENU> et sélectionnez [Configuration] à l'aide des touches de curseur <◀/▶>, sélectionnez [Lecture automatique] à l'aide des touches de curseur <▲/▼> et appuyez sur <ENTER>.
2. Sélectionnez le type de fichier avec les touches de curseur <▲/▼> et appuyez sur <ENTER>.

■ Lecture automatique de fichiers

Connectez un périphérique de stockage USB (voir page 22) et allumez le téléviseur.

La lecture automatique commence.

Vous pouvez connecter un périphérique de stockage USB (voir page 22) après avoir allumé le téléviseur.

La lecture automatique commence.

Remarque

- Les photos et les vidéos ne peuvent pas être lues automatiquement en même temps.
- La lecture automatique lit en boucle tous les fichiers photo ou vidéo du dossier "AUTO_PLAYBACK".
- Pendant la lecture automatique, seules les touches <VOL +> / <VOL -> et <EXIT> sont activées.

■ Pour arrêter la lecture automatique

Appuyez sur <EXIT>.

Opérations pendant la lecture

Lorsque la lecture commence, la barre de commande est affichée en bas de l'écran et vous pouvez effectuer les étapes ci-dessous. Si la barre de commande ne s'affiche pas, appuyez sur <MENU> pour l'afficher.

Élément	Description
LECTURE/ PAUSE	Pour lire le fichier. Pour mettre le fichier en pause.
RetRap	Pour jouer rapidement en arrière. (Audio et vidéo seulement)
AvRap	Pour jouer en avance rapide. (Audio et vidéo seulement)
Précédent	Pour accéder au fichier précédent.
Suiv.	Pour accéder au fichier suivant.
ARRET	Pour arrêter le fichier en cours de lecture.
Élément	Description
Ne pas répéter	Ne pas répéter -
Répéter 1	Après avoir commencé à lire les fichiers sélectionnés dans le menu, chaque fichier du même dossier est lu une fois dans l'ordre, jusqu'au dernier.
Répéter tout	De plus, si vous commencez à lire plusieurs fichiers cochés dans le menu, ils ne seront lus qu'une fois. Répéter 1 - Le fichier sélectionné ou coché dans le menu est lu à plusieurs reprises. Répéter tout - Pour lire et répéter des fichiers dans la liste de lecture.
Paramétrer A Paramétrer B Aucun	Définissez l'intervalle pour jouer et répéter. Paramétrer A - Définissez le point de départ de l'intervalle. Paramétrer B - Définissez le point final de l'intervalle. (Audio et vidéo seulement)
Aléatoire désact. Aléatoire act.	Aléatoire désact. - Pour lire et répéter tous les fichiers de manière aléatoire. Aléatoire act. - Pour lire et répéter tous les fichiers dans l'ordre.
Musique act. Musique désact.	Lorsque vous sélectionnez [Musique act.], les fichiers photo et musicaux du même dossier sont synchronisés. (Photo seulement)
Intervalle	Pour sélectionner l'heure du diaporama. (Photo seulement)
Liste de lecture	Pour afficher la liste de lecture.

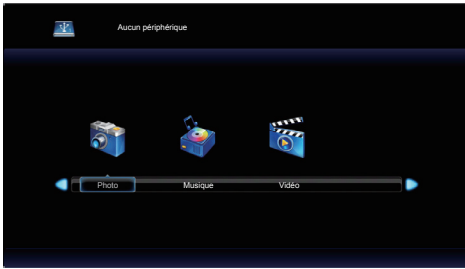

Informations	Pour afficher les informations sur le fichier.
Rotation (dans le sens des aiguilles d'une montre)	Faire pivoter le fichier de 90 degrés dans le sens des aiguilles d'une montre. (Photo seulement)
Rotation (dans le sens inverse des aiguilles d'une montre)	Faire pivoter le fichier de 90 degrés dans le sens inverse des aiguilles d'une montre. (Photo seulement)
Zoom avant	Pour zoomer en avant sur le fichier. (Photo seulement)
Zoom arrière	Pour zoomer en arrière sur le fichier. (Photo seulement)
Déplacer	Pour sélectionner une zone d'affichage en affichage zoomé. (Photo seulement)
Dynamique Graphique Sports Cinéma Standard	Pour sélectionner les paramètres vidéo. (Vidéo seulement)

Lecture des images



Sélectionnez un fichier de la même manière que dans la vue de liste de fichiers.

1 Appuyez sur <▲▼◀▶> pour sélectionner le fichier que vous souhaitez lire.

-  : Pour lire le fichier sélectionné
-  : Fichier sélectionné.
-  : Pour revenir à la page de sélection du type de média.



2 Appuyez sur <ENTER>

L'image sera affichée en plein écran.



1. Barre de commande

Appuyez sur <MENU> pour afficher la barre de commande au bas de l'écran

Puis appuyez sur les touches de curseur <◀/▶> pour effectuer les opérations suivantes.

- [LECTURE/ PAUSE] Pour lire le diaporama d'images. Pour mettre en pause l'image en cours de lecture.
- [Précédent] Pour accéder à l'image précédente.

- [Suiv.] Pour accéder à l'image suivante.
- [ARRÊT] Pour arrêter le diaporama d'images en cours de lecture.
- [Répéter tout] Tout répéter -
- [Ne pas répéter] Tous les fichiers du même dossier sont lus à plusieurs reprises.
- [Répéter 1] Répéter aucun -
Après avoir commencé à lire les fichiers sélectionnés dans le menu, chaque fichier du même dossier est lu une fois dans l'ordre, jusqu'au dernier.
Répéter 1 -
Le fichier sélectionné ou coché dans le menu est lu à plusieurs reprises.
- [Aléatoire désact.] Sélectionnez cette option pour lire les images du dossier de manière aléatoire.
- [Aléatoire act.]
- [Musique désact.] En sélectionnant [Musique act.], les fichiers photo et musicaux du même dossier sont lus en même temps.
- [Musique act.]
- [Intervalle] Sélectionnez l'heure du diaporama.
- [Liste de lecture] Afficher la liste de lecture.
- [Informations] Afficher les informations sur le fichier.
- [Rotation] Faites pivoter l'image temporairement de 90 degrés dans le sens des aiguilles d'une montre)
(dans le sens des aiguilles d'une montre)
- [Rotation] Faites pivoter temporairement l'image de 90 degrés dans le sens inverse des aiguilles d'une montre)
(dans le sens inverse des aiguilles d'une montre)
- [Zoom avant] Pour zoomer en avant sur l'image.
- [Zoom arrière] Pour zoomer en arrière sur l'image.
- [Déplacer] Sélectionnez la zone d'affichage dans le zoom.



2. Fenêtre d'information

Appuyez sur <DISPLAY> pour afficher la fenêtre d'information

Lecture de musique/vidéo



1 Sélectionnez le fichier que vous souhaitez lire de la même manière que "Lecture des images". (voir page 49)

-  : Pour lire le fichier sélectionné
-  : Fichier sélectionné.
-  : Pour revenir à la page de sélection du type de média.

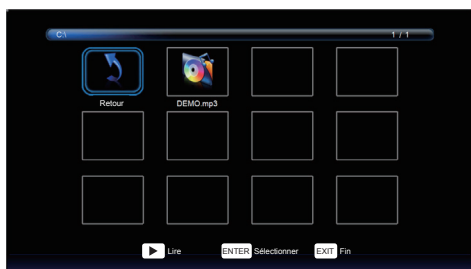

2 Appuyez sur <ENTER>

La vidéo sera affichée en plein écran.

Remarque

- L'icône de musique est affichée sur l'écran pour la lecture de musique.



1. Barre de commande

Appuyez sur <MENU> pour afficher la barre de commande au bas de l'écran

Puis appuyez sur les touches de curseur <◀/▶> pour effectuer les opérations suivantes.

- [LECTURE/PAUSE] Pour lire la musique/vidéo. Pour mettre en pause l'image en cours de lecture.
- [RetRap] Pour lire le fichier rapidement en arrière.
RetRap2X / RetRap4X / RetRap8X / RetRap16X
- [AvRap] Pour lire le fichier en avance rapide.
AvRap2X / AvRap4X / AvRap8X / AvRap16X
- [Précédent] Pour accéder au fichier précédent. Lorsque vous lisez une vidéo, appuyez une fois sur cette touche pour la lire depuis le début.
- [Suiv.] Pour accéder au fichier suivant.
- [ARRÊT] Pour arrêter le fichier en cours de lecture.
- [Répéter tout] Tout répéter -
- [Ne pas répéter] Tous les fichiers du même dossier sont lus à plusieurs reprises.
- [Répéter 1] Répéter aucun -
Après avoir commencé à lire les fichiers sélectionnés dans le menu, chaque fichier du même dossier est lu une fois dans l'ordre, jusqu'au dernier.
Répéter 1 -
Le fichier sélectionné ou coché dans le menu est lu à plusieurs reprises.
- [Aléatoire désact.] Sélectionnez cette option pour lire les images du dossier de manière aléatoire.
- [Aléatoire act.] aléatoire.
- [Paramétrer A] Paramétrer A -
- [Paramétrer B] Définissez l'intervalle du point de départ.
- [Aucun] Paramétrer B - Définissez l'intervalle du point final.
- [Liste de lecture] Afficher la liste de lecture.
- [Informations] Afficher les informations sur le fichier.
- [Dynamique] Sélectionnez les paramètres vidéo.
- [Graphique] (Vidéo seulement)
- [Sports]
- [Cinéma]
- [Standard]

Vous pouvez également régler le fichier à l'aide des touches de navigation <◀◀, II, ▶, ▶▶> et des touches de curseur <◀/▶> de la télécommande. (voir page 48)

2. Fenêtre d'information

Appuyez sur <DISPLAY> pour afficher la fenêtre d'information

Utilisation de la fonction HDMI-CEC

La fonction HDMI-CEC permet le contrôle à distance de cette unité seule, afin d'utiliser les fonctions basiques des appareils compatibles avec HDMI-CEC, grâce au contrôle de verrouillage entre cette unité et ces appareils. Cette fonction permet également le contrôle à distance (ou grâce aux boutons de l'unité principale) d'un appareil compatible avec HDMI-CEC seul, afin de mettre cette unité sous/hors tension et de commuter l'entrée.

Connexion

Connectez l'appareil compatible HDMI-CEC à la borne HDMI 1 ou HDMI 2.

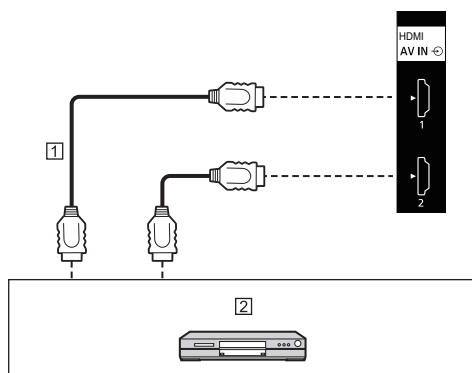

① Câble HDMI (disponible dans le commerce)

② Enregistreur DVD / lecteur DVD, enregistreur Blu-ray / lecteur Blu-ray

Réglage

- ① Effectuez le réglage sur l'appareil connecté (appareil compatible avec HDMI-CEC), pour que cette fonction puisse être utilisée.
- ② Réglez [Contrôle HDMI-CEC] sur [On]. (voir page 40)
- ③ Mettez tous les appareils sous tension, et mettez cette unité hors puis sous tension. Vérifiez ensuite si les images peuvent être correctement visualisées avec l'entrée HDMI1 ou HDMI2.

Signaux prédéfinis

Cet appareil peut afficher les signaux vidéo repris dans le tableau ci-dessous.

- Les contenus du signal HDMI dans la colonne des signaux compatibles avec Plug and Play sont comme suit.
1 : 4K/60p, 2 : 4K/30p

Signal correspondant	Résolution (point)	Fréquence de balayage		Fréquence d'horloge à point (MHz)	Format*2	Signaux compatibles avec Plug and Play*4		
		Horizontal (kHz)	Vertical (Hz)			HDMI		PC
						1	2	
480/60i	720 (1 440) x 480i*1	15,73	59,94	27,00	H	o	o	—
576/50i	720 (1 440) x 576i*1	15,63	50,00	27,00	H	o	o	—
480/60p	720 x 480	31,47	59,94	27,00	H	o	o	—
576/50p	720 x 576	31,25	50,00	27,00	H	o	o	—
720/60p	1 280 x 720	45,00	60,00	74,25	H	o	o	—
720/50p	1 280 x 720	37,50	50,00	74,25	H	o	o	—
1080/60i	1 920 x 1 080i	33,75	60,00	74,25	H	o	o	—
1080/50i	1 920 x 1 080i	28,13	50,00	74,25	H	o	o	—
1080/24p	1 920 x 1 080	27,00	24,00	74,25	H	o	o	—
1080/25p	1 920 x 1 080	28,13	25,00	74,25	H	o	o	—
1080/30p	1 920 x 1 080	33,75	30,00	74,25	H	o	o	—
1080/60p	1 920 x 1 080	67,50	60,00	148,50	H	o	o	—
1080/50p	1 920 x 1 080	56,25	50,00	148,50	H	o	o	—
3840 x 2 160/24p	3 840 x 2 160	54,00	24,00	297,00	H	o	o	—
3840 x 2 160/25p	3 840 x 2 160	56,25	25,00	297,00	H	o	o	—
3840 x 2 160/30p	3 840 x 2 160	67,50	30,00	297,00	H	o	o	—
3840 x 2 160/60p	3 840 x 2 160	135,00	60,00	594,00	H	o	—	—
3840 x 2 160/50p	3 840 x 2 160	112,50	50,00	594,00	H	o	—	—
4096 x 2 160/24p	4 096 x 2 160	54,00	24,00	297,00	H	o	o	—
4096 x 2 160/25p	4 096 x 2 160	56,25	25,00	297,00	H	o	o	—
4096 x 2 160/30p	4 096 x 2 160	67,50	30,00	297,00	H	o	o	—
4096 x 2 160/60p	4 096 x 2 160	135,00	60,00	594,00	H	o	—	—
4096 x 2 160/50p	4 096 x 2 160	112,50	50,00	594,00	H	o	—	—
640 x 480/60	640 x 480	31,47	59,94	25,18	R/H	o	o	o
800 x 600/60	800 x 600	37,88	60,32	40,00	R/H	o	o	o
1024 x 768/60	1 024 x 768	48,36	60,00	65,00	R/H	o	o	o
1280 x 720/60	1 280 x 720	45,00	60,00	74,25	R/H	o	o	o
1280 x 800/60	1 280 x 800	49,70	59,81	83,50	R/H	o	o	o
1280 x 960/60	1 280 x 960	60,00	60,00	108,00	R/H	o	o	o
1280 x 1024/60	1 280 x 1 024	63,98	60,02	108,00	R/H	o	o	o
1280 x 1024/75	1 280 x 1 024	79,98	75,02	135,00	R/H	o	o	o
1360 x 768/60	1 360 x 768	47,71	60,02	85,50	H	—	o	—
1400 x 1050/60	1 400 x 1 050	65,32	59,98	121,75	H	o	o	—
1440 x 900/60	1 440 x 900	55,94	59,89	106,50	R/H	o	o	o
1600 x 900/60	1 600 x 900*3	60,00	60,00	108,00	R/H	o	o	o
1600 x 1200/60	1 600 x 1 200	75,00	60,00	162,00	R/H	o	o	o
1680 x 1050/60	1 680 x 1 050	65,29	59,95	146,25	R/H	o	o	o
1920 x 1080/60	1 920 x 1 080	67,50	60,00	148,50	R/H	o	o	o
1920 x 1200/60	1 920 x 1 200*3	74,04	59,95	154,00	R/H	o	o	o
720 x 400/70	720 x 400	31,50	70,00	28,30	R/H	o	o	o











- *1 : Signal de répétition de pixels (fréquence d'horloge à point 27,0 MHz) uniquement
- *2 : Les signaux pour représenter les formats sont les suivants.
 - R: D-sub RGB (PC IN)
 - H: HDMI (HDMI 1, HDMI 2)
- *3 : En fonction de la norme VESA CVT-RB (Réduction réduite)
- *4 : Les signaux avec ◦ dans la colonne des signaux compatibles avec Plug and Play sont ceux écrits au format EDID (Extended Display Identification Data) de cette unité.
Pour les signaux sans ◦ dans la colonne des signaux compatibles avec Plug and Play, les résolutions ne peuvent pas être sélectionnées sur le PC même si cette unité prend en charge ces signaux.

Remarque

- Un format de signal détecté automatiquement peut être affiché différemment à partir du signal d'entrée réel.
- [i] affiché après le nombre de points de résolution signifie le signal entrelacé.

Dépannage

Avant d'appeler pour la maintenance, déterminez les symptômes et effectuez quelques vérifications simples, comme indiqué ci-dessous.

Symptômes		Vérification
Image	Son	
 Interférence	 Son bruyant	Appareils électriques Voitures / Motos Lumière fluorescente
 Image normale	 Pas de son	Volume (Vérifiez si la fonction de sourdine a été activée sur la télécommande.) Assurez-vous que le volume n'est pas réglé au minimum.
 Pas d'image	 Pas de son	Pas branché dans une prise secteur Pas allumé Réglage d'image et luminosité/volume (Vérifiez en appuyant sur le bouton POWER ON (Ⓟ) ou STANDBY (Ⓛ).)
 Pas d'image	 Son normal	En cas d'entrée d'un signal avec une fréquence ou un format de système de couleur non applicable, seule l'indication de la borne d'entrée est affichée.
 Pas de couleur	 Son normal	Contrôles de couleur réglés au niveau minimum (voir page 32)
Une erreur d'affichage telle que "pas d'image" se produit, ou la télécommande est soudain désactivée.		Les bruits de chargement provenant de l'extérieur peuvent interférer avec le fonctionnement normal. Éteignez l'appareil et allumez-le après avoir attendu au moins 5 secondes, puis vérifiez le fonctionnement.
L'écran s'éteint automatiquement.		Vérifiez s'il est possible que les réglages [Arrêt sur absence de signal] soient configurés sur [Activer]. (voir page 41)
Aucune opération sur la télécommande ne peut être réalisée.		Les piles insérées respectent-elles la polarité (+, -)? (voir page 13) Les piles sont-elles épuisées? Orientez la télécommande vers le capteur de télécommande du téléviseur. (voir page 24) Vérifiez si l'option autre que [Déverrouillé] est sélectionnée dans [Verrou ctrl télécommande]. (voir page 42)
Vidéo instable		Il est possible que le signal ne soit pas compatible. Essayez le réglage automatique de l'écran lorsque le PC est en cours d'utilisation.
L'image n'est pas affichée sur certaines zones du haut et du bas de l'écran.		Lors de l'utilisation d'un programme logiciel vidéo (tel qu'un programme de format cinéma) avec un écran plus large que celui du mode 16:9, des zones vides séparées des images se forment en haut et en bas de l'écran.
Des pièces de l'unité deviennent chaudes.		Même lorsque la température des pièces des panneaux avant, supérieur et arrière a augmenté, ces augmentations de température ne posent pas de problème en termes de performance ou de qualité.
La vidéo de la borne d'entrée HDMI est anormale.		Vérifiez le support du câble HDMI 4K et vérifiez qu'il est conforme à la norme HDMI. Vérifiez le signal d'entrée compatible avec ce téléviseur. (voir page 52 - 53) Pour régler [Sélection EDID] sur [4K/30p] lorsque le périphérique connecté ne prend pas en charge 4K.

Symptômes	Vérification
La vidéo de la borne d'entrée D-Sub est anormale.	Vérifiez si le réglage du PC est correct. Vérifiez le signal d'entrée compatible avec ce téléviseur. (voir page 52 - 53)
Les commandes série ne sont pas contrôlables.	Vérifiez que [Sélection SERIAL IN / LAN] est sélectionné [SERIAL IN]. (voir page 37) Vérifiez que la connexion a été faite correctement. (voir page 20)
Le réseau local est incontrôlable.	Vérifiez que [Sélection SERIAL IN / LAN] est sélectionné [LAN]. (voir page 37) Vérifiez que la connexion a été faite correctement. (voir page 44) Vérifiez que [Configuration LAN] est réglé correctement. (voir page 37)

Panneau du téléviseur LCD

Symptômes	Vérification
Cela prend du temps pour que l'image s'affiche.	L'appareil traite numériquement les différents signaux afin de reproduire des images plaisantes et esthétiques. De ce fait, quelques instants sont parfois nécessaires pour que l'image apparaisse lorsque la tension a été rétablie et que l'entrée a été changée.
Les bords des images vacillent.	En raison des caractéristiques du système utilisé pour piloter le panneau à cristaux liquides, les bords peuvent sembler trembloter dans les parties en mouvement rapide des images : Ceci est normal et n'indique pas un dysfonctionnement.
Des points lumineux ou des points non lumineux peuvent apparaître à l'écran.	Il s'agit d'une caractéristique des panneaux à cristaux liquides et cela ne pose aucun problème.
 <p>La rétention d'image apparaît</p>	Une rétention d'image peut se produire. Si vous affichez une image fixe pendant une période prolongée, l'image pourrait rester sur l'écran. Cependant, elle disparaîtra lorsqu'un film sera affiché pendant un certain moment. Ceci n'est pas considéré comme un dysfonctionnement.

Ce téléviseur utilise un traitement d'image spécial. Par conséquent, un léger décalage peut se produire entre l'image et l'audio, en fonction du type de signal d'entrée. Cependant, il ne s'agit pas d'un dysfonctionnement.

Spécifications

N° de modèle

Modèle 86 pouces : TH-86CQ1U

Modèle 75 pouces : TH-75CQ1U

Modèle 65 pouces : TH-65CQ1U

Modèle 55 pouces : TH-55CQ1U

Modèle 50 pouces : TH-50CQ1U

Modèle 43 pouces : TH-43CQ1U

Consommation d'énergie

Modèle 86 pouces

340 W

Modèle 75 pouces

274 W

Modèle 65 pouces

136 W

Modèle 55 pouces

128 W

Modèle 50 pouces

120 W

Modèle 43 pouces

106 W

Condition de veille

0,5 W

Panneau du téléviseur LCD

Modèle 86 pouces

Panneau IPS 86 pouces (rétroéclairage à Edge LED), rapport d'aspect 16:9

Modèle 75 pouces

Panneau IPS 75 pouces (rétroéclairage à Direct LED), rapport d'aspect 16:9

Modèle 65 pouces

Panneau VA 65 pouces (rétroéclairage à Direct LED), rapport d'aspect 16:9

Modèle 55 pouces

Panneau VA 55 pouces (rétroéclairage à Direct LED), rapport d'aspect 16:9

Modèle 50 pouces

Panneau VA 50 pouces (rétroéclairage à Direct LED), rapport d'aspect 16:9

Modèle 43 pouces

Panneau VA 43 pouces (rétroéclairage à Direct LED), rapport d'aspect 16:9

Taille de l'écran

Modèle 86 pouces

1 895,0 mm (l) × 1 065,9 mm (h) × 2 174,2 mm (diagonale) / 74,60" (l) × 41,96" (h) × 85,60" (diagonale)

Modèle 75 pouces

1 649,6 mm (l) × 927,9 mm (h) × 1 892,7 mm (diagonale) / 64,94" (l) × 36,53" (h) × 74,51" (diagonale)

Modèle 65 pouces

1 428,4 mm (l) × 803,5 mm (h) × 1 638,9 mm (diagonale) / 56,23" (l) × 31,63" (h) × 64,52" (diagonale)

Modèle 55 pouces

1 209,6 mm (l) × 680,4 mm (h) × 1 387,8 mm (diagonale) / 47,62" (l) × 26,78" (h) × 54,63" (diagonale)

Modèle 50 pouces

1 095,8 mm (l) × 616,4 mm (h) × 1 257,3 mm (diagonale) / 43,14" (l) × 24,26" (h) × 49,50" (diagonale)

Modèle 43 pouces

941,1 mm (l) × 529,4 mm (h) × 1 079,8 mm (diagonale) / 37,05" (l) × 20,84" (h) × 42,51" (diagonale)

Nombre de pixels

8 294 400

(3 840 (Horizontal) × 2 160 (Vertical))

Dimensions (l × h × p)

Modèle 86 pouces

1 929 mm × 1 103 mm (à l'exclusion du capteur de la télécommande : 1 100 mm) × 80 mm / 75,92" × 43,41" (à l'exclusion du capteur de la télécommande : 43,28") × 3,13"

Modèle 75 pouces

1 684 mm × 969 mm (à l'exclusion du capteur de la télécommande : 966 mm) × 94 mm / 66,30" × 38,14" (à l'exclusion du capteur de la télécommande : 38,01") × 3,70"

Modèle 65 pouces

1 463 mm × 847 mm (à l'exclusion du capteur de la télécommande : 843 mm) × 97 mm / 57,57" × 33,32" (à l'exclusion du capteur de la télécommande : 33,17") × 3,81"

Modèle 55 pouces

1 240 mm × 718 mm (à l'exclusion du capteur de la télécommande : 713 mm) × 80 mm / 48,79" × 28,25" (à l'exclusion du capteur de la télécommande : 28,05") × 3,12"

Modèle 50 pouces

1 124 mm × 653 mm (à l'exclusion du capteur de la télécommande : 647 mm) × 77 mm / 44,24" × 25,70" (à l'exclusion du capteur de la télécommande : 25,47") × 3,04"

Modèle 43 pouces

969 mm × 566 mm (à l'exclusion du capteur de la télécommande : 560 mm) × 77 mm / 38,12" × 22,26" (à l'exclusion du capteur de la télécommande : 22,03") × 3,03"

Masse

Modèle 86 pouces

Environ 50,0 kg / 111 lbs net

Modèle 75 pouces

Environ 34,0 kg / 75 lbs net

Modèle 65 pouces

Environ 24,0 kg / 53 lbs net

Modèle 55 pouces

Environ 15,0 kg / 34 lbs net

Modèle 50 pouces

Environ 13,0 kg / 29 lbs net

Modèle 43 pouces

Environ 9,0 kg / 20 lbs net

Source d'alimentation

110 - 127 V ~, 50/60 Hz

Conditions de fonctionnement

Température

0 °C – 40 °C (32 °F – 104 °F)*1

Humidité

20 % – 80 % (sans condensation)

Conditions de stockage

Température

-20 °C – 60 °C (-4 °F – 140 °F)

Humidité

20 % – 80 % (sans condensation)

Temps de fonctionnement

16 heures/jour

Bornes de connexion

HDMI 1

HDMI 2

Connecteur de TYPE A*2 x 2

Signal audio :

Linear PCM (fréquences d'échantillonnage :

48 kHz, 44,1 kHz, 32 kHz)

AUDIO IN

Mini prise stéréo (M3) x 1, 0,5 Vrms

PC IN

Mini D-sub 15 broches (Compatible avec DDC2B)
x 1

AUDIO OUT

Prise RCA, 0,5 Vrms

Sortie : Variable (-∞ – 0 dB)

(entrée 1 kHz 0 dB, charge 10 kΩ)

SERIAL IN

Borne de contrôle externe

Broche D-sub 9 x 1 :

Compatible avec RS-232C

LAN

Méthode de communication :

RJ45, 10BASE-T / 100BASE-TX

USB

Connecteur USB x 1, TYPE A

5 V C.C. / 0,5 A

Son

Haut-parleurs

132 mm x 25 mm x 1 / φ 70 mm x 1 x 2 pièces

Sortie audio

20 W [10 W + 10 W] (10 % THD)

Télécommande

Source d'alimentation

DC 3 V (piles (type AAA) x 2)

Plage de fonctionnement

Env. 7 m (22,9 pi)

(en cas d'utilisation directement devant le capteur de télécommande)

Masse

Environ 91 g / 3,21 oz (y compris les piles)

Dimensions (l x h x p)

48 mm x 190 mm x 27 mm / 1,89" x 7,48" x 1,06"

*1 : Température ambiante pour utiliser cette unité à haute altitude (plus de 1 400 m (4 593 pi) et moins de 2 800 m (9 186 pi) au-dessus du niveau de la mer) : 0 °C à 35 °C (32 °F à 95 °F)

*2 : VIERA LINK n'est pas pris en charge.

Remarque

- La conception et les spécifications sont sujettes à modification sans préavis. La masse et les dimensions indiquées sont approximatives.

Avis (États-Unis uniquement)

Il est possible que l'élimination peut être réglementée dans votre communauté pour des raisons environnementales. Pour plus d'informations sur la mise au rebut ou le recyclage, visitez le site Web de Panasonic :

<http://www.panasonic.com/environmental>

ou appelez le 1-888-769-0149.

Confirmation du client

Le numéro de modèle et le numéro de série de ce produit sont indiqués sur son panneau arrière. Vous devriez noter ce numéro de série sur l'espace fourni ci-dessous et conserver ce livret, accompagné de votre ticket de caisse, comme confirmation de votre achat pour aider à l'identification en cas de vol ou de perte, et aux fins du service de garantie.

Numéro de modèle

Numéro de série

Pour les modèles TH-86CQ1U, TH-75CQ1U, TH-65CQ1U, TH-55CQ1U, TH-50CQ1U, TH-43CQ1U

Panasonic System Solutions Company of North America

Unité de Panasonic Corporation of North America

Bureau exécutif :

Two Riverfront Plaza, Newark, New Jersey 07102

Panasonic Canada Inc.

5770 Ambler Drive

Mississauga, Ontario

L4W 2T3

Panasonic Corporation

Web Site: <https://panasonic.net/cns/prodisplays/>

Français