

# Panasonic®

## Manual de instrucciones Manual de Funciones

Televisión LCD de Alta Definición Ultra

Número de modelo	TH-86CQ1U	modelo de 86 pulgadas
	TH-75CQ1U	modelo de 75 pulgadas
	TH-65CQ1U	modelo de 65 pulgadas
	TH-55CQ1U	modelo de 55 pulgadas
	TH-50CQ1U	modelo de 50 pulgadas
	TH-43CQ1U	modelo de 43 pulgadas

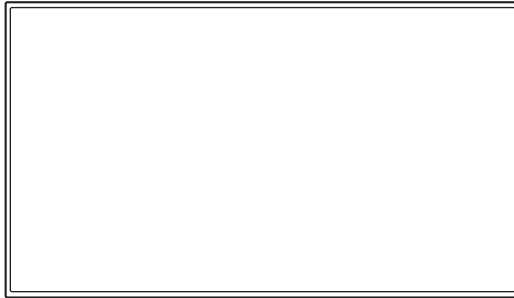

**4K**  
PROFESSIONAL

\*Resolución real:  
3840 × 2160p

\* Este manual es común para todos los modelos sin tener en cuenta los sufijos del número del modelo.

**Español**

Antes de utilizar este producto, lea cuidadosamente este manual de instrucciones y consérvelo para futuras consultas.

**HDMI™**

**DOLBY AUDIO™**

Fabricado bajo licencia de Dolby Laboratories.  
Dolby, Dolby Audio y el símbolo de la doble D son marcas comerciales de Dolby Laboratories.

## Estimado cliente de Panasonic

Bienvenido a la familia de clientes de Panasonic. Esperamos que disfrute durante muchos años de su nuevo Televisión LCD de Alta Definición Ultra.

Para obtener el máximo beneficio del producto, por favor lea estas instrucciones antes de realizar cualquier ajuste y consérvelas para futuras consultas.

Guarde también su recibo de compra, y anote el número de modelo y el número de serie del producto en el espacio proporcionado en la parte trasera de estas instrucciones.

Visite el sitio web de Panasonic

<https://panasonic.net/cns/prodisplays/>

# Índice

## Antes de su uso

- Las ilustraciones y las capturas de pantalla de estas instrucciones de funcionamiento son imágenes con fines ilustrativos, y pueden ser diferentes de las reales.
- Las ilustraciones descriptivas de estas instrucciones de funcionamiento se han creado principalmente según el modelo de 55 pulgadas.

<b>Instrucciones importantes de seguridad</b> .....	<b>4</b>
<b>Aviso importante de seguridad</b> .....	<b>6</b>
<b>Precauciones de seguridad</b> .....	<b>7</b>
<b>Precauciones de uso</b> .....	<b>10</b>
<b>Accesorios</b> .....	<b>12</b>
Suministro de accesorios .....	12
Pilas del mando a distancia .....	13
<b>Seguridad Kensington</b> .....	<b>14</b>
<b>Conexiones</b> .....	<b>14</b>
Conexión del equipo de vídeo .....	17
Antes de la conexión .....	18
Conexión de los terminales HDMI 1 y HDMI 2 .....	18
Conexión del terminal PC IN .....	19
Conexión del terminal RS232 .....	20
Conexión del terminal AUDIO OUT .....	22
Conexión de la antena .....	22
Conexión del terminal USB .....	23
<b>Identificación de los controles</b> .....	<b>24</b>
Pantalla .....	24
Transmisor de mando a distancia .....	25
<b>Controles básicos</b> .....	<b>26</b>
Selección de la señal de entrada .....	27
PANTALLA .....	28
Ajuste del volumen .....	28
<b>Controles ASPECT</b> .....	<b>29</b>
<b>Visualizaciones del menú en pantalla</b> .....	<b>30</b>
<b>Ajustes de la imagen</b> .....	<b>32</b>
<b>Ajuste de audio</b> .....	<b>34</b>
<b>Ajuste del televisor</b> .....	<b>35</b>
<b>Menú Configuración</b> .....	<b>36</b>
Idioma .....	36
Configuración de red .....	37

Introduzca No. secreto .....	38
Subtítulo cerrado .....	40
Control HDMI-CEC .....	40
Selección de EDID .....	40
Posición .....	41
Apagado si no se recibe señal .....	41
Modo ahorro de energía .....	41
Bloqueo de botones .....	42
Bloqueo de control RC .....	42
Luz Indicadora Frontal .....	42
Auto reproducción .....	43
Información .....	43
Resetear todo .....	43
<b>Uso de la función de red.....</b>	<b>44</b>
Entorno necesario para conectar ordenadores .....	44
Ejemplo de una conexión de red .....	44
Ajustes para conectarse a una LAN .....	45
Control mediante comandos .....	45
<b>Uso de la “función de reproducción de archivos multimedia USB” .....</b>	<b>46</b>
Reproducir archivo .....	47
Reproducción automática .....	47
Operaciones durante la reproducción .....	48
Reproducción de imágenes .....	49
Reproducción de música / vídeo .....	50
<b>Utilización de la función HDMI-CEC .....</b>	<b>51</b>
Conexión .....	51
Ajuste .....	51
<b>Señales preestablecidas.....</b>	<b>52</b>
<b>Resolución de problemas.....</b>	<b>54</b>
<b>Especificaciones .....</b>	<b>56</b>

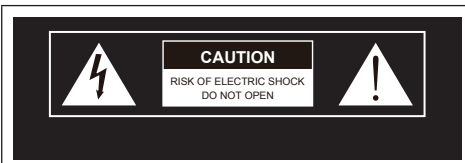

**ADVERTENCIA:** No retire la cubierta ni la parte trasera para reducir el riesgo de descarga eléctrica.

Las piezas instaladas en su interior no pueden ser reparadas por el usuario. Solicite cualquier reparación a personal técnico cualificado.



El rayo con una flecha en el interior de un triángulo sirve para indicar al usuario que las piezas del interior del producto constituyen un riesgo de descarga eléctrica para las personas.



El signo de exclamación en el interior de un triángulo sirve para indicar al usuario que la documentación del aparato contiene instrucciones importantes de funcionamiento y mantenimiento.

**ADVERTENCIA:**

Para evitar daños que puedan causar incendios o descargas eléctricas, no exponga este aparato a la lluvia ni humedad.

No coloque recipientes con agua (jarrones, copas, cosméticos, etc.) sobre el equipo.

(ni tampoco en estantes situados por encima de él, etc.)

**ADVERTENCIA:**

1) Para evitar descargas eléctricas, no retire la cubierta. Las piezas instaladas en su interior no pueden ser reparadas por el usuario. Solicite cualquier reparación a personal técnico cualificado.

2) modelo de 86 pulgadas

No retire la clavija de tierra del enchufe de alimentación. Este aparato está equipado con un enchufe de alimentación de tipo tierra de tres contactos. Este enchufe solamente entrará en la toma de alimentación de tipo tierra. Se trata de una medida de seguridad. Si no es capaz de insertar el enchufe en la toma, póngase en contacto con un electricista.

No anule el propósito del enchufe de tierra.

# Instrucciones importantes de seguridad

- 1) Lea estas instrucciones.
- 2) Guarde estas instrucciones.
- 3) Preste atención a todas las advertencias.
- 4) Siga todas las instrucciones.
- 5) No utilice este aparato cerca del agua.
- 6) Límpielo solo con un trapo seco.
- 7) No bloquee ninguna ranura de ventilación. Instálelo según las instrucciones del fabricante.
- 8) No lo instale cerca de fuentes de calor como radiadores, rejillas de calefacción, fogones u otros aparatos (incluidos amplificadores) que generen calor.
- 9) No anule el propósito del enchufe polarizado o de tipo tierra. Un enchufe polarizado cuenta con dos espigas, una más ancha que la otra. Un enchufe de tipo tierra cuenta con dos espigas y un tercer terminal de tierra. La espiga ancha o el tercer terminal de tierra se proveen para su seguridad. Si el enchufe proporcionado no encaja en la toma, consulte con un electricista para sustituir la toma obsoleta.
- 10) Evite caminar sobre el cable de alimentación o que este sea aplastado especialmente en los enchufes, los receptáculos y el punto donde estos salen del aparato.
- 11) Use solo los aditamentos/accesorios especificados por el fabricante.
- 12) Utilícelo solo con el carrito, soporte, trípode, ménsula o mesa especificados por el fabricante o que se vendan con el aparato. Cuando se utilice un carrito, tenga cuidado al mover la combinación de carrito/aparato para evitar que se produzcan lesiones en caso de que se caiga.
- 13) Desconecte este aparato durante tormentas eléctricas o cuando no se utilice por un periodo de tiempo extendido.
- 14) Solicite cualquier reparación a personal técnico cualificado. Lleve el dispositivo a reparar si presenta algún daño, por ejemplo, en el cable o en el enchufe de alimentación, líquido derramado o caída de objetos sobre el aparato, exposición a la lluvia o la humedad, funcionamiento anómalo o caída del producto.
- 15) modelo de 86 pulgadas



Para evitar descargas eléctricas, asegúrese de que la clavija de tierra en el enchufe de alimentación del cable de CA esté conectada con seguridad.

- 16) Si se conecta una antena exterior al receptor, confirme que el sistema de la antena tiene conexión a tierra para protegerlo de sobrecargas y cargas estáticas acumuladas. La sección 810 del Código Eléctrico Nacional, ANSI/NFPA 70-1984, contiene información sobre la correcta puesta a tierra del poste y la estructura de soporte, la puesta a tierra del cable de entrada a una unidad de descarga de antena, el tamaño de los conectores de puesta a tierra, la ubicación de la unidad de descarga de antena, la conexión de los electrodos de tierra y los requisitos del electrodo de tierra.

El sistema de distribución de cables debería tener una conexión a tierra de acuerdo con el Código Eléctrico Nacional (NEC), ANSI/NFPA 70, en concreto según la Sección 820.93, Conexión a tierra del apantallamiento conductor exterior del cable coaxial.

**EJEMPLO DE CONEXIÓN A TIERRA DE ANTENA SEGÚN EL CÓDIGO ELÉCTRICO NACIONAL (NEC)**

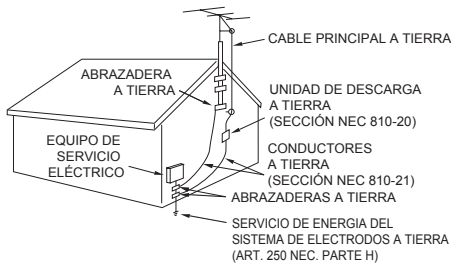

- Rayos: para mayor protección de este equipo de televisión durante una tormenta eléctrica, o cuando no se vigile o se deje de utilizar durante largos períodos de tiempo, desenchúfelo de la toma eléctrica y desconecte el cable de alimentación. Esto evitará daños en el equipo debidos a rayos o picos de voltaje.
  - Cables eléctricos: un sistema de antena exterior no deberá ponerse cerca de cables de alimentación elevados, luces eléctricas o circuitos de alimentación, ni donde pueda caer sobre cables eléctricos o circuitos de alimentación. Cuando se instale un sistema de antena exterior deberá tenerse mucho cuidado para impedir que toque cables eléctricos o circuitos de alimentación porque el contacto con ellos podría ser fatal.
- 17) Un sistema de antena exterior no deberá ponerse cerca de cables de alimentación elevados, luces eléctricas o circuitos de alimentación, ni donde pueda caer sobre cables eléctricos o circuitos de alimentación. Cuando se instale un sistema de antena exterior deberá tenerse mucho cuidado para impedir que toque cables eléctricos o circuitos de alimentación porque el contacto con ellos podría ser fatal.

Para cumplir con las normas de EMC, utilice cables blindados para conectar los siguientes terminales: terminal de entrada HDMI, terminal de entrada D-sub y terminal de entrada RS-232C.

**AVISO PARA CANADÁ:**

Este aparato digital de Clase B cumple la norma canadiense ICES-003.

**ADVERTENCIA:**

- No debe utilizarse en una sala de ordenadores como lo define la Norma para la protección de ordenadores electrónicos/Equipos de procesamiento de datos, ANSI/NFPA 75.
- Para equipos conectados de forma permanente, debe incorporarse un dispositivo de desconexión de fácil acceso en el cableado de instalación del edificio.
- Para equipos conectables, la toma de corriente debe instalarse próxima al equipo y debe ser accesible de forma fácil.

**Nota:**

Podría producirse retención de imagen. Si visualiza una imagen fija durante un largo periodo de tiempo, puede que esta imagen permanezca en la pantalla. No obstante, desaparecerá cuando se visualice una imagen general en movimiento durante un tiempo.

**Reconocimiento de la marca registrada**

- Microsoft, Windows, Internet Explorer y Microsoft Edge son marcas comerciales registradas o marcas comerciales de Microsoft Corporation en los Estados Unidos y otros países.
- Mac, macOS y Safari son marcas registradas de Apple Inc. registradas en los Estados Unidos y otros países.
- HDMI, High-Definition Multimedia Interface y el logotipo de HDMI son marcas comerciales o marcas comerciales registradas de HDMI Licensing Administrator, Inc. en los Estados Unidos y otros países.
- Fabricado bajo licencia de Dolby Laboratories. Dolby, Dolby Audio y el símbolo de la doble D son marcas comerciales de Dolby Laboratories.

Aunque no se haya hecho anotación especial de las marcas registradas de productos o empresas, estas marcas registradas se han respetado completamente.

# Aviso importante de seguridad

## ADVERTENCIA

- 1) Para evitar daños que puedan causar incendios o descargas eléctricas, no exponga este aparato a goteos ni salpicaduras.

No coloque recipientes con agua (jarrones, copas, cosméticos, etc.) sobre el equipo. (ni tampoco en estantes situados por encima de él, etc.)

No coloque fuentes de llama viva, como velas encendidas, sobre el equipo o por encima de él.

- 2) Para evitar descargas eléctricas, no retire la cubierta. Las piezas instaladas en su interior no pueden ser reparadas por el usuario. Solicite cualquier reparación a personal técnico cualificado.

- 3) (modelo de 86 pulgadas)

No retire la clavija de tierra del enchufe de alimentación. Este aparato está equipado con un enchufe de alimentación de tipo tierra de tres clavijas. Este enchufe solamente entrará en la toma de alimentación de tipo tierra. Se trata de una medida de seguridad. Si no es capaz de insertar el enchufe en la toma, póngase en contacto con un electricista.

No anule el propósito del enchufe de tierra.

- 4) (modelo de 86 pulgadas)

Para evitar descargas eléctricas, asegúrese de que la clavija de tierra en el enchufe de alimentación del cable de CA esté conectada con seguridad.

## PRECAUCIÓN

Este dispositivo está destinado para el uso en entornos relativamente libres de campos electromagnéticos.

El uso de este dispositivo cerca de fuentes de campos electromagnéticos fuertes o donde el ruido eléctrico pueda interferir con las señales de entrada puede causar oscilaciones en la imagen o el sonido o la aparición de ruido.

Para evitar que el dispositivo se dañe, manténgalo alejado de fuentes de campos electromagnéticos fuertes.

## ADVERTENCIA

Peligro de inestabilidad

El televisor podría caer y causar lesiones personales de gravedad o incluso la muerte. Muchas lesiones, especialmente en los niños, se pueden evitar tomando sencillas medidas de precaución, como por ejemplo:

- Use SIEMPRE muebles o soportes, o métodos de montaje, recomendados por el fabricante del televisor.
- Use SIEMPRE muebles que puedan soportar el televisor de forma segura.
- Garantice SIEMPRE que el televisor no sobresale del borde del mueble sobre el que se coloca.
- Instruya SIEMPRE a los niños sobre el peligro que supone trepar por los muebles para llegar al televisor o a sus mandos.
- Disponga SIEMPRE los cables conectados al televisor de forma que no puedan estirarse, agarrarse o tropezarse con ellos.
- NUNCA coloque un televisor en un lugar inestable.
- NUNCA coloque el televisor en un mueble alto (por ejemplo, en un aparador o librería) sin anclar el mueble y el televisor a un soporte adecuado.
- NUNCA coloque el televisor sobre telas u otros materiales situados entre el aparato y el mueble sobre el que se soporta.
- NUNCA coloque objetos que puedan tentar a los niños a trepar, como juguetes o mandos a distancia, encima del televisor o del mueble en el que se encuentra.

Si conserva su televisor actual y ha decidido reubicarlo en un nuevo lugar, debe observar las mismas consideraciones con él.

El sistema de distribución de cables debería tener una conexión a tierra de acuerdo con el Código Eléctrico Nacional (NEC), ANSI/NFPA 70, en concreto según la Sección 820.93, Conexión a tierra del apantallamiento conductor exterior del cable coaxial.

Este equipo no se puede utilizar en lugares donde pueda haber niños.

# Precauciones de seguridad

## ADVERTENCIA

### ■ Instalación

En la instalación del soporte para colgar de la pared, lea con atención las instrucciones de funcionamiento proporcionadas y realice la instalación adecuadamente.

No aceptamos responsabilidad alguna por ningún daño en el producto, etc. provocado por caídas en el entorno de instalación desde el pedestal o el soporte para colgar de la pared aunque esté dentro del periodo de garantía.

Los componentes pequeños pueden suponer un riesgo de asfixia si se tragan de forma accidental. Mantenga los componentes pequeños fuera del alcance de los niños. Deseche los componentes pequeños y otros objetos innecesarios, incluyendo el material de embalaje, las hojas y las bolsas de plástico, para evitar que los niños jueguen con ellos y corran el riesgo potencial de ahogarse.

**No coloque el televisor sobre superficies inestables o inclinadas, y asegúrese de que el aparato no sobresalga del borde de la base.**

- El televisor podría caer o volcar.

**Instale esta unidad en un lugar que soporte su peso y que vibre lo menos posible.**

- La caída y vuelco del dispositivo puede causar daño o mal funcionamiento.

**Precaución: solo puede utilizarse con el soporte de montaje de pared certificado por UL con una carga o un peso mínimos. Consulte las especificaciones. (consulte la página 57)**

- Si se instala en diferentes direcciones, el calor que genera podría causar un incendio o daños al televisor.

**Precauciones para la instalación en la pared o en el pedestal**

- La instalación debe realizarla un profesional de instalaciones. La instalación incorrecta del televisor podría provocar un accidente mortal o grave.
- Si va a instalarlo en una pared, debe utilizar un soporte para colgar de la pared especificado o un soporte para colgar de la pared que cumpla con las normas de montaje VESA.
- Algunos soportes para colgar de la pared no pueden utilizarse debido a la estructura del producto. Consulte el dibujo del producto antes de usarlo.

(modelo de 86 pulgadas): VESA 600 × 400

(modelo de 75 pulgadas): VESA 400 × 400

(modelo de 65 pulgadas): VESA 400 × 200

(modelo de 55 pulgadas): VESA 400 × 200

(modelo de 50 pulgadas): VESA 400 × 200

(modelo de 43 pulgadas): VESA 200 × 200

(consulte la página 10)

- Antes de la instalación, asegúrese de comprobar si la ubicación de montaje es lo suficientemente fuerte para soportar el peso del televisor y el soporte para colgar de la pared para evitar caídas.
- Si deja de utilizar el producto, acuda a un profesional para que lo retire de forma rápida.
- Cuando monte el televisor en la pared, evite que los tornillos de montaje y el cable de alimentación entren en contacto con objetos metálicos en el interior de la pared. De lo contrario, podría producirse una descarga eléctrica.

### ■ Cuando utilice el TV LCD

**El televisor está diseñado para funcionar de 110 a 127 V ~, 50/60 Hz.**

**Si ocurre algún problema o error de funcionamiento, interrumpa el uso de forma inmediata.**

**Si ocurre algún problema, desconecte el cable de alimentación.**

- Sale humo u olor extraño de la unidad.
- De forma ocasional no aparece la imagen o no se escucha el sonido.
- Algún líquido como agua u objetos extraños se han introducido en la unidad.
- La unidad se ha deformado o tiene alguna pieza rota.

**Si continua usando la unidad en estas condiciones, podría causar un incendio o descarga eléctrica.**

- Desconecte el cable de alimentación de la toma de corriente y a continuación contacte con su distribuidor para realizar reparaciones.
- Para cortar el suministro eléctrico al televisor de forma completa, debe desconectar el cable de alimentación de la toma de corriente.
- Nunca repare la unidad usted mismo, ya que es peligroso.
- Para poder desconectar el cable de alimentación de forma inmediata, utilice una toma de corriente de fácil acceso.

**No toque la unidad directamente con la mano cuando esté dañada.**

- Podría provocar una descarga eléctrica.

**No pegue objetos extraños en el televisor.**

- No inserte ningún objeto metálico o inflamable en las ranuras de ventilación ni los deje caer sobre el televisor, ya que podría provocar un incendio o una descarga eléctrica.

**No retire la cubierta (carcasa) ni la modifique.**

- En el interior del televisor hay voltajes altos que pueden causar un incendio o descargas eléctricas. Para cualquier trabajo de revisión, ajuste o reparación, por favor contacte con su distribuidor de Panasonic local.

**Asegúrese de que el enchufe de alimentación es fácilmente accesible.**

(modelo de 86 pulgadas)

**El enchufe de alimentación debe conectarse a una toma de corriente con conexión a tierra de protección.**

**No utilice ningún cable de alimentación que no sea el proporcionado con esta unidad.**

- De lo contrario, podría causar un cortocircuito, calentamiento, etc., y provocar un incendio o descarga eléctrica.

**No utilice el cable de alimentación proporcionado con otros dispositivos.**

- De lo contrario, podría causar un cortocircuito, calentamiento, etc., y provocar un incendio o descarga eléctrica.

**Limpie el enchufe del cable de alimentación regularmente para evitar que se ensucie de polvo.**

- Si se acumula polvo en el enchufe, la humedad resultante podría provocar un cortocircuito, lo cual podría provocar una descarga eléctrica o un incendio. Desconecte el enchufe del cable de alimentación de la toma de corriente y límpielo con un paño seco.

**No manipule el cable de alimentación con las manos mojadas.**

- Si lo hace, podría causar cortocircuitos.

**Introduzca de forma segura el enchufe del cable de alimentación (lado del enchufe) y el conector del cable de alimentación (lado de la unidad principal) hasta el fondo.**

- Si el enchufe no está conectado totalmente, puede causar sobrecalentamiento y, por lo tanto, un incendio. Si el enchufe tiene daños o la toma de corriente de la pared está suelta, no deben usarse.

**No haga nada que pueda dañar el cable de alimentación o el enchufe del cable de alimentación.**

- No cause daños al cable, ni lo modifique, tampoco coloque objetos pesados encima ni lo caliente, no coloque objetos calientes cerca, no lo tuerza ni lo doble y no tire excesivamente de él. Si lo hace, podría provocar un incendio o una descarga eléctrica. Si el cable de alimentación se daña, llévelo a reparar a su distribuidor de Panasonic local.

**No toque el cable de alimentación o la clavija directamente con la mano cuando estén dañados.**

- Si lo hace, podría causar descargas eléctricas o incendios debido a cortocircuitos.

**Mantenga las baterías AAA suministradas fuera del alcance de los niños. Si se tragan de forma accidental, pueden causar efectos dañinos en el cuerpo humano.**

- Por favor, contacte con un médico de forma inmediata si sospecha que algún niño se ha tragado un tornillo.

**Para evitar la propagación de fuego, mantenga velas u otro tipo de llamas lejos de este producto en todo momento.**



## PRECAUCIÓN

**No coloque ningún objeto encima del televisor.**

**La ventilación no debe obstruirse tapando las ranuras de ventilación con objetos como periódicos, manteles y cortinas.**

- De lo contrario, podría causar sobrecalentamiento y provocar un incendio o daños en el televisor.

Para una ventilación suficiente, consulte la página 10.

**No coloque el televisor donde pueda resultar dañada por la sal o algún gas corrosivo.**

- De lo contrario, el televisor podría caerse debido a la corrosión y quedar dañada. Además, la unidad se podría averiar.

**Se requiere la siguiente cantidad de personas para transportar o desembalar esta unidad.**

(modelo de 86 pulgadas) : 4 o más

(modelo de 75 pulgadas) (modelo de 65 pulgadas) (modelo de 55 pulgadas)

(modelo de 50 pulgadas) (modelo de 43 pulgadas) : 2 o más

- Si esto no se tiene en cuenta, la unidad podría caerse y causar lesiones.

**Cuando desconecte el cable de alimentación, tire siempre del enchufe (lado del enchufe de pared) y del conector (lado de la unidad principal).**

- Tirar del cable podría dañar el cable y provocar descargas eléctricas o incendios debido a cortocircuitos.

**Asegúrese de desconectar todos los cables antes de mover el televisor.**

- Si el televisor se desplaza con alguno de los cables conectados, éstos podrían dañarse, y podrían provocar un incendio o una descarga eléctrica.

**Desconecte el cable de alimentación de la toma de corriente como precaución de seguridad antes de realizar cualquier tipo de limpieza.**

- De lo contrario, podría sufrir descargas eléctricas.

**No se suba encima del televisor ni se cuelgue de ella ni del pedestal.**

- Podría volcarse o romperse y causar lesiones. Tenga especial cuidado con los niños.

**No invierta la polaridad (+ y -) de la batería cuando la inserte.**

- Un mal manejo de la batería podría causar su explosión o fuga, provocando un incendio, lesiones o daños en las propiedades circundantes.
- Inserte la pila correctamente tal como se indica. (consulte la página 13)

**No utilice pilas con la cubierta exterior pelada o retirada.**

- Un mal manejo de las pilas podría causar cortocircuitos y provocar incendios, lesiones o daños a las propiedades cercanas.

**Retire las pilas del mando a distancia cuando no vaya a usarlo durante un largo periodo de tiempo.**

- Las pilas puede tener fugas, calentarse, encenderse o estallar, causando un incendio o daños a las propiedades circundantes.



**Retire las pilas usadas del mando a distancia de inmediato.**

- Si deja las pilas dentro, podrían sufrir fugas, calentarse o explotar.

**No queme ni rompa las pilas.**

- Las pilas no deben ser expuestas a un calor excesivo como el de los rayos del sol, fuego o similares.

**No coloque el televisor boca abajo.**

**No coloque la unidad con el panel de cristal líquido mirando hacia arriba.**

# Precauciones de uso

## Precauciones al instalar

### No instale el televisor en el exterior.

- El televisor está diseñado para el uso en interiores.

### Instale esta unidad en un lugar que pueda soportar su peso.

- La caída y el vuelco del dispositivo pueden causar daños.

### Temperatura ambiente para utilizar esta unidad

- Al utilizar la unidad cuando está por debajo de 1 400 m (4 593 pies) por encima del nivel del mar: 0 °C a 40 °C (32 °F a 104 °F)
- Al utilizar la unidad en altitudes elevadas (1 400 m (4 593 pies) y alturas superiores, y por debajo de 2 800 m (9 186 pies) por encima del nivel del mar): de 0 °C a 35 °C (entre 32 °F y 95 °F)

### No instale la unidad cuando está a 2 800 m (9 186 pies) o más por encima del nivel del mar.

- De lo contrario, se podría acortar la vida de las piezas internas y provocar fallos de funcionamiento.

### No aceptamos responsabilidad alguna por ningún daño en el producto, etc. provocado por caídas en el entorno de instalación aunque esté dentro del periodo de garantía.

### ¡Realice el transporte solo en posición vertical!

- Si transporta la unidad con el panel de cristal líquido mirando hacia arriba o hacia abajo, puede provocar daños en el conjunto de circuitos.

### No agarre el panel de cristal líquido.

- No presione el panel de cristal líquido con fuerza ni lo empuje con un objeto afilado. Si se aplica demasiada fuerza al panel de cristal líquido, la visualización de la pantalla podría resultar irregular y provocar un error de funcionamiento.

### No instale el producto en un lugar expuesto a la luz solar directa.

- Si la unidad está expuesta a la luz solar directa, incluso en interiores, el aumento de la temperatura del panel de cristal líquido podría producir una avería.

### Espacio necesario para la ventilación

- Cuando utilice el pedestal, deje un espacio de 10 cm (3 15/16") o más en las partes superior, izquierda y derecha, y de 5 cm (1 31/32") o más en la parte posterior y deje también espacio entre la parte inferior del televisor y la superficie de la mesa.
- Si utiliza otro método de instalación (montaje en pared, etc.), siga el manual correspondiente. (Si el manual de instalación no ofrece indicaciones concretas de la dimensión de la instalación, deje un espacio de 10 cm (3 15/16") o más en la parte superior, inferior, izquierda y derecha, y deje 5 cm (1 31/32") o más en la parte posterior).

Distancia mínima:

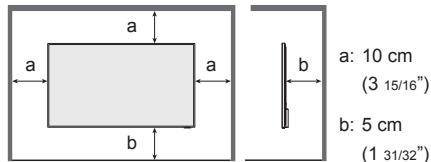

- Se garantiza el funcionamiento de esta unidad a una temperatura ambiente de hasta 40 °C (104 °F). Al instalar la unidad en una carcasa o un bastidor, asegúrese de proporcionar una ventilación adecuada con un ventilador de refrigeración o un agujero de ventilación para que la temperatura circundante (dentro de la carcasa o el bastidor), incluyendo la temperatura de la superficie delantera del panel de cristal líquido, pueda mantenerse a 40 °C (104 °F) o menos.

### Acerca de los tornillos usados cuando se utiliza un soporte para colgar de la pared que cumple con las normas VESA

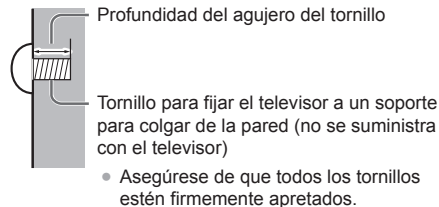

(Vista desde el lado)

Modelo en pulgadas	Paso del tornillo para la instalación	Profundidad del agujero del tornillo	Tornillo (cantidad)
86	600 mm × 400 mm	18 mm	M8 (4)
75	400 mm × 400 mm	18 mm	M8 (4)
65	400 mm × 200 mm	17 mm	M6 (4)
55	400 mm × 200 mm	17 mm	M6 (4)
50	400 mm × 200 mm	17 mm	M6 (4)
43	200 mm × 200 mm	14 mm	M6 (4)

## Nota sobre la conexión

### Extracción e inserción de los cables de conexión y alimentación

- Cuando la unidad se instala en la pared, si los cables de conexión y alimentación se extraen e insertan con dificultad, realice las conexiones antes de la instalación. Tenga cuidado de que los cables no se enreden. Una vez completada la instalación, inserte el enchufe de alimentación en la toma de corriente.

## Cuando se usa

La aparición de puntos rojos, azules o verdes en la pantalla es un fenómeno específico de los paneles de cristal líquido. Esto no es un error de funcionamiento.

- Aunque la pantalla de cristal líquido se ha fabricado con tecnología de alta precisión, es posible que aparezcan puntos que estén siempre iluminados o puntos que no se iluminen. Esto no es un error de funcionamiento.

Modelo en pulgadas	Relación de omisión de puntos*
86, 75	0,00007 % o menos
65, 55, 50, 43	0,00005 % o menos

\* Calculada en subpíxeles de acuerdo con la norma ISO09241-307.

**En función de las condiciones de humedad o de temperatura, puede que se observe un brillo irregular. Esto no es un error de funcionamiento.**

- Esta irregularidad desaparecerá al aplicar corriente de forma continua. En caso contrario, consulte con su distribuidor.

**Si va a estar sin usar el televisor un período de tiempo prolongado, desconecte el cable de alimentación de la toma de corriente.**

**Puede producirse ruido de imagen si conecta o desconecta los cables que están conectados a los terminales de entrada que no esté viendo en ese momento, o si enciende o apaga el equipo de vídeo, pero esto no es un error de funcionamiento.**

## Notas sobre cómo utilizar la LAN con cable

**Al instalar el televisor en un lugar en el que suele producirse electricidad estática, tome suficientes medidas para eliminarla antes de empezar a utilizar la pantalla.**

- Si el televisor se utiliza en una ubicación en la que la electricidad estática ocurre con frecuencia como, por ejemplo, sobre un tapete, la comunicación de la LAN con cable se desconectará de forma más habitual. En ese caso, elimine la electricidad estática y la fuente de ruido que puedan causar problemas utilizando una alfombrilla antiestática, y vuelva a conectar la LAN con cable.
- En raras ocasiones, la conexión LAN se desactiva debido a ruido o electricidad estática. En ese caso, apague el televisor y los dispositivos conectados una vez y, a continuación, vuelva a encenderla.

**Es posible que el televisor no funcione de forma adecuada debido a una fuerte onda de radio procedente de la radio o de la estación emisora.**

- Si hay instalaciones o equipos, que emitan una fuerte onda de radio, cerca de la ubicación de instalación, instale el televisor en una ubicación que esté lo suficientemente lejos de la fuente de la onda de radio. O bien, envuelva el cable LAN conectado al terminal LAN utilizando una pieza de lámina metálica o un tubo de metal, cuyos extremos estén conectados a tierra.

## Petición con respecto a la seguridad

**Al usar esta unidad, tome medidas de seguridad contra los siguientes incidentes.**

- Filtración de información personal a través de esta unidad
- Funcionamiento no autorizado de esta unidad por parte de terceros con malas intenciones
- Interferencia o detención de esta unidad por parte de terceros con malas intenciones

**Tome medidas de seguridad adecuadas.**

- Establezca una contraseña para el control de LAN y restrinja los usuarios que puedan conectarse.
- Cree una contraseña que resulte lo más difícil posible de adivinar.
- Cambie la contraseña periódicamente.
- Panasonic Corporation o sus empresas filiales nunca le pedirán directamente su contraseña. No divulgue su contraseña en caso de recibir solicitudes.
- La red de conexión debe asegurarse mediante un cortafuegos, etc.
- Al eliminar el producto, inicialice los datos antes de eliminarlo.

## Limpieza y mantenimiento

**Desconecte primero la clavija de alimentación de la toma de corriente.**

**Frote suavemente la superficie del panel de cristal líquido o del armario utilizando un paño suave para eliminar la suciedad.**

- Para eliminar la suciedad difícil o las huellas dactilares en la superficie del panel de cristal líquido, humedezca un paño con detergente neutro diluido (1 parte de detergente por cada 100 partes de agua), escurra bien el paño y, a continuación, limpie la suciedad. Por último, limpie toda la humedad con un paño seco.
- Si entran gotas de agua en el interior de la unidad, podrían producirse problemas de funcionamiento.

### Nota

- La superficie del panel de cristal líquido ha sido especialmente tratada. No utilice un paño áspero ni frote la superficie con demasiada fuerza, ya que podría rayar la superficie.

**Uso de un paño químico**

- No utilice un paño químico para la superficie del panel de cristal líquido.
- Siga las instrucciones para limpiar la carcasa con un paño químico.

**Evite el contacto con sustancias volátiles, como aerosoles para insectos, disolventes o diluyentes.**

- Esto podría dañar la carcasa o causar el desprendimiento de la pintura. Además, no permita que entre en contacto con sustancias de caucho ni cloruro de polivinilo durante mucho tiempo.

## Eliminación

**Para eliminar el producto, consulte a su distribuidor o autoridades locales acerca de los métodos de eliminación adecuados.**

# Accesorios

## Suministro de accesorios

Compruebe que tiene los accesorios y elementos mostrados.

### Transmisor de mando a distancia × 1

- DPVF2598ZA/X1



### Baterías del transmisor de mando a distancia × 2 (tipo AAA)

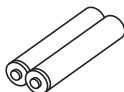

### Cable de alimentación

TH-86CQ1U

(3 m aprox.)

- DPVF2714ZA/X1

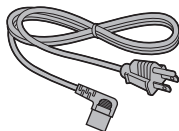

TH-75CQ1U

TH-65CQ1U

TH-55CQ1U

TH-50CQ1U

TH-43CQ1U

(1,8 m aprox.)

- TZSH3042

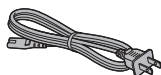

### Abrazadera (grande) × 2

- DPVF1654ZA

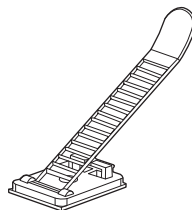

### Abrazadera (pequeña) × 1

- DPVF1653ZA



### Atención

- Almacene las piezas pequeñas en el lugar adecuado y fuera del alcance de los niños pequeños.
- Las referencias de los accesorios pueden cambiar sin previo aviso. (La referencia real puede ser diferente de las mostradas más arriba).
- En caso de que pierda accesorios, cómprelos en su distribuidor. (Disponibles en el servicio de atención al cliente)
- Deseche los materiales de embalaje de forma adecuada después de desembalar los artículos.

## Pilas del mando a distancia

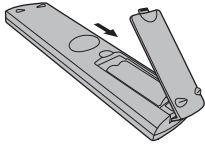

Abra la tapa de las pilas.

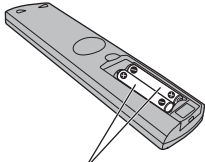

Inserte las pilas y cierre la tapa.

(Insértelas empezando desde la parte  $\ominus$ ).

Tipo AAA

### Nota

- La instalación incorrecta de las pilas puede causar una fuga o corrosión que dañará el mando a distancia.
- La eliminación de las pilas debe realizarse de forma ecológica.

### Tenga en cuenta las precauciones siguientes.

1. Las pilas siempre deben sustituirse de dos en dos.
2. No combine pilas usadas con nuevas.
3. No mezcle tipos de pilas distintos (ejemplo: pilas de dióxido de manganeso con pilas alcalinas, etc.).
4. No intente cargar, desmontar o quemar pilas usadas.
5. No queme ni rompa las pilas.

Además, las pilas no deben ser expuestas a un calor excesivo como el de los rayos del sol, fuego o similares.

# Seguridad Kensington

La ranura de seguridad de esta unidad es compatible con la ranura de seguridad Kensington.

modelo de 65 pulgadas

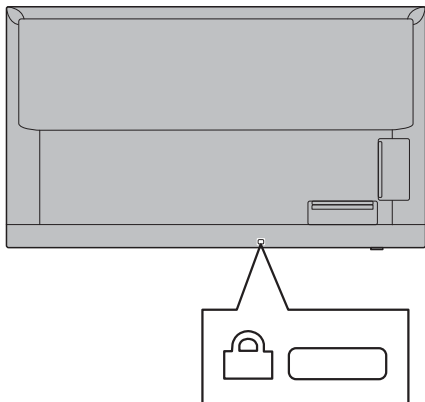

modelo de 55 pulgadas    modelo de 50 pulgadas    modelo de 43 pulgadas

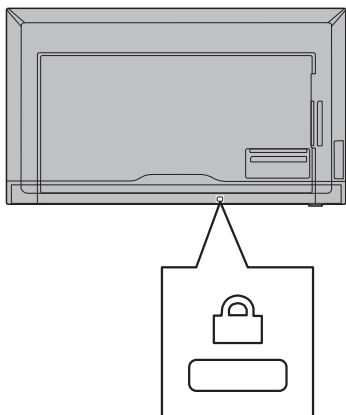

# Conexiones

## Conexión y fijación del cable de CA / Fijación del cable

modelo de 86 pulgadas

Parte trasera de la unidad

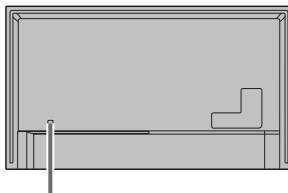

### Fijación del cable de CA

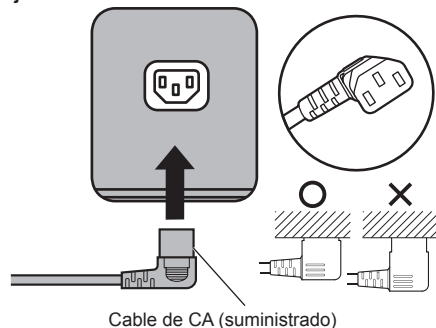

**Enchufe el conector en el televisor.**

### Nota

- Cuando desconecte el cable de CA, asegúrese absolutamente de desconectar primero la clavija del cable de CA del enchufe.
- El cable de CA suministrado es para su uso exclusivo con esta unidad. No lo utilice con otros fines.

(modelo de 75 pulgadas) (modelo de 65 pulgadas) (modelo de 55 pulgadas)  
 (modelo de 50 pulgadas) (modelo de 43 pulgadas)

### Parte trasera de la unidad

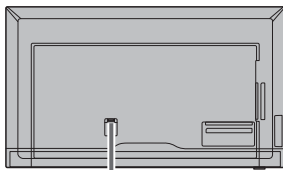

**Inserte el cable de CA de forma segura hasta que esté asentado en la parte trasera de la unidad.**

(modelo de 75 pulgadas)

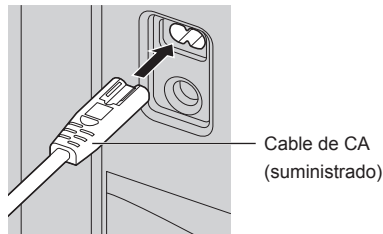

(modelo de 65 pulgadas) (modelo de 55 pulgadas)  
 (modelo de 50 pulgadas) (modelo de 43 pulgadas)

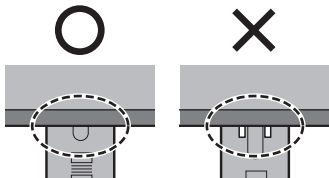
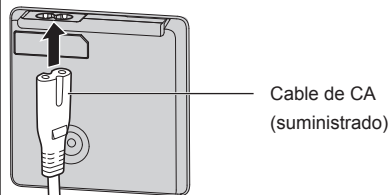

Inserte el enchufe hasta que desaparezca la línea.

☐ Equipo de clase II

### Nota

- Cuando desconecte el cable de CA, asegúrese absolutamente de desconectar primero la clavija del cable de CA del enchufe.
- El cable de CA suministrado es para su uso exclusivo con esta unidad. No lo utilice con otros fines.

### Fijación del cable

#### Nota

- Se suministran 3 abrazaderas con esta unidad. Ajuste los cables en las 3 ubicaciones mediante los orificios para las abrazaderas, tal y como se muestra a continuación.

Si necesita más abrazaderas, cómprelas en su distribuidor. (Disponibles en el servicio de atención al cliente)

(modelo de 86 pulgadas) (modelo de 75 pulgadas)

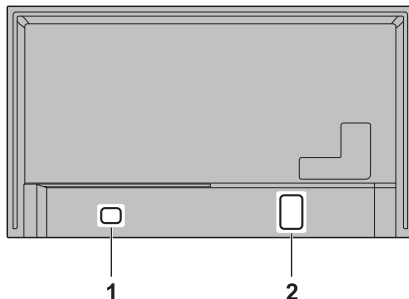

(modelo de 65 pulgadas)

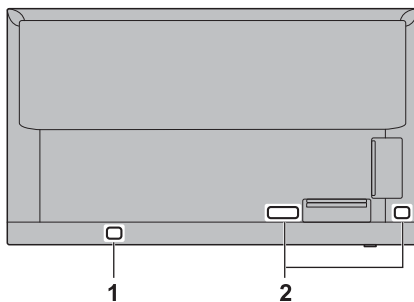

(modelo de 55 pulgadas) (modelo de 50 pulgadas) (modelo de 43 pulgadas)

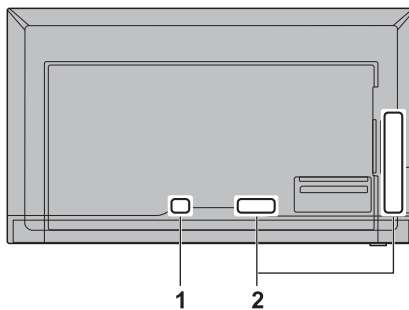

**1 Para cable de CA: abrazadera (pequeña)**

**2 Para cable de señal: abrazadera (grande) x 2**

## 1. Acople la abrazadera

### Nota

- Limpie la suciedad, como polvo, agua y aceite en la superficie de acoplamiento y coloque la abrazadera en la superficie de acoplamiento presionándola con firmeza.
- Una vez colocada la abrazadera, ya no podrá volverse a utilizar. Asegúrese de confirmar la posición de acoplamiento antes de colocarla.

Retire la cinta adhesiva de la parte trasera y coloque la abrazadera en la superficie plana.

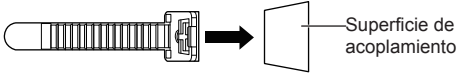

## 2. Ate los cables

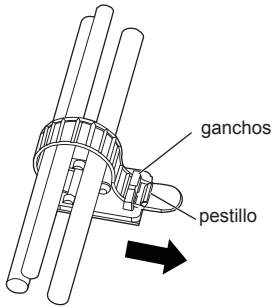

### Para aflojar:

Retire la banda del pestillo y tire hacia fuera del extremo de la banda.



## Conexión del equipo de vídeo

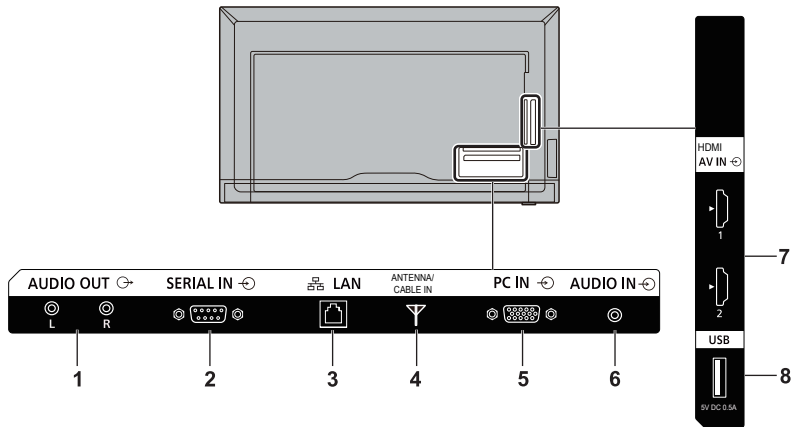

**1 AUDIO OUT:** **Terminal de salida de audio analógico**  
Conecte a un equipo de audio con terminal de entrada de audio analógico.  
(consulte la página 22)

**2 SERIAL IN:** **Terminal de entrada SERIAL**  
Controle el televisor estableciendo conexión con el PC.  
(consulte la página 20)

**3 LAN:** **Terminal LAN**  
Controle el televisor estableciendo conexión con la red.  
(consulte la página 44)

**4 ANTENNA/ CABLE IN:** **Terminal de la antena**  
Conecte al cable de la antena  
(consulte la página 22)

**5 PC IN:** **Terminal de entrada de PC**  
Conecte al terminal de vídeo del PC.  
(consulte la página 19)

**6 AUDIO IN:** **Terminal de entrada de audio**

**7 HDMI 1, HDMI 2:** **Terminal de entrada HDMI**  
Conecte al equipo de vídeo, como VCR o reproductor DVD, etc.  

- Utilice un cable HDMI disponible en los comercios (que cumpla con la norma HDMI) compatible con 4K

**8 USB:** **Terminal USB**  
Conecte el dispositivo de memoria USB al puerto USB.

## Antes de la conexión

- Antes de conectar los cables, lea atentamente las instrucciones de funcionamiento para el dispositivo externo que desea conectar.
- Apague todos los dispositivos antes de conectar los cables.
- Tenga en cuenta los siguientes puntos antes de conectar los cables. De no hacerlo, podría producirse un error de funcionamiento.
  - Al conectar un cable a la unidad o a un dispositivo conectado a ella, toque cualquier objeto metálico cercano para eliminar la electricidad estática de su cuerpo antes de comenzar a trabajar.
  - No utilice cables innecesariamente largos para conectar un dispositivo a la unidad o al cuerpo de la unidad. Cuanto más largo sea el cable, más susceptible será al ruido. Dado que utilizar un cable dañado lo convierte en una antena, es más susceptible al ruido.
  - Al conectar los cables, introdúzcalos rectos en el terminal de conexión del dispositivo de conexión de modo que se conecte primero la tierra.
- Adquiera cualquier cable necesario para conectar el dispositivo externo al sistema que no se suministre con el dispositivo ni esté disponible como opción.
- Si la forma exterior del enchufe de un cable de conexión es grande, puede entrar en contacto con la periferia, como una cubierta trasera o el enchufe de un cable de conexión adyacente. Utilice un cable de conexión con el tamaño adecuado de enchufe para la alineación del terminal.
- Al conectar el cable LAN con cubierta de enchufe, tenga en cuenta que la cubierta podría entrar en contacto con la cubierta trasera y podría resultar difícil desconectarlo.
- Algunos modelos de PC no son compatibles con la unidad.
- Utilice un compensador de cable cuando conecte dispositivos a la unidad utilizando cables largos. De lo contrario, la imagen podría no visualizarse correctamente.
- Consulte "Señales preestablecidas" (consulte la página 52) para los tipos de señales de vídeo que se pueden visualizar con esta unidad.

## Conexión de los terminales HDMI 1 y HDMI 2

### Nota

- El equipo de vídeo y el cable HDMI que se muestran no se suministran con esta unidad.
- Conecte el equipo que cumple con el estándar HDMI.
- Algunos equipos HDMI podrían no visualizar la imagen.
- Este televisor no admite VIERA LINK.

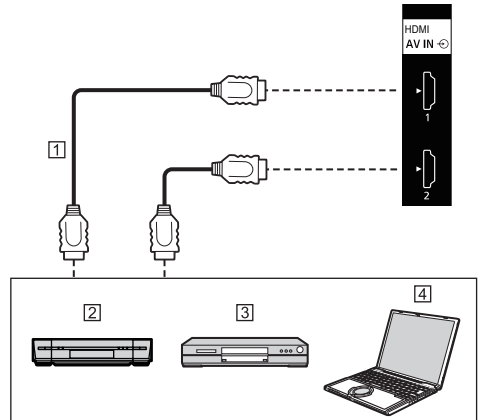

- 1 Cable HDMI (disponible en los comercios)
- 2 Grabadora de vídeo
- 3 Reproductor de DVD
- 4 PC

## Asignaciones de clavijas y nombres de señales para el terminal HDMI

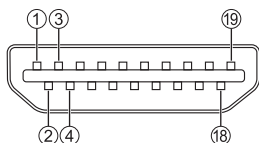

N.º clavija	Nombre de la señal
①	Datos TMDS 2 +
②	Blindaje de datos TMDS 2
③	Datos TMDS 2 -
④	Datos TMDS 1 +
⑤	Blindaje de datos TMDS 1
⑥	Datos TMDS 1 -
⑦	Datos TMDS 0 +
⑧	Blindaje de datos TMDS 0
⑨	Datos TMDS 0 -
⑩	Reloj TMDS +
⑪	Blindaje de reloj TMDS
⑫	Reloj TMDS -
⑬	CEC
⑭	
⑮	SCL
⑯	SDA
⑰	Masa DDC/CEC
⑱	+5V DC
⑲	Detección de clavija activa

## Conexión del terminal PC IN

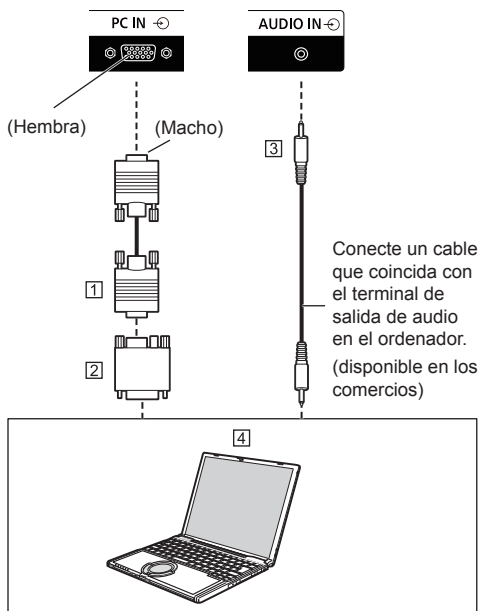

- ① Cable Mini D-sub de 15 clavijas (disponible en los comercios)
- ② Adaptador convertidor (si es necesario) (disponible en los comercios)
- ③ Cable de minitoma estéreo (M3) (disponible en los comercios)
- ④ PC

### Tipo de señal del ordenador que puede conectarse

- Con respecto a las señales de entrada de PC típicas que se describen en “Señales preestablecidas” (consulte la página 52), los valores de ajuste como los de los tamaños y las posiciones de imágenes estándar ya están almacenados en esta unidad.  
(Las señales del ordenador que pueden ser entradas son las que tienen una frecuencia de exploración horizontal de 31 a 83 kHz y una frecuencia de exploración vertical de 56 a 76 Hz).
- Si se introducen señales fuera del rango de frecuencias compatibles, las imágenes normales no pueden visualizarse. Tenga en cuenta que algunas imágenes podrían no visualizarse correctamente aunque estén dentro del rango.
- Si no se visualiza la pantalla del PC, compruebe si la señal de imagen del PC cumple con las “Señales preestablecidas” (consulte la página 52) y, a continuación, cambie los ajustes. Con el fin de ahorrar energía, la salida de imagen podría estar desconectada en un ordenador portátil. En este caso, puede conectarse utilizando la tecla de función, etc. del ordenador. (Consulte el manual del ordenador).

### Nota

- El ordenador, los cables y el adaptador de conversión adicionales que se muestran no se suministran con esta unidad.
- Si se conecta un ordenador que no es compatible con DDC2B, necesitará realizar cambios en los ajustes del ordenador en el momento de la conexión.
- Al conectar un ordenador equipado con un terminal D-sub de 15 contactos o un Mac, utilice un adaptador convertidor disponible en los comercios, según sea necesario.
  - \* No es necesario utilizar un adaptador en ordenadores con terminal Mini D-sub de 15 clavijas compatible con DOS/V.
- No ajuste las frecuencias de escaneo verticales y horizontales para señales de PC que estén por encima o por debajo del rango de frecuencias especificado.
- En el caso del audio, también es posible utilizar el terminal AUDIO IN.

### Asignaciones de clavijas y nombres de señales para el terminal de entrada de PC (Mini D-sub de 15 clavijas)

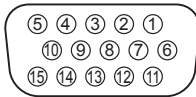

N.º clavija	Nombre de la señal
①	Entrada de señal de vídeo roja
②	Entrada de señal de vídeo verde
③	Entrada de señal de vídeo azul
④	NC (no conectado)
⑤	GND
⑥	GND para señal de vídeo roja
⑦	GND para señal de vídeo verde
⑧	GND para señal de vídeo azul
⑨	+5 V DC
⑩	GND (tierra)
⑪	NC (no conectado)
⑫	Datos DDC
⑬	Entrada de señal sincronismo horizontal
⑭	Entrada de señal sincronismo vertical
⑮	Reloj DDC

### Conexión del terminal RS232

El terminal RS232 cumple con la especificación de interfaz RS-232C, de modo que el televisor puede controlarse desde un ordenador que esté conectado a este terminal.

### Nota

- Los cables y el ordenador adicional que se muestran no se suministran con esta unidad.

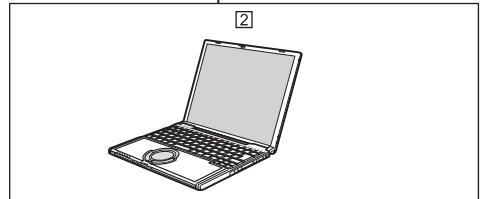
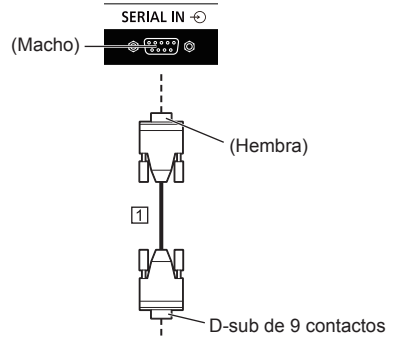

- ① Cable directo RS-232C (disponible en los comercios)
- ② PC

### Nota

- Seleccione el cable recto RS-232C para la comunicación usada para conectar el terminal RS232 y el ordenador según el ordenador que esté usando.

## Asignaciones de clavijas y nombres de señales para el terminal SERIAL

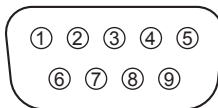

N.º clavija	Nombre de la señal
①	NC (no conectado)
②	Datos recibidos
③	Datos transmitidos
④	NC (no conectado)
⑤	GND (tierra)
⑥	NC (no conectado)
⑦	NC (no conectado)
⑧	NC (no conectado)
⑨	NC (no conectado)

Estos nombres de señal son los correspondientes a las especificaciones del ordenador.

### Parámetros de comunicación

Nivel de señal: Cumple con RS-232C

Método de sincronización: Asíncrona

Velocidad de transmisión: 9 600 bps

Paridad: Ninguno

Longitud de caracteres: 8 bits

Bit de parada: 1 bit

Control de flujo: Ninguno

### Formato básico para datos de control

La transmisión de datos de control se inicia con una señal STX, seguida del comando, los parámetros y, por último, una señal ETX, en ese orden. Si no hay parámetros, no es necesario enviar los dos puntos “:”.

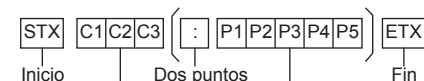

Comando de 3 caracteres (3 bytes)

Parámetro(s)

## Comando

Comando	Parámetro	Detalles de control
PON	(Ninguno)	Encendido
POF	(Ninguno)	Apagado
AVL	***	VOLUMEN 000 – 100
AMT	0	Silencio del audio apagado
	1	Silencio del audio encendido
IMS	(Ninguno)	Selección de entrada (alternar)
	TV1	Entrada ANTENNA/ CABLE IN (TV)
	HM1	Entrada HDMI 1 (HDMI1)
	HM2	Entrada HDMI 2 (HDMI2)
	PC1	Entrada PC IN (PC)
STV	UD1	Entrada USB (USB)
	CUP	Canal siguiente del televisor
	CDN	Canal anterior del televisor
DAM	FULL	Full
	NORM	Normal
	NATV	Nativo
	ZOOM	Zoom

### Nota

- Si se envía un comando incorrecto, esta unidad enviará un comando “ER401” al ordenador.
- Si no se ha establecido la conexión por motivos como una mala conexión entre el ordenador y el televisor, no enviará nada (tampoco ER401).
- “ER401” podría enviarse cuando no se puede recibir un comando correctamente debido a interferencias del entorno circundante.

Asegúrese de que el sistema o el software reenvíen el comando si esto ocurre.

### Intervalo de comunicación

Tras recibir la información, podrá continuar con los siguientes comandos.

Se recomienda configurar un tiempo de espera para la respuesta del comando (especifique 10 segundos o más).

Si se transmiten varios comandos, asegúrese de esperar a que la respuesta del primer comando llegue de esta unidad antes de enviar el siguiente comando.

- Cuando envíe un comando que no requiera un parámetro, no son necesarios los dos puntos (:).
- Póngase en contacto con su distribuidor de Panasonic local para obtener instrucciones detalladas sobre el uso de los comandos.

Para obtener más información, consulte el siguiente sitio web.

<http://panasonic.net/cns/prodisplays/>

## Conexión del terminal AUDIO OUT

### Nota

- El equipo de vídeo y el cable que se muestran no se suministran con esta unidad.

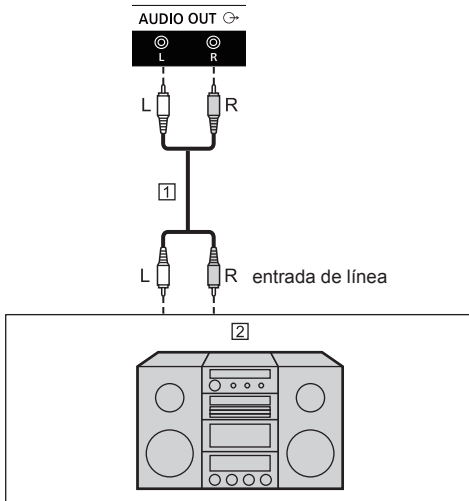

- 1 Cable de audio estéreo (disponible en los comercios)  
2 Equipo de audio

### Nota

- Para emitir sonido por el terminal AUDIO OUT de la unidad, asegúrese de establecer [Salida de audio] o [Altavoz] en el menú [Audio]. (consulte la página 34)

## Conexión de la antena

Parte posterior del televisor

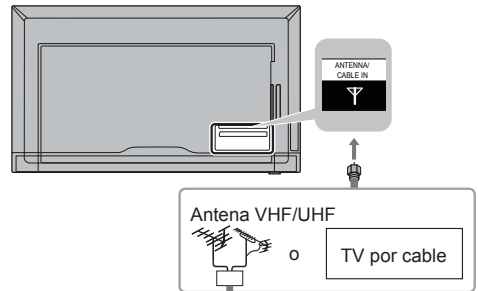

### Antena VHF/UHF

- NTSC (Comité nacional de sistema de televisión): Sistema de televisión analógica
- ATSC (Comité del sistema de televisión avanzado): Los estándares de TV digital incluyen televisión digital de alta definición (HDTV), televisión de definición estándar (SDTV), emisión de datos, sonido envolvente multicanal y televisión interactiva.

### Cable

- Tiene que estar suscrito a un servicio de TV por cable para disfrutar de su programación.
- Puede disfrutar de la programación en alta definición suscribiéndose a un servicio de cable de alta definición.

## Conexión del terminal USB

Conecte un dispositivo de memoria USB al puerto USB.

### Nota

- No conecte un dispositivo USB distinto a un dispositivo de memoria USB.
- Apague el televisor cuando retire el dispositivo de memoria USB.
- Si se apaga la unidad o se extrae el dispositivo de memoria USB mientras se accede a los datos en el dispositivo de memoria USB, los datos guardados podrían quedar destruidos. El indicador de acceso del dispositivo de memoria USB parpadea durante el acceso a los datos.

### ■ Dispositivo de memoria USB compatible

Sistema de archivos	FAT16/32
Capacidad	Hasta 32 GB (tamaño máximo de archivo 4 GB)

### Nota

- No utilice un dispositivo de memoria USB con función de seguridad o de protección contra escritura.
- Utilice un dispositivo de memoria USB con una forma que se pueda introducir en el puerto USB. Algunos dispositivos de memoria USB con formas especiales no pueden introducirse. No introduzca el dispositivo de memoria USB a la fuerza. Podría dañar el conector y provocar daños.



## Asignaciones de clavijas y nombres de señales para el terminal USB

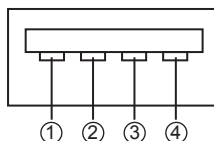

N.º clavija	Nombre de la señal
①	+5 V DC
②	DATA -
③	DATA +
④	GND (tierra)

Se puede suministrar una potencia hasta 5 V/0,5 A a un dispositivo externo cuando se visualiza la imagen.

### Nota

- Si la conexión directa a esta unidad no fuera posible debido al tamaño de un stick PC, utilice un cable de extensión de venta en los comercios.
- Según el tipo de dispositivo de memoria USB, podría entrar en contacto con la periferia, como una cubierta posterior, y no poder acoplarse. Utilice un dispositivo de memoria USB que pueda conectarse a esta unidad.
- Cuando conecte el dispositivo de memoria USB, confirme la orientación del enchufe para evitar que se dañe el terminal.
- Al quitar el dispositivo de memoria USB, tenga en cuenta lo siguiente.
  - Cuando el indicador de acceso del dispositivo de memoria USB conectado parpadea, indica que el televisor está cargando los datos. No extraiga el dispositivo de memoria USB mientras parpadee.
  - En función del dispositivo de memoria USB, el indicador de acceso podría continuar parpadeando incluso cuando no se está accediendo a él, o el dispositivo podría no estar equipado con una función de indicador de acceso, etc. En este caso, extraiga el dispositivo de memoria USB tras confirmar los siguientes pasos ① o ②.
    - ① Cambie la entrada a una distinta de [USB] y confirme que hayan acabado las funciones que acceden al dispositivo de memoria USB.
    - ② Apague la unidad.
  - No conecte/desconecte el dispositivo de memoria USB con frecuencia. Espere al menos 5 segundos tras la conexión para extraer el dispositivo de memoria USB. Antes de volver a conectar, espere al menos 5 segundos. Se requiere cierto tiempo hasta que el televisor reconoce que el dispositivo de memoria USB está preparado para la conexión o la desconexión.
- Si se desconecta esta unidad o si se extrae el dispositivo de memoria USB de forma accidental mientras se accede a los datos, es posible que no pueda accederse a ellos la próxima vez que se utilice el dispositivo de memoria USB.

En este caso, desconecte la unidad principal y vuelva a conectarla.

# Identificación de los controles

## Pantalla

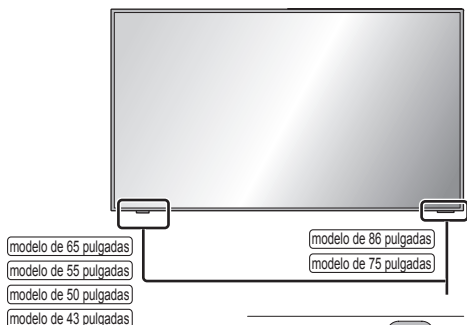

### 1 LED de alimentación

El indicador de encendido se iluminará.

#### Cuando la unidad está encendida

##### (Botón de encendido (⏻) (Unidad): encendido)

- Se visualiza la imagen: Verde
- Cuando la unidad entra en el modo de espera: Rojo

### 2 Sensor del mando a distancia

modelo de 86 pulgadas    modelo de 75 pulgadas    modelo de 65 pulgadas

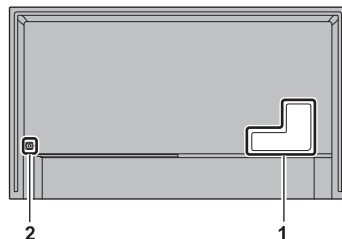

modelo de 55 pulgadas    modelo de 50 pulgadas    modelo de 43 pulgadas

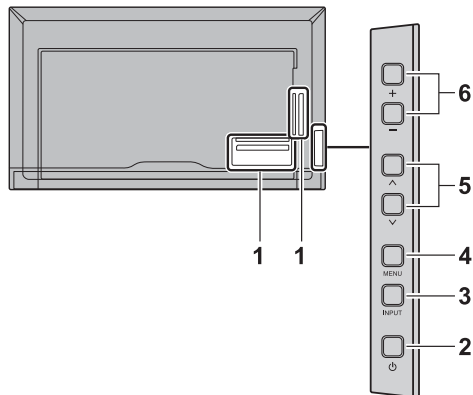

### 1 Terminal de entrada/salida externa

Se conecta al equipo de vídeo, PC, etc. (consulte la página 17)

### 2 Botón de encendido (⏻) (Unidad)

Enciende/apaga la unidad.

### 3 INPUT (Unidad)

Selecciona el dispositivo conectado. (consulte la página 27)

Configura el elemento en la pantalla de menú.

### 4 MENU (Unidad)

Muestra la pantalla de menú. (consulte la página 30)

### 5 ^ (Unidad) / v (Unidad)

Cuando está la entrada de TV, cambia de canal.

Selecciona el elemento de ajuste en la pantalla de menú. (consulte la página 30)

### 6 + (Unidad) / - (Unidad)

Ajusta el volumen. (consulte la página 28)

En la pantalla principal, cambia los ajustes o ajusta su nivel. (consulte la página 30)

### Nota

- Para emitir sonido por los altavoces integrados de la unidad, asegúrese de establecer [Altavoz] en el menú [Audio]. (consulte la página 34)



## Transmisor de mando a distancia

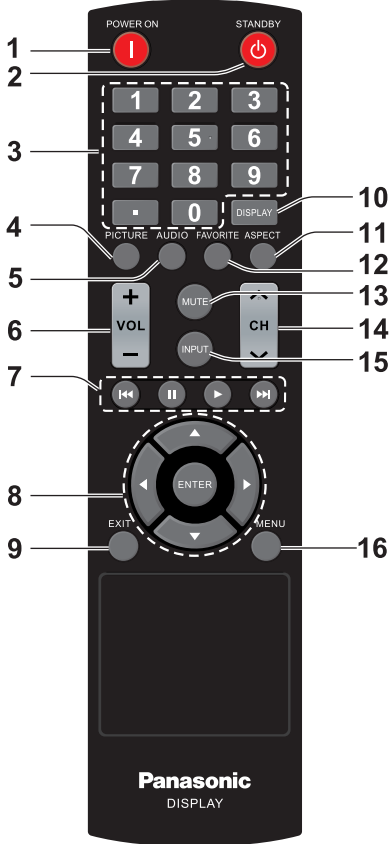

### 1 Botón POWER ON (I)

- Enciende la unidad (se visualiza una imagen) cuando el televisor se apaga (estado en espera).

### 2 Botón STANDBY (D)

- Apaga la unidad (estado en espera) cuando se enciende el televisor.

### 3 Botones numéricos (0 - 9) / ·

- Cambia de canal. También puede usar el botón cuando introduzca un número o un punto.
- Introduce números en la configuración LAN.

### 4 PICTURE

- Ajusta el modo de imagen. (consulte la página 32)

### 5 AUDIO

- Cambia MTS o el idioma del sonido. (consulte la página 34)

### 6 VOL + / VOL -

- Ajusta el nivel de volumen del sonido. (consulte la página 28)

### 7 Teclas de navegación (◀◀, II, ▶▶)

- Se utilizan en el menú USB y la función HDMI CEC.

### 8 ENTER / Botones del cursor (▲▼◀▶)

- Permite utilizar las pantallas de menú. (consulte la página 30)

### 9 EXIT

- Apaga las pantallas del menú. (consulte la página 30)

### 10 DISPLAY

- Muestra la información del canal o la señal que se están visualizando.

### 11 ASPECT

- Cambia la relación de aspecto. (consulte la página 29)

### 12 FAVORITE

- Muestra la lista de canales favoritos registrada.

### 13 MUTE

- Modo silencioso encendido / apagado. (consulte la página 28)

### 14 CH ▲ / ▼

- Cambia de canal.

### 15 INPUT

- Cambia la entrada que se muestra en la pantalla. (consulte la página 27)

### 16 MENU

- Púlselo para abrir el menú de OSD. (consulte la página 30)

#### Nota

- En este manual, los botones del mando a distancia y la unidad están indicados como <>.

(Ejemplo: <INPUT>.)

La operación se explica principalmente mediante los botones del mando a distancia pero también puede utilizarse con los botones de la unidad cuando existen los mismos botones.

# Controles básicos

<Botón de encendido (⏻) (Unidad)>

(Parte trasera de la unidad)

modelo de 86 pulgadas

modelo de 75 pulgadas

modelo de 65 pulgadas

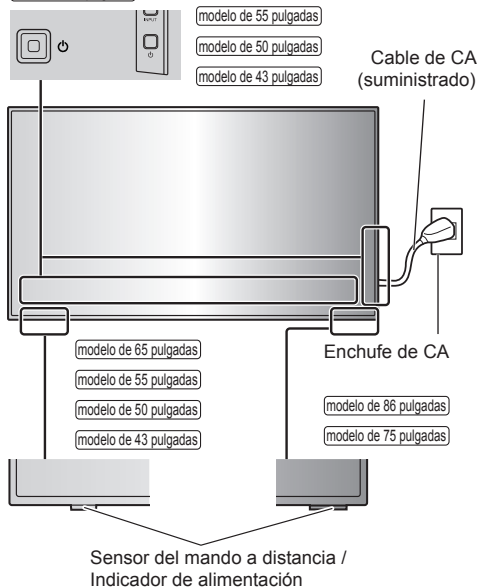

Para utilizar el mando a distancia apunte con él hacia el sensor del mando a distancia de la unidad.



## Nota

- No coloque ningún obstáculo entre el sensor del mando a distancia de la unidad principal y el mando a distancia.
- Utilice el mando a distancia frente al sensor del mando a distancia o desde una zona en que pueda verse el sensor.
- Al dirigir el mando a distancia directamente al sensor de mando a distancia de la unidad principal, la distancia desde la parte delantera del sensor de mando a distancia debería ser inferior a 7 m aproximadamente. En función del ángulo, la distancia de funcionamiento puede ser más corta.
- No someta el sensor del mando a distancia de la unidad principal a la luz solar directa ni a luces fluorescentes fuertes.

## 1 Conecte el enchufe del cable de CA al televisor.

(consulte la página 14)

## 2 Conecte el enchufe en el enchufe de pared.

### Nota

- Cuando desconecte el cable de CA, asegúrese absolutamente de desconectar primero la clavija del cable de CA del enchufe.
- Los ajustes podrían no guardarse si el enchufe de alimentación se desconecta de inmediato tras cambiar los ajustes con el menú en pantalla. Desconecte el enchufe de alimentación una vez transcurrido un período suficiente de tiempo. Alternativamente, desconecte el enchufe de alimentación tras apagar la unidad con el mando a distancia, el control RS-232C o el control LAN.

## 3 Pulse el <Botón de encendido (⏻)> en la unidad para encenderla.

- Indicador de encendido: Verde (se visualiza la imagen)
- Cuando la unidad está encendida, el indicador de encendido se ilumina y es posible utilizar el mando a distancia.
- Cuando el indicador de encendido se ilumina, no es necesario pulsar el <Botón de encendido (⏻) (Unidad)> en la unidad. Utilice el mando a distancia de modo que el indicador de encendido se ponga verde (se visualiza la imagen).

## ■ Para encender/apagar la unidad con el mando a distancia

### Encendido

- Cuando la unidad está encendida (indicador de encendido: rojo), pulse el <botón POWER ON (I)> y, a continuación, la imagen se visualizará.
- Indicador de encendido: Verde (se visualiza la imagen)

### Para apagar la unidad (estado en espera)

- Cuando la unidad está encendida (indicador de encendido: verde), pulse el <botón STANDBY (⏻)> y, a continuación, la unidad se apagará.
- Indicador de encendido: Rojo (espera)

### Nota

- Una vez desconectado el enchufe de alimentación, el indicador de encendido puede permanecer encendido durante un rato. Esto no es un error de funcionamiento.
- Pulse el <Botón de encendido (⏻) (Unidad)> de la unidad para apagarla cuando esté encendida o en modo de espera.

## ■ Cuando se enciende la unidad por primera vez

Se visualizará la siguiente pantalla.

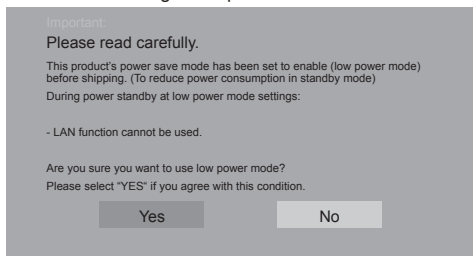

## ■ Modo ahorro de energía

Cuando se encienda este televisor por primera vez después de ser enviado de fábrica, se visualizará la pantalla de ajustes del modo de ahorro de energía.

[Yes]: Se reduce el consumo del televisor en el modo de espera. No obstante, el tiempo de arranque desde el modo de espera aumenta.

[No]: Se reduce el tiempo de arranque desde el modo de espera. No obstante, se consumirá más energía en el modo de espera.

Incluso después de realizar los ajustes puede cambiar el "Modo ahorro de energía". (consulte la página 41)

## Selección de la señal de entrada

Seleccione la entrada de señal a la unidad.

Pulse <INPUT> o <INPUT (Unidad)>.



Unidad

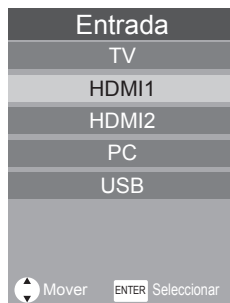

[TV]: Terminal de la antena

[HDMI1]: Terminal HDMI 1, entrada HDMI

[HDMI2]: Terminal HDMI 2, entrada HDMI

[PC]: Terminal de entrada de PC

[USB]: Terminal USB, entrada USB

## PANTALLA

Es posible comprobar la información del canal.

Pulse <DISPLAY>.



Se visualizará el estado actual del ajuste.

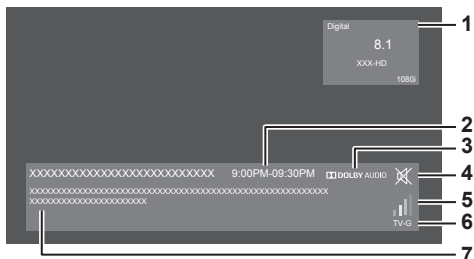

- 1 Tipo de señal / Posición y nombre de canal / Resolución del canal
  - 2 Empezar / Finalizar programa
  - 3 Pista de audio Dolby Digital
  - 4 Modo silencioso encendido
  - 5 Intensidad de la señal
  - 6 Clasificación (control parental)
  - 7 Nombre e introducción del programa
- Cuando no haya ninguna señal de vídeo en la entrada seleccionada, se mostrará [Sin señal] durante aproximadamente 60 segundos al final.

## Ajuste del volumen

Pulse <VOL +> <VOL -> o <+ (Unidad)> <- (Unidad)> para ajustar el volumen.



Unidad



- El nivel de volumen de sonido actual se memoriza aunque se apague la unidad.

## Modo silencioso encendido/apagado

Resulta útil poder silenciar el sonido temporalmente, por ejemplo, al responder el teléfono o al abrir la puerta.

Pulse <MUTE>.

-  aparece en la pantalla y se silencia el sonido. Pulse de nuevo para reactivar el sonido.



- También se reactiva cuando se enciende/apaga la unidad o cambia el nivel de volumen.

# Controles ASPECT

Pulse <ASPECT> para moverse por las opciones de aspecto:



[Normal] → [Zoom] → [Full] → [Nativo]

## Nota

- El modo de aspecto se memoriza por separado para cada terminal de entrada.

## ■ Lista de modos de aspecto

Modo de aspecto	Descripción
Normal	<p><b>Imagen</b> → <b>Pantalla ampliada</b></p> <p>La imagen se muestra con la relación de aspecto de las señales de entrada.</p>
Zoom	<p>Las imágenes en formato apaisado con una relación de aspecto de 16:9 se amplían en vertical y horizontal para llenar toda la pantalla. Los bordes superior e inferior y los bordes izquierdo y derecho de la imagen se cortan.</p>
Full	<p>La imagen se muestra ocupando toda la pantalla.</p>
Nativo	<p>En función de las señales de entrada para mostrar la imagen. Consulte "Señales preestablecidas" (consulte la página 52) para saber cuál es la señal de entrada adecuada que se puede visualizar.</p>

## Nota

- [Nativo] no puede utilizarse para señales de vídeo con una resolución superior a 3 840 x 2 160 ni para la señal entrelazada.
- [Zoom] no puede utilizarse con entrada de PC.
- Tenga cuidado ya que el uso de esta función de cambio de tamaño de la pantalla del televisor para comprimir o expandir la pantalla en demostraciones comerciales o públicas en establecimientos como cafeterías u hoteles puede infringir los derechos de los creadores, protegidos por la ley de derechos de autor.
- La apariencia del vídeo original puede cambiar si selecciona un tamaño de pantalla con una relación de aspecto distinta a la de la imagen original (p. ej., emisión de TV o entrada de vídeo de un equipo externo).
- Cuando se vea un vídeo 4:3 con la pantalla completa usando la función de cambio de tamaño de pantalla de este televisor, el borde del vídeo podría no verse o verse distorsionado. Si quiere respetar las intenciones del creador, ajuste el tamaño de la pantalla a [Normal].
- Al reproducir un software comercial algunas partes de la imagen (como los subtítulos) podrían verse borrosas. En este caso, seleccione el tamaño de pantalla óptimo con la función de cambio de tamaño de pantalla de este televisor. Con algún software podría producirse ruido o distorsión de los bordes de la pantalla. Esto se debe a las características del software y no es un fallo de funcionamiento.
- En función del tamaño del vídeo original, las franjas negras podrían no desaparecer de los bordes de la pantalla.

# Visualizaciones del menú en pantalla

## 1 Visualice la pantalla del menú.

Mando a distancia

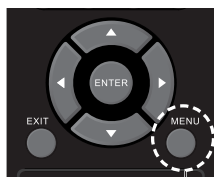

Pulse para seleccionar.

Unidad



## 2 Seleccione el elemento.

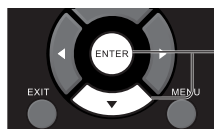

Pulse para seleccionar.



Pulse para seleccionar.

(Ejemplo: menú [Imagen])



Para visualizar el submenú, pulse <ENTER>.

## 3 Establezca.



Pulse para establecer.



Pulse para establecer.

## 4 Salga del menú.

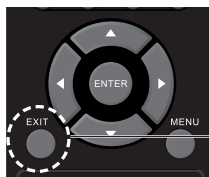

Pulse para salir del menú.

Pulse <MENU> para volver a la pantalla anterior.

Alternativamente, pulse el botón seleccionado en el paso 1 para salir del menú.



Pulse

### Nota

- Al cambiar los ajustes del televisor, podrían producirse temporalmente interferencias de imagen o sonido. Esto no es un error de funcionamiento.

## Lista de visualizaciones de menús

- El menú que no se puede ajustar está en gris. El menú ajustable varía en función de la configuración de la señal, de la entrada y del menú.
- El menú diferirá según el modo de entrada. (Ejemplo: entrada de TV)

### Menú [Imagen]

(consulte la página 32)



### Menú [Audio]

(consulte la página 34)



### Menú [TV]

(consulte la página 35)



### Menú [Configuración]

(consulte las páginas 36 – 43)

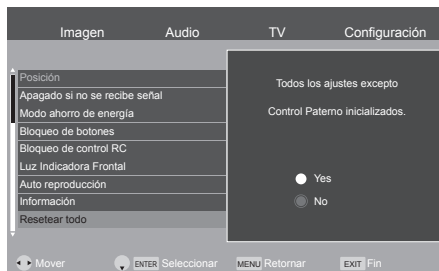

# Ajustes de la imagen

## 1 Pulse <MENU> para visualizar el menú [Imagen].



## 2 Seleccione el elemento que desea ajustar con <▲▼>.

- El menú que no se puede ajustar está en gris.

## 3 Ajuste con <◀▶>.

## 4 Pulse <EXIT> para salir del modo de ajuste.

### ■ Para volver a la pantalla anterior

Pulse <MENU>.

**[Modo de Imagen]** Este menú cambia a imágenes fáciles de ver adecuadas para la fuente de imagen o el entorno en que se utiliza la unidad.

#### **[Dinámico]:**

Mejora el contraste y la nitidez cuando se ve un programa en una habitación muy iluminada.

#### **[Gráficos]:**

Adecuado para entrada de PC.

#### **[Deportes]:**

Adecuado para eventos deportivos.

#### **[Cine]:**

Mejora el rendimiento del contraste, del negro y de la reproducción de colores para ver películas en una habitación con poca luz.

#### **[Estándar]:**

Para una visualización en entornos estándar (iluminación de tarde).

#### **[Personalizada]:**

Ajusta manualmente utilizando el ecualizador para adecuarlos a su calidad de imagen favorita.

#### **Nota**

- [Dinámico]/[Deportes]/[Cine] no pueden seleccionarse para la entrada de PC o la señal RGB con entrada HDMI.

## [Avanzado]

Selecciona los ajustes de vídeo avanzados.

#### **[Ajuste de aspecto]:**

Cambia el tamaño de la pantalla. (consulte la página 29)

#### **[Sobreexploración]:**

Establece el modo de búsqueda para la entrada de vídeo.

#### **[Control dinámico de contraluz]:**

Optimiza el brillo de la retroiluminación para mejorar el contraste y reducir el consumo de energía total.

#### **[Temperatura color]:**

Ajusta el tono de color. ([10700K], [9300K], [6500K] y [Nativo])

#### **Nota**

- Enfatiza el rojo cuando el valor numérico de [Temperatura color] es pequeño y enfatiza el azul cuando es grande.
- [Nativo] es un tono de color del elemento del panel.

#### **[Reducción de ruido]:**

Se ajusta para reducir el ruido del vídeo.

#### **[Contraste dinámico]:**

Ajusta automáticamente el contraste determinando los cambios en el uso de colores para imágenes que cambian constantemente, como imágenes en movimiento.

- La operación de ajuste puede no ser suave en función de la imagen. En ese caso seleccione [No].

#### **[Cinema reality]:**

Intenta reproducir una interpretación más natural de las fuentes, como las imágenes de las películas grabadas a 24 fotogramas por segundo.

- La función solo afecta a las señales 480i, 576i, 1080i 50Hz y 1080i 60Hz durante la entrada HDMI.

#### **[Ajuste de movimiento suave]:**

Selecciona niveles suaves de escenas a cámara rápida. (solo para [modelo de 86 pulgadas](#) [modelo de 75 pulgadas](#) [modelo de 65 pulgadas](#))

## [Backlight]

Selecciona el brillo y la densidad adecuados para la habitación.

#### **Menos ↔ Más**

## [Brillo]

Ajusta el brillo total de las señales de vídeo.

#### **Menos ↔ Más**



- [Contraste]** Ajusta para facilitar la visualización de imágenes oscuras.  
**Menos ↔ Más**
- [Color]** Ajusta la saturación de color.  
**Menos ↔ Más**
- [Matiz]** Ajusta el matiz del color de piel.  
**Rojizo ↔ Verdoso**
- [Nitidez]** Ajusta la nitidez de la imagen.  
**Menos ↔ Más**

# Ajuste de audio

## 1 Pulse <MENU> y <▶> para visualizar el menú [Audio].



## 2 Seleccione el elemento que desea ajustar con <▲▼>.

- El menú que no se puede ajustar está en gris.

## 3 Ajuste con <◀▶>.

## 4 Pulse <EXIT> para salir del modo de ajuste.

### ■ Para volver a la pantalla anterior

Pulse <MENU>.

**[Modo de Sonido]** Selecciona su modo de sonido favorito.

#### [Estándar]:

Ofrece una calidad de sonido adecuada para todos los tipos de escenas.

#### [Teatro]:

Configura y emite el sonido a través de sus sistemas de cine en casa.

#### [Música]:

Mejora la calidad del sonido para contemplar vídeos musicales, etc.

#### [Deportes]:

Mejora la calidad del sonido para ver deportes, etc.

#### [Personalizada]:

Ajusta manualmente los sonidos utilizando el ecualizador para adecuarlos a su calidad de sonido favorita.

**[Balance]** Ajusta los volúmenes izquierdo y derecho.

**[Graves]** Ajusta los sonidos de tonos bajos.

**[Agudos]** Ajusta los sonidos de tonos altos.

### [Altavoz]

Altavoces internos.

#### [Activar]:

Activa los altavoces internos.

#### [Deaktivieren]:

Desactiva los altavoces internos.

### [Sonido ambiental]

#### [No]:

Sonido normal

#### [Sí]:

Sonido envolvente

**[Salida de audio]** Ajusta el volumen de la salida de audio desde los terminales de salida de audio.

#### [Fija]:

Fija los sonidos.

#### [Variable]:

Ajusta el volumen con el botón VOL.

### [Malvoyant]

Secciónelo para activar/desactivar los métodos de apoyo para usuarios con discapacidad visual.

(solo disponible para canales digitales)

### [Voz del Menú]

Activa la función de voz para el menú de OSD y ciertas operaciones.

#### Nota

- Los ajustes [Graves] y [Agudos] se memorizan por separado para [Estándar], [Teatro], [Música] y [Deportes] en [Modo de Sonido].

# Ajuste del televisor

- 1 Pulse <MENU> y <▶> para visualizar el menú [TV].



- 2 Seleccione el elemento que desea ajustar con <▲▼>.

- Los elementos que no pueden ajustarse están en gris.

Los elementos que pueden ajustarse dependen de la señal, la entrada y el modo de visualización.

- 3 Ajuste con <◀▶>.

- 4 Pulse <EXIT> para salir del modo de ajuste.

## ■ Para volver a la pantalla anterior

Pulse <MENU>.

- |                          |   |
|--------------------------|---|
| <b>[Busq. Canal]</b>     | Busca automáticamente los canales sintonizables.  |
| <b>[Mem. Canal]</b>      | Selecciona qué canales saltar.  |
| <b>[Canal favorito]</b>  | Crea una lista de canales favoritos.  |
| <b>[MTS/SAP]</b>         | Selecciona el tipo de audio para el programa.   |
| <b>[Idioma de audio]</b> | Selecciona las opciones de idioma en canales digitales. <ul style="list-style-type: none"><li>• Solo disponible para programas de TV digital.</li></ul> |

# Menú Configuración

## 1 Pulse <MENU> y <▶> para visualizar el menú [Configuración].

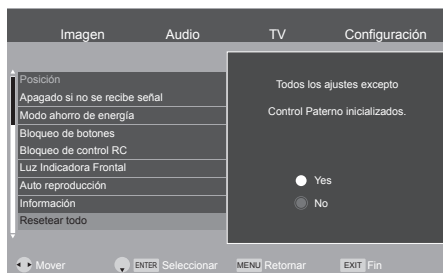

## 2 Seleccione el elemento que desea establecer con <▲▼>.

- El menú que no se puede ajustar está en gris. El menú ajustable varía en función de la entrada de señal y la configuración del menú.

## 3 Establezca con <◀▶>.

## 4 Pulse <EXIT> para salir del modo de ajuste.

### ■ Para volver a la pantalla anterior

Pulse <MENU>.

#### [Idioma]

Cambia el idioma de las visualizaciones en pantalla.

#### [Configuración de red]

Establece el canal de comunicación compatible con el software de aplicación acorde.

#### [Introduzca No. secreto]

Puede bloquear canales específicos o muestra cómo evitar que los niños vean contenido inapropiado.

(consulte la página 38)

- La contraseña predeterminada de fábrica es un número de 4 dígitos "0000".

#### Nota

- Anote su contraseña por si la olvida.  
(Si olvida su contraseña, póngase en contacto con su distribuidor local.)

#### [Subtítulo cerrado]

Ajusta la configuración de los subtítulos ocultos.

#### [Control HDMI-CEC]

Se ajusta para la función HDMI-CEC.

#### [Selección de EDID]

Los ajustes de Selección de EDID cambian la forma en la que el contenido visualizado se procesa y decodifica.

#### [Posición]

Ajusta la posición para la entrada de PC.

#### [Apagado si no se recibe señal]

Establece si apagar o no el televisor cuando no hay ninguna señal de entrada durante más de 10 minutos.

#### [Modo ahorro de energía]

Reduce el consumo de energía en el modo de espera.

#### [Bloqueo de botones]

Limita el funcionamiento de los botones de la unidad.

#### [Bloqueo de control RC]

Limita el funcionamiento de los botones del mando a distancia.

#### [Luz Indicadora Frontal]

Especifica si encender o no el LED de alimentación.

#### [Auto reproducción]

Establece el tipo de archivo que reproducir automáticamente desde un dispositivo de memoria USB.

#### [Información]

Muestra el número de serie y la versión de software de esta unidad.

#### [Resetear todo]

Restaura todos los ajustes a los valores predeterminados de fábrica.

### Idioma

Seleccione el idioma deseado.

Idiomas que se pueden seleccionar

English  
Français  
Español

## Configuración de red

Selecciona el método con el que controlar el televisor desde el ordenador.

Se mostrará el submenú [Configuración de red].

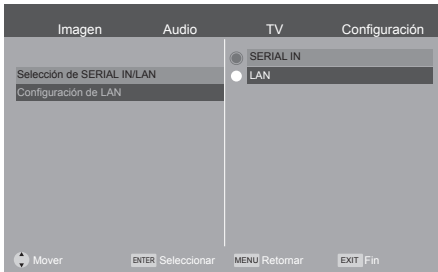

### ■ [Selección de SERIAL IN/LAN]

La función RS-232C o LAN están activadas. Para controlar el televisor a través de RS-232C, establezca [Selección de SERIAL IN/LAN] en [SERIAL IN].

#### Nota

- No puede utilizar el control RS-232C y LAN a la vez.

### ■ [Configuración de LAN]

Realiza el control a través de LAN utilizando el terminal LAN.

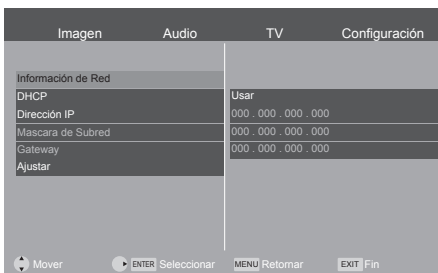

## [Información de Red]

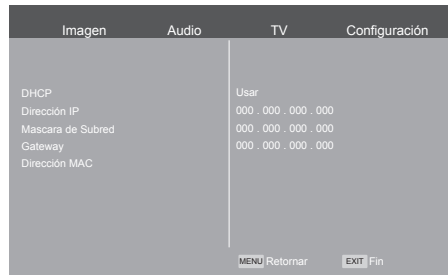

### [DHCP], [Dirección IP], [Mascara de Subred], [Gateway]

- 1 Pulse <◀▶> para establecer [Usar] / [No usar] de [DHCP].

Si se selecciona [No usar], la dirección IP y otros ajustes se pueden establecer de forma manual.

#### [DHCP]:

**[Usar]:** Utilice la dirección IP dinámica.

**[No usar]:** Utilice la dirección IP estática, la máscara de subred y la puerta de enlace.

#### [Dirección IP]:

Introduzca la dirección IP cuando [DHCP] sea [No usar].

#### [Mascara de Subred]:

Introduzca la máscara de subred cuando [DHCP] sea [No usar].

#### [Gateway]:

Introduzca la dirección de puerta de enlace cuando [DHCP] sea [No usar].

#### Nota

- Si [DHCP] está ajustado en [Usar], las otras opciones se mostrarán en color gris.

## Introducir números

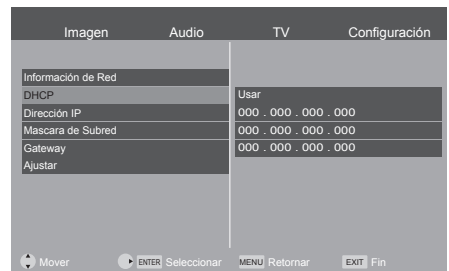

1. Seleccione la dirección y pulse <ENTER>.
2. Seleccione dígitos con los botones del cursor <◀/▶> y <◀·>.
3. Cambie números con los botones del cursor <◀/▶> y los botones numéricos <0 - 9>.
4. Pulse <ENTER>.

② **Seleccione [Ajustar] y pulse <ENTER>.**

Guarde la configuración de la red actual.

**Nota**

- Para utilizar un servidor DHCP, asegúrese de que el servidor DHCP se haya iniciado.
- Póngase en contacto con su administrador de red para obtener información sobre [Dirección IP], [Máscara de Subred] y [Gateway].
- Condición de envío

[DHCP]: Uso

**[Dirección MAC]**

Muestra la dirección MAC de esta unidad.

**Introduzca No. secreto**

Establece el filtrado de programas no recomendables para niños.

[Introduzca No. secreto] - Pantalla del submenú

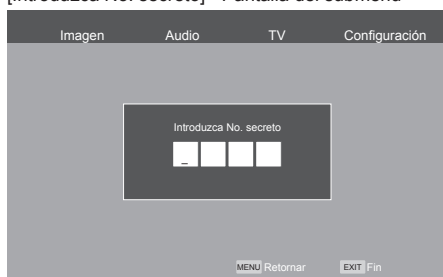

■ **[Sin calificación]**

Bloquea los programas sin clasificación.

■ **[Estados Unidos]**

Cuenta con dos sistemas de clasificación para revisar contenido: clasificaciones de películas y clasificación por edades.

Las clasificaciones de películas se utilizan para películas originales evaluadas por la Asociación Cinematográfica de Estados Unidos (MPAA, por sus siglas en inglés) tal como se ven en la televisión por cable y no se editan para la televisión. La restricción V-CHIP también se puede ajustar para bloquear las películas clasificadas por la MPAA.

La clasificación por edades funciona junto con la V-CHIP para ayudar a los padres a cribar el contenido televisivo inapropiado para sus hijos.

**[MPAA]: (Sistema de clasificación de películas voluntario)**

Establece el control parental en las clasificaciones de películas.

Ninguna	No establece controles parentales.
G	Público general. Para todas las edades.
PG	Se recomienda la vigilancia de los padres. El contenido puede no ser apto para niños.
PG-13	Los padres deben tener cuidado. El contenido puede no ser apropiado para niños menores de 13 años.
R	Restringido. Los menores de 17 años requieren compañía de un padre o tutor adulto (la edad varía en algunas jurisdicciones).
NC-17	No apto para menores de 17 años.
X	Se trata de una clasificación desfasada que se ha unificado con la NC-17 pero podría estar codificada en los datos de películas antiguas.

**[TV guidelines]:**

1. Edad sugerida

Ninguno	No establece controles parentales.
TV-Y	Niños de todas las edades.
TV-Y7	Dirigido a niños más mayores.
TV-G	Público general.
TV-PG	Se recomienda la vigilancia de los padres.
TV-14	Los padres deben tener cuidado.
TV-MA	Solo para público adulto.

2. Contenido

Todo	Todo el contenido.
FV	Violencia de fantasía.
L	Lenguaje soez.
S	Relaciones sexuales.
V	Violencia
D	Diálogos con contenido sexual.

Clasificación	Contenido						
	Todo	FV	L	S	V	D	
Edad recomendada	TV-Y	Sí	No	No	No	No	No
	TV-Y7	Sí	Sí	No	No	No	No
	TV-G	Sí	No	No	No	No	No
	TV-PG	Sí	No	Sí	Sí	Sí	Sí
	TV-14	Sí	No	Sí	Sí	Sí	Sí
	TV-MA	Sí	No	Sí	Sí	Sí	No

## ■ [Canadá]

Los sistemas de clasificación de TV de Canadá se basan en la política de la Comisión de radiodifusión y telecomunicaciones de Canadá (CRTC, por sus siglas en inglés) sobre violencia en la programación televisiva.

Si bien la violencia es el elemento de contenido más importante que se clasifica, la estructura desarrollada también tiene en cuenta otros contenidos de programación como el lenguaje, la desnudez, la sexualidad y los temas para adultos.

Cuando ajuste la V-CHIP en el sistema canadiense puede elegir entre las clasificaciones en inglés canadiense o en francés canadiense.

### [Califi. Ing. Canadá]:

Establece el control parental en las Califi. Ing. Canadá.

E (Exento)	Incluye noticias, deportes, documentales y otra programación informativa, programas de entrevistas, videos musicales y otra programación variada.
C (Niños)	Destinado a niños menores de 8 años. Presta especial atención a los temas que podrían poner en peligro su sentido de seguridad y bienestar.
C8+ (Niños mayores de 8 años)	No contiene representación de la violencia como la forma preferida, aceptable o única para resolver conflictos, ni alienta a los niños a imitar actos peligrosos que puedan ver en la pantalla.
G (General)	Considerado aceptable para todas las edades. Apropiado para toda la familia, contiene muy poca violencia física, verbal o emocional.
PG (Vigilancia de los padres)	Destinado a un público general, pero puede no ser adecuado para niños pequeños (menores de 8 años) porque puede contener temas o asuntos controvertidos.
14+ (Más de 14 años)	Podría contener temas en los que la violencia sea uno de los elementos dominantes de la historia, pero debe ser esencial en el desarrollo de la trama o el personaje. El uso del lenguaje podría ser soez y la desnudez estar presente en el contexto del tema.
18+ (Adultos)	Destinado a espectadores mayores de 18 años y puede contener descripciones de violencia que, si bien están relacionadas con el desarrollo de la trama, el personaje o los temas, están pensadas para adultos. Podría contener lenguaje y representaciones del sexo y la desnudez explícitos.

## ■ [Califi. Fra. Canadá]:

Establece el control parental en las Califi. Fra. Canadá.

E (Exento)	Programación exenta.
G (General)	Para todas las edades, contiene violencia directa mínima, pero puede estar integrada en la trama de una manera humorística o poco realista.
8ans+ (General pero no aconsejable para niños pequeños)	Puede ser visto por la mayoría del público general, pero puede contener escenas no recomendadas para niños menores de 8 años que no son capaces de distinguir entre situaciones reales e imaginarias. Se recomienda verlo con los padres.
13ans+ (Más de 13 años)	Podría contener escenas violentas frecuentes y, por lo tanto, se recomienda verlo con los padres.
16ans+ (Más de 16 años)	Podría contener escenas frecuentes de violencia y violencia intensa.
18ans+ (Más de 18 años)	Solo para adultos. Podría contener escenas frecuentes de violencia y extrema violencia.

## ■ [RRT5]

Establece el ajuste RRT5 (Tabla de clasificaciones regionales 5).

## ■ [Restablecer RRT5]

Restaura el ajuste RRT5.

## ■ [Ajustando No. Secreto]

Le permite utilizar un número para proteger ciertos ajustes y evitar que se cambien accidentalmente. "0000" es el valor predeterminado.

### Nota

- Anote su contraseña por si la olvida. (Si olvida su contraseña, póngase en contacto con su distribuidor local.)

## ■ [Reiniciar]

Vuelve a los valores predeterminados de fábrica.

## Subtítulo cerrado

La televisión incluye un decodificador incorporado que es capaz de proporcionar la visualización del texto del audio.

El programa que se está viendo debe estar transmitiendo la información de los subtítulos ocultos.

[Subtítulo cerrado] - Pantalla del submenú

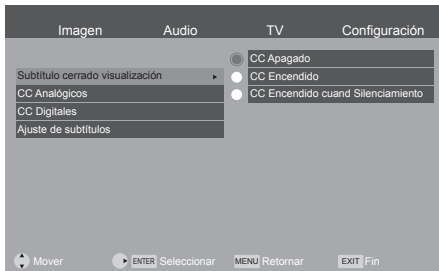

### Nota

- Solo está disponible para la entrada de TV y AV.

### ■ [Subtítulo cerrado visualización]

**[CC Apagado]:** Para desactivar los subtítulos ocultos.

**[CC Encendido]:** Para activar los subtítulos ocultos.

**[CC Encendido cuand Silenciamiento]:** Para mostrar los subtítulos cuando el audio esté en silencio.

### ■ [CC Analógicos]

**[CC1 - CC4]:** Información relacionada con las imágenes.

**[Text1 - Text4]:** Información textual.

### ■ [CC Digitales]

El menú de subtítulos digitales le permite configurar la manera en la que verlos.

### ■ [Ajuste de subtítulos]

**[Estilo]:** Estilo del texto.

**[Tamaño]:** Tamaño del texto.

**[Fuente]:** Fuente del texto.

**[Color del texto]:** Color del texto.

**[Color de fondo]:** Color del cuadro de texto.

### Nota

- Solo está disponible para TV digital.

## Control HDMI-CEC

Se ajusta para la función HDMI-CEC.

Para obtener más información sobre la función HDMI-CEC, consulte "Utilización de la función HDMI-CEC". (consulte la página 51)

[Control HDMI-CEC] - Pantalla del submenú



### ■ [Sí]

Cuando se establece en [Sí], el televisor cambia automáticamente a la entrada HDMI apropiada siempre que el equipo conectado por HDMI se enciende inicialmente y se selecciona el modo de reproducción.

### ■ [No]

Desactiva Control HDMI-CEC.

### Nota

- La función HDMI CEC del dispositivo compatible con HDMI-CEC conectado debe estar activada.

## Selección de EDID

El menú se visualiza en las entradas HDMI1 y HDMI2.

Se cambian los datos EDID de cada terminal.

[Selección de EDID] - Pantalla del submenú



### ■ [4K/60p]

Ajusta los EDID compatibles con señales de vídeo 4K (máx. 4096 x 2160 puntos, máx. frecuencia de funcionamiento en vertical 60 Hz).

### ■ [4K/30p]

Ajusta los EDID compatibles con señales de vídeo 4K (máx. 4096 x 2160 puntos, máx. frecuencia de funcionamiento en vertical 30 Hz).

### Nota

- Solo está disponible para la fuente HDMI.



## Posición

Ajusta la posición.

[Posición] - Pantalla del submenú

### Nota

- En algunos casos, el ruido aparece fuera del área de la imagen visualizada pero no se trata de un error de funcionamiento.
- Solo está disponible para la entrada de PC.

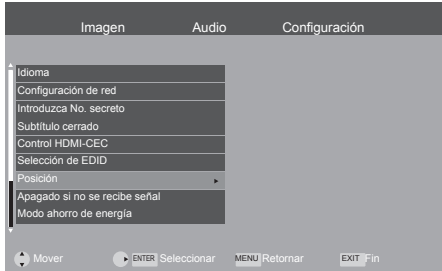

## [Config. Auto]

Establece el modo operativo del ajuste automático de la posición.

### Nota

- La [Config. Auto] podría no funcionar cuando se introduce una imagen recortada u oscura. En ese caso, cambie a una imagen brillante con bordes y otros objetos claramente mostrados y, a continuación, vuelva a intentar la [Config. Auto].

## [Posición horizontal]

Ajusta la posición horizontal de la imagen.

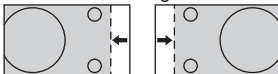

## [Posición vertical]

Ajusta la posición vertical de la imagen.

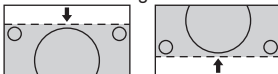

## [Reloj]

Pueden producirse interferencias periódicas de patrón a rayas (ruido) al visualizar un patrón a rayas. Si esto ocurre, ajuste de modo que dicho ruido sea mínimo.

## [Fase de reloj]

Ajusta el reloj de muestreo para el vídeo pertinente. Es útil cuando aparecen caracteres pequeños con contraste bajo o las esquinas parpadean.

Cuando utilice el patrón de ajuste, realice los ajustes de forma que no aparezca ningún ruido en forma de raya horizontal.

- Solo debe realizarse después de haber ajustado correctamente [Reloj].

## [Reiniciar]

Restaura los valores de los elementos [Posición] a los ajustes predeterminados de fábrica.

### Nota

- En algunos casos, el ruido aparece fuera del área de la imagen visualizada pero no se trata de un error de funcionamiento.
- Solo está disponible para la entrada de PC.
- En caso de que [Config. Auto] no funcione correctamente, es posible que [Config. Auto] funcione correctamente para ejecutar [Reiniciar] antes de [Config. Auto].

## Apagado si no se recibe señal

Cuando esta función se establece en [Activar], la unidad se apaga automáticamente (espera) si no se recibe ninguna señal del televisor durante 10 minutos.

El tiempo restante se visualiza empezando a contar 1 minuto antes de que se apague la unidad.

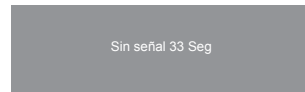

## Modo ahorro de energía

### [No]

Se reduce el tiempo de arranque desde el modo de espera. No obstante, se consumirá más energía en el modo de espera.

### [Sí]

Se reduce el consumo del televisor en el modo de espera. No obstante, el tiempo de arranque desde el modo de espera aumenta.

### Nota

- Si está establecido en [Sí], algunos comandos de serie y el control de LAN no podrán utilizarse en el modo de espera.

## Bloqueo de botones

Desactiva los botones del televisor.

[Bloqueo de botones] - Pantalla del submenú



### ■ [Desbloqueado] / [Bloqueado]

**[Desbloqueado]:** (Modelos de 55/50/43 pulgadas)  
Pueden utilizarse todos los botones de la unidad principal.

**[Desbloqueado]:** (Modelos de 86/75/65 pulgadas)  
Puede utilizarse el botón de la unidad principal.

**[Bloqueado]:** (Modelos de 86/75/65 pulgadas)  
No puede utilizarse el botón de la unidad principal.

### ■ [Bloquear todo]

(solo para (modelo de 55 pulgadas) (modelo de 50 pulgadas) (modelo de 43 pulgadas))

No pueden utilizarse todos los botones de la unidad principal.

### ■ [Bloquear todo excepto volumen]

(solo para (modelo de 55 pulgadas) (modelo de 50 pulgadas) (modelo de 43 pulgadas))

Deshabilita todas las operaciones de los botones de la unidad principal excepto <+> y <->.

### ■ [Bloquear todo excepto energía]

(solo para (modelo de 55 pulgadas) (modelo de 50 pulgadas) (modelo de 43 pulgadas))

Deshabilita todas las operaciones de los botones de la unidad principal excepto <Botón de encendido (⏻)>.

#### Nota

- Pulse <PLAY (▶)> hasta que aparezca "L" en la pantalla para deshabilitar [Bloqueo de botones]. Antes de que desaparezca la "L", pulse la siguiente secuencia de botones de cursor <▲▼◀▶>
- También puede desconectar el cable de CA y volverlo a conectar mientras pulsa <Botón de encendido (⏻) (Unidad)> en el televisor.

## Bloqueo de control RC

Desactiva los botones del mando a distancia.

[Bloqueo de control RC] - Pantalla del submenú

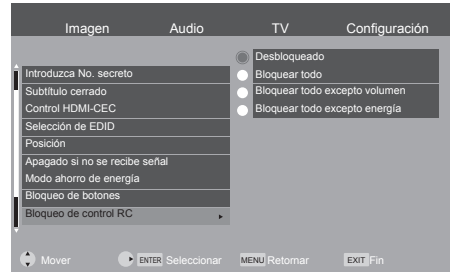

### ■ [Desbloqueado]

Pueden utilizarse todos los botones del mando a distancia.

### ■ [Bloquear todo]

No pueden utilizarse todos los botones del mando a distancia.

### ■ [Bloquear todo excepto volumen]

Deshabilita todas las operaciones de los botones del mando a distancia excepto <VOL +> y <VOL ->.

### ■ [Bloquear todo excepto energía]

Deshabilita todas las operaciones de los botones del mando a distancia excepto el <botón POWER ON (|)> / <botón STANDBY (⏻)>.

#### Nota

- Pulse <PLAY (▶)> hasta que aparezca "L" en la pantalla para deshabilitar [Bloqueo de control RC]. Antes de que desaparezca la "L", pulse la siguiente secuencia de botones de cursor <▲▼◀▶>
- También puede desconectar el cable de CA y volverlo a conectar mientras pulsa <Botón de encendido (⏻) (Unidad)> en el televisor.

## Luz Indicadora Frontal

Activa/Desactiva el LED de alimentación.

[Luz Indicadora Frontal] - Pantalla del submenú

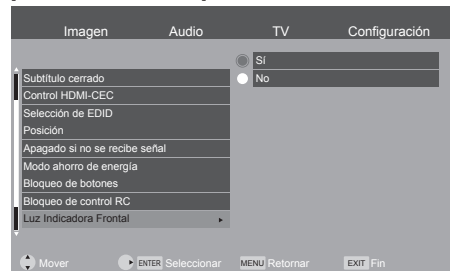

## Auto reproducción

Establece el tipo de archivo que reproducir automáticamente desde un dispositivo de memoria USB.

[Auto reproducción] - Pantalla del submenú

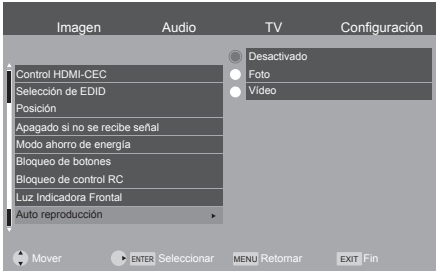

### ■ [Desactivado]

Desactiva la función de reproducción automática.

### ■ [Foto]

Las fotos de un dispositivo de memoria USB e pueden reproducir automáticamente. (\*Solo archivos .jpg)

### ■ [Vídeo]

Los vídeos de un dispositivo de memoria USB e pueden reproducir automáticamente. (\*Solo archivos .mp4)

### Nota

- Las fotos y vídeos no se pueden reproducir automáticamente a la vez. (consulte la página 47)

## Información

Muestra la información de la pantalla.

[Información] - Pantalla del submenú

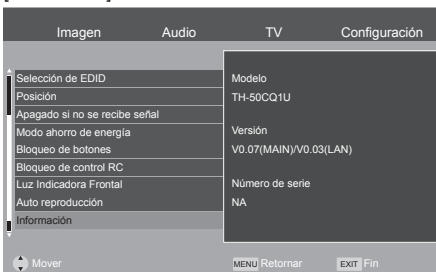

## Resetear todo

Es posible restablecer los datos a los ajustes de fábrica.



# Uso de la función de red

Esta unidad tiene una función de red y puede controlar el televisor conectado a la red con su ordenador.

## Entorno necesario para conectar ordenadores

En primer lugar, confirme que su ordenador disponga de una LAN con cable.

Antes de conectar el televisor al ordenador, asegúrese de comprobar los siguientes ajustes.

### Comprobación 1: Acerca del cable LAN

- Conecte el cable adecuadamente.
- Utilice un cable LAN que sea compatible con la categoría 5e o superior.

### Comprobación 2: Configuración de LAN con cable

#### Ordenador con función de LAN con cable integrada

- Encienda la LAN con cable.

#### Ordenador sin función de LAN con cable integrada

- Compruebe que su adaptador de LAN con cable se reconoce adecuadamente y está encendido.
- Instale el controlador del adaptador de LAN con cable previamente.

Si desea más información sobre la instalación del controlador, consulte las instrucciones que se ofrecen con el adaptador de LAN con cable.

## Ejemplo de una conexión de red

### Nota

- Cuando [Modo ahorro de energía] está establecido en [Si], se deshabilita el control en el modo de espera.
- Para utilizar la función de red, establezca cada uno de los elementos de [Configuración de red] y asegúrese de seleccionar [LAN]. (consulte la página 37)
- No puede utilizar el control RS-232C y LAN a la vez.

## ■ Conexión del terminal LAN

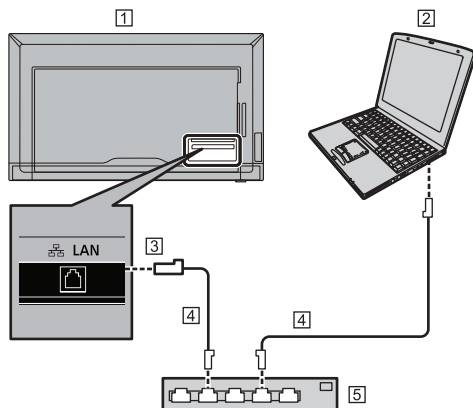

- 1 Televisor (parte trasera de la unidad)
- 2 PC
- 3 Terminal LAN
- 4 Cable LAN (disponible en los comercios)
- 5 Concentrador o router de banda ancha

### Nota

- Para el cable LAN, utilice un cable blindado; de lo contrario, podría producirse ruido de imagen.
- Asegúrese de que el router de banda ancha o el concentrador sea compatible con 10BASE-T / 100BASE-TX.
- Tocar el terminal LAN con la mano (o el cuerpo) con carga electrostática podría provocar daños en el dispositivo debido a su descarga.  
No toque el terminal LAN ni la pieza de metal del cable LAN.
- Para obtener más información sobre la conexión, póngase en contacto con su administrador de red.

## Ajustes para conectarse a una LAN

### [Importante]

El entorno de red cuando se controla a través de LAN debe estar físicamente aislado de la red externa o no conectado / controlado ilegalmente por un equipo desconocido con el firewall.

Configure la dirección IP y la máscara de subred del televisor para que coincidan con los ajustes de su LAN. Estos ajustes se pueden realizar en el televisor o en un ordenador conectado al televisor.

Los ajustes dependen de la configuración de su LAN. Para obtener más información sobre la conexión, póngase en contacto con su administrador de red.

## Configuración en el televisor

Ajuste [Selección de SERIAL IN/LAN] de [Configuración de red] en el menú [Configuración] a [LAN] y, a continuación, ajuste las opciones [Configuración de LAN]. (consulte la página 37)

Tras ajustar cada elemento, seleccione [Ajustar] y pulse <ENTER>.

### ■ Información de Red

Muestra la información de ajuste de LAN. (consulte la página 37)

## Control mediante comandos

Puede controlar el televisor con los comandos de serie (consulte la página 21) a través del software de terminal y otras aplicaciones apropiadas.

Lea el manual del software de terminal para obtener instrucciones detalladas.

### Comandos compatibles

Los comandos utilizados en el control en serie son compatibles. (consulte la página 21)

- La contraseña y el nombre de usuario predeterminados son los siguientes:

Nombre de usuario: dispadmin

Contraseña: @Panasonic

Utilice el siguiente comando por línea de serie si cambia el nombre de usuario y la contraseña.

Comando	Parámetro	Detalles de control
SSU:UNM	*...*	Nombre de usuario del control de LAN (máx. 16 parámetros) Rango de parámetros: [espacio] 0 1 2 3 4 5 6 7 8 9 A B C D E F G H I J K L M N O P Q R S T U V W X Y Z _ a b c d e f g h i j k l m n o p q r s t u v w x y z - @
SSU:UPW	*...*	Contraseña del control de LAN (máx. 16 parámetros) Rango de parámetros: [espacio] 0 1 2 3 4 5 6 7 8 9 A B C D E F G H I J K L M N O P Q R S T U V W X Y Z _ a b c d e f g h i j k l m n o p q r s t u v w x y z - @

## 1 Conecte el ordenador al televisor.

- Especifique la dirección IP y el número de puerto de datos (10101) y conecte el ordenador al televisor.

Cuando se haya establecido la conexión correctamente, aparece [Login:] como respuesta.

- Envíe el nombre de usuario.

- Envíe [user name] + [  ].
- Si el nombre de usuario no está ajustado, envíe [  ].
- Cuando la transmisión es correcta, aparece [  Password:] como respuesta.

- Envíe la contraseña.

- Envíe [password] + [  ].
- Si la contraseña no está ajustada, envíe [  ].
- Cuando la transmisión es correcta, aparece [OK  ] como respuesta.

## 2 Envíe comandos para controlar el televisor.

Los comandos utilizados son los mismos que los que se usan para RS-232C. Consulte el procedimiento de comunicación (consulte la página 21) para conocer el funcionamiento.

En la tabla de comandos de serie se proporcionan comandos útiles (consulte la página 21).

## 3 Finalice la conexión con el televisor y cierre la función.

- Envíe [BYE  ]

Cuando la transmisión es correcta, aparece [goodbye] y se finaliza la conexión.

### Nota

- Al conectarse a LAN por primera vez (incluso tras la ejecución de [Resetear todo]), es posible que se requiera una nueva configuración de contraseña después de introducir la contraseña predeterminada. Establezca una nueva contraseña antes de usar esta función.
- El televisor se desconectará de forma automática un minuto después de recibir los últimos datos sin el comando [BYE].
- Se recomienda repetir el procedimiento descrito en los pasos del 1 al 3 cada vez que envíe/reciba un comando o grupo de comandos para reducir el tiempo de apertura del puerto.

# Uso de la “función de reproducción de archivos multimedia USB”

Le permite disfrutar de fotografías, música y vídeos grabados en un dispositivo de memoria USB. También puede reproducir archivos de música mientras se visualizan archivos de fotos.

Para obtener información sobre los dispositivos de memoria USB, consulte la página 23.

## ■ Formatos admitidos

El Media Player de la unidad admite los siguientes formatos. Guarde inmediatamente en la raíz de la memoria USB.

### Imágenes fijas

Extensión	Formato	Limitación
jpg/ jpeg	JPEG	Máximo 15 360 x 8 640 (solo se admite la línea base) YUV, RGB

### Imágenes en movimiento

Extensión	Vídeo		Audio
	Códec/Perfil	Resolución	Códec
mp4	H.264/ Perfil principal y perfil alto @ Nivel 4,0	1920x1080 @ 30,0 Velocidad de bits: Máximo 20 Mbps	MP3 (MPEG-1 Layer2, MPEG-1 Layer3, MPEG-2 Layer3) AC3, LPCM, ADPCM, AAC, DD+, HE-AAC
ts	MPEG2/ MP @ HL  H.264/ Perfil principal y perfil alto @ Nivel 4,0	1920x1080 @ 30,0 Velocidad de bits: Máximo 20 Mbps	
mpg	MPEG1/ Perfil principal MPEG2/ Perfil principal	1920x1080 @ 30,0 Velocidad de bits: Máximo 20 Mbps	
avi	MPEG2/ MP @ HL  H.264  JPEG	1920x1080 @ 30,0 Velocidad de bits: Máximo 20 Mbps  640x480 @ 30,0 Velocidad de bits: Máximo 10 Mbps	

## Archivos de música

Extensión	Códec de audio
mp3	MP3(MPEG-1 Layer2, MPEG-1 Layer3, MPEG-2 Layer3)

Audio			
Códec	Frecuencias de muestreo	Velocidades de bits	
MP3	MEPG-1 Layer2	16 KHz ~ 48 KHz	8 Kbps ~ 384 Kbps
	MEPG-1 Layer3	16 KHz ~ 48 KHz	8 Kbps ~ 320 Kbps
	MEPG-2 Layer3	16 KHz ~ 48 KHz	8 Kbps ~ 320 Kbps
AC3	32KHz, 44,1KHz, 48KHz	32 Kbps ~ 640 Kbps	
LPCM	8KHz ~ 48 KHz	64 Kbps ~ 1,5 Mbps	
ADPCM	8KHz ~ 48 KHz	384Kbps	
DD+	32KHz, 44,1KHz, 48KHz	32 Kbps ~ 6 Mbps	
AAC	8KHz ~ 48 KHz		
HE-AAC	8KHz ~ 48 KHz		

### Nota

- En algunos casos, puede que no sea posible reproducir los archivos anteriores.
- Se puede usar un máximo de 32 caracteres alfanuméricos para el nombre de la carpeta y el nombre del archivo.
- No utilice un archivo que supere los 4 GB.

## Reproducir archivo

### Nota

- Los archivos se muestran / reproducen de acuerdo con el orden en que se copiaron en el dispositivo de memoria USB. Copie los archivos a un dispositivo de memoria USB según el orden en el que desea reproducirlos.
- Puede hacer que los archivos de fotos o vídeos se reproduzcan automáticamente cuando se conecte un dispositivo de memoria USB o se encienda la alimentación. (consulte la página 47)

### ■ Seleccione el tipo de archivo que reproducir

1. Inserte el dispositivo de memoria USB para Media Player en el terminal USB del lateral del televisor.

### Nota

- Según el tipo de dispositivo de memoria USB, podría entrar en contacto con la periferia, como una cubierta posterior, y no poder acoplarse. Utilice un dispositivo de memoria USB que pueda conectarse a esta unidad.

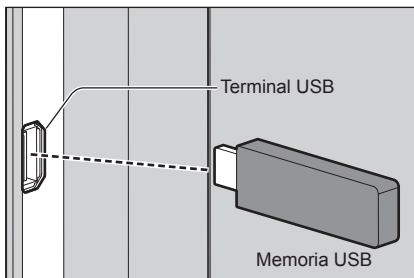

2. Cambie la entrada INPUT a [USB].
3. Seleccione el tipo de archivo que reproducir con los botones de cursor <◀/▶> y pulse <ENTER>.

### ■ Reproducción de archivos

1. Muestra el tipo de archivo que reproducir.

Seleccione la carpeta con los botones de cursor <▲▼◀▶> y pulse <ENTER> para mostrar los archivos en la carpeta.

2. Seleccione el archivo que desea reproducir y pulse <ENTER>.

Se selecciona el archivo.

Se pueden seleccionar varios archivos. También puede seleccionar archivos de carpetas distintas.

3. Pulse <PLAY (▶)>.

Se reproducen los archivos seleccionados.

### Nota

- El tamaño de la pantalla que se reproduce es [Normal].
- Si pulsa <PLAY (▶)> sin seleccionar ningún archivo, se reproducirán todos los archivos de la carpeta.
- Seleccione [Retornar] para volver a la carpeta raíz, selección [Hasta carpeta] para volver a la carpeta superior.
- El volumen puede ajustarse con <VOL +> / <VOL -> y <MUTE> del mando a distancia.
- Para obtener información sobre las operaciones durante la reproducción, consulte la página 48.

### ■ Para detener la reproducción

Pulse <EXIT>.

## Reproducción automática

Las fotos o vídeos de un dispositivo de memoria USB e pueden reproducir automáticamente. (MÁX. 30 archivos)

### ■ Preparativos

Prepare los archivos. Nombre el archivo que va a reproducir "001-030", como "001.jpg" - "030.jpg".

1. Crea una carpeta llamada "AUTO\_PLAYBACK" en la carpeta raíz de un dispositivo de memoria USB y copia los archivos que se van a reproducir automáticamente en la carpeta.

Seleccione el tipo de archivo.

1. Pulse <MENU> y seleccione [Configuración] con los botones de cursor <◀/▶>, seleccione [Auto reproducción] con los botones de cursor <▲/▼> y pulse <ENTER>.
2. Seleccione el tipo de archivo con los botones de cursor <▲/▼> y pulse <ENTER>.

### ■ Reproducción automática de archivos

Conecte un dispositivo de memoria USB (consulte la página 23) y encienda el televisor.

Se inicia la reproducción automática.

Puede conectar un dispositivo de memoria USB (consulte la página 23) después de encender el televisor.

Se inicia la reproducción automática.

### Nota

- Las fotos y vídeos no se pueden reproducir automáticamente a la vez.
- La reproducción automática reproduce repetidamente todos los archivos de foto y vídeo de la carpeta "AUTO\_PLAYBACK".
- Durante la reproducción automática, solo están habilitadas las operaciones de los botones <VOL +> / <VOL -> y <EXIT>.

### ■ Para detener la reproducción automática

Pulse <EXIT>.

## Operaciones durante la reproducción

Cuando se inicia la reproducción, la barra de operaciones se muestra en la parte inferior de la pantalla y puede realizar los pasos siguientes. Si no aparece la barra de operaciones, pulse <MENU> para visualizarla.

Elemento	Descripción
Repro./Pausa	Para reproducir el archivo. Para pausar el archivo.
Rebobinar	Para retroceder. (Solo audio y vídeo)
Avanza rápido	Para avanzar. (Solo audio y vídeo)
Anterior	Para ir al archivo anterior.
Siguiente	Para ir al archivo siguiente.
Parar	Para detener la reproducción del archivo.
Elemento	Descripción
Repita ninguno	Repita ninguno - Después de comenzar a reproducir los archivos seleccionados en el menú, cada archivo de la misma carpeta se reproduce una vez en orden hasta el último.
Repita 1	Asimismo, si comienza a reproducir varios archivos marcados en el menú, se reproducirán una vez.
Repita toda	Repita 1 - El archivo seleccionado o marcado en el menú se reproduce repetidamente. Repita toda - Para reproducir y repetir los archivos de la lista de reproducción.
Pongo A Pongo B Ninguna	Establece el intervalo para reproducir y repetir. Pongo A - Establece el punto de inicio del intervalo. Pongo B - Establece el punto final del intervalo. (Solo audio y vídeo)
Aleatorio desact.	Aleatorio desact. - Para reproducir y repetir todos los archivos de forma aleatoria.
Aleatorio act.	Aleatorio act. - Para reproducir y repetir todos los archivos en orden.
Música act. Música desact.	Cuando se selecciona [Música act.], se sincronizan los archivos de fotos y música de la misma carpeta. (Solo fotos)
Intervalos	Para seleccionar el tiempo del pase de diapositivas. (Solo fotos)

Lista de reproducción	Para mostrar la lista de reproducción.
Información	Para mostrar la información del archivo.
Girar (En sentido horario)	Para girar los archivos 90 grados en sentido horario. (Solo fotos)
Girar (En sentido antihorario)	Para girar los archivos 90 grados en sentido antihorario. (Solo fotos)
Zoom in	Para acercar el archivo. (Solo fotos)
Zoom out	Para alejar el archivo. (Solo fotos)
Mover	Para seleccionar el área de visualización en la vista ampliada. (Solo fotos)
Dinámico Gráficos Deportes Cine Estándar	Para seleccionar los ajustes de vídeo. (Solo vídeo)



## Reproducción de imágenes

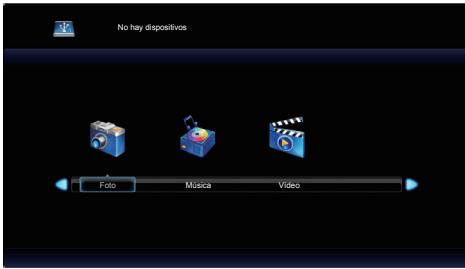

Seleccione un archivo de la misma forma que en la vista de lista de archivos.

### 1 Pulse <▲▼◀▶> para seleccionar el archivo que desea reproducir.

- : Para reproducir el archivo seleccionado
- : Seleccionar el archivo.
- : Para volver a la página de selección del tipo de archivo multimedia.



### 2 Pulse <ENTER>

La imagen se mostrará en pantalla completa.



#### 1. Barra de operaciones

Pulse <MENU> para visualizar la barra de operaciones en la parte inferior de la pantalla

A continuación, pulse los botones de cursor <◀/▶> para realizar las siguientes operaciones.

- [Repro./Pausa] Para reproducir las diapositivas de imágenes.  
Para pausar la imagen que se está reproduciendo.
- [Anterior] Para ir a la imagen anterior.

- [Siguiente] Para ir a la imagen siguiente.
- [Parar] Para detener la reproducción de diapositivas de imágenes.
- [Repita toda] Repetir todo:
- [Repita ninguno] Se reproducen repetidamente todos los archivos de la misma carpeta.
- [Repita 1] No repetir ninguno:  
Después de comenzar a reproducir los archivos seleccionados en el menú, cada archivo de la misma carpeta se reproduce una vez en orden hasta el último.
- Repetir 1:  
El archivo seleccionado o marcado en el menú se reproduce repetidamente.

- [Aleatorio desact.] Selecciona la reproducción de imágenes de la carpeta de forma aleatoria.
- [Aleatorio act.] Al ajustarlo en [Música act.], se reproducen los archivos de fotos y música a la vez.
- [Música desact.]
- [Música act.]
- [Intervalos] Selecciona el tiempo del pase de diapositivas.
- [Lista de reproducción] Muestra la lista de reproducción.
- [Información] Muestra la información del archivo.
- [Girar] Gira la imagen 90 grados en sentido horario de forma provisional.
- [Girar] Gira la imagen 90 grados en sentido antihorario de forma provisional.
- [Zoom in] Para acercar la imagen.
- [Zoom out] Para alejar la imagen.
- [Mover] Selecciona el área de visualización en la vista ampliada.

#### 2. Ventana de información

Pulse <DISPLAY> para mostrar la ventana de información

## Reproducción de música / vídeo

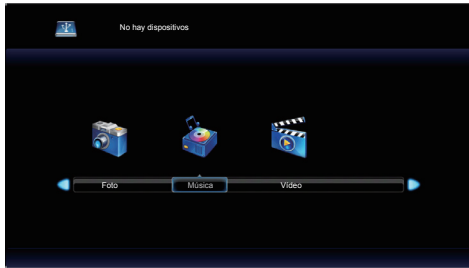

### 1 Seleccione el archivo que desea reproducir de la misma manera que "Reproducción de imágenes". (consulte la página 49)

- : Para reproducir el archivo seleccionado
- ENTER** : Seleccionar el archivo.
- EXIT** : Para volver a la página de selección del tipo de archivo multimedia.

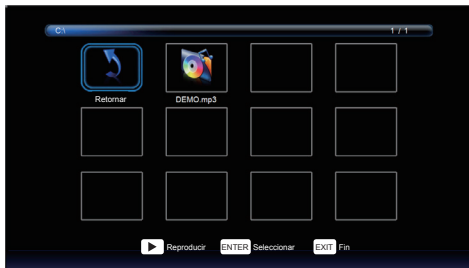

### 2 Pulse <ENTER>

El vídeo se mostrará en pantalla completa.

#### Nota

- El icono de música se muestra en la pantalla para reproducir música.



#### 1. Barra de operaciones

Pulse <MENU> para visualizar la barra de operaciones en la parte inferior de la pantalla

A continuación, pulse los botones de cursor <◀/▶> para realizar las siguientes operaciones.

[Repro./Pausa] Para reproducir música / vídeo.  
Para pausar la imagen que se está reproduciendo.

[Rebobinar] Para retroceder en el archivo.  
Rebobinar2X / Rebobinar4X / Rebobinar8X / Rebobinar16X

[Avanza rápido] Para avanzar en el archivo.  
Avanza rápido2X / Avanza rápido4X / Avanza rápido8X / Avanza rápido16X

[Anterior] Para ir al archivo anterior. Cuando reproduzca un vídeo, pulse una vez para reproducirlo desde el principio.

[Siguiente] Para ir al archivo siguiente.

[Parar] Para detener la reproducción del archivo.

[Repite toda] Repetir todo:

[Repite ninguno] Se reproducen repetidamente todos los archivos de la misma carpeta.

[Repite 1]

No repetir ninguno:

Después de comenzar a reproducir los archivos seleccionados en el menú, cada archivo de la misma carpeta se reproduce una vez en orden hasta el último.

Repetir 1:

El archivo seleccionado o marcado en el menú se reproduce repetidamente.

[Aleatorio desact.] Selecciona la reproducción de imágenes de la carpeta de forma aleatoria.

[Aleatorio act.]

[Pongo A]

[Pongo B] Ajusta el intervalo del punto de inicio.

[Ninguna]

Pongo B - Ajusta el intervalo del punto final.

[Lista de reproducción] Muestra la lista de reproducción.

[Información] Muestra la información del archivo.

[Dinámico] Selecciona los ajustes de vídeo.

[Gráficos] (Solo vídeo)

[Deportes]

[Cine]

[Estándar]

También puede ajustar el archivo con las teclas de navegación <◀◀, ||, ▶, ▶▶> y los botones de cursor <◀/▶> del mando a distancia. (consulte la página 48)

#### 2. Ventana de información

Pulse <DISPLAY> para mostrar la ventana de información

# Utilización de la función HDMI-CEC

La función HDMI-CEC permite que el mando a distancia de esta unidad pueda por sí mismo utilizar las opciones básicas de los dispositivos compatibles con HDMI-CEC mediante el control de interbloqueo entre esta unidad y dichos dispositivos. Además, esta función permite que el mando a distancia (o los botones de la unidad principal) de un dispositivo compatible con HDMI-CEC por sí mismo pueda encender/apagar esta unidad y cambiar de entrada.

## Conexión

Conecte el dispositivo compatible con HDMI-CEC al terminal HDMI 1 o HDMI 2.

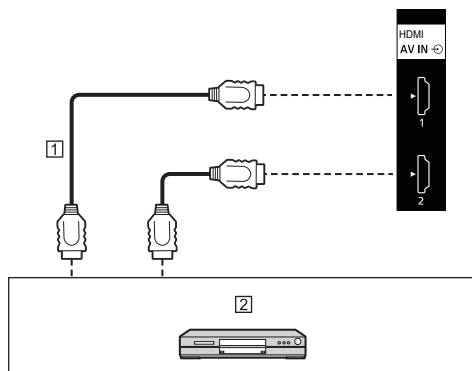

- 1 Cable HDMI (disponible en los comercios)
- 2 Grabador DVD, reproductor DVD, grabador Blu-ray, reproductor Blu-ray

## Ajuste

- 1 Realice el ajuste en el dispositivo conectado (dispositivo compatible con HDMI-CEC) de modo que la función sea operativa.
- 2 Ajuste [Control HDMI-CEC] en [Si]. (consulte la página 40)
- 3 Encienda todos los dispositivos y apague y encienda esta unidad. A continuación, compruebe si las imágenes pueden verse correctamente con la entrada HDMI1 o HDMI2.

# Señales preestablecidas

Esta unidad puede reproducir las señales de vídeo mostradas en la siguiente tabla.

- Los contenidos de la señal HDMI de la columna de señal compatible con Plug and Play son los siguientes.  
1: 4K/60p, 2: 4K/30p

Señal correspondiente	Resolución (punto)	Frecuencia de escaneo		Frecuencia del reloj de puntos de puntos (MHz)	Formato*2	Señal compatible con Plug and Play*4		
		Horizontal (kHz)	Vertical (Hz)			HDMI		PC
						1	2	
480/60i	720 (1 440) x 480i*1	15,73	59,94	27,00	H	o	o	—
576/50i	720 (1 440) x 576i*1	15,63	50,00	27,00	H	o	o	—
480/60p	720 x 480	31,47	59,94	27,00	H	o	o	—
576/50p	720 x 576	31,25	50,00	27,00	H	o	o	—
720/60p	1 280 x 720	45,00	60,00	74,25	H	o	o	—
720/50p	1 280 x 720	37,50	50,00	74,25	H	o	o	—
1080/60i	1 920 x 1 080i	33,75	60,00	74,25	H	o	o	—
1080/50i	1 920 x 1 080i	28,13	50,00	74,25	H	o	o	—
1080/24p	1 920 x 1 080	27,00	24,00	74,25	H	o	o	—
1080/25p	1 920 x 1 080	28,13	25,00	74,25	H	o	o	—
1080/30p	1 920 x 1 080	33,75	30,00	74,25	H	o	o	—
1080/60p	1 920 x 1 080	67,50	60,00	148,50	H	o	o	—
1080/50p	1 920 x 1 080	56,25	50,00	148,50	H	o	o	—
3840 x 2160/24p	3 840 x 2 160	54,00	24,00	297,00	H	o	o	—
3840 x 2160/25p	3 840 x 2 160	56,25	25,00	297,00	H	o	o	—
3840 x 2160/30p	3 840 x 2 160	67,50	30,00	297,00	H	o	o	—
3840 x 2160/60p	3 840 x 2 160	135,00	60,00	594,00	H	o	—	—
3840 x 2160/50p	3 840 x 2 160	112,50	50,00	594,00	H	o	—	—
4096 x 2160/24p	4 096 x 2 160	54,00	24,00	297,00	H	o	o	—
4096 x 2160/25p	4 096 x 2 160	56,25	25,00	297,00	H	o	o	—
4096 x 2160/30p	4 096 x 2 160	67,50	30,00	297,00	H	o	o	—
4096 x 2160/60p	4 096 x 2 160	135,00	60,00	594,00	H	o	—	—
4096 x 2160/50p	4 096 x 2 160	112,50	50,00	594,00	H	o	—	—
640 x 480/60	640 x 480	31,47	59,94	25,18	R/H	o	o	o
800 x 600/60	800 x 600	37,88	60,32	40,00	R/H	o	o	o
1024 x 768/60	1 024 x 768	48,36	60,00	65,00	R/H	o	o	o
1280 x 720/60	1 280 x 720	45,00	60,00	74,25	R/H	o	o	o
1280 x 800/60	1 280 x 800	49,70	59,81	83,50	R/H	o	o	o
1280 x 960/60	1 280 x 960	60,00	60,00	108,00	R/H	o	o	o
1280 x 1024/60	1 280 x 1 024	63,98	60,02	108,00	R/H	o	o	o
1280 x 1024/75	1 280 x 1 024	79,98	75,02	135,00	R/H	o	o	o
1360 x 768/60	1 360 x 768	47,71	60,02	85,50	H	—	o	—
1400 x 1050/60	1 400 x 1 050	65,32	59,98	121,75	H	o	o	—
1440 x 900/60	1 440 x 900	55,94	59,89	106,50	R/H	o	o	o
1600 x 900/60	1 600 x 900*3	60,00	60,00	108,00	R/H	o	o	o
1600 x 1200/60	1 600 x 1 200	75,00	60,00	162,00	R/H	o	o	o
1680 x 1050/60	1 680 x 1 050	65,29	59,95	146,25	R/H	o	o	o
1920 x 1080/60	1 920 x 1 080	67,50	60,00	148,50	R/H	o	o	o
1920 x 1200/60	1 920 x 1 200*3	74,04	59,95	154,00	R/H	o	o	o
720 x 400/70	720 x 400	31,50	70,00	28,30	R/H	o	o	o

\*1: Solamente señal de repetición de píxeles (frecuencia del reloj de puntos: 27,0 MHz)

\*2: Las señales que representan los formatos son las siguientes.

R: D-sub RGB (PC IN)

H: HDMI (HDMI 1, HDMI 2)

\*3: Basado en el estándar VESA CVT-RB (Supresión Reducida)

\*4: Las señales con  $\circ$  en la columna de señal compatible con Plug and Play son las escritas en los EDID (datos ampliados de identificación de la pantalla) de esta unidad.











Para las señales sin  $\circ$  en la columna de señal compatible con Plug and Play, las resoluciones podrían no seleccionarse desde el PC incluso si esta unidad admite esas señales.

#### **Nota**

- Un formato de señal detectado automáticamente podría visualizarse de forma distinta de la señal de entrada actual.
- [ i ] mostrado tras el número de puntos de la resolución indica la señal entrelazada.

# Resolución de problemas

Antes de llamar al personal técnico, determine los síntomas y realice una serie de sencillas comprobaciones como se muestra a continuación.

Síntomas		Comprobación
<b>Imagen</b>  Interferencia	<b>Sonido</b>  Sonido ruidoso	Aparatos eléctricos Coches/Motocicletas Luz fluorescente
 Imagen normal	 Sin sonido	Volumen (Compruebe si la función de silencio se ha activado en el mando a distancia). Asegúrese de que el volumen no está al mínimo.
 Sin imagen	 Sin sonido	Sin enchufar a la toma de CA Sin conectar Ajuste de volumen/brillo e imagen (Compruébelo pulsando el botón POWER ON (⏻) o el botón STANDBY (⏻)).
 Sin imagen	 Sonido normal	Si entra una señal con una frecuencia o un formato de sistema de color no aplicable, solamente se muestra la indicación de terminal de entrada.
 Sin color	 Sonido normal	Controles de color ajustados al nivel mínimo (consulte la página 32)
Aparece un error de pantalla como, por ejemplo, "sin imagen", o el funcionamiento con el mando a distancia se desactiva de repente.		Los ruidos fuertes del exterior pueden estar interfiriendo con el funcionamiento normal. Apague la alimentación y enciéndala después de esperar al menos 5 segundos, y, a continuación, compruebe la operación.
La pantalla se apaga automáticamente.		Compruebe los ajustes de [Apagado si no se recibe señal]; es posible que estén ajustados a [Activar]. (consulte la página 41)
No es posible utilizar operaciones con el mando a distancia.		¿Las pilas están colocadas con la polaridad (+, -) alineada? (consulte la página 13) ¿Las pilas están gastadas? Apunte con el mando a distancia al sensor del mando a distancia del televisor. (consulte la página 24) Compruebe si una opción distinta de [Desbloqueado] está seleccionada en [Bloqueo de control RC]. (consulte la página 42)
Vídeo inestable		La señal puede no ser compatible. Pruebe el ajuste automático de la pantalla cuando el PC esté en uso.
Hay zonas en la parte superior e inferior de la pantalla donde no se muestra la imagen.		Al utilizar un programa de software de vídeo (como un programa de formato de cine) con una pantalla más ancha que la de modo 16:9, se forman zonas en blanco separadas de las imágenes en la parte superior e inferior de la pantalla.
Partes de la unidad se calientan.		Aunque la temperatura de las partes de los paneles frontal, superior y posterior aumente, este aumento de temperatura no provocará ningún problema en términos de rendimiento o calidad.

Síntomas	Comprobación
El vídeo del terminal de entrada HDMI no es normal.	Compruebe que el cable HDMI sea compatible con 4K y cumple con el estándar HDMI. Compruebe la señal de entrada compatible con este televisor. (consulte las páginas 52 y 53) Para establecer [Selección de EDID] a [4K/30p] cuando el dispositivo conectado no es compatible con 4K.
El vídeo del terminal de entrada D-Sub no es normal.	Compruebe que la configuración del PC es correcta. Compruebe la señal de entrada compatible con este televisor. (consulte las páginas 52 y 53)
Los comandos de serie no se pueden controlar.	Compruebe que en [Selección de SERIAL IN/LAN] está seleccionado [SERIAL IN]. (consulte la página 37) Compruebe que la conexión se haya establecido correctamente. (consulte la página 20)
La LAN no se puede controlar.	Compruebe que en [Selección de SERIAL IN/LAN] está seleccionado [LAN]. (consulte la página 37) Compruebe que la conexión se haya establecido correctamente. (consulte la página 44) Compruebe que [Configuración de LAN] está ajustado correctamente. (consulte la página 37)

#### Panel del televisor LCD

Síntomas	Comprobación
Tarda en aparecer la imagen.	La unidad procesa de forma digital las distintas señales con el fin de reproducir imágenes estéticamente agradables. Por ello, a veces tarda unos instantes en aparecer la imagen cuando se ha encendido la alimentación, cuando se ha cambiado la entrada.
Los bordes de las imágenes parpadean.	Es posible que parezca que los bordes parpadean en las partes en movimiento rápido de las imágenes debido a las características del sistema de transmisión del panel de cristal líquido. Es algo normal y no indica un mal funcionamiento.
Es posible que aparezcan en la pantalla puntos que estén siempre iluminados o puntos que no se iluminen.	Esta es una característica normal de los paneles de cristal líquido y no significa ningún problema.
 <p>Aparece retención de imágenes</p>	Podría producirse retención de imagen. Si visualiza una imagen fija durante un largo periodo de tiempo, puede que esta imagen permanezca en la pantalla. No obstante, desaparecerá cuando se visualice una imagen general en movimiento durante un tiempo. Esto no se considera un error de funcionamiento.

Este televisor utiliza un procesamiento de imágenes especial. Por tanto, podría producirse un pequeño desfase temporal entre la imagen y el audio, dependiendo del tipo de señal de entrada. Sin embargo, esto no es un error de funcionamiento.

# Especificaciones

## N.º de modelo

modelo de 86 pulgadas): TH-86CQ1U

modelo de 75 pulgadas): TH-75CQ1U

modelo de 65 pulgadas): TH-65CQ1U

modelo de 55 pulgadas): TH-55CQ1U

modelo de 50 pulgadas): TH-50CQ1U

modelo de 43 pulgadas): TH-43CQ1U

## Consumo eléctrico

modelo de 86 pulgadas)

340 W

modelo de 75 pulgadas)

274 W

modelo de 65 pulgadas)

136 W

modelo de 55 pulgadas)

128 W

modelo de 50 pulgadas)

120 W

modelo de 43 pulgadas)

106 W

## Estado de espera

0,5 W

## Panel del televisor LCD

modelo de 86 pulgadas)

Panel IPS de 86 pulgadas (retroalimentación Edge LED) con relación de aspecto de 16:9

modelo de 75 pulgadas)

Panel IPS de 75 pulgadas (retroalimentación Direct LED) con relación de aspecto de 16:9

modelo de 65 pulgadas)

Panel VA de 65 pulgadas (retroalimentación Direct LED) con relación de aspecto de 16:9

modelo de 55 pulgadas)

Panel VA de 55 pulgadas (retroalimentación Direct LED) con relación de aspecto de 16:9

modelo de 50 pulgadas)

Panel VA de 50 pulgadas (retroalimentación Direct LED) con relación de aspecto de 16:9

modelo de 43 pulgadas)

Panel VA de 43 pulgadas (retroalimentación Direct LED) con relación de aspecto de 16:9

## Tamaño de pantalla

modelo de 86 pulgadas)

1 895,0 mm (W) × 1 065,9 mm (H) × 2 174,2 mm (diagonal) / 74,60" (W) × 41,96" (H) × 85,60" (diagonal)

modelo de 75 pulgadas)

1 649,6 mm (An) × 927,9 mm (Al) × 1 892,7 mm (diagonal) / 64,94" (An) × 36,53" (Al) × 74,51" (diagonal)

modelo de 65 pulgadas)

1 428,4 mm (An) × 803,5 mm (Al) × 1 638,9 mm (diagonal) / 56,23" (An) × 31,63" (Al) × 64,52" (diagonal)

modelo de 55 pulgadas)

1 209,6 mm (An) × 680,4 mm (Al) × 1 387,8 mm (diagonal) / 47,62" (An) × 26,78" (Al) × 54,63" (diagonal)

modelo de 50 pulgadas)

1 095,8 mm (An) × 616,4 mm (Al) × 1 257,3 mm (diagonal) / 43,14" (An) × 24,26" (Al) × 49,50" (diagonal)

modelo de 43 pulgadas)

941,1 mm (An) × 529,4 mm (Al) × 1 079,8 mm (diagonal) / 37,05" (An) × 20,84" (Al) × 42,51" (diagonal)

## Número de píxeles

8 294 400

(3 840 (Horizontal) × 2 160 (Vertical))

## Dimensiones (An × Al × Prof)

modelo de 86 pulgadas)

1 929 mm × 1 103 mm (sin incluir el sensor del mando a distancia: 1 100 mm) × 80 mm / 75,92" × 43,41" (sin incluir el sensor del mando a distancia: 43,28") × 3,13"

modelo de 75 pulgadas)

1 684 mm × 969 mm (sin incluir el sensor del mando a distancia: 966 mm) × 94 mm / 66,30" × 38,14" (sin incluir el sensor del mando a distancia: 38,01") × 3,70"

modelo de 65 pulgadas)

1 463 mm × 847 mm (sin incluir el sensor del mando a distancia: 843 mm) × 97 mm / 57,57" × 33,32" (sin incluir el sensor del mando a distancia: 33,17") × 3,81"

modelo de 55 pulgadas)

1 240 mm × 718 mm (sin incluir el sensor del mando a distancia: 713 mm) × 80 mm / 48,79" × 28,25" (sin incluir el sensor del mando a distancia: 28,05") × 3,12"

modelo de 50 pulgadas)

1 124 mm × 653 mm (sin incluir el sensor del mando a distancia: 647 mm) × 77 mm / 44,24" × 25,70" (sin incluir el sensor del mando a distancia: 25,47") × 3,04"

modelo de 43 pulgadas)

969 mm × 566 mm (sin incluir el sensor del mando a distancia: 560 mm) × 77 mm / 38,12" × 22,26" (sin incluir el sensor del mando a distancia: 22,03") × 3,03"



## Masa

modelo de 86 pulgadas

Aprox. 50,0 kg / 111 lbs neto

modelo de 75 pulgadas

Aprox. 34,0 kg / 75 lbs neto

modelo de 65 pulgadas

Aprox. 24,0 kg / 53 lbs neto

modelo de 55 pulgadas

Aprox. 15,0 kg / 34 lbs neto

modelo de 50 pulgadas

Aprox. 13,0 kg / 29 lbs neto

modelo de 43 pulgadas

Aprox. 9,0 kg / 20 lbs neto

## Fuente de alimentación

110 - 127 V ~, 50/60 Hz

## Condiciones de funcionamiento

### Temperatura

0 °C – 40 °C (32 °F – 104 °F)\*1

### Humedad

Del 20 % al 80 % (sin condensación)

## Condiciones de almacenamiento

### Temperatura

-20 °C – 60 °C (-4 °F – 140 °F)

### Humedad

Del 20 % al 80 % (sin condensación)

## Tiempo de operación

16 horas/día

## Terminales de conexión

### HDMI 1

### HDMI 2

Conector TIPO A\*2 × 2

Señal de audio:

PCM lineal (frecuencias de muestreo: 48 kHz, 44,1 kHz, 32 kHz)

### AUDIO IN

Miniconector estéreo (M3) × 1, 0,5 Vrms

### PC IN

Mini D-sub de 15 clavijas (compatible con DDC2B) × 1

### AUDIO OUT

Conector RCA, 0,5 Vrms

Salida: Variable ( $-\infty$  – 0 dB)

(1 kHz 0 dB de entrada, carga 10 k $\Omega$ )

## SERIAL IN

Terminal de control externo

D-sub de 9 contactos × 1:

Compatible con RS-232C

## LAN

Método de comunicación:

RJ45, 10BASE-T / 100BASE-TX

## USB

Conector USB × 1, TIPO A

5 V CC / 0,5 A

## Sonido

### Altavoces

132 mm × 25 mm × 1 /  $\varnothing$  70 mm × 1 × 2 piezas

### Salida de audio

20 W [10 W + 10 W] (10 % THD)

## Transmisor de mando a distancia

### Fuente de alimentación

CC 3 V (pila (tipo AAA) × 2)

### Rango de funcionamiento

Aprox. 7 m (22,9 pies)

(cuando se utiliza directamente delante del sensor del mando a distancia)

### Masa

Aprox. 91 g / 3,21 oz (incluyendo pilas)

### Dimensiones (An × Al × Prof)

48 mm × 190 mm × 27 mm / 1,89" × 7,48" × 1,06"

\*1: La temperatura ambiente para el uso de esta unidad en altitudes elevadas (1 400 m (4 593 pies) o más y por debajo de 2 800 m (9 186 pies) sobre el nivel del mar): de 0 °C a 35 °C (entre 32 °F y 95 °F)

\*2: No se admite VIERA LINK.

### Nota

- El diseño y las especificaciones están sujetos a cambios sin previo aviso. La masa y las dimensiones indicadas son aproximadas.

Aviso (solo para EE. UU.)

La eliminación puede estar regulada en su comunidad debido a consideraciones ambientales. Para obtener información sobre la eliminación o el reciclaje, visite el sitio web de Panasonic:

<http://www.panasonic.com/environmental>

o llame al 1-888-769-0149.

### Registro del cliente

El número de modelo y el número de serie de este producto podrían encontrarse en el panel trasero. Debería anotar este número de serie en el espacio proporcionado a continuación y conservar este libro, junto con el recibo de compra, como registro permanente de la compra para poderlo identificar en caso de robo o pérdida, y con fines relativos al servicio de garantía.

Número de modelo

Número de serie

**Para TH-86CQ1U, TH-75CQ1U, TH-65CQ1U, TH-55CQ1U, TH-50CQ1U, TH-43CQ1U**

**Panasonic System Solutions Company of North America**

Unidad de Panasonic Corporation of North America

#### Oficina ejecutiva:

Two Riverfront Plaza, Newark, Nueva Jersey 07102

#### Panasonic Canada Inc.

5770 Ambler Drive

Mississauga, Ontario

L4W 2T3

**Panasonic Corporation**

Web Site: <https://panasonic.net/cns/prodisplays/>

Español