

Manual de Utilização Guia básico

Ecrã LCD FULL HD Para utilização profissional

Português

Número do Modelo

TH-55VF2HW (Modelo de 55 polegadas)

TH-55VF2W (Modelo de 55 polegadas)

Índice

Aviso de Segurança Importante	2
Precauções de Segurança	4
Precauções de utilização	7
Acessórios	9
Montagem VESA	10
Advertências quando instala vários ecrãs	11
Precauções na deslocação	12
Proteção do painel LCD	12
Segurança Kensington	13
Ligações	14
Identificar Controlos	17
Controlos Básicos	19
Especificações	21
Licença de Software	23

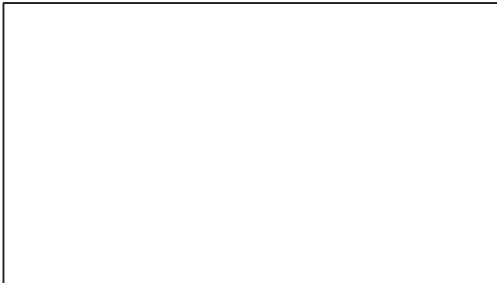

Ler antes de utilizar

Para obter mais informações sobre este produto, consulte as "Manual de Utilização – Manual funcional".

Para transferir as "Manual de Utilização – Manual funcional", visite o site da Panasonic (<https://panasonic.net/cns/prodisplays/>).

- Só as "Manual de Utilização – Guia básico" (este documento) são fornecidas no seu idioma.

Para obter detalhes, leia as "Manual de Utilização – Manual funcional" noutras línguas.

- Leia estas instruções antes de utilizar o seu aparelho e guarde-as para referência futura.
- As ilustrações e os ecrãs deste Manual de Utilização são apenas imagens exemplificativas e poderão ser diferentes das imagens reais.

HDMI™



Nota:

Poderá ocorrer a retenção da imagem. Se apresentar uma imagem fixa durante um período prolongado, é possível que a imagem permaneça no ecrã. No entanto, irá desaparecer quando for apresentada uma imagem em movimento normal durante algum tempo.

Créditos de Marca Registada

- Microsoft, Windows e Internet Explorer são as marcas registadas ou marcas comerciais da Microsoft Corporation nos Estados Unidos e/ou outros países.
- Mac, macOS e Safari são marcas comerciais da Apple Inc. registadas nos Estados Unidos e noutros países.
- PJLink é uma marca registada ou pendente no Japão, nos Estados Unidos e noutros países e regiões.
- HDMI, High-Definition Multimedia Interface e o logotipo HDMI Logo são marcas ou marcas registadas da HDMI Licensing Administrator, Inc. nos Estados Unidos e em outros países.
- JavaScript é uma marca registada ou marca comercial da Oracle Corporation, da sua subsidiária e empresas associadas nos Estados Unidos e/ou outros países.
- O logótipo Crestron Connected, Crestron Connected, Crestron Fusion, Crestron RoomView e RoomView são marcas registadas ou marcas comerciais da Crestron Electronics, Inc. nos Estados Unidos e/ou noutros países.

Mesmo que não tenha sido efetuada uma notação especial da empresa ou das marcas registadas dos produtos, estas marcas registadas foram totalmente respeitadas.

Aviso de Segurança Importante

AVISO

- 1) Para evitar danos que poderão causar incêndio ou risco de choque elétrico, não exponha este aparelho a pingos ou salpicos.
Não coloque recipientes com água (vaso de flores, copos, cosméticos, etc.) em cima do aparelho. (incluindo nas prateleiras acima, etc.)
Nenhuma fonte de chama, tais como velas acesas, deve ser colocada sobre ou acima do aparelho.
- 2) Para evitar o choque elétrico, não retire a tampa. Não existem peças no interior que possam ser reparadas pelo utilizador. A manutenção e reparação deve ser efetuada por pessoal qualificado.
- 3) Não retire o pino de terra da ficha elétrica. Este aparelho está equipado com uma ficha elétrica de ligação à terra com três pinos. Esta ficha só será adequada para uma tomada elétrica de ligação à terra. Esta é uma função de segurança. Se não conseguir introduzir a ficha na tomada, contacte um electricista.
Não anule a finalidade da ficha de ligação à terra.
- 4) Para evitar o choque elétrico, certifique-se de que o pino de terra do cabo de alimentação CA está ligado em segurança.

ATENÇÃO

Este aparelho destina-se a ser utilizado em ambientes relativamente livres de campos eletromagnéticos.

A utilização deste aparelho perto de fortes campos eletromagnéticos ou em que o ruído elétrico se sobreponha aos sinais de entrada pode originar a oscilação da imagem ou do som ou a interferência, tal como a ocorrência de ruído.

Para evitar o risco de danos neste aparelho, mantenha-o afastado de fortes campos eletromagnéticos.

AVISO:

Este equipamento está em conformidade com a Classe A de CISPR32.

Num ambiente residencial, este equipamento pode originar interferência radioelétrica.

INFORMAÇÕES IMPORTANTES: Perigo de estabilidade

Nunca coloque um ecrã numa localização instável. Um ecrã pode cair, causando ferimentos graves ou morte. Podem ser evitados muitos ferimentos, particularmente nas crianças, tomando simples precauções, tais como:

- Utilizar armários ou suportes recomendados pelo fabricante do ecrã.
- Utilizar apenas mobília que pode suportar de forma segura o ecrã.
- Garantir que o ecrã não está fora da extremidade da mobília de suporte.
- Não colocar o ecrã em mobília alta (por exemplo, armários ou estantes) sem fixar a mobília e o ecrã num suporte adequado.
- Não colocar o ecrã sobre um pano ou outros materiais que poderão estar colocados entre o ecrã e a mobília de suporte.
- Educar as crianças sobre os perigos de subir para a mobília para chegar ao ecrã ou respetivos comandos.

Se o ecrã existente for guardado e deslocado, devem aplicar-se os mesmos critérios.

Precauções de Segurança

AVISO

■ Configuração

Este Ecrã LCD destina-se a ser utilizado apenas com os seguintes acessórios opcionais.

A utilização com qualquer outro tipo de acessório opcional poderá causar instabilidade que, por sua vez, poderá originar ferimentos.

Instale de forma segura o suporte de montagem dos acessórios opcionais. Peça a um distribuidor autorizado que realize a instalação.

São necessárias, no mínimo, 2 pessoas para a instalação.

- Suporte para Instalação
TY-VK55LV2
- Software de Aviso Precoço
(Licença básica/Licença de 3 anos)
Série ET-SWA100*1
- Gestor de Ecrã de Vídeo
Auto Display Adjustment Upgrade Kit
TY-VUK10*2

*1: O sufixo do número da peça poderá ser diferente consoante o tipo de licença.

*2: Suporta a Ver1.12 ou posterior.

Nota

- O número da peça dos acessórios opcionais está sujeito a alteração sem aviso prévio.

Não nos responsabilizamos por qualquer dano no produto, etc., causado por falhas no ambiente de instalação mesmo durante o período da garantia.

Certifique-se de que a instalação é sempre efetuada por um técnico qualificado.

As peças pequenas podem representar perigo de asfixia se forem engolidas acidentalmente. Mantenha as peças pequenas fora do alcance das crianças. Deite fora as peças pequenas desnecessárias e outros objetos, incluindo as embalagens e os sacos/folhas de plástico de modo a evitar que as crianças brinquem com os mesmos, originando o potencial risco de asfixia.

Não coloque o Ecrã em superfícies inclinadas ou instáveis, e assegure que o Ecrã não fica suspenso no rebordo da base.

- O Ecrã poderá cair ou tombar.

Instale este aparelho num local com vibração reduzida e que possa suportar o peso do aparelho.

- A queda do aparelho poderá originar ferimentos ou o mau funcionamento.

Não coloque objetos em cima do Ecrã.

- Se forem introduzidos objetos estranhos ou água no Ecrã, poderá ocorrer um curto-circuito que poderá causar incêndio ou choque elétrico. Se forem introduzidos objetos estranhos no Ecrã, contacte o seu distribuidor Panasonic local.

A ventilação não deve estar bloqueada com as aberturas de ventilação cobertas com itens, tais como jornais, toalhas de mesa e cortinas.

Para obter a ventilação suficiente, consulte a página 7.

Quando instalar verticalmente o Ecrã, rode no sentido dos ponteiros do relógio e certifique-se de que o indicador de Alimentação fica em baixo.

(O Indicador de Alimentação está situado na parte traseira.)

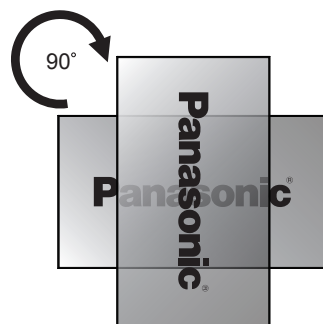

- O sentido de rotação é apresentado na placa de classificação e tampa posterior deste aparelho. Confirme durante a instalação.
- Se for instalado noutra posição, o calor é gerado e poderá causar incêndio ou danos no Ecrã.

A instalação deve ser efetuada por profissionais.

A instalação incorreta do Ecrã poderá originar um acidente causando a morte ou ferimentos graves.

- Deve ser utilizado o Suporte para Instalação (Opcional) especificado ou um suporte de montagem que esteja em conformidade com as normas VESA (VESA 400 × 400). (consulte a página 7)
- Antes da instalação, certifique-se de que o local da montagem tem estrutura para suportar o peso do ecrã LCD e do suporte de montagem na parede para evitar a queda.
- Se já não pretende a utilização do Ecrã, peça a profissionais para retirarem o Ecrã o mais depressa possível.

Quando montar o Ecrã na parede, evite que os parafusos e o cabo de alimentação entrem em contacto com objetos de metal dentro da parede.

É possível que ocorra um choque elétrico se entrarem em contacto com objetos de metal dentro da parede.

Não coloque o ecrã onde possa ser atingido por sal ou gás corrosivo.

- Se o fizer poderá causar a queda do ecrã devido a corrosão. Além disso, poderá ocorrer o mau funcionamento do aparelho.

■ Utilização do Ecrã LCD

O Ecrã foi concebido para funcionar com 110 – 240 V CA, 50/60 Hz.

Não tape os orifícios de ventilação.

- Se efetuar este procedimento poderá causar o sobreaquecimento do Ecrã originando, provavelmente, um incêndio ou danos no Ecrã.

Não introduza objetos estranhos no Ecrã.

- Não introduza ou deixe cair objetos de metal ou inflamáveis nos orifícios de ventilação do Ecrã, uma vez que poderá causar incêndio ou choque elétrico.

Não retire a tampa nem a modifique de alguma forma.

- No interior do Ecrã existem altas voltagens que poderão causar choques elétricos graves. Para qualquer inspeção, ajuste e reparação, contacte o seu distribuidor Panasonic local.

Certifique-se de que a ficha elétrica está acessível.

A ficha elétrica deverá estar ligada a uma tomada elétrica com ligação à terra.

Utilize apenas o cabo de alimentação fornecido com este aparelho.

- Se o fizer poderá ocorrer um curto-circuito, gerar calor, etc., o que poderá causar choque elétrico ou incêndio.

Não utilize o cabo de alimentação fornecido com qualquer outro dispositivo.

- Se o fizer poderá ocorrer um curto-circuito, gerar calor, etc., o que poderá causar choque elétrico ou incêndio.

Limpe regularmente a ficha elétrica para evitar a acumulação de pó.

- Se existir uma acumulação de pó na ficha, a humidade resultante poderá originar um curto-circuito, o que poderá causar choque elétrico ou incêndio. Desligue a ficha elétrica da tomada e limpe-a com um pano seco.

Não manuseie a ficha elétrica com as mãos molhadas.

- Se o fizer poderá causar choques elétricos.

Introduza a ficha elétrica de forma segura (lado da tomada) e o conector de alimentação (lado do aparelho principal) até onde conseguir.

- Se a ficha não estiver totalmente introduzida, é possível que seja gerado calor, o que poderá causar um incêndio. Se a ficha estiver danificada ou a tomada elétrica estiver solta, não devem ser utilizadas.

Não efetue qualquer procedimento que possa danificar o cabo de alimentação. Quando desligar o cabo de alimentação, puxe a cabeça do mesmo e não o fio.

- Não danifique o cabo, não efetue modificações no mesmo, não coloque objetos pesados sobre o mesmo, não o aqueça, não o coloque perto de objetos quentes, não o torça, não o dobre excessivamente nem o puxe. Se o fizer poderá causar incêndio e choque elétrico. Se o cabo de alimentação estiver danificado, repare-o no seu distribuidor Panasonic local.

Não toque no cabo de alimentação ou na ficha diretamente com as mãos quando estiverem danificados.

- Se o fizer poderá causar choque elétrico ou incêndio devido a um curto-circuito.

Não retire as tampas e NUNCA modifique o Ecrã por iniciativa própria.

- Não retire a tampa traseira uma vez que existem peças sob tensão que ficam acessíveis quando a tampa é retirada. Não existem peças no interior que possam ser reparadas pelo utilizador. (Os componentes de alta voltagem podem causar um choque elétrico grave.)
- Efetue a verificação, ajuste ou reparação do Ecrã no seu distribuidor Panasonic local.

Mantenha as pilhas AAA/R03/UM4 fornecidas fora do alcance das crianças. Se forem engolidas acidentalmente, será prejudicial para o corpo humano.

- Contacte de imediato um médico se achar que a criança engoliu as pilhas.

Se o Ecrã não for utilizado durante um período de tempo prolongado:

- Desligue a ficha elétrica da tomada.
- O consumo de energia é 0 W quando a energia é desligada com o <Interruptor de alimentação> no ecrã. No entanto, o consumo de energia é 0,5 W quando a energia é desligada com o controlo remoto ou <Botão de alimentação (Aparelho)>. (consulte a página 17)

Poderá ocorrer ruído na imagem se ligar/desligar os cabos de ligação dos terminais de entrada que não estiver a ver ou se ligar/desligar o equipamento de vídeo, mas não é mau funcionamento.

Para evitar um incêndio, mantenha sempre as velas ou outra chama acesa afastadas deste produto.



ATENÇÃO

Se ocorrerem problemas ou um mau funcionamento, pare de imediato a utilização.

■ Se ocorrerem problemas, desligue a ficha elétrica.

- O fumo ou um odor anormal surgem do aparelho.
- Ocasionalmente, não aparece qualquer imagem ou som.
- Líquido, tal como água, ou objetos estranhos foram introduzidos no aparelho.
- O aparelho está deformado ou existem peças partidas.

Se continuar a utilizar o aparelho nestas condições, poderá causar incêndio ou choque elétrico.

- Desligue de imediato a alimentação, tire a ficha da tomada e, em seguida, contacte o distribuidor para efetuar as reparações.
- Para cortar totalmente a alimentação deste Ecrã, tem de desligar a ficha elétrica da tomada.
- É perigoso efetuar a reparação do aparelho por iniciativa própria e nunca deve fazê-lo.
- Para desligar de imediato a ficha elétrica, utilize a tomada que pode alcançar facilmente.

■ Não toque no aparelho diretamente com as mãos quando estiver danificado.

Poderá ocorrer o choque elétrico.

■ Utilização do Ecrã LCD

Não coloque as mãos, rosto ou objetos perto dos orifícios de ventilação do Ecrã.

- O ar aquecido que sai dos orifícios de ventilação na parte superior do Ecrã será quente. Não coloque as mãos ou o rosto, ou objetos que não suportem o calor perto desta porta, caso contrário, poderão ocorrer queimaduras ou deformação.

São necessárias, pelo menos, 2 pessoas para transportar ou desembalar este aparelho.

- Se este procedimento não for respeitado, o aparelho poderá cair e causar ferimentos.

Quando desligar o cabo de alimentação, puxe sempre a ficha (lado da tomada)/o conector (lado do aparelho principal).

- Se puxar o cabo poderá danificá-lo e causar choque elétrico ou incêndio devido a um curto-circuito.

Certifique-se de que desliga todos os cabos antes de deslocar o Ecrã.

- Se o Ecrã for deslocado enquanto alguns cabos ainda estiverem ligados, os cabos poderão ficar danificados, o que poderá causar incêndio ou choque elétrico.

Desligue a ficha elétrica da tomada elétrica como precaução de segurança antes de efetuar a limpeza.

- Se não efetuar este procedimento poderão ocorrer choques elétricos.

Não pise nem pendure no ecrã.

- Estes poderão tombar ou partir e causar ferimentos. Tome especial atenção às crianças.

Não troque a polaridade (+ e -) quando introduzir as pilhas.

- Manusear incorretamente as pilhas poderá causar explosão ou fuga, provocando incêndio, ferimentos ou danos nas zonas circundantes.
- Introduza corretamente as pilhas tal como é indicado. (consulte a página 10)

Não utilize pilhas com o revestimento exterior descascado ou retirado.

(Por motivos de segurança, a bateria tem revestimento. Nunca remova o revestimento. Se o fizer, poderá causar um curto-circuito.)

- Manusear incorretamente as pilhas poderá causar curto-circuito, provocando incêndio, ferimentos ou danos nas zonas circundantes.

Retire as pilhas do controlo remoto quando este não for utilizado durante um longo período de tempo.

- As pilhas podem ter uma fuga, aquecer, incendiar ou explodir, provocando incêndio ou danos nas zonas circundantes.

Não queime nem quebre as pilhas.

- As pilhas não devem ser expostas ao calor excessivo como o sol, fogo ou algo semelhante.

Não vire o Ecrã ao contrário.

Não coloque o aparelho com o painel de cristais líquidos virado para cima.

Precauções de utilização

Ao desembalar

- A embalagem deste produto inclui o aparelho e acessórios fornecidos.
- Certifique-se de que todos os acessórios estão incluídos. (consulte a página 9)

Precauções na instalação

Não instale o Ecrã no exterior.

- O Ecrã foi concebido para ser utilizado no interior.

Instale este aparelho num local que possa suportar o peso do aparelho.

- A queda do aparelho poderá originar ferimentos.
- Utilize o suporte de instalação em conformidade com as normas VESA.

Temperatura ambiente para utilizar este aparelho

- Quando utilizar o aparelho abaixo de 1 400 m (4 593 pés) acima do nível do mar: 0 °C a 40 °C (32 °F a 104 °F)
- Quando utilizar o aparelho em altitudes elevadas (1 400 m (4 593 pés) e acima e abaixo de 2 800 m (9 186 pés) acima do nível do mar): 0 °C a 35 °C (32 °F a 95 °F)

Não instale o aparelho a 2 800 m (9 186 pés) ou mais acima do nível do mar.

- O não cumprimento deste procedimento poderá reduzir a duração das peças internas e originar o mau funcionamento.

Não nos responsabilizamos por qualquer dano no produto, etc., causado por falhas no ambiente de instalação mesmo durante o período da garantia.

Transporte apenas na posição vertical!

- O transporte do aparelho com o painel de cristais líquidos virado para cima ou para baixo poderá danificar o circuito interno.

Não coloque o ecrã onde possa ser atingido por sal ou gás corrosivo.

- O não cumprimento deste procedimento poderá reduzir a duração das peças internas e originar o mau funcionamento devido a corrosão.

Não instale o produto num local em que este fique exposto à luz solar direta.

- Se o aparelho estiver exposto à luz solar direta, mesmo dentro de casa, a temperatura sobe no painel de cristais líquidos e pode provocar anomalias no funcionamento.

Em caso de armazenamento, guarde o aparelho numa sala seca.

Espaço necessário para ventilação

- Para os elementos periféricos mais afastados do ecrã, deixe um espaço de 10 cm (3,94") ou mais nas partes superior e inferior e nos lados esquerdo e direito.

Na parte traseira, deixe um espaço de 5 cm (1,97") ou mais.

- O funcionamento deste aparelho está garantido numa temperatura ambiente máxima de 40 °C (104 °F). Quando instala o aparelho num armário ou chassis, certifique-se de que faculta ventilação adequada, com uma ventoinha de arrefecimento ou orifício de ventilação, para que a temperatura circundante (no interior do armário ou chassis), incluindo a temperatura da superfície dianteira do painel de cristais líquidos possa ser mantida a 40 °C (104 °F) ou menos.

Acerca dos parafusos utilizados para o suporte de montagem em conformidade com as normas VESA

Passo do parafuso para instalação	Profundidade do orifício do parafuso	Parafuso (quantidade)
400 mm × 400 mm	12 mm	M6 (4)

Instalar vários ecrãs

- Ao instalar vários ecrãs, os LCDs poderão dilatar devido a alteração da temperatura no interior do aparelho principal, resultando em avarias. Tendo isto em conta, proporcione um espaço de 0,5 mm ou mais entre ecrãs para a instalação. Para mais informações sobre como instalar, visite o website seguinte.
(https://bizpartner.panasonic.net/public/ppr/file_view/187616)

Não aperte o painel de cristais líquidos.

- Não aperte com força o painel de cristais líquidos nem o pressione com um objeto pontiagudo. A aplicação de força no painel de cristais líquidos irá originar irregularidades no ecrã, causando um mau funcionamento.

Durante a utilização

Pontos vermelhos, azuis ou verdes no ecrã são um fenómeno específico dos painéis de cristais líquidos. Isto não se trata de mau funcionamento.

- Apesar de o ecrã de cristais líquidos ser fabricado com tecnologia de alta precisão, poderão aparecer no ecrã pontos com iluminação ou pontos sem iluminação. Isto não se trata de mau funcionamento.

A relação de omissão de pontos é de 0,00013% ou menos.*1

*1: Calculado em unidades sub-pixels de acordo com a norma ISO09241-307.

Consoante a temperatura ou humidade, a luminosidade poderá ser irregular. Isto não se trata de mau funcionamento.

- Esta irregularidade irá desaparecer se continuar ligado à corrente elétrica. Caso contrário, contacte o distribuidor.

Notas sobre a Utilização da Rede Local com Fios

Quando instalar o Ecrã num local, em que ocorre frequentemente a eletricidade estática, tome uma medida suficientemente antiestática antes de iniciar a utilização.

- Quando o ecrã é utilizado num local onde ocorra frequentemente eletricidade estática, como um tapete, rede LAN por cabos ou DIGITAL LINK, a comunicação é desligada com maior frequência. Nesse caso, remova a fonte de eletricidade estática e de ruído que possam provocar problemas, com um tapete antiestático e volte a ligar a rede LAN por cabos ou DIGITAL LINK.
- Em casos raros, a ligação à rede local é desativada devido a eletricidade estática ou ruído. Nesse caso, desligue uma vez a alimentação do Ecrã e os dispositivos ligados e, em seguida, ligue novamente a alimentação.

É possível que o Ecrã não funcione corretamente devido a fortes ondas de rádio provenientes da estação de transmissão ou da rádio.

- Se existir algum recinto ou equipamento que transmita fortes ondas de rádio, perto do local da instalação, instale o Ecrã num local suficientemente afastado da fonte de ondas de rádio. Ou, envolva o cabo de rede local ligado ao terminal DIGITAL LINK / LAN utilizando um pedaço de folha metálica ou um tubo metálico, aterrado nas duas extremidades.

Aviso Sobre Segurança

Quando utilizar este aparelho, tome as medidas de segurança para evitar os incidentes descritos abaixo.

- Informações pessoais reveladas através deste aparelho
- Utilização não autorizada deste aparelho por pessoas mal intencionadas
- Interferência ou interrupção deste aparelho por pessoas mal intencionadas

Tome as medidas de segurança necessárias.

- Defina uma palavra-passe para o controlo de LAN e quais os utilizadores que podem ter sessão iniciada.
- Escolha uma palavra-passe que seja muito difícil de adivinhar.
- Altere periodicamente a palavra-passe.
- A Panasonic Connect Co., Ltd. ou empresas afiliadas nunca pedem diretamente a sua palavra-passe. Não divulgue a sua palavra-passe se receber estes tipos de questões.
- A rede de ligação deve estar protegida com uma firewall, etc.
- Quando eliminar o produto, inicialize os dados antes da eliminação.
([Shipping])

Limpeza e manutenção

A parte frontal do painel de cristais líquidos recebeu um tratamento especial. Limpe delicadamente a superfície do painel de cristais líquidos utilizando apenas um pano de limpeza ou um pano macio sem cotão.

- Se a superfície estiver particularmente suja, limpe com um pano macio sem cotão humedecido em água limpa ou detergente neutro diluído 100 vezes em água e, em seguida, limpe uniformemente com um pano seco do mesmo tipo até que a superfície esteja seca.
- Não risque ou bata na superfície do painel com as unhas ou outros objetos duros, caso contrário, a superfície poderá ficar danificada. Além disso, evite o contacto com substâncias voláteis, tais como inseticidas, solventes e diluente, caso contrário, a qualidade da superfície poderá ser afetada de forma negativa.

Se o armário ficar sujo, limpe-o com um pano macio e seco.

- Se o armário estiver particularmente sujo, humedeça o pano em água à qual foi adicionada uma pequena quantidade de detergente neutro e, em seguida, torça o pano. Utilize este pano para limpar o armário e, em seguida, limpe-o com um pano seco.
- Não permita o contacto direto de qualquer detergente com a superfície do Ecrã. Se entrarem gotas de água no aparelho, poderão ocorrer problemas de funcionamento.
- Evite o contacto com substâncias voláteis, tais como inseticidas, solventes e diluente, caso contrário, a qualidade da superfície do armário poderá ser afetada de forma negativa ou o revestimento poderá descascar. Além disso, não o deixe em contacto com artigos fabricados em borracha ou PVC durante longos períodos de tempo.

Utilização de um pano de limpeza

- Não utilize um pano de limpeza para a superfície do painel.
- Siga as instruções do pano de limpeza a utilizar para o armário.

Eliminação

Quando eliminar o produto, solicite ao seu distribuidor ou à autoridade local as informações sobre os métodos corretos de eliminação.

Acessórios

Fornecimento de Acessórios

Verifique se tem os acessórios e itens apresentados

Controlo Remoto × 1

- N2QAYA000093



Cabo de rede local (CAT5e) × 1

(Aprox. 2 m)

- TZZ00001774A



Recetor IR Externo × 1

(Aprox. 1,8 m)

- DPVF1180ZA

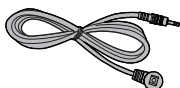

Pilhas do Controlo Remoto

(tipo AAA/R03/UM4 × 2)

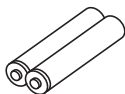

Fixador × 3

- TZZ00000694A

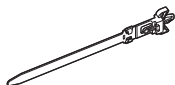

Cabo de alimentação

(Aprox. 2 m)

- 1JP155AF1U

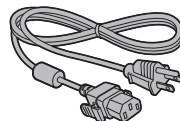

- 1JP155AF1W

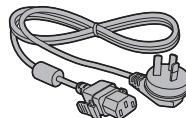

- 2JP155AF1W

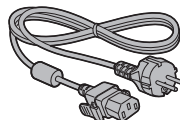

- 3JP155AF1W

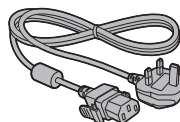

Atenção

- Guarde as peças pequenas num local apropriado e mantenha-as fora do alcance das crianças.
- Se perder acessórios, contacte o seu distribuidor.
- Elimine as embalagens de forma adequada depois de retirar os itens.

Pilhas do Controlo Remoto

1. Puxe o gancho sem largar, em seguida, abra a tampa das pilhas.

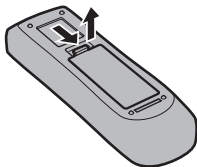

2. Introduza as pilhas - tenha em atenção a polaridade correta (+ e -).

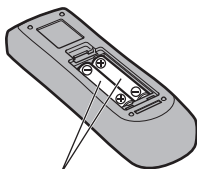

Tipo AAA/R03/UM4

3. Coloque novamente a tampa.

Sugestão Útil

- Para utilizadores frequentes do controlo remoto, substitua as pilhas antigas por pilhas alcalinas para uma maior duração.



Precaução na utilização das pilhas

A instalação incorreta pode causar corrosão e fuga nas pilhas que irão danificar o controlo remoto.

A eliminação das pilhas deve ser efetuada de uma forma ecológica.

Tenha em atenção as seguintes precauções:

1. Deve substituir sempre as duas pilhas ao mesmo tempo. Utilize sempre pilhas novas quando substituir as antigas.
2. Não combine uma pilha usada com uma pilha nova.
3. Não misture tipos de pilha (exemplo: "Carbono-zinco" com "Alcalina").
4. Não tente carregar, fazer curto-circuito, desmontar, aquecer ou queimar pilhas usadas.
5. A substituição das pilhas é necessária quando o controlo remoto funciona esporadicamente ou para de comandar o Ecrã.
6. Não queime nem quebre as pilhas.
7. As pilhas não devem ser expostas ao calor excessivo como o sol, fogo ou algo semelhante.

Montagem VESA

Para montar este Ecrã com um suporte de montagem VESA (disponível no mercado):

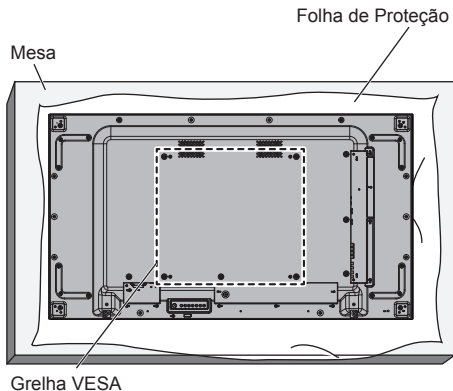

1. Coloque uma folha de proteção numa mesa plana debaixo da superfície do ecrã de modo a que não risque a mesma.
2. Certifique-se de que tem todos os acessórios para montar este Ecrã.
3. Siga as instruções fornecidas com o kit de montagem. Se não seguir os procedimentos corretos da montagem poderá danificar o equipamento ou causar ferimentos no utilizador ou nos técnicos que efetuarem a instalação. A garantia do produto não abrange os danos causados pela instalação incorreta mesmo dentro do período da garantia.

Advertências quando instala vários ecrãs

Garantir espaços entre os ecrãs

Os ecrãs expandem ligeiramente, devido ao calor após serem ligados. Quando instala vários ecrãs, é necessário garantir um espaço de 0,5 mm à esquerda, direita, topo e base respetivamente entre ecrãs antes do contacto de ecrãs, provocado pela expansão.

Se o espaço for inferior a 0,5 mm, pode ocorrer falha na imagem, devido a distorção do ecrã, provocada pela expansão por calor.

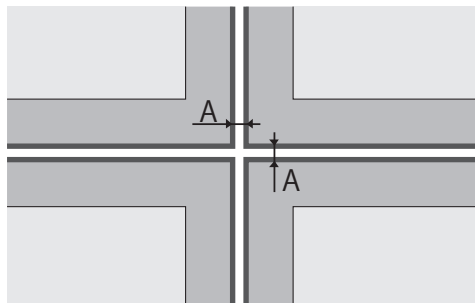

A: Espaço entre ecrãs (esquerda, direita, topo e base respetivamente), 0,5 mm

Não deixe que os cantos dos ecrãs batam um no outro.

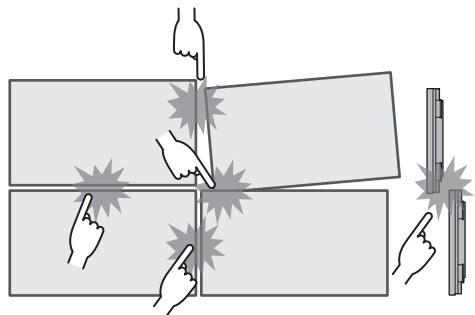

Quando são instalados vários ecrãs, foi instalado um material para proteger a superfície superior do painel LCD na superfície superior deste aparelho. Ao instalar vários ecrãs, prolongue este material de proteção para o lado da superfície do ecrã. Após instalar vários ecrãs, corte este material de proteção a partir da linha de recorte e, de seguida, ajuste os espaços.

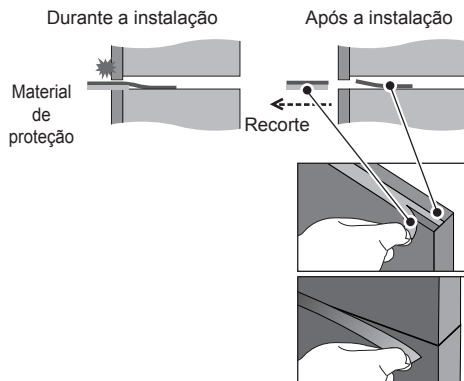

Depois de os ecrãs estarem fixos aos suportes na traseira e as posições serem ajustadas, não ajuste as posições nas partes frontais com a placa, etc.

Ao fazer, pode provocar anomalias na imagem devido a distorção do ecrã.

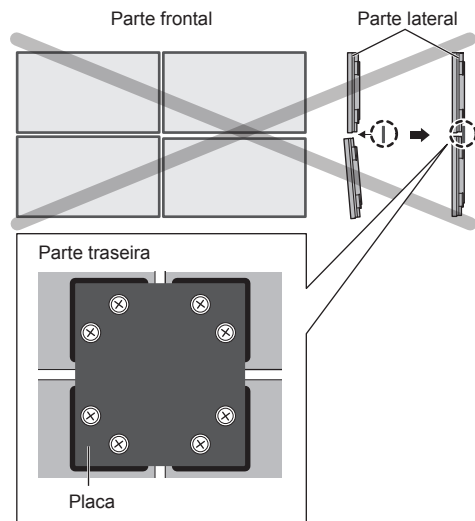

Para mais informações sobre como instalar, visite o website seguinte.

(https://bizpartner.panasonic.net/public/ppr/file_view/187616)

Precauções na deslocação

O ecrã tem pegas para o transporte. Segure nas pegas quando efetuar a deslocação.

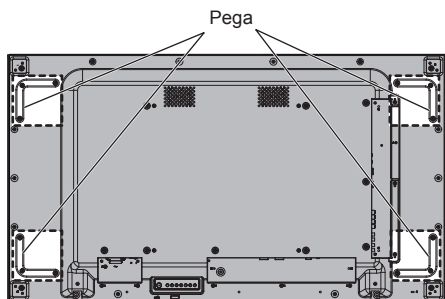

Nota

- Segure apenas nas pegas e não noutras partes.
- São necessárias, pelo menos, 2 pessoas para transportar este aparelho.

Se este procedimento não for respeitado, o aparelho poderá cair e causar ferimentos.

- Quanto transportar o aparelho, mantenha o painel de cristais líquidos na vertical.

O transporte do aparelho com a superfície do painel de cristais líquidos virada para cima ou para baixo poderá causar a deformação do painel ou danos internos.

- Não segure nas molduras superiores, inferiores e laterais ou nos cantos do aparelho. Não segure na superfície frontal do painel de cristais líquidos. Além disso, não bata nessas partes.

Se o fizer poderá danificar o painel de cristais líquidos.

Além disso, o painel poderá ficar partido, originando ferimentos.

- Quando transporta o ecrã, não aplique força de torção à superfície do painel.

Proteção do painel LCD

Os materiais de proteção do painel LCD estão presos no aparelho.

Remova quatro pedaços nas partes laterais (esquerda, direita, cima e baixo) antes da instalação e remova os outros quatro pedaços na superfície dianteira (esquerda, direita, cima e baixo) após a instalação.

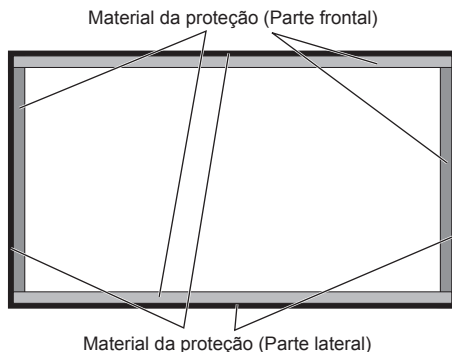

Segurança Kensington

A ranhura de segurança deste aparelho é compatível com os cabos de segurança Kensington.

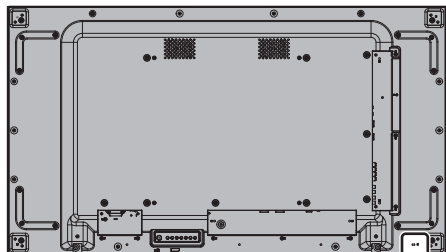

Ligações

Ligação e ajuste do cabo CA

Parte traseira do aparelho

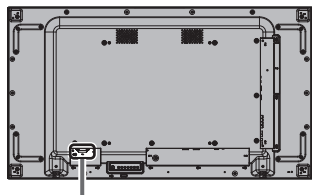

Ajuste do cabo CA

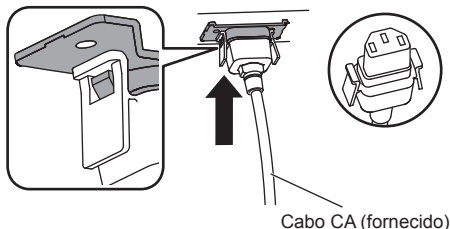

Ligue o conector ao ecrã.

Ligue o conector até ouvir um clique.

Nota

- Certifique-se de que o conector está preso nos lados esquerdo e direito.

Desligar o cabo CA

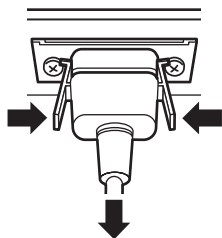

Desligue o conector pressionando as duas patilhas.

Nota

- Não utilize um cabo CA com as patilhas danificadas. Se for utilizado com as patilhas danificadas, poderá resultar numa má ligação entre o conector do cabo CA e o terminal Entrada AC. Para a reparação do cabo CA, consulte o distribuidor onde adquiriu o produto.
- Quando desligar o cabo CA, certifique-se de que desliga primeiro o cabo CA da tomada.
- O cabo CA fornecido é para utilização exclusiva neste aparelho. Não o utilize para outros fins.

Ajuste dos cabos

Nota

- São fornecidos 3 fixadores com este aparelho. Fixe os cabos em 3 locais utilizando os orifícios dos fixadores tal como é apresentado abaixo.

Se necessitar de mais fixadores, adquira-os junto do seu distribuidor. (Disponível no serviço de apoio a clientes)

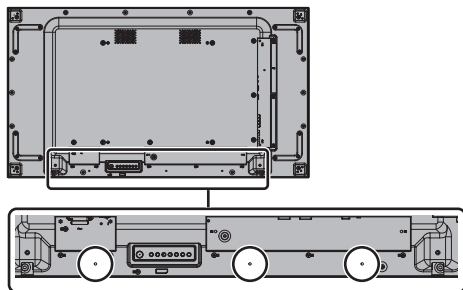

1. Prender o fixador

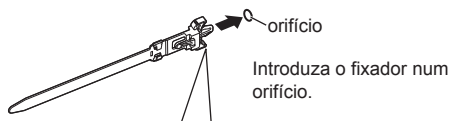

Para retirar do aparelho:

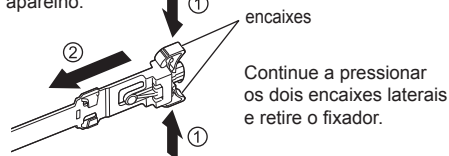

2. Agrupar os cabos



Para soltar:

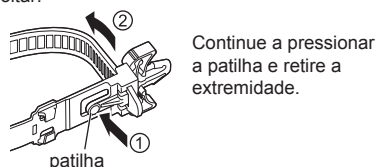

Ligação do equipamento de vídeo

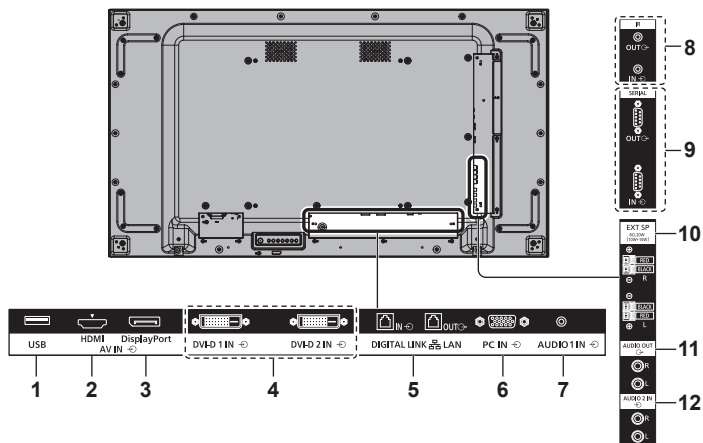

1 USB:	Terminal de Memória USB Ligue a memória USB para utilizar a função [USB media player] ou para ler ficheiros. Além disso, isto pode ser utilizado para fornecer energia até 5V/500mA para um dispositivo externo quando a imagem for apresentada.
2 AV IN (HDMI):	Terminal de Entrada HDMI Ligue ao equipamento de vídeo, tal como Vídeo ou leitor de DVD, etc.
3 AV IN (DisplayPort):	Terminal de Entrada DisplayPort Ligue ao PC ou equipamento de vídeo com o terminal de saída DisplayPort.
4 DVI-D IN 1, DVI-D IN 2:	Terminal de Entrada DVI-D Ligue ao PC ou equipamento de vídeo com saída DVI-D.
5 DIGITAL LINK / LAN IN/OUT:	Terminal de Entrada/Saída DIGITAL LINK / LAN Ligue a um dispositivo que envie sinais de vídeo e áudio através do terminal DIGITAL LINK. Em alternativa, controle o ecrã ligando a uma Rede. Além disso, ao apresentar a imagem por ligação em cascata de vários ecrãs, ligue ao outro ecrã.

6 PC IN:	Terminal de Entrada do PC Ligue ao terminal de vídeo do PC, equipamento de vídeo com saída "YPbPr / YCbCr" ou "RGB".
7 AUDIO 1 IN:	Terminal de entrada áudio 1
8 IR IN, IR OUT:	Terminal de Entrada/Saída de Sinais Infravermelhos Utilize esta função quando utilizar mais do que um ecrã com um controlo remoto. É possível receber sinal do controlo remoto ligando o recetor IR externo fornecido ao terminal IR IN.
9 SERIAL IN, SERIAL OUT:	Terminal de Entrada/Saída SERIAL Controle o Ecrã ligando a um PC.
10 EXT SP:	Terminal de Altifalantes Ligue aos altifalantes externos.
11 AUDIO OUT:	Terminal de Saída de Áudio Analógico Ligue ao equipamento de áudio com o terminal de entrada de áudio analógico.
12 AUDIO 2 IN:	Terminal de entrada áudio 2

Antes da ligação

- Antes de ligar os cabos, leia cuidadosamente o manual de utilização do dispositivo externo que será ligado.
- Desligue a alimentação de todos os dispositivos antes de ligar os cabos.
- Tenha em atenção os seguintes pontos antes de ligar os cabos. Se não o fizer poderá originar o mau funcionamento.
 - Quando ligar um cabo ao aparelho ou a um dispositivo ligado ao próprio aparelho, toque em qualquer objeto metálico próximo para eliminar a eletricidade estática do corpo antes de executar o trabalho.
 - Não utilize cabos longos desnecessários para ligar um dispositivo ao aparelho ou ao corpo do aparelho. Quanto maior for o cabo, maior será a suscetibilidade ao ruído. Uma vez que utilizar um cabo enrolado faz com que funcione como uma antena, ficará mais suscetível ao ruído.
 - Quando ligar os cabos, ligue primeiro o GND, em seguida, introduza o terminal de ligação do dispositivo de ligação de forma direita.
- Adquirir um cabo de ligação necessário para ligar o dispositivo externo ao sistema, que não tenha sido fornecido com o dispositivo nem esteja disponível como opção.
- Se o cabo de ligação tiver um formato largo, é possível que fique em contacto com a ficha de um cabo de ligação adjacente. Utilize um cabo de ligação com o tamanho de ficha adequado para o alinhamento do terminal.
- Se os sinais de vídeo do equipamento de vídeo provocarem demasiada distorção, as imagens do ecrã poderão oscilar. Neste caso, deve ser ligado um corretor de base de tempo (TBC).
- Quando a saída de sinais de sincronização do PC ou equipamento de vídeo sofre interferência, por exemplo, quando altera as definições da saída de vídeo, a cor do vídeo poderá ficar temporariamente alterada.
- O aparelho aceita sinais YCbCr/YPbPr, sinais RGB analógicos e sinais digitais.
- Alguns modelos de PC não são compatíveis com o aparelho.
- Utilize o compensador de cabo quando ligar dispositivos ao aparelho utilizando cabos longos. Caso contrário, é possível que a imagem não seja corretamente apresentada.

Identificar Controlos

Aparelho Principal

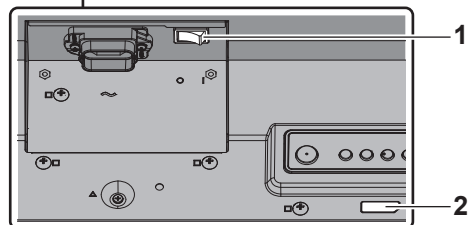
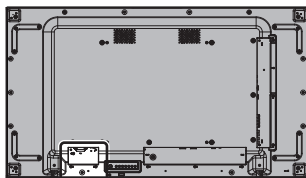

1 Interruptor de alimentação (O / I)

LIGA (I) / DESLIGA (O) a alimentação.

- LIGAR/DESLIGAR o <Interruptor de alimentação> é o mesmo que ligar ou desligar a ficha elétrica. LIGUE (I) o <Interruptor de alimentação> e, e seguida, LIGUE / DESLIGUE a alimentação com o controlo remoto ou o <Botão de alimentação (Aparelho)>.

2 Indicador de Alimentação/Sensor do controlo remoto (Parte traseira do aparelho)

O Indicador de Alimentação ficará ligado.

Quando a alimentação do aparelho estiver LIGADA (Interruptor de alimentação: LIGADA (I))

- A imagem é apresentada: Verde
- Alimentação DESLIGADA (Standby) com o controlo remoto ou <Botão de alimentação (Aparelho)>: Vermelho
 - Quando [Network control] está definido como [On]: Cor de laranja
- Alimentação DESLIGADA com a função "Power management": Cor de laranja

Quando a alimentação do aparelho está DESLIGADA (Interruptor de alimentação: DESLIGADA (O)): Sem luz

Nota

- Quando o indicador de alimentação está cor de laranja, o consumo de energia em standby é normalmente maior do que quando o indicador de alimentação está vermelho.

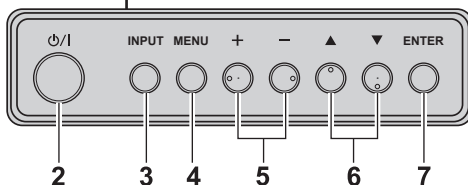
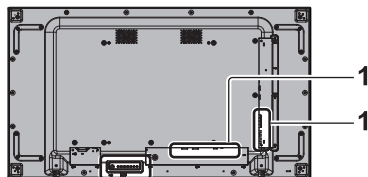

1 Terminal de Entrada Externo

- Liga ao equipamento de vídeo, PC, etc. (consulte a página 15)

2 <Botão de alimentação (Aparelho)> (O/I)

- LIGA a alimentação (a imagem é apresentada) / DESLIGA (standby) a alimentação quando o <Interruptor de alimentação> (O/I) está LIGADO (I).

3 <INPUT (Aparelho)>

- Seleciona o dispositivo ligado.

4 <MENU (Aparelho)>

- Apresenta o ecrã do menu.

5 <+ (Aparelho)> / <- (Aparelho)>

- Ajusta o volume.
- No ecrã principal, muda as definições ou ajusta o nível de definições.

6 <▲ (Aparelho)> / <▼ (Aparelho)>

- Seleciona o item de configuração no ecrã do menu.

7 <ENTER (Aparelho)>

- Configura o item no ecrã do menu.
- Muda o modo de proporção.

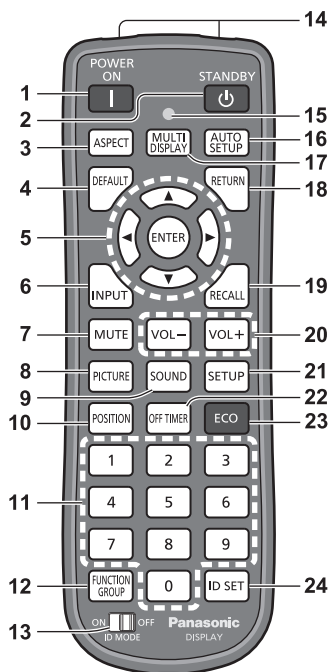

1 POWER ON (I)

- Liga a alimentação (a imagem é apresentada) quando o <Interruptor de alimentação> (O / I) é ligado (I) e na condição Standby. (consulte a página 19)

2 STANDBY (⏻)

- Desliga a alimentação (condição Standby) quando o <Interruptor de alimentação> (O / I) é ligado (I) e a imagem é apresentada. (consulte a página 19)

3 ASPECT

- Ajusta a proporção.

4 DEFAULT

- Repõe as predefinições da imagem, do som, etc.

5 ENTER / Botões do cursor (▲▼◀▶)

- Utilizados para os ecrãs do menu.

6 INPUT

- Muda a entrada a apresentar no ecrã.

7 MUTE

- Ativar/desativar o som.

8 PICTURE

9 SOUND

10 POSITION

11 Botões numéricos (0 - 9)

- Utilizados para introduzir o número do ID quando utilizar vários Ecrãs.
- Utilizados como botões de atalho através da atribuição de operações utilizadas frequentemente.

12 FUNCTION GROUP

13 ID MODE

14 Emissão do sinal

15 Indicador de utilização do controlo remoto

- Pisca quando prime os botões do controlo remoto.

16 AUTO SETUP

- Ajusta automaticamente a posição ou o tamanho do ecrã.

17 MULTI DISPLAY

- Coloca na posição de [On] / [Off] em [Multi display setting].

18 RETURN

- Utilizado para voltar ao menu anterior.

19 RECALL

- Apresenta o estado da definição atual do modo de Entrada, modo de Proporção, etc.

20 VOL + / VOL -

- Ajusta o nível de volume do som.

21 SETUP

22 OFF TIMER

- Muda para Standby após um determinado período.

23 ECO

- Muda as definições do [Power management mode].

24 ID SET

- Utilizado para definir o número do ID do controlo remoto quando utilizar vários Ecrãs.

Nota

- Neste manual, os botões do controlo remoto e do aparelho estão indicados como < >. (Exemplo: <INPUT>.)

A utilização é explicada principalmente com a indicação dos botões do controlo remoto mas também pode utilizar os botões do aparelho quando existirem os mesmos botões.

Controlos Básicos

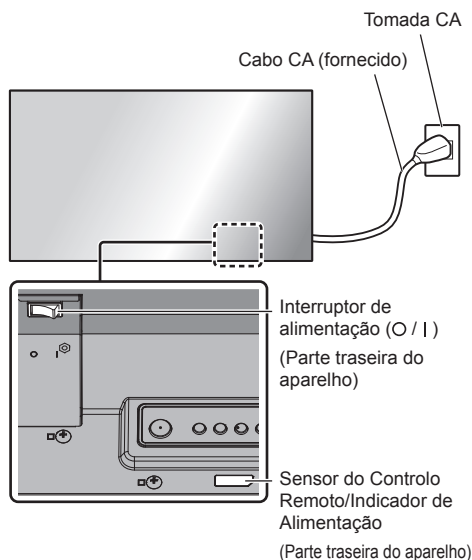

Para utilizar aponte o controlo remoto diretamente para o Sensor do Controlo Remoto do aparelho.



Nota

- Não coloque um obstáculo entre o sensor do controlo remoto do aparelho principal e o controlo remoto.
- Não submeta o sensor do controlo remoto do aparelho principal à luz solar direta ou a uma forte luz fluorescente.

1 Ligue o cabo CA ao Ecrã.

(consulte a página 14)

2 Ligue a ficha à tomada elétrica.

Nota

- Os tipos de ficha elétrica variam de acordo com o país. Deste modo, a ficha elétrica mostrada à esquerda poderá não ser o tipo adequado para o seu aparelho.
- Quando desligar o cabo CA, certifique-se de que desliga primeiro o cabo CA da tomada.
- É possível que as definições não fiquem guardadas se a ficha elétrica for desligada ou o ecrã for desligado no <Interruptor de alimentação> de imediato após a alteração das definições com o menu no ecrã. Aguarde um período de tempo suficiente antes de desligar a ficha elétrica ou o ecrã no <Interruptor de alimentação>. Ou, desligue a alimentação com o controlo remoto, controlo RS-232C ou controlo de LAN antes de desligar a ficha elétrica ou o ecrã no <Interruptor de alimentação>.

3 Ligar <Interruptor de alimentação> (O / I) (I).

■ Para LIGAR/DESLIGAR a alimentação com o controlo remoto ou <Botão de alimentação (Aparelho)>:

Para LIGAR a alimentação

A imagem é apresentada premindo <POWER ON> ou o <Botão de alimentação (Aparelho)> quando o <Interruptor de alimentação> estiver LIGADO (I) (Indicador de Alimentação: Vermelho ou cor de laranja).

- Indicador de Alimentação: Verde (a imagem é apresentada).

Para DESLIGAR a alimentação

A alimentação é DESLIGADA (Standby) premindo <STANDBY> ou o <Botão de alimentação (Aparelho)> quando o <Interruptor de alimentação> estiver LIGADO (I) (Indicador de Alimentação: Verde).

- Indicador de Alimentação: Vermelho ou cor de laranja (standby)

Quando a alimentação estiver LIGADA (a imagem é apresentada) ou DESLIGADA (standby), a alimentação do ecrã é DESLIGADA ao DESLIGAR (O) o <Interruptor de alimentação>.

Nota

- Durante a utilização da função "Power management", o indicador de alimentação fica cor de laranja no estado desligado.

■ Quando o Aparelho é ligado pela primeira vez

O seguinte ecrã será apresentado.

1 Seleccione o idioma com ▲ ▼ e prima <ENTER>.



2 Para a instalação vertical, seleccione [Portrait] com ▲ ▼ e prima <ENTER>.

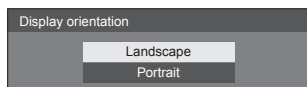

3 Seleccione [Long life mode] com ▲ ▼ e defina com ◀ ▶.

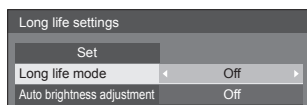

4 Seleccione [Auto brightness adjustment] com ▲ ▼ e defina com ◀ ▶.

5 Seleccione [Set] com ▲ ▼ e prima <ENTER>.

Nota

- Após a definição dos itens, os ecrãs não serão apresentados quando ligar o aparelho na próxima vez.
Cada item pode ser redefinido nos seguintes menus.
[OSD language]
[Display orientation]
[Long life settings]

■ Mensagem de Alimentação LIGADA

A mensagem seguinte poderá ser apresentada quando LIGAR o aparelho:

Nenhuma Precaução para desligar a alimentação

'No activity power off' is enabled.

Quando [No activity power off] no menu [Setup] estiver definido como [Enable], é apresentada uma mensagem de aviso sempre que a alimentação estiver LIGADA.

Informações de "Power management"

Last turn off due to 'Power management'.

Quando "Power management" estiver em funcionamento, é apresentada uma mensagem informativa sempre que a alimentação estiver LIGADA.

A apresentação destas mensagens pode ser definida com o seguinte menu:

- Menu [Options]
 - Power on message(No activity power off)
 - Power on message(Power management)

Especificações

Número do Modelo

TH-55VF2HW

TH-55VF2W

Consumo de Energia

270 W

Desligue com o <Interruptor de alimentação>

0 W

Condição de standby

0,5 W (Quick start: Off)

Iluminação

TH-55VF2HW

700 cd/m²

TH-55VF2W

500 cd/m²

Painel do Ecrã LCD

Painel IPS de 55 polegadas (retroiluminação Direct LED), proporção 16:9

Tamanho do ecrã

1 209 mm (L) × 680 mm (A) × 1 387 mm (diagonal) /
47,6" (L) × 26,7" (A) × 54,6" (diagonal)

(Número de píxeis)

2 073 600

(1 920 (Horizontal) × 1 080 (Vertical))

Dimensões (L × A × P)

1 210,6 mm × 681,3 mm × 97,3 mm /
47,7" × 26,9" × 3,9"

Massa

aprox. 23,0 kg / 50,7 libras de peso líquido

Fonte de alimentação

110 – 240 V ~ (110 – 240 V de corrente alternada),
50/60 Hz

Condições de utilização

Temperatura

0 °C a 40 °C (32 °F a 104 °F)*1

Humidade

10 % a 90 % (sem condensação)

Terminais de ligação

HDMI

Conector TIPO A*2 × 1

Sinal de áudio:

PCM Linear (frequências de amostragem -
48 kHz, 44,1 kHz, 32 kHz)

DisplayPort

Terminal DisplayPort × 1

Apenas na Versão 1.1 Dual Mode

DVI-D IN 1

DVI-D de 24 Pinos × 1:

Em Conformidade com DVI Revision 1.0

Proteção de Conteúdo:

Compatível com HDCP 1.1

DVI-D IN 2

DVI-D de 24 Pinos × 1:

Em Conformidade com DVI Revision 1.0

Proteção de Conteúdo:

Compatível com HDCP 1.1

PC IN

Mini D-sub de 15 Pinos × 1:

Compatível com DDC2B

Y/G:

1,0 Vp-p (75 Ω) (com sincronização)

0,7 Vp-p (75 Ω) (sem sincronização)

Pb/Cb/B:

0,7 Vp-p (75 Ω) (sem sincronização)

Pr/Cr/R:

0,7 Vp-p (75 Ω) (sem sincronização)

HD/VD:

1,0 – 5,0 Vp-p (alta impedância)

AUDIO1 IN

Mini jack estéreo (M3) × 1, 0,5 Vrms

AUDIO2 IN

Ficha de pino × 2 (L/R), 0,5 Vrms

AUDIO OUT

Ficha de pino × 2 (L/R), 0,5 Vrms

Saída: Variável (-∞ a 0 dB)

(1 kHz 0 dB de entrada, 10 kΩ de carga)

SERIAL IN

Terminal de Controlo Externo

D-sub de 9 Pinos × 1:

Compatível com RS-232C

SERIAL OUT

Terminal de Controlo Externo

D-sub de 9 Pinos × 1:

Compatível com RS-232C

DIGITAL LINK / LAN IN

DIGITAL LINK / LAN OUT

RJ45 × 2:

Para ligações de rede RJ45, compatíveis com PLink

Método de comunicação:

RJ45 100BASE-TX

IR IN

Mini jack estéreo (M3) × 1

IR OUT

Mini jack estéreo (M3) × 1

USB

Conector USB TIPO A × 1

5V DC / 500mA (USB 3.0 não é suportado.)

EXT SP

8 Ω, 20 W [10 W + 10 W] (10 % THD)

Som

Saída de Áudio

20 W [10 W + 10 W] (10 % THD)

Controlo Remoto

Fonte de alimentação

DC 3 V (pilhas (tipo AAA/R03/UM4) × 2)

Massa

aprox. 102 g (incluindo as pilhas)

Dimensões (L × A × P)

48 mm × 145 mm × 27 mm /

1,89" × 5,71" × 1,06"

*1: Temperatura ambiente para utilizar este aparelho em altitudes elevadas (1 400 m (4 593 pés) e acima e abaixo de 2 800 m (9 186 pés) acima do nível do mar): 0 °C a 35 °C (32 °F a 95 °F)

*2: VIERA LINK não é suportado.

Nota

- O design e as especificações estão sujeitos a alteração sem aviso prévio. A massa e as dimensões apresentadas são aproximadas.

Licença de Software

Este produto contém o seguinte software:

- (1) o software desenvolvido de forma independente pela ou para a Panasonic Connect Co., Ltd.,
- (2) o software pertencente a terceiros e licenciado à Panasonic Connect Co., Ltd.,
- (3) o software licenciado ao abrigo da General Public License (GNU, Licença Pública Geral), Versão 2.0 (GPL V2.0),
- (4) o software licenciado ao abrigo da LESSER General Public License (LGPL, Licença Pública Geral Menor), Versão 2.1 (LGPL V2.1) e/ou
- (5) software de fonte aberta diferente do software licenciado ao abrigo da GPL V2.0 e/ou LGPL V2.1.

O software categorizado como (3) - (5) é distribuído na expectativa de que possa ser útil, mas SEM NENHUMA GARANTIA, nem mesmo a garantia implícita de COMERCIALIZAÇÃO ou ADEQUAÇÃO A UM FIM ESPECÍFICO. Para obter mais informações, consulte as condições da licença apresentadas ao selecionar [Licenças de software], seguindo as indicações especificadas a partir do menu de definição inicial deste produto.

Até, pelo menos, três (3) anos após a entrega deste produto, a Panasonic Connect Co., Ltd. fornecerá a qualquer pessoa que nos contactar através dos métodos indicados abaixo, a um custo não superior ao custo necessário para efetuar a distribuição física do código fonte, uma cópia completa de leitura automática do código fonte correspondente ao abrigo da GPL V2.0, LGPL V2.1 ou das outras licenças com a obrigação de o fazer, bem como a respetiva declaração de direitos de autor.

Informações para Contacto:

oss-cd-request@gg.jp.panasonic.com

Aviso sobre AVC/VC-1/MPEG-4

Este produto está licenciado ao abrigo da Licença de Portfólio da Patente de AVC, Licença de Portfólio da Patente de VC-1 e Licença de Portfólio da Patente de MPEG-4 Visual para utilização pessoal de um consumidor ou outras utilizações que não sejam remuneradas para (i) codificar vídeo em conformidade com a Norma AVC, Norma VC-1 e Norma MPEG-4 Visual ("Vídeo AVC/VC-1/MPEG-4") e/ou (ii) descodificar Vídeo AVC/VC-1/MPEG-4 que tenha sido codificado por um consumidor envolvido numa atividade pessoal e/ou obtido a partir de um fornecedor de vídeo licenciado para fornecer Vídeo AVC/VC-1/MPEG-4. Não será concedida qualquer licença nem estará implícita para qualquer outra utilização. As informações adicionais poderão ser obtidas a partir de MPEG LA, LLC. Visite o site <http://www.mpegla.com>.

Eliminação de Equipamentos Usados e Baterias

Apenas para a União Europeia e países com sistemas de reciclagem



Estes símbolos nos produtos, embalagens, e/ou documentos que os acompanham indicam que os produtos elétricos e eletrônicos e as baterias usados não podem ser misturados com os resíduos urbanos indiferenciados.

Para um tratamento adequado, reutilização e reciclagem de produtos e baterias usados, solicitamos que os coloque em pontos de recolha próprios, em conformidade com a respetiva legislação nacional.

Ao eliminar estes produtos corretamente estará a ajudar a poupar recursos valiosos e a prevenir quaisquer potenciais efeitos negativos sobre o ambiente e a saúde humana.

Para mais informações acerca da recolha e reciclagem, por favor contacte a sua autarquia local. De acordo com a legislação nacional podem ser aplicadas contraordenações pela eliminação incorreta destes resíduos.



Nota para o símbolo da bateria (símbolo na parte inferior)

Este símbolo pode ser utilizado conjuntamente com um símbolo químico. Neste caso estará em conformidade com o estabelecido na Diretiva referente aos produtos químicos em causa.

Registo do Cliente

O número do modelo e número de série deste produto poderão ser encontrados no respetivo painel traseiro. Deve anotar este número de série no espaço fornecido abaixo e guardar este manual, juntamente com o recibo da compra, como registo permanente da sua compra para ajudar na identificação em caso de roubo ou perda e para fins de Serviço de Garantia.

Número do Modelo

Número de Série

Representante Autorizado na UE:

Panasonic Connect Europe GmbH

Panasonic Testing Centre

Winsbergring 15, 22525 Hamburgo, Alemanha

Panasonic Connect Co., Ltd.

Português

4-1-62 Minoshima, Hakata-ku, Fukuoka 812-8531, Japão

Web Site: <https://panasonic.net/cns/prodisplays/>

© Panasonic Connect Co., Ltd. 2022