

Manual de instrucciones

Guía Básica

Pantalla LCD de Alta Definición Ultra Para uso empresarial

Español

Número de modelo

	TH-86EQ1W	<small>modelo de 86 pulgadas</small>
	TH-75EQ1W	<small>modelo de 75 pulgadas</small>
TH-65EQ1U	TH-65EQ1W	<small>modelo de 65 pulgadas</small>
TH-55EQ1U	TH-55EQ1W	<small>modelo de 55 pulgadas</small>
TH-50EQ1U	TH-50EQ1W	<small>modelo de 50 pulgadas</small>
TH-43EQ1U	TH-43EQ1W	<small>modelo de 43 pulgadas</small>

Contenido

Instrucciones importantes sobre seguridad	3
Aviso importante de seguridad	4
Precauciones de seguridad	4
Precauciones de uso	8
Accesorios	10
Precauciones al mover la pantalla	12
Perno de anilla	13
Conexiones	14
Identificación de los controles	18
Controles básicos	21
Especificaciones	23
Licencia de software	26
Información Útil	27

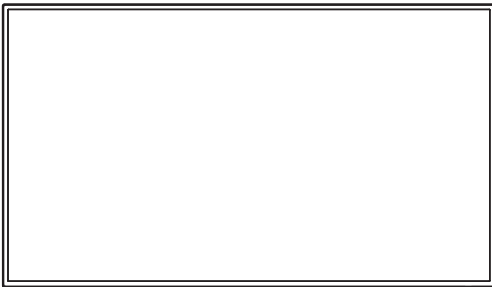

Leer antes del uso

Para obtener más información sobre este producto, lea las "Manual de instrucciones – Manual de Funciones".

Visite el sitio web de Panasonic (<https://panasonic.net/cns/prodisplays/>) para descargarse las "Manual de instrucciones – Manual de Funciones".

- Antes de utilizar este producto, lea cuidadosamente este manual de instrucciones y consérvelo para futuras consultas.
- Las ilustraciones y las capturas de pantalla de estas instrucciones de funcionamiento son imágenes con fines ilustrativos, y pueden ser diferentes de las reales.
- Las ilustraciones descriptivas de estas instrucciones de funcionamiento se han creado principalmente según el modelo de 55 pulgadas.

4K
PROFESSIONAL
*Resolución real: 3840 × 2160p

HDMI™

HE
VC Advance™
Covered by patents at patentlist.accessadvance.com



modelo de 65 pulgadas



ADVERTENCIA: Para reducir el riesgo de sufrir una descarga eléctrica, no retire la cubierta ni el panel posterior.

En el interior no hay piezas que deba reparar el usuario. Solicite las reparaciones al personal de servicio calificado.

modelo de 86 pulgadas modelo de 75 pulgadas modelo de 55 pulgadas

modelo de 50 pulgadas modelo de 43 pulgadas



ADVERTENCIA: Para reducir el riesgo de sufrir una descarga eléctrica, no retire la cubierta ni el panel posterior.

En el interior no hay piezas que deba reparar el usuario. Solicite las reparaciones al personal de servicio calificado.



El rayo con punta de flecha dentro de un triángulo equilátero tiene la finalidad de avisar al usuario de que hay piezas en el interior del producto que si las tocan las personas éstas pueden recibir una descarga eléctrica.



El signo de exclamación dentro de un triángulo equilátero tiene la finalidad de avisar al usuario de la existencia de instrucciones de utilización y servicio importantes en el material impreso que acompaña al aparato.

ADVERTENCIA:

Para impedir los daños que podrían conducir a un incendio o descarga eléctrica, no exponga este aparato a la lluvia ni a la humedad.

No ponga recipientes con agua (floreros, tazas, cosméticos, etc.) encima del aparato.

(Incluyendo los estantes que estén encima de él, etc.)

ADVERTENCIA:

1) Para impedir recibir descargas eléctricas, no retire la cubierta. En el interior no hay piezas que deba reparar el usuario. Solicite las reparaciones al personal de servicio calificado.

2) modelo de 86 pulgadas modelo de 75 pulgadas modelo de 65 pulgadas

No quite la clavija de puesta a tierra del enchufe de alimentación. Este aparato está equipado con un enchufe de alimentación de tres clavijas, una de las cuales sirve para hacer la puesta a tierra. Este enchufe sólo puede conectarse a un tomacorriente que también disponga de puesta a tierra. Esto constituye una medida de seguridad. Si no puede introducir el enchufe en el tomacorriente, póngase en contacto con un electricista.

No anule la finalidad de la clavija de puesta a tierra.

Instrucciones importantes sobre seguridad

- 1) Lea estas instrucciones.
- 2) Conserve estas instrucciones.
- 3) Preste atención a todas las advertencias.
- 4) Siga todas las instrucciones.
- 5) No utilice este aparato cerca del agua.
- 6) Limpie solamente con un paño seco.
- 7) No tape ninguna abertura de ventilación. Instale el aparato según las instrucciones del fabricante.
- 8) No instale el aparato cerca de fuentes de calor tales como radiadores, salidas de calor, estufas u otros aparatos (incluyendo amplificadores) que produzcan calor.
- 9) No anule la característica de seguridad de la clavija polarizada o de la clavija del tipo con conexión a tierra. Una clavija polarizada tiene dos patillas, una más ancha que la otra. Una clavija del tipo con conexión a tierra tiene dos patillas y una espiga de conexión a tierra. La patilla ancha o la espiga ha sido suministrada para su seguridad. Si la clavija suministrada no entra en su toma de corriente, consulte a un electricista para que le cambie la toma de corriente obsoleta.
- 10) Proteja el cable de alimentación para que no sea pisado ni pellizcado, especialmente en las clavijas, tomas de corriente y en el punto por donde sale del aparato.
- 11) Utilice solamente los aditamentos/accesorios que haya especificado el fabricante.
- 12) Utilice el aparato sólo con el mueble con ruedas, soporte, trípode, soporte para colgar o mesa especificado por el fabricante o vendido con el aparato. Cuando utilice un mueble con ruedas, tenga cuidado al trasladar la combinación del mueble y el aparato para evitar lesionarse si se cae.
- 13) Desenchufe este aparato durante tormentas eléctricas o cuando no lo utilice durante mucho tiempo.
- 14) Solicite todos los trabajos de reparación al personal de servicio calificado. La reparación del aparato será necesaria cuando éste se haya estropeado de cualquier forma; por ejemplo, cuando se haya estropeado la clavija o el cable de alimentación, cuando se haya derramado líquido o hayan caído objetos en el interior del aparato, cuando el aparato haya quedado expuesto a la lluvia o a la humedad, cuando no funcione normalmente o cuando se haya caído.
- 15) [\(modelo de 86 pulgadas\)](#) [\(modelo de 75 pulgadas\)](#) [\(modelo de 65 pulgadas\)](#)



Para impedir las descargas eléctricas, asegúrese de que la patilla de puesta a tierra de la clavija del cable de alimentación de CA esté firmemente conectada.

AVISO PARA CANADÁ:

Este aparato digital de Clase A cumple la norma canadiense ICES-003.

ADVERTENCIA:

- No debe utilizarse en una sala de ordenadores como lo define la Norma para la protección de ordenadores electrónicos/Equipos de procesamiento de datos, ANSI/NFPA 75.
- Para equipos conectados de forma permanente, debe incorporarse un dispositivo de desconexión de fácil acceso en el cableado de instalación del edificio.
- Para equipos conectables, la toma de corriente debe instalarse próxima al equipo y debe ser accesible de forma fácil.

Nota:

Podría producirse retención de imagen. Si visualiza una imagen fija durante un largo período de tiempo, puede que esta imagen permanezca en la pantalla. No obstante, desaparecerá cuando se visualice una imagen general en movimiento durante un tiempo.

Reconocimiento de la marca registrada

- Microsoft, Windows, Internet Explorer y Microsoft Edge son marcas comerciales registradas o marcas comerciales de Microsoft Corporation en los Estados Unidos y otros países.
- Mac, macOS y Safari son marcas registradas de Apple Inc. registradas en los Estados Unidos y otros países.
- PjLink es una marca comercial registrada o pendiente en Japón, Estados Unidos y otros países y regiones.
- HDMI, High-Definition Multimedia Interface y el logotipo de HDMI son marcas comerciales o marcas comerciales registradas de HDMI Licensing Administrator, Inc. en los Estados Unidos y otros países.
- JavaScript es una marca comercial registrada o una marca comercial de Oracle Corporation y de sus empresas asociadas y filiales en Estados Unidos u otros países.
- Crestron Connected, el logotipo Crestron Connected, Crestron Fusion, Crestron RoomView y RoomView son marcas comerciales registradas o marcas comerciales de Crestron Electronics, Inc. en los Estados Unidos y otros países.
- Cisco Systems es una marca comercial registrada de Cisco Systems, Inc. en los Estados Unidos y otros países.

Aunque no se haya hecho anotación especial de las marcas registradas de productos o empresas, estas marcas registradas se han respetado completamente.

Aviso importante de seguridad

ADVERTENCIA

- 1) Para evitar daños que puedan causar incendios o descargas eléctricas, no exponga este aparato a goteos ni salpicaduras.

No coloque recipientes con agua (jarrones, copas, cosméticos, etc.) sobre el equipo. (ni tampoco en estantes situados por encima de él, etc.)

No coloque fuentes de llama viva, como velas encendidas, sobre el equipo o por encima de él.

- 2) Para evitar descargas eléctricas, no retire la cubierta. Las piezas instaladas en su interior no pueden ser reparadas por el usuario. Solicite cualquier reparación a personal técnico cualificado.

- 3) (modelo de 86 pulgadas) (modelo de 75 pulgadas) (modelo de 65 pulgadas)

No retire la clavija de tierra del enchufe de alimentación. Este aparato está equipado con un enchufe de alimentación de tipo tierra de tres clavijas. Este enchufe solamente entrará en la toma de alimentación de tipo tierra. Se trata de una medida de seguridad. Si no es capaz de insertar el enchufe en la toma, póngase en contacto con un electricista.

No anule el propósito del enchufe de tierra.

- 4) (modelo de 86 pulgadas) (modelo de 75 pulgadas) (modelo de 65 pulgadas)

Para evitar descargas eléctricas, asegúrese de que la clavija de tierra en el enchufe de alimentación del cable de CA esté conectada con seguridad.

PRECAUCIÓN

Este dispositivo está destinado para el uso en entornos relativamente libres de campos electromagnéticos.

El uso de este dispositivo cerca de fuentes de campos electromagnéticos fuertes o donde el ruido eléctrico pueda interferir con las señales de entrada puede causar oscilaciones en la imagen o el sonido o la aparición de ruido.

Para evitar que el dispositivo se dañe, manténgalo alejado de fuentes de campos electromagnéticos fuertes.

ADVERTENCIA:

Este equipo es compatible con la Clase A de CISPR32.

En un entorno residencial, este equipo puede causar interferencias de radio.

Precauciones de seguridad

ADVERTENCIA

■ Instalación

Esta pantalla LCD solo se utiliza con los siguientes accesorios opcionales.

Utilizarla con cualquier otro tipo de accesorios opcionales puede causar inestabilidad, lo que podría provocar una lesión.

Instale de forma segura el pedestal y el soporte para colgar de la pared de los accesorios opcionales. Para la instalación contacte con un proveedor autorizado.

Se requiere la siguiente cantidad de personas para la instalación.

(modelo de 86 pulgadas) (modelo de 75 pulgadas): 4 o más

(modelo de 65 pulgadas) (modelo de 55 pulgadas) (modelo de 50 pulgadas)

(modelo de 43 pulgadas): 2 o más

• Pedestal

(modelo de 75 pulgadas): TY-ST75PE9

(modelo de 65 pulgadas): TY-ST55PE9

(modelo de 55 pulgadas) (modelo de 50 pulgadas) (modelo de 43 pulgadas):

TY-ST43PE8

• Soporte para colgar de la pared*1

(modelo de 86 pulgadas) (modelo de 75 pulgadas) (modelo de 65 pulgadas):

TY-WK98PV1

• Software de Alerta Precow

(Licencia básica/licencia de 3 años):

Serie ET-SWA100*2

*1: Este producto puede comprarse en Estados Unidos y Japón.

*2: El sufijo de la referencia puede variar en función del tipo de licencia.

Nota

- El número de pieza de los accesorios opcionales puede cambiar sin previo aviso.

En la instalación del pedestal o en el soporte para colgar de la pared, lea con atención las instrucciones de funcionamiento proporcionadas y realice la instalación adecuadamente. Asimismo, utilice siempre accesorios de prevención por si vuelca.

No aceptamos responsabilidad alguna por ningún daño en el producto, etc. provocado por caídas en el entorno de instalación desde el pedestal o el soporte para colgar de la pared aunque esté dentro del periodo de garantía.

Los componentes pequeños pueden suponer un riesgo de asfixia si se tragan de forma accidental. Mantenga los componentes pequeños fuera del alcance de los niños. Deseche los componentes pequeños y otros objetos innecesarios, incluyendo el material de embalaje, las hojas y las bolsas de plástico, para evitar que los niños jueguen con ellos y corran el riesgo potencial de ahogarse.

No coloque la pantalla en superficies inclinadas o inestables y asegúrese de que la pantalla no cuelgue sobre el borde de la base.

- La pantalla podría caer o volcar.

Instale esta unidad en un lugar que soporte su peso y que vibre lo menos posible.

- La caída y vuelco del dispositivo puede causar daño o mal funcionamiento.

Precaución: solo puede utilizarse con el soporte de montaje de pared certificado por UL con una carga o un peso mínimos de 66,0 kg (145,5 lb).

Cuando instale la pantalla verticalmente, asegúrese de que el indicador de encendido quede en la parte derecha.

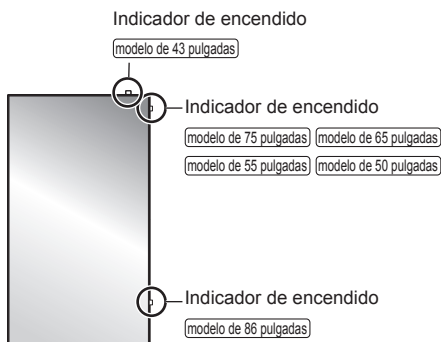

- Si se instala en direcciones diferentes, el calor que genera podría causar un incendio o daños a la pantalla.

Precauciones para la instalación en la pared o en el pedestal

- La instalación debe realizarla un profesional de instalaciones. La instalación incorrecta de la pantalla podría provocar un accidente mortal o grave. Utilice el pedestal opcional. (consulte la página 4)
- Si va a instalarla en una pared, debe utilizar un soporte para colgar de la pared especificado (accesorio opcional) o un soporte para colgar de la pared que cumpla con las normas de montaje VESA.

(modelo de 86 pulgadas) (modelo de 75 pulgadas): VESA 600 × 400

(modelo de 65 pulgadas) (modelo de 50 pulgadas): VESA 400 × 400

(modelo de 55 pulgadas): VESA 400 × 200

(modelo de 43 pulgadas): VESA 200 × 200

(consulte la página 8)

- Antes de la instalación, asegúrese de comprobar si la ubicación de montaje es lo suficientemente fuerte para soportar el peso de la pantalla y el soporte para colgar de la pared para evitar caídas.

- Si deja de utilizar el producto, acuda a un profesional para que lo retire de forma rápida.
- Cuando monte la pantalla en la pared, evite que los tornillos de montaje y el cable de alimentación entren en contacto con objetos metálicos en el interior de la pared. De lo contrario, podría producirse una descarga eléctrica.

■ Al utilizar la pantalla LCD

(modelo de 86 pulgadas) (modelo de 75 pulgadas)

La pantalla está diseñada para funcionar de 110 – 240 V CA, 50/60 Hz.

(modelo de 65 pulgadas) (modelo de 55 pulgadas) (modelo de 50 pulgadas)
(modelo de 43 pulgadas)

La pantalla está diseñada para funcionar de 110 – 127 o de 220 – 240 V CA, a 50/60 Hz.

Si ocurre algún problema o error de funcionamiento, interrumpa el uso de forma inmediata.

Si ocurre algún problema, desconecte el cable de alimentación.

- Sale humo u olor extraño de la unidad.
- De forma ocasional no aparece la imagen o no se escucha el sonido.
- Algún líquido como agua u objetos extraños se han introducido en la unidad.
- La unidad se ha deformado o tiene alguna pieza rota.

Si continua usando la unidad en estas condiciones, podría causar un incendio o descarga eléctrica.

- Desconecte el enchufe del cable de alimentación de la toma de corriente y, a continuación, contacte con su distribuidor para realizar reparaciones.
- Para cortar el suministro eléctrico a la pantalla de forma completa, debe desconectar el cable de alimentación de la toma de corriente.
- Nunca repare la unidad usted mismo, ya que es peligroso.
- Para poder desconectar el cable de alimentación de forma inmediata, utilice una toma de corriente de fácil acceso.

No toque la unidad directamente con la mano cuando esté dañada.

- Podría provocar una descarga eléctrica.

No pegue objetos extraños en la pantalla.

- No inserte ningún objeto metálico o inflamable en las ranuras de ventilación ni los deje caer sobre la pantalla, ya que podría provocar un incendio o una descarga eléctrica.

No retire la cubierta (carcasa) ni la modifique.

- En el interior de la pantalla hay voltajes altos que pueden causar incendios o descargas eléctricas. Para cualquier trabajo de revisión, ajuste o reparación, por favor contacte con su distribuidor de Panasonic local.

Asegúrese de que el enchufe de alimentación es fácilmente accesible.

(modelo de 86 pulgadas) (modelo de 75 pulgadas) (modelo de 65 pulgadas)

El enchufe de alimentación debe conectarse a una toma de corriente con conexión a tierra de protección.

No utilice ningún cable de alimentación que no sea el proporcionado con esta unidad.

- De lo contrario, podría causar un cortocircuito, calentamiento, etc., y provocar un incendio o descarga eléctrica.

No utilice el cable de alimentación proporcionado con otros dispositivos.

- De lo contrario, podría causar un cortocircuito, calentamiento, etc., y provocar un incendio o descarga eléctrica.

Limpie el enchufe del cable de alimentación regularmente para evitar que se ensucie de polvo.

- Si se acumula polvo en el enchufe, la humedad resultante podría provocar un cortocircuito, lo cual podría provocar una descarga eléctrica o un incendio. Desconecte el enchufe del cable de alimentación de la toma de corriente y límpielo con un paño seco.

No manipule el cable de alimentación con las manos mojadas.

- Si lo hace, podría causar cortocircuitos.

Introduzca de forma segura el enchufe del cable de alimentación (lado del enchufe) y el conector del cable de alimentación (lado de la unidad principal) hasta el fondo.

- Si el enchufe no está conectado totalmente, puede causar sobrecalentamiento y, por lo tanto, un incendio. Si el enchufe tiene daños o la toma de corriente de la pared está suelta, no deben usarse.

No haga nada que pueda dañar el cable de alimentación o el enchufe del cable de alimentación.

- No cause daños al cable, ni lo modifique, tampoco coloque objetos pesados encima ni lo caliente, no coloque objetos calientes cerca, no lo tuerza ni lo doble y no tire excesivamente de él. Si lo hace, podría provocar un incendio o una descarga eléctrica. Si el cable de alimentación se daña, llévelo a reparar a su distribuidor de Panasonic local.

No toque el cable de alimentación o la clavija directamente con la mano cuando estén dañados.

- Si lo hace, podría causar descargas eléctricas o incendios debido a cortocircuitos.

Mantenga las baterías AAA/R03/LR03 suministradas, el tornillo M4 y la arandela fuera del alcance de los niños. Si se tragan de forma accidental, pueden causar efectos dañinos en el cuerpo humano.

- Por favor, contacte con un médico de forma inmediata si sospecha que algún niño se ha tragado un tornillo.

Para evitar la propagación de fuego, mantenga velas u otro tipo de llamas lejos de este producto en todo momento.



PRECAUCIÓN

No coloque ningún objeto encima de la pantalla.

La ventilación no debe obstruirse tapando las ranuras de ventilación con objetos como periódicos, manteles y cortinas.

- De lo contrario, podría causar sobrecalentamiento y provocar un incendio o daños en la pantalla.

Para una ventilación suficiente, consulte la página 8.

No coloque la pantalla donde pueda resultar dañada por la sal o algún gas corrosivo.

- De lo contrario, la pantalla podría caerse debido a la corrosión y quedar dañada. Además, la unidad se podría averiar.

Se requiere la siguiente cantidad de personas para transportar o desembalar esta unidad.

(modelo de 86 pulgadas) (modelo de 75 pulgadas): **4 o más**

(modelo de 65 pulgadas) (modelo de 55 pulgadas) (modelo de 50 pulgadas)
(modelo de 43 pulgadas): **2 o más**

- Si esto no se tiene en cuenta, la unidad podría caerse y causar lesiones.

Cuando desconecte el cable de alimentación, tire siempre del enchufe (lado del enchufe de pared) y del conector (lado de la unidad principal).

- Tirar del cable podría dañar el cable y provocar descargas eléctricas o incendios debido a cortocircuitos.

Asegúrese de desconectar todos los cables y accesorios de prevención por si vuelca antes de mover la pantalla.

- Si la unidad se desplaza con alguno de los cables conectados, éstos podrían dañarse, y podrían provocar un incendio o una descarga eléctrica.

Desconecte el cable de alimentación de la toma de corriente como precaución de seguridad antes de realizar cualquier tipo de limpieza.

- De lo contrario, podría sufrir descargas eléctricas.

No se suba encima de la pantalla ni se cuelgue de ella ni del pedestal.

- Podría volcarse o romperse y causar lesiones. Tenga especial cuidado con los niños.

No invierta la polaridad (+ y -) de la pila cuando la inserte.

- Un mal manejo de la pila podría causar su explosión o fuga, provocando un incendio, lesiones o daños en las propiedades circundantes.
- Inserte la pila correctamente tal como se indica. (consulte la página 11)

No utilice pilas con la cubierta exterior pelada o retirada.

- Un mal manejo de las pilas podría causar cortocircuitos y provocar incendios, lesiones o daños a las propiedades cercanas.

Retire las pilas del mando a distancia cuando no vaya a usarlo durante un largo período de tiempo.

- Las pilas pueden tener fugas, calentarse, encenderse o estallar, causando un incendio o daños a las propiedades circundantes.

Retire las pilas usadas del mando a distancia de inmediato.

- Si deja las pilas dentro, podrían sufrir fugas, calentarse o explotar.

No queme ni rompa las pilas.

- Las pilas no deben ser expuestas a un calor excesivo como el de los rayos del sol, fuego o similares.

No coloque la pantalla boca abajo.

No coloque la unidad con el panel de cristal líquido mirando hacia arriba.

Precauciones de uso

Precauciones al instalar

No instale la pantalla en el exterior.

- La pantalla está diseñada para el uso en interiores.

Instale esta unidad en un lugar que pueda soportar su peso.

- La caída o el vuelco de la unidad pueden causar daños.

Temperatura ambiente para utilizar esta unidad

- Al utilizar la unidad cuando está por debajo de 1 400 m (4 593 pies) por encima del nivel del mar: de 0 °C a 40 °C (entre 32 °F y 104 °F)
- Al utilizar la unidad en altitudes elevadas (1 400 m (4 593 pies) y alturas superiores, y por debajo de 2 800 m (9 186 pies) por encima del nivel del mar): de 0 °C a 35 °C (entre 32 °F y 95 °F)

No instale la unidad cuando está a 2 800 m (9 186 pies) o más por encima del nivel del mar.

- De lo contrario, se podría acortar la vida de las piezas internas y provocar fallos de funcionamiento.

No aceptamos responsabilidad alguna por ningún daño en el producto, etc. provocado por caídas en el entorno de instalación aunque esté dentro del periodo de garantía.

¡Realice el transporte solo en posición vertical!

- Si transporta la unidad con el panel de cristal líquido mirando hacia arriba o hacia abajo, puede provocar daños en el conjunto de circuitos.

No agarre el panel de cristal líquido.

- No presione el panel de cristal líquido con fuerza ni lo empuje con un objeto afilado. Si se aplica demasiada fuerza al panel de cristal líquido, la visualización de la pantalla podría resultar irregular y provocar un error de funcionamiento.

No instale el producto en un lugar expuesto a la luz solar directa.

- Si la unidad está expuesta a la luz solar directa, incluso en interiores, el aumento de la temperatura del panel de cristal líquido podría producir una avería.

En caso de almacenamiento, guarde la unidad en una habitación sin humedad.

Espacio necesario para la ventilación

- Cuando utilice el pedestal, deje un espacio de 10 cm (3 15/16") o más en las partes superior, izquierda y derecha, y de 5 cm (1 31/32") o más en la parte posterior y deje también espacio entre la parte inferior de la pantalla y la superficie de la mesa.

Si utiliza otro método de instalación (montaje en pared, etc.), siga el manual correspondiente. (Si el manual de instalación no ofrece indicaciones concretas de la dimensión de la instalación, deje un espacio de 10 cm (3 15/16") o más en la parte superior, inferior, izquierda y derecha, y deje 5 cm (1 31/32") o más en la parte posterior).

Distancia mínima:

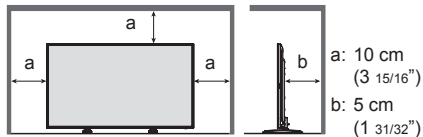

- Se garantiza el funcionamiento de esta unidad a una temperatura ambiente de hasta 40 °C (104 °F). Al instalar la unidad en una carcasa o un bastidor, asegúrese de proporcionar una ventilación adecuada con un ventilador de refrigeración o un agujero de ventilación para que la temperatura circundante (dentro de la carcasa o el bastidor), incluyendo la temperatura de la superficie delantera del panel de cristal líquido, pueda mantenerse a 40°C (104 °F) o menos.

Acerca de los tornillos usados cuando se utiliza un soporte para colgar de la pared que cumple con las normas VESA

Modelo en pulgadas	Paso del tornillo para la instalación	Profundidad del agujero del tornillo	Tornillo (cantidad)
86	600 mm × 400 mm	16 mm	M8 (4)
75	600 mm × 400 mm	10 mm	M6 (4)
65	400 mm × 400 mm	10 mm	M6 (4)
55	400 mm × 200 mm	10 mm	M6 (4)
50	400 mm × 400 mm	10 mm	M6 (4)
43	200 mm × 200 mm	10 mm	M6 (4)

Nota sobre la conexión

Extracción e inserción de los cables de conexión y alimentación

- Cuando la unidad se instala en la pared, si los cables de conexión y alimentación se extraen e insertan con dificultad, realice las conexiones antes de la instalación. Tenga cuidado de que los cables no se enreden. Una vez completada la instalación, inserte el enchufe de alimentación en la toma de corriente.

Utilización

Tenga cuidado con la estructura móvil del indicador de alimentación y del sensor del control remoto.

- Como ajuste predeterminado de fábrica, el indicador de encendido y el sensor del mando a distancia se almacenan en la unidad principal. Para un uso normal, extraiga el sensor del mando a distancia del lateral de la unidad principal utilizando la palanca del panel trasero. En función del estado de configuración como, por ejemplo, al utilizar la multipantalla, almacene el sensor del mando a distancia en la unidad principal. (consulte la página 18)

En función de las condiciones de humedad o de temperatura, puede que se observe un brillo irregular. Esto no es un error de funcionamiento.

- Esta irregularidad desaparecerá al aplicar corriente de forma continua. En caso contrario, consulte con su distribuidor.

Si va a estar sin usar la pantalla un período de tiempo prolongado, desconecte el cable de alimentación de la toma de corriente.

Puede producirse ruido de imagen si conecta o desconecta los cables que están conectados a los terminales de entrada que no esté viendo en ese momento, o si enciende o apaga el equipo de vídeo, pero esto no es un error de funcionamiento.

Notas sobre cómo utilizar la LAN con cable

Al instalar la pantalla en un lugar en el que suele producirse electricidad estática, tome suficientes medidas para eliminarla antes de empezar a utilizar la pantalla.

- Si la pantalla se utiliza en una ubicación en la que la electricidad estática ocurre con frecuencia como, por ejemplo, sobre un tapete, la comunicación de la LAN con cable se desconectará de forma más habitual. En ese caso, elimine la electricidad estática y la fuente de ruido que puedan causar problemas utilizando una alfombrilla antiestática, y vuelva a conectar la LAN con cable.
- En raras ocasiones, la conexión LAN se desactiva debido a ruido o electricidad estática. En ese caso, apague la pantalla y los dispositivos conectados una vez y, a continuación, vuelva a encenderla.

Es posible que la pantalla no funcione de forma adecuada debido a una fuerte onda de radio procedente de la radio o de la estación emisora.

- Si hay instalaciones o equipos, que emitan una fuerte onda de radio, cerca de la ubicación de instalación, instale la pantalla en una ubicación que esté lo suficientemente lejos de la fuente de la onda de radio. O bien, envuelva el cable LAN conectado al terminal LAN utilizando una pieza de lámina metálica o un tubo de metal, cuyos extremos estén conectados a tierra.

Petición con respecto a la seguridad

Al usar esta unidad, tome medidas de seguridad contra los siguientes incidentes.

- Filtración de información personal a través de esta unidad
- Funcionamiento no autorizado de esta unidad por parte de terceros con malas intenciones
- Interferencia o detención de esta unidad por parte de terceros con malas intenciones

Tome medidas de seguridad adecuadas.

- Establezca una contraseña para el control de LAN y restrinja los usuarios que puedan conectarse.
- Cree una contraseña que resulte lo más difícil posible de adivinar.
- Cambie la contraseña periódicamente.
- Panasonic Connect Co., Ltd. o sus empresas filiales nunca le pedirán directamente su contraseña. No divulgue su contraseña en caso de recibir solicitudes.
- La red de conexión debe asegurarse mediante un cortafuegos, etc.

- Al eliminar el producto, inicialice los datos antes de eliminarlo. ((Valores predeterminados))

Limpieza y mantenimiento

Desconecte primero la clavija de alimentación de la toma de corriente.

Frote suavemente la superficie del panel de cristal líquido o del armario utilizando un paño suave para eliminar la suciedad.

- Para eliminar la suciedad difícil o las huellas dactilares en la superficie del panel de cristal líquido, humedezca un paño con detergente neutro diluido (1 parte de detergente por cada 100 partes de agua), escurra bien el paño y, a continuación, limpie la suciedad. Por último, limpie toda la humedad con un paño seco.
- Si entran gotas de agua en el interior de la unidad, podrían producirse problemas de funcionamiento.

Nota

- La superficie del panel de cristal líquido ha sido especialmente tratada. No utilice un paño áspero ni frote la superficie con demasiada fuerza, ya que podría rayar la superficie.

Uso de un paño químico

- No utilice un paño químico para la superficie del panel de cristal líquido.
- Siga las instrucciones para limpiar la carcasa con un paño químico.

Evite el contacto con sustancias volátiles, como aerosoles para insectos, disolventes o diluyentes.

- Esto podría dañar la carcasa o causar el desprendimiento de la pintura. Además, no permita que entre en contacto con sustancias de caucho ni cloruro de polivinilo durante mucho tiempo.

Eliminación

Para eliminar el producto, consulte a su distribuidor o autoridades locales acerca de los métodos de eliminación adecuados.

Accesorios

Suministro de accesorios

Compruebe que tiene los accesorios y elementos mostrados.

Transmisor de mando a distancia × 1

- DPVF1615ZA



Cable de conversión con minienchufe de 4 clavijas × 1

- DPVF1652ZA



Pilas del transmisor de mando a distancia × 2

(Tipo AAA/R03/LR03)

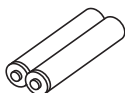

Abrazadera × 3

- DPVF1056ZA

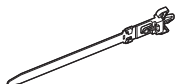

Cubierta de la memoria USB × 1

(modelo de 86 pulgadas) (modelo de 75 pulgadas)

(modelo de 55 pulgadas) (modelo de 50 pulgadas)

- DPVF2281ZA/X1

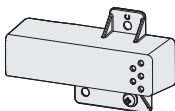

(modelo de 65 pulgadas)

- DPVF2280ZA/X1

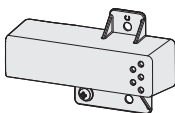

(modelo de 43 pulgadas)

- DPVF2282ZA/X1

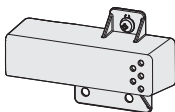

Cable de alimentación

TH-86EQ1W

TH-75EQ1W

(2 m aprox.)

- 1JP155AF1U

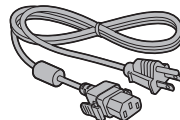

- 1JP155AF1W

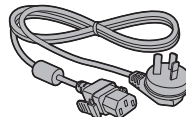

- 2JP155AF1W

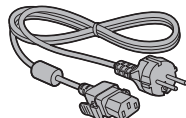

- 3JP155AF1W

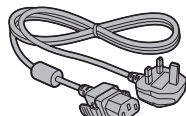

TH-65EQ1U

(2 m aprox.)

- 1JP155AF1U

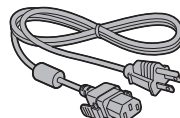

TH-55EQ1U

TH-50EQ1U

TH-43EQ1U

(1,8 m aprox.)

- TZSH03042

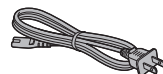

TH-65EQ1W

(2 m aprox.)

- 1JP155AF1W

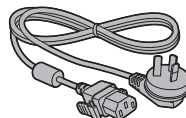

- 2JP155AF1W

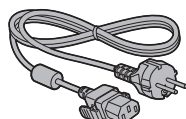

- 3JP155AF1W

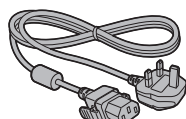

TH-55EQ1W
TH-50EQ1W
TH-43EQ1W
(1,8 m aprox.)

• TZSH03039

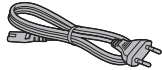

• TZSH03040

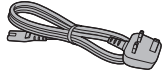

• TZSH03041

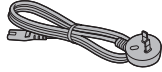

Atención

- Almacene las piezas pequeñas en el lugar adecuado y fuera del alcance de los niños pequeños.
- Las referencias de los accesorios pueden cambiar sin previo aviso. (La referencia real puede ser diferente de las mostradas más arriba).
- En caso de que pierda accesorios, cómprelos en su distribuidor. (Disponibles en el servicio de atención al cliente)
- Deseche los materiales de embalaje de forma adecuada después de desembalar los artículos.

Pilas del mando a distancia

Abra la tapa de las pilas.

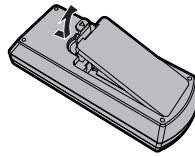

Inserte las pilas y cierre la tapa.

(Insértelas empezando desde la parte \ominus).

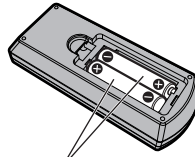

Tipo AAA/R03/LR03

Nota

- La instalación incorrecta de las pilas puede causar una fuga o corrosión que dañará el mando a distancia.
- La eliminación de las pilas debe realizarse de forma ecológica.

Tenga en cuenta las precauciones siguientes.

1. Las pilas siempre deben sustituirse de dos en dos.
2. No combine pilas usadas con nuevas.
3. No mezcle tipos de pilas distintos (ejemplo: pilas de dióxido de manganeso con pilas alcalinas, etc.).
4. No intente cargar, desmontar o quemar pilas usadas.
5. No quemé ni rompa las pilas. Además, las pilas no deben ser expuestas a un calor excesivo como el de los rayos del sol, fuego o similares.

Montaje de la cubierta de la memoria USB

Al utilizar un dispositivo de memoria USB, puede montarse la cubierta de la memoria USB para proteger el dispositivo.

Monte la cubierta de la memoria USB a través de cualquiera de las siguientes posiciones de tornillo según corresponda con el tipo de modelo.

Cubierta de la memoria USB

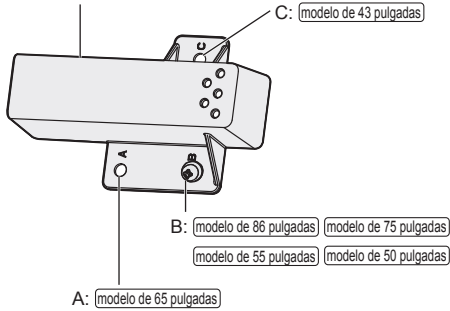

1 Inserte el dispositivo de memoria USB en el terminal USB en el lateral de la pantalla.

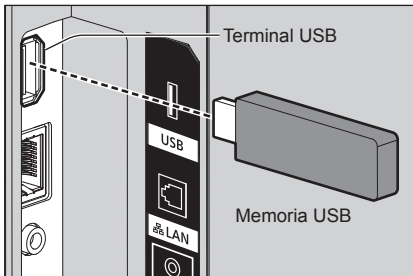

2 Monte la cubierta de la memoria USB, alineando el tornillo M4 con el orificio del tornillo de la unidad de pantalla.

3 Apriete el tornillo M4 para fijar la cubierta de la memoria USB.

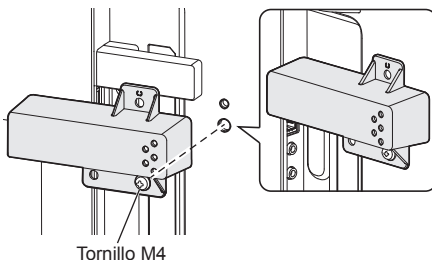

Precauciones al mover la pantalla

(modelo de 86 pulgadas) (modelo de 75 pulgadas)

La pantalla dispone de asas para el transporte. Sujételas al moverla.

(modelo de 86 pulgadas)

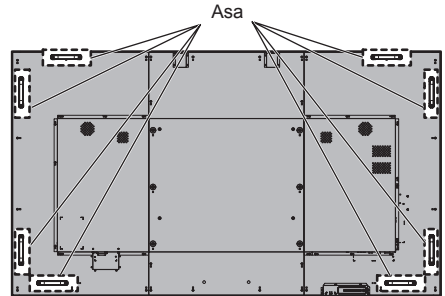

(modelo de 75 pulgadas)

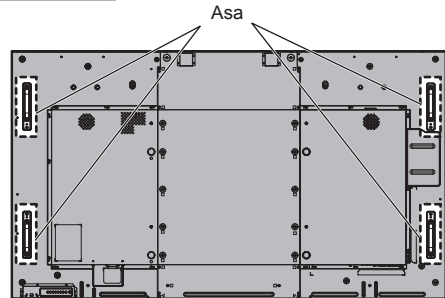

Nota

- No sujete otras partes distintas de las asas.
- Se requiere la siguiente cantidad de personas para transportar esta unidad.

(modelo de 86 pulgadas) (modelo de 75 pulgadas): 4 o más

Si esto no se tiene en cuenta, la unidad podría caerse y causar lesiones.

- Al transportar la unidad, mantenga el panel de cristal líquido en posición vertical.

Si transporta la unidad con la superficie del panel de cristal líquido mirando hacia arriba o hacia abajo, puede provocar la deformación del panel o daños internos.

- No sujete los marcos superior, inferior, derecho e izquierdo, ni las esquinas de la unidad. No sujete la superficie delantera del panel de cristal líquido. No golpee tampoco estas partes.

Si lo hace, el panel de cristal líquido puede resultar dañado,

así como rajarse, lo que puede provocar lesiones.

Perno de anilla

modelo de 86 pulgadas modelo de 75 pulgadas

La pantalla incluye orificios para insertar pernos de anilla (M10). Utilícelos durante la instalación para colgar la pantalla.

Utilice el perno de anilla solamente para una suspensión temporal o un movimiento para la instalación. No puede utilizarse para una instalación de suspensión permanente.

Nota

- Los modelos de 86/75 pulgadas tienen orificios para acoplar los pernos de anilla. Los modelos de 65/55/50/43 pulgadas no los tienen.

Posiciones de montaje de los pernos de anilla (disponibles en el mercado)

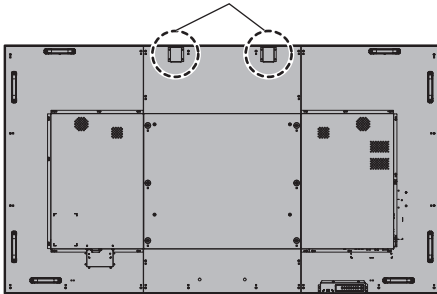

Nota

- La instalación debe realizarla un profesional de instalaciones.
- No suspenda la pantalla utilizando únicamente 1 perno de anilla.
- Utilice pernos de anilla M10 disponibles en los comercios con una longitud de vástago de entre 12 mm y 40 mm, que cumplan la condición de carga de la calidad del producto.
- Utilice pernos de anilla ISO 3266 estándar. Además, utilice elementos ISO estándar (cable, etc.) para la suspensión.
- El ángulo de suspensión debería ser de 60° o más.
- Tras la instalación, retire los pernos de anilla y tape los orificios con las tapas de los pernos de anilla que había quitado al insertarlos.

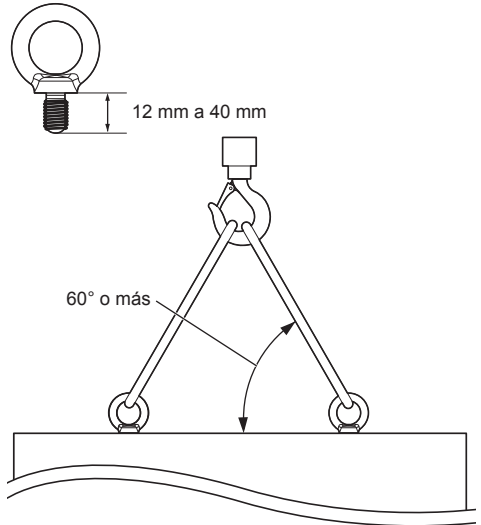

Conexiones

Conexión y fijación del cable de CA / Fijación del cable

(modelo de 86 pulgadas) (modelo de 75 pulgadas) (modelo de 65 pulgadas)

Parte trasera de la unidad



Fijación del cable de CA

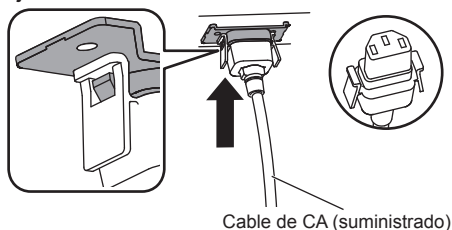

Enchufe el conector en la pantalla.

Enchufe el conector hasta que encaje.

Nota

- Asegúrese de que el conector está bloqueado tanto en el lado izquierdo como en el derecho.

Desenchufe el cable de CA

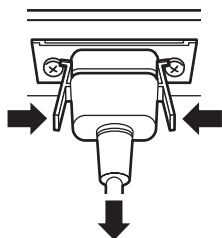

Desenchufe el conector presionando los dos pestillos.

Nota

- No utilice un cable de CA que tenga los pestillos dañados. Si se utiliza con los pestillos dañados, podría producirse una mala conexión entre el conector del cable de CA y el terminal AC IN. Para obtener más información sobre el cable de CA, consulte con el distribuidor al que haya comprado el producto.
- Cuando desconecte el cable de CA, asegúrese absolutamente de desconectar primero la clavija del cable de CA del enchufe.
- El cable de CA suministrado es para su uso exclusivo con esta unidad. No lo utilice con otros fines.

(modelo de 55 pulgadas) (modelo de 50 pulgadas) (modelo de 43 pulgadas)

Parte trasera de la unidad

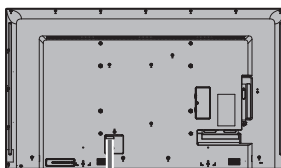

Inserte el cable de CA de forma segura hasta que esté asentado en la parte trasera de la unidad.

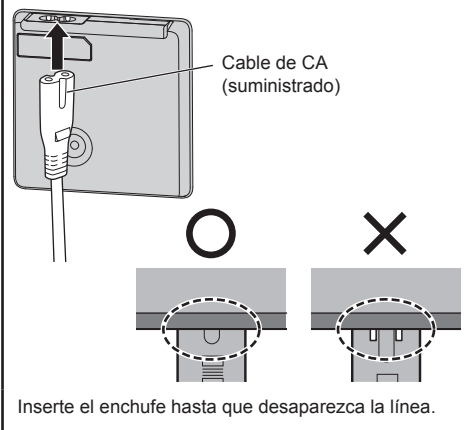

Equipo de clase II

Nota

- Cuando desconecte el cable de CA, asegúrese absolutamente de desconectar primero la clavija del cable de CA del enchufe.
- El cable de CA suministrado es para su uso exclusivo con esta unidad. No lo utilice con otros fines.

Fijación del cable

Nota

- Se suministran 3 abrazaderas con esta unidad. Ajuste los cables en las 3 ubicaciones mediante los orificios para las abrazaderas, tal y como se muestra a continuación.
- Antes de encenderla, cierre los orificios (3 ubicaciones) con las abrazaderas. Si no lo hace, podrían introducirse objetos extraños en los orificios y provocar un incendio.
 - Si necesita más abrazaderas, cómprelas en su distribuidor. (Disponibles en el servicio de atención al cliente)

modelo de 86 pulgadas

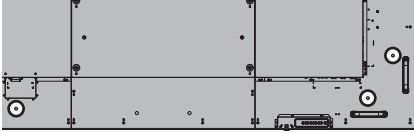

modelo de 75 pulgadas

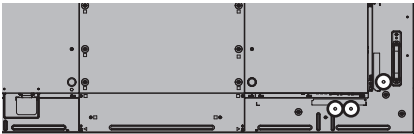

modelo de 65 pulgadas

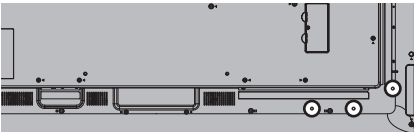

modelo de 55 pulgadas

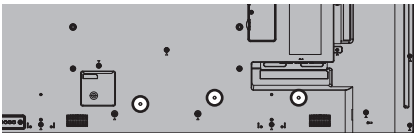

modelo de 50 pulgadas

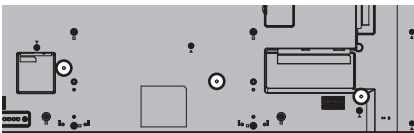

modelo de 43 pulgadas



1. Acople la abrazadera



Para retirar de la unidad:

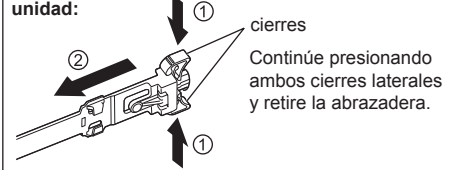

2. Ate los cables



Para aflojar:

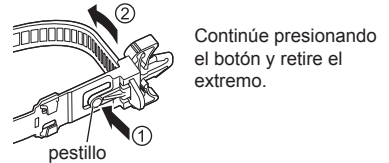

Conexión del equipo de vídeo

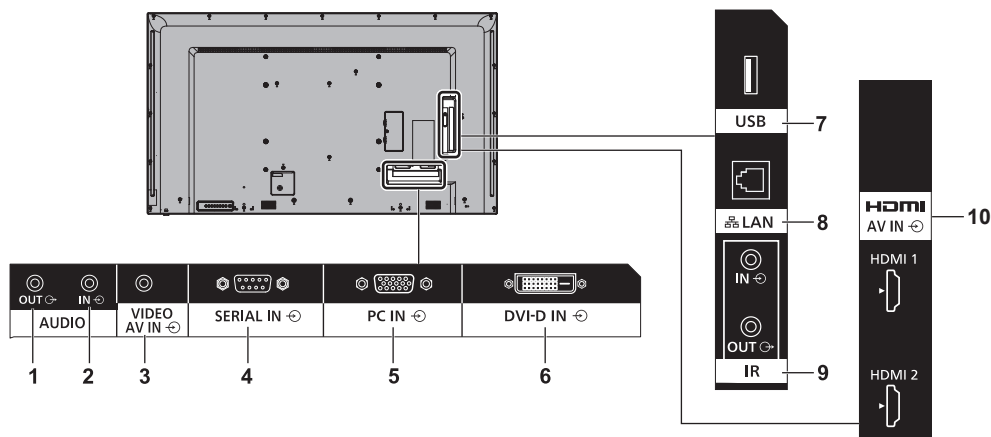

1 AUDIO OUT: Terminal de salida de audio analógico
Conecte a un equipo de audio con terminal de entrada de audio analógico.

2 AUDIO IN: Terminal de entrada de audio analógico

3 AV IN (VIDEO): Terminal de entrada de audio/video compuesto
Conecte al equipo de vídeo con una salida de señal compuesta.

4 SERIAL IN: Terminal de entrada SERIAL
Controle la pantalla estableciendo conexión con el PC.

5 PC IN: Terminal de entrada de PC
Conecte al terminal de vídeo de PC, equipo de vídeo con salida "YPbPr / YCbCr" o "RGB".

6 DVI-D IN: Terminal de entrada DVI-D
Conecte al equipo de vídeo con una salida DVI-D.

7 USB: Terminal USB
Conecte la memoria USB para usar "Reproductor medios USB" o "Visualizador de memoria". Asimismo, esto se puede utilizar para suministrar una potencia de hasta 5 V/2A a un dispositivo externo cuando se visualiza la imagen.

8 LAN: Terminal LAN
Controle la pantalla estableciendo conexión con la red.

9 IR IN, IR OUT: Terminal de entrada/salida de señal infrarroja
Utilícelo cuando controle más de una pantalla con un solo mando a distancia.

10 AV IN (HDMI 1, HDMI 2): Terminal de entrada HDMI
Conecte al equipo de vídeo, como VCR o reproductor DVD, etc.

Antes de la conexión

- Antes de conectar los cables, lea atentamente las instrucciones de funcionamiento para el dispositivo externo que desea conectar.
- Apague todos los dispositivos antes de conectar los cables.
- Tenga en cuenta los siguientes puntos antes de conectar los cables. De no hacerlo, podría producirse un error de funcionamiento.
 - Al conectar un cable a la unidad o a un dispositivo conectado a ella, toque cualquier objeto metálico cercano para eliminar la electricidad estática de su cuerpo antes de comenzar a trabajar.
 - No utilice cables innecesariamente largos para conectar un dispositivo a la unidad o al cuerpo de la unidad. Cuanto más largo sea el cable, más susceptible será al ruido. Dado que utilizar un cable dañado lo convierte en una antena, es más susceptible al ruido.
 - Al conectar los cables, introdúzcalos rectos en el terminal de conexión del dispositivo de conexión de modo que se conecte primero la tierra.
- Adquiera cualquier cable necesario para conectar el dispositivo externo al sistema que no se suministre con el dispositivo ni esté disponible como opción.
- Si la forma exterior del enchufe de un cable de conexión es grande, puede entrar en contacto con la periferia, como una cubierta trasera o el enchufe de un cable de conexión adyacente. Utilice un cable de conexión con el tamaño adecuado de enchufe para la alineación del terminal.
- Al conectar el cable LAN con cubierta de enchufe, tenga en cuenta que la cubierta podría entrar en contacto con la cubierta trasera y podría resultar difícil desconectarlo.
- Si las señales de vídeo de un equipo de vídeo contienen demasiadas fluctuaciones, las imágenes en pantalla podrían oscilar. En este caso, debe conectarse un corrector de base temporal (TBC).
- Cuando las señales de sincronización que salen de un PC o de un equipo de vídeo están distorsionadas (por ejemplo, al cambiar los ajustes de la salida de vídeo), el color del vídeo puede verse distorsionado temporalmente.
- La unidad acepta señales de vídeo compuesto, señales YP_BPR/YC_BCR (PC IN), señales RGB analógicas (PC IN) y señales digitales.
- Algunos modelos de PC no son compatibles con la unidad.
- Utilice un compensador de cable cuando conecte dispositivos a la unidad utilizando cables largos. De lo contrario, la imagen podría no visualizarse correctamente.

Identificación de los controles

Pantalla

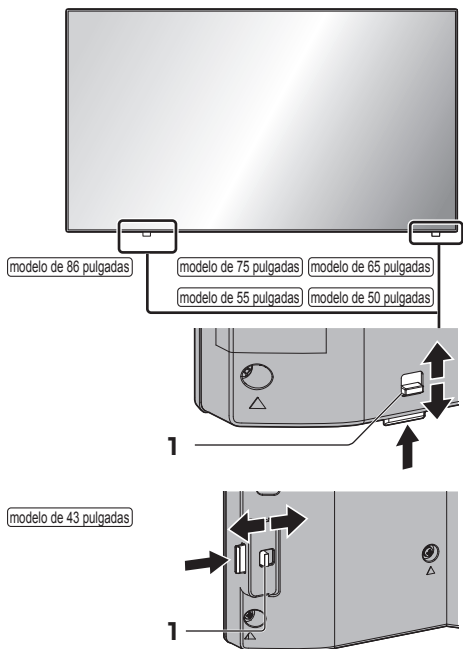

- Deslice la palanca situada en el panel trasero para extraer el indicador de encendido y el sensor del mando a distancia. Para almacenarlos, deslice la misma palanca o empuje directamente en la superficie inferior del sensor del mando a distancia.

Nota

- Para un uso normal, extraiga el indicador de encendido y el sensor del mando a distancia del lateral de la unidad principal utilizando la palanca del panel trasero. En función del estado de configuración como, por ejemplo, al utilizar la multipantalla, almacénelos en la unidad principal.

1 Indicador de encendido/Sensor del mando a distancia

El indicador de encendido se iluminará.

Cuando la unidad está encendida (Botón de Encendido / Apagado alimentación de red: ON)

- Se visualiza la imagen: verde
- Cuando la unidad entra en modo de espera al utilizar las siguientes funciones: naranja (rojo / verde)
 - Estado en espera con la función "Energía monitor"
 - Estado en espera con [Control HDMI-CEC] ajustado en [Activar] y al menos una [Función de enlace] ajustada a algo distinto a [Desactivar]
 - Estado en espera con [Network control] ajustado a [Encendido]
 - Estado en espera durante el modo de reproducción de programación
- Estado en espera en condiciones diferentes a las anteriores: rojo

Cuando la unidad está apagada (Botón de Encendido / Apagado alimentación de red: OFF): Ninguna luz

Nota

- Incluso si la unidad se apaga y el indicador de encendido está apagado, algunos de los circuitos están en estado de encendido.
- Cuando el indicador de encendido se muestra en naranja, el consumo de energía durante el modo de espera es, en general, más elevado que cuando el indicador de encendido está en rojo.

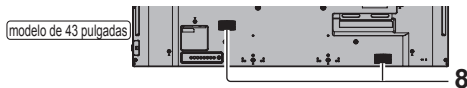
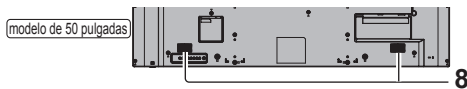
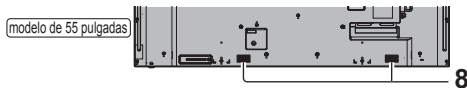
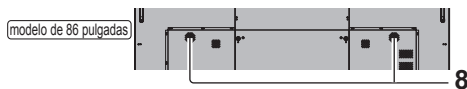
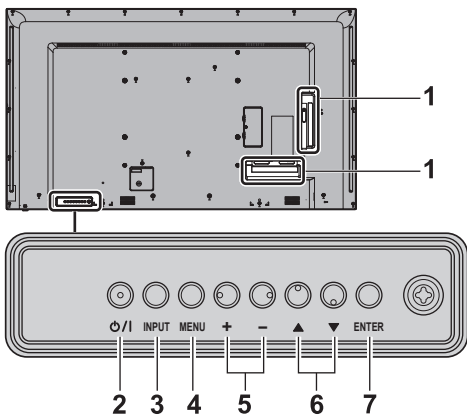

1 Terminal de entrada/salida externa

Se conecta al equipo de vídeo, PC, etc. (consulte la página 16)

2 <Botón de Encendido / Apagado alimentación de red> (⏻/⏻)

Enciende/apaga la unidad.

3 <INPUT (Unidad)>

Selecciona el dispositivo conectado.

4 <MENU (Unidad)>

Muestra la pantalla de menú.

5 <+ (Unidad)> / <- (Unidad)>

Ajusta el volumen.

En la pantalla principal, cambia los ajustes o ajusta su nivel.

6 <▲ (Unidad)> / <▼ (Unidad)>

Selecciona el elemento de ajuste en la pantalla de menú.

7 <ENTER (Unidad)>

Configura el elemento en la pantalla de menú.

Cambia el modo de aspecto.

8 Altavoces integrados

El sonido se emite hacia atrás.

Nota

- Para emitir sonido por los altavoces integrados de la unidad, asegúrese de establecer [Elegir salida] en el menú [Sonido] en [Altavoces].

Transmisor de mando a distancia

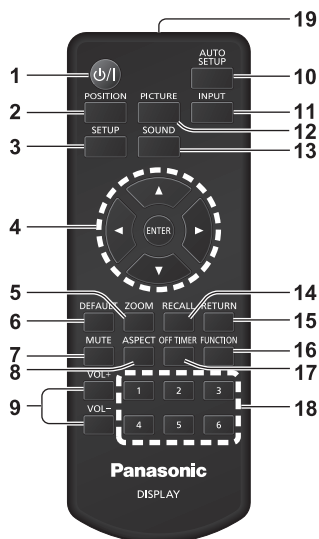

1 Standby (ENCENDIDO/APAGADO) (⏻/⏻)

- Enciende o apaga la unidad cuando está encendida en el <Botón de Encendido / Apagado alimentación de red>. (consulte la página 22)

2 POSITION

3 SETUP

4 ENTER / Botones de cursor (▲▼◀▶)

- Permite utilizar las pantallas de menú.

5 ZOOM

- Entra en el modo de zoom digital.

6 DEFAULT

- Restablece los ajustes de imagen, sonido, etc. a los valores predeterminados.

7 MUTE

- Modo silencioso encendido / apagado.

8 ASPECT

- Ajusta el aspecto.

9 VOL + / VOL -

- Ajusta el nivel de volumen del sonido.

10 AUTO SETUP

- Ajusta automáticamente la posición o el tamaño de la pantalla.

11 INPUT

- Cambia la entrada que se muestra en la pantalla.

12 PICTURE

13 SOUND

14 RECALL

- Muestra el estado actual del ajuste del modo de entrada, modo de aspecto, etc.

15 RETURN

- Permite volver al menú anterior.

16 FUNCTION

- Muestra [Guía de botones de funciones].

17 OFF TIMER

- Cambia al modo de espera tras un período fijo.

18 Botones numéricos (1 - 6)

- Se utilizan como botones de acceso directo asignando operaciones que se utilizan frecuentemente.

19 Emisión de señal

Nota

- En este manual, los botones del mando a distancia y la unidad están indicados como <>.

(Ejemplo: <INPUT>.)

La operación se explica principalmente mediante los botones del mando a distancia pero también puede utilizarse con los botones de la unidad cuando existen los mismos botones.

Controles básicos

Botón de Encendido / Apagado alimentación de red (⏻/⏻)

(Parte trasera de la unidad)

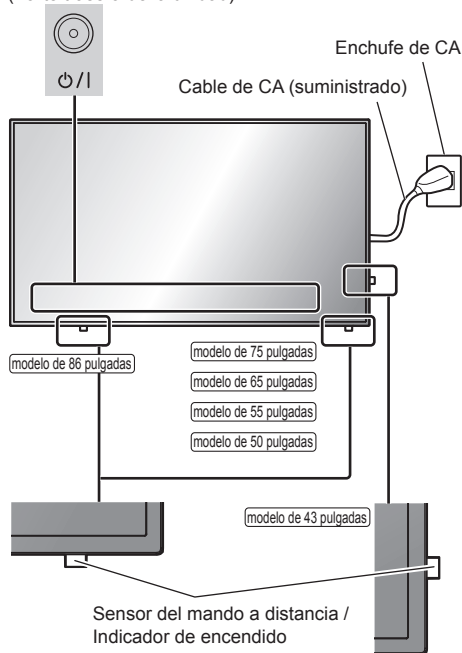

Para utilizar el mando a distancia apunte con él hacia el sensor del mando a distancia de la unidad.



Nota

- Para un uso normal, extraiga el sensor del mando a distancia de la unidad principal utilizando la palanca del panel trasero. (consulte la página 18)

- No coloque ningún obstáculo entre el sensor del mando a distancia de la unidad principal y el mando a distancia.
- Utilice el mando a distancia frente al sensor del mando a distancia o desde una zona en que pueda verse el sensor.
- Al dirigir el mando a distancia directamente al sensor del mando a distancia de la unidad principal, la distancia desde la parte delantera del sensor del mando a distancia debería ser inferior a 7 m aproximadamente. En función del ángulo, la distancia de funcionamiento puede ser más corta.
- No someta el sensor del mando a distancia de la unidad principal a la luz solar directa ni a luces fluorescentes fuertes.

1 Conecte el enchufe del cable de CA a la pantalla.

(consulte la página 14)

2 Conecte el enchufe en el enchufe de pared.

Nota

- Los tipos de enchufes principales difieren en función del país. Por lo tanto, el enchufe de alimentación mostrado a la izquierda podría no ser del tipo correspondiente a su unidad.
- Cuando desconecte el cable de CA, asegúrese absolutamente de desconectar primero la clavija del cable de CA del enchufe.
- Los ajustes podrían no guardarse si el enchufe de alimentación se desconecta de inmediato tras cambiar los ajustes con el menú en pantalla. Desconecte el enchufe de alimentación una vez transcurrido un período suficiente de tiempo. Alternativamente, desconecte el enchufe de alimentación tras apagar la unidad con el mando a distancia, el control RS-232C o el control LAN.

3 Pulse el <Botón de Encendido / Apagado alimentación de red> (⏻/⏻) en la unidad para encenderla.

- Indicador de encendido: Verde (se visualiza la imagen)
- Cuando la unidad está encendida, el indicador de encendido se ilumina y es posible utilizar el mando a distancia.
- Cuando el indicador de encendido se ilumina, no es necesario pulsar el <Botón de Encendido / Apagado alimentación de red> (⏻/⏻) en la unidad. Utilice el mando a distancia de modo que el indicador de encendido se ponga verde (se visualiza la imagen).

■ Para apagar/encender la unidad con el mando a distancia

Para encender la unidad

- Cuando la unidad está encendida (indicador de encendido: rojo o naranja), pulse el <Standby (ENCENDIDO/APAGADO)> (⏻/⏻) y, a continuación, la imagen se visualizará.
- Indicador de encendido: Verde (se visualiza la imagen)

Para apagar la unidad

- Cuando la unidad está encendida (indicador de encendido: verde), pulse el <Standby (ENCENDIDO/APAGADO)> (⏻/⏻) y, a continuación, la unidad se apagará.
- Indicador de encendido: Rojo (espera)

Nota

- Durante la operación de la función “Energía monitor”, el indicador de encendido se vuelve naranja en estado apagado.
- Una vez desconectado el enchufe de alimentación, el indicador de encendido puede permanecer encendido durante un rato. Esto no es un error de funcionamiento.
- Pulse el <Botón de Encendido / Apagado alimentación de red> (⏻/⏻) de la unidad para apagarla cuando esté encendida o en modo de espera.

■ Cuando se enciende la unidad por primera vez

Se visualizará la siguiente pantalla.

1 Seleccione el idioma con ▲ ▼ y pulse <ENTER>.



2 Para la instalación vertical, seleccione [Vertical] con ▲ ▼ y pulse <ENTER>.

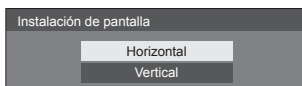

Nota

- Una vez ajustados los elementos, las pantallas no se visualizarán al encender la unidad la próxima vez. Cada elemento se puede restablecer en los menús que se indican a continuación.

[Idioma de OSD]

[Instalación de pantalla]

■ Mensaje de encendido

El siguiente mensaje podría visualizarse al encender la unidad:

Precauciones sobre el apagado por inactividad

“Apagado si no hay actividad” está activado.

Cuando la opción [Apagado si no hay actividad] del menú [Configuración] está ajustada en [Activar], se muestra un mensaje de advertencia cada vez que se enciende la unidad.

Información “Energía monitor”

Último apagado debido a “Energía monitor”.

Cuando la opción “Energía monitor” está operativa, se muestra un mensaje de información cada vez que se enciende la unidad.

Estas pantallas con mensajes pueden ajustarse con el siguiente menú:

- Menú [Ajustes de encendido]
 - Información(Apagado sin activ.)
 - Información(Admin. de energía)

Especificaciones

N.º de modelo

modelo de 86 pulgadas): TH-86EQ1W

modelo de 75 pulgadas): TH-75EQ1W

modelo de 65 pulgadas): TH-65EQ1U

modelo de 55 pulgadas): TH-55EQ1U

modelo de 50 pulgadas): TH-50EQ1U

modelo de 43 pulgadas): TH-43EQ1U

modelo de 65 pulgadas): TH-65EQ1W

modelo de 55 pulgadas): TH-55EQ1W

modelo de 50 pulgadas): TH-50EQ1W

modelo de 43 pulgadas): TH-43EQ1W

Consumo eléctrico

modelo de 86 pulgadas)

363 W

modelo de 75 pulgadas)

296 W

modelo de 65 pulgadas)

185 W

modelo de 55 pulgadas)

195 W

modelo de 50 pulgadas)

178 W

modelo de 43 pulgadas)

162 W

Estado apagado

0,3 W

Estado de espera

0,5 W

Panel de la pantalla LCD

modelo de 86 pulgadas)

Panel IPS de 86 pulgadas (retroalimentación Edge LED) con relación de aspecto de 16:9

modelo de 75 pulgadas)

Panel IPS de 75 pulgadas (retroalimentación Edge LED) con relación de aspecto de 16:9

modelo de 65 pulgadas)

Panel VA de 65 pulgadas (retroalimentación Direct LED) con relación de aspecto de 16:9

modelo de 55 pulgadas)

Panel VA de 55 pulgadas (retroalimentación Direct LED) con relación de aspecto de 16:9

modelo de 50 pulgadas)

Panel VA de 50 pulgadas (retroalimentación Direct LED) con relación de aspecto de 16:9

modelo de 43 pulgadas)

Panel VA de 43 pulgadas (retroalimentación Direct LED) con relación de aspecto de 16:9

Tamaño de pantalla

modelo de 86 pulgadas)

1 895 mm (An) × 1 065 mm (Al) × 2 174 mm (diagonal) / 74,60" (An) × 41,96" (Al) × 85,60" (diagonal)

modelo de 75 pulgadas)

1 649 mm (An) × 927 mm (Al) × 1 892 mm (diagonal) / 64,94" (An) × 36,53" (Al) × 74,51" (diagonal)

modelo de 65 pulgadas)

1 428 mm (An) × 803 mm (Al) × 1 639 mm (diagonal) / 56,23" (An) × 31,63" (Al) × 64,52" (diagonal)

modelo de 55 pulgadas)

1 209 mm (An) × 680 mm (Al) × 1 387 mm (diagonal) / 47,62" (An) × 26,78" (Al) × 54,63" (diagonal)

modelo de 50 pulgadas)

1 095 mm (An) × 616 mm (Al) × 1 257 mm (diagonal) / 43,14" (An) × 24,26" (Al) × 49,50" (diagonal)

modelo de 43 pulgadas)

941 mm (An) × 529 mm (Al) × 1 079 mm (diagonal) / 37,05" (An) × 20,84" (Al) × 42,51" (diagonal)

Número de píxeles

8 294 400

(3 840 (Horizontal) × 2 160 (Vertical))

Dimensiones (An × Al × Prof)

modelo de 86 pulgadas)

1 928 mm × 1 099 mm × 86 mm (sin incluir las asas: 76 mm) / 75,91" × 43,27" × 3,39" (sin incluir las asas: 2,99")

modelo de 75 pulgadas)

1 681 mm × 959 mm × 73 mm (sin incluir las asas: 66 mm) / 66,19" × 37,76" × 2,88" (sin incluir las asas: 2,58")

modelo de 65 pulgadas)

1 459 mm × 835 mm × 82 mm / 57,5" × 32,9" × 3,30"

modelo de 55 pulgadas)

1 240 mm × 712 mm × 62 mm / 48,9" × 28,0" × 2,50"

modelo de 50 pulgadas)

1 124 mm × 647 mm × 70 mm / 44,26" × 25,48" × 2,76"

modelo de 43 pulgadas)

969 mm × 560 mm × 61 mm / 38,15" × 22,05" × 2,40"

Masa

(modelo de 86 pulgadas)

Aprox. 66,0 kg / 145,5 lb neto

(modelo de 75 pulgadas)

Aprox. 56,0 kg / 123,5 lb neto

(modelo de 65 pulgadas)

Aprox. 27,0 kg / 59,6 lb neto

(modelo de 55 pulgadas)

Aprox. 17,0 kg / 37,5 lb neto

(modelo de 50 pulgadas)

Aprox. 14,0 kg / 30,0 lb neto

(modelo de 43 pulgadas)

Aprox. 9,0 kg / 19,9 lb neto

Fuente de alimentación

TH-86EQ1W, TH-75EQ1W:

110 – 240 V ~ (110 – 240 V de corriente alterna),
50/60 Hz

TH-65EQ1U, TH-55EQ1U, TH-50EQ1U, TH-43EQ1U:

110 – 127 V ~ (110 – 127 V de corriente alterna),
50/60 Hz

TH-65EQ1W, TH-55EQ1W, TH-50EQ1W, TH-43EQ1W:

220 – 240 V ~ (220 – 240 V de corriente alterna),
50/60 Hz

Condiciones de funcionamiento

Temperatura

0 °C – 40 °C (32 °F – 104 °F)*1

Humedad

20 % – 80 % (sin condensación)

Tiempo de operación

(modelo de 86 pulgadas)

(modelo de 75 pulgadas)

24 horas/día

(modelo de 65 pulgadas)

(modelo de 55 pulgadas)

(modelo de 50 pulgadas)

(modelo de 43 pulgadas)

18 horas/día

Terminales de conexión

HDMI 1

HDMI 2

Conector TIPO A*2 × 2

Señal de audio:

PCM lineal (frecuencias de muestreo: 48 kHz,
44,1 kHz, 32 kHz)

DVI-D IN

DVI-D de 24 contactos × 1:

Conforme a la revisión 1.0 de DVI

Compatible con HDCP 1.1

AV IN

Miniconector de audio/vídeo de 4 contactos (M3)
× 1

Vídeo: 1,0 Vp-p (75 Ω)

Audio: Miniconector estéreo (M3) × 1, 0,5 Vrms

PC IN

Mini D-sub de 15 clavijas (compatible con DDC2B)
× 1

Y/G:

1,0 Vp-p (75 Ω) (con señal de sincronización)

0,7 Vp-p (75 Ω) (sin señal de sincronización)

PB/CB/B:

0,7 Vp-p (75 Ω) (sin señal de sincronización)

PR/CR/R:

0,7 Vp-p (75 Ω) (sin señal de sincronización)

HD/VD:

TTL (alta impedancia)

AUDIO IN

Miniconector estéreo (M3) × 1, 0,5 Vrms

AUDIO OUT

Miniconector estéreo (M3) × 1, 0,5 Vrms

Salida: Variable ($-\infty$ – 0 dB)

(1 kHz 0 dB de entrada, carga 10 kΩ)

SERIAL IN

Terminal de control externo

D-sub de 9 contactos × 1:

Compatible con RS-232C

LAN

RJ45 × 1:

Para conexión de red, compatible con PLink

Método de comunicación:

RJ45, 10BASE-T / 100BASE-TX / 1000BASE-T

IR IN

Miniconector estéreo (M3) × 1

IR OUT

Miniconector estéreo (M3) × 1

USB

Conector USB × 1, TIPO A

5 V CC / 2 A

Sonido

Altavoces

(modelo de 86 pulgadas) (modelo de 75 pulgadas)

15 mm × 25 mm × 1 / φ 70 mm × 1 × 2 piezas

(modelo de 65 pulgadas) (modelo de 55 pulgadas) (modelo de 50 pulgadas)

(modelo de 43 pulgadas)

50 mm × 25 mm × 2 piezas

Salida de audio

20 W [10 W + 10 W] (10 % THD)

Transmisor de mando a distancia

Fuente de alimentación

CC 3 V (pila (tipo AAA/R03/LR03) × 2)

Rango de funcionamiento

Aprox. 7 m (22,9 pies)

(cuando se utiliza directamente delante del sensor del mando a distancia)

Masa

Aprox. 63 g / 2,22 oz (incluyendo pilas)

Dimensiones (An × Al × Prof)

48 mm × 134 mm × 20 mm / 1,89" × 5,28" × 0,76"

*1: La temperatura ambiente para el uso de esta unidad en altitudes elevadas (1 400 m (4 593 pies) o más y por debajo de 2 800 m (9 186 pies) sobre el nivel del mar): de 0 °C a 35 °C (entre 32 °F y 95 °F)

*2: VIERA LINK no es compatible.

Nota

- El diseño y las especificaciones están sujetos a cambios sin previo aviso. La masa y las dimensiones indicadas son aproximadas.

Licencia de software

Este producto incluye el siguiente software:

- (1) el software desarrollado independientemente por o para Panasonic Connect Co., Ltd.,
- (2) el software perteneciente a terceros y licenciado a Panasonic Connect Co., Ltd.,
- (3) el software con licencia GNU General Public License, versión 2.0 (GPL V2.0),
- (4) el software con licencia GNU LESSER General Public License, versión 2.1 (LGPL V2.1) y/o
- (5) el software de código abierto diferente al software con licencia GPL V 2.0 y/o LGPL V2.1.

El software clasificado como (3) - (5) se distribuye con el objetivo de que sea útil, pero SIN GARANTÍA ALGUNA, ni siquiera la garantía de COMERCIABILIDAD o de IDONEIDAD PARA UN FIN DETERMINADO. Para obtener más información, consulte las condiciones de licencia que se muestran al seleccionar [Licencias de software] tras el funcionamiento especificado en el menú [Ajustes] de este producto.

A los tres (3) años de la distribución del producto, Panasonic Connect Co., Ltd. proporcionará a cualquier tercera parte que se comunique con nosotros en los datos de contacto que se mencionan a continuación, por un cargo que no exceda nuestros costes de realizar la distribución en forma física del código fuente, una copia legible por máquina del código fuente completo cubierto bajo las licencias GPL V2.0, LGPL V2.1 u otras licencias con la obligación de hacerlo, así como el correspondiente aviso sobre derechos de autor de las mismas.

Información de contacto:

oss-cd-request@gg.jp.panasonic.com

Aviso sobre AVC/VC-1/MPEG-4

Este producto dispone de Licencia de Portafolios de Patentes AVC, Licencia de Portafolios Patentes VC-1 y Licencia de Portafolios de Patentes MPEG-4 Visual para el uso personal del consumidor u otros usos en los cuales no recibe remuneración para (i) codificar vídeo de conformidad con el estándar AVC, con el estándar VC-1 y con el estándar MPEG-4 Visual ("vídeo AVC/VC-1/MPEG-4") y/o (ii) decodificar vídeo AVC/VC-1/MPEG-4 que estaba codificado por un consumidor comprometido con actividades personales y/o se obtuvo de un proveedor con licencia para suministrar vídeo AVC/VC-1/MPEG-4. No se otorga licencia ni se da a entender que esta se otorga para ningún otro uso. Se puede obtener información adicional de MPEG LA, LLC. Consulte <http://www.mpegla.com>.

Atención al Cliente

Directorio de Atención al Cliente

Obtenga información de productos y asistencia operativa; localice el distribuidor o Centro de Servicio más cercano; compre repuestos y accesorios a través de nuestro Sitio Web para América Latina:

<http://www.lar.panasonic.com>

Además puede contactarnos directamente a través de nuestro Contact Center:

Panamá	800-PANA (800-7262)
Colombia	01-8000-94PANA (01-8000-947262)
Ecuador	1800-PANASONIC (1800-726276)
Costa Rica	800-PANA737 (800-7262737)
El Salvador	800-PANA (800-7262)
Guatemala	1-801-811-PANA (1-801-811-7262)
Chile	800-390-602 Desde teléfono celular: 797-5000
Venezuela	800-PANA-800 (800-7262-800)
Uruguay	0-800-PANA (0-800-7262)
Perú	0-800-00-PAN (0-800-00726)
Argentina	0800-333-PANA (0800-333-7262) 0810-321-PANA (0810-321-7262)
Paraguay	800-11-PANA (800-11-7262)
República Dominicana	809-200-8000

Servicio en México

Para obtener información en la República de México contáctenos a través de:

[email: atencion.clientes@mx.panasonic.com](mailto:atencion.clientes@mx.panasonic.com)

<http://www.panasonic.com.mx>

O a través de los siguientes números telefónicos:

01800-VIP-PANA (01800-847-7262) - Interior
(55) 5000-1200 - México D.F. y Area Metropolitana

Eliminación de Aparatos Viejos y de Pilas y Baterías

Solamente para la Unión Europea y países con sistemas de reciclado.



Estos símbolos en los productos, su embalaje o en los documentos que los acompañen significan que los productos eléctricos y electrónicos y pilas y baterías usadas no deben mezclarse con los residuos domésticos. Para el adecuado tratamiento, recuperación y reciclaje de los productos viejos y pilas y baterías usadas llévelos a los puntos de recogida de acuerdo con su legislación nacional. En España, los usuarios están obligados a entregar las pilas en los correspondientes puntos de recogida. En cualquier caso, la entrega por los usuarios será sin coste alguno para éstos. El coste de la gestión medioambiental de los residuos de pilas y baterías está incluido en el precio de venta.

Si los elimina correctamente ayudará a preservar valuosos recursos y evitará potenciales efectos negativos sobre la salud de las personas y sobre el medio ambiente.

Para más información sobre la recogida u reciclaje, por favor contacte con su ayuntamiento.

Puede haber sanciones por una incorrecta eliminación de este residuo, de acuerdo con la legislación nacional.



Nota para el símbolo de pilas y baterías (símbolo debajo)

Este símbolo puede usarse en combinación con el símbolo químico. En este caso, cumple con los requisitos de la Directiva del producto químico indicado.

AVISO (Sólo Estados Unidos)

Debido a consideraciones ambientales, puede que deshacerse de este material esté regulado en su comunidad.

Para información sobre la disposición o reciclaje, por favor visite la página web de Panasonic:

<https://www.panasonic.com/us/corporate/sustainability.html>

ó llame al 1-888-769-0149.

Registro del cliente

El número de modelo y número de serie de este producto están en la cubierta trasera. Debe anotar este número de serie en el espacio a continuación y guardar este libro junto con el recibo de compra como registro permanente de su compra para ayudar a identificarlo en el caso de robo o pérdida y para el servicio bajo garantía.

Número de modelo

Número de serie

Para TH-86EQ1W, TH-75EQ1W, TH-65EQ1U, TH-55EQ1U, TH-50EQ1U, TH-43EQ1U

Panasonic Connect North America

Unit of Panasonic Corporation of North America

Oficina ejecutiva:

Two Riverfront Plaza, Newark, New Jersey 07102

Panasonic Canada Inc.

5770 Ambler Drive, Mississauga, Ontario L4W 2T3

Para TH-86EQ1W, TH-75EQ1W, TH-65EQ1W, TH-55EQ1W, TH-50EQ1W, TH-43EQ1W

Representante Autorizado para la UE:

Panasonic Connect Europe GmbH

Panasonic Testing Centre

Winsbergring 15, 22525 Hamburgo, Alemania

Panasonic Connect Co., Ltd.

4-1-62 Minoshima, Hakata-ku, Fukuoka 812-8531, Japón

Web Site: <https://panasonic.net/cns/prodisplays/>

© Panasonic Connect Co., Ltd. 2022

Español

Impreso en China