

Panasonic®

Bruksanvisning Grundläggande vägledning

UHD LCD-skärm För affärsanvändning

Svenska

Modellnr	TH-86EQ1W	86 tums modell
	TH-75EQ1W	75 tums modell
	TH-65EQ1W	65 tums modell
	TH-55EQ1W	55 tums modell
	TH-50EQ1W	50 tums modell
	TH-43EQ1W	43 tums modell

Innehåll

Viktiga säkerhetsmeddelanden	2
Säkerhetsåtgärder	3
Försiktighetsåtgärder vid användning	6
Tillbehör	8
Försiktighetsåtgärder vid transport	10
Ögonbult	11
Anslutningar	12
Identifiera reglage	16
Grundläggande reglage	19
Specifikationer	21
Programlicens	24

Läs innan användning

För mer information om denna produkt, läs "Bruksanvisning – Funktionsmanual".

För att ladda ned "Bruksanvisning – Funktionsmanual", besök
Panasonics webbplats (<https://panasonic.net/cns/prodisplays/>).

- Endast "Bruksanvisning – Grundläggande vägledning" (detta dokument) finns översatt till ditt språk.

För detaljer, vänligen läs "Bruksanvisning – Funktionsmanual" på
andra språk.

- Läs dessa instruktioner innan du använder ditt set och behåll dem för framtida bruk.
- Illustrationerna och skärmarna i denna bruksanvisning är endast i förtydligande syfte och kan skilja sig från den faktiska produkten.
- Beskrivande illustrationer i den här användarmanualen har i huvudsak skapats baserat på 55-tumsmodellen.



4K
PROFESSIONAL
*Faktisk upplösning :
3840 × 2160p

HDMI™

HEVC Advance™
Covered by patents at patentlist.accessadvance.com

Obs :

Eftersläckning av bild kan förekomma. Om du visar en stillbild under en längre tid kan bilden bli kvar på skärmen. Den försvinner dock efter att en rörlig bild visats en stund.

Varumärken

- Microsoft, Windows, Internet Explorer och Microsoft Edge är registrerade varumärkena eller varumärken som tillhör Microsoft Corporation i USA och/eller andra länder.
- Mac, macOS och Safari är varumärken som tillhör Apple Inc. Registrerat i USA och andra länder.
- PJLink är ett registrerat varumärke eller ett varumärke som inväntar godkännande av varumärkesregistrering i Japan, USA och i andra länder och regioner.
- HDMI, High-Definition Multimedia Interface och HDMI-logotypen är varumärken eller registrerade varumärken som tillhör HDMI Licensing Administrator, Inc. i USA och andra länder.
- JavaScript är ett registrerat varumärke eller ett varumärke som tillhör Oracle Corporation och dess dotterbolag och associerade bolag i USA och/eller andra länder.
- Crestron Connected, Crestron Connected logo, Crestron Fusion, Crestron RoomView och RoomView är varumärken eller registrerade varumärken som tillhör Crestron Electronics, Inc. i USA och/eller andra länder.
- Cisco Systems är ett registrerat varumärke i USA och andra länder som tillhör Cisco Systems, Inc.

Även om ett företag- eller produktvarumärke inte har särskilt omnämnts respekteras dessa varumärken till fullo.

Viktiga säkerhetsmeddelanden

VARNING

- 1) För att förhindra skador som kan resultera i brand eller risk för elektriska stötar får denna apparat inte utsättas för droppande eller stänkande vätska.
Placera inte behållare med vatten (blomvaser, koppar, smink etc.) ovanför utrustningen. (inklusive på hyllorna ovanför etc.)
Inga öppna lågor, såsom levande ljus, bör placeras på/ovanför utrustningen.
- 2) För att förhindra elektriska stötar får inte höljet avlägsnas. Innehåller endast underhållsfria delar. All service får endast utföras av kvalificerad servicepersonal.
- 3) (86 tums modell) (75 tums modell) (65 tums modell)
Avlägsna inte jordstiftet från stickkontakten. Apparaten är utrustad med en jordad trestiftkontakt. Denna kontakt passar endast jordade eluttag. Detta är en säkerhetsfunktion. Om du inte kan koppla in stickkontakten i eluttaget, kontakta en elektriker.
Försök inte kringgå stickkontaktens jordning.
- 4) (86 tums modell) (75 tums modell) (65 tums modell)
För att förhindra elektriska stötar ska du se till att stickkontaktens jordstift är ordentligt anslutet.

FÖRSIKTIGHET

Denna apparat är avsedd för miljöer som är relativt fria från elektromagnetiska fält.

Att använda denna apparat nära starka elektromagnetiska källor eller där elektriskt brus kan överlappa med signalerna vilket kan orsaka att bilden och ljudet blir ostadiga eller få brus att uppstå.

För att undvika risken att apparaten skadas, håll den borta från starka elektromagnetiska källor.

Apparaten skall anslutas till jordat uttag

Utrustning som är kopplad till skyddsjord via jordat vägguttag och/eller via annan utrustning och samtidigt är kopplad till kabel-TV nät kan i vissa fall medföra risk för brand.

För att undvika detta skall vid anslutning av utrustningen till kabel-TV nät galvanisk isolator finnas mellan utrustningen och kabel-TV nätet.

VARNING :

Denna utrustning överensstämmer med klass A enligt CISPR32.

I bostadsmiljöer kan denna utrustning orsaka radiointerferens.

Säkerhetsåtgärder

VARNING

■ Inställning

LCD-skärmen är endast avsedd att användas med följande tillbehör.

Att använda utrustningen med andra typer av valfria tillbehör kan orsaka instabilitet som kan leda till skada.

Installera säkert piedestalen och väggfästet för de extra tillbehören. Fråga en återförsäljare om installationen.

Följande antal personer krävs för installation.

86 tums modell 75 tums modell : 4 eller mer

65 tums modell 55 tums modell 50 tums modell

43 tums modell : 2 eller mer

• Stativ

75 tums modell : TY-ST75PE9

65 tums modell : TY-ST55PE9

55 tums modell 50 tums modell 43 tums modell :

TY-ST43PE8

• Väggfäste*1

86 tums modell 75 tums modell 65 tums modell :

TY-WK98PV1

• Programvara för tidig varning

(Grundlicens/3-årslicens) :

ET-SWA100-serien*2

*1 : Denna produkt kan köpas i USA och Japan.

*2 : Artikelnumrets suffix kan variera beroende på licenstyp.

Obs

- Valfria tillbehörs artikelnummer kan komma att ändras utan avisering.

Läs noggrant bruksanvisningen som medföljer när du monterar stativet eller väggfästet och se till att montera det ordentligt. Använd även alltid de kantringsförhindrande tillbehören.

Vi är inte ansvariga för produktskador etc. som orsakas av fel i installationen av piedestalen eller väggfästet, även under garantiperioden.

Små delar kan utgöra en kvävningsrisk om de oavsiktligen sväljs. Håll små delar borta från små barn. Kassera onödiga små delar och andra objekt, inklusive förpackningsmaterial och plastpåsar/-ark för att förhindra att små barn leker med dem då de kan utgöra en kvävningsrisk.

Placera inte skärmen på lutande eller ostadiga ytor och se till att skärmen inte hänger utanför basens kant.

- Skärmen kan falla eller välta.

Montera den här enheten på en plats med minimalt med vibrationer och som kan bära enhetens vikt.

- Om enheten tappas eller faller kan det leda till personskador eller funktionsfel.

Säkerställ att strömindikators sitter på den övre sidan vid vertikal montering av skärmen.

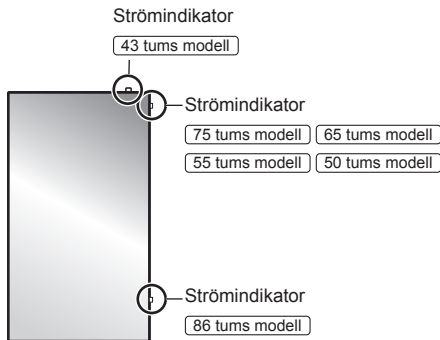

- Om installerad i olika riktningar alstras värme och kan ge upphov till brand eller skador på skärmen.

Säkerhetsåtgärder vid installation på vägg eller stativ

- Installationen bör utföras av en professionell installatör. Felaktig montering av skärmen kan leda till olyckor som kan orsaka dödsfall eller allvariga skador. Använd stativtillvalet. (se sida 3)

- Om du installerar skärmen på en vägg måste väggfästet (frivilligt tillbehör) eller ett väggfäste som uppfyller standarden VESA användas.

86 tums modell 75 tums modell : VESA 600 × 400

65 tums modell 50 tums modell : VESA 400 × 400

55 tums modell : VESA 400 × 200

43 tums modell : VESA 200 × 200

(se sida 6)

- Säkerställ före installationen att monteringsplatsen är stark nog att bära vikten av skärmen och väggfästet för att förhindra att de släpper.
- Om du avslutar användningen av produkten, be någon professionell att ta bort den omedelbart.
- När du monterar skärmen på väggen får inte monteringskruvarna eller elkabeln komma i kontakt med metallföremål inuti väggen. Risken för elektriska stötar kan uppstå om de kommer i kontakt med metallföremål inuti väggen.

■ Använda LCD-skärmen

86 tums modell 75 tums modell

Skärmen är utformad för att drivas med 110 – 240 V AC, 50/60 Hz.

65 tums modell 55 tums modell 50 tums modell

43 tums modell

Skärmen är utformad för att drivas med 220 – 240 V AC, 50/60 Hz.

Avsluta användningen omedelbart om problem eller fel uppstår.

Om problem uppstår ska elkontakten kopplas ur.

- Rök eller onormal lukt kommer från enheten.
- Det händer att ingen bild visas eller inget ljud hörs.
- Främmande föremål eller vätska som t.ex. vatten har kommit in i enheten.
- Enheten har deformationer eller trasiga delar.

Om du fortsätter att använda enheten i detta skick kan det leda till brand eller elstötår.

- Koppla ur elkontakten från vägguttaget och kontakta sedan återförsäljaren för reparation.
- För att stänga av strömförsörjningen till denna bildskärm helt och hållet måste du dra ut nätkontakten från vägguttaget.
- Att själv reparera enheten är farligt och får aldrig göras.
- Använd ett vägguttag som du enkelt kan komma åt för att underlätta omedelbar urkoppling av elkontakten.

Vidrör inte enheten direkt med handen om den är skadad.

- Elektriska stötar kan uppstå.

Stick inte in främmande föremål i skärmen.

- Placera inte brandfarliga föremål eller metallföremål i ventilationsöppningarna eller släpp ner dem i skärmen då detta kan orsaka brand eller elstötår.

Ta inte bort locket (skåpet) eller modifiera det.

- Skärmen innehåller delar med hög spänning som kan orsaka brand eller elstötår. För kontroller, justeringar och reparationer, vänligen kontakta din lokala Panasonic-återförsäljare.

Se till att stickkontakten är lättillgänglig.

86 tums modell 75 tums modell 65 tums modell

Elkabeln ska vara ansluten till ett eluttag med skyddande jordanslutning.

Använd inte andra elkablar än den som levereras med enheten.

- Om detta görs kan det leda till kortslutning, värmealstring etc., vilket kan leda till elstöt eller brand.

Använd inte den medföljande nätsladden med några andra enheter.

- Om detta görs kan det leda till kortslutning, värmealstring etc., vilket kan leda till elstöt eller brand.

Rengör nätsladden regelbundet för att förhindra att den blir dammig.

- Om det finns en damm på kontakten kan den resulterande luftfuktigheten orsaka kortslutning, vilket kan orsaka elstöt eller brand. Dra ut stickkontakten från eluttaget och torka av kontakten med en torr trasa.

Hantera aldrig stickkontakten med våta händer.

- Detta kan orsaka elstötår.

Sätt försiktigt i stickkontakten (uttagets sida) och nätanslutningen (huvudenhetens sida) så långt som möjligt.

- Om kontakten inte är helt inskjuten kan värme uppstå som kan orsaka brand. Om kontakten är skadad eller eluttaget är löst får de inte användas.

Gör inte något som kan skada elkabeln eller stickkontakten.

- Skada eller modifiera inte kabeln, placera inte tunga objekt på den, utsätt den inte för värme eller placera den nära varma föremål, se även till att inte vrida, dra eller böja övermycket i den. Detta kan orsaka brand eller elstötår. Om elkabeln är skadad, få den reparerad hos din lokala Panasonic-återförsäljare.

Vidrör aldrig elkabeln eller stickkontakten direkt med handen om de är skadade.

- Detta kan orsaka elstötår eller brand på grund av kortslutning.

Håll de medföljande AAA/R03/LR03-batterierna, M4-skruv och brickan utom räckhåll för barn. Om batterierna sväljs medför det kroppsliga skador.

- Kontakta omedelbart läkare om du misstänker att ett barn har sväljt dem.

För att förhindra att bränder sprids, håll alltid ljus och andra öppna lågor borta från produkten.



FÖRSIKTIGHET

Placera inga föremål ovanpå skärmen.

Ventilationen bör inte hindras genom att ventilationsöppningarna täcks med föremål såsom tidningar, dukar eller gardiner.

- Detta kan orsaka att skärmen överhettas, vilket kan orsaka brand eller skada skärmen.

Se sidan 6 angående lämplig ventilation.

Placera inte skärmen där den kan påverkas av salt eller frätande gas.

- Att göra så kan få skärmen att falla på grund av korrosion vilket kan resultera i skada. Enheten kan också fungera felaktigt.

Följande antal personer krävs för att bära eller packa upp denna enhet.

86 tums modell | 75 tums modell | **4 eller mer**

65 tums modell | 55 tums modell | 50 tums modell

43 tums modell | **2 eller mer**

- Annars kan enheten tappas, vilket kan leda till skada.

Dra alltid ur elkabeln (uttagets sida)/anslutningen när du drar ur nätkontakten (huvudenhetens sida).

- Att dra i elkabeln kan skada den, orsaka elstöt eller brand på grund av kortslutning.

Se till att koppla ur alla kablar och de kantringsförhindrande tillbehören innan skärmen flyttas.

- Om skärmen flyttas medan någon av kablarna fortfarande är anslutna riskerar de att skadas, vilket kan orsaka brand eller fara för elstötar.

Koppla ur stickkontakten från eluttaget för säkerhets skull innan du rengör skärmen.

- Underlåtelse att göra detta kan leda till elstötar.

Trampa inte på och häng inte från skärmen eller plattan.

- De kan välta eller skadas vilket kan leda till personskador. Var särskilt uppmärksam på barn.

Kasta inte om batteripolererna (+ och -) vid isättning.

- Felhantering av batteriet kan ge upphov till explosion eller läckage, vilket kan leda till brand, personskador eller skador på omgivande egendom.
- Sätt i batteriet korrekt enligt instruktionerna. (se sida 9)

Använd inte batterier där ytterhöljet flagnar eller har tagits bort.

- Felhantering av batterierna kan ge upphov till att batterierna kortsluts, vilket kan leda till brand, personskador eller skador på omgivande egendom.

Ta ur batterierna från fjärrkontrollen om enheten inte ska användas på en lång tid.

- Batteriet kan läcka, hettas upp, fatta eld eller spricka, vilket kan leda till brand eller skador på omgivande egendom.

Ta bort tomma batterier från fjärrkontrollen omedelbart.

- Om batterierna lämnas obevakade kan det leda till läckage, värme eller explosion av batteriet.

Se till att inte bränna eller bryta upp batterier.

- Batterierna får inte utsättas för höga temperaturer såsom solsken, eld eller liknande.

Vänd inte skärmen upp och ner.

Placera inte enheten med den flytande kristallskärmen uppåtvänd.

Försiktighetsåtgärder vid användning

Försiktighetsåtgärder vid montering

Sätt inte upp skärmen utomhus.

- Skärmen är utformad för inomhusbruk.

Montera den här enheten på en plats som kan bära enhetens vikt.

- Om enheten tappas eller faller kan det leda till personskador.

Omgivande temperatur vid användning av enheten

- Vid användning av enheten på lägre höjd än 1 400 m (4 593 ft) över havet : 0 °C till 40 °C (32 °F till 104 °F)
- Vid användning av enheten på hög höjd (1 400 m (4 593 ft) eller högre men lägre än 2 800 m (9 186 ft) över havet) : 0 °C till 35 °C (32 °F till 95 °F)

Montera inte enheten på högre höjd än 2 800 m (9 186 ft) eller högre över havet.

- Om detta inte görs kan det förkorta de inre delarnas livslängd och resultera i fel.

Vi är inte ansvariga för produktskador etc.

som orsakas av fel i installationen, även under garantiperioden.

Transportera endast skärmen i upprätt läge!

- Att transportera apparaten med den flytande kristallskärmen riktad uppåt eller nedåt kan skada de interna kretsarna.

Håll inte den flytande kristallpanelen.

- Tryck inte hårt på den flytande kristallpanelen eller tryck på den med spetsiga föremål. Att utsätta den flytande kristallpanelen för starka krafter kan göra skärmen ojämn, vilket leder till fel.

Installera inte produkten så att den är utsatt för direkt solljus.

- Om enheten utsätts för direkt solljus, även inomhus, kan temperaturhöjningen hos LCD-skärmen leda till funktionsfel.

När enheten förvaras ska den placeras i ett torrt rum.

Nödvändigt utrymme för ventilation

- Vid användning av stativet bör ett utrymme på 10 cm (3 15/16") eller mer lämnas upptill, till vänster och höger, och 5 cm (1 31/32") eller mer på baksidan, och utrymme bör även lämnas mellan skärmens underdel och golvytan.

Om någon annan installationsmetod (väggfäste etc.) används ska manualen till denna följas. (Om det saknas specifik information om monteringsmått i monteringsmanualen ska du lämna ett avstånd på 10 cm (3 15/16") eller mer på ovsidan, till höger och till vänster samt 5 cm (1 31/32") eller mer på baksidan.)

Minsta avstånd :

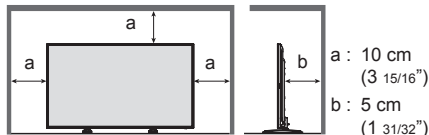

- Användning av denna enhet garanteras upp till en rumstemperatur på 40 °C (104 °F). Se till att hålla god ventilation med en kylfläkt eller en ventilationsöppning när enheten installeras i en låda eller ett chassi så att den omgivande temperaturen (inuti lådan eller chassit) inklusive temperaturen på LCD-skärmens visningsyta kan bibehållas vid 40 °C (104 °F) eller lägre.

Om de skruvar som används när ett väggfäste som uppfyller VESA-standarderna används

Tummodell	Skruvstigning	Skruvhålets djup	Skruv (antal)
86	600 mm × 400 mm	16 mm	M8 (4)
75	600 mm × 400 mm	10 mm	M6 (4)
65	400 mm × 400 mm	10 mm	M6 (4)
55	400 mm × 200 mm	10 mm	M6 (4)
50	400 mm × 400 mm	10 mm	M6 (4)
43	200 mm × 200 mm	10 mm	M6 (4)

Anmärkning om anslutning

Ta bort och sätt i nätsladden och anslutningskabeln

- Vid installation av enheten till väggen, om nätkabeln och anslutningskabeln är svåra att ta bort och sätt i kan anslutningarna göras före installationen till väggen. Var försiktig så att kablarna inte trasslar ihop sig. När installationen är klar sätter du i kontakten i uttaget.

Vid användning

Var försiktig med strömindikatorn och fjärrkontrollsensorns rörliga struktur.

- Strömindikatorn och fjärrkontrollsensorn förvaras inuti huvudenheten som fabriksstandard. Vid normalt bruk dras fjärrkontrollsensorn ut från kanten av huvudenheten med hjälp av spaken på baksidan. Beroende på installationstypen, liksom vid användande av multiskärmen, förvaras fjärrkontrollsensorn i huvudenheten. (se sida 16)

Beroendes på temperaturen eller luftfuktigheten kan ojämn ljusstyrka märkas. Det är inte ett fel.

- Ojämnheten försvinner genom att skärmen strömsätts kontinuerligt. Om inte, kontakta distributören.

Om skärmen inte ska användas under längre tid, koppla ur stickkontakten från eluttaget.

Bildstörningar kan uppstå om du kopplar in/ur kablarna som är anslutna till de ingångar du för närvarande inte tittar på, eller om du slår av eller på strömmen till videoutrustningen. Detta är dock inte en felfunktion.

Anmärkningar vid användning av trådbunden LAN-anslutning

Om skärmen installeras på en plats där statisk elektricitet ofta uppstår ska nödvändiga antistatiska åtgärder vidtas innan den används.

- Om skärmen används på en plats där statisk elektricitet ofta uppstår, såsom på en matta, bryts den trådlösa LAN-kommunikationen oftare. Avlägsna i sådana fall källan till den statiska elektriciteten och bruset som orsakar problem med en antistatisk matta och anslut det lokala nätverket.
- I ovanliga fall kan nätverksanslutningen kopplas ned på grund av statisk elektricitet eller brus. Slå i sådana fall av strömmen till skärmen och de anslutna enheterna och slå sedan på den igen.

Skärmen kanske inte fungerar korrekt på grund av starka radiovågor från sändningsstationen eller radion.

- Om det finns någon anläggning eller utrustning som sänder ut starka radiovågor i närheten av installationsplatsen, ska skärmen monteras på en plats som är tillräckligt långt bort från radiovägnas källa. Eller linda in LAN-kabeln som är ansluten till LAN terminalen med en bit metallfolie eller ett metallrör som är jordat i båda ändar.

Säkerhetsuppmaning

Vid användning av denna enhet ska säkerhetsåtgärder mot följande incidenter vidtas.

- Personlig information sprids via enheten
- Obehörig användning av enheten av tredje part med onda avsikter
- Störningar eller avbrott hos enheten av tredje part med onda avsikter

Vidta tillräckliga säkerhetsåtgärder.

- Ställ in ett lösenord till LAN-kontrollen och begränsa vilka användare som kan logga in.
- Se till att lösenordet är så svårt att gissa som möjligt.
- Ändra lösenordet regelbundet.
- Panasonic Connect Co., Ltd. eller dess samarbetsbolag kommer aldrig att be dig att uppge ditt lösenord. Avslöja aldrig ditt lösenord om du blir ombedd att göra det.
- Det anslutande nätverket måste vara skyddat av en brandvägg etc.
- Initialisera alla data på produkten innan den kasseras. ([Shipping])

Rengöring och underhåll

Avlägsna först stickkontakten från eluttaget.

Torka försiktigt av LCD-skärmens yta eller dess hölje med en mjuk trasa för att avlägsna smuts.

- Fukta en trasa med utspätt neutralt rengöringsmedel (1 del rengöringsmedel till 100 delar vatten), vrid ur duken ordentligt, och torka därefter bort smutsen för att avlägsna fastsittande smuts och fingeravtryck på LCD-skärmens visningsyta. Torka slutligen bort all fukt med en torr trasa.
- Om vattendroppar hamnar inuti enheten kan detta leda till driftproblem.

Obs

- LCD-skärmens visningsyta har specialbehandlats. Använd inte en hård trasa eller gnugga ytan för hårt, då detta kan orsaka repor på ytan.

Använda kemiska trasor

- Använd inte kemiska trasor på LCD-skärmens visningsyta.
- Följ instruktionerna för den kemiska trasan för att använda den på skåpet.

Undvik kontakt med flyktiga ämnen såsom insektsspray, lösningsmedel och thinner.

- Detta kan skada skåpet eller orsaka bortfall av färgen. Låt den heller inte komma i kontakt med gummi- eller plastmaterial under en längre tid.

Avyttring

Fråga dina lokala myndigheter eller din återförsäljare om korrekta metoder för avyttring när produkten ska kasseras.

Tillbehör

Medföljande tillbehör

Kontrollera att du har nedanstående tillbehör och föremål.

Fjärrkontroll × 1

- DPVF1615ZA



4-polig minikontaktadapterkabel × 1

- DPVF1652ZA



Batterier till fjärrkontrollen × 2

(AAA/R03/LR03-typ)

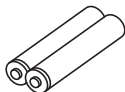

Klämma × 3

- DPVF1056ZA

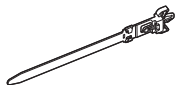

Skydd för USB-minne × 1

86 tums modell 75 tums modell

55 tums modell 50 tums modell

- DPVF2281ZA/X1

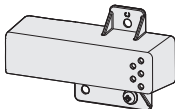

65 tums modell

- DPVF2280ZA/X1

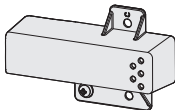

43 tums modell

- DPVF2282ZA/X1

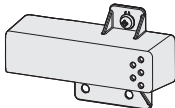

Elkabel

TH-86EQ1W

TH-75EQ1W

(Ca. 2 m)

- 1JP155AF1W

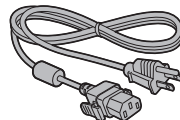

- 1JP155AF1W

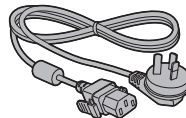

- 2JP155AF1W

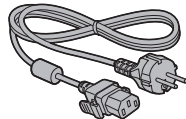

- 3JP155AF1W

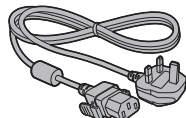

TH-65EQ1W

(Ca. 2 m)

- 1JP155AF1W

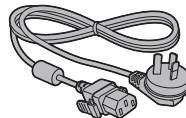

- 2JP155AF1W

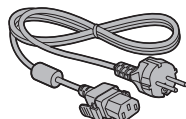

- 3JP155AF1W

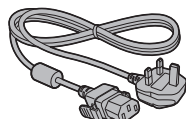

TH-55EQ1W

TH-50EQ1W

TH-43EQ1W

(Ca. 1,8 m)

- TZSH03039

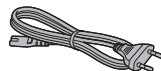

- TZSH03040

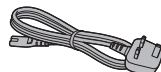

- TZSH03041

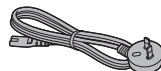

Obs!

- Förvara små delar på lämpligt sätt och håll dem utom räckhåll för små barn.
- Tillbehörens artikelnummer kan komma att ändras utan avisering. (De faktiska artikelnumren kan skilja sig från de som visas ovan.)
- Om du har föriorat ett tillbehör kan du köpa ett nytt hos din återförsäljare. (Erhålles från kundtjänst)
- Kasta förpackningsmaterialen på lämpligt sätt efter att ha tagit ut föremålen.

Fjärrkontrollbatterier

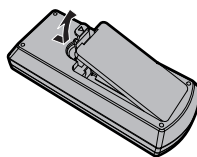

Öppna batterifacket.

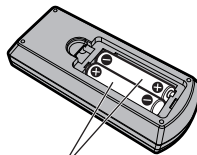

Sätt i batterierna och stäng batterifacket.

(Börja med att sätta in från ⊖-sidan.)

AAA/R03/LR03-typ

Obs

- Felaktig installation av batterierna kan orsaka batteriläckage eller korrosion som skadar fjärrkontrollen.
- Kassera batterierna på ett miljövänligt sätt.

Vidta följande försiktighetsåtgärder.

1. Batterierna måste alltid bytas ut i par.
2. Blanda inte gamla batterier med nya.
3. Blanda inte batterityper (t.ex. mangandioxidbatterier och alkaliska batterier o.s.v.).
4. Försök inte ladda, demontera eller bränna förbrukade batterier.
5. Se till att inte bränna eller bryta upp batterier. Batterierna får heller inte utsättas för höga temperaturer såsom solsken, eld eller liknande.

Sätta på skyddet för USB-minnet

När du använder ett USB-minne kan skyddet för USB-minnet användas för att skydda enheten.

Fäst skyddet för USB-minnet med hjälp av någon av följande skruvpositioner som motsvarar modellens typ.

Skydd för USB-minne

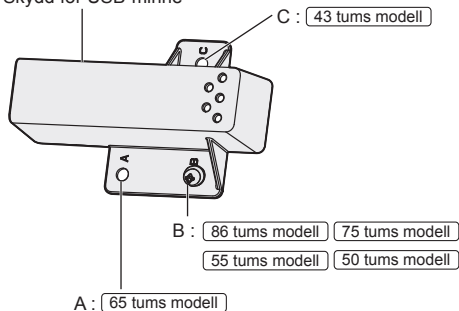

1 Sätt i USB-minnet i USB-kontakten på sidan av skärmen.

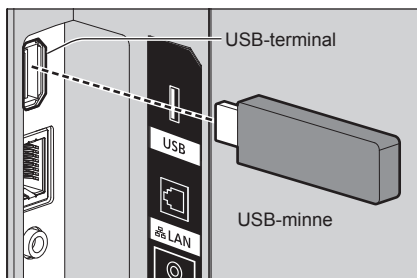

2 Fäst skyddet för USB-minnet, placera M4-skruven i skruvhålet hos skärmenheten.

3 Dra åt M4-skruven för att fixera skyddet för USB-minnet.

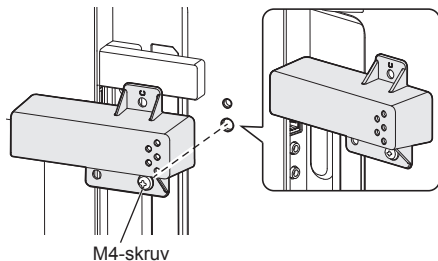

Försiktighetsåtgärder vid transport

86 tums modell 75 tums modell

Skärmen har handtag som den kan bäras med. Håll i dem vis transport.

86 tums modell

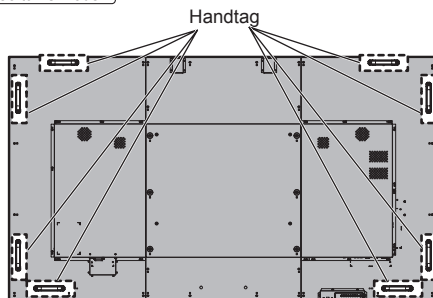

75 tums modell

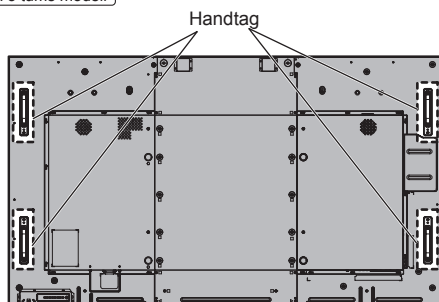

Obs

- Håll inte i andra delar än i handtagen.
- Följande antal personer krävs för att bära denna enhet.
86 tums modell 75 tums modell : 4 eller mer
Annars kan enheten tappas, vilket kan leda till skada.
- Förflytta enheten med den flytande kristallpanelen uppått.

Om enheten förflyttas med den flytande kristallpanelen uppåt- eller nedåtvänd kan panelen deformeras eller inre skador uppstå.

- Håll inte i ramarna upptill, nedtill, till höger och till vänster, eller i enhetens hörn. Håll inte i den flytande kristallpanelens visningsyta. Utdela inte heller slag till sådana delar.

Detta kan leda till skador på den flytande kristallpanelen.

Skärmen kan även spricka med personsador som resultat.

Ögonbult

86 tums modell

75 tums modell

Skärmen är försedd med hål att fästa ögonbultar (M10). Använd dem för att hänga upp skärmen vid installation.

Använd endast ögonbulten för tillfällig upphängning eller transport. Dessa kan inte användas för permanent upphängande.

Obs

- 86/75-tumsmodell har hål för fäste av ögonbultar. 65/55/50/43-tumsmodell har inte det.

Ögonbult (kommersiellt tillgängligt)
monteringspositioner

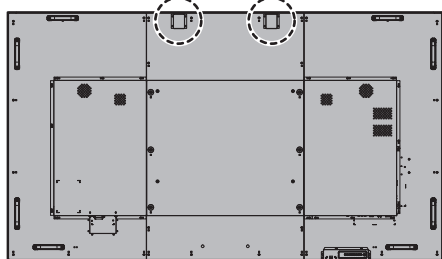

Obs

- Installationen bör utföras av en professionell installatör.
- Installera inte skärmen med hjälp av endast 1 ögonbult.
- Använd vanliga M10 ögonbultar med en skaftlängd på 12 mm till 40 mm som uppfyller belastningsförhållandet för produktkvaliteten.
- Använd ögonbultar av ISO 3266-standard. Använd även ISO-standardmedlemmar (tråd m.m.) för upphängning.
- Upphängningsvinkeln ska vara 60° eller mer.
- Efter installation, ta bort ögonbultarna och stäng hålen med hjälp av ögonbultenshylsor som togs bort under fästningen av ögonbultarna.

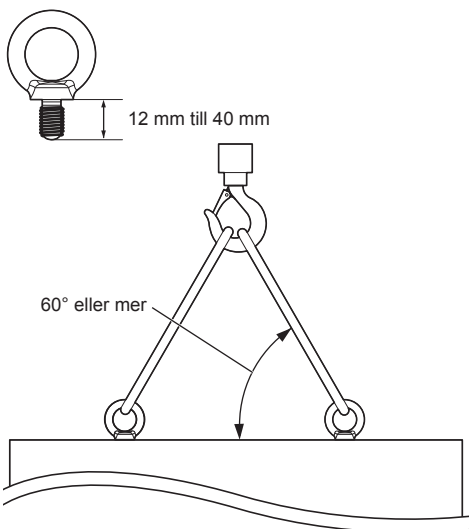

Anslutningar

Nätkabelanslutning och montering/ kabelmontering

86 tums modell 75 tums modell 65 tums modell

Enhetens baksida

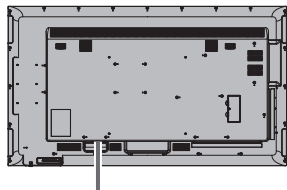

AC-kabelmontering

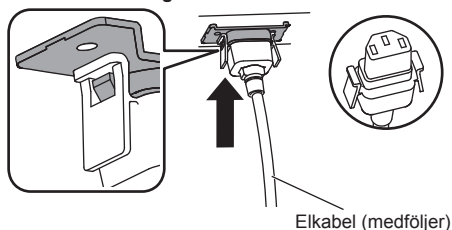

Anslut kontakten till skärmen.

Koppla in kontakten tills du hör ett klick.

Obs

- Se till att elkabeln är låst till både höger och vänster.

Koppla ur elkabeln

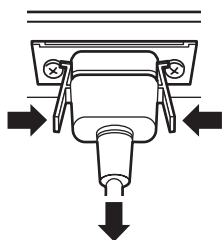

Koppla ur kontakten genom att trycka in de två flikarna.

Obs

- Använd inte en växelströmskabel (AC) vars kabelskor är skadade. Om sådan används trots skadad kabelsko kan det leda till dålig anslutning mellan AC-kabelanslutningen och AC-IN-terminalen. Rådgrö med försäljningsstället där du köpte produkten om reparation av AC-kabeln.
- När du kopplar ur elkabeln, se till att först koppla ur den vid eluttaget.
- Den medföljande elkabeln är endast avsedd att användas med denna enhet. Använd den inte i andra syften.

55 tums modell 50 tums modell 43 tums modell

Enhetens baksida

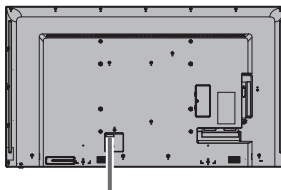

Anslut nätkabel ordentligt hela vägen in på enhetens baksida.

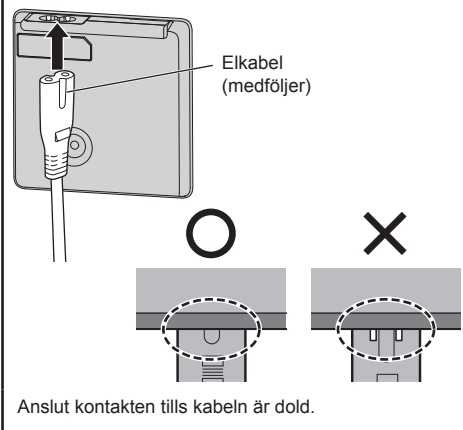

Klass II utrustning

Obs

- När du kopplar ur elkabeln, se till att först koppla ur den vid eluttaget.
- Den medföljande elkabeln är endast avsedd att användas med denna enhet. Använd den inte i andra syften.

Kabelmontering

Obs

- 3 klämmor medföljer enheten. Fäst kablarna på 3 ställen med hålen i fästena enligt bilden nedan.
- Stoppa hålen (3 platser) med klämmorna innan du slår på strömmen.

Annars kan främmande föremål komma in i hålen vilket resulterar i brand.

- Om du behöver fler fästen kan du köpa dem från din återförsäljare. (Erhålls från kundtjänst)

86 tums modell



75 tums modell



65 tums modell

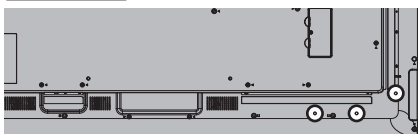

55 tums modell



50 tums modell



43 tums modell



1. Fäst klämman



För att avlägsna enheten :

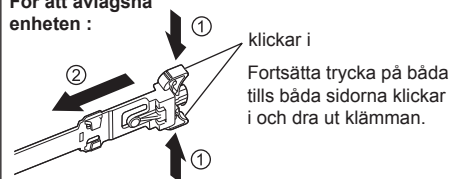

2. Bunta ihop kablarna

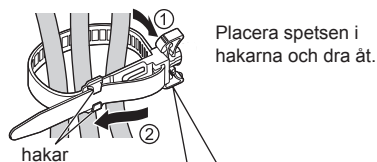

Lossa :

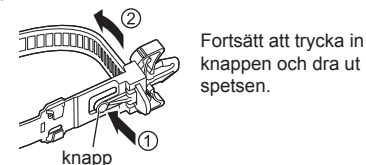

Videoutrustningsanslutning

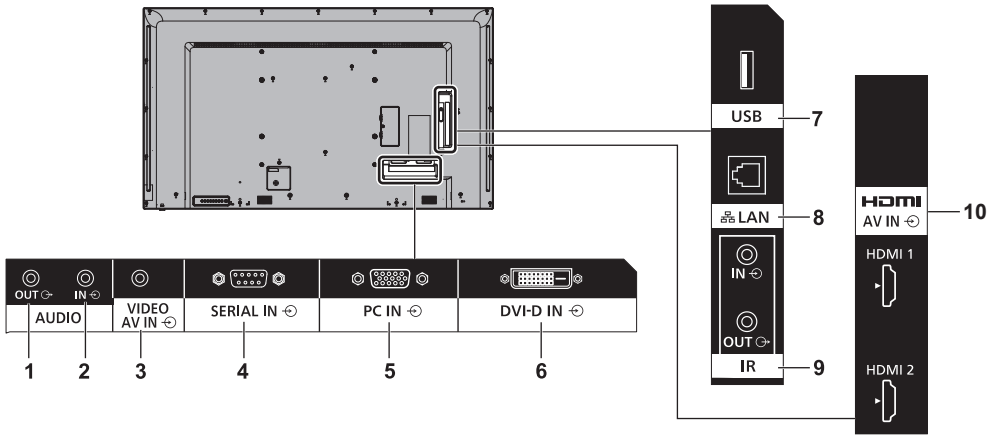

1 AUDIO OUT : Utgångsterminal för analogt ljud
Anslut till ljudutrustning med analog ljudingång.

2 AUDIO IN : Ingångsterminal för analogt ljud

3 AV IN (VIDEO) : Kompositvideo-/ljudingång
Anslut videoutrustningen till kompositutgången.

4 SERIAL IN : SERIAL-ingång
Kontrollera skärmen genom att ansluta den till datorn.

5 PC IN : PC-ingång
Anslut videoterminalen till datorn och videoutrustningen till "YPbPr / YCbCr" - eller "RGB"-utgången.

6 DVI-D IN : DVI-D-ingång
Anslut till videoutrustning med DVI-D-utgång.

7 USB : USB-anslutning
Anslut USB-minnet för att använda "USB media player" eller "Memory viewer". Detta kan även användas för att förse en extern enhet med upp till 5 V/2A ström när bilden visas.

8 LAN : LAN-anslutning
Kontrollera skärmen genom att ansluta till nätverk.

9 IR IN, IR OUT : Infraröd ingångs/utgång
Använd denna när mer än en skärm styrs med en fjärrkontroll.

10 AV IN (HDMI 1, HDMI 2) : HDMI-ingång
Anslut till videoutrustning som t.ex. DVD-spelare eller videobandspelare.

Innan du ansluter

- Innan du ansluter kablarna, läs noga bruksanvisningen för den externa enhet som ska anslutas.
- Slå av strömmen till alla enheter innan kablarna ansluts.
- Ha följande punkter i åtanke innan du ansluter kablarna. Underlåtelse att göra detta kan leda till fel.
 - När du ansluter kablarna till enheten eller en anordning som är ansluten till enheten bör du vidröra ett metallföremål i närheten för att eliminera statisk elektricitet från din kropp innan du utför arbetet.
 - Använd inte onödigt långa kablar för att ansluta anordningar till enheten eller enhetens stomme. Desto längre kabeln är, desto mer utsatt blir den för störningar. Att använda en kabel medan den är lindad gör att den agerar som en antenn, vilket gör den mer utsatt för störningar.
 - Vid anslutning av kablar ska dessa föras rakt in i den anslutande enhetens anslutningsterminal så att jorden ansluts först.
- Införskaffa eventuella anslutningskablar som behövs för att ansluta den externa enheten till systemet men som inte medföljer anordningen eller finns som tillval.
- Om ytterdelen av kontakten i en anslutning är stor kan den komma i kontakt med kringutrustning så som det bakre höljet eller stickkontakten hos en intilliggande anslutningskabel. Använd en anslutningskabel med lämpligt stor kontakt för terminalens placering.
- Var medveten om att vid anslutning av LAN-kabeln till ett kontakthölje kan detta hölje komma i kontakt med det bakre höljet och kan vara svårt att koppla ur.
- Om videosignalen från videoutrustningen lider av för mycket jitter kan bilden på skärmen bli ostadig. I sådana fall måste en tidbaskorrigerare (TBC : Time Base Corrector) anslutas.
- Om synkningssignalerna från datorn eller videoutrustningen störs, till exempel om inställningarna för videoutgången ändras, kan videofärgen temporärt störas.
- Enheten accepterar kompositvideosignaler, YPbPr/ YCbCr-signaler (PC IN), analoga RGB-signaler (PC IN) och digitala signaler.
- Vissa datormodeller är inte kompatibla med enheten.
- Använd kabelkompensatorn när du ansluter anordningar till enheten med långa kablar. Annars finns risken att bilden inte visas korrekt.

Identifiera reglage

Skärm

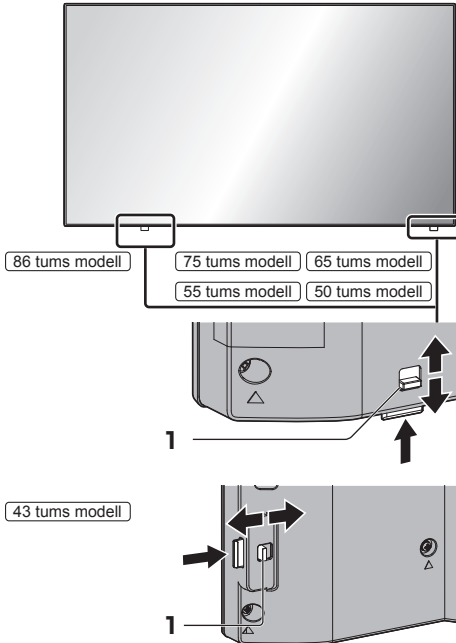

- Tryck på reglaget på baksidan för att mata ut strömindikatorn och fjärrkontrollsensorn. Tryck på samma reglage, eller direkt på fjärrkontrollsensorns bottenyta, för att förvara dem.

Obs

- Vid normalt bruk, dra ut fjärrkontrollsensorn från kanten av huvudenheten med hjälp av spaken på baksidan. Beroende på installationstypen, till exempel vid användande av multiskärmen, förvaras de i huvudenheten.

1 Strömindikator/fjärrkontrollsensor

Strömindikatorn tänds.

När enheten är PÅ (Huvudströmbrytare : PÅ)

- Bilden visas : grön
- När enheten går in i standby-läget och använder följande funktioner : orange (röd/grön)
 - Standby-läge med "Power management"-funktionen
 - Standby-läge med [HDMI-CEC control] inställd på [Enable] och minst en [Link function] inställd på annat än [Disable]
 - Standby-läge med [Network control] inställd på [On]
 - Standby-läge under schemalagt spelläge
- Standby-läge under andra förhållanden än de ovan : röd

När enheten är AV (Huvudströmbrytare : AV) Inget ljus

Obs

- Även när skärmen är avstängd och strömindikatorn är av befinner sig vissa av kretsarna i påslaget läge.
- I standby-läge då strömindikatorn är orange är strömförbrukningen generellt högre än när strömindikatorn är röd.

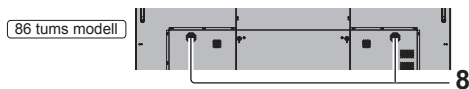
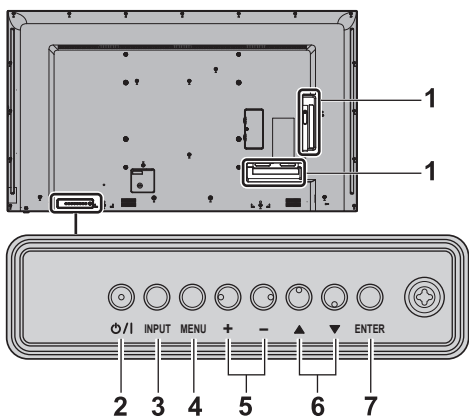

1 Extern ingång/utgång

Ansluter till videoutrustningen, datorn etc. (se sidan 14)

2 <Huvudströmbrytare> (⏻/⏻)

Sätter PÅ/stänger AV strömmen.

3 <INPUT (enhet)>

Väljer den anslutna enheten.

4 <MENU (enhet)>

Visar menyskärmen.

5 <+ (enhet)> / <- (enhet)>

Justerar volymen.

På huvudskärmen, ändrar inställningarna eller inställningarnas nivå.

6 <▲ (enhet)> / <▼ (enhet)>

Väljer inställningsposten på menyskärmen.

7 <ENTER (enhet)>

Konfigurera enheten i menyskärmen.

Byter bildförhållande.

8 Inbyggda högtalare

Ljud matas ut bakåt.

Obs

- För att spela upp ljud genom enhetens inbyggda högtalare ska [Output select] i [Sound]-menyn var inställt på [SPEAKERS].

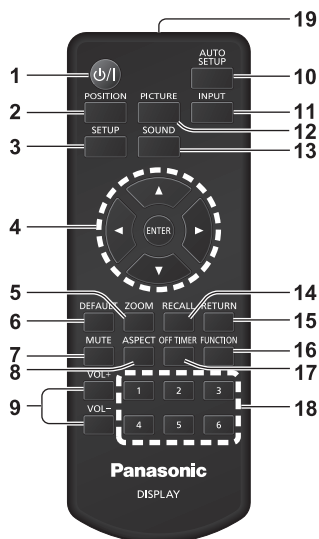

1 Standby-knapp (PÅ/AV) (⏻/⏿)

- Slår på och stänger av strömmen när skärmen är på vid <Huvudströmbrytare>. (se sida 20)

2 POSITION

3 SETUP

4 ENTER / Markörknappar (▲▼◀▶)

- Använd för att styra menyskärmarna.

5 ZOOM

- Går in i digitalt zoomläge.

6 DEFAULT

- Återställer inställningarna för bild, ljud m.m. till standardläge.

7 MUTE

- Ljud av – På/Av

8 ASPECT

- Ändrar bildförhållandet.

9 VOL + / VOL -

- Justerar ljudnivån.

10 AUTO SETUP

- Justerar automatiskt skärmens position/storlek.

11 INPUT

- Växlar inmatningskälla att visa på skärmen.

12 PICTURE

13 SOUND

14 RECALL

- Visar aktuell inställning för ingång, bildförhållande etc.

15 RETURN

- Används för att återgå till föregående meny.

16 FUNCTION

- Visar [Function Button Guide].

17 OFF TIMER

- Försätter enheten i standby-läge efter en bestämd tidsperiod.

18 Sifferknappar (1 - 6)

- Används som snabbknappar genom att programmera ofta använda funktioner.

19 Signalutgång

Obs

- I den här manualen visas fjärrkontrollens och enhetens knappar som < >.

(Exempel : <INPUT>.)

Användningen förklaras till största del genom fjärrkontrollknapparna, men du kan även styra enheten med knapparna på enheten när det är samma knappar.

Grundläggande reglage

Huvudströmbrytare (⏻/⏻)
(Enhetens baksida)

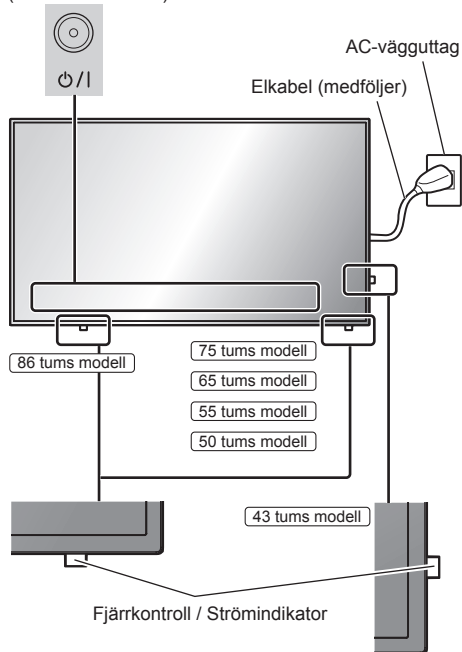

Använd fjärrkontrollen genom att rikta den direkt mot enhetens fjärrkontrollssensor.



Obs

- Vid normalt bruk dras fjärrkontrollssensorn ut från kanten av huvudenheten med hjälp av spaken på baksidan. (se sida 16)

- Placera inte föremål mellan huvudenhetens fjärrkontrollssensor och fjärrkontrollen.
- Använd fjärrkontrollen framför fjärrkontrollssensorn eller från en plats där sensorn syns.
- När du siktar med fjärrkontrollen direkt mot fjärrkontrollssensorn på huvudenheten bör avståndet från fjärrkontrollsensorns framsida vara cirka 7 meter eller kortare. Beroende på vinkeln kan driftavståndet vara kortare.
- Utsätt inte huvudenhetens fjärrkontrollssensor för direkt solljus eller starkt fluorescerande ljus.

1 Anslut elkabeln till skärmen.

(se sida 12)

2 Anslut kontakten till vägguttaget.

Obs

- Typen av kontakt varierar i olika länder. Elkontakten som visas till vänster kanske därför inte är den typ som följer med din enhet.
- När du kopplar ur elkabeln, se till att först koppla ur den vid eluttaget.
- Inställningarna kan inte sparas om elkabeln kopplas ur direkt efter att inställningarna har ändrats i menyn på skärmen. Koppla ur elkabeln först efter en stund. Eller koppla ur elkabeln efter att ha slagit av enheten med fjärrkontrollen, RS-232C-kontrollen eller LAN-kontrollen.

3 Tryck på <Huvudströmbrytare> (⏻/⏻) på enheten för att slå på strömmen till enheten.

- Strömindikator : Grön (Bilden visas)
- När strömmen till enheten är på tänds strömindikatorn och fjärrkontrollen kan användas.
- När strömindikatorn lyser är det inte nödvändigt att trycka på <Huvudströmbrytare> (⏻/⏻) på enheten. Tryck på fjärrkontrollen så att strömindikatorn lyser grönt (bild visas).

■ För att sätta PÅ/stänga AV med fjärrkontrollen

För att slå på strömmen

- Tryck på <Standby-knapp (PÅ/AV)> (⏻/⏻) när strömmen till enheten är av (strömindikator – röd eller orange) så visas bilden.
- Strömindikator : Grön (Bilden visas)

För att slå av strömmen

- Tryck på <Standby-knapp (PÅ/AV)> (⏻/⏻) när strömmen till enheten är på (strömindikator – grön) så kommer strömmen att stängas av.
- Strömindikator : Röd (standby-läge)

Obs

- När "Power management"-funktionen används blir strömindikatorn orange i avstängningsläget.
- När stickproppen har dragits ur kan strömindikatorn fortfarande lysa en stund. Det är inte ett fel.
- Tryck på <Huvudströmbrytare> (⏻/⏻) på enheten för att stänga av den när enheten är påslagen eller i standby-läge.

■ När enheten sätts på för första gången

Följande bild visas.

1 Välj språk med ▲ ▼ och tryck på <ENTER>.



2 För vertikal installation, välj [Portrait] med ▲ ▼ och tryck på <ENTER>.

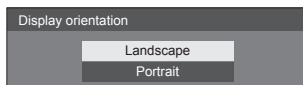

Obs

- När objekten har ställts in kommer skärmarna inte att visas när enheten slås på nästa gång. Varje enhet kan återställas i följande menyer.

[OSD language]

[Display orientation]

■ Ström PÅ-meddelande

Följande meddelande kan visas när strömmen till enheten slås på :

Ingen aktivitet ström av Försiktighetsåtgärder

'No activity power off' is enabled.

När [No activity power off] i [Setup]-menyn är satt till [Enable] visas ett varningsmeddelande varje gång som strömmen sätts PÅ.

"Power management"-information

Last turn off due to 'Power management'.

När "Power management" aktiveras visas ett informationsmeddelande varje gång strömmen slås PÅ.

Dessa meddelanden kan ställas in i följande meny :

- [Power on settings] meny
 - Information(No activity power off)
 - Information(Power management)

Specifikationer

Modellnr

86 tums modell : TH-86EQ1W

75 tums modell : TH-75EQ1W

65 tums modell : TH-65EQ1W

55 tums modell : TH-55EQ1W

50 tums modell : TH-50EQ1W

43 tums modell : TH-43EQ1W

Strömförbrukning

86 tums modell

363 W

75 tums modell

296 W

65 tums modell

185 W

55 tums modell

195 W

50 tums modell

178 W

43 tums modell

162 W

Avstängt läge

0,3 W

Standby-läge

0,5 W

LCD-skärmspanel

86 tums modell

86-tums IPS-panel (Edge LED-bakljus), bildförhållande 16:9

75 tums modell

75-tums IPS-panel (Edge LED-bakljus), bildförhållande 16:9

65 tums modell

65-tums VA-panel (Direct LED-bakljus), bildförhållande 16:9

55 tums modell

55-tums VA-panel (Direct LED-bakljus), bildförhållande 16:9

50 tums modell

50-tums VA-panel (Direct LED-bakljus), bildförhållande 16:9

43 tums modell

43-tums VA-panel (Direct LED-bakljus), bildförhållande 16:9

Skärmstorlek

86 tums modell

1 895 mm (B) × 1 065 mm (H) × 2 174 mm (diagonal) / 74,60" (B) × 41,96" (H) × 85,60" (diagonal)

75 tums modell

1 649 mm (B) × 927 mm (H) × 1 892 mm (diagonal) / 64,94" (B) × 36,53" (H) × 74,51" (diagonal)

65 tums modell

1 428 mm (B) × 803 mm (H) × 1 639 mm (diagonal) / 56,23" (B) × 31,63" (H) × 64,52" (diagonal)

55 tums modell

1 209 mm (B) × 680 mm (H) × 1 387 mm (diagonal) / 47,62" (B) × 26,78" (H) × 54,63" (diagonal)

50 tums modell

1 095 mm (B) × 616 mm (H) × 1 257 mm (diagonal) / 43,14" (B) × 24,26" (H) × 49,50" (diagonal)

43 tums modell

941 mm (B) × 529 mm (H) × 1 079 mm (diagonal) / 37,05" (B) × 20,84" (H) × 42,51" (diagonal)

Antal pixlar

8 294 400

(3 840 (sidled) × 2 160 (höjdled))

Mått (B × H × D)

86 tums modell

1 928 mm × 1 099 mm × 86 mm (utan handtag : 76 mm) / 75,91" × 43,27" × 3,39" (utan handtag : 2,99")

75 tums modell

1 681 mm × 959 mm × 73 mm (utan handtag : 66 mm) / 66,19" × 37,76" × 2,88" (utan handtag : 2,58")

65 tums modell

1 459 mm × 835 mm × 82 mm / 57,5" × 32,9" × 3,30"

55 tums modell

1 240 mm × 712 mm × 62 mm / 48,9" × 28,0" × 2,50"

50 tums modell

1 124 mm × 647 mm × 70 mm / 44,26" × 25,48" × 2,76"

43 tums modell

969 mm × 560 mm × 61 mm / 38,15" × 22,05" × 2,40"

Vikt

86 tums modell

Cirka 66,0 kg / 145,5 lbs netto

75 tums modell

Cirka 56,0 kg / 123,5 lbs netto

65 tums modell

Cirka 27,0 kg / 59,6 lbs netto

55 tums modell

Cirka 17,0 kg / 37,5 lbs netto

50 tums modell

Cirka 14,0 kg / 30,0 lbs netto

43 tums modell

Cirka 9,0 kg / 19,9 lbs netto

Strömkälla

TH-86EQ1W, TH-75EQ1W :

110 – 240 V ~ (110 – 240 V växelström), 50/60 Hz

TH-65EQ1W, TH-55EQ1W, TH-50EQ1W, TH-43EQ1W :

220 – 240 V ~ (220 – 240 V växelström), 50/60 Hz

Driftsvillkor

Temperatur

0 °C – 40 °C (32 °F – 104 °F)*1

Luftfuktighet

20 % – 80 % (ingen kondensation)

Drifttid

86 tums modell

75 tums modell

24 timmar/dag

65 tums modell

55 tums modell

50 tums modell

43 tums modell

18 timmar/dag

Anslutningar

HDMI 1

HDMI 2

TYP A-kontakt*2 × 2

Ljudsignal :

Linjär PCM (samplingsfrekvenser : 48 kHz,
44,1 kHz, 32 kHz)

DVI-D IN

DVI-D 24-stift × 1 :

Överensstämmer med DVI Revision 1.0

Kompatibel med HDCP 1.1

AV IN

Ljud/video 4-poligt minijack (M3) × 1

Video : 1,0 Vp-p (75 Ω)

Ljud : Stereominijack (M3) × 1, 0,5 Vrm

PC IN

Mini D-sub 15 stift (kompatibel med DDC2B) × 1

Y/G :

1,0 Vp-p (75 Ω) (med synksignal)

0,7 Vp-p (75 Ω) (utan synksignal)

PB/CB/B :

0,7 Vp-p (75 Ω) (utan synksignal)

PR/CR/R :

0,7 Vp-p (75 Ω) (utan synksignal)

HD/VD :

TTL (hög impedans)

AUDIO IN

Stereominijack (M3) × 1, 0,5 Vrms

AUDIO OUT

Stereominijack (M3) × 1, 0,5 Vrms

Utgång : Variabel (-∞ – 0 dB)

(1 kHz 0 dB ingång, 10 kΩ motstånd)

SERIAL IN

Extern kontrollterminal

D-sub 9-stift × 1 :

RS-232C-kompatibel

LAN

RJ45 × 1 :

För nätverksanslutning, kompatibel med PjLink

Kommunikationsmetoder :

RJ45, 10BASE-T / 100BASE-TX / 1000BASE-T

IR IN

Stereominijack (M3) × 1

IR OUT

Stereominijack (M3) × 1

USB

USB-kontakt × 1, TYP A

DC 5V / 2A

Ljud

Högtalare

86 tums modell

75 tums modell

15 mm × 25 mm × 1 / φ 70 mm × 1 × 2 st

65 tums modell

55 tums modell

50 tums modell

43 tums modell

50 mm × 25 mm × 2 st

Ljudutgång

20 W [10 W + 10 W] (10 % THD)

Fjärrkontroll

Strömkälla

DC 3 V (batteri (AAA/R03/LR03-typ) × 2)

Räckvidd

Ca 7 m (22,9 ft)

(om den används rakt framför fjärrkontrollssensorn)

Vikt

Ca 63 g / 2,22 oz (inklusive batterier)

Mått (B × H × D)

48 mm × 134 mm × 20 mm / 1,89" × 5,28" × 0,76"

*1 : Omgivande temperatur för att använda enheten på högre höjder än (1 400 m (4 593 ft) och högre men lägre än 2 800 m (9 186 ft) över havet) : 0 °C till 35 °C (32 °F till 95 °F)

*2 : VIERA LINK stöds ej.

Obs

- Designen och specifikationerna är föremål för ändringar utan förvarning. Massan och dimensionerna som visas är ungefärliga.

Programlicens

Denna produkt innehåller följande programvara :

- (1) programvaran är utvecklad självständigt av eller för Panasonic Connect Co., Ltd.,
- (2) programvaran ägs av en tredje part och är licenserad till Panasonic Connect Co., Ltd.,
- (3) programvaran är licenserad under GNU General Public License, version 2.0 (GPL V2.0),
- (4) programvaran är licenserad under GNU LESSER General Public License, version 2.1 (LGPL V2.1), och/eller
- (5) programvara med öppen källkod annan än programvara licenserad under GPL V2.0 och/eller LGPL V2.1.

Programvara kategoriserad som (3) - (5) distribueras med förhoppningen att den kommer att komma till användning men UTAN NÅGON GARANTI, inklusive underförstådda garantier om SÄLJBARHET eller LÄMPLIGHET FÖR ETT SÄRSKILT SYFTE. För mer information, se licensvillkoren som visas genom att välja [Software licenses] och följ de angivna kommandona från produktens [Settings]-meny.

Minst (3) år efter att denna produkt levererats kommer Panasonic Connect Co., Ltd. att ge alla tredje parter som kontaktar oss med kontaktinformationen nedan, mot en avgift som inte överstiger vår kostnad att fysiskt distribuera källkoden, ett komplett, maskinläsligt exemplar av den motsvarande källkoden som omfattas av GPL V2.0, LGPL V2.1 eller andra licenser med förpliktelsen att göra detta, samt respektive tillhörande upphovsrättsinformation.

Kontaktuppgifter :

oss-cd-request@gg.jp.panasonic.com

Information om AVC/VC-1/MPEG-4

Produkten är licenserad under AVC Patent Portfolio License, VC-1 Patent Portfolio License och MPEG-4 Visual Patent Portfolio License för personligt bruk av en konsument eller annat ersättningsfritt bruk för att (i) koda video i enlighet med AVC Standard, VC-1 Standard och MPEG-4 Visual Standard ("AVC/VC-1/MPEG-4 Video") och/eller (ii) avkoda AVC/VC-1/MPEG-4 Video som kodats av en konsument för personligt bruk och/eller som erhållits av en videoleverantör med licens att tillhandahålla AVC/VC-1/MPEG-4-video. Ingen licens ges eller ska impliceras för någon annan form av bruk. Ytterligare information kan fås från MPEG LA, LLC. Se <http://www.mpegla.com>.

Avfallshantering av produkter och batterier

Endast för Europeiska Unionen och länder med återvinningssystem



Dessa symboler på produkter, förpackningar och/eller medföljande dokument betyder att förbrukade elektriska och elektroniska produkter och batterier inte får blandas med vanliga hushållssopor.

För att gamla produkter och använda batterier ska hanteras och återvinnas på rätt sätt ska de lämnas till passande uppsamlingsställe i enlighet med nationella bestämmelser.

Genom att sortera korrekt hjälper du till att spara värdefulla resurser och förhindrar eventuella negativa effekter på människors hälsa och på miljön.

För mer information om insamling och återvinning kontakta din kommun.

Olämplig avfallshantering kan beläggas med böter i enlighet med nationella bestämmelser.



Notering till batterisymbolen (nedanför)

Denna symbol kan användas i kombination med en kemisk symbol. I detta fall uppfyller den de krav som ställs i direktivet för den aktuella kemikalien.

Kunddokumentation

Produktens modellnummer och serienummer finns på bakpanelen. Du bör anteckna serienumret på platsen nedan och spara boken och inköpskvittot, som en permanent dokumentation över köpet, som hjälp för identifikation vid stöld eller förlust, och för garantiserviceändamål.

Modellnummer

Serienummer

Auktoriserad representant i EU:

Panasonic Connect Europe GmbH

Panasonic Testing Centre

Winsbergring 15, 22525 Hamburg, Tyskland

Panasonic Connect Co., Ltd.

4-1-62 Minoshima, Hakata-ku, Fukuoka 812-8531, Japan

Web Site: <https://panasonic.net/cns/prodisplays/>

© Panasonic Connect Co., Ltd. 2022

Svenska

Tryckt i Kina