

Návod na obsluhu Základná príručka

UHD LCD monitor Na firemné použitie

Slovensky

Č. modelu	TH-86EQ1W	86-palcový model
	TH-75EQ1W	75-palcový model
	TH-65EQ1W	65-palcový model
	TH-55EQ1W	55-palcový model
	TH-50EQ1W	50-palcový model
	TH-43EQ1W	43-palcový model

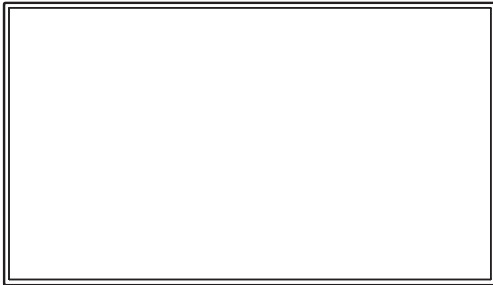

Obsah

Dôležité bezpečnostné upozornenie	2
Bezpečnostné opatrenia	3
Opatrenia týkajúce sa používania	6
Príslušenstvo	8
Upozornenia týkajúce sa premiestňovania	10
Skrutka s okom	11
Pripojenia	12
Ovládacie prvky	16
Základné ovládacie prvky	19
Technické parametre	21
Softvérová licencia	24

Prečítajte si pred použitím

Pre viac informácií o tomto produkte prosím prečítajte si „Návod na obsluhu – Funkčný návod“.

Ak chcete stiahnuť súbory „Návod na obsluhu – Funkčný návod“, navštívte webovú stránku spoločnosti Panasonic (<https://panasonic.net/cns/prodisplays/>).

- Vo vašom jazyku je k dispozícii len „Návod na obsluhu – Základná príručka (tento dokument)“.

Keď chcete získať viac informácií, prosím, pozrite si „Návod na obsluhu – Funkčný návod“, v iných jazykoch.

- Predtým, ako začnete výrobok používať, si prečítajte tieto pokyny a uschovajte si ich pre prípad, že by ste ich v budúcnosti potrebovali.
- Ilustrácie a zobrazenia obrazovky v tomto Návode na obsluhu slúžia len na ilustráciu a môžu sa líšiť od vášho konkrétneho výrobku.
- Názorné ilustrácie v tomto Návode na obsluhu sú vytvorené najmä podľa 55-palcového modelu.



4K
PROFESSIONAL
*Skutočné rozlíšenie:
3840 × 2160p

HDMI™

HEVC Advance™
Covered by patents at patentlist.accessadvance.com

Poznámka:

Môže dôjsť k retencii obrazu. Ak sa dlhšiu dobu zobrazuje statický obraz, obraz môže zostať na obrazovke. Zmizne však, keď sa určitú dobu zobrazuje bežný pohyblivý obraz.

Ochranné známky

- Microsoft, Windows, Internet Explorer a Microsoft Edge sú registrované ochranné známky alebo ochranné známky spoločnosti Microsoft Corporation v USA a/alebo ďalších krajinách.
- Mac, macOS a Safari sú ochranné známky spoločnosti Apple Inc. registrované v USA a ďalších krajinách.
- PJLink je registrovaná ochranná známka alebo ochranná známka v registračnom konaní v Japonsku, USA a ďalších krajinách a regiónoch.
- HDMI, High-Definition Multimedia Interface a logo HDMI sú ochranné známky alebo registrované ochranné známky spoločnosti HDMI Licensing Administrator, Inc. v USA a ďalších krajinách.
- JavaScript je registrovaná ochranná známka alebo ochranná známka spoločnosti Oracle Corporation a jej dcérskych a pridružených spoločností v USA a/alebo ďalších krajinách.
- Crestron Connected, logo Crestron Connected, Crestron Fusion, Crestron RoomView a RoomView sú ochranné známky alebo registrované ochranné známky spoločnosti Crestron Electronics, Inc. v USA a/alebo ďalších krajinách.
- Cisco Systems je registrovaná ochranná známka spoločnosti Cisco Systems, Inc. v USA a ďalších krajinách.

Aj keď spoločnosť alebo ochranné známky výrobkov neboli uvedené, tieto ochranné známky sú plne rešpektované.

Dôležité bezpečnostné upozornenie

VÝSTRAHA

- 1) Ak chcete zabrániť poškodeniu, ktoré môže mať za následok požiar alebo úraz elektrickým prúdom, nevystavujte toto zariadenie účinkom kvapkajúcej alebo striekajúcej vody.

Nad zariadenie neumiestňujte nádoby s vodou (vázu s kvetmi, šálky, kozmetiku atď.). (ani na police nad zariadením atď.)

Na/nad zariadenie neumiestňujte zdroje otvoreného ohňa, napríklad zapálené sviečky.

- 2) Ak chcete zabrániť úrazu elektrickým prúdom, neodstraňujte kryt. Vo vnútri sa nenachádzajú súčasťi opraviteľné používateľom. Servis zverte kvalifikovaným servisným pracovníkom.

- 3) [\[86-palcový model\]](#) [\[75-palcový model\]](#) [\[65-palcový model\]](#)

Neodstraňujte uzemňovací kolík na sieťovej zástrčke. Tento prístroj je vybavený trojkolíkovou uzemňovacou sieťovou zástrčkou. Túto zástrčku je možné zapojiť len do uzemňovacej sieťovej zásuvky. Je to bezpečnostná funkcia. Ak sa zástrčka nedá zapojiť do zásuvky, obráťte sa na elektrikára.

Nerušte bezpečnostný účel uzemňovacej zástrčky.

- 4) [\[86-palcový model\]](#) [\[75-palcový model\]](#) [\[65-palcový model\]](#)

Ak chcete zabrániť úrazu elektrickým prúdom, zaistite, aby bol uzemňovací kolík zástrčky napájacieho kábla bezpečne pripojený.

UPOZORNENIE

Toto zariadenie je určené na používanie v prostrediach, ktoré sú relatívne bez elektromagnetických polí.

Pri používaní tohto zariadenia v blízkosti zdrojov silných elektromagnetických polí alebo na miestach, kde sa elektrický šum môže prekrývať so vstupnými signálmi, by mohlo dôjsť k chveniu obrazu a zvuku alebo k rušeniu, ktoré by sa prejavilo napríklad šumom.

Aby ste sa vyhli možnosti poškodenia tohto zariadenia, používajte ho v dostatočnej vzdialenosti od zdrojov silných elektromagnetických polí.

VÝSTRAHA:

Toto zariadenie je v súlade s triedou A normy CISPR 32.

V obytnom prostredí môže toto zariadenie spôsobovať rušenie rádiového signálu.

Bezpečnostné opatrenia

VÝSTRAHA

■ Umiestnenie

Tento LCD monitor je určený na používanie len s nasledujúcim voliteľným príslušenstvom.

Používanie s akýmkoľvek iným typom voliteľného príslušenstva môže spôsobiť nestabilitu, ktorá by mohla mať za následok zranenie.

Bezpečne nainštalujte podstavec a závesnú konzolu na stenu voliteľného príslušenstva. O inštaláciu požiadajte autorizovaného predajcu.

Na inštaláciu je potrebný nasledujúci počet osôb.

[86-palcový model] [75-palcový model]: 4 alebo viac

[65-palcový model] [55-palcový model] [50-palcový model]

[43-palcový model]: 2 alebo viac

• Podstavec

[75-palcový model]: TY-ST75PE9

[65-palcový model]: TY-ST55PE9

[55-palcový model] [50-palcový model] [43-palcový model]:

TY-ST43PE8

• Závesná konzola na stenu*1

[86-palcový model] [75-palcový model] [65-palcový model]:

TY-WK98PV1

• Softvér Early Warning

(Základná licencia/3-ročná licencia):

Rad ET-SWA100*2

*1: Tento produkt možno zakúpiť v USA a Japonsku.

*2: Prípona objednávacieho čísla sa môže odlišovať v závislosti od typu licencie.

Poznámka

- Objednávacie čísla voliteľného príslušenstva sa môžu zmeniť bez upozornenia.

Pri inštalácii podstavca alebo závesnej konzoly na stenu si pozorne prečítajte návod na obsluhu, ktorý s ním bol dodaný, aby ste inštaláciu vykonali správne. Vždy tiež použite príslušenstvo zabraňujúce prevráteniu.

Nepreberáme zodpovednosť za žiadne poškodenie výrobku atď., spôsobené nedostatkami v prostredí inštalácie podstavca alebo závesnej konzoly na stenu, a to ani počas záručnej doby.

Malé časti môžu pri náhodnom prehnutí predstavovať riziko udusenía. Malé časti nenechávajte v dosahu malých detí. Nepotrebné malé časti a iné predmety, vrátane obalových materiálov a plastových vrecúšok/fólií, zlikvidujte, aby sa s nimi nehrali malé deti, ktorým by pri tom hrozilo udusenie.

Monitor neumiestňujte na šikmé alebo nestabilné povrchy a zabezpečte, aby monitor nepresahoval okraj plochy, na ktorej je umiestnený.

- Monitor by mohol spadnúť alebo sa prevrátiť.

Toto zariadenie nainštalujte na mieste, ktoré unesie hmotnosť zariadenia, a kde sú vibrácie minimálne.

- Pri páde zariadenia môže dôjsť k zraneniu alebo k poruche.

Pri vertikálnej inštalácii monitora dbajte na to, aby sa indikátor napájania nachádzal vpravo.

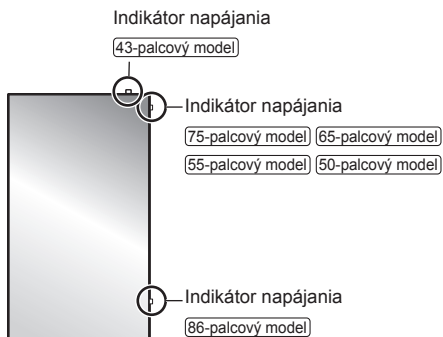

- Pri nainštalovaní v iných smeroch sa vytvára teplo a to môže spôsobiť požiar alebo poškodenie monitora.

Upozornenia týkajúce sa inštalácie na stenu alebo podstavec

- Inštaláciu by mal vykonať odborník na inštaláciu. Nesprávna inštalácia monitora môže viesť k nehode, ktorá môže mať za následok smrť alebo vážne zranenie. Použite voliteľný podstavec. (pozrite si stranu 3)

- Pri inštalácii na stenu je potrebné použiť určenú závesnú konzolu na stenu (voliteľné príslušenstvo) alebo závesnú konzolu na stenu, ktorá vyhovuje normám VESA.

[86-palcový model] [75-palcový model]: VESA 600 × 400

[65-palcový model] [50-palcový model]: VESA 400 × 400

[55-palcový model]: VESA 400 × 200

[43-palcový model]: VESA 200 × 200

(pozrite si stranu 6)

- Pred inštaláciou vždy skontrolujte, či má miesto montáže dostatočnú nosnosť, aby udržalo hmotnosť monitora a závesnej konzoly na stenu, aby nedošlo k pádu.
- Ak výrobok prestanete používať, požiadajte odborníka o jeho okamžité odstránenie.
- Pri montáži monitora na stenu dbajte na to, aby sa montážne skrutky a napájací kábel nedostali do kontaktu s kovovými predmetmi v stene. Ak sa dostanú do kontaktu s kovovými predmetmi v stene, môže dôjsť k úrazu elektrickým prúdom.

■ Keď používate LCD monitor

86-palcový model 75-palcový model

Monitor funguje na striedavé napätie 110 až 240 V, 50/60 Hz.

65-palcový model 55-palcový model 50-palcový model

43-palcový model

Monitor funguje na striedavé napätie 220 až 240 V, 50/60 Hz.

Ak dôjde k problémom alebo poruche, okamžite prestaňte zariadenie používať.

Ak dôjde k problémom, vyťahnite sieťovú zástrčku zo sieťovej zásuvky.

- Zo zariadenia vychádza dym alebo zvláštny zápach.
- Občas sa nezobrazí obraz alebo nepočuť zvuk.
- Do zariadenia sa dostala tekutina, napríklad voda, alebo cudzie predmety.
- Zariadenie má zdeformované alebo zlomené diely.

Ak budete zariadenie v tomto stave ďalej používať, mohlo by to mať za následok požiar alebo úraz elektrickým prúdom.

- Vyťahnite sieťovú zástrčku zo sieťovej zásuvky a potom požiadajte predajcu o opravu.
- Aby ste úplne odpojili napájanie tohto monitora, musíte vytriahnuť sieťovú zástrčku zo sieťovej zásuvky.
- Zariadenie nikdy sami neopravujte, pretože je to nebezpečné.
- Aby ste mohli okamžite vytriahnuť sieťovú zástrčku zo sieťovej zásuvky, používajte sieťovú zásuvku, ktorá je ľahko dostupná.

Ak je zariadenie poškodené, nedotýkajte sa ho priamo rukou.

- Mohlo by dôjsť k úrazu elektrickým prúdom.

Do monitora nestrkajte žiadne cudzie predmety.

- Dbajte na to, aby vám na monitor nespadol žiadne kovové alebo horľavé predmety a nezasúvajte ich ani do vetracích otvorov, pretože by ste mohli spôsobiť požiar alebo úraz elektrickým prúdom.

Kryt (kryt zariadenia) neodstraňujte, ani ho neupravujte.

- Vo vnútri monitora sú prítomné vysoké napätia, ktoré môžu spôsobiť požiar alebo úraz elektrickým prúdom. Ak je potrebné vykonať akúkoľvek kontrolu, upravenie alebo opravu, obráťte sa, prosím, na miestneho predajcu Panasonic.

Zabezpečte, aby bola sieťová zástrčka ľahko dostupná.

86-palcový model 75-palcový model 65-palcový model

Sieťovú zástrčku je potrebné zapojiť do sieťovej zásuvky s ochranným uzemnením.

Nepoužívajte žiadne iné napájacie káble okrem toho, ktorý bol dodaný s týmto zariadením.

- Mohli by ste spôsobiť skrat, zahrievanie atď., čo by mohlo spôsobiť úraz elektrickým prúdom alebo požiar.

Dodaný napájací kábel nepoužívajte s inými zariadeniami.

- Mohli by ste spôsobiť skrat, zahrievanie atď., čo by mohlo spôsobiť úraz elektrickým prúdom alebo požiar.

Sieťovú zástrčku pravidelne čistite, aby ste zabránili hromadeniu prachu.

- Ak sa na zástrčke nahromadí prach, následná vlhkosť môže spôsobiť skrat, čo by mohlo spôsobiť úraz elektrickým prúdom alebo požiar. Vyťahnite sieťovú zástrčku zo sieťovej zásuvky a utrite ju suchou tkaninou.

Sieťovej zástrčky sa nedotýkajte mokrymi rukami.

- Mohlo by to viesť k úrazu elektrickým prúdom.

Bezpečne zasunite sieťovú zástrčku (na strane sieťovej zásuvky) a napájací konektor (na strane hlavného zariadenia) až na doraz.

- Ak zástrčka nie je úplne zasunutá, môže sa vytvárať teplo, čo by mohlo spôsobiť požiar. Ak je zástrčka poškodená alebo sieťová zásuvka uvoľnená, nepoužívajte ich.

Nerobte nič, čo by mohlo poškodiť napájací kábel alebo sieťovú zástrčku.

- Kábel nepoškodzujte, žiadnym spôsobom ho neupravujte, nekladte naň ťažké predmety, nezahrievajte ho, neumiestňujte ho do blízkosti horúcich predmetov, neskrúčajte ho, nadmerne ho neohýbajte ani ho netahajte. Mohli by ste spôsobiť požiar a úraz elektrickým prúdom. Ak sa napájací kábel poškodí, dajte ho opraviť u miestneho predajcu Panasonic.

Ak sú napájací kábel alebo zástrčka poškodené, nedotýkajte sa ich priamo rukou.

- Mohlo by to viesť k úrazu elektrickým prúdom alebo požiaru v dôsledku skratu.

Dodané batérie AAA/R03/LR03, skrutku M4 a podložku uchovávejte mimo dosahu detí. Pri náhodnom prehnutí sú pre telo škodlivé.

- Ak máte pochybnosti, že ju dieta možno prehltlo, okamžite vyhľadajte lekársku pomoc.

Aby ste zabránili rozšíreniu ohňa, udržiavajte sviečky alebo iné zdroje otvoreného ohňa vždy v dostatočnej vzdialenosti od tohto výrobku.



UPOZORNENIE

Na monitor neumiestňujte žiadne predmety.

Nemalo by sa brániť vetraniu zakrývaním vetracích otvorov, napríklad novinami, obrusmi a závesmi.

- Monitor by sa mohol prehriať, čo by mohlo spôsobiť požiar alebo poškodenie monitora.

Informácie o dostatočnom vetraní nájdete na strane 6.

Monitor neumiestňujte na miesta, kde naň môže pôsobiť soľ alebo korózný plyn.

- Mohli by ste spôsobiť pád monitora v dôsledku korózie, čo by mohlo viesť k zraneniu. Mohlo by dôjsť aj k poruche zariadenia.

Na prenášanie alebo vybalenie tohto zariadenia je potrebný nasledujúci počet osôb.

86-palcový model / 75-palcový model: **4 alebo viac**

65-palcový model / 55-palcový model / 50-palcový model

43-palcový model: **2 alebo viac**

- Pri nedodržaní tohto pokynu môže zariadenie spadnúť, čo môže viesť k zraneniu.

Pri odpájaní napájacieho kábla vždy ťahajte za zástrčku (na strane sieťovej zásuvky) / konektor (na strane hlavného zariadenia).

- Ťahanie za kábel môže kábel poškodiť, čo by mohlo viesť k úrazu elektrickým prúdom alebo požiaru v dôsledku skratu.

Pred premiestňovaním monitora vždy odpojte všetky káble a prísľušenstvo zabráňujúce prevráteniu.

- Ak monitor premiestňujete, keď sú niektoré káble ešte pripojené, káble sa môžu poškodiť, čo by mohlo viesť k požiaru alebo úrazu elektrickým prúdom.

Ako bezpečnostné opatrenie pred vykonávaním akéhokoľvek čistenia vytiahnite sieťovú zástrčku zo sieťovej zásuvky.

- Ak tak neurobíte, môže to mať za následok úraz elektrickým prúdom.

Nestúpajte ani sa nevešajte na monitor alebo podstavec.

- Mohli by sa prevrátiť alebo zlomiť, čo by mohlo viesť k zraneniu. Osobitnú pozornosť venujte deťom.

Pri vkladaní nezameňte polaritu (+ a -) batérie.

- Nesprávna manipulácia s batériou môže spôsobiť jej výbuch alebo vytečenie, čo môže viesť k požiaru, zraneniu alebo poškodeniu okolitého majetku.
- Batériu vložte správne podľa pokynov. (pozrite si stranu 9)

Nepoužívajte batérie s odlupujúcim sa alebo odstráneným vonkajším krytom.

- Nesprávna manipulácia s batériami môže spôsobiť ich skratovanie, čo môže viesť k požiaru, zraneniu alebo poškodeniu okolitého majetku.

Ak diaľkový ovládač nebudete dlhšiu dobu používať, vyberte z neho batérie.

- Batéria môže vytiecť, zahrievať sa, vznietiť sa alebo prasknúť, čo môže viesť k požiaru alebo poškodeniu okolitého majetku.

Vybité batérie okamžite vyberte z diaľkového ovládača.

- Ponechanie batérií v ňom bez dozoru môže spôsobiť vytečenie, zahrievanie alebo prasknutie batérií.

Batérie nepáľte a nerozlamujte.

- Batérie sa nesmú vystavovať nadmernému teplu, ako je napríklad slnečné žiarenie, oheň a podobne.

Monitor neprevracajte.

Zariadenie neumiestňujte s panelom z tekutých kryštálov smerom hore.

Opatrenia týkajúce sa používania

Upozornenia týkajúce sa inštalácie

Monitor neumiestňujte do exteriéru.

- Monitor je určený na používanie v interiéri.

Toto zariadenie nainštalujte na mieste, ktoré unesie hmotnosť zariadenia.

- Pri páde zariadenia môže dôjsť k zraneniu.

Okolitá teplota pri používaní tohto zariadenia

- Keď zariadenie používate na mieste do nadmorskej výšky 1 400 m (4 593 stôp): 0 °C až 40 °C (32 °F až 104 °F)
- Keď zariadenie používate vo veľkých výškach (od 1 400 m (4 593 stôp) do 2 800 m (9 186 stôp) nadmorskej výšky): 0 °C až 35 °C (32 °F až 95 °F)

Zariadenie nainštalujte na miesta s nadmorskou výškou 2 800 m (9 186 stôp) a viac.

- V opačnom prípade sa môže skrátiť životnosť vnútorných častí, čo by viedlo k poruchám.

Nepreberáme zodpovednosť za žiadne poškodenie výrobku atď., spôsobené nedostatkami v prostredí inštalácie, a to ani počas záručnej doby.

Prepravujte len v zvislej polohe!

- Prepravovanie zariadenia s panelom z tekutých kryštálov smerom hore alebo dole môže spôsobiť poškodenie vnútorných obvodov.

Nedržte panel z tekutých kryštálov silou.

- Panel z tekutých kryštálov nestláčajte silou, ani naň netlačte zahroteným predmetom. Pôsobenie na panel z tekutých kryštálov silným tlakom spôsobí nerovnomernosť zobrazenia s následnou poruchou.

Výrobok nainštalujte na miesto, kde by bol vystavený priamemu slnečnému svetlu.

- Ak je zariadenie vystavené priamemu slnečnému svetlu, a to aj v interiéri, zvýšenie teploty panela z tekutých kryštálov môže spôsobiť poruchu.

V prípade skladovania uchovávajte zariadenie v suchej miestnosti.

Potrebný priestor na vetranie

- Keď používate podstavec, nechajte priestor veľkosti 10 cm (3 15/16") alebo viac na vrchu, vľavo a vpravo, 5 cm (1 31/32") alebo viac vzadu, a zachovajte priestor aj medzi spodnou stranou monitora a povrchom stola. Ak používate iný spôsob umiestnenia (zavesenie na stenu atď.), postupujte podľa príslušného návodu. (Ak v návode na inštaláciu nie je konkrétne uvedený rozmer pri inštalácii, nechajte priestor veľkosti 10 cm (3 15/16") alebo viac navrchu, dolu, vľavo a vpravo a 5 cm (1 31/32") alebo viac vzadu.)

Minimálna vzdialenosť:

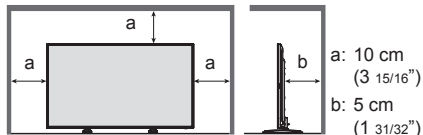

- Prevádzka tohto zariadenia je zaručená do teploty okolia 40 °C (104 °F). Pri inštalácii zariadenia do skrinky alebo rámu vždy zaistíte dostatočné vetranie chladiacim ventilátorom alebo vetracím otvorom, aby bolo možné okolitú teplotu (vo vnútri skrinky alebo rámu), vrátane teploty predného povrchu panela z tekutých kryštálov, udržiavať na 40 °C (104 °F) alebo menej.

Informácie o skrútkách, ktoré sa používajú pri použití závesnej konzoly na stenu, ktorá vyhovuje normám VESA

Model podľa počtu palcov	Rozstup skrutiek na inštaláciu	Hĺbka otvoru na skrutku	Skrutka (počet)
86	600 mm × 400 mm	16 mm	M8 (4)
75	600 mm × 400 mm	10 mm	M6 (4)
65	400 mm × 400 mm	10 mm	M6 (4)
55	400 mm × 200 mm	10 mm	M6 (4)
50	400 mm × 400 mm	10 mm	M6 (4)
43	200 mm × 200 mm	10 mm	M6 (4)

Poznámka k pripojeniu

Odpojenie a zapojenie napájacieho kábla a pripájacích káblov

- Ak je pri montáži jednotky na stenu ťažké odpojiť a pripojiť napájací kábel a pripájacie káble, zapojte ich ešte pred montážou. Dávajte pozor, aby sa káble nezamotali. Po dokončení montáže zapojte sieťovú zástrčku do zásuvky.

Pri používaní

Dávajte pozor na pohyblivú konštrukciu indikátora napájania a snímača signálu diaľkového ovládača.

- V štandardnom stave z výroby sú indikátor napájania a snímač signálu diaľkového ovládača uložené v hlavnom zariadení. Na bežné používanie vyťahnite snímač signálu diaľkového ovládača z okraja hlavného zariadenia pomocou páčky na zadnom paneli. V závislosti od podmienok umiestnenia, napríklad pri použití viacerých monitorov, uchovávajúce snímač signálu diaľkového ovládača v hlavnom zariadení. (pozrite si stranu 16)

V závislosti od stavu teploty alebo vlhkosti môžete pozorovať nerovnomerný jas. Nie je to porucha.

- Pri nepretržitom prúde prúdu táto nerovnomernosť zmizne. Ak nie, obráťte sa na distribútora.

Ak monitor nebudete dlhšiu dobu používať, vyťahnite sieťovú zástrčku zo sieťovej zásuvky.

Ak pripojíte/odpojiť káble pripojené k vstupným konektorom, ktoré práve nesledujete, alebo ak zapnete/vypnete video zariadenie, môže sa objaviť obrazový šum, nie to však porucha.

Poznámky o používaní drôtovej siete LAN

Keď monitor umiestnite na miesto, kde často dochádza k tvorbe statickej elektriny, pred začatím používania prijmite dostatočné opatrenia proti statickej elektrine.

- Keď sa monitor používa na mieste, kde často dochádza k tvorbe statickej elektriny, napríklad na koberci, častejšie dochádza k odpojeniu komunikácie drôtovej siete LAN. V takom prípade pomocou antistatickej podložky odstráňte zdroj statickej elektriny a šumu, ktorý môže spôsobovať problémy, a znovu pripojte drôtovú sieť LAN.
- V zriedkavých prípadoch sa pripojenie siete LAN v dôsledku statickej elektriny alebo šumu vypne. V takom prípade vypnite napájanie monitora a pripojených zariadení a potom ich znova zapnite.

Môže sa stať, že monitor nebude fungovať správne v dôsledku silných rádiových vln z vysielacej stanice alebo rádia.

- Ak sa v blízkosti miesta inštalácie nachádza zariadenie alebo prístroj, ktorý vysiela silné rádiové vlny, umiestnite monitor na miesto, ktoré je v dostatočnej vzdialenosti od zdroja rádiových vln. Alebo obaľte kábel LAN pripojený ku konektoru LAN s použitím kusu kovovej fólie alebo kovovej rúrky, ktorá je uzemnená na oboch koncoch.

Požiadavka týkajúca sa zabezpečenia

Pri používaní tejto jednotky prijmite bezpečnostné opatrenia, aby ste predišli nasledujúcim nehodám.

- Únik osobných informácií cez toto zariadenie
- Neoprávnené ovládanie tohto zariadenia zlomyselnou treťou osobou
- Rušenie alebo zastavenie činnosti tohto zariadenia zlomyselnou treťou osobou

Prijmite dostatočné bezpečnostné opatrenia.

- Nastavte heslo pre ovládanie siete LAN a obmedzte používateľov, ktorí sa môžu prihlásiť.
- Vytvorte si heslo, ktoré bude čo najťažšie uhádnuť.
- Heslo si pravidelne meňte.
- Spoločnosť Panasonic Connect Co., Ltd. alebo jej pridružené spoločnosti od vás nikdy nebudú priamo požadovať heslo. V prípade, že dostanete také otázky, neprezraďte svoje heslo.
- Spojovacia sieť musí byť zabezpečená bránou firewall atď.
- Keď sa chystáte výrobok zlikvidovať, pred likvidáciou inicializujte dáta. ([Shipping])

Čistenie a údržba

Najprv odpojte sieťovú zástrčku zo sieťovej zásuvky.

Jemne utrite povrch panela z tekutých kryštálov alebo krytu zariadenia mäkkou tkaninou, aby sa odstránili nečistoty.

- Na odstránenie odolných nečistôt alebo odtlačkov prstov na povrchu panela z tekutých kryštálov navlhčite tkaninu roztokom neutrálneho čistiaceho prostriedku (1 diel čistiaceho prostriedku na 100 dielov vody), riadne ju vyžmýkajte a potom zotrite nečistoty. Nakoniec zotrite všetku vlhkosť suchou tkaninou.
- Ak sa dovnútra zariadenia dostanú kvapôčky vody, môže to viesť k problémom pri prevádzke.

Poznámka

- Povrch panela z tekutých kryštálov je špeciálne upravený. Nepoužívajte tvrdú tkaninu ani povrch príliš silno netrite, pretože by ste povrch mohli poškrabať.

Používanie chemicky upravenej handričky

- Na povrch panela z tekutých kryštálov nepoužívajte chemicky upravenú handričku.
- Pri používaní chemicky upravenej handričky na čistenie krytu zariadenia postupujte podľa pokynov, ktoré k nej boli priložené.

Zabraňte kontaktu s prchavými látkami, ako sú spreje proti hmyzu, rozpúšťadlá a riedidlá.

- Mohlo by dôjsť k poškodeniu krytu zariadenia alebo odlupovaniu farby. Okrem toho ho nenechávajte dlhú dobu v kontakte s gumou alebo PVC.

Likvidácia

Keď sa chystáte výrobok zlikvidovať, kontaktujte vaše miestne úrady alebo predajcu a informujte sa o správnych metódach likvidácie.

Príslušenstvo

Dodávané príslušenstvo

Skontrolujte, či máte všetko zobrazené príslušenstvo a položky.

Diaľkový ovládač × 1

- DPVF1615ZA



Konverzný kábel so 4-pólovou mini zástrčkou × 1

- DPVF1652ZA



Batérie do diaľkového ovládača × 2

(typ AAA/R03/LR03)

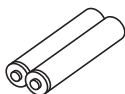

Spona na káble × 3

- DPVF1056ZA

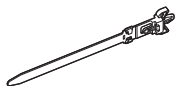

Kryt pamäťového zariadenia USB × 1

86-palcový model 75-palcový model

55-palcový model 50-palcový model

- DPVF2281ZA/X1

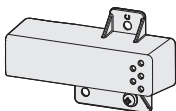

65-palcový model

- DPVF2280ZA/X1

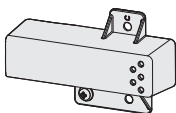

43-palcový model

- DPVF2282ZA/X1

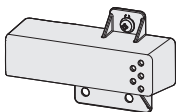

Napájací kábel

TH-86EQ1W

TH-75EQ1W

(približne 2 m)

- 1JP155AF1U

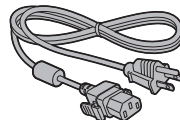

- 1JP155AF1W

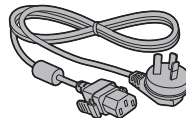

- 2JP155AF1W

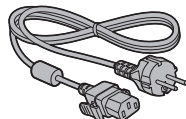

- 3JP155AF1W

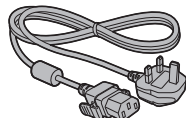

TH-65EQ1W

(približne 2 m)

- 1JP155AF1W

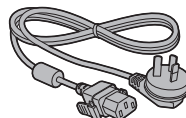

- 2JP155AF1W

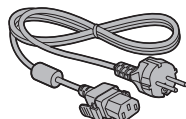

- 3JP155AF1W

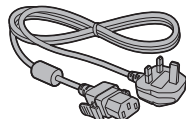

TH-55EQ1W

TH-50EQ1W

TH-43EQ1W

(približne 1,8 m)

- TZSH03039

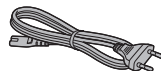

- TZSH03040

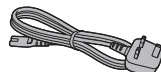

- TZSH03041

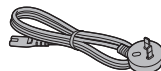

Pozor

- Malé časti si riadne odložte a uchovávajte ich mimo dosahu malých detí.
- Objednávacie čísla príslušenstva sa môžu zmeniť bez upozornenia. (Aktuálne objednávacie číslo sa môže odlišovať od vyššie uvedených.)
- V prípade straty dielov príslušenstva si ich, prosím, kúpte u predajcu. (Dostupné zo zákaznického servisu)
- Po vybalení položiek riadne zlikvidujte obalové materiály.

Batérie do diaľkového ovládača

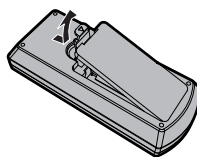

Otvorte kryt batérií.

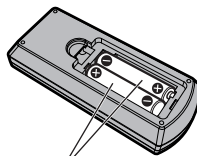

Vložte batérie a zatvorte kryt batérií.

(Vkladat' začnite od strany ⊖.)

Typ AAA/R03/LR03

Poznámka

- Nesprávna inštalácia batérií môže spôsobiť vytečenie batérií a koróziu, ktorá poškodí diaľkový ovládač.
- Batérie zlikvidujte spôsobom šetrným k životnému prostrediu.

Prijmite nasledujúce preventívne opatrenia.

1. Batérie je vždy potrebné vymieňať ako pár.
2. Nekombinujte používanú batériu s novou.
3. Nepoužívajte súčasne rôzne typy batérií (napríklad: mangánová dioxidová batéria a alkalická batéria atď.).
4. Opotrebované batérie sa nepokúšajte nabíjať, rozoberať ani páliť.
5. Batérie nepáľte ani nerozlamujte. Navyše, batérie sa nesmú vystavovať nadmernému teplu, ako je napríklad slnečné žiarenie, oheň a podobne.

Pripevnenie krytu pamäťového zariadenia USB

Keď používate pamäťové zariadenie USB, môžete pripísať kryt pamäťového zariadenia USB, určený na ochranu zariadenia.

Pripevnite kryt pamäťového zariadenia USB s použitím niektorých z nasledujúcich miest na skrutky podľa typu modelu.

Kryt pamäťového zariadenia USB

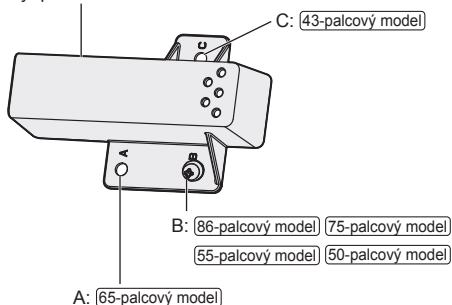

1 Pamäťové zariadenie USB zasuňte do konektora USB na strane monitora.

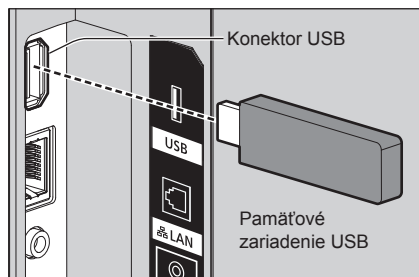

2 Pripevnite kryt pamäťového zariadenia USB, pričom skrutku M4 zarovnajete s otvorom na skrutku na zariadení monitora.

3 Uťahnutím skrutky M4 upevníte kryt pamäťového zariadenia USB.

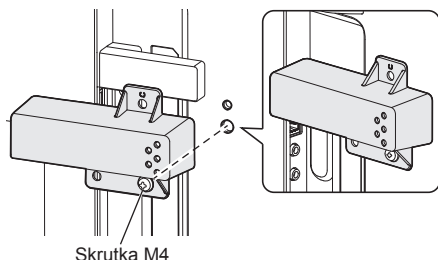

Upozornenia týkajúce sa premiestňovania

86-palcový model 75-palcový model

Monitor má rukoväťe na prenášanie. Pri premiestňovaní ho držte za ne.

86-palcový model

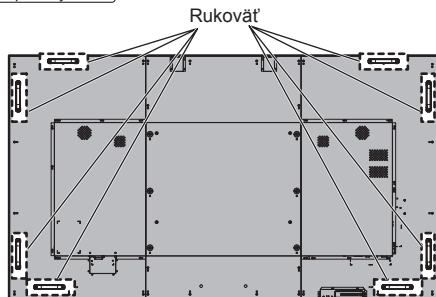

75-palcový model

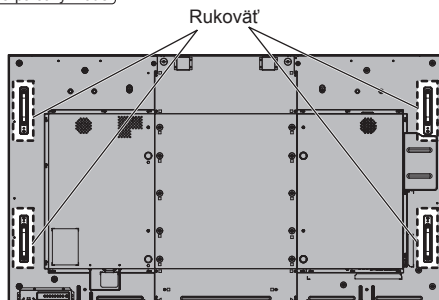

Poznámka

- Nedržte iné časti než rukoväťe.
- Na prenášanie tohto zariadenia je potrebný nasledujúci počet osôb.

86-palcový model 75-palcový model: 4 alebo viac

Pri nedodržaní tohto pokynu môže zariadenie spadnúť, čo môže viesť k zraneniu.

- Pri prenášaní zariadenia majte panel z tekutých kryštálov v zvislej polohe.

Prenášanie zariadenia s povrchom panela z tekutých kryštálov smerom hore alebo dole môže spôsobiť deformáciu panela alebo vnútorné poškodenie.

- Nedržte horný, dolný, pravý a ľavý rám alebo rohy zariadenia. Nedržte predný povrch panela z tekutých kryštálov. Dávajte tiež pozor, aby ste tými časťami do ničoho nenarazili.

Mohli by ste poškodiť panel z tekutých kryštálov.

Panel by tiež mohol prasknúť, čo by mohlo viesť k zraneniu.

Skrutka s okom

86-palcový model | 75-palcový model

Monitor má otvory na pripevnenie skrutiek s okom (M10). Pri inštalácii ich použite na zavesenie monitora.

Skrutku s okom použite len na dočasné zavesenie alebo premiestnenie na inštaláciu. Nemôže sa používať na inštaláciu trvalého zavesenia.

Poznámka

- 86/75-palcové modely majú otvory na pripevnenie skrutiek s okom. 65/55/50/43-palcové modely nie.

Miesta montáže skrutiek s okom (bežne dostupné)

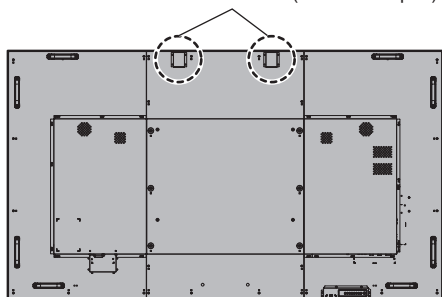

Poznámka

- Inštaláciu by mal vykonať odborník na inštaláciu.
- Nezaveste s použitím len 1 skrutky s okom.
- Používajte komerčne predávané skrutky s okom M10 s dĺžkou 12 mm až 40 mm na zaručenie dostatočnej nosnosti produktu.
- Použite skrutky s okom vyhovujúce norme ISO 3266. Na zavesenie použite tiež prvky vyhovujúce norme ISO (drôt atď.).
- Uhol zavesenia by mal byť najmenej 60°.
- Po inštalácii odstráňte skrutky s okom a otvory uzavrite čiapečkami skrutiek s okom, ktoré ste odstránili pri pripevňovaní skrutiek s okom.

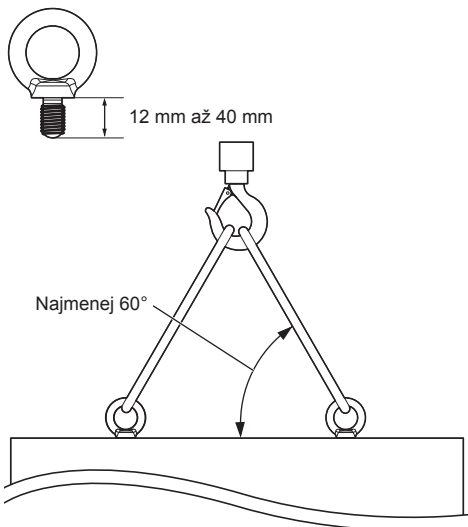

Pripojenia

Pripojenie a upevnenie napájacieho kábla/upevnenie kábla

86-palcový model | 75-palcový model | 65-palcový model

Zadná strana zariadenia

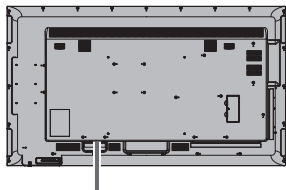

Upevnenie napájacieho kábla

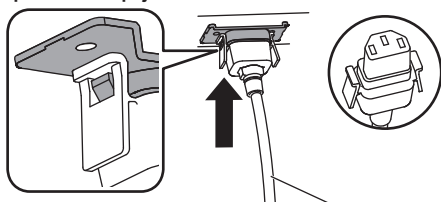

Napájací kábel (je súčasťou balenia)

Zapojte konektor do zariadenia monitora.

Zasúvajte konektor, až kým sa nezacvakne.

Poznámka

- Uistite sa, že je konektor zaistený na ľavej aj pravej strane.

Odpojenie napájacieho kábla

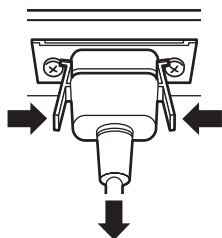

Konektor odpojte stlačením dvoch tlačidiel.

Poznámka

- Nepoužívajte napájací kábel, ktorého tlačidlá sú poškodené. Ak sa používa s poškodenými tlačidlami, výsledkom môže byť zlé spojenie medzi konektorom napájacieho kábla a konektorom AC IN. O oprave napájacieho kábla sa poraďte s predajcom, u ktorého ste výrobok zakúpili.
- Pri odpájaní napájacieho kábla je úplne nevyhnutné, aby ste najprv vytiahli zástrčku napájacieho kábla zo zásuvky.
- Dodaný napájací kábel je určený na použitie len s týmto zariadením. Nepoužívajte ju na iné účely.

55-palcový model | 50-palcový model | 43-palcový model

Zadná strana zariadenia

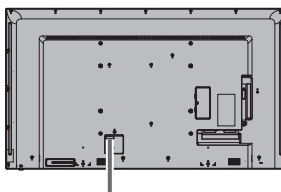

Napájací kábel zasuňte bezpečne až na doraz do konektora na zadnej strane zariadenia.

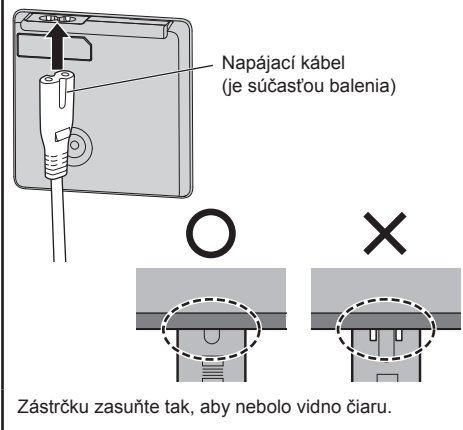

Zástrčku zasuňte tak, aby nebolo vidno čiaru.

Zariadenie triedy II

Poznámka

- Pri odpájaní napájacieho kábla je úplne nevyhnutné, aby ste najprv vytiahli zástrčku napájacieho kábla zo zásuvky.
- Dodaný napájací kábel je určený na použitie len s týmto zariadením. Nepoužívajte ju na iné účely.

Upevnenie kábla

Poznámka

- S týmto zariadením sa dodávajú 3 spony na káble. Káble upevníte na 3 miestach s použitím otvorov na spony na káble, zobrazených nižšie.
- Pred zapnutím vypráňte otvory (3 miesta) sponami na káble.

Inak sa do otvorov môžu dostať cudzie predmety, čo by mohlo mať za následok požiar.

- Ak potrebujete viac spon na káble, kúpte si ich u predajcu. (Dostupné zo zákazníckeho servisu)

86-palcový model



75-palcový model



65-palcový model

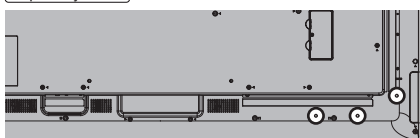

55-palcový model



50-palcový model

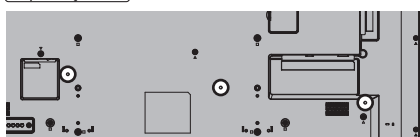

43-palcový model



1. Nasadíte sponu na káble



Na odstránenie zo zariadenia:

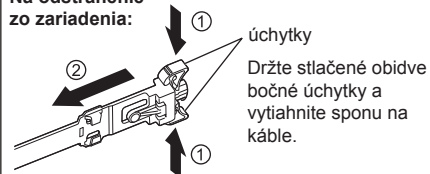

2. Zviažte káble

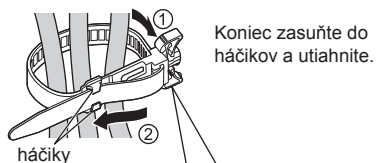

Na povolenie:



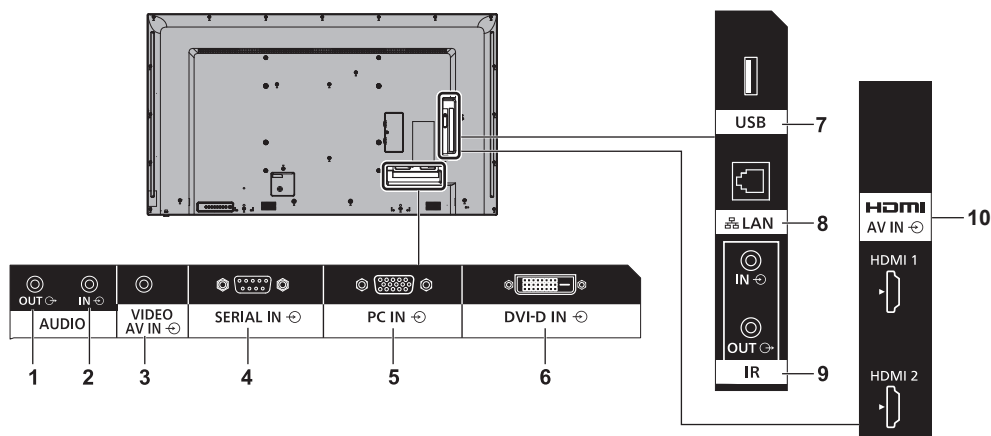

1 AUDIO OUT: Konektor výstupu analógového zvuku

Pripojte k audio zariadeniu s konektorom vstupu analógového zvuku.

2 AUDIO IN: Konektor vstupu analógového zvuku

3 AV IN (VIDEO): Konektor vstupu kompozitného obrazového/zvukového signálu

Pripojte k video zariadeniu s výstupom kompozitného signálu.

4 SERIAL IN: Vstupný konektor SERIAL

Umožňuje ovládanie monitora pripojením k počítaču.

5 PC IN: Konektor vstupu z počítača

Pripojte k video konektoru počítača, video zariadeniu s výstupom „YPbPr / YCbCr“ alebo „RGB“.

6 DVI-D IN: Vstupný konektor DVI-D

Pripojte k video zariadeniu s výstupom DVI-D.

7 USB: Konektor USB

Pripojte pamäťové zariadenie USB na používanie „USB media player“ alebo „Memory viewer“. Môže sa používať aj na dodávanie napájania až 5 V/2A do externého zariadenia pri zobrazení obrazu.

8 LAN: Konektor LAN

Umožňuje ovládanie monitora pripojením k sieti.

9 IR IN, IR OUT: Konektor vstupu/výstupu infračerveného signálu

Používa sa pri ovládaní viac ako jedného monitora jedným diaľkovým ovládačom.

10 AV IN (HDMI 1, HDMI 2): Vstupný konektor HDMI

Pripojte k video zariadeniu ako videorekordér alebo DVD prehrávač atď.

Pred pripojením

- Pred pripojením káblov si pozorne prečítajte návod na obsluhu pripájaného externého zariadenia.
- Pred pripojením káblov vypnite napájanie všetkých zariadení.
- Pred pripojením káblov majte na pamäti nasledovné pokyny. Ich nedodržanie môže viesť k poruchám.
 - Pri pripájaní kábla k tomuto zariadeniu alebo zariadeniu pripojenému k tomuto zariadeniu sa dotknite nejakých kovových predmetov v blízkosti, aby ste pred vykonávaním práce odstránili zo svojho tela statickú elektrinu.
 - Na pripojenie zariadenia k tomuto zariadeniu alebo k telu tohto zariadenia nepoužívajte zbytočne dlhé káble. Čím je kábel dlhší, tým náchylnejší sa stáva na šum. Keďže zvinutý kábel pri používaní pôsobí ako anténa, je náchylnejší na šum.
 - Pri pripájaní káblov zasuňte káble v priamom smere do pripojovacieho konektora pripájaného zariadenia, aby sa uzemnenie pripojilo prvé.
- Zaoštarajte si kábel potrebný na pripojenie externého zariadenia k systému, ktorý sa nedodáva s daným zariadením, ani nie je dostupný ako voliteľné príslušenstvo.
- Ak je vonkajší tvar zástrčky prepájacieho kábla veľký, môže sa dostať do kontaktu s okolím, napríklad zadným krytom alebo zástrčkou vedľajšieho prepájacieho kábla. Použite prepájací kábel s vhodnou veľkosťou zástrčky, aby boli konektory zarovnané.
- Pri pripájaní kábla LAN s krytom zástrčky majte na pamäti, že kryt sa môže dostať do kontaktu so zadným krytom a môže byť ťažké ho odpojiť.
- Ak video signály z video zariadenia obsahujú príliš veľa chvenia, obraz na obrazovke môže kolísať. V takom prípade je potrebné pripojiť korektor časovej základne (TBC).
- Keď je výstup synchronizačných signálov z počítača alebo video zariadenia narušený, napríklad pri zmene nastavení video výstupu, farby obrazu môžu byť dočasne narušené.
- Toto zariadenie akceptuje kompozitné video signály, YPbPr/YCbCr signály (PC IN), analógové RGB signály (PC IN) a digitálne signály.
- Niektoré modely počítačov nie sú kompatibilné s týmto zariadením.
- Keď k tomuto zariadeniu pripájate zariadenia pomocou dlhých káblov, použite kompenzátor kábla. Inak obraz nemusí byť zobrazený správne.

Ovládacie prvky

Monitor

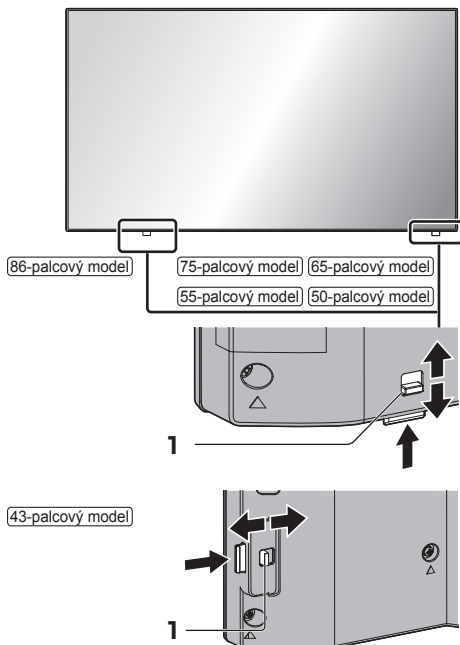

- Posuňte páčku na zadnom paneli, aby sa vysunul indikátor napájania a snímač signálu diaľkového ovládača.

Ak ich chcete zasunúť, posuňte tú istú páčku alebo priamo zatlačte spodný povrch snímača signálu diaľkového ovládača.

Poznámka

- Na bežné používanie vytiahnite indikátor napájania a snímač signálu diaľkového ovládača z okraja hlavného zariadenia pomocou páčky na zadnom paneli. V závislosti od podmienok umiestnenia, napríklad pri použití viacerých monitorov, ich uchovávajte v hlavnom zariadení.

1 Indikátor napájania/Snímač signálu diaľkového ovládača

Indikátor napájania bude svietiť.

Keď je napájanie zariadenia zapnuté (Hlavné tlačidlo Zap./Vyp.: Zapnutý)

- Zobrazený je obraz: zelený
- Keď zariadenie prejde do pohotovostného režimu pomocou nasledujúcich funkcií: oranžový (červený/zelený)
 - Pohotovostný stav s funkciou „Power management“
 - Pohotovostný stav s [HDMI-CEC control] nastaveným na [Enable] a najmenej jedným [Link function] nastaveným na inú možnosť než [Disable]
 - Pohotovostný stav s [Network control] nastaveným na [On]
 - Pohotovostný stav počas režimu naplánovaného prehrávania
- Pohotovostný stav v iných než vyššie uvedených podmienkach: červený

Keď je napájanie zariadenia vypnuté (Hlavné tlačidlo Zap./Vyp.: Vypnutý): Nesvieti

Poznámka

- Aj keď je zariadenie vypnuté a indikátor napájania nesvieti, niektoré obvody sú v zapnutom stave.
- Keď je indikátor napájania oranžový, spotreba energie počas pohotovostného režimu je vo všeobecnosti väčšia ako keď je indikátor napájania červený.

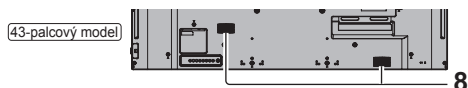
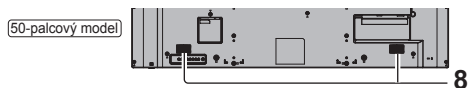
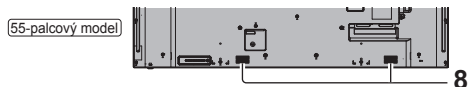
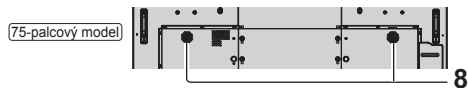
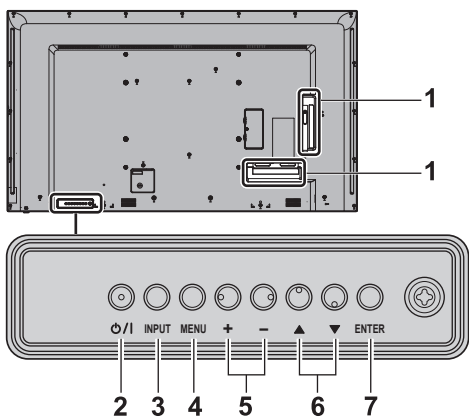

1 Konektor externého vstupu/výstupu

Pripojenie k video zariadeniu, počítaču atď. (pozrite si stranu 14)

2 <Hlavné tlačidlo Zap./Vyp.> (⏻/⏿)

Zapnutie/vypnutie napájania.

3 <INPUT (Zariadenie)>

Výber pripojeného zariadenia.

4 <MENU (Zariadenie)>

Zobrazenie obrazovky s menu.

5 <+ (Zariadenie)> / <- (Zariadenie)>

Upravenie hlasitosti.

Na hlavnej obrazovke prepínanie nastavení alebo upravenie úrovne nastavení.

6 <▲ (Zariadenie)> / <▼ (Zariadenie)>

Voľba položky nastavenia na obrazovke s menu.

7 <ENTER (Zariadenie)>

Konfigurácia položky na obrazovke s menu.

Prepínanie režimu pomeru strán.

8 Vstavané reproduktory

Zvuk vychádza smerom dozadu.

Poznámka

- Aby zvuk vychádzal zo vstavaných reproduktorov zariadenia, vždy nastavte [Output select] v menu [Sound] na [SPEAKERS].

Diaľkový ovládač

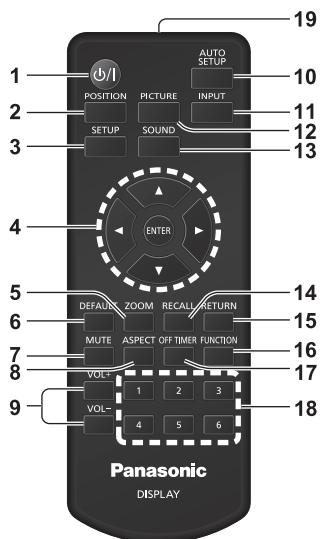

1 Tlačidlo (ZAP./VYP.) pohotovostného režimu (⏻/⏻)

- Zapínanie alebo vypínanie, keď je zariadenie zapnuté na <Hlavné tlačidlo Zap./Vyp.>. (pozrite si stranu 20)

2 POSITION

3 SETUP

4 ENTER / Tlačidlá kurzora (▲▼◀▶)

- Používajú sa na obsluhu obrazoviek s menu.

5 ZOOM

- Prechod do režimu digitálneho zoomu.

6 DEFAULT

- Obnovenie predvolených nastavení obrazu, zvuku atď.

7 MUTE

- Zapnutie/vypnutie stlmenia zvuku.

8 ASPECT

- Nastavenie pomeru strán.

9 VOL + / VOL -

- Upravenie úrovne hlasitosti zvuku.

10 AUTO SETUP

- Automatické upravenie polohy/veľkosti obrazovky.

11 INPUT

- Prepínanie vstupu, ktorý sa má zobrazit' na obrazovke.

12 PICTURE

13 SOUND

14 RECALL

- Zobrazenie aktuálneho stavu nastavenia režimu vstupu, režimu pomeru strán atď.

15 RETURN

- Používa sa na návrat do predchádzajúceho menu.

16 FUNCTION

- Zobrazenie [Function button guide].

17 OFF TIMER

- Prepnutie do pohotovostného režimu po uplynutí stanoveného času.

18 Číselné tlačidlá (1 - 6)

- Používajú sa ako tlačidlá skratiek, keď sa im priradia často používané úkony.

19 Vysielanie signálu

Poznámka

- V tomto návode sú tlačidlá diaľkového ovládača zariadenia označené pomocou < >.

(Napríklad: <INPUT>.)

Úkony sú vysvetlené najmä s uvedením tlačidiel diaľkového ovládača, ale ak sa na zariadení nachádzajú rovnaké tlačidlá, môžete na obsluhu použiť aj tie.

Základné ovládacie prvky

Hlavné tlačidlo Zap./Vyp. (⏻/⏻)
(Zadná strana zariadenia)

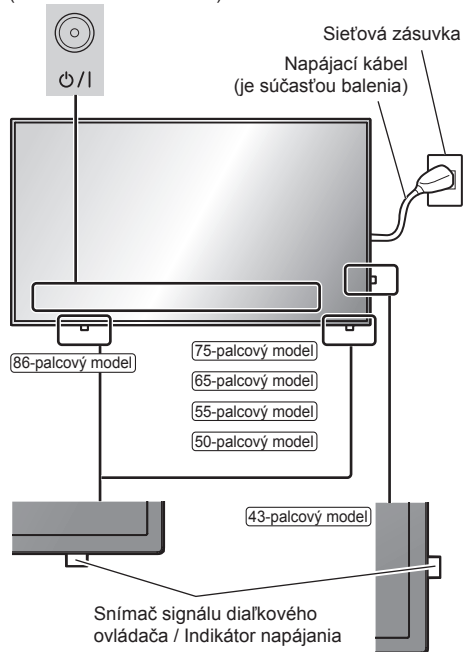

Ovládajte namierením diaľkového ovládača priamo na snímač signálu diaľkového ovládača na zariadení.



Poznámka

- Na bežné používanie vytiahnite snímač signálu diaľkového ovládača z okraja hlavného zariadenia pomocou páčky na zadnom paneli. (pozrite si stranu 16)

- Medzi snímač signálu diaľkového ovládača na hlavnom zariadení a diaľkový ovládač neumiestňujte žiadne prekážky.
- Zariadenie ovládajte diaľkovým ovládačom pred snímačom signálu diaľkového ovládača alebo z miesta, kde vidno snímač.
- Keď diaľkový ovládač namierite priamo na snímač signálu diaľkového ovládača na hlavnom zariadení, vzdialenosť z miesta pred snímačom signálu diaľkového ovládača by mala byť približne 7 m alebo menej. V závislosti od uhla môže byť prevádzková vzdialenosť kratšia.
- Snímač signálu diaľkového ovládača na hlavnom zariadení nevystavujte priamemu slnečnému svetlu ani silnému žiarivkovému svetlu.

1 Zapojte zástrčku napájacieho kábla do monitora.

(pozrite si stranu 12)

2 Zapojte zástrčku do zásuvky.

Poznámka

- Typy sieťových zástrčiek sa medzi krajinami odlišujú. Sieťová zástrčka zobrazená vľavo preto nemusí byť typ vhodný pre vaše zariadenie.
- Pri odpájaní napájacieho kábla je úplne nevyhnutné, aby ste najprv vytiahli zástrčku napájacieho kábla zo zásuvky.
- Ak sa sieťová zástrčka odpojí okamžite po zmene nastavení pomocou menu na obrazovke, môže sa stať, že sa nastavenia neuložia. Sieťovú zástrčku odpojte až po dostatočne dlhej dobe. Alebo sieťovú zástrčku odpojte po vypnutí pomocou diaľkového ovládača, ovládania cez RS-232C alebo ovládania cez sieť LAN.

3 Stlačením <Hlavné tlačidlo Zap./Vyp.> (⏻/⏻) na zariadení zariadenie zapnete.

- Indikátor napájania: Zelený (Zobrazený je obraz.)
- Keď je zariadenie zapnuté, indikátor napájania sa rozsvieti a možné je ovládanie diaľkovým ovládačom.
- Keď indikátor napájania svieti, nie je potrebné stlačiť <Hlavné tlačidlo Zap./Vyp.> (⏻/⏻) na zariadení. Ovládajte diaľkový ovládač tak, aby sa farba indikátora napájania zmenila na zelenú (zobrazený je obraz).

■ Zapnutie/vypnutie diaľkovým ovládačom

Zapnutie

- Keď je napájanie zariadenia zapnuté (indikátor napájania - červený alebo oranžový), stlačte <Tlačidlo (ZAP./VYP.) pohotovostného režimu> (⏻/⏷), potom sa zobrazí obraz.
- Indikátor napájania: Zelený (Zobrazený je obraz.)

Vypnutie

- Keď je napájanie zariadenia zapnuté (indikátor napájania - zelený), stlačte <Tlačidlo (ZAP./VYP.) pohotovostného režimu> (⏻/⏷), potom sa napájanie vypne.
- Indikátor napájania: Červený (pohotovostný režim)

Poznámka

- Keď je aktívna funkcia „Power management“, farba indikátora napájania sa vo vypnutom stave zmení na oranžovú.
- Po odpojení sieťovej zástrčky môže zostať indikátor napájania ešte chvíľu svietiť. Nie je to porucha.
- Keď je zariadenie zapnuté alebo v pohotovostnom režime, stlačením <Hlavné tlačidlo Zap./Vyp.> (⏻/⏷) na zariadení zariadenie vypnete.

■ Keď zariadenie prvýkrát zapnete

Zobrazí sa nasledujúca obrazovka.

1 Vyberte jazyk pomocou ▲ ▼ a stlačte <ENTER>.



2 Pri vertikálnej inštalácii vyberte [Portrait] pomocou ▲ ▼ a stlačte <ENTER>.

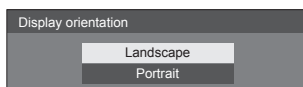

Poznámka

- Keď sa položky nastavujú, pri ďalšom zapnutí zariadenia sa tieto obrazovky nezobrazia. Jednotlivé položky je možné znova nastaviť v nasledujúcich menu.

[OSD language]

[Display orientation]

■ Hlásenie o zapnutí

Po zapnutí zariadenia sa môže zobrazíť nasledujúce hlásenie:

Upozornenie na vypnutie pri nečinnosti

'No activity power off' is enabled.

Keď je [No activity power off] v menu [Setup] nastavené na [Enable], pri každom zapnutí zariadenia sa zobrazí výstražné hlásenie.

„Power management“ informácia

Last turn off due to 'Power management'.

Keď je aktívna funkcia „Power management“, pri každom zapnutí zariadenia sa zobrazí hlásenie s informáciou.

Zobrazovanie týchto hlásení môžete nastaviť pomocou nasledujúceho menu:

- [Power on settings] menu
 - Information(No activity power off)
 - Information(Power management)

Technické parametre

Č. modelu

86-palcový model: TH-86EQ1W

75-palcový model: TH-75EQ1W

65-palcový model: TH-65EQ1W

55-palcový model: TH-55EQ1W

50-palcový model: TH-50EQ1W

43-palcový model: TH-43EQ1W

Spotreba energie

86-palcový model

363 W

75-palcový model

296 W

65-palcový model

185 W

55-palcový model

195 W

50-palcový model

178 W

43-palcový model

162 W

Stav vypnutia

0,3 W

Pohotovostný režim

0,5 W

Panel LCD monitora

86-palcový model

86-palcový IPS panel (Edge LED podsvietenie),
pomer strán 16:9

75-palcový model

75-palcový IPS panel (Edge LED podsvietenie),
pomer strán 16:9

65-palcový model

65-palcový VA panel (Direct LED podsvietenie),
pomer strán 16:9

55-palcový model

55-palcový VA panel (Direct LED podsvietenie),
pomer strán 16:9

50-palcový model

50-palcový VA panel (Direct LED podsvietenie),
pomer strán 16:9

43-palcový model

43-palcový VA panel (Direct LED podsvietenie),
pomer strán 16:9

Veľkosť obrazovky

86-palcový model

1 895 mm (Š) × 1 065 mm (V) × 2 174 mm (diagonálne) /
74,60" (Š) × 41,96" (V) × 85,60" (diagonálne)

75-palcový model

1 649 mm (Š) × 927 mm (V) × 1 892 mm (diagonálne) /
64,94" (Š) × 36,53" (V) × 74,51" (diagonálne)

65-palcový model

1 428 mm (Š) × 803 mm (V) × 1 639 mm (diagonálne) /
56,23" (Š) × 31,63" (V) × 64,52" (diagonálne)

55-palcový model

1 209 mm (Š) × 680 mm (V) × 1 387 mm (diagonálne) /
47,62" (Š) × 26,78" (V) × 54,63" (diagonálne)

50-palcový model

1 095 mm (Š) × 616 mm (V) × 1 257 mm (diagonálne) /
43,14" (Š) × 24,26" (V) × 49,50" (diagonálne)

43-palcový model

941 mm (Š) × 529 mm (V) × 1 079 mm (diagonálne) /
37,05" (Š) × 20,84" (V) × 42,51" (diagonálne)

Počet pixelov

8 294 400

(3 840 (Horizontálne) × 2 160 (Vertikálne))

Rozmery (Š × V × H)

86-palcový model

1 928 mm × 1 099 mm × 86 mm (bez rukoväti: 76 mm) /
75,91" × 43,27" × 3,39" (bez rukoväti: 2,99")

75-palcový model

1 681 mm × 959 mm × 73 mm (bez rukoväti: 66 mm) /
66,19" × 37,76" × 2,88" (bez rukoväti: 2,58")

65-palcový model

1 459 mm × 835 mm × 82 mm / 57,5" × 32,9" × 3,30"

55-palcový model

1 240 mm × 712 mm × 62 mm / 48,9" × 28,0" × 2,50"

50-palcový model

1 124 mm × 647 mm × 70 mm / 44,26" × 25,48" × 2,76"

43-palcový model

969 mm × 560 mm × 61 mm / 38,15" × 22,05" × 2,40"

Hmotnosť

86-palcový model

Približne 66,0 kg / 145,5 libier netto

75-palcový model

Približne 56,0 kg / 123,5 libier netto

65-palcový model

Približne 27,0 kg / 59,6 libier netto

55-palcový model

Približne 17,0 kg / 37,5 libier netto

50-palcový model

Približne 14,0 kg / 30,0 libier netto

43-palcový model

Približne 9,0 kg / 19,9 libier netto

Napájanie

TH-86EQ1W, TH-75EQ1W:

110 – 240 V ~ (110 – 240 V striedavý prúd), 50/60 Hz

TH-65EQ1W, TH-55EQ1W, TH-50EQ1W, TH-43EQ1W:

220 – 240 V ~ (220 – 240 V striedavý prúd), 50/60 Hz

Prevádzkové podmienky

Teplota

0 °C – 40 °C (32 °F – 104 °F)*1

Vlhkosť

20 % – 80 % (bez kondenzácie)

Prevádzkový čas

86-palcový model 75-palcový model

24 hodín/deň

65-palcový model 55-palcový model 50-palcový model

43-palcový model

18 hodín/deň

Pripojovacie konektory

HDMI 1

HDMI 2

Konektor TYPU A*2 × 2

Zvukový signál:

Lineárna PCM (vzorkovacie frekvencie: 48 kHz,
44,1 kHz, 32 kHz)

DVI-D IN

DVI-D 24-kolíkový × 1:

Súlad s DVI Revízia 1.0

Kompatibilný s HDCP 1.1

AV IN

Zvukový/Obrazový 4-pólový konektor mini jack
(M3) × 1

Obraz: 1,0 V_s-š (75 Ω)

Zvuk: Konektor stereo mini jack (M3) × 1,
0,5 Vefekt

PC IN

Mini D-sub 15-kolíkový (Kompatibilný s DDC2B)
× 1

Y/G:

1,0 V_s-š (75 Ω) (so synchronizačným signálom)

0,7 V_s-š (75 Ω) (bez synchronizačného signálu)

Pb/Cb/B:

0,7 V_s-š (75 Ω) (bez synchronizačného signálu)

Pr/Cr/R:

0,7 V_s-š (75 Ω) (bez synchronizačného signálu)

HD/VD:

TTL (vysoká impedancia)

AUDIO IN

Konektor stereo mini jack (M3) × 1, 0,5 Vefekt

AUDIO OUT

Konektor stereo mini jack (M3) × 1, 0,5 Vefekt

Výstup: Premennivý (-∞ – 0 dB)

(vstup 1 kHz 0 dB, záťaž 10 kΩ)

SERIAL IN

Konektor externého riadenia

D-sub 9-kolíkový × 1:

Kompatibilný s RS-232C

LAN

RJ45 × 1:

Pre sieťové pripojenie, kompatibilný s PjLink

Metóda komunikácie:

RJ45, 10BASE-T / 100BASE-TX / 1000BASE-T

IR IN

Konektor stereo mini jack (M3) × 1

IR OUT

Konektor stereo mini jack (M3) × 1

USB

Konektor USB × 1, TYP A

5 V jednosmerné / 2 A

Zvuk

Reproduktory

86-palcový model 75-palcový model

15 mm × 25 mm × 1 / φ 70 mm × 1 × 2 ks

65-palcový model 55-palcový model 50-palcový model

43-palcový model

50 mm × 25 mm × 2 ks

Zvukový výstup

20 W [10 W + 10 W] (10 % skreslenie THD)

Diaľkový ovládač

Napájanie

3 V jednosmerné (batéria (typ AAA/R03/LR03) × 2)

Prevádzkový dosah

Približne 7 m (22,9 stôp)

(pri ovládaní priamo pred snímačom signálu
diaľkového ovládača)

Hmotnosť

Približne 63 g / 2,22 unci (vrátane batérií)

Rozmery (Š × V × H)

48 mm × 134 mm × 20 mm / 1,89" × 5,28" × 0,76"

*1: Okolité teplota pri používaní tohto zariadenia vo veľkých výškach (od 1 400 m (4 593 stôp) do 2 800 m (9 186 stôp) nadmorskej výšky): 0 °C až 35 °C (32 °F až 95 °F)

*2: Funkcia VIERA LINK nie je podporovaná.

Poznámka

- Dizajn a špecifikácie podliehajú zmenám bez predchádzajúceho upozornenia. Uvádzaná hmotnosť a rozmery sú približné.

Softvérová licencia

Tento produkt obsahuje nasledujúci softvér:

- (1) softvér vyvinutý nezávisle spoločnosťou Panasonic Connect Co., Ltd. alebo pre ňu,
- (2) softvér vo vlastníctve tretích strán s licenciou udelenou spoločnosti Panasonic Connect Co., Ltd.,
- (3) softvér s udelenou licenciou GNU General Public License, verzia 2.0 (GPL V2.0),
- (4) softvér s udelenou licenciou GNU LESSER General Public License, verzia 2.1 (LGPL V2.1), a/alebo
- (5) voľný softvér iný ako softvér s udelenou licenciou GPL V2.0 a/alebo LGPL V2.1.

Softvér uvedený v kategóriách (3) - (5) je rozširovaný s vierou, že bude užitočný, ale **BEZ AKEJKOL'VEK ZÁRUKY**, aj bez predpokladanej záruky PREDAJNOSTI alebo VHODNOSTI NA KONKRÉTNY ÚČEL. Podrobné informácie nájdete v licenčných podmienkach, ktoré sa zobrazia po výbere [Software licenses], po vykonaní určeného úkonu z menu [Settings] tohto výrobku.

Po dobu najmenej tri (3) roky od dodania tohto výrobku poskytne spoločnosť Panasonic Connect Co., Ltd. akejkol'vek tretej strane, ktorá sa na nás obráti na nižšie uvedené kontakty, za poplatok neprevyšujúci naše náklady na fyzickú distribúciu zdrojového kódu, kompletnú strojovo čitateľnú kópiu príslušného zdrojového kódu spadajúceho pod licenciu GPL V2.0, LGPL V2.1 alebo iné licencie obsahujúce povinnosť urobiť tak, spolu s uvedením príslušných autorských práv.

Kontaktné údaje:

oss-cd-request@gg.jp.panasonic.com

Upozornenie o AVC/VC-1/MPEG-4

Tento výrobok je licencovaný na základe portfólia patentov AVC, portfólia patentov VC-1 a portfólia patentov MPEG-4 Visual, ktorý spotrebiteľa oprávňuje využívať ho na osobné alebo iné účely, pri ktorých spotrebiteľ nedostáva odmenu, zamerané na (i) kódovanie videa v súlade so štandardom AVC, štandardom VC-1 a štandardom MPEG-4 Visual („AVC/VC-1/MPEG-4 Video“) a/alebo (ii) dekódovanie videa vo formáte AVC/VC-1/MPEG-4 Video, ktoré bolo používateľom vytvorené na osobné účely a/alebo získané od poskytovateľa videa, ktorý vlastní licenciu na poskytovanie videa vo formáte AVC/VC-1/MPEG-4 Video. Licencia nie je udelená a nevzťahuje sa na žiadne iné použitie. Ďalšie informácie môžete získať od spoločnosti MPEG LA, LLC. Pozrite si <http://www.mpegla.com>.

Likvidácia opotrebovaných zariadení a batérií Len pre Európsku úniu a krajiny so systémom recyklácie



Tieto symboly uvádzané na výrobkoch, balení a/alebo v sprievodnej dokumentácii informujú o tom, že opotrebované elektrické a elektronické výrobky a batérie sa nesmú likvidovať ako bežný domový odpad.

V záujme zabezpečenia správneho spôsobu likvidácie, spracovania a recyklácie odovzdajte opotrebované výrobky a batérie na špecializovanom zbernom mieste v súlade s platnou legislatívou.

Správnym spôsobom likvidácie týchto výrobkov a batérií prispějete k zachovaniu cenných zdrojov a predídete prípadným negatívnym dopadom na ľudské zdravie a životné prostredie. Podrobnejšie informácie o zbere a recyklácii vám poskytnú miestne úrady.

Pri nesprávnej likvidácii tohto druhu odpadu môžu byť v súlade s platnou legislatívou udelené pokuty.



Poznámka týkajúca sa symbolu batérie (spodný symbol)

Tento symbol môže byť použitý spolu so symbolom chemickej značky. V takom prípade vyhovuje požiadavke stanovenej Smernicou týkajúcou sa príslušnej chemikálie.

Záznam zákazníka

Číslo modelu a sériové číslo tohto výrobku sa nachádza na zadnom paneli. Zapište si sériové číslo do kolónky uvedenej nižšie a odložte si túto knižku spolu s dokladom o kúpe ako trvalý záznam o kúpe kvôli identifikácii v prípade krádeže alebo straty a tiež pre účely záručného servisu.

Číslo modelu

Sériové číslo

Autorizovaný zástupca v EÚ:

Panasonic Connect Europe GmbH

Panasonic Testing Centre

Winsbergring 15, 22525 Hamburg, Nemecko

Panasonic Connect Co., Ltd.

Slovensky

4-1-62 Minoshima, Hakata-ku, Fukuoka 812-8531, Japonsko

Web Site: <https://panasonic.net/cns/prodisplays/>

© Panasonic Connect Co., Ltd. 2022