

## Instrucțiuni de operare

### Ghid de bază

Proiector LCD Utilizare comercială

Model Nr. **PT-TW381R**

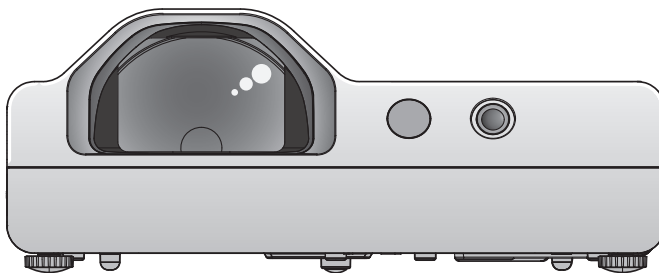

#### Citiți înainte de prima utilizare

Pentru mai multe informații despre acest produs, vă rugăm să citiți „Instrucțiuni de operare - Manual de operare”. Pentru a descărca „Instrucțiuni de operare - Manual de operare”, vizitați site-ul (<https://panasonic.net/cns/projector/>).

- Doar „Instrucțiuni de operare - Ghid de bază” (acest document) vă este furnizat în limba dumneavoastră. Pentru mai multe detalii, vă rugăm să citiți „Instrucțiuni de operare - Manual de operare” în alte limbi.

Vă mulțumim pentru achiziționarea acestui produs marca Panasonic.

- Înainte de a utiliza acest produs, vă rugăm să citiți cu atenție instrucțiunile și păstrați acest manual la îndemână pentru consultări ulterioare.
- Înainte de a vă utiliza proiectorul, asigurați-vă că ați citit „Citiți aici mai întâi!” (➔ paginile 3 la 8).

**PJLink™**

ROMANIAN

DPQP1323ZB/X1

# Cuprins

---

<b>Citiți aici mai întâi! .....</b>	<b>3</b>
-------------------------------------	----------

## **Pregătire**

<b>Măsuri de precauție la utilizare .....</b>	<b>10</b>
Scopul utilizării acestui produs .....	10
Măsuri de precauție la transport.....	10
Măsuri de precauție la instalare .....	10
Securitate .....	12
Observații pentru utilizarea conexiunii fără fir .....	12
Aplicații software acceptate de proiector .....	13
Depozitare .....	14
Măsuri de eliminare .....	14
Măsuri de precauție la utilizare.....	14
Accesorii.....	15
Accesorii opționale .....	16

## **Operațiuni de bază**

<b>Pornirea / oprirea proiectorului.....</b>	<b>17</b>
Pornirea proiectorului .....	17
Oprirea proiectorului.....	17

# Citiți aici mai întâi!

**ATENȚIONARE:** ACEST APARAT TREBUIE ÎMPĂMÂNTAT.

**ATENȚIONARE:** Pentru a reduce riscul de incendiu sau de electrocutare, nu expuneți acest aparat la ploaie sau umezeală.  
Acest aparat nu este destinat a fi utilizat în câmpul vizual direct de la locul de muncă cu afișaj vizual. Pentru a evita reflecțiile deranjante de la locul de muncă cu afișaj vizual, acest aparat nu trebuie amplasat în câmpul vizual direct.  
Echipamentul nu este destinat a fi utilizat la o stație de lucru video, în conformitate cu BildscharbV.  
Nivelul de zgomot (presiunea acustică) din poziția operatorului este mai mic sau egal cu 70 dB (A), în conformitate cu ISO 7779.

**ATENȚIONARE:**

1. Scoateți ștecherul din priză atunci când aparatul nu este utilizat o perioadă prelungită de timp.
2. Pentru a preveni șocurile electrice, nu îndepărtați capacul. Înăuntru nu sunt piese ce pot fi deșchise de către utilizator. Adresați-vă personalului de service calificat pentru service.
3. Nu îndepărtați pinul de împământare al ștecherului. Acest aparat este echipat cu un ștecher 3 găuri cu împământare. Acest ștecher se va potrivi numai la o priză cu împământare. Aceasta este o caracteristică de siguranță. Dacă nu puteți introduce ștecherul în priza de curent, contactați un electrician. Nu ignorați scopul pentru care a fost prevăzut ștecherul cu împământare.

**ATENȚIONARE:** PENTRU A REDUCE RISCUL DE INCENDIU SAU ELECTROCUTARE, NU EXPUNEȚI ACEST PRODUS LA PLOAIE SAU UMEZEALĂ.

**ATENȚIONARE:** RISC DE ELECTROCUTARE. A NU SE DESCHIDE.



Indicat pe proiector



Simbolul unui fulger cu vâr de săgeată în interiorul unui triunghi echilateral are ca scop alertarea utilizatorului cu privire la prezența unor „tensiuni periculoase” neizolate, din carcasa produsului, care pot fi de o intensitate suficientă pentru a constitui un risc de electrocutare pentru persoane.



Semnul exclamării din interiorul unui triunghi echilateral are ca scop alertarea utilizatorului cu privire la instrucțiunile importante de operare și întreținere (service) din documentația care însoțește produsul.

**ATENȚIONARE:**



OPRIȚI ALIMENTAREA ȘI DECONECTAȚI CABLUL DE ALIMENTARE DIN PRIZA DE PERETE ÎNAINTE DE A ÎNLOCUI LAMPA.

**ATENȚIONARE:** Nu priviți în lumina emisă de lentila proiectorului în timpul utilizării proiectorului.

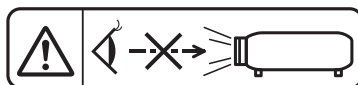

Indicat pe proiector

## Citiți aici mai întâi!

**ATENȚIONARE:** Nu puneți obiecte în fața lentile proiectorului în timpul utilizării proiectorului.



Indicat pe proiector

**ATENȚIE:** Pentru a asigura o funcționare neîntreruptă, urmați instrucțiunile de instalare atașate. Aceasta include utilizarea cablului de alimentare furnizat și a cablurilor ecranate de interfață atunci când conectați aparatul la un calculator sau la dispozitive periferice. De asemenea, orice schimbări sau modificări neautorizate aduse acestui echipament ar putea anula dreptul utilizatorului de a folosi acest aparat.

Acesta este un aparat care proiectează imagini pe un ecran etc. și nu este destinat a fi utilizat ca un corp de iluminat de interior într-un mediu casnic.

Directiva 2009/125/EC

**Fabricat de:** Panasonic Connect Co., Ltd.  
4-1-62 Minoshima, Hakata-ku, Fukuoka 812-8531, Japonia  
**Importator:** Panasonic Connect Europe GmbH  
**Reprezentant autorizat în UE:** Panasonic Testing Centre  
Winsbergring 15, 22525 Hamburg, Germania

## ATENȚIONARE:

### ■ ALIMENTAREA CU ENERGIE ELECTRICĂ

**Priza de perete sau disjunctorul vor fi instalate în apropierea echipamentului și vor fi ușor accesibile dacă apar probleme. Dacă apar următoarele probleme, decuplați imediat alimentarea cu energie.**

O utilizare prelungită a proiectorului în aceste condiții va conduce la incendiu sau la electrocutare.

- Dacă în interiorul proiectorului pătrund obiecte străine sau apă, întrerupeți alimentarea cu energie.
- Dacă proiectorul a fost scăpat pe jos sau dacă s-a spart carcasa, întrerupeți alimentarea cu energie.
- Dacă observați fum, mirosuri sau zgomote ciudate provenind de la proiector, întrerupeți alimentarea cu energie.

Vă rugăm să contactați Centrul de service autorizat pentru reparații și nu încercați dumneavoastră să reparați proiectorul.

**În timpul unei furtuni, nu atingeți proiectorul sau cablul.**

Pot apărea șocuri electrice.

**Nu faceți nimic ce ar putea conduce la deteriorarea cablului de alimentare sau a prizei.**

Dacă cablul de alimentare este utilizat deteriorat, această situație va conduce la șocuri electrice, scurtcircuit sau incendiu.

- Nu deteriorați cablul de alimentare, nu îl modificați, nu îl așezați lângă obiecte fierbinți, nu îndoiți, răsuciți, trageți excesiv de acesta, nu puneți pe acesta obiecte grele și nu îl lăsați în colac.

Contactați un Centru de service autorizat pentru efectuarea de reparații la cablul de alimentare considerate necesare.

**Introduceți complet ștecherul în priza de perete și conectorul de alimentare la terminalul proiectorului.**

Dacă ștecherul nu este introdus corect, vor apărea șocuri electrice sau supraîncălzire.

- Nu utilizați ștechere deteriorate sau prize care atâră din perete.

**Nu folosiți altceva decât cablul de alimentare furnizat.**

Nerespectarea acestui avertisment va conduce la șocuri electrice sau incendii. Vă rugăm să rețineți că, dacă nu utilizați cablul de alimentare furnizat pentru împământarea dispozitivului la priză, acest lucru poate conduce la șocuri electrice.

**Curățați periodic ștecherul pentru a preveni depunerea de praf pe acesta.**

Nerespectarea acestui avertisment va conduce la incendiu.

- Dacă se depune praf pe ștecher, umiditatea rezultată poate distruge izolarea.
- Dacă nu utilizați proiectorul pentru o perioadă mai lungă de timp, scoateți ștecherul din priza de perete. Scoateți ștecherul din priza de perete și ștergeți-o periodic cu o lavetă uscată.

**Nu manevrați cablul de alimentare și conectorul de alimentare cu mâinile umede.**

Nerespectarea acestui avertisment va conduce la șocuri electrice.

**Nu suprasolicitați priza de perete.**

În cazul în care sursa de alimentare este suprasolicitată (ex. prin utilizarea mai multor adaptoare), aceasta se poate supraîncălzi și se va ajunge la incendiu.

### ■ UTILIZAREA/INSTALAREA

**Nu așezați proiectorul pe materiale moi, cum ar fi covoare sau covorașe din burete.**

Acest lucru va conduce la supraîncălzirea proiectorului, posibil provocând arsuri, incendiu sau deteriorarea proiectorului.

**Nu instalați proiectorul în spații cu umiditate sau cu praf sau în locuri unde proiectorul poate intra în contact cu fum sau abur uleios.**

Folosirea proiectorului în astfel de condiții va conduce la incendii, șocuri electrice sau deteriorarea componentelor. Deteriorarea componentelor (cum ar fi consolele de montare în tavan) poate provoca căderea proiectorului montat în tavan.

**Nu instalați acest proiector într-un zonă care nu este suficient de puternică pentru a prelua întreaga greutate a proiectorului sau pe partea superioară a unei suprafețe care este înclinată sau instabilă.**

Nerespectarea acestui avertisment va conduce la căderea sau răsturnarea proiectorului, și s-ar putea ajunge la răni grave sau daune.

**Instalarea (cum ar fi consola de montare în tavan) trebuie efectuată numai de către un tehnician calificat.**

Dacă instalarea și fixarea nu sunt realizate corect, se poate ajunge la leziuni sau accidente, cum ar fi șocuri electrice.

- Asigurați-vă că utilizați cablul furnizat cu consola de montare în tavan ca o măsură suplimentară de siguranță, pentru a preveni căderea proiectorului. (Montați într-o altă locație la consola de montare în tavan.)

## **ATENȚIONARE:**

### **Nu instalați proiectorul într-un loc prin care trec persoane.**

Persoanele se pot lovi de proiector sau se pot împiedica de cablul de alimentare, ceea ce poate conduce la incendiu, electrocutare sau vătămare.

### **Nu acoperiți orificiile de admisie/evacuare.**

Acest lucru va conduce la supraîncălzirea proiectorului, posibil provocând incendiu sau deteriorarea proiectorului.

- Nu amplasați proiectorul în spații mici, prost ventilate.
- Nu amplasați proiectorul pe material textil sau hârtie, întrucât aceste materiale pot fi aspirate în orificiul de admisie a aerului.
- Asigurați un spațiu de cel puțin 1 m (39-3/8") între orice perete sau obiect și orificiul de evacuare, și un spațiu de cel puțin 50 cm (19-11/16") între oricare perete sau obiecte și orificiul de admisie.

### **Nu puneți mâinile sau alte obiecte aproape de orificiul de evacuare a aerului.**

Acest lucru va conduce la arsuri sau răni la nivelul mâinilor sau deteriorarea celorlaltor obiecte.

- Prin orificiul de evacuare a aerului iese aer cald. În apropierea acestui orificiu, nu vă așezați mâinile sau fața, sau obiecte care nu pot rezista la căldură.

### **Nu priviți și nu intrați în lumina emisă de lentila proiectorului în timp utilizării.**

Acest lucru poate provoca arsuri sau pierderea vederii.

- Lentila proiectorului emite o lumină puternică. Nu priviți sau puneți mâinile direct în lumină.
- Acordați o atenție deosebită copiilor pentru a nu privi în lentilă. Mai mult, opriți alimentarea și opriți alimentarea principală atunci când plecați de lângă proiector.

### **Nu încercați niciodată să remodelați sau să demontați proiectorul.**

Tensiuni înalte pot provoca incendii sau șocuri electrice.

- Pentru orice inspecție, reglare și reparații, vă rugăm să contactați un Centrul de service autorizat.

### **Nu lăsați obiecte metalice, obiecte inflamabile sau lichide să intre în interiorul proiectorului. Nu lăsați proiectorul să se ude.**

Nerespectarea acestui avertisment poate provoca scurt circuite sau supraîncălzire, și poate duce la incendiu, șocuri electrice sau funcționarea necorespunzătoare a proiectorului.

- Nu așezați recipiente cu lichid sau obiecte metalice în apropierea proiectorului.
- Dacă în interiorul proiectorului curg lichide, consultați-vă furnizorul.
- Trebuie acordată o atenție deosebită copiilor.

### **Utilizați suportul pentru montare pe tavan specificat de Panasonic Connect Co., Ltd.**

Utilizarea unui alt suport pentru montare pe tavan decât cel specificat va avea ca rezultat accidente cauzate de cădere.

- Atașați cablul de siguranță furnizat la consola de montare în tavan pentru a preveni căderea proiectorului.

## **■ ACCESORII**

### **Nu utilizați și nu manevrați bateriile în mod necorespunzător și citiți în continuare următoarele.**

Nerespectarea acestui avertisment conduce la arsuri, iar bateriile pot prezenta scurgeri, supraîncălzire, pot exploda sau lua foc.

- Utilizați doar tipul de baterii specificat.
- Nu încărcați bateriile uscate.
- Nu dezamblați bateriile uscate.
- Nu încălziți bateriile și nu le aruncați în apă sau foc.
- Asigurați-vă că bornele + și - ale bateriilor nu intră în contact cu obiecte metalice, cum ar fi lămpișoarele sau acele de păr.
- Nu depozitați și nu transportați bateriile împreună cu obiecte metalice.
- Depozitați bateriile într-o pungă din plastic și păstrați-le departe de obiectele metalice.
- Asigurați-vă că polaritățile (+ și -) sunt poziționate corect la introducerea bateriilor.
- Nu folosiți concomitent o baterie nouă și o baterie veche sau baterii de tipuri diferite.
- Nu utilizați baterii cu suprafața exterioară exfoliată sau îndepărtată.

### **Nu lăsați bateriile la îndemâna copiilor.**

Înghițirea lor accidentală poate produce leziuni fizice.

- Dacă sunt înghițite, cereți imediat sfatul medicului.

## ATENȚIONARE:

**Dacă bateria prezintă scurgeri de lichid, nu atingeți lichidul cu mâna și luați următoarele măsuri, dacă este necesar.**

- Lichidul bateriei pe piele sau pe îmbrăcăminte poate duce la inflamații sau leziuni la nivelul pielii. Clătiți cu apă curată și cereți imediat sfatul medicului.
- Lichidul bateriei în contact cu ochii dvs. poate cauza pierderea vederii. În acest caz, nu vă frecați la ochi. Clătiți cu apă curată și cereți imediat sfatul medicului.

**Nu desfaceți alte șuruburi decât cele indicate în timpul înlocuirii lămpii.**

Nerespectarea acestui avertisment va cauza șocuri electrice, arsuri sau răniri.

**Nu dezasamblați lampa.**

Spargerea lămpii ar putea conduce la rănire.

### Înlocuirea lămpii

Lampa are presiune internă mare. În cazul unei manipulări necorespunzătoare, se poate ajunge la explozie și răni sau accidente grave.

- Lampa poate exploda cu ușurință dacă este lovită de obiecte dure sau este scăpată.
- Înainte să înlocuiți lampa, asigurați-vă că opriți alimentarea și deconectați cablul de alimentare de la priza de perete. În caz contrar se pot produce șocuri electrice sau explozii.
- La înlocuirea lămpii opriți alimentarea și lăsați lampa să se răcească cel puțin o oră înainte de manipulare, altfel aceasta poate provoca arsuri.

**Scoateți la timp bateriile epuizate din telecomandă.**

- Lăsarea lor în aparat poate conduce la scurgeri de lichid, supraîncălzire sau explozie a bateriilor.

## ATENȚIE:

### ■ ALIMENTAREA CU ENERGIE ELECTRICĂ

**Când deconectați cablul de alimentare, asigurați-vă că țineți cablul de alimentare și conectorul de alimentare.**

În cazul în care se trage chiar de cablul de alimentare, conductorul va fi deteriorat, și se vor putea produce incendii, scurtcircuite sau șocuri electrice puternice.

**Atunci când nu utilizați proiectorul pentru o perioadă mai lungă de timp, scoateți ștecherul din priza de perete.**

Nerespectarea acestui avertisment poate conduce la incendiu sau electrocutare.

**Deconectați cablul de alimentare de la priza de perete înainte de a efectua orice activități de curățare sau de înlocuire.**

În caz contrar se pot produce șocuri electrice.

### ■ UTILIZAREA/INSTALAREA

**Nu puneți deasupra proiectorului obiecte grele.**

Nerespectarea acestui avertisment va face proiectorul instabil și ulterior va cădea, ducând la deteriorare sau rănire. Proiectorul se va defecta sau se va deforma.

**Nu vă urcați pe acest proiector.**

Veți putea cădea sau proiectorul se poate sparge și se va ajunge la rănire.

- Fiți foarte atenți să nu lăsați copii să stea în picioare sau să se așeze pe proiector.

**Nu așezați proiectorul în locuri extrem de fierbinți.**

Acest lucru va conduce la deteriorarea carcasei exterioare sau a componentelor interne, sau va provoca incendii.

- Acordați o atenție sporită în locațiile expuse luminii directe a soarelui sau lângă surse de căldură.

**Nu instalați proiectorul într-un loc în care se poate produce poluare cu sare sau gaze corozive.**

Acest lucru poate duce la cădere datorită coroziei. De asemenea, poate duce la defectțiuni.

**Nu așezați obiecte în fața lentilei în timp ce proiectorul este utilizat.**

**Nu blocați proiecția prin așezarea unui obiect în fața lentilei de proiecție.**

Acest lucru poate provoca incendiu sau deteriorarea obiectului și poate cauza defectarea proiectorului.

- Lumina puternică este emisă din lentila proiectorului.

**Nu stați în fața lentilei în timp ce proiectorul este utilizat.**

Acest lucru poate duce la deteriorarea și arderea hainelor.

- Lumina puternică este emisă din lentila proiectorului.

## ATENȚIE:

### Deconectați întotdeauna toate cablurile înainte de mutarea proiecteurului.

Mutarea proiecteurului cu cablurile încă atașate poate deteriora cablurile, ceea ce va provoca incendii sau șocuri electrice.

### La montarea proiecteurului în tavan, asigurați-vă că șuruburile de montare și cablul de alimentare nu intră în contact cu componentele metalice din structura tavanului.

Contactul cu componentele metalice din structura tavanului poate provoca șocuri electrice.

### Nu introduceți niciodată căștile audio și căștile intraauriculare în terminalul <VARIABLE AUDIO OUT>.

Presiunea acustică excesivă emisă de cele două tipuri de căști poate cauza pierderea auzului.

## ■ ACCESORII

### Nu utilizați lămpi vechi.

Dacă sunt utilizate ar putea exploda.

### Dacă lampa s-a spart, aerisiți imediat încăperea. Nu atingeți și nu puneți fața aproape de piesele sparte.

Nerespectarea acestui avertisment duce la inhalarea de către utilizator a gazului eliberat atunci când lampa s-a spart și care conține aproape aceeași cantitate de mercur ca lămpile fluorescente, iar cioburile vor provoca rănirea.

- Dacă credeți că ați inhalat gaz sau dacă gazul a ajuns în ochi sau gură, cereți imediat sfatul medicului.
- Solicitați furnizorului dvs. înlocuirea lămpii și verificarea interiorului proiecteurului.

### Atunci când nu utilizați proiectorul pentru o perioadă mai lungă de timp, scoateți bateriile din telecomandă.

Nerespectarea acestui avertisment va conduce la scurgerea bateriilor, la supraîncălzirea acestora, la aprinderea sau explozia lor, posibil ducând la incendii sau contaminare a zonei învecinate.

## ■ ÎNTREȚINEREA

### Solicitați furnizorului dvs. curățarea interiorului proiecteurului o dată pe an.

Utilizarea continuă în timp ce praful se acumulează în interiorul proiecteurului poate provoca incendii.

- Pentru prețul serviciului de curățare, contactați-vă furnizorul.

## Pentru scoaterea bateriei

### ■ Bateriile telecomenzii

1. Apăsăți butonul de scoatere a capacului bateriei și ridicați capacul.

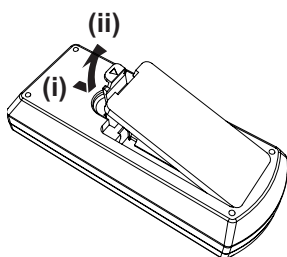

2. Scoateți bateriile.

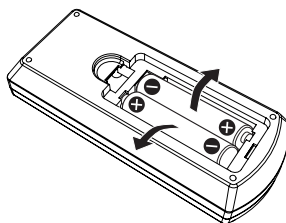

### ■ Bateriile stiloului interactiv

Rotiți după cum este afișat în ilustrația următoare.

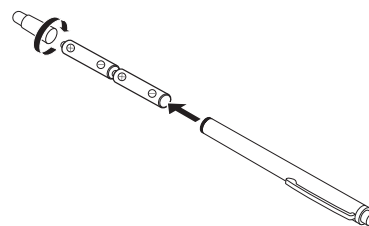



## ■ Mărci comerciale

- Windows, Internet Explorer și Microsoft Edge sunt mărci comerciale înregistrate sau mărci comerciale ale Microsoft Corporation în Statele Unite și în alte țări.
- Mac, macOS, iPad, iPhone, iPod touch și Safari sunt mărci comerciale ale Apple Inc., înregistrate în Statele Unite și în alte țări.
- IOS e o marcă comercială și o marcă comercială înregistrată a Cisco în Statele Unite și în alte țări și e folosită sub licență.
- Android și Google Chrome sunt mărci comerciale ale Google LLC.
- Termenii HDMI și HDMI High-Definition Multimedia Interface (Interfață multimedia de înaltă definiție), și marca HDMI sunt mărci comerciale sau mărci comerciale înregistrate ale HDMI Licensing Administrator, Inc. (Administrator licențiere) în Statele Unite și în alte țări.
- Intel® e marcă comercială a Intel Corporation înregistrată în Statele Unite și/sau în alte țări.
- Marca comercială PJLink e o marcă comercială pentru care s-au solicitat drepturile de marcă comercială în Japonia, Statele Unite ale Americii și alte țări și zone.
- Crestron Connected, sigla Crestron Connected, Crestron Fusion, Crestron RoomView și RoomView sunt mărci comerciale sau mărci comerciale înregistrate ale Crestron Electronics, Inc. în Statele Unite și/sau în alte țări.
- Adobe, Acrobat, Flash Player și Reader sunt mărci comerciale sau mărci comerciale înregistrate ale Adobe Systems Incorporated în SUA și/sau alte țări.
- Unele fonturi folosite în meniul de pe ecran sunt fonturi tip bitmap și sunt produse și comercializate de Ricoh Company, Ltd.
- Toate celelalte denumiri, denumiri de companii și denumiri de produse menționate în acest manual sunt mărci comerciale sau mărci comerciale înregistrate ale deținătorilor aferenți.  
Vă rugăm să observați că simbolurile ® și ™ nu sunt specificate în acest manual.

## ■ Informații software privitoare la acest produs

Acest produs include următoarele produse software:

- (1) software dezvoltat în mod independent de Panasonic Connect Co., Ltd.,
- (2) software deținut de o terță parte și oferit sub licență către Panasonic Connect Co., Ltd.,
- (3) software cu licență GNU General Public License Versiunea 2.0 (GPL V2.0),
- (4) software cu licență GNU LESSER General Public License, Versiunea 2.1 (LGPL V2.1), și/sau
- (5) software cu licență deschisă, altul decât software-ul cu licență GPL V2.0 și/sau LGPL V2.1.

Software-ul din categoriile (3) - (5) sunt oferite presupunând că vă va fi folositor, dar FĂRĂ NICIO GARANȚIE, chiar și fără garanția implicită de VANDABILITATE sau de DESTINAȚIE ÎNTR-UN SCOP ANUME.

Timp de cel puțin trei (3) ani de la livrarea acestui produs, Panasonic Connect Co., Ltd. va oferi oricărei terțe părți care ne contactează prin intermediul datelor de contact furnizate mai jos, contra unei taxe care nu depășește costul distribuției fizice a codului sursă, o copie prelucrabilă automat a codului sursă corespunzător în conformitate cu GPL V2.0, LGPL V2.1 sau alte licențe cu obligația de a face acest lucru, precum și respectiva notificare privind drepturile de autor pentru acesta.

Informații de contact: [oss-cd-request@gg.jp.panasonic.com](mailto:oss-cd-request@gg.jp.panasonic.com)

Software-ul Presenter Light folosește următoarele programe software.

O parte din acest software se bazează parțial pe activitatea Independent JPEG Group.

## ■ Ilustrațiile din aceste instrucțiuni de operare

- Ilustrațiile proiecteurului, meniul de pe ecran (OSD) și celelalte piese pot fi diferite în realitate.
- Ilustrațiile afișate pe ecranul computerului pot fi diferite în funcție de tipul computerului și de sistemul său de operare.
- Ilustrațiile proiecteurului cu cablul de alimentare conectat sunt doar pentru exemplificare. Forma cablurilor de alimentare furnizate depinde de țara din care ați achiziționat produsul.

## ■ Pagini de referință

- Paginile de referință din acest manual sunt indicate ca: (➡ pagina 00).
- Referințele către „Instrucțiuni de operare - Manual de operare” sunt indicate: (➡ Instrucțiuni de operare - Manual de operare).  
În acest manual, titlurile care fac referință la „Instrucțiuni de operare - Manual de operare” sunt indicate folosind versiunea în engleză.  
Pentru a descărca „Instrucțiuni de operare - Manual de operare” (PDF), vizitați site-ul (<https://panasonic.net/cns/projector/>).
- Pentru a citi „Instrucțiuni de operare - Manual de operare” (PDF), trebuie să aveți instalat Adobe® Acrobat® Reader®.

## ■ Exprimare

- În acest manual, accesoriul „Telecomandă fără fir” este denumit „Telecomandă”.

# Măsuri de precauție la utilizare

## Scopul utilizării acestui produs

Scopul utilizării produsului este de a proiecta pe un ecran semnalele video cu imagini staționare/în mișcare de la echipamente video sau de la computere.

## Măsuri de precauție la transport

- La transportarea proiecteurului, țineți-l bine și evitați vibrații excesive și lovituri. Acestea pot deteriora componentele interne și duce la disfuncționalități.
- Nu transportați proiectorul cu picioare reglabile extinse. Acest lucru poate duce la deteriorarea picioare reglabile.
- Nu mutați și nu transportați proiectorul cu modulul wireless (Nr. model: AJ-WM50E / ET-WML100E) montat. Acest lucru poate duce la deteriorarea modulului wireless.

## Măsuri de precauție la instalare

### ■ Nu instalați proiectorul afară, în aer liber.

Proiectorul este conceput doar pentru utilizare în interior.

### ■ Nu instalați proiectorul în următoarele locații.

- Locuri unde apar vibrații și șocuri, cum ar fi într-o mașină sau un vehicul: În caz contrar, componentele interne se pot defecta sau pot funcționa defectuos.
- Zone lângă mare sau alte zone afectate de gaze corozive: Coroziunea poate deteriora componentele interne și pot cauza funcționarea defectuoasă a proiecteurului.
- În apropierea evacuării unui aparat de aer condiționat: În funcție de condițiile de utilizare, ecranul poate rar fluctua, ca urmare a aerului încălzit din portul de evacuare a aerului sau a aerului cald sau rece. Asigurați-vă că gazele de evacuare de la proiector sau alte echipamente, sau aerul din instalația de aer condiționat nu suflă spre partea din față a proiecteurului.
- Locuri cu fluctuații extreme de temperatură, cum ar fi în apropierea surselor de lumină (lămpi de studio): Acest lucru poate reduce durata de viață a lămpii, sau poate cauza deformarea carcasei exterioare din cauza căldurii, care poate provoca defecțiuni.  
Respectați următoarele valori de temperatură a mediului în care funcționează proiectorul.
- Lângă linii de înaltă tensiune sau în apropierea motoarelor: Acest lucru poate interfera cu funcționarea proiecteurului.

### ■ Solicitați unui tehnician calificat sau distribuitorului dvs. efectuarea lucrărilor de instalare, cum ar fi instalarea în tavan.

Pentru a asigura performanța și siguranța proiecteurului, solicitați ajutorul unui tehnician calificat sau reprezentantului dvs. atunci când instalați proiectorul pe tavan sau într-un loc înalt.

### ■ Reglarea focalizării

Lentila de proiecție este afectată termic de lumina unei surse de lumină, făcând focalizarea instabilă în perioada imediată pornirii alimentării cu energie. Se recomandă proiectarea continuă a imaginilor timp de cel puțin 30 de minute înainte de reglarea focalizării.

### ■ Nu instalați proiectorul la altitudini de 2 700 m (8 858') sau mai mari deasupra nivelului mării.

### ■ Nu folosiți proiectorul într-o locație în care temperatura ambientală depășește 40 °C (104 °F).

Folosirea proiecteurului într-o locație la altitudine prea mare sau unde temperatura ambientală este prea mare poate scurta durata de viață a componentelor sau poate cauza defecțiuni.

### ■ Nu înclinați proiectorul și nu îl așezați pe una dintre părțile sale laterale.

Nu înclinați corpul proiecteurului mai mult de aproximativ  $\pm 30^\circ$  grade vertical sau  $\pm 15^\circ$  orizontal. Înclinarea excesivă a proiecteurului poate reduce durata de viață a componentelor.

Unghiul maxim ce poate fi corectat din meniul [POZIȚIE] → [REGLARE ECRAN] → [DISTORS. TRAPEZOIDALĂ] este de  $\pm 15^\circ$ . Dacă înclinarea verticală relativă la suprafața ecranului depășește  $15^\circ$ , e posibil ca distorsiunea trapezoidală verticală să nu poată fi corectată.

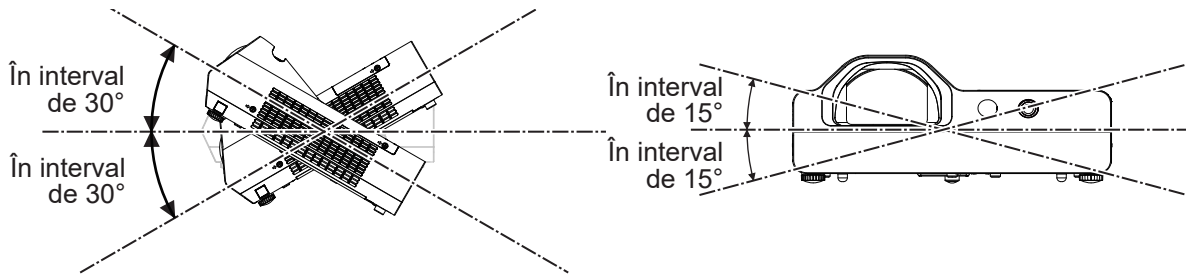

### ■ Măsurile de precauție la configurarea proiecteurului

- Folosiți picioare reglabile doar pentru instalarea pe podea sau pentru a regla unghiul. Folosirea lor în alte scopuri poate deteriora proiectorul.
- Atunci când instalați proiectorul folosind altă metodă decât cea de montare pe podea folosind picioare reglabile sau pe tavan folosind consola de instalare în tavan, folosiți cele patru găuri filetate pentru montarea în tavan (așa cum se arată în imagine) pentru a fixa proiectorul.  
În acest caz, asigurați-vă că nu există spațiu între găurile filetate pentru montarea pe tavan din partea inferioară a proiecteurului și suprafața pe care îl așezați prin folosirea unor distanțiere (metalice).
- Folosiți o șurubelniță dinamometrică sau o cheie inbus dinamometrică pentru a strânge șuruburile de fixare la cuplul recomandat. Nu folosiți șurubelnițe electrice sau cu impact.  
(Diametru șurub: M4, adâncime filetată în interiorul proiecteurului: 10 mm (13/32"), cuplu strângere:  $1,25 \pm 0,2 \text{ N}\cdot\text{m}$ )

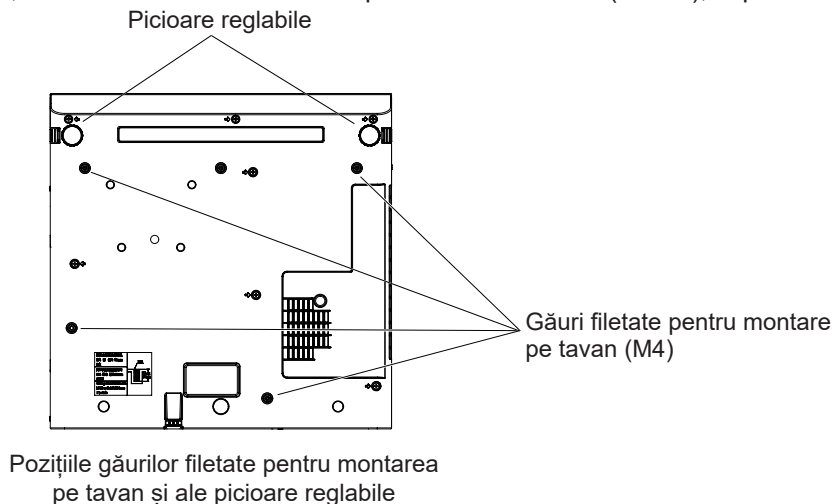

- Nu blocați orificiile de ventilație de admisie și de evacuare ale proiecteurului.
- Preveniți ca aerul cald și rece de la sistemul de aer condiționat să sufle direct în porturile de ventilație de admisie și evacuare ale proiecteurului.

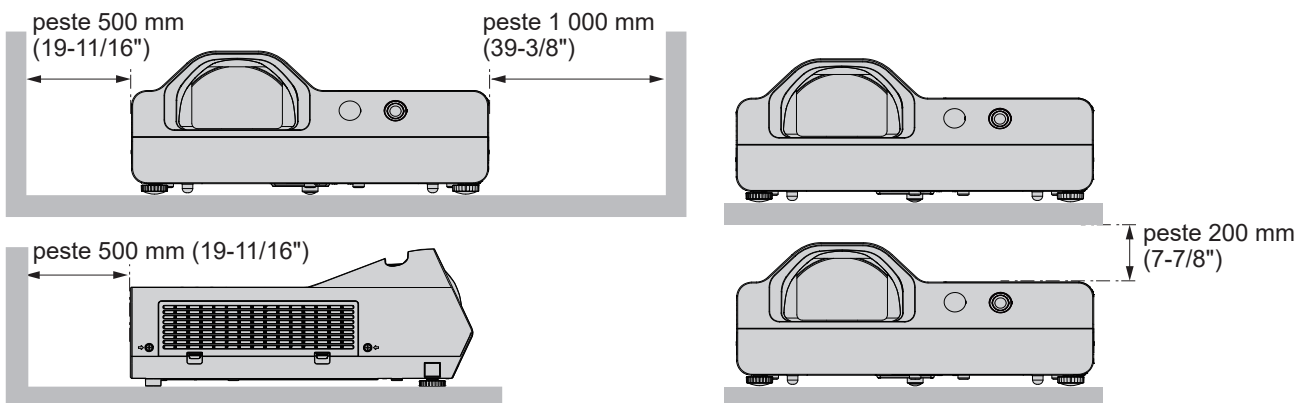

- Nu instalați proiectorul într-un spațiu închis.  
La instalarea proiecteurului într-un spațiu închis, asigurați separat aer condiționat sau ventilație. Căldură de evacuare se poate acumula atunci când ventilația nu este suficientă, declanșând circuitul de protecție al proiecteurului.
- Panasonic Connect Co., Ltd. nu își asumă responsabilitatea pentru orice deteriorare a produsului cauzată de o alegere nepotrivită a locației pentru instalarea proiecteurului, chiar dacă perioada de garanție a produsului nu a expirat.

### Securitate

Luați măsuri de precauție împotriva următoarelor incidente.

- Informații cu caracter personal care sunt prezentate involuntar prin intermediul acestui produs.
- Utilizarea neautorizată a acestui produs de către un terț rău intenționat.
- Intervenția sau oprirea acestui produs de către un terț rău intenționat.

Luați suficiente măsuri de securitate.

- Alegeți o parolă cât se poate de complexă.
- Schimbați-vă parola periodic. Parola poate fi setată în meniul [SECURITATE] → [SCHIMBARE PAROLĂ].
- Panasonic Connect Co., Ltd. sau companiile afiliate ei nu vă vor solicita niciodată parola în mod direct. Nu vă dezvăluiți parola în cazul în care primiți astfel de solicitări.
- Rețeaua trebuie să fie protejată printr-un firewall etc.
- Setați o parolă corespunzătoare pentru funcția de control prin web și restricționați utilizatorii care se pot conecta. Parola pentru funcția de control prin web poate fi setată din meniul [REȚEA] → [CONT ADMINISTRATOR] sau de pe pagina [Set up passwords] atunci când accesați meniul de pe web.

### ■ Atenționări de securitate privitoare la folosirea unui produs cu LAN fără fir

Avantajele unui LAN fără fir sunt că informațiile pot fi transmise între computer sau un alt dispozitiv similar și punctul de acces wireless folosind unde radio, în locul unui cablu LAN, atât timp cât acestea se află în raza de emisie radio.

Pentru că undele radio pot trece prin obstacole (cum ar fi pereții) și sunt accesibile de oriunde din raza de acoperire a emițătorului, pot apărea următoarele probleme dacă setările de securitate sunt insuficiente.

- Datele transmise pot fi interceptate  
Un terț răuvoitor poate recepționa undele radio și poate monitoriza datele transmise.
  - Informații personale cum ar fi numele de utilizator, parola sau numărul de la cardul de credit
  - Conținutul unui e-mail
- Accesare ilegală  
Un terț răuvoitor poate accesa neautorizat rețeaua dvs. personală sau a companiei și poate realiza următoarele acțiuni.
  - Obține informații personale și/sau secrete (scurgere de informații)
  - Poate răspândi informații false furând identitatea unei persoane particulare (spoofing)
  - Poate suprascrie comunicațiile interceptate și poate transmite date false (tampering)
  - Poate răspândi software periculos, cum ar fi un virus de computer sau poate bloca sistemul dvs. și/sau distruge datele (blocarea sistemului)

Având în vedere că majoritatea adaptoarelor LAN fără fir sau majoritatea punctelor de acces sunt echipate cu caracteristici de securitate care pot preveni aceste probleme, puteți reduce posibilitatea apariției acestor probleme atunci când folosiți un produs configurând setările de securitate corespunzătoare ale dispozitivului LAN fără fir.

La unele dispozitive LAN fără fir setările de securitate nu pot fi configurate imediat după achiziționare. Pentru a diminua posibilitatea apariției unor probleme de securitate, asigurați-vă că toate setările de securitate sunt realizate conform instrucțiunilor de operare ale fiecărui dispozitiv de tip „wireless LAN” înainte de a folosi acest dispozitiv.

În funcție de specificațiile rețelei LAN fără fir, un terț rău voitor poate ocoli setările de securitate prin mijloace speciale. Panasonic Connect Co., Ltd. roagă clienții să înțeleagă bine riscul asociat folosirii acestui produs fără realizarea setărilor de securitate și recomandă clienților să le efectueze la propria discreție și pe propria răspundere.

### Observații pentru utilizarea conexiunii fără fir

Conexiunea fără fir a proiecteurului folosește unde radio cu frecvența în banda de 2,4 GHz.

Nu este necesară o licență de emisie radio, dar citiți și luați la cunoștință următoarele elemente înainte de utilizare.

Modulul opțional (Model nr.: AJ-WM50E / ET-WML100E) din gama de accesorii opționale trebuie instalat atunci când doriți să folosiți funcția „wireless LAN” a acestui proiector.

### ■ Nu utilizați în apropierea altor dispozitive fără fir.

Echipamentele respective pot emite unde radio în aceeași bandă de frecvențe ca proiectorul.

Atunci când proiectorul este folosit lângă astfel de dispozitive, interferența undelor radio poate face imposibilă comunicația sau viteza comunicației se poate reduce.

- Cuptoare cu microunde etc.
- Echipamentele medicale, chimice și industriale etc.
- Stații radio de pe liniile de asamblare folosite la identificarea obiectelor etc.
- Stații radio de putere mică

### ■ Dacă este posibil, evitați folosirea telefoanelor celulare, a televizoarelor sau a radiourilor lângă proiector.

Telefoanele celulare, televizoarele, radiourile și dispozitivele similare folosesc alte benzi de frecvență decât proiectorul, deci comunicațiile fără fir sau transmisia și recepția acestor dispozitive nu sunt afectate. Este posibil ca undele radio emise de proiector să cauzeze zgomot audio sau video.

### ■ Undele radio folosite la comunicațiile fără fir nu pot pătrunde prin ranforsările metalice, prin metal sau beton etc.

Comunicația este posibilă prin pereți și plafoane fabricate din materiale precum lemnul sau sticla (cu excepția sticlei armate cu plasă metalică), dar nu este posibilă dacă plafoanele sunt fabricate din ranforsări metalice, metal, beton etc.

### ■ Pe cât posibil, nu folosiți proiectorul într-o locație în care este generată electricitate statică.

Comunicațiile prin rețea fără fir LAN sau cele prin fir LAN sunt susceptibile la perturbații atunci când proiectorul e folosit în spații în care se generează electricitate statică sau zgomot.

Există o posibilitate să nu se poată realiza conexiunea LAN din cauza electricității statice sau a zgomotului electric, în acest caz, opriți proiectorul, eliminați sursa de electricitate statică sau de zgomot electric și porniți din nou proiectorul.

### ■ Folosirea proiectorului în afara țării

Luați la cunoștință că există restricții referitoare la canalele sau frecvențele folosite de rețeaua LAN fără fir în funcție de țară sau regiunea unde vă aflați.

## Aplicații software acceptate de proiector

Proiectorul acceptă următoarele aplicații software. Pentru detalii privitoare la fiecare aplicație software, vizitați site-ul (<https://panasonic.net/cns/projector/>).

#### • Logo Transfer Software

Această aplicație software transferă imaginea originală, cum ar fi sigla companiei, care e proiectată la început, către proiector.

#### • Multi Monitoring & Control Software

Această aplicație software monitorizează și controlează ecranele multiple (proiector sau ecrane plate) conectate la o rețea intranet.

#### • Software de avertizare timpurie

Acest software tip „plug-in” monitorizează starea ecranilor și a perifericelor acestora conectate la o rețea intranet și vă înștiințează cu privire la funcționarea defectuoasă a acestor echipamente și detectează semnele unei posibile funcționări defectuoase. „Software de avertizare timpurie” este presinstalat în „Multi Monitoring & Control Software”. Pentru a folosi funcția de avertizare a acestui software tip „plug-in”, instalați „Multi Monitoring & Control Software” pe PC-ul utilizat. Dacă activați funcția de avertizare, această vă va indica momentul aproximativ când va trebui să înlocuiți consumabilele pentru ecrane, când să curățați fiecare piesă e ecranelor și când să înlocuiți anumite piese ale ecranelor, permițându-vă să efectuați în avans operațiunile de întreținere. Funcția de avertizare poate fi folosită înregistrând gratis pentru 90 de zile până la 2048 de dispozitive în „Multi Monitoring & Control Software” instalat pe PC. Pentru putea continua utilizarea și după cele 90 de zile, va fi nevoie să achiziționați licența „Software de avertizare timpurie” (ET-SWA100 Series) și să o activați. În funcție de tipul licenței, numărul de ecrane care pot fi înregistrate variază. Pentru mai multe detalii, consultați Instrucțiunile de operare ale „Multi Monitoring & Control Software”.

#### • Presenter Light Software

Această aplicație software compatibilă cu Windows transmite imaginile afișate pe ecranul computerului către proiector prin rețeaua LAN cu fir sau fără fir.

#### • Wireless Projector

Această aplicație software pentru sistemele de operare iOS/Android e folosită pentru a transmite fișiere, cum ar fi cele PDF sau imagine, către proiector, prin rețeaua LAN wireless pentru a fi proiectate.

#### • LightPen3 Software / Whiteboard Software

Această aplicație software permite utilizatorilor să scrie sau să deseneze pe ecranul de proiecție folosind Stiloul interactiv din dotare sau Indicatorul interactiv opțional (Nr. model: ET-PNT100). Această aplicație software e necesară pentru folosirea funcției interactive.

### Depozitare

Depozitați proiectorul într-o cameră uscată.

### Măsuri de eliminare

Atunci când doriți să eliminați produsul, solicitați autorităților locale sau furnizorului metodele corecte de eliminare. Lampa conține mercur. La eliminarea lămpilor uzate, contactați autoritățile locale sau furnizorul pentru metodele corecte de eliminare.

Eliminați bateriile uzate în conformitate cu instrucțiunile sau cu reglementările autorităților locale.

### Măsuri de precauție la utilizare

#### ■ Pentru a obține o calitate bună a imaginii

Pentru a vizualiza o imagine frumoasă, în contrast mai mare, pregătiți un mediu corespunzător. Trageți perdelele sau jaluzelele peste ferestre și opriți toate sursele de lumină din apropierea ecranului pentru a preveni ca lumina de afară sau cea din interior să strălucească pe ecran.

#### ■ Lentila de proiecție

- Nu atingeți cu mâinile goale suprafața lentilei proiecteurului.

În cazul în care suprafața lentilei de proiecție se murdărește de la amprente sau orice altceva, murdăria va fi amplificată și proiectată pe ecran.

- Nu ștergeți lentilele în timpul funcționării.

Curățarea lentilei în timpul funcționării poate cauza lipirea unor particule străine de lentilă sau poate cauza deteriorarea suprafeței lentilei.



Indicat pe proiector

#### ■ Ecranul LCD

Ansamblul de ecrane al proiecteurului e alcătuit din trei ecrane. Deși ecranul LCD e un produs cu tehnologie de înaltă precizie, unii pixeli ai imaginii proiectate pot fi stinși sau aprinși mereu. Acest lucru nu constituie un defect. Afișarea unei imagini statice pe o perioadă mai lungă de timp poate cauza apariția unei imagini remanente pe ecranele LCD. Dacă are loc acest lucru, afișați o imagine de test complet albă pentru o oră sau mai mult.

#### ■ Componente optice

Folosirea proiecteurului într-un mediu cu temperaturi ridicate sau unde este expus la o cantitate mare de praf sau de fum de țigară va reduce durata de întreținere a componentelor optice, cum ar fi ecranul LCD, placa de polarizare și poate impune înlocuirea acestora după mai puțin de un an de utilizare. Pentru mai multe detalii, consultați-vă furnizorul.

#### ■ Lampa

Sursa de lumină a proiecteurului este o lampă cu vapori de mercur la înaltă presiune.

O lampă cu vapori de mercur la presiune înaltă are următoarele caracteristici.

- Luminozitatea lămpii va scădea odată cu durata de utilizare.
- Lampa se poate sparge zgomotos și durata ei de utilizare se poate scurta dacă e lovită sau dacă e crăpată.
- Durata de utilizare a lămpii variază mult în funcție de diferențele individuale și condițiile de utilizare. Utilizarea continuă peste 6 ore și pornirea și oprirea frecventă a acesteia o deteriorează și-i reduc semnificativ durata de viață.
- În cazuri rare, lampa se sparge la scurt timp după începerea proiectării.
- Riscul de explozie crește atunci când lampa utilizată după depășirea ciclului de înlocuire. Asigurați-vă că înlocuiți lampa după durata specificată. („When to replace the lamp unit” (➔ Instrucțiuni de operare - Manual de operare), „Replacing the lamp unit” (➔ Instrucțiuni de operare - Manual de operare)).
- Dacă lampa explodează, gazul conținut în interiorul lămpii este eliberat sub formă de fum.
- Se recomandă să păstrați lămpi de rezervă pentru cazuri de urgență.

#### ■ Conectările dispozitivului extern și a calculatorului

Atunci când conectați un calculator sau un dispozitiv extern, citiți cu atenție în acest manual despre utilizarea cablurilor de alimentare precum și a cablurilor ecranate.



## Accesorii opționale

Opțiuni	Model Nr.
Consola de montare în tavan	ET-PKL100H (pentru tavane înalte) ET-PKL100S (pentru tavane joase) ET-PKL430B (suport de fixare al proiectorului)
Lampă de rezervă	ET-LAL510
Filtrul de rezervă	ET-RFL300
Cablu de conversie D-SUB - S Video	ET-ADSV
Creion luminos interactiv	ET-PEN100
Indicator luminos interactiv	ET-PNT100
Modul wireless	AJ-WM50E / ET-WML100E
Software de avertizare timpurie (Licență de bază/licență pe 3 ani)	Seria ET-SWA100*

\* Sufixul numărului modelului diferă în funcție de tipul licenței.

### Observație

- Numerele de model ale accesoriilor opționale pot fi modificate fără o notificare prealabilă.



# Pornirea / oprirea proiecteurului

## Pornirea proiecteurului

Înainte de pornirea proiecteurului, asigurați-vă că proiectorul și dispozitivele externe sunt conectate corect.

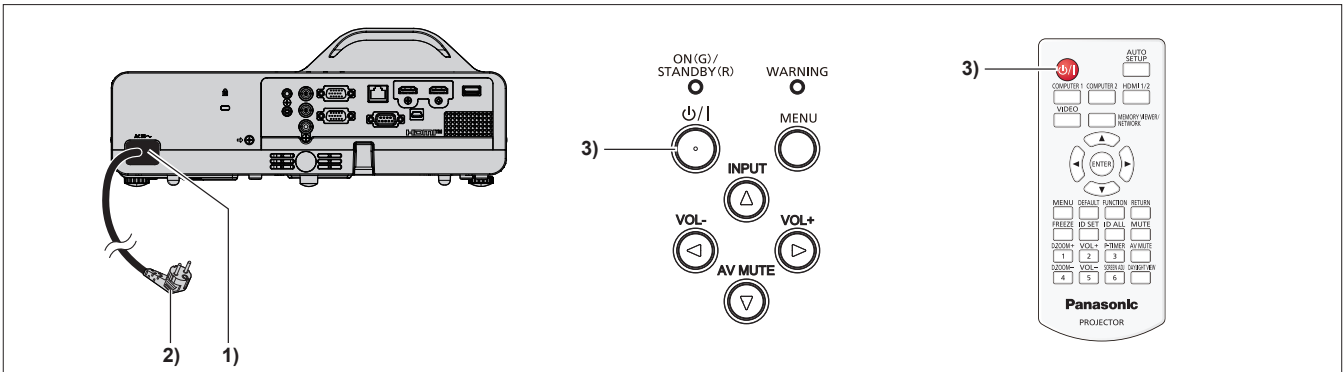

1) Conectați cablul de alimentare la proiector.

2) Conectați cablul de alimentare la o priză.

- Indicatorul de alimentare <ON(G)/STANDBY(R)> luminează sau clipește roșu, și proiectorul va intra în modul de așteptare.

3) Apăsați pe butonul de pornire <⏻/|>.

- Indicatorul de alimentare <ON(G)/STANDBY(R)> luminează verde și imaginea va fi în curând proiectată pe ecran.

\* Pentru mai multe detalii, consultați „Instrucțiuni de operare – Manual de operare”.

## Oprirea proiecteurului

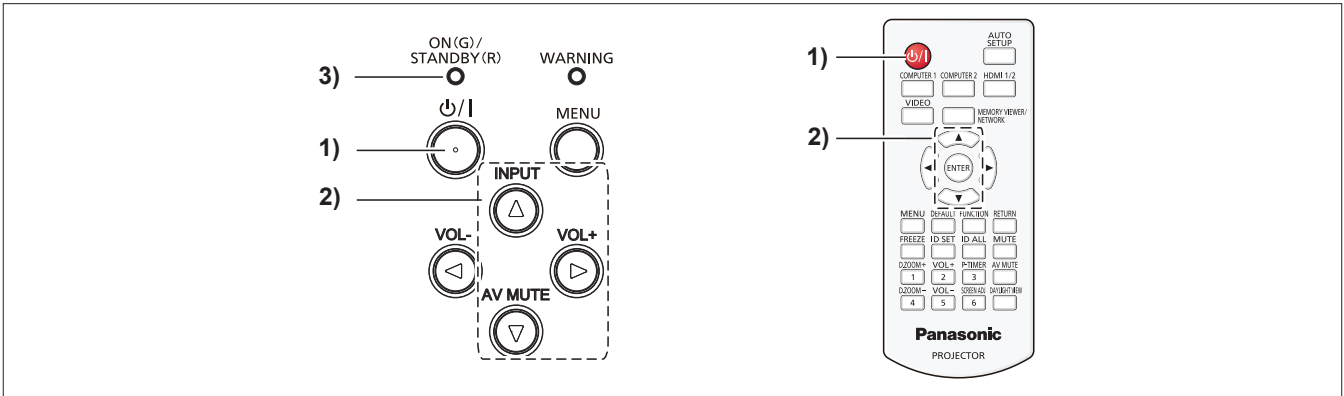

1) Apăsați pe butonul de pornire <⏻/|>.

- Se afișează ecranul de confirmare [ÎNCHIDERE ALIMENTARE].

2) Apăsați ▲▼ pentru a selecta [OK] și apăsați pe butonul <ENTER> de pe telecomandă sau pe butonul ► de pe panoul de control.

(Sau apăsați butonul de pornire <⏻/|> din nou.)

- Proiecția imaginii se va opri, iar indicatorul de alimentare <ON(G)/STANDBY(R)> se va aprinde portocaliu. (Ventilatorul continuă să funcționeze.)

3) Așteptați până când indicatorul de alimentare <ON(G)/STANDBY(R)> luminează sau clipește roșu.

- Proiectorul intră în modul de așteptare atunci când indicatorul de alimentare <ON(G)/STANDBY(R)> luminează sau clipește roșu.

4) Deconectați ștecherul cablului de alimentare de la priză.

\* Pentru mai multe detalii, consultați „Instrucțiuni de operare – Manual de operare”.

## Depunerea la deșeurii a echipamentelor și a bateriilor vechi Doar pentru Uniunea Europeană și pentru țările cu sisteme de reciclare



Aceste simboluri de pe produse, ambalaje și/sau documentele însoțitoare indică faptul că produsele electrice și electronice, precum și bateriile uzate nu trebuie să fie amestecate cu deșeurile menajere obișnuite. Pentru un tratament corespunzător, pentru recuperarea și reciclarea produselor vechi și a bateriilor uzate, vă rugăm să le depuneți la punctele de colectare special amenajate, în conformitate cu legislația națională. Prin depunerea corespunzătoare a acestora la deșeurii, veți ajuta la economisirea unor resurse valoroase și veți preveni potențiale efecte negative asupra sănătății umane și asupra mediului înconjurător.

Pentru mai multe informații despre colectare și reciclare, vă rugăm să contactați autoritățile locale. Este posibil ca depunerea incorectă la deșeurii să fie pedepsită în conformitate cu legile naționale.



### Notă pentru simbolul de baterie (ultimele două exemple de simboluri)

Acest simbol poate fi utilizat în combinație cu un simbol chimic. În acest caz, acesta este conform cu cerințele stabilite de Directivă pentru elementul chimic în cauză.

---

# Panasonic Connect Co., Ltd.

Web Site: <https://panasonic.net/cns/projector/>  
© Panasonic Connect Co., Ltd. 2022

W0420JY1042 -PT