

# Panasonic®

Model No. **TY-VK55LV2**  
**TY-VK49LV2**

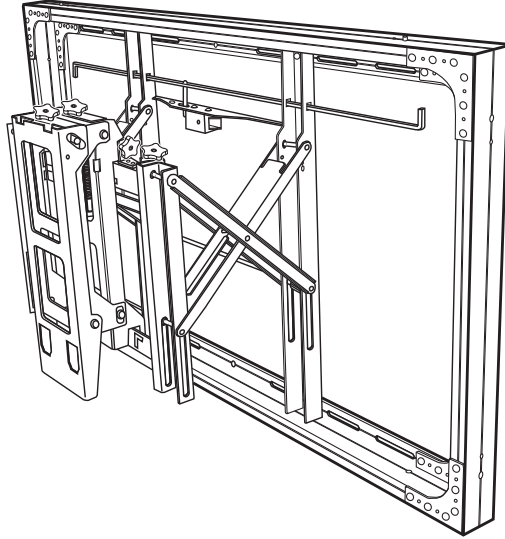

**施工説明書**  
設置金具

**Fitting Instructions**  
Installation Mount

**安装施工说明书**  
安装支架

**Instructions d'installation**  
Support de montage

日本語	<ul style="list-style-type: none"> <li>• 施工説明書をよくお読みのうえ、正しく安全に施工してください。特に「安全上のご注意」(4～5ページ)は、施工前に必ずお読みください。機器本体の取扱説明書とともに大切に保管してください。</li> <li>• 施工説明書に記載されていない方法や、指定の部品を使用しない方法で施工されたことにより事故や損害が生じたときには、当社では責任を負えません。</li> </ul>
中文	<p>请仔细阅读施工说明书以确保正确安全地将本产品安装到位。在进行施工之前，请务必阅读“安全注意事项”。请将施工说明书与监视器的操作说明书一起妥善保管。</p> <p>对于未按照本施工说明书中介绍的方法或未使用指定的部件安装本产品所导致的任何事故或损坏，本公司恕不承担任何责任。</p>
English	<ul style="list-style-type: none"> <li>• Read the Fitting Instructions carefully so that the product can be properly and safely installed in place. Make sure to read “Safety precautions” in particular before fitting the product. Keep the Fitting Instructions in a safe place, together with the operating instructions for the display.</li> <li>• We shall have no liability for any accidents or damage incurred by fitting the product in any manner other than as provided in the Fitting Instructions, or without using parts specified.</li> </ul>
Français	<ul style="list-style-type: none"> <li>• Lisez le manuel d'installation avec attention de façon à ce que les opérations de montage du produit se déroulent correctement et en toute sécurité. Lisez les "Précautions de sécurité" notamment avant de monter le produit. Conservez le manuel d'installation dans un lieu sûr avec le mode d'emploi de l'écran.</li> <li>• Nous ne pourrions être retenus responsables en cas d'accident ou de dommage se produisant suite à un montage de l'applique ne correspondant pas aux instructions du manuel d'installation ou sans l'utilisation des pièces indiquées.</li> </ul>

# もくじ

---

安全上のご注意	4~5
構成部品	6
取り付け工事手順	7~13
機器本体の取り外しかた	14
仕様	15

# 安全上のご注意

必ずお守りください

人への危害、財産の損害を防止するため、必ずお守りいただくことを説明しています。

■ 誤った使い方をしたときに生じる危害や損害の程度を区分して、説明しています。



## 警告

「死亡や重傷を負うおそれがある内容」です。



## 注意

「軽傷を負うことや、財産の損害が発生するおそれがある内容」です。

■ お守りいただく内容を次の図記号で説明しています。(次は図記号の例です)



してはいけない内容です。



実行しなければならぬ内容です。



気をつけていただく内容です。



## 警告



■ 工事専門業者以外は取り付け工事および接続機器の増設や取り外しを行わないでください  
工事の不備により、落下してけがの原因となります。



■ 荷重に耐えられない場所に取り付けないでください  
取り付け部の強度が弱いと、落下してけがの原因となります。



分解禁止

■ 設置金具を分解したり、改造しないでください  
落下したり、破損して、けがの原因となります。



■ 取り付け強度上の安全係数を配慮してください  
強度が不足すると、落下してけがの原因となります。



■ 長期使用を考慮して設置場所の強度を確保してください  
長期使用により設置場所の強度が不足すると、落下してけがの原因となります。



■ 機器本体を引き出す、または戻す際には、機器と金具の間、金具と壁の間にはさまれるおそれがあるため、周囲に人がいないことを確認し、注意して作業をしてください。  
手や指がはさまり、けがの原因になることがあります。



## 注意



■ カタログで指定した機器以外には、使用しないでください  
落下したり、破損して、けがの原因となることがあります。



■ あお向け、下向け、横倒し、逆さまに取り付けて設置しないでください  
機器内部に熱がこもり、火災の原因となることがあります。



■ 指定方法以外の取り付けは行わないでください  
落下したり、破損して、けがの原因となることがあります。



■ 湿気やほこりの多い所、油煙や湯気、熱が当たる所に取り付けないでください  
機器に悪影響を与え、火災・感電の原因となることがあります。

## ⚠ 注意



- 機器本体の通風孔をふさがないでください
- 設置金具使用時は機器本体後面と取り付け面との空間をふさがないでください  
内部に熱がこもり、火災の原因になることがあります。



- 機器本体の最外周面から上下、左右は 10 cm 以上、後面は金具取り付け面との空間を確保してください  
火災の原因となることがあります。



- 機器本体の取り付け、取り外しは 2 人以上で行ってください  
機器本体が落下して、けがの原因となることがあります。



- 取り付けねじや電源コードが壁内部の金属部と接触しないように設置してください  
壁内部の金属部と接触して、感電の原因となることがあります。



- 取り付けの際は、専用の構成部品をご使用ください  
機器本体が落下したり、破損して、けがの原因となることがあります。



- 機器本体を取り外す場合には、設置金具も取り外してください  
設置金具にあたるなどして、けがの原因となることがあります。



指はさみ注意

- 取り付け工事の際は、指をはさまないようにご注意ください  
けがの原因となることがあります。



- 使用を終了した商品は撤去してください  
倒れたり、破損してけがの原因となることがあります。

## 取り扱い上のお願い

- 1) 直射日光にあてたり、ストーブなどのそばに置くと、光や熱によって変色したり変形したりすることがありますのでご注意ください。
- 2) 設置金具のお手入れは、柔らかい乾いた布（綿・ネル地など）でふいてください。ひどく汚れているときは、水でうすめた中性洗剤で汚れを取ってから乾いた布でふいてください。なおベンジンやシンナー、家具用ワックスなどは塗装がはがれたりしますので、使用しないでください。  
(機器本体のお手入れは機器本体の説明書に従ってください。化学ぞうきんをご使用の際は、その注意書に従ってください。)
- 3) 粘着性のテープやシールを貼らないでください。設置金具の表面を汚すことがあります。また、ゴムやビニール製品などを長時間接触させないでください。(変質の原因となります。)
- 4) 設置時、衝撃などによる機器本体の「パネル割れ」が発生する場合がありますので、取り扱いにはご注意ください。





- 施工説明書に記載されていない方法や、指定の部品を使用しない方法で施工されたことにより事故や損害が生じたときは、当社では責任を負えません。

# 構成部品

(イラストは TY-VK55LV2 を元に作成しています。)

## 付属部品

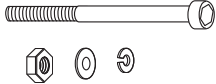
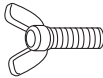
部品の確認と員数の確認を行ってください。

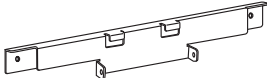
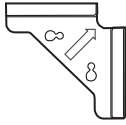
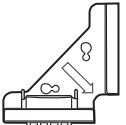
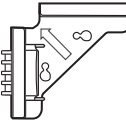
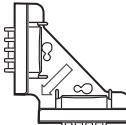
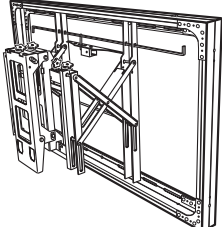
<p>Ⓐ 取り付け金具ねじ (M6 × 16) (4本)*</p> 	<p>Ⓑ マグネット固定ねじ TY-VK55LV2 (M4 × 12) (8本) (M6 × 16) (8本)* TY-VK49LV2 (M4 × 12) (8本)</p> 	<p>Ⓒ 枠連結用ねじ (M6 × 70)、ナット、平ワッシャ、バネワッシャ (各4個)</p> 
<p>Ⓓ 機器本体固定ねじ (2本)</p> 	<p>Ⓔ 六角レンチ (付属工具) (1個)</p> 	<p>Ⓕ 取り付け金具 (2個)</p> 
<p>Ⓖ 面合わせマグネット (4個)</p> <div style="display: flex; justify-content: space-around;"> <div style="text-align: center;">(a) </div> <div style="text-align: center;">(b) </div> <div style="text-align: center;">(c) </div> <div style="text-align: center;">(d) </div> </div>		<p>設置金具本体</p> 

\* TY-VK55LV2 の M6 ねじは同一のパッケージに包装されています。

- 小物部品については、乳幼児の手の届かない所に適切に保管してください。
- イラストはイメージイラストであり、実際の商品と形状が異なる場合があります。
- 製品の仕様は予告なく変更する場合があります。

## 取り付け工事上の留意点

- 工事専門業者以外は取り付け、取り外し工事を行わないでください。工事の不備により、落下して、けがの原因となります。
- 本機は機器本体を垂直に取り付けてご覧いただくための設置金具です。垂直以外の場所に取り付けて使用しないでください。
- 機器本体の性能保証やトラブル防止のため、次の場所には取り付けしないでください。
  - スプリンクラーや感知器のそば
  - 振動や衝撃の加わるおそれのある所
  - 高圧線や動力源の近く
  - 磁気、熱、水蒸気、油煙などの発生源の近く
  - 暖房機器の風が当たる所
  - エアコンの下などの水滴のかかるおそれのある所
- 取り付け場所の構造や材質にあった工法で取り付け工事を行ってください。
- 取り付ける場合、取り付け面の材質 (木材、鉄骨、コンクリート等) に合った、市販品のボルトをご使用ください。
- 機器周囲温度が 40℃ を超えることがないように空気の流通を確保してください。機器本体内部に熱がこもり、故障の原因となることがあります。
- 取り付け工事中に製品や床に傷が付かないよう、柔らかい毛布や布を使い、作業してください。
- ねじ止めをするときは、締め付け不十分や締め付けすぎがないようにしてください。
- 本体の電源プラグは容易に手が届く位置の電源コンセントをご使用ください。
- 取り付け工事の際は、周囲の安全確保と十分な注意をしてください。
- シーリングライト (スポットライト・ハロゲンライトなど) の下に機器本体を取り付けしないでください。高熱によりキャビネットが曲がったり、いたんだりするおそれがあります。

## 業者様へのお願い

- 設置金具取り付け工事と機器本体取り付け工事を別の業者様が行う場合は、設置金具取り付け工事後に機器本体取り付け工事を行う業者様へ、この説明書をお渡しください。
- 工事終了後はお客様へこの説明書をお渡しください。

# 取り付け工事手順

## 1. 輸送用固定金具を取り外す

- ① 輸送用固定金具（6箇所）を止めているねじ（各2本）と輸送用固定金具を取り外してください。
- ② 輸送用側面固定ねじ（左右各1本）を取り外してください。
- ③ 保護段ボールを取り外してください。

※ 保護段ボールを取り外さずに持ち上げると、機器取り付け台が飛び出す場合があります。

再度、輸送する場合には輸送用固定金具、ねじ、保護段ボールを必ず取り付けてください。輸送用固定金具、ねじ、保護段ボールは大切に保管してください。

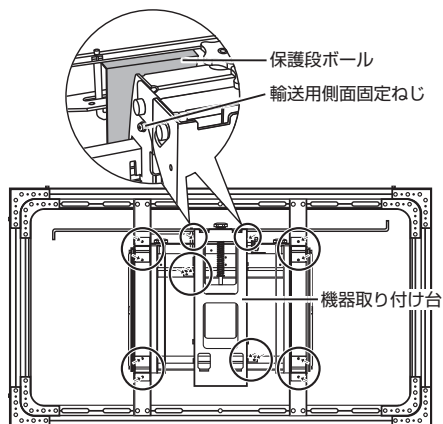

## 2. 機器本体への金具の取り付け

- ① 機器本体にⒻ取り付け金具をⒼ取り付け金具ねじで固定してください。  
(締め付けトルクは 1.8 ~ 2.2 N・m)  
※ 機器本体のイラストは機種により異なります。右図は対応機種の一例です。

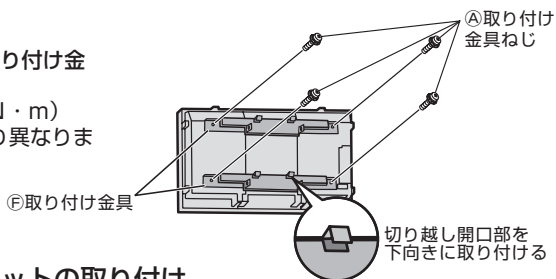

## 3. 機器本体への面合わせマグネットの取り付け

- ① 機器本体にⒸ面合わせマグネットをⒹマグネット固定ねじで固定してください。  
※ 機器本体の取り付け場所によってⒸ面合わせマグネットの形状が異なります。取り付け場所とⒸ面合わせマグネットの形状 (a) ~ (d) をよく確かめて取り付けてください。

Ⓒ面合わせマグネット-(c)

Ⓒ面合わせマグネット-(a)

Ⓒ面合わせマグネット-(d)

Ⓒ面合わせマグネット-(b)

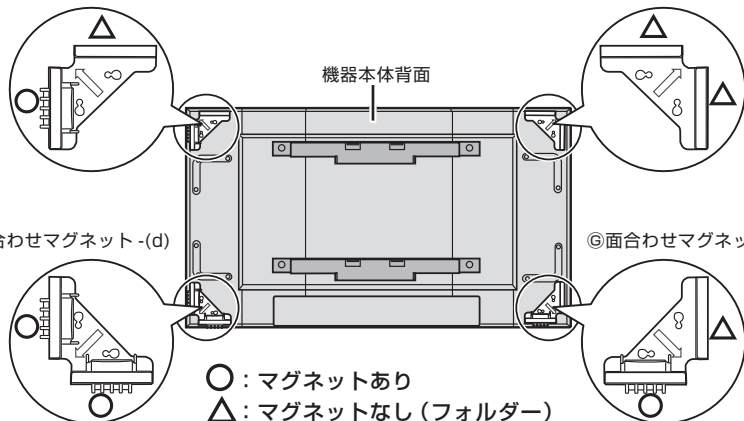

### お願い

- 各Ⓒ面合わせマグネットの取り付け位置を間違えると、面合わせ機能が動きませんのでご注意ください。

# 取り付け工事手順

※ 取り付ける機器本体の種類によって◎面合わせマグネットのねじ穴の位置が異なります。

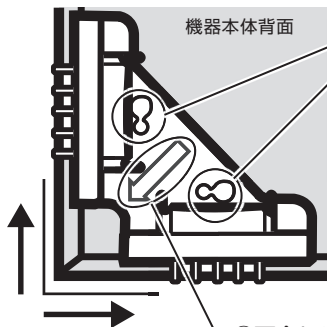

機器本体背面

位置に合う穴に◎マグネット固定ねじを取り付けてください

- ・小さな穴 ..... M4  
(締め付けトルクは 1.2 ~ 1.5 N・m)
- ・大きな穴 ..... M6  
(締め付けトルクは 1.8 ~ 2.2 N・m)

※ マグネットをロック解除 (☞ 11 ページ) した状態で、マグネットを外に押しながらねじ止めしてください。

※ TH-55VF1H などの一部の機種では、大きな穴に M4 のねじで固定してください。

◎面合わせマグネットを◎マグネット固定ねじで固定する場合は、機器本体の外形方向 (刻印の矢印方向) に寄せながらしめてください。

## お願い

- ◎面合わせマグネットは機器本体と平行になるように取り付けてください。機器本体の外形からはみ出して取り付けの場合は、隣接する機器本体が接触するおそれがあります。よく確認して取り付けを行ってください。
- ◎面合わせマグネットは強力な磁石を使用していますので、近くに時計や磁気カード (クレジットカード) などを近づけたりしないでください。

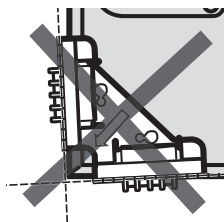

## 4. 取り付け場所の強度確認

- ① 設置金具質量 : TY-VK55LV2 (21 kg)、TY-VK49LV2 (20kg) です。設置金具に取り付ける機器本体の質量を、機器本体の取扱説明書でご確認ください。
- ② 外形寸法図 (☞ 52 ~ 53 ページ) を参照のうえ、取り付け穴の形状の確認および、取り付け位置の強度確認を行い、強度が不足する場合は十分な補強を行ってください。

## お願い

- ボルト (同梱なし) は設置金具がしっかり固定できる位置と本数を取り付けてください。

※必ずボルトで固定してください。

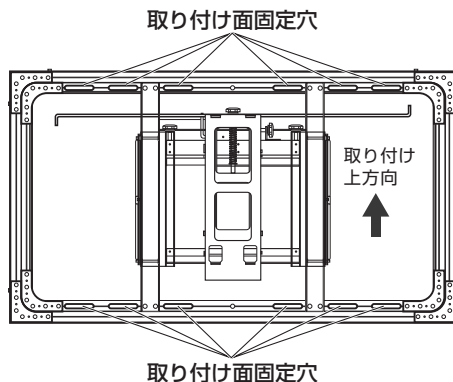

## 5. 取り付け面への設置金具の取り付け

外形寸法図 (☞ 52 ~ 53 ページ) をもとに取り付け面に取り付ける穴位置を割り出し、取り付け面に取り付けてください。

- ① 設置金具の取り付け時、上方向を確認して、取り付けてください。
- ② 水平器などを使い、傾きを修正しながら取り付け面にボルトで固定してください。

## お願い

- 複数台取り付ける場合は、まず基準位置となる 1 台を取り付けてください。(次ページ)



## 6. 複数台の取り付け

- ① 突起部を隣接する設置金具の穴にはめてください。
- ② 隣接する枠を◎枠連結用ねじ、バネワッシャ、平ワッシャ、ナットで固定してください。  
(締め付けトルクは 3.5 ~ 4.5 N・m)
- ③ 続けて①～②を繰り返し複数台を連結してください。  
※複数台取り付け時の設置順は下記を参照してください。
- ④ 必要に応じて各設置金具の取り付け面への固定を行ってください。

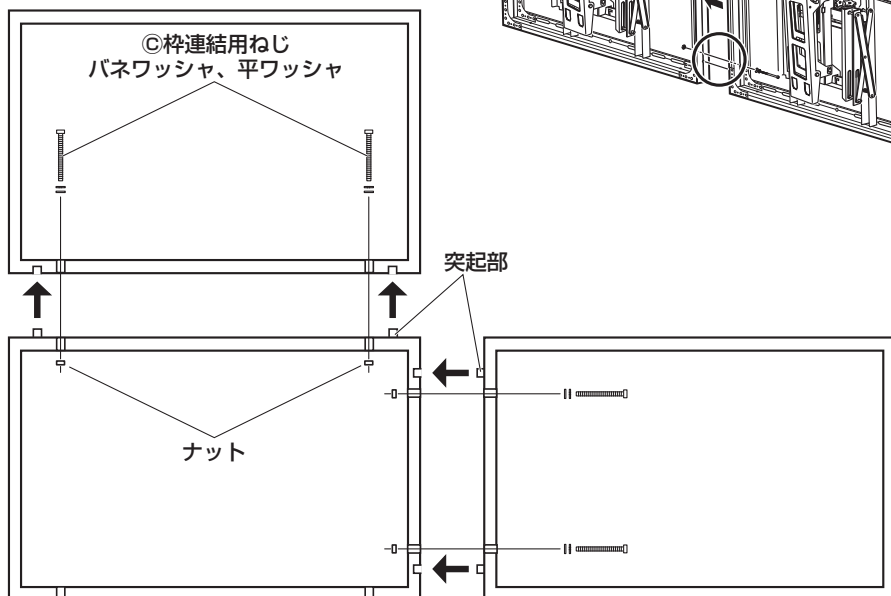
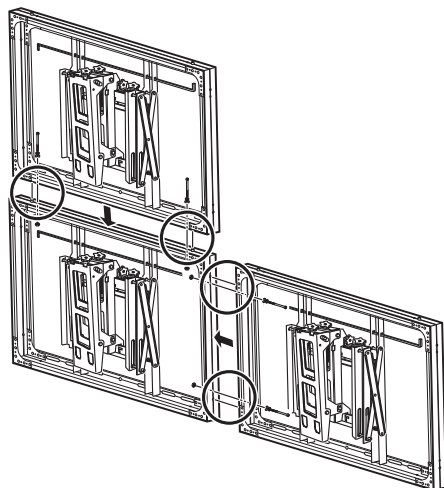

### ■ 例：複数台取り付け時の設置順（6台連結の場合）

- ① 基準位置を取り付ける (1)
- ② 基準位置の右横方向に一列を順に取り付ける (2～3)
- ③ 基準位置の上の段に取り付ける (4)
- ④ ④の右横方向に一列を順に取り付ける (5～6)

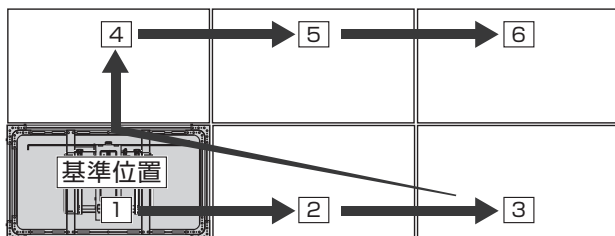

# 取り付け工事手順

## 7. 設置金具への機器本体の取り付け

- ① ロックレバーを矢印の方向に押し、ロックを解除して機器取り付け台を引き出してください。
- ② ⑥六角レンチを下図のように差し込み、機器取り付け台が動かないように固定してください。

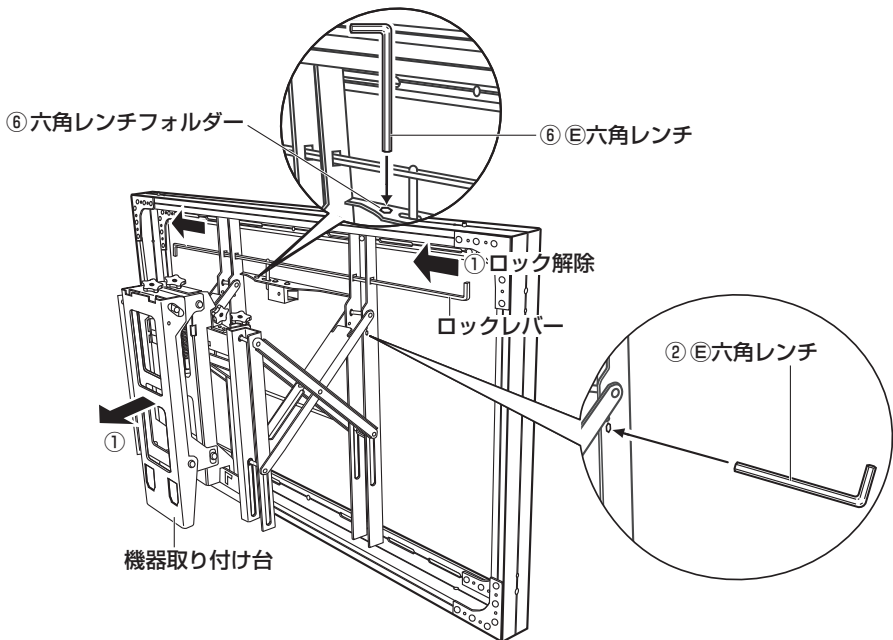

- ③ 上側の⑦取り付け金具の切り越し開口部を機器取り付け台上部の切り欠き部に引っかけ、下側の⑦取り付け金具の切り越し開口部を機器取り付け台の下部の穴に差し込み、機器本体をそのまま下げます。

### お願い

- 切り越し開口部が4カ所ともしっかり引っかかっているか確認してください。
- ④ ⑧機器本体固定ねじで機器本体と設置金具を固定してください。(左右各1本)
- ⑤ 電源コード・各種接続機器の配線を行ってください。

### お願い

- 電源コードや各種ケーブルを設置金具にはさみ込まないように処理してください。

- ⑥ ⑥六角レンチを引き抜き、無くさないように六角レンチフォルダーに収納してください。

- ⑦ 機器本体外郭を持って機器本体を押し込んでください。

### お願い

- 押し込む際に隣接する機器本体と接触する場合は、接触しないように、調整ノブで位置合わせ調整(次ページ)を行ってください。接触したまま押し込むと破損する恐れがあります。

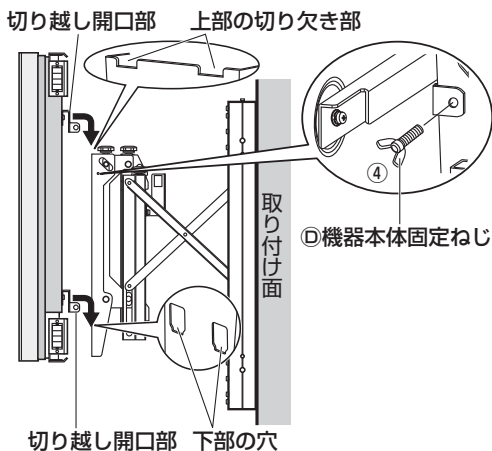

## 8. 位置合わせ調整

隣接する機器本体とのすき間が大きく開いていたり、すき間が上下左右で間隔が異なっている場合は位置合わせ調整を行ってください。

### ■ 位置合わせ調整の手順

- ① ㊸面合わせマグネットの回転レバーを倒してください。(マグネットがロックされます。)
- ② 基準位置となる 1 台の各調整範囲のゲージ  
㊸～㊸をセンター位置 (出荷時はセンター) に調整してください。  
(「調整ノブの操作」 12～13 ページ)
- ③ 基準位置を元にし、各調整ノブ (1)～(4) の順で位置を調整してください。
- ④ 機器本体を引き出し、㊸面合わせマグネットの回転レバーを戻してください。  
(マグネットがロック解除されます。)  
機器本体を押し込んでください。

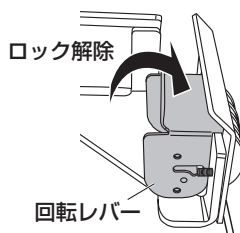
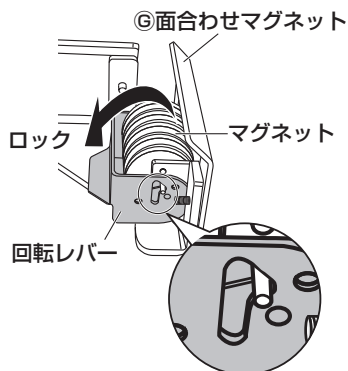

- ⑤ ㊸面合わせマグネット内のマグネットが隣接する  
㊸面合わせマグネットのフォルダーに嵌り、機器  
本体の画面が揃っていることを確認してください。
- ※複数台取り付け時の設置順は9ページを参照してください。

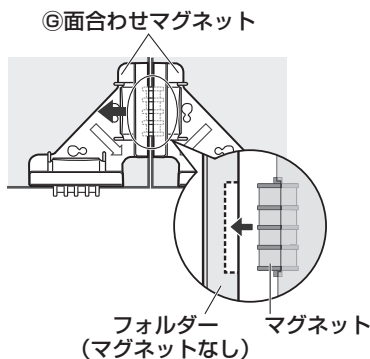

### お願い

- マグネットをロックする場合は、機器本体を引き出した状態 (マグネットが隣接するフォルダーに嵌っていない状態) で行ってください。

# 取り付け工事手順

## ■ 調整ノブの操作

機器本体を押し込んだ状態で、各調整ノブを回して位置を調整してください。  
調整の順は下記の順で行ってください。

- (1) ㊸上下並行移動調整ノブ
- (2) ㊹左右並行移動調整ノブ
- (3) ㊺チルト調整ノブ
- (4) ㊻左側上下調整ノブ／㊼右側上下調整ノブ（傾き調整）

・調整ノブは六角レンチでも調節できます。

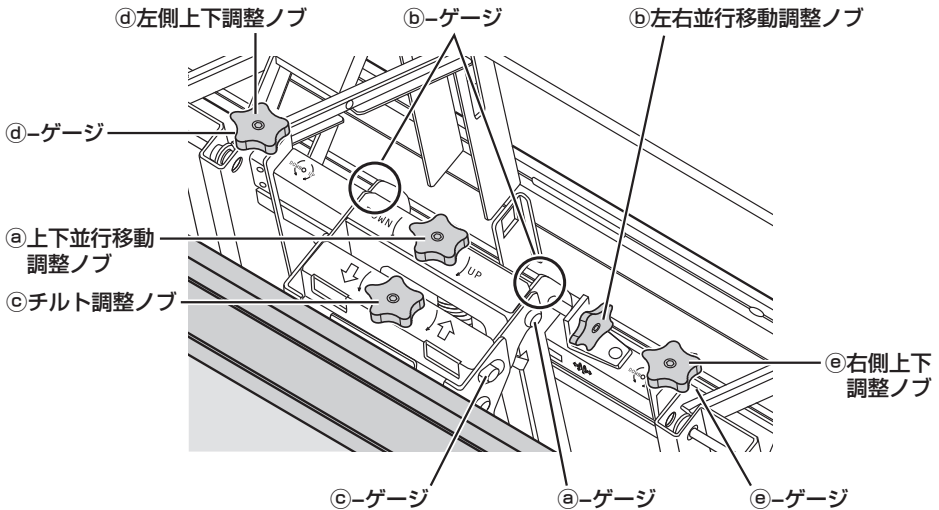

### (各調整ノブでの動き、刻印)

調整ノブの近くの金具に刻まれている、回転と動きの方向を示す刻印で移動方向を確認し、ゲージを見ながら調整してください。

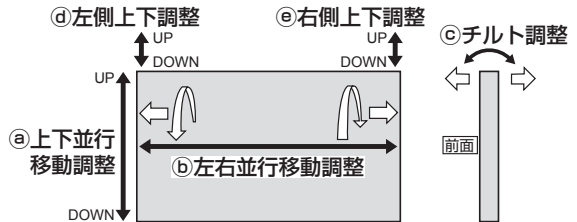

(1) ㊸上下並行移動調整ノブでの調整  
(刻印)

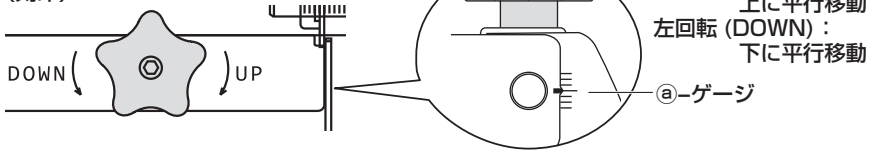

(2) ㊹左右並行移動調整ノブでの調整  
(刻印)

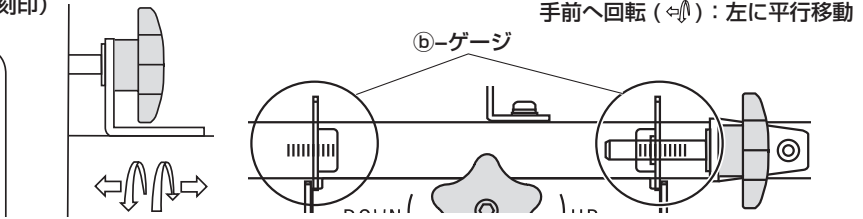

(3) ㊺チルト調整ノブでの調整  
(刻印)

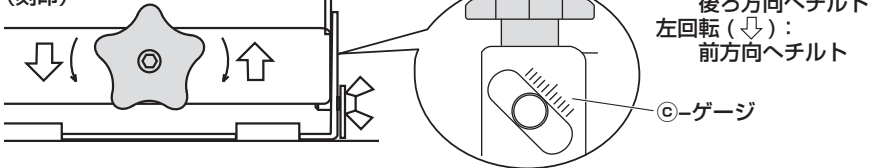

(4) ㊻左側上下調整ノブ／㊼右側上下調整ノブでの調整  
(刻印)

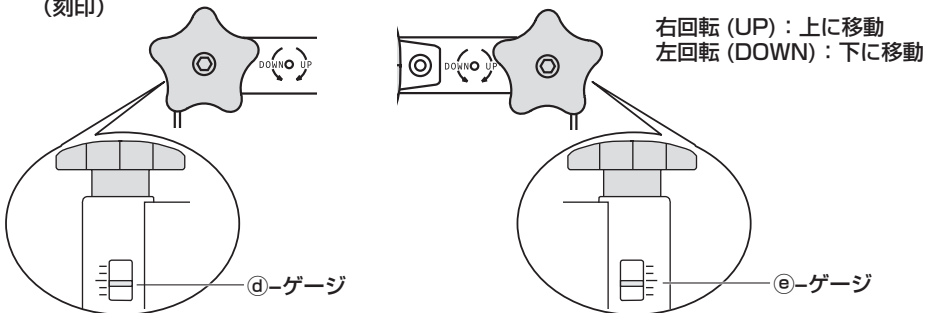

# 機器本体の取り外しかた

- ① ロックレバーを押し、ロックを解除して機器取り付け台を引き出してください。
- ② ㊸六角レンチを差し込み、機器取り付け台が動かないように固定してください。
- ③ 機器本体と設置金具を固定している㊹機器本体固定ねじを取り外してください。  
(左右各1本)
- ④ 機器本体の下部を持ち上げながら手前に引き、  
上側と下側の㊺取り付け金具の切り越し開口部が外れたらそのまま上に持ち上げます。

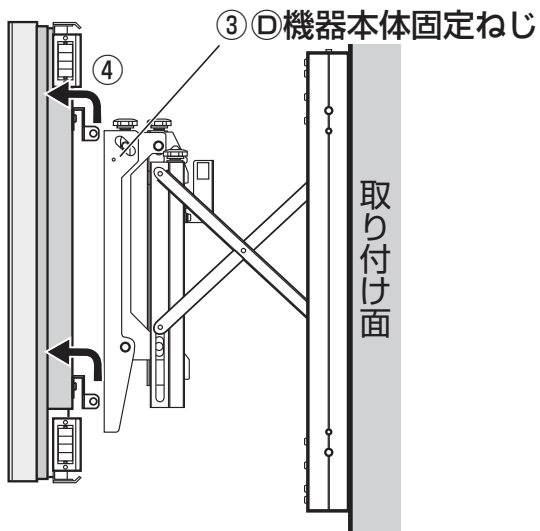

## 仕様

		TY-VK55LV2	TY-VK49LV2
調整範囲	上下移動	並行移動 ±7 mm、左右別移動 ±4.5 mm (計 ±11.5 mm)	
	左右移動	±9.5 mm	
	チルト角	±1.5°	
外形寸法		横幅 1215 mm 高さ 686 mm 奥行 184~384 mm	横幅 1077 mm 高さ 607 mm 奥行 184~384 mm
質量		21 kg	20 kg

■ 使いかた・お手入れ・修理などは、まず、お買い求め先へご相談ください。

■ その他ご不明な点は下記へご相談ください。

パナソニック 業務用ディスプレイサポートセンター



**0120-872-002**

※携帯電話からもご利用いただけます。

営業時間：月～金（祝日と弊社休業日を除く）  
9:00～17:30（12:00～13:00は受付のみ）

ホームページからのお問い合わせは

<https://panasonic.biz/cns/prodisplays/supportcenter/>

ご使用の回線(IP 電話やひかり電話など)によっては、回線の混雑時に数分で切れる場合があります。

ご相談窓口におけるお客様の個人情報のお取り扱いについて

パナソニック コネクト株式会社およびグループ関係会社は、お客様の個人情報をご相談対応や修理対応などに利用させていただき、ご相談内容は録音させていただきます。また、折り返し電話をさせていただくために発信番号を通知いただいております。なお、個人情報を適切に管理し、修理業務等を委託する場合や正当な理由がある場合を除き、第三者に開示・提供いたしません。個人情報に関するお問い合わせは、ご相談いただきました窓口にご連絡ください。

パナソニック コネクト株式会社

〒571-8503 大阪府門真市松葉町2番15号

# 内容

---

文  
中

安全注意事项.....	17
零部件.....	18
安装步骤.....	19~25
如何从安装支架上卸下监视器.....	26
规格.....	27



# 安全注意事项

## 警告

要确保安装之处具有足够强度承受长期使用。

· 如果经过长期使用强度减弱的话，监视器可能会掉落下来，有可能导致受伤。

绝不能由安装专业人员之外的人士进行安装工作以及展开连接设备。

· 不正确的安装可能会使设备掉落，造成伤害。

考虑安装处的强度时，请使用安全系数。

· 如果强度不够，则设备可能会掉落，造成伤害。

请勿安装在不能承受负载的地方。

· 如果安装处缺乏足够的强度，则设备可能会掉落。

请勿拆卸或改装安装支架。

· 否则可能会损坏监视器或使其掉落，造成人体受伤。

当附近区域有人时，请勿前后移动监视器。

· 他人的手指或手可能会夹在监视器和墙壁或框架之间并导致受伤。

## 注意

请勿使用目录中提及的电视机和监视器以外的任何产品。

· 否则可能会损坏监视器或使其掉落，造成人体受伤。

请勿安装在任何易受潮、多尘、多烟、有蒸气或热气的地方。

· 这可能会对监视器产生不良影响并导致火灾或触电。

务必至少由 2 人进行监视器的装卸工作。

· 否则监视器可能会掉落并导致受伤。

请勿朝上、朝下、侧向或倒置安装。

· 这可能会导致监视器装置内部蓄热，造成火灾。

请勿遮挡主机的通风孔。使用安装支架时，请勿遮挡监视器后表面和支架表面之间的空隙。

· 否则可能会导致等离子监视器内部积热，造成火灾。

在主机最外表面的上方、下方和侧面提供至少 10 厘米间距，在后面的安装表面和托架安装座表面之间亦提供间距。

· 否则可能造成火灾。

请仅按照说明书中的指定步骤安装监视器：请勿以其它方法进行安装。

· 否则可能会损坏监视器或使其掉落，造成人体受伤。

安装固定螺钉和电源线时请勿碰到墙内的部件。

· 碰上墙内的任何金属部件都可能造成触电。

请使用专用组件进行安装。

· 否则，监视器可能会从墙上掉下，并有可能导致受伤。

卸下不再使用的产品。

· 否则，产品可能会掉下并有可能造成人身伤害。

进行安装作业期间，请小心不要夹到手指。

· 这会导致受伤。

部件用不到时，请将其处理掉。

· 否则本机可能倾倒是损坏，从而导致人身伤害。

## 运用注意事项

- 1) 为监视器选择安装位置时请注意，如果安装在阳光直射处或暖气附近，则可能因光或热而使监视器变色或变形。
- 2) 用柔软干净的布（如棉布或法兰绒）擦拭清洁安装支架。如果框架非常脏，请用水稀释过的中性洗涤剂去除污垢，然后用干布擦拭干净。请勿使用挥发油、稀释剂或家具蜡，否则可能导致涂层剥落。  
(有关清洁监视器装置的信息，请参见监视器装置的使用说明书。如果使用化学处理布，请按照化学处理布附带的说明书进行操作。)
- 3) 请勿在本产品上粘贴胶布或贴纸。这可能会使安装支架表面变质。  
请勿长期接触橡胶、乙烯基产品或类似产品。(否则会导致变质。)
- 4) 由于冲击会导致监视器装置的面板碎裂，因此安装期间请小心注意。

## 注意：

此框架仅适用于松下监视器。  
用于其它装置可能会不稳定，从而可能造成人身伤害。





应由专业人员进行安装。  
松下公司对任何因安装不正确或使用不当所致的任何财产损失和/或包括死亡在内的严重伤害不承担任何赔偿责任。

# 零部件

(插图根据 TY-VK55LV2 所绘制)

## 主要部件

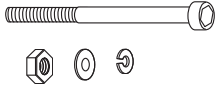
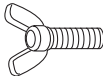
请核对所有部件是否齐全，与所标明的数目是否相符。

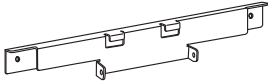
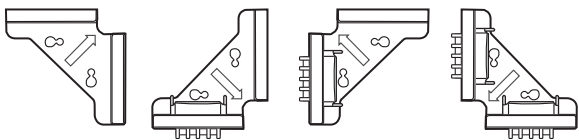
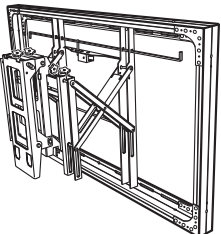
<p>Ⓐ 安装座托架螺钉 (M6×16) (4)※</p> 	<p>Ⓑ 磁铁固定螺钉 TY-VK55LV2 (M4×12) (8) (M6×16) (8)※ TY-VK49LV2 (M4×12) (8)</p> 	<p>Ⓒ 框架连接螺钉 (M6×70)、 螺母、平垫圈和弹簧垫圈 (各 4 个)</p> 
<p>Ⓓ 主机固定螺钉 (2)</p> 	<p>Ⓔ 六角扳手 (随机附送工具) (1)</p> <p>5 毫米</p> 	<p>Ⓕ 安装座托架 (2)</p> 
<p>Ⓖ 表面对准磁铁 (4)</p> <p>(a) (b) (c) (d)</p>  <p>安装支架</p> 		

※TY-VK55LV2 的 M6 螺钉包含在同一包装内。

- ◆ 小零件适当储存，放在儿童接触不到的地方。
- ◆ 本说明书中的图示仅用于说明。
- ◆ 产品规格可能会随时发生变更，恕不预先通知。

### 安装支架安装须知

- ◆ 除了施工专业人员之外，请勿进行组装。不正确的安装可能会使设备掉落，造成伤害。
- ◆ 本装置是垂直安装主机用的设备安装座。请勿在非垂直位置使用。
- ◆ 为了确保正确的监视器性能并防止故障，请勿安装在下述任何位置。
  - 灭火用喷水器或火灾/烟雾感测器附近
  - 有可能受到振动或撞击之处
  - 高压电线或动力电源附近
  - 会产生磁性、热、水蒸气或油烟之处附近
  - 会接触到来自取暖设备热风之处
  - 会形成来自空调或其他机器的结露水滴之处
- ◆ 请利用适合于安装处的结构和材料的技术进行安装。
- ◆ 使用适合于要安装安装支架的墙壁材料（木、铁框、混凝土等）的市售螺钉。
- ◆ 请将监视器的电源线插头插入附近的电源插座。
- ◆ 请确保良好的空气流通，使设备四周环境温度不超过 40℃。否则可能会导致监视器内部蓄热，造成故障。
- ◆ 将柔软的毛毯或布铺在地板上，以免在组装和安装作业期间在监视器和地板上留下印迹或划痕。
- ◆ 用螺钉固定部件时，确保螺钉不要紧固不充分，也不要使其紧固过度。
- ◆ 进行组装和安装作业时或在作业过程中移动时，要格外小心以确保您周围的安全。
- ◆ 请勿将监视器安装在吊灯（聚光灯、卤素灯等）之下。否则，外壳可能会因高温弯曲或损坏。

### 致安装承包商

- ◆ 如果安装支架的安装和监视器安装作业由不同的承包商进行施工，请确保安装支架的安装承包商在安装支架的安装作业结束后，将本说明书转交给监视器安装承包商。
- ◆ 安装作业结束后，请将本说明书交给客户。

# 安装步骤

## 1. 拆除运输锁定托架

- ① 取下紧固各个输锁定托架（共六个托架）的两个螺钉，然后取下输锁定托架。
- ② 取下侧输锁定螺钉（一侧一个）。
- ③ 取下保护纸板。
  - \* 如果举起装置时不取下保护纸板，装置安装板可能会弹出。

将来进行运输时，请务必重新安装输锁定托架、螺钉和保护纸板。  
将运输锁定托架、螺钉和保护纸板储存在安全场所。

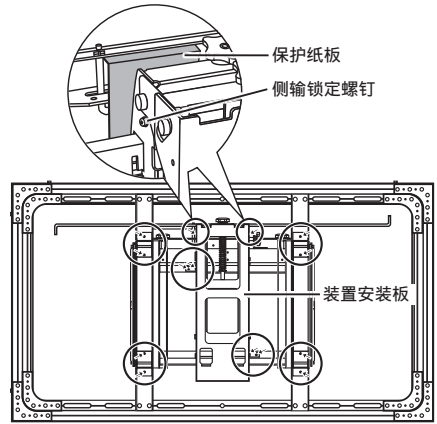

## 2. 在主机上安装安装座托架

- ① 使用安装座托架螺钉(F)将安装座托架(A)紧固到主机上。  
(拧紧扭矩：1.8 - 2.2 牛·米)
  - \* 根据不同型号，主机图示可能会变化。
  - 右侧图是兼容模型的示例。

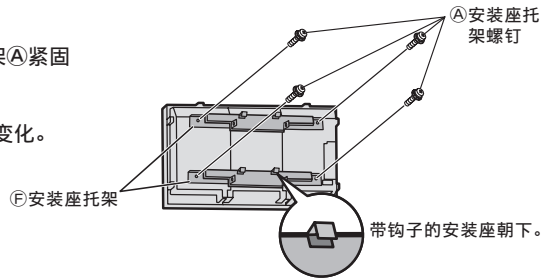

## 3. 将表面对准磁铁安装到主机上

- ① 使用磁铁固定螺钉(G)将表面对准磁铁(C)紧固到主机上。
  - \* 根据主机将要安装的位置不同，表面对准磁铁(C)的形式会变化。安装前，仔细检查安装位置和表面对准磁铁(C) [(a) 至 (d)] 的形式。

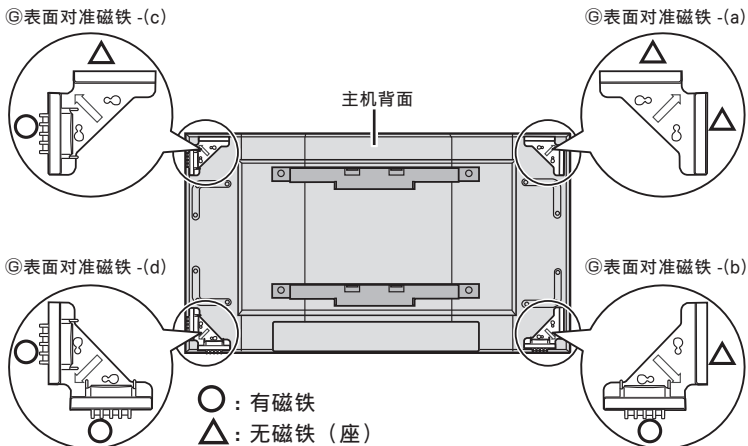

### 注

●各(C)表面对准磁铁的安装位置出错时，表面对准功能不工作，敬请注意。

# 安装步骤

\* 根据将要安装的主机类型不同，表面对准磁铁ⓐ中螺钉孔的位置会变化。

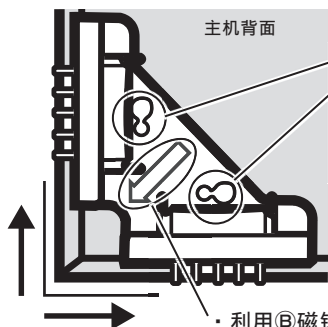

在适当的定位孔中安装磁铁固定螺钉ⓐ。

· 小孔..... M 4  
(拧紧扭矩: 1.2 - 1.5 牛·米)

· 大孔..... M 6  
(拧紧扭矩: 1.8 - 2.2 牛·米)

※ 在磁铁解锁 (第 23 页) 的状态下, 请将磁铁向外推的同时用螺钉固定。

※ TH-55VF1H 等部分机型请用 M4 螺钉固定在大孔。

· 利用ⓐ磁铁固定螺钉进行ⓐ表面对准磁铁的固定时, 请靠近主机外形方向 (标记的箭头方向)。

## 注

- ⓐ表面对准磁铁时, 请确保与主机平行。  
从主机的外形突出安装时, 相邻的主机有可能会接触。  
请仔细核对后再进行安装。
- 表面对准磁铁ⓐ 磁力很强。  
请将手表、磁卡 (信用卡) 等物品远离这些磁铁。

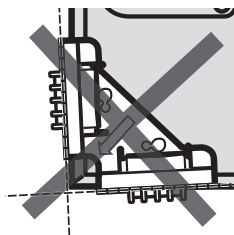

## 4. 检查安装位置的强度

- ① 安装座重量约为 21 千克 (TY-VK55LV2) 或 20 千克 (TY-VK49LV2)。对于将要安装到安装座上的主机的重量, 请参阅主机的操作说明书。
- ② 参照外形尺寸图 (52 到 53 页), 检查安装孔的形式和安装位置的强度, 如果强度不足, 则充分加强。

## 注

- 在各个位置安装必要数量的螺栓 (不含), 以便可靠紧固安装座。

※ 务必用螺栓紧固。

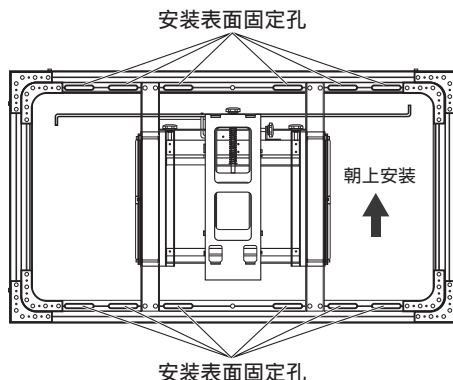

## 5. 在安装表面安装设备安装座

根据外形尺寸图 (52 到 53 页), 确定将用于把设备安装座安装到安装表面的孔的位置, 然后把设备安装座安装到安装表面上。

- ① 安装时, 核实设备安装座安装方向朝上, 然后安装。
- ② 在将螺栓紧固到安装表面时, 使用水平仪等工具纠正倾斜情况。

## 注

- 当安装多台装置时, 首先安装将作为基础位置的装置。(见下页。)

## 6. 安装多台装置

- ① 将销子插入相邻设备安装座的孔中。
- ② 使用©框架连接螺钉、弹簧垫圈、平垫圈、螺母紧固相邻框架。  
(拧紧扭矩：3.5 - 4.5 牛·米)
- ③ 现在，重复 ① 和 ②，将其他装置连接在一起。  
※当安装多台装置时，参阅下面应采用的安装顺序。
- ④ 如有必要，紧固到各自设备安装座的安装表面。

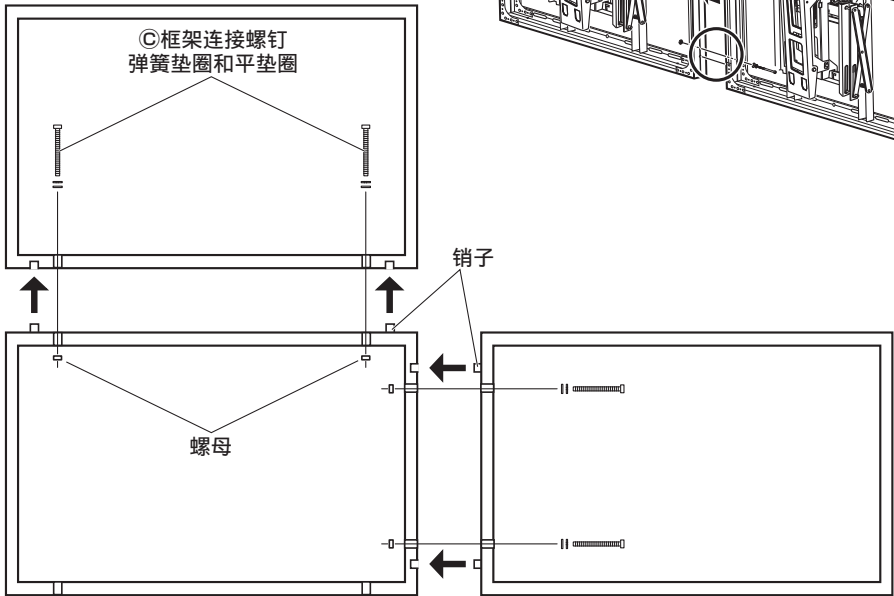
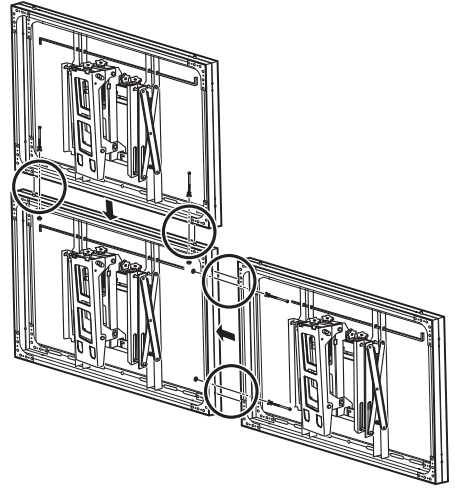

### ■ 安装多台装置的顺序示例：当连接 6 台装置时

- ① 安装将作为基础位置的装置 (1)
- ② 在基础位置装置 (2) 和 (3) 右侧先后连续安装这些装置。
- ③ 在基础位置装置 (4) 上方安装本装置。
- ④ 在装置 (4) (5)~(6) 右侧先后连续安装这些装置。

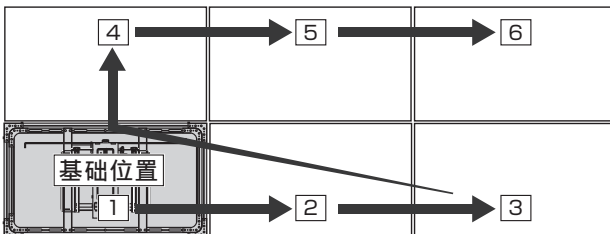

# 安装步骤

## 7. 安装和紧固到主机的设备安装座

- ① 按箭头方向推锁定杆以解锁。然后拉出装置安装板。
- ② 如下图所示，插入六角扳手⑥并锁定该装置安装板，使其固定。

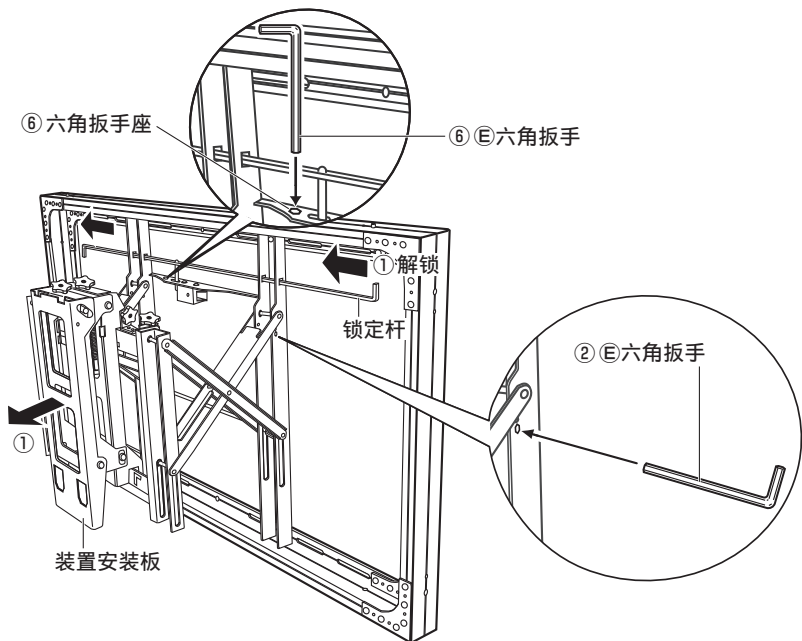

- ③ 将上部安装座托架⑤的钩子连接到装置安装板上部的上部凹口，将下部安装座托架⑤的钩子插入装置安装板底部的下部孔中，然后直接降下主机。

**注**

- 核实所有四个钩子均可靠连接。
- ④ 使用主机固定螺钉④（每侧一个螺钉）紧固主机和设备安装座。
- ⑤ 对电源线和所连接设备的电缆进行接线。

**注**

- 电源线和电缆的接线方式应避免其进入设备安装座。

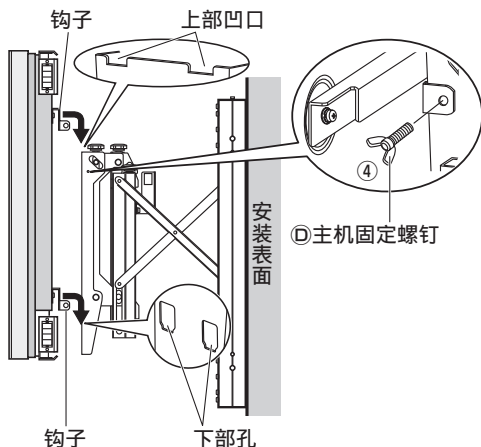

- ⑥ 拉出六角扳手⑥并将其放入六角扳手座中，避免其丢失。

- ⑦ 握住主机外壳，将主机推入。

**注**

- 在将主机推入时，如果其接触到相邻装置，则使用调整旋钮（见下页）将本装置对准，使其不再接触。如果本装置接触到一个相邻装置，将其推入可能会造成损坏。

## 8. 对准

如果相邻装置之间的间隙大、或者在顶部和底部或左侧和右侧不同，则调整该装置。

### ■ 调整程序

- ① 放倒◎表面对准磁铁的旋转拉杆。  
(磁铁被锁定。)
- ② 调整本装置的各调整范围规Ⓐ~Ⓔ，将作为其  
中间位置的基础位置（出厂时处于中间位置）  
(「■ 调整旋钮的操作」24 到 25 页)
- ③ 根据基础位置，使用 调整 旋钮 (1) 至 (4) 按照该  
顺序调整位置。
- ④ 拉出主机，将◎表面对准磁铁的旋转拉杆放回原  
处。(磁铁被解锁。)  
将主机推入。

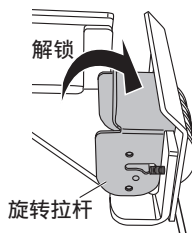
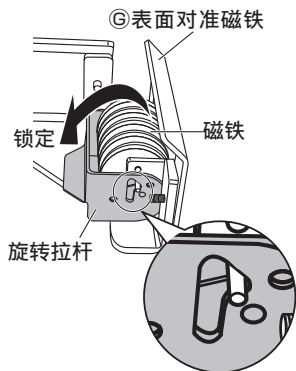

- ⑤ 核实表面对准磁铁◎的磁铁进入相邻表面对准磁铁  
◎的座中，且主机屏幕排成行。

※ 对于安装多台装置时的安装，请参阅第 21 页。

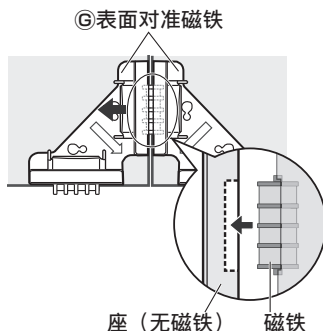

### 注

- 锁定磁铁时，请在拉出主机的状态（磁铁未嵌入相邻的座内的状态）下进行。

# 安装步骤

## ■ 调整旋钮的操作

推入该装置后，旋转 调整 旋钮以调整本装置的位置。如下所示顺序进行调整。

- (1) 垂直平移 调整 旋钮①
  - (2) 水平平移 调整 旋钮②
  - (3) 倾斜 调整 旋钮③
  - (4) 左侧垂直 调整 旋钮④ / 右侧垂直 调整 旋钮⑤ (用于调整角度)
- 即使插入六角扳手时，也能旋转 调整 旋钮。

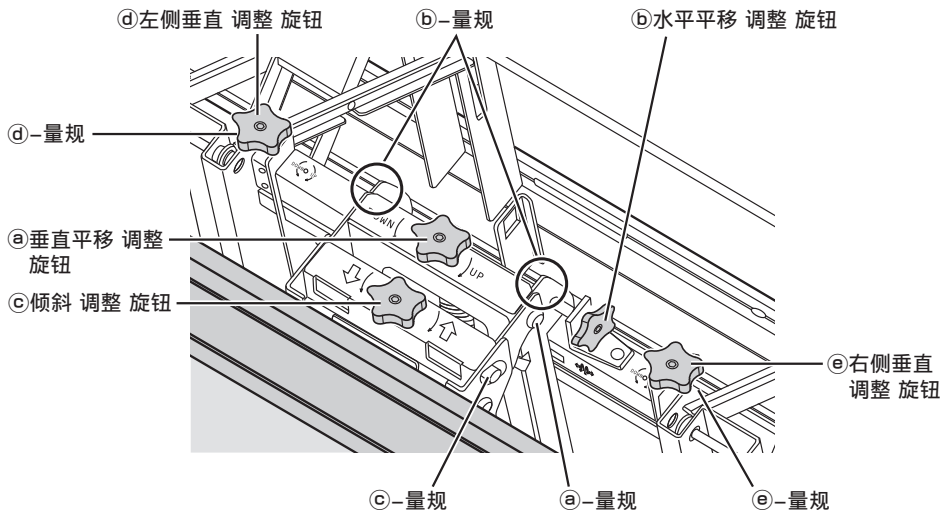

### (调整 旋钮运动和标记)

使用调整旋钮旁边的支架上所标、表示旋转运转方向的标记来确认调整旋钮的运动方向，并在调整时观察量规。

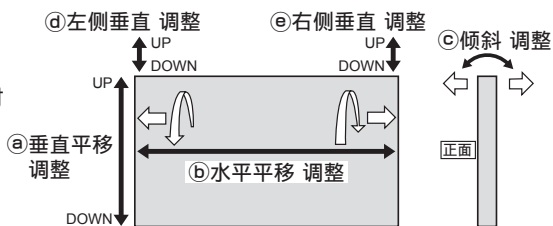
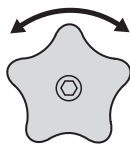



(1) 调整垂直平移 调整 旋钮①  
(标记)

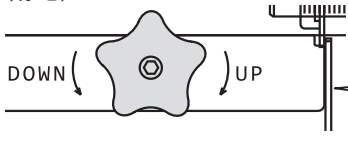

顺时针方向旋转 (上):  
装置向上平移, 保持水平。  
逆时针方向旋转 (下):  
装置向下平移, 保持水平。

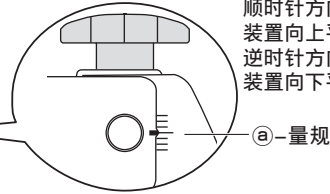

(2) 调整水平平移 调整 旋钮②  
(标记)

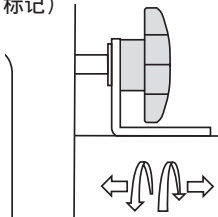

向后旋转 (↶) 装置向右平移, 保持水平。  
向前旋转 (↷) 装置向左平移, 保持水平。

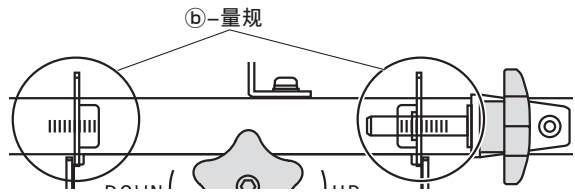

(3) 调整倾斜 调整 旋钮③  
(标记)

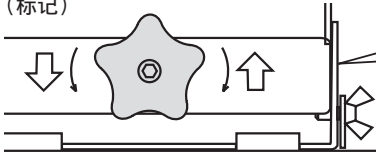

顺时针方向旋转 (↗):  
装置向后倾斜。  
逆时针方向旋转 (↘):  
装置向前倾斜。

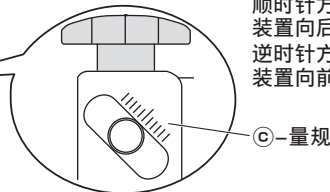

(4) 调整左侧垂直 调整 旋钮 ④ 和右侧垂直 调整 旋钮 ⑤  
(标记)

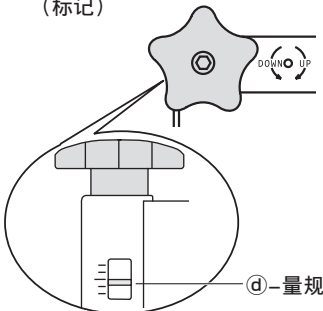

顺时针方向旋转 (上): 装置  
向上移动。  
逆时针方向旋转 (下): 装置  
向下移动。

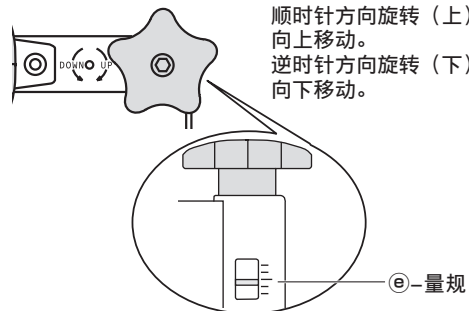

# 如何从安装支架上卸下监视器

- ① 推锁定杆以解锁。然后拉出装置安装板。
- ② 插入六角扳手⑤并锁定该装置安装板，使其固定。
- ③ 拆除紧固主机的主机固定螺钉④和设备安装座（每侧一个螺钉）。
- ④ 抓住主机底部，提起，朝向自己，以便释放上部 and 下部安装座托架⑥的钩子。然后提起来。

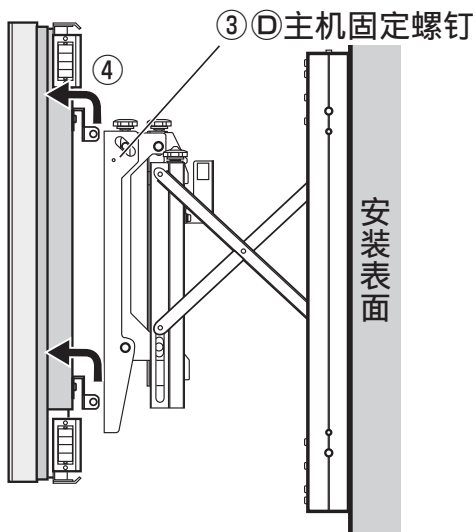

# 规格

		TY-VK55LV2	TY-VK49LV2
调整 范围	垂直平移	每侧各 $\pm 7$ 毫米(水平), $\pm 4.5$ 毫米(共 $\pm 11.5$ 毫米)	
	水平平移	$\pm 9.5$ 毫米	
	倾斜角度	$\pm 1.5^\circ$	
外形尺寸		宽: 1215 毫米 高: 686 毫米 深: 184 - 384 毫米	宽: 1077 毫米 高: 607 毫米 深: 184 - 384 毫米
重量		21 千克	20 千克

文中

松下电器（中国）有限公司  
北京市朝阳区景华南街 5 号 远洋光华中心 C 座 3 层、6 层  
原产地：台湾  
主 页：http://panasonic.cn

# Contents

---

Safety precautions .....	29
Components .....	30
Fitting procedure .....	31-37
How to remove the display from the installation mount ...	38
Specifications .....	39

# Safety precautions

## WARNING

**Ensure that the installation location is strong enough to support long-term use.**

• If its strength becomes insufficient over the course of long-term use, the display may drop, possibly causing injury. **Fitting work and connection equipment expansion should never be done by any other than a qualified installation specialist.**

• Incorrect fitting may cause equipment to fall, resulting in injury.

**Include a safety factor when considering the strength of the proposed fitting location.**

• If strength is not sufficient the equipment may fall, resulting in injury.

**Do not fit at a location that cannot bear the load.**

• If the fitting location lacks sufficient strength the equipment may fall.

**Do not disassemble or modify the installation mount.**

• Otherwise the unit may be dropped and become damaged, and personal injury may result.

**When there are people in the nearby area, do not move the display back and forth.**

• Their fingers or hands may be caught between the display and the wall or the bracket resulting in injuries.

## CAUTION

**Do not use any television and displays other than those given in the catalogue.**

• Otherwise the unit may be dropped and become damaged, and personal injury may result.

**Do not fit at any locations subject to humidity, dust, smoke, steam or heat.**

• This may have an adverse effect on the display and cause fire or electric shock.

**The work of fitting or removing the display must be performed by at least 2 persons.**

• The display may fall and cause injury.

**Do not install facing upwards, downwards, sideways or upside-down.**

• This may cause heat to build up inside the display unit, resulting in a fire.

**Do not block the ventilation holes of the main unit. When using the installation mount, do not block the space between the rear surface of the display and the mount surface.**

• Otherwise heat may build up inside and cause a fire.

**Provide space of at least 10 cm (3.9 inches) above, below and to the sides of the main unit's outermost surfaces, and at the rear provide space between the mounting surface and the bracket mount surface.**

• Failing to do so may result in a fire.

**Install the display by taking only the steps which are specified in these instructions: Do not install it in any other way.**

• Otherwise the unit may be dropped and become damaged, and personal injury may result.

**Install the mounting screws and power cable in such a way that they will not make contact with the inside parts of the wall.**

• Electric shocks may result from contact with any metal objects inside the wall.

**For installation, use the special-purpose constituent parts.**

• Otherwise, the display may fall off the wall, possibly causing injury.

**Be careful not to have your fingers pinched during installation work.**

• It can cause injuries.

**Dispose of the product when it is no longer going to be used.**

• Otherwise the unit may fall over and become damaged, and personal injury may result.

## Requests regarding handling

- 1) Exercise care when selecting the location for the display because it may discolor or deform due to light or heat if it is placed where it is exposed to direct sunlight, or near a heater.
- 2) Clean the installation mount by wiping it with a soft, dry cloth (such as cotton or flannel). If the bracket is very dirty, remove the dirt using a neutral detergent diluted in water, and then wipe it clean with a dry cloth. Do not use benzene, thinner, or furniture wax as this may cause the coating to peel. (For information on cleaning the display unit, see the display unit's instruction manual. If using a chemically-treated cloth, follow the instructions supplied with the cloth.)
- 3) Do not affix adhesive tape or stickers to the product. Doing so may dirty the surface of the installation mount. Do not allow long-term contact with rubber, vinyl products or the like. (Doing so will cause deterioration.)
- 4) Take care during installation as shocks can cause 'panel cracks' to the display unit.

## Caution:

This bracket is intended for only Panasonic display models.  
Use with other apparatus is capable of resulting in instability causing possible injury.





PROFESSIONAL INSTALLATION IS REQUIRED.  
PANASONIC DISCLAIMS ANY PROPERTY DAMAGE AND/OR SERIOUS INJURY, INCLUDING DEATH  
RESULTING FROM IMPROPER INSTALLATION OR INCORRECT HANDLING.

# Components

(Illustration created based on TY-VK55LV2)

## Accessory parts

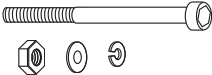
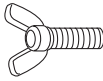
Check that all the parts are accounted for and present in their designated quantities.

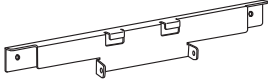
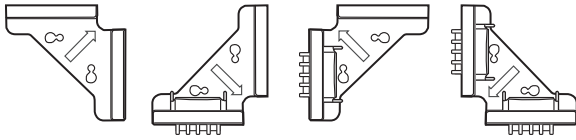
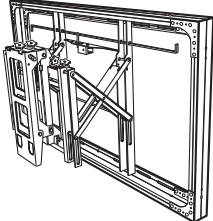
<p><b>A Mount bracket screws (M6×16) (4) *</b></p> 	<p><b>B Magnet fixing screws TY-VK55LV2 (M4×12) (8) (M6×16) (8) *</b> <b>TY-VK49LV2 (M4×12) (8)</b></p> 	<p><b>C Frame linking screws (M6×70), nuts, flat washers and spring washers (four each)</b></p> 
<p><b>D Main unit fixing screws (2)</b></p> 	<p><b>E Hexagonal wrench (included tool) (1)</b></p> <p>5 mm</p> 	<p><b>F Mount bracket (2)</b></p> 
<p><b>G Surface alignment magnets</b></p> <p>(a) (b) (c) (d)</p> 		<p><b>Installation mount</b></p> 

\* The TY-VK55LV2's M6 screws are included in the same package.

- ◆ Store small parts appropriately and out of reach of children.
- ◆ The images shown in this manual are for illustrative purpose only.
- ◆ The product specifications may be changed at any time without prior notice.

### Precautions for Installation Mount fitting

- ◆ Do not let people other than installation specialists carry out the installation work. Incorrect fitting may cause equipment to fall, resulting in injury.
- ◆ This unit is an installation mount for installing the main unit vertically.  
Do not use it in places that are not vertical.
- ◆ To ensure correct display performance and prevent trouble, do not fit at any of the following locations.
  - Near sprinklers or fire/smoke detectors
  - Where there is a risk of exposure to vibration or impact
  - Near high-voltage wires or dynamic power supplies
  - Near sources of magnetism, heat, water vapor or soot
  - Locations exposed to air blown from heating equipment
  - Where droplets of condensation from an air conditioner or other unit may form
- ◆ Fit using techniques suited to the structure and materials of the fitting location.
- ◆ Use commercially available screws that are suited to the wall material (wood, steel frame, concrete etc.) you are fitting the installation mount to.
- ◆ For the display power supply plug, use a power supply outlet that can be reached easily.
- ◆ Ensure good air flow so that the equipment ambient temperature does not exceed 40 °C (104 °F). Failure to do this may cause heat to build up inside the display, resulting in malfunction.
- ◆ Spread a soft blanket or cloth over the floor so that the display and floor will not be marked or scratched during the assembly and installation work.
- ◆ When screwing down the parts, ensure that the screws are neither insufficiently tightened nor over tightened.
- ◆ Take sufficient care to ensure safety around you when performing the assembly and installation work or while moving about during the course of the work.
- ◆ Do not install the display underneath ceiling lamps (spotlights, halogen lamps, etc.). Otherwise, the cabinet may be bent or damaged by high heat.

### To the Installation Contractor

- ◆ If the installation mount installation and display installation work are performed by different contractors, please ensure that this manual is passed from the installation mount installation contractor to the display installation contractor after the installation mount installation work is completed.
- ◆ Please give this manual to the customer after the installation work is completed.

# Fitting procedure

## 1. Removing the shipping lock brackets

- ① Remove the two screws fastening each of the six shipping lock brackets, then remove the shipping lock brackets.
- ② Remove the side shipping lock screws (one on each side).
- ③ Remove the protective cardboard.
  - \* The unit mount plate may pop out if the unit is lifted without removing the protective cardboard.

Be sure to reattach the shipping lock brackets, screws and protective cardboard when shipping in the future. Store the shipping lock brackets, screws and protective cardboard in a safe place.

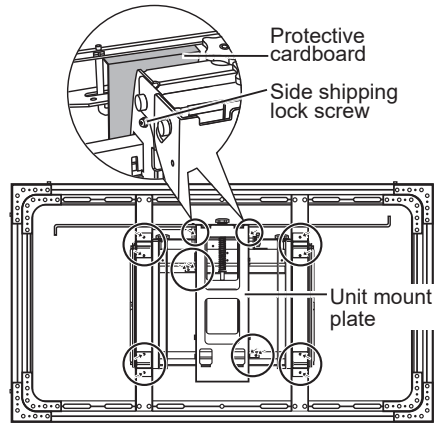

## 2. Mounting the mount bracket on the main unit

- ① Use the mount bracket screws (A) to fasten the mount bracket (F) to the main unit. (Tightening torque: 1.8 to 2.2 N·m)
  - \* The illustration of the main unit may differ, depending on the model. The diagram at the right is one example of a compatible model.

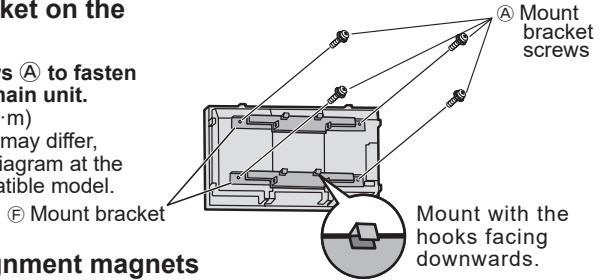

## 3. Mounting the surface alignment magnets onto the main unit

- ① Fasten the surface alignment magnets (G) to the main unit using the magnet fixing screws (B).
- \* The forms of the surface alignment magnets (G) differ according to the place where the main unit is to be installed. Carefully check the place of installation and the forms of the surface alignment magnets (G) [(a) to (d)] before mounting.

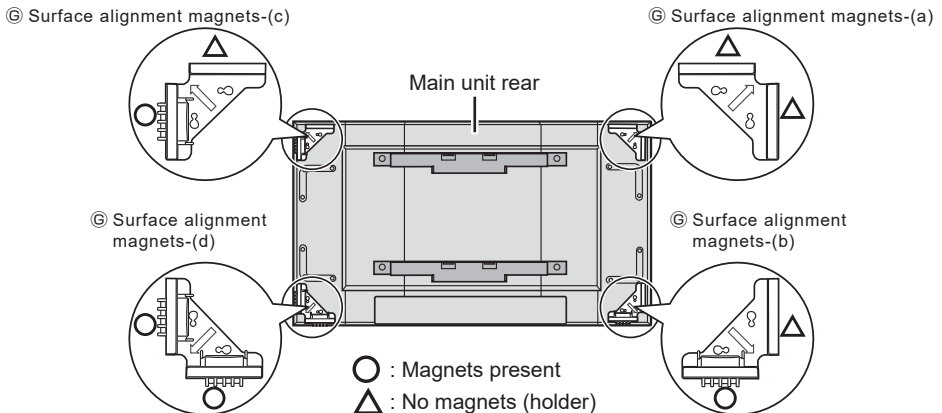

### Note

- Be sure to install the surface alignment magnets (G) in correct positions. Otherwise, the surface alignment function does not work.

# Fitting procedure

- \* The positions of the screw holes in the surface alignment magnets ㉔ differ according to the type of main unit to be mounted.

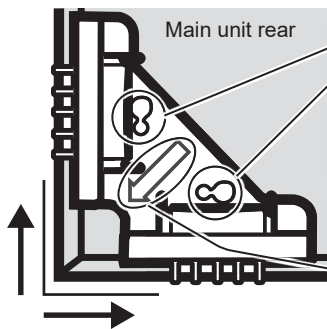

Mount the magnet fixing screws ㉔ in the appropriately positioned holes.

- **Small holes.....M4**  
(Tightening torque: 1.2 to 1.5 N·m)
- **Large holes.....M6**  
(Tightening torque: 1.8 to 2.2 N·m)

\* With the magnets unlocked (page 35), screw the magnets while pushing them outward.

\* For the TH-55VF1H and some other models, fasten the magnets into the large screw holes with the M4 screws.

- If using the magnet fixing screws ㉔, fasten the surface alignment magnets ㉕ while pulling them toward the outer edge of the main unit (in the direction indicated by the arrow marking).

## Note

- Mount the surface alignment magnets ㉕ in parallel with the main unit. If protruding from the outer edge of the main unit, they may touch an adjacent unit. Be careful when fitting.
- The surface alignment magnets ㉕ are strong. Keep watches, magnetic cards (credit cards), etc., away from them.

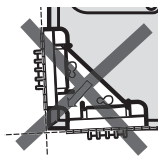

## 4. Checking the strength of the place of installation

- ① The installation mount weighs approximately 21 kg (46.3 lbs) [TY-VK55LV2] or 20 kg (44.1 lbs) [TY-VK49LV2]. See the main unit's operating instructions for the weight of the main unit to be mounted onto the installation mount.
- ② Referring to the external dimensions diagrams (pages 52 to 53), check the forms of the mount holes and the strength of the place of installation, and if strength is lacking, reinforce sufficiently.

## Note

- Mount the necessary number of bolts (not included) in positions allowing the installation mount to be fastened securely.

**Be sure to fasten with bolts.**

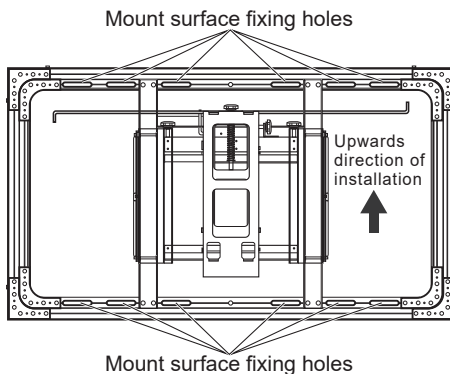

## 5. Mounting the installation mount on the mount surface

Determine the positions of the holes to be used for mounting the installation mount to the mount surface based on the external dimensions diagrams (pages 52 to 53), then mount the installation mount onto the mount surface.

- ① When mounting the installation mount, check the upward direction then mount.
- ② Use a level gauge, etc., to correct for any slanting as you fasten the bolts to the mount surface.

## Note

- When mounting multiple units, first mount the unit that will serve as the base position. (See following page.)



## 6. Mounting multiple units

- ① Insert the pins into the holes in the adjacent installation mount.
  - ② Fasten the adjacent frames together using the frame linking screws ③, spring washers, flat washers and nuts. (Tightening torque: 3.5 to 4.5 N·m)
  - ③ Now repeat ① and ② to interlink the other units.
- \*When mounting multiple units, see below for the order in which the units should be mounted.
- ④ If necessary, fasten to the mount surfaces of the respective installation mounts.

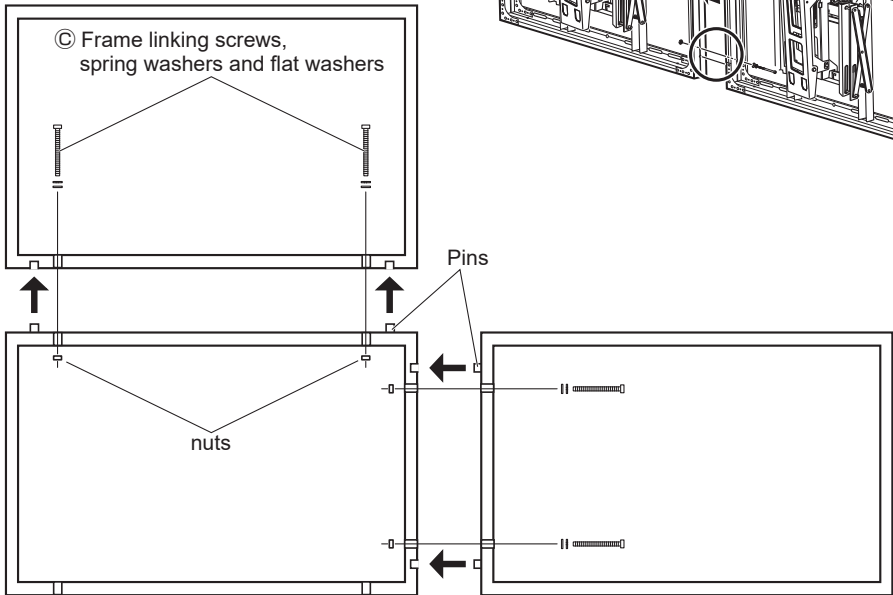
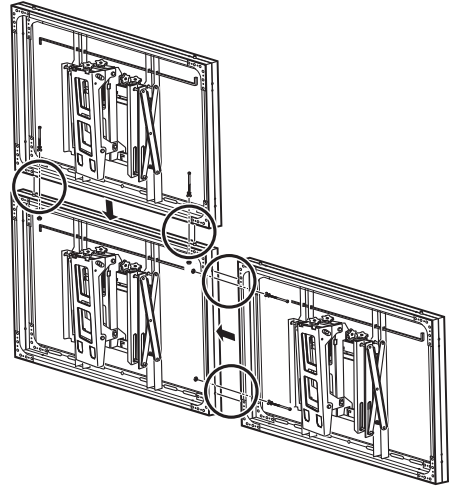

### ■ Example of order for mounting multiple units: When interlinking 6 units

- ① Mount the unit that will serve as the base position (1).
- ② Successively mount the units in a row to the right of the base position unit (2 and 3).
- ③ Mount the unit above the base position unit (4).
- ④ Successively mount the units in the row to the right of unit 4 (5 and 6).

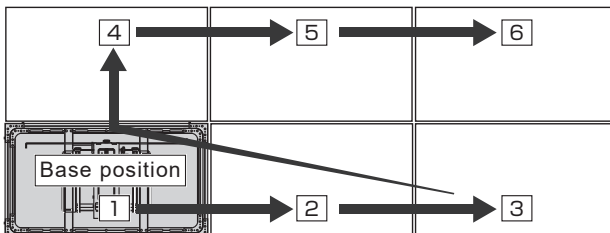

# Fitting procedure

## 7. Mounting and securing to the main unit's installation mount

- ① Push the lock lever in the direction of the arrow to unlock. Then pull out the unit mount plate.
- ② Insert the hexagonal wrench (E) as shown on the diagram below and lock the unit mount plate so that it does not move.

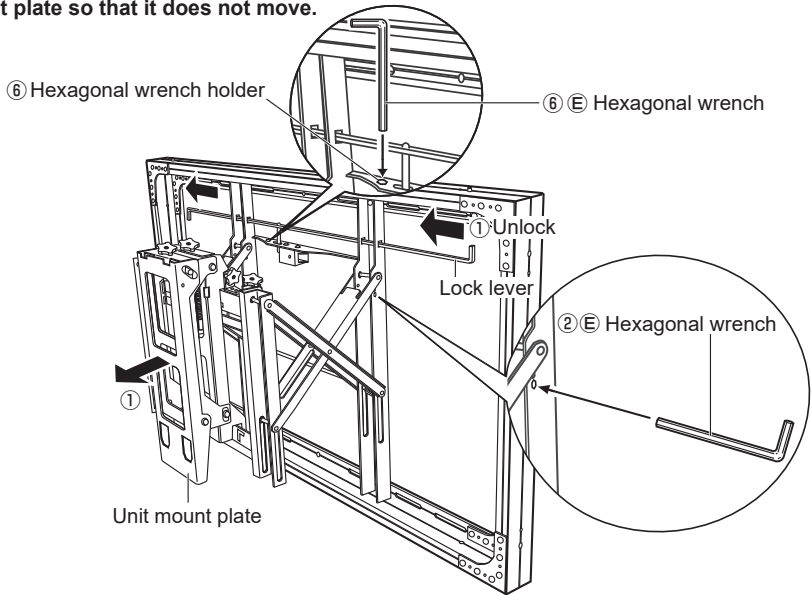

- ③ Attach the hooks of the upper mount bracket (F) to the upper notches in the top of the unit mount plate, insert the hooks of the lower mount bracket (F) into the lower holes in the bottom of the unit mount plate, then lower the main unit straight down.

### Note

- Check that the all four hooks are securely attached.

- ④ Fasten the main unit and installation mount using the main unit fixing screws (D) (one screw on each side).

- ⑤ Wire the power cord and the cables of the connected devices.

### Note

- Wire the power cord and cables in such a way that they do not get caught in the installation mount.

- ⑥ Pull out the hexagonal wrench (E) and put it into the hexagonal wrench holder so it does not get lost.

- ⑦ Hold the outer edge of the main unit and push it in.

### Note

- When pushing the main unit in, if it touches an adjacent unit, align the units using the adjustment knobs (see following page) so that it no longer touches. If the unit is touching an adjacent unit, pushing it in may result in damage.

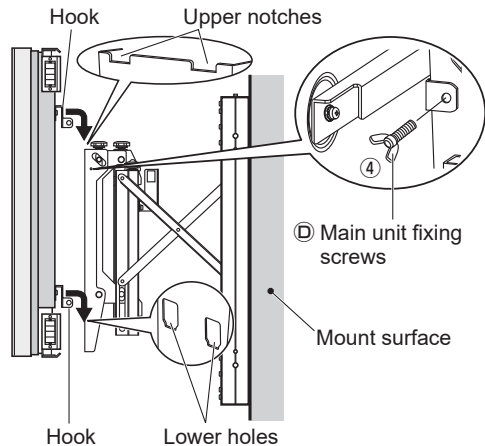

## 8. Aligning

If the gap between adjacent units is large or differs at the top and bottom or at the left and right sides, align the unit.

### ■ Alignment procedure

- ① Turn down the rotary lever for the surface alignment magnets ㉔ (to lock the magnets).
- ② Adjust the adjustment range gauges ㉑ to ㉓ of the unit that will serve as the base position to their center positions. (They are set at the center position upon shipment.)  
([Operating the adjustment knobs] pages 36 to 37)
- ③ Based on the base position, adjust the position using adjustment knobs (1) to (4), in that order.
- ④ Pull out the main unit and turn the rotary lever for the surface alignment magnets ㉔ back (to unlock the magnets). Push in the main unit.

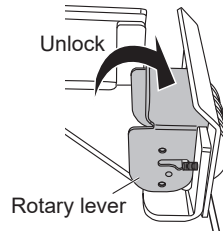
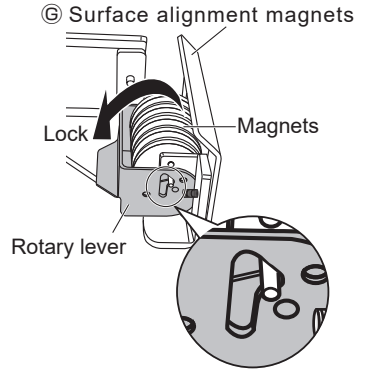

- ⑤ Check that the magnets of the surface alignment magnets ㉔ enter the holder of the adjacent surface alignment magnets ㉔ and that the main unit's screen is lined up.

\* For the order in which the units should be installed when mounting multiple units, see page 33.

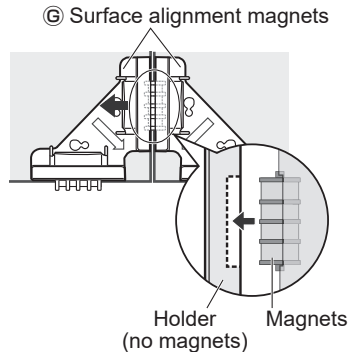

### Note

- Pull out the main unit before locking the magnets.  
(Check that the magnets do not enter the adjacent holder.)

# Fitting procedure

## ■ Operating the adjustment knobs

With the unit pushed in, turn the adjustment knobs to adjust the unit's position. Perform this alignment in the order shown below.

- (1) Vertical parallel shift adjustment knob (a)
- (2) Horizontal parallel shift adjustment knob (b)
- (3) Tilt adjustment knob (c)
- (4) Left vertical adjustment knob (d) / Right vertical adjustment knob (e)  
(for adjusting the angle)

• The adjustment knobs can be turned even with the hexagonal wrench in place.

English

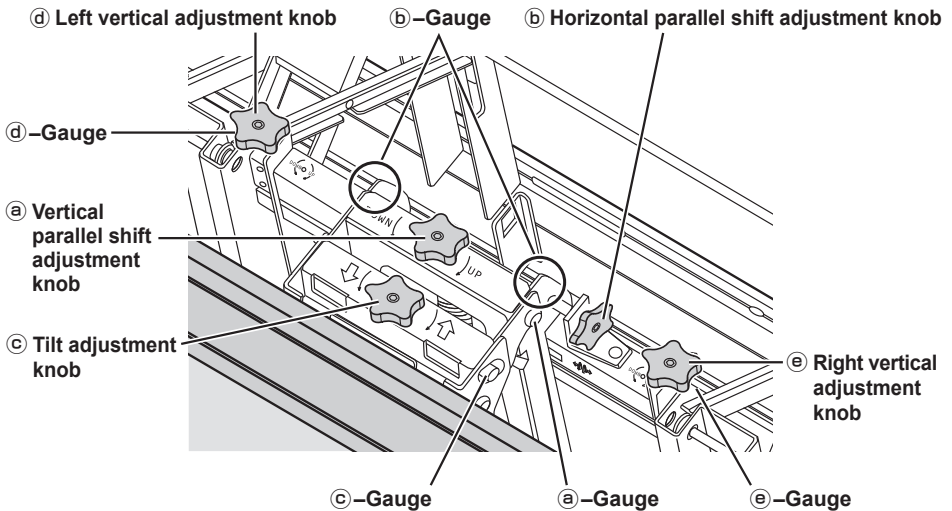

## (Movement of the adjustment knobs and markings)

Check the direction of movement by the rotation and movement direction markings engraved in metal fittings near the adjustment knobs and watch the gauge while adjusting.

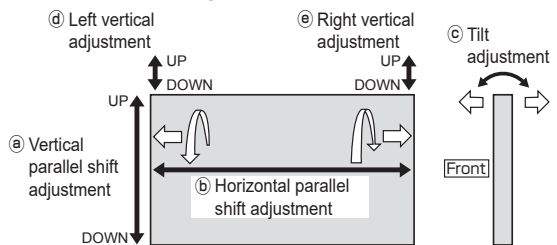
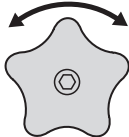

**(1) Adjusting the vertical parallel shift adjustment knob (a)**  
(Markings)

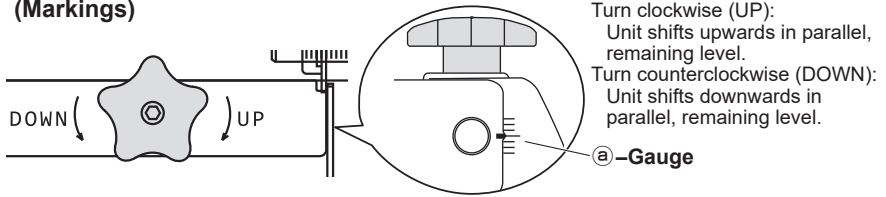

**(2) Adjusting the horizontal parallel shift adjustment knob (b)**  
(Markings)

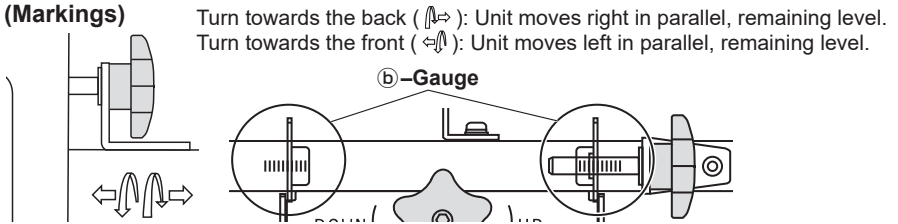

**(3) Adjusting the tilt adjustment knob (c)**  
(Markings)

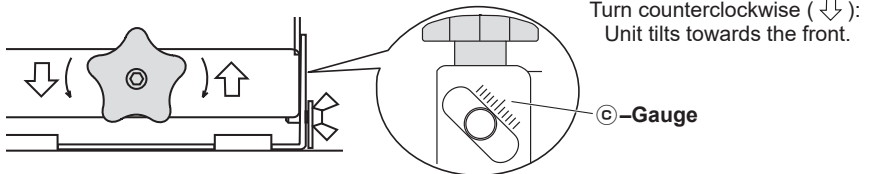

**(4) Adjusting the left vertical adjustment knob (d) and right vertical adjustment knob (e)**  
(Markings)

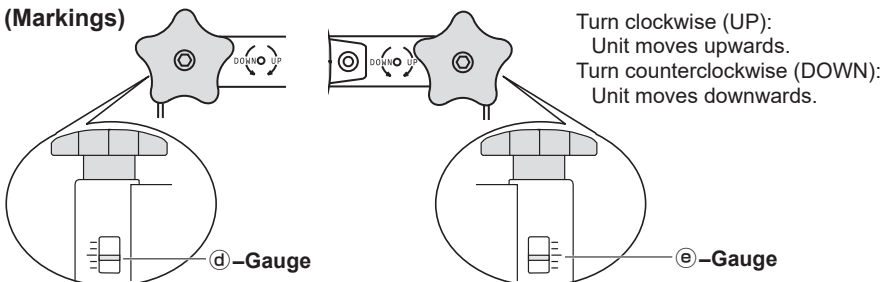

# How to remove the display from the installation mount

- ① Push the lock lever to unlock. Then pull out the unit mount plate.
- ② Insert the hexagonal wrench (E) and lock the unit mount plate so that it does not move.
- ③ Remove the main unit fixing screws (D) fastening the main unit and installation mount (one screw on each side).
- ④ Holding the bottom of the main unit, lift it up and towards you to release the hooks of the upper and lower mount brackets (F). Then lift up and off.

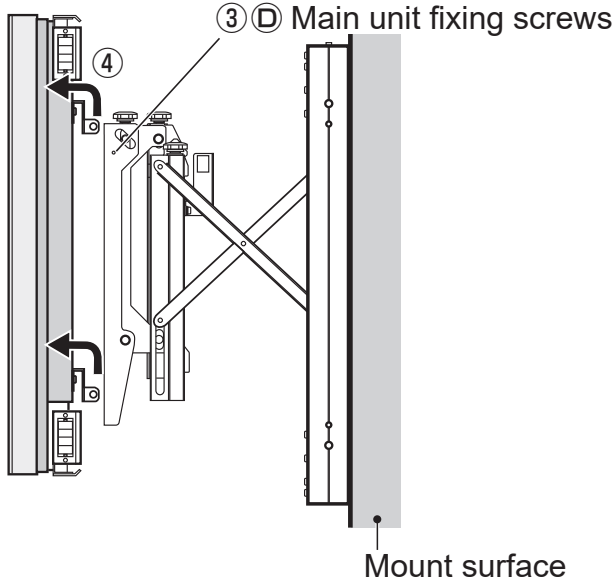

# Specifications

Unit :mm (inches)

		TY-VK55LV2	TY-VK49LV2
Adjustment range	Vertical shift	±7 (0.28) [level], ±4.5 (0.18) individually per side [total ±11.5 (0.45)]	
	Horizontal shift	±9.5 (0.37)	
	Tilt angle	±1.5°	
External dimensions		Width: 1215 (47.9) Height: 686 (27.0) Depth: 184 (7.3) to 384 (15.2)	Width: 1077 (42.4) Height: 607 (23.9) Depth: 184 (7.3) to 384 (15.2)
Weight		21 kg (46.3 lbs)	20 kg (44.1 lbs)

# Contenu

---

Précautions de sécurité .....	41
Pièces.....	42
Mode de pose .....	43-49
Dépose de l'écran de Support de montage .....	50
Caractéristiques .....	51



# Précautions de sécurité

## AVERTISSEMENT

**Assurez-vous que l'emplacement d'installation est assez résistant pour supporter une utilisation à long terme.**

- Si cet emplacement n'est pas assez résistant pour une utilisation à long terme, l'écran pourrait tomber en entraînant des blessures.
- Les opérations de montage et de raccordement ne doivent être réalisées que par un installateur compétent.**
- Un montage incorrect peut provoquer la chute de l'appareil et partant une blessure.

**Prenez une marge de sécurité lorsque vous évaluez la solidité de l'emplacement où l'appareil doit être monté.**

- Si la solidité est insuffisante, l'appareil peut tomber et provoquer une blessure.

**Ne choisissez pas un emplacement d'installation qui ne soit pas à même de supporter la charge.**

- Si l'emplacement d'installation n'est pas assez solide, l'appareil peut tomber.

**Ne démontez pas ni ne modifiez le support de montage.**

- Sinon, l'écran pourrait se décrocher du mur, ce qui pourrait causer des blessures.

**Si des personnes se trouvent à proximité, ne déplacez pas l'écran d'avant en arrière.**

- Les doigts ou les mains de ces personnes pourraient se coincer entre l'écran et le mur ou l'applique en entraînant des blessures.

## PRÉCAUTION

**N'utilisez pas d'autres téléviseurs et écrans que ceux mentionnés dans le catalogue.**

- Sinon, l'écran pourrait se décrocher du mur, ce qui pourrait causer des blessures.

**Ne choisissez pas un emplacement d'installation qui soit soumis à l'humidité, à la poussière, à la fumée, à la vapeur, à la chaleur.**

- Cela pourrait avoir un effet néfaste sur l'écran et être à l'origine d'une décharge électrique ou d'un incendie.

**Les opérations de montage ou de dépose de l'écran doivent être effectuées par 2 personnes au moins.**

- L'écran pourrait tomber en entraînant des blessures.

**N'installez pas en orientant vers le haut, vers le bas, sur le côté ou à l'envers.**

- Dans ces positions, la chaleur pourrait s'accumuler à l'intérieur de l'écran et provoquer un incendie.

**Ne bouchiez pas les orifices de ventilation de l'unité principale. Lorsque vous utilisez le support de montage, ne bloquez pas l'espace entre le dos de l'écran et la surface du support.**

- Sinon, la chaleur pourrait s'accumuler à l'intérieur et provoquer un incendie.

**Laissez un espace d'au moins 10 cm au-dessus, en dessous et sur les côtés des surfaces les plus extérieures de l'unité principale, et laissez un espace à l'arrière entre la surface de montage et la surface de montage du support.**

- Sinon cela pourrait provoquer un incendie.

**Pour l'installation, procédez en suivant uniquement les étapes indiquées dans ces instructions : ne procédez d'aucune autre manière.**

- Sinon, l'écran pourrait se décrocher du mur, ce qui pourrait causer des blessures.

**Posez les vis de montage et le cordon d'alimentation de telle façon qu'ils n'entrent pas en contact avec les parties internes du mur.**

- Une électrocution pourrait résulter du contact avec des objets métalliques dans le mur.

**Pour l'installation, utilisez les composants spécialisés.**

- En cas contraire, l'écran pourrait tomber et se détériorer en blessant des personnes.

**Veillez à ne pas coincer vos doigts pendant les opérations d'installation.**

- Cela pourrait entraîner des blessures.

**Mettez le produit au rebut lorsque vous ne l'utiliserez plus.**

- Sinon, l'appareil pourrait tomber et être abîmé, ce qui pourrait entraîner des blessures.

## Précautions d'installation

- 1) Choisissez l'emplacement d'installation de l'écran de façon à ce qu'il ne soit pas exposé à la lumière directe du soleil ni à la chaleur d'un appareil de chauffage, cela pourrait le décolorer ou le déformer.
- 2) Nettoyez le support de montage en l'essuyant avec un chiffon doux et sec (en coton ou en flanelle.) Si l'applique est très sale, éliminez la saleté avec un détergent neutre dilué dans l'eau, puis essuyez-la avec un chiffon sec. N'utilisez pas de benzène, de diluant ou de Cire pour meuble sous peine d'écailler le revêtement. (Pour en savoir plus sur le nettoyage de l'écran, voir le mode d'emploi de l'écran. Si vous utilisez un chiffon traité chimiquement, suivez les instructions qui l'accompagnent.)
- 3) Ne posez aucun ruban adhésif ni aucun autocollant sur l'applique. L'un comme l'autre peuvent tacher la surface du support de montage. Évitez le contact prolongé avec des produits EN caoutchouc, EN vinyle ou similaire. (Cela pourrait abîmer l'applique.)
- 4) Prenez garde pendant le montage car les heurts pourraient fissurer l'écran.

## Précaution:

Cette applique est conçue exclusivement pour les modèles d'écran Panasonic.





Utilisée avec un autre appareil, elle peut se révéler tout à fait inappropriée et être la cause indirecte de blessures.

L'INSTALLATION PAR UN PROFESSIONNEL EST INDISPENSABLE.

PANASONIC DECLINE TOUT DOMMAGE MATERIEL ET/OU BLESSURE GRAVE, Y COMPRIS LA MORT RESULTANT D'UNE INSTALLATION OU D'UNE MANIPULATION INCORRECTE.

## Accessoires

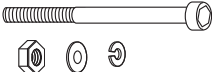
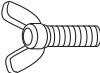
Vérifiez que toutes les pièces sont incluses et correspondent à la quantité indiquée.

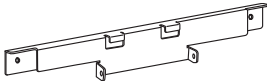
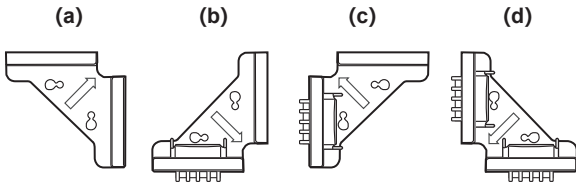
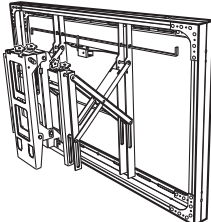
<p><b>A</b> Vis du support de montage (M6x16) (4) *</p> 	<p><b>B</b> Vis de fixation d'aimant TY-VK55LV2 (M4x12) (8) (M6x16) (8) * TY-VK49LV2 (M4x12) (8)</p> 	<p><b>C</b> Vis de raccord de cadre (M6 x 70), écrous, rondelles plates et rondelles à ressort (quatre chacun)</p> 
<p><b>D</b> Vis de fixation de l'unité principale (2)</p> 	<p><b>E</b> Clé hexagonale (outil fourni) (1)</p> 	<p><b>F</b> Support de montage (2)</p> 
<p><b>G</b> Aimants d'alignement de surface</p> <p>(a) (b) (c) (d)</p> 		<p><b>Support de montage</b></p> 

Français

- ※ Les vis M6 du TY-VK55LV2 sont incluses dans le même emballage.
- ◆ Rangez les petites pièces de manière appropriée et hors de portée des enfants.
- ◆ Les images du présent manuel ne sont présentées qu'à titre d'illustration.
- ◆ Les spécifications de produit peuvent varier à tout moment sans préavis.

### Précautions relatives Support de montage

- ◆ Ne laissez personne d'autre que des spécialistes procéder à l'installation. Un montage incorrect peut provoquer la chute de l'appareil et partant une blessure.
- ◆ Cette unité est un socle d'installation pour installer l'unité principale verticalement. Ne l'utilisez pas dans des endroits qui ne sont pas à la verticale.
- ◆ Pour que l'écran fonctionne convenablement et pour éviter toute anomalie, ne choisissez pas l'un des emplacements énumérés ci-dessous.
  - Près de gicleurs d'incendie ou de détecteurs de fumée ou d'incendie
  - Exposé aux vibrations et pouvant être heurté
  - Près de câbles haute tension ou de sources dynamiques d'alimentation électrique
  - À proximité de sources de magnétisme, de chaleur, de vapeur d'eau ou de suie
  - Exposé au souffle d'air d'un appareil de chauffage
  - Exposé aux gouttes de condensation d'un climatiseur ou autre appareil
- ◆ Montez en appliquant une technique adéquate compte tenu de la structure et des matériaux de l'emplacement de montage.
- ◆ Utilisez des vis disponibles dans le commerce, adaptées à la nature du matériau (bois, structure en acier, béton etc.) constituant le mur sur lequel doit être monté le support de montage.
- ◆ Pour alimenter l'écran, choisissez une prise secteur qui soit aisément accessible.
- ◆ Veillez à ce que l'air puisse circuler librement de façon à ce que la température ambiante ne dépasse pas 40°C, sinon la chaleur pourrait s'accumuler à l'intérieur de l'écran en entraînant des dysfonctionnements.
- ◆ Étendez une couverture ou un tissu moelleux sur le sol de sorte que l'écran et le plancher ne soient pas marqués ou égratignés pendant les opérations de montage et d'installation.
- ◆ Lors du vissage des pièces, veillez à serrer suffisamment les vis sans trop les serrer.
- ◆ Soyez attentif à la sécurité autour de vous lorsque vous procédez au montage et à l'installation et lorsque vous vous déplacez pendant ces opérations.
- ◆ N'installez pas l'écran sous des lampes de plafond (projecteurs, lampes halogènes, etc.). La chaleur intense pourrait déformer et endommager le boîtier.

### Pour l'installateur

- ◆ Si différents installateurs prennent en charge le montage du support de montage et l'installation de l'écran, veuillez vous assurer que ce manuel passe de l'un à l'autre une fois que le montage du support de montage est terminé.
- ◆ Veuillez donner ce manuel au client une fois que les opérations d'installation sont terminées.

# Mode de pose

## 1. Retrait des supports de verrouillage pour l'expédition

- ① Retirez les deux vis qui fixent chacun des six supports d'expédition de verrouillage, puis retirez les supports d'expédition de verrouillage.
  - ② Retirez les vis du support d'expédition de verrouillage (une de chaque côté).
  - ③ Retirez le carton de protection.
- \* La plaque de montage de l'appareil peut sortir si l'appareil est soulevé sans retirer le carton de protection.

Assurez-vous de refixer les supports d'expédition de verrouillage, les vis et le carton de protection lors de l'acheminement futur. Rangez les supports d'expédition de verrouillage, le carton de protection en lieu sûr.

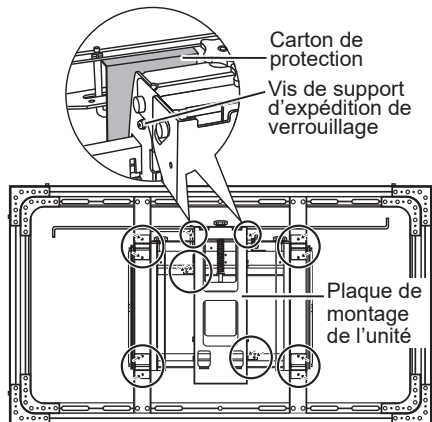

## 2. Montage du support de montage sur l'unité principale

- ① Utilisez les vis du support de montage **A** pour fixer le support de montage **F** sur l'unité principale.

(Couple de serrage : 1,8 à 2,2 N-m)

\* L'illustration de l'unité principale peut varier en fonction du modèle. Le schéma de droite est un exemple de modèle compatible.

**F** Support de montage

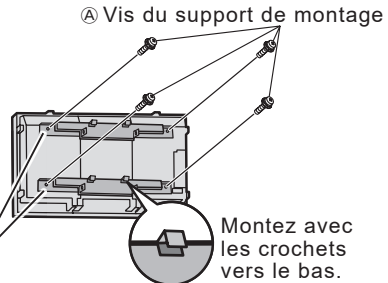

## 3. Montage des aimants d'alignement de surface sur l'unité principale

- ① Fixez les aimants d'alignement de surface **C** à l'unité principale avec les vis de fixation d'aimant **B**.

\* Les formes des aimants d'alignement de surface **C** diffèrent en fonction de l'endroit où l'unité principale doit être installée. Vérifiez soigneusement l'emplacement de l'installation et les formes des aimants d'alignement de surface **C** [(a) à (d)] avant de monter.

**C** Aimants d'alignement de surface-(c)

**C** Aimants d'alignement de surface-(a)

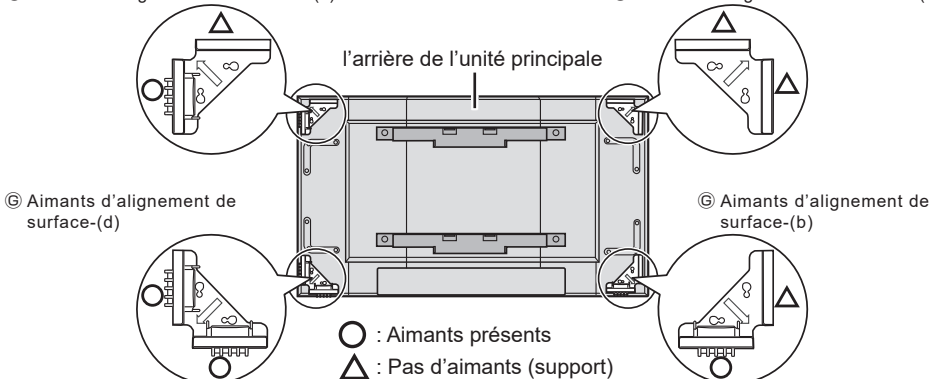

**C** Aimants d'alignement de surface-(d)

**C** Aimants d'alignement de surface-(b)

### Remarque

- Assurez-vous d'installer les aimants d'alignement de surface **C** dans les bonnes positions. Dans le cas contraire, la fonction d'alignement de surface ne fonctionne pas.

# Mode de pose

\* Les positions des trous de vis dans les aimants d'alignement de surface © varient en fonction du type de l'unité principale qui doit être installée.

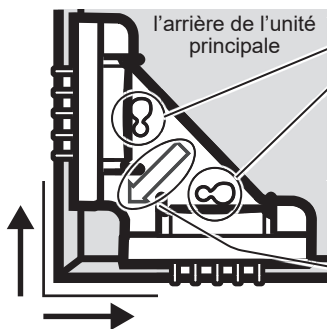

Fixez les vis de fixation d'aimant B dans les trous positionnés de manière appropriée.

- Petits trous ..... M4  
(Couple de serrage : 1,2 à 1,5 N-m)
- Grands trous ..... M6  
(Couple de serrage : 1,8 à 2,2 N-m)

\* En position déverrouillée (page 47), vissez les aimants tout en les poussant vers l'extérieur.

\* Pour le TH-55VF1H et certains autres modèles, fixez les aimants dans les grands trous de vis avec des vis M4.

- En cas d'utilisation des vis de fixation d'aimants B, fixez les aimants d'alignement de surface © tout en les tirant vers le bord extérieur de l'unité principale (dans le sens indiqué par la flèche).

## Remarque

- Montez les aimants d'alignement de surface © parallèle à l'unité principale. S'ils dépassent du bord extérieur de l'unité principale, il se peut qu'ils touchent une unité adjacente. Soyez vigilant lors du montage.
- Les aimants d'alignement de surface © sont solides. Conservez les montres, les cartes magnétiques (cartes de crédit), etc., loin des aimants.

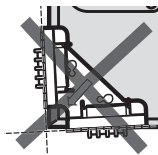

## 4. Vérification de la résistance de l'emplacement de l'installation

- ① Le socle d'installation pèse environ 21 kg (TY-VK55LV2) ou 20 kg (TY-VK49LV2). Voir le mode d'emploi de l'unité principale pour le poids de l'unité principale qui d'être montée sur le socle d'installation.
- ② En vous reportant aux schémas des dimensions externes (pages 52 à 53), vérifiez les formes des orifices de fixation et la résistance de l'emplacement d'installation. Si elle n'est pas suffisante, renforcez-la comme il convient.

Orifices de fixation de la surface de montage

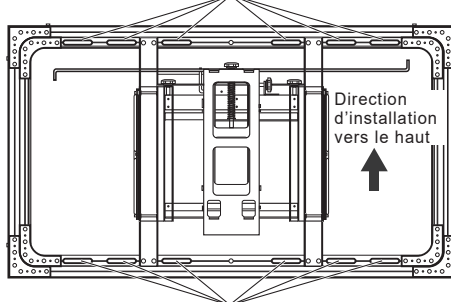

Orifices de fixation de la surface de montage

## Remarque

- Installez la quantité nécessaire de boulons (non inclus) à des positions permettant de fixer de manière sécurisée le socle d'installation.

**Assurez-vous de serrer avec les boulons.**

## 5. Montage du socle d'installation sur la surface de montage

Déterminez les positions des orifices à utiliser pour monter le socle d'installation sur la surface de montage selon les schémas des dimensions externes (pages 52 à 53), puis montez le socle d'installation sur la surface de montage.

- ① Avant l'installation du socle de montage, assurez-vous du sens de montage.
- ② Utilisez une jauge de niveau, etc. pour corriger toute inclinaison lorsque vous fixez les boulons à la surface de montage.

## Remarque

- Lors du montage de plusieurs unités, montez d'abord l'unité qui sert de position de base. (Voir la page suivante.)

## 6. Montage de plusieurs unités

- ① Insérez les goupilles dans les orifices du socle d'installation adjacent.
- ② Assemblez les cadres adjacents avec les vis de raccord de cadre ③, les rondelles à ressorts, les rondelles plates et les écrous.  
(Couple de serrage : 3,5 à 4,5 N·m)
- ③ Répétez à présent ① et ② pour connecter d'autres unités.  
\*Lors du montage de plusieurs unités, voir ci-dessous pour l'ordre dans lequel les unités doivent être montées.
- ④ Si nécessaire, fixez aux surfaces de montage des socles d'installation correspondants.

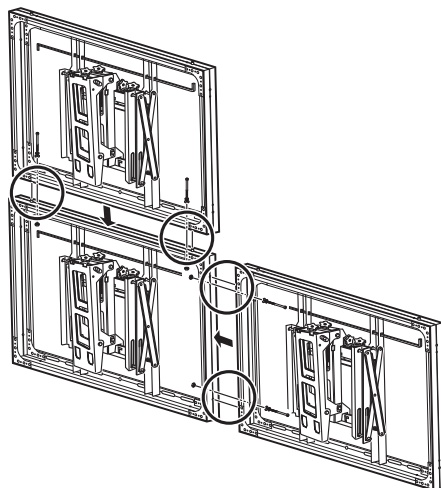

Français

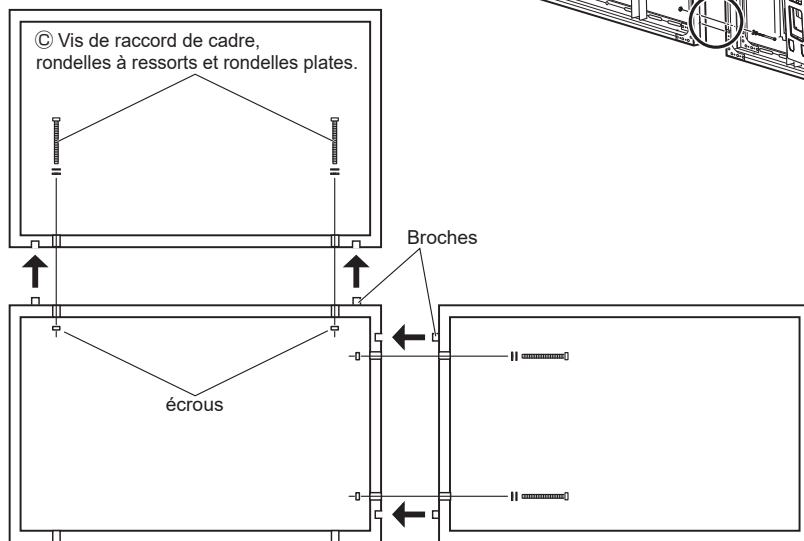

### ■ Exemple d'ordre pour le montage de plusieurs unités : Lorsque vous connectez 6 unités

- ① Installez l'unité qui sert de position de base (①).
- ② Montez successivement les unités en ligne à droite de l'unité en position de base (② et ③).
- ③ Installez l'unité au-dessus de l'unité en position de base (④).
- ④ Montez successivement les unités en ligne à droite de l'unité ④ (⑤ et ⑥).

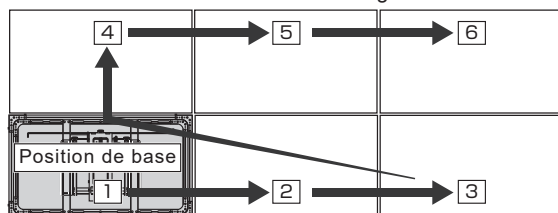

# Mode de pose

## 7. montage et fixation au socle d'installation de l'unité principale

- 1 Placez le levier de verrouillage dans le sens de la flèche pour déverrouiller. Puis retirez la plaque de montage de l'unité.
- 2 Insérez la clé hexagonale ⑥ comme indiqué sur la figure ci-dessous et verrouillez la plaque de montage de l'unité afin qu'elle ne bouge pas.

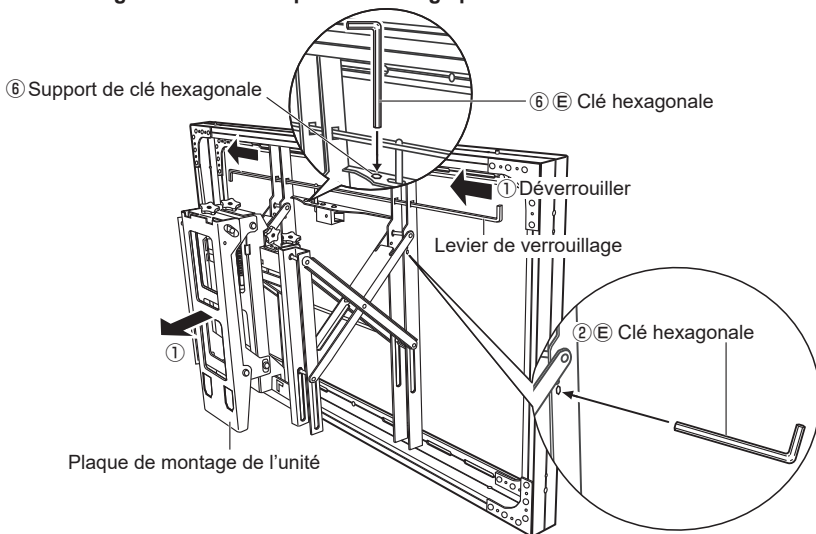

- 3 Fixez les crochets du support supérieur de montage ③ aux encoches supérieures en haut de la plaque de montage de l'unité, insérez les crochets du support inférieur de montage ③ dans les orifices inférieurs en bas de la plaque de montage de l'unité, puis abaissez l'unité principale dans un mouvement rectiligne.

### Remarque

- Vérifiez que les quatre crochets sont correctement fixés.
- 4 Fixez l'unité principale et le socle d'installation à l'aide des vis de fixation de l'unité principale ④ (une vis de chaque côté).
  - 5 Connectez le cordon d'alimentation et les câbles des appareils connectés.

### Remarque

- Connectez le cordon d'alimentation et les câbles de manière à ce qu'ils ne soient pas coincés dans le socle d'installation.

- 6 Retirez la clé hexagonale ⑥ et placez-la dans le support de clé hexagonale de manière à ne pas la perdre.
- 7 Tenez le bord extérieur de l'unité principale et poussez celui-ci vers l'intérieur.

### Remarque

- Lorsque vous appuyez sur l'unité principale pour la mettre en place, si elle entre en contact avec une unité adjacente, alignez les unités en utilisant les boutons de réglage (voir la page suivante) afin qu'il n'y ait plus de contact. Si l'unité est en contact avec une unité adjacente, l'enfoncer risque de causer des dommages.

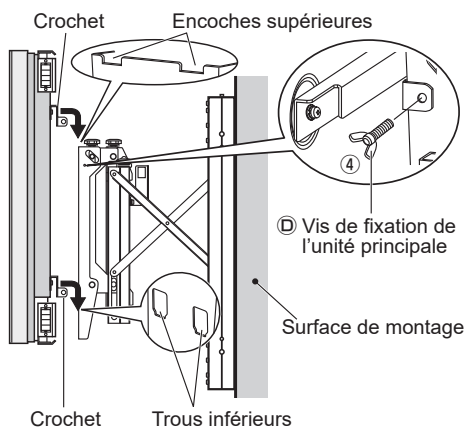

## 8. Alignement

Si le jeu entre les unités adjacentes est important ou diffère en haut et en bas ou sur les côtés gauche et droit, alignez l'unité.

### ■ Procédure d'alignement

- 1 Abaissez le levier de rotation des aimants d'alignement de surface ⑥ (pour verrouiller les aimants).
- 2 Réglez les jauges de plage ① à ⑤ de l'unité principale qui serviront de position de base à leur position centrale (elles sont réglées sur la position centrale avant l'expédition).  
([Utilisation des boutons de réglage] pages 48 à 49)
- 3 En fonction de la position de base, réglez la position avec les boutons de réglage (1) à (4), dans cet ordre.
- 4 Tirez sur l'unité principale et relevez le levier de rotation des aimants d'alignement de surface ⑥ (pour déverrouiller les aimants). Décallez l'unité principale vers l'autre.

- 5 Vérifiez que les aimants des aimants d'alignement de surface ⑥ entrent dans le support des aimants d'alignement de surface adjacents ⑥ et que l'écran de l'unité principale est aligné.

\* Pour l'ordre dans lequel les unités doivent être installées lors du montage de plusieurs unités, voir page 45.

⑥ Aimants d'alignement de surface

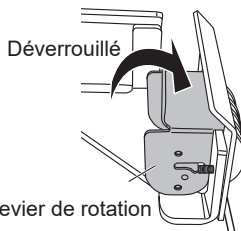
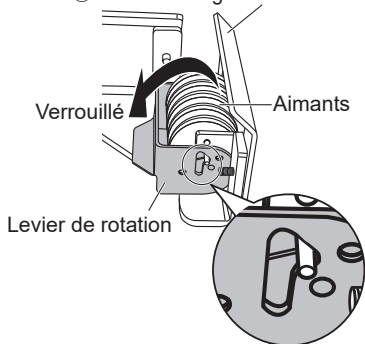

⑥ Aimants d'alignement de surface

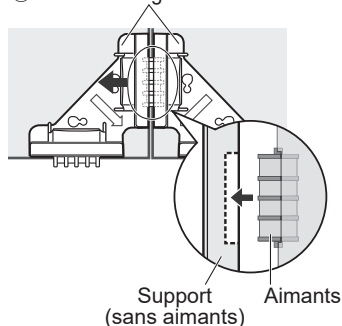

### Remarque

- Tirez l'unité principale avant de verrouiller les aimants.  
(Assurez-vous que les aimants ne passent pas dans le socle adjacent).

# Mode de pose

## ■ Utilisation des boutons de réglage

Lorsque l'unité est enfoncée, tournez les boutons de réglage pour régler la position de l'unité. Effectuez cet alignement dans l'ordre indiqué ci-dessous.

- (1) Bouton de réglage de décalage parallèle vertical (a)
- (2) Bouton de réglage de décalage parallèle horizontal (b)
- (3) Bouton de réglage de l'inclinaison (c)
- (4) Bouton de réglage vertical gauche (d) / Bouton de réglage vertical droit (e) (pour le réglage de l'angle)

- Les boutons de réglage peuvent être tournés même avec la clé hexagonale en place.

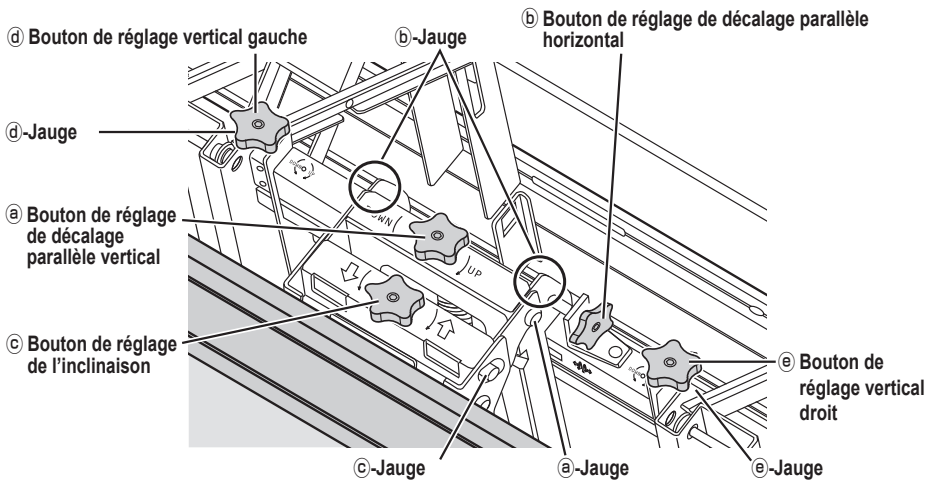

## (Mouvement des boutons de réglage et repères)

Vérifiez le sens du mouvement avec les repères de sens de rotation et de mouvement gravés sur le métal près des boutons de réglage et observez la jauge au cours du réglage.

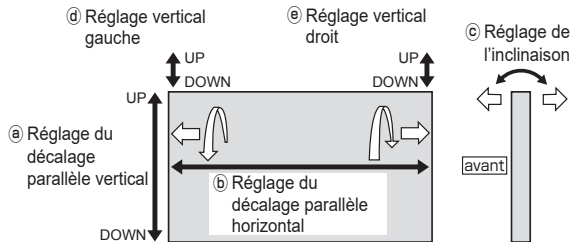



**(1) Réglage du bouton de réglage de décalage parallèle vertical (a)**  
**(Repères)**

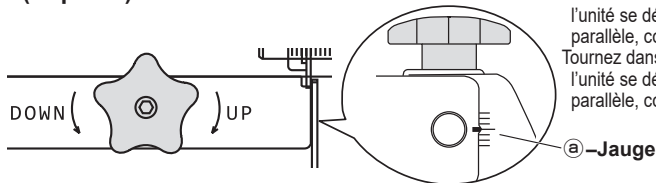

Tournez dans le sens horaire (vers le haut):  
 l'unité se décale vers le haut à un niveau  
 parallèle, constant.  
 Tournez dans le sens antihoraire (vers le bas):  
 l'unité se décale vers le bas à un niveau  
 parallèle, constant.

**(2) Réglage du bouton de réglage de décalage parallèle horizontal (b)**  
**(Repères)**

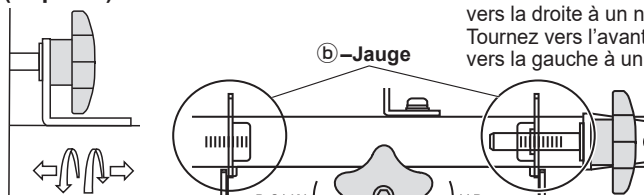

Tournez vers l'arrière (↶↷): l'unité se déplace  
 vers la droite à un niveau parallèle, constant.  
 Tournez vers l'avant (↷↶): l'unité se déplace  
 vers la gauche à un niveau parallèle, constant.

**(3) Réglage du bouton de réglage de l'inclinaison (c)**  
**(Repères)**

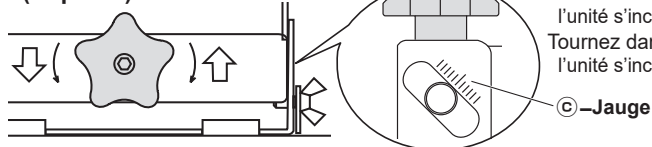

Tournez dans le sens horaire (↶↷):  
 l'unité s'incline vers l'arrière.  
 Tournez dans le sens antihoraire (↷↶):  
 l'unité s'incline vers l'avant.

**(4) Réglage du bouton de réglage vertical gauche (d) et du bouton de réglage vertical droit (e)**  
**(Repères)**

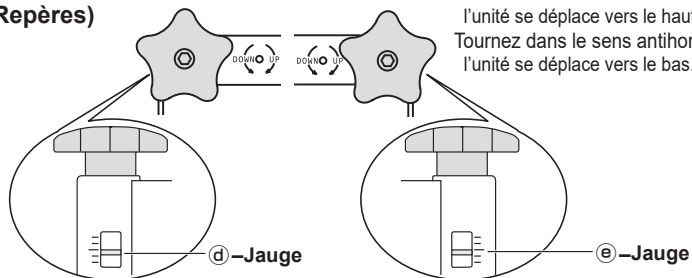

Tournez dans le sens horaire (VERS LE HAUT):  
 l'unité se déplace vers le haut.  
 Tournez dans le sens antihoraire (VERS LE BAS):  
 l'unité se déplace vers le bas.

# Dépose de l'écran de Support de montage

- ① Poussez le levier de verrouillage pour déverrouiller. Puis retirez la plaque de montage de l'unité.
- ② Insérez la clé hexagonale ⑤ et verrouillez la plaque de montage de l'unité afin qu'elle ne bouge pas.
- ③ Retirez les vis de fixation de l'unité principale ④ fixant l'unité principale et le socle d'installation (une vis de chaque côté).
- ④ Tout en maintenant le bas de l'unité principale, soulevez-la vers vous pour libérer les crochets des supports de montage supérieurs et inférieurs ⑥. Puis soulevez et retirez.

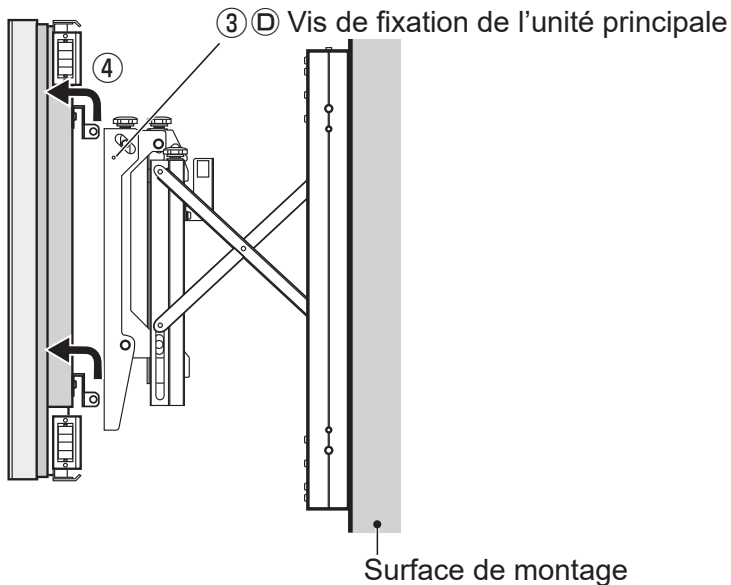

# Caractéristiques

		TY-VK55LV2	TY-VK49LV2
Plage de réglage	Décalage vertical	±7 mm (niveau), ±4,5 mm individuellement par côté (total ±11,5 mm)	
	Décalage horizontal	±9,5 mm	
	Angle d'inclinaison	±1,5°	
Dimensions externes		Largeur: 1215 mm Hauteur: 686 mm Profondeur : 184 à 384 mm	Largeur: 1077 mm Hauteur: 607 mm Profondeur : 184 à 384 mm
Poids		21 kg	20 kg

外形寸法図  
外部尺寸图

External dimensions drawing  
Plan des dimensions extérieures

# TY-VK55LV2

単位 : mm  
单位 : 毫米

Unit: mm (inches)  
Unité: mm

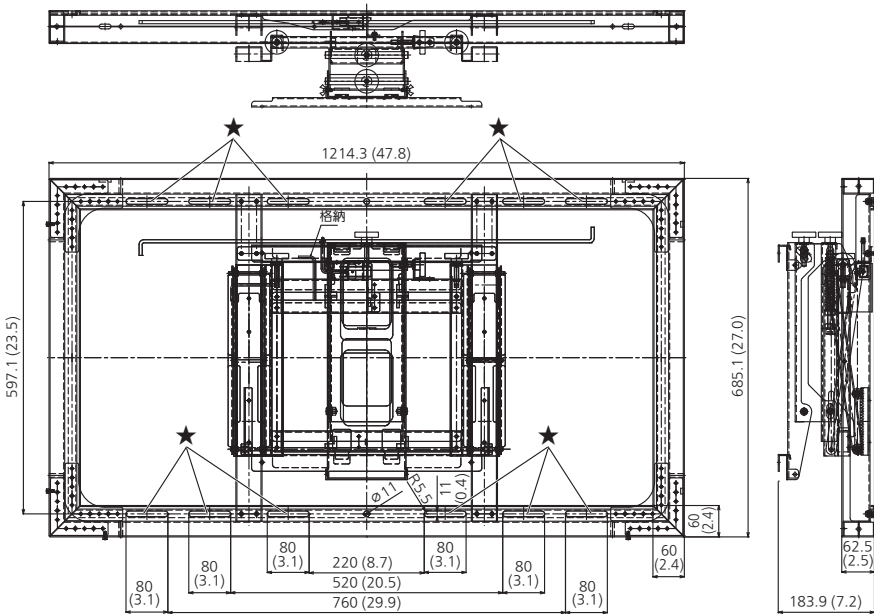

★ : 取り付け面固定穴  
 安装表面固定孔  
 Mount surface fixing holes  
 Orifices de fixation de la surface de montage

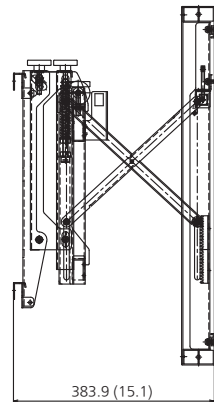

# TY-VK49LV2

単位：mm  
单位：毫米

Unit: mm (inches)  
Unité: mm

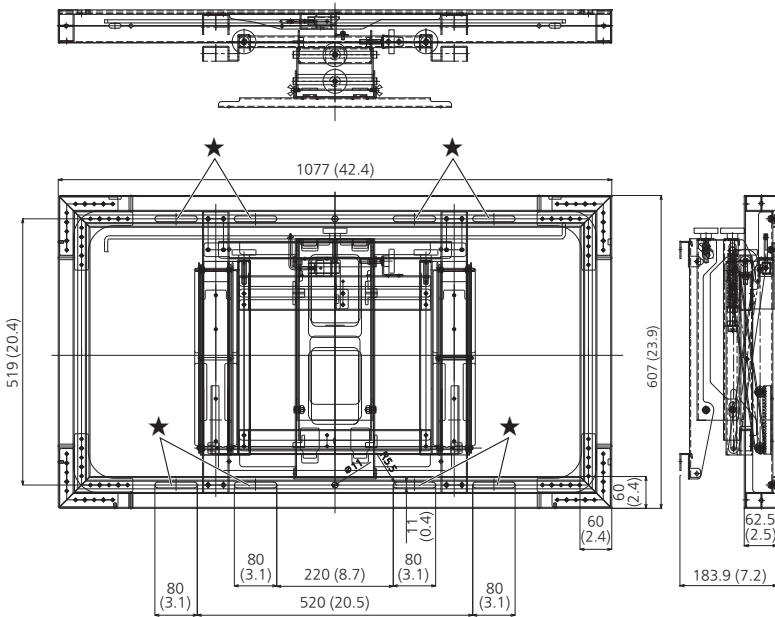

★：取り付け面固定穴  
 安装表面固定孔  
**Mount surface fixing holes**  
**Orifices de fixation de la surface de montage**

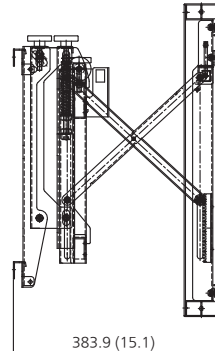

# Memo

---



---

# Panasonic Connect Co., Ltd.

Web Site : <https://panasonic.net/cns/prodisplays/>