

## Instrucciones de operación Manual de Funciones

Proyector LCD **Para Uso comercial**

Núm. de modelo **PT-MZ20K**  
**PT-MZ17K**  
**PT-MZ14K**  
**PT-MZ11K**

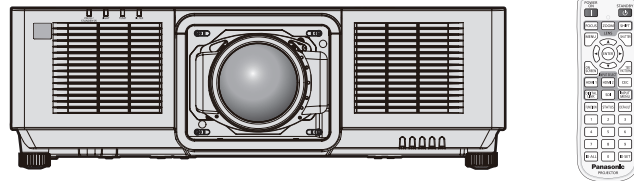

La lente de proyección se vende por separado.

Gracias por comprar este producto Panasonic.

- Las instrucciones de operación corresponden a la versión de firmware 1.23 o superior.
- Este manual es común para todos los modelos sin importar los sufijos presentes en el Núm. de modelo.
  - para EE. UU., Canadá, Corea  
LB: Modelo negro LW: Modelo blanco
  - para India  
LBD: Modelo negro
  - para Taiwán  
LB: Modelo negro
  - para otros países o regiones con cable de alimentación para 100 V - 120 V  
LBX: Modelo negro
  - para otros países o regiones con cable de alimentación para 200 V - 240 V  
LBEJ/LBE: Modelo negro LWEJ/LWE: Modelo blanco
- Antes de utilizar este producto, lea atentamente las instrucciones y conserve este manual para futuras consultas.
- Antes de usar este producto, asegúrese de leer "Aviso importante de seguridad" (➔ páginas 5 a 15).



SPANISH

DPQP1432ZC/X1

# Contenido

## Aviso importante de seguridad ..... 5

### Capítulo 1 Preparativos

<b>Precauciones respecto al uso</b> .....	<b>20</b>
Fin previsto del producto .....	20
Instalación y manipulación del producto láser (para EE. UU. y Canadá) .....	20
Precauciones durante el transporte .....	20
Precauciones durante la instalación .....	20
Precauciones al configurar el proyector .....	22
Seguridad .....	23
Notas acerca de la LAN inalámbrica .....	24
DIGITAL LINK .....	24
Art-Net .....	25
Software de aplicación admitido por el proyector .....	25
Almacenamiento .....	26
Desecho .....	26
Precauciones durante el uso .....	26
Accesorios .....	27
Accesorios opcionales .....	28
<b>Acerca de su proyector</b> .....	<b>29</b>
Mando a distancia .....	29
Cuerpo del proyector .....	31
<b>Preparación del mando a distancia</b> .....	<b>34</b>
Inserción y extracción de las pilas .....	34
Al usar múltiples proyectores .....	34
Conexión del mando a distancia al proyector con un cable .....	34

### Capítulo 2 Primeros pasos

<b>Configuración</b> .....	<b>36</b>
Toma de corriente compatible .....	36
Modo de la instalación .....	36
Piezas para la instalación (opcional) .....	38
Imagen proyectada y distancia focal .....	38
Ajuste del pie ajustable .....	46
<b>Acoplar/quitar la lente de proyección</b> .....	<b>47</b>
Colocación de la lente de proyección .....	47
Extracción de la lente de proyección .....	49
<b>Conexiones</b> .....	<b>50</b>
Antes de realizar las conexiones .....	50
Ejemplo de conexión: equipo AV .....	50
Ejemplo de conexión: ordenadores .....	51
Ejemplo de conexión mediante DIGITAL LINK .....	52
Ejemplo de conexión al usar la función de sincronización de contraste/sincronización de obturador .....	53

## Capítulo 3 Operaciones básicas

<b>Encender/apagar el proyector</b> .....	<b>56</b>
Conexión del cable de alimentación .....	56
Indicador de alimentación .....	57
Encendido del proyector .....	58
Cuando se muestra la pantalla inicial de ajuste .....	59
Cuando aparece la pantalla de ajuste de la cuenta del administrador .....	65
Ajustes y selecciones .....	67
Apagado del proyector .....	68
<b>Proyectando</b> .....	<b>69</b>
Selección de la señal de entrada .....	69
Ajuste del enfoque, el zoom y el desplazamiento de la lente .....	70
Ajuste del balance de enfoque .....	71
Ejecución de la calibración de la lente .....	72
Movimiento de la lente de proyección a la posición inicial .....	73
Rango de desplazamiento de la lente .....	74
<b>Uso de la memoria USB</b> .....	<b>75</b>
Notas acerca del uso .....	75
Memoria USB compatible con el proyector .....	75
Colocación de la memoria USB .....	75
Extracción de la memoria USB .....	75
<b>Uso del mando a distancia</b> .....	<b>76</b>
Uso de la función del obturador .....	76
Uso de la función de visualización de menú en pantalla .....	76
Uso del botón de función .....	77
Visualización de imágenes de prueba .....	77
Uso de la función estado .....	78
Uso de la función HDMI-CEC .....	78
Ajuste del número de ID del mando a distancia .....	78

## Capítulo 4 Ajustes

<b>Navegación por los menús</b> .....	<b>81</b>
Navegación a través del menú .....	81
Menú principal .....	82
Sub-menú .....	83

## Contenido

<b>Menú [IMAGEN]</b> .....	<b>86</b>	<b>Menú [SETUP PROYECTOR]</b> .....	<b>128</b>
[MODO DE IMAGEN].....	86	[ID DEL PROYECTOR].....	128
[CONTRASTE].....	87	[MÉTODO DE PROYECCIÓN].....	128
[BRILLO].....	87	[LENTE].....	129
[COLOR].....	88	[AJUSTE OPERACIÓN].....	133
[TINTE].....	88	[SALIDA DE LA LUZ].....	136
[TEMPERATURA COLOR].....	88	[MODO STANDBY].....	137
[GAMMA].....	90	[ENCENDIDO RÁPIDO].....	137
[SYSTEM DAYLIGHT VIEW].....	90	[MODO BAJO CONSUMO].....	138
[DEFINICION].....	90	[AJUSTE SIN SEÑAL].....	138
[REDUCCIÓN DE RUIDO].....	90	[ENCENDIDO INICIAL].....	141
[CONTRASTE DINÁMICO NX].....	91	[ENTRADA DE INICIO].....	142
[CONTRASTE DINÁMICO].....	92	[FECHA Y HORA].....	142
[SELECTOR DEL SISTEMA].....	94	[HORARIO].....	143
[MODO DE IMAGEN PREDETERM.].....	95	[MULTI PROYECTOR SYNC].....	145
<b>Menú [POSICIÓN]</b> .....	<b>96</b>	[RS-232C].....	147
[CAMBIO].....	96	[REMOTE1 MODO].....	149
[ASPECTO].....	96	[BOTÓN DE FUNCIÓN].....	149
[ZOOM].....	97	[CONTADOR FILTRO].....	149
[GEOMETRÍA].....	98	[ESTADO].....	150
<b>Menú [MENÚ AVANZADO]</b> .....	<b>104</b>	[AJUSTE DEL MONITOR DE INFORMACIÓN].....	152
[DIGITAL CINEMA REALITY].....	104	[CLONACIÓN DE DATOS].....	154
[BORRADO].....	104	[GUARDAR DATOS USUARIO].....	154
[BORDES ZONA BLENDING].....	105	[CARGAR DATOS USUARIO].....	154
[RESPUESTA DE FOTOGRAMA].....	109	[HDMI CEC].....	155
[RASTER POSITION].....	109	[INICIALIZAR].....	157
<b>Menú [PANTALLA DE IDIOMA(LANGUAGE)]</b> .....	<b>110</b>	[ACTUALIZACIÓN DE FIRMWARE].....	159
Cambio del idioma de visualización.....	110	[GUARDAR REGISTRO].....	159
<b>Menú [OPCION DISPLAY]</b> .....	<b>111</b>	[CONTRASEÑA DE SERVICIO].....	159
[AJUSTE DEL COLOR].....	111	<b>Menú [PATRÓN DE PRUEBA]</b> .....	<b>160</b>
[CORRECCIÓN DEL COLOR].....	112	[PATRÓN DE PRUEBA].....	160
[AJUSTE PANTALLA].....	112	<b>Menú [LISTA DE SEÑALES REGISTRADAS]</b> .....	<b>163</b>
[CONFIG. ENTRADA SECUNDARIA].....	113	Registro de nuevas señales.....	163
[HDMI IN].....	114	Cambio de nombre de la señal registrada.....	163
[SDI IN].....	116	Eliminación de la señal registrada.....	163
[DIGITAL LINK IN].....	117	Protección de la señal registrada.....	164
[MENU EN PANTALLA].....	119	Expansión del rango de bloqueo de señal.....	164
[MODO MENÚ].....	121	Mem. secundaria.....	165
[ROTACIÓN IMAGEN].....	121	<b>Menú [SEGURIDAD]</b> .....	<b>166</b>
[COLOR FONDO].....	121	[CONTRASEÑA DE SEGURIDAD].....	166
[LOGO INICIAL].....	122	[CAMBIO DE CONTRASEÑA DE SEGURIDAD].....	166
[UNIFORMIDAD].....	122	[CONTROL DE INICIO DE DISPOSITIVO].....	167
[AJUSTES DE OBTURADOR].....	123	[CAMBIO PASSWORD CONTROL DEL EQUIPO].....	168
[CONGELADO].....	125		
[MONITOR FORMA ONDA].....	126		
[NIVEL DE COLORES RGB].....	127		

## Contenido

<b>Menú [RED]</b> .....	<b>169</b>	<b>Actualización de firmware</b> .....	<b>239</b>
[TIPO ETHERNET].....	169	Actualización del firmware mediante LAN.....	239
[DIGITAL LINK].....	169	Actualización del firmware con la memoria USB.....	244
[LAN CON CABLE].....	171		
[LAN INALÁMBRICA].....	172		
[NOMBRE PROYECTOR].....	173		
[ESTADO DE RED].....	173		
[AJUSTE NFC].....	174		
[CUENTA DEL ADMINISTRADOR].....	175		
[SEGURIDAD DE RED].....	177		
[NETWORK CONTROL].....	178		
[PJLink].....	178		
[Art-Net].....	180		
<b>Capítulo 5 Operaciones</b>		<b>Capítulo 6 Mantenimiento</b>	
<b>Conexión de red</b> .....	<b>184</b>	<b>Indicadores de fuente luminosa/temperatura/ filtro</b> .....	<b>247</b>
Conexión a través de una LAN con cable.....	184	Cuando un indicador se enciende.....	247
Conexión mediante LAN inalámbrica.....	186	<b>Mantenimiento/sustitución</b> .....	<b>249</b>
<b>Función de control web</b> .....	<b>189</b>	Antes de realizar operaciones de mantenimiento/sustitución.....	249
Ordenador que puede usarse para la configuración.....	189	Mantenimiento.....	249
Acceso desde el explorador web.....	189	Reemplazo de la unidad.....	252
[Status].....	192	<b>Solución de problemas</b> .....	<b>253</b>
[Projector control].....	197	<b>Indicaciones de [AUTOTEST]</b> .....	<b>255</b>
[Detailed set up].....	201		
[Set up password].....	217		
Página de descarga de licencia.....	219		
<b>Uso de la función de monitor de información</b> .....	<b>220</b>	<b>Capítulo 7 Apéndice</b>	
Modo de pantalla.....	220	<b>Información técnica</b> .....	<b>258</b>
Menú superior.....	220	Uso de la función PJLink.....	258
Sub-menú.....	220	Uso de la función Art-Net.....	259
Procedimiento de funcionamiento básico en el modo de funcionamiento del menú.....	221	Comandos de control mediante LAN.....	263
Menú [USER VIEW].....	221	Terminales <SERIAL/MULTI SYNC IN>/<SERIAL/MULTI SYNC OUT>.....	267
Menú [SETUP].....	222	Terminal <REMOTE 1 IN>.....	271
Menú [STATUS].....	229	<b>Especificaciones</b> .....	<b>272</b>
Modo de notificación de error.....	231	Dimensiones.....	275
<b>Uso de la función de clonación de datos</b> .....	<b>233</b>	Lista de señales compatibles.....	276
Copia de los datos a otro proyector a través de LAN.....	233	<b>Precauciones para instalar el Soporte de montaje en techo</b> .....	<b>281</b>
Copia de los datos a otro proyector mediante USB.....	235	<b>Índice</b> .....	<b>283</b>
<b>Uso de la función HDMI-CEC</b> .....	<b>237</b>		
Conexión de un dispositivo compatible con CEC.....	237		
Configuración del proyector y dispositivo compatible con CEC.....	237		
Operar el dispositivo compatible con CEC con el mando a distancia del proyector.....	237		
Sobre el control de conexión.....	238		

# Aviso importante de seguridad

**ADVERTENCIA:** ESTE APARATO DEBE SER CONECTADO A MASA.

**ADVERTENCIA:** Para evitar daños que puedan conducir a incendios o descargas eléctricas, no exponga este aparato a la lluvia ni la humedad. Este dispositivo no está diseñado para ser usado en el campo visual directo de lugares de trabajo de presentación visual. Para evitar reflejos incómodos, no debe ser ubicado en el campo visual directo. Este equipo no está destinado para ser utilizado en estaciones de trabajo de vídeo según la normativa BildscharbV.

El nivel de presión de sonido en la posición del operador es igual o menor que 70 dB (A) de acuerdo a ISO 7779.

**ADVERTENCIA:**

1. Desconecte la clavija de la toma de corriente cuando no vaya a utilizar el equipo durante un período prolongado de tiempo.
2. Para evitar descargas eléctricas, no retire la cubierta. No existen partes intercambiables en el interior del equipo. Para realizar una revisión, consulte a un Servicio Técnico cualificado.
3. No retire el contacto de puesta a tierra de la clavija de alimentación. Este aparato está equipado con una clavija de alimentación de tres contactos, del tipo conexión a tierra. Esta clavija sólo puede conectarse a una toma de corriente con conexión a tierra. Esta es una característica de seguridad. Si no puede insertar la clavija en la toma de corriente, póngase en contacto con un electricista. Pero no modifique la clavija de manera que no se pueda usar el contacto de conexión a tierra.

**ADVERTENCIA:**

Este equipo es compatible con la Clase A de CISPR32. En un entorno residencial, este equipo puede causar interferencias de radio.

**PRECAUCIÓN:** Para garantizar la conformidad del equipo, siga las instrucciones de instalación facilitadas. Esto incluye el uso del cable de alimentación incluido y los cables de interfaz blindados para conectar el equipo a un ordenador o dispositivos periféricos. Asimismo, cualquier cambio o modificación no autorizados en este equipo podrían anular la capacidad del usuario para utilizar este dispositivo.

Este dispositivo está diseñado para proyectar imágenes en una pantalla u otras superficies y no está pensado como sistema de iluminación interior para entornos domésticos.

Directiva 2009/125/CE

**ADVERTENCIA:** PARA REDUCIR EL RIESGO DE INCENDIO O CHOQUE ELÉCTRICO, NO EXPONGA ESTE PRODUCTO A LA LLUVIA O HUMEDAD.

**ADVERTENCIA:** RIESGO DE DESCARGA ELÉCTRICA. NO ABRIR



Indicado en el proyector



El símbolo de rayo con cabeza de flecha dentro de un triángulo equilátero pretende alertar al usuario de la presencia de un "voltaje peligroso" sin aislar dentro de la caja del producto que puede ser de suficiente magnitud para constituir un riesgo de choque eléctrico a una persona.



El signo de exclamación dentro de un triángulo equilátero pretende alertar al usuario de la presencia de importantes instrucciones de operación y mantenimiento (servicio) en la documentación que acompaña al producto.

## Aviso importante de seguridad

**ADVERTENCIA:** No mire hacia la luz emitida desde la lente mientras el proyector se está utilizando. Como con cualquier fuente brillante, no mire fijamente el haz directo, RG2 IEC 62471-5:2015.



RG2

Indicado en el proyector

### (para EE. UU. y Canadá)

**ADVERTENCIA:** MONTE EN ALTURA, POR ENCIMA DE LA CABEZA DE LOS NIÑOS. Se recomienda el uso de un montaje de techo para colocar este proyector por encima de la línea de los ojos de los niños.

Notificación de láser n.º 57

### Información sobre el láser

#### (excepto Taiwán, India)

Este producto es un proyector láser de clase 1 y cumple con la normativa IEC/EN 60825-1:2014.

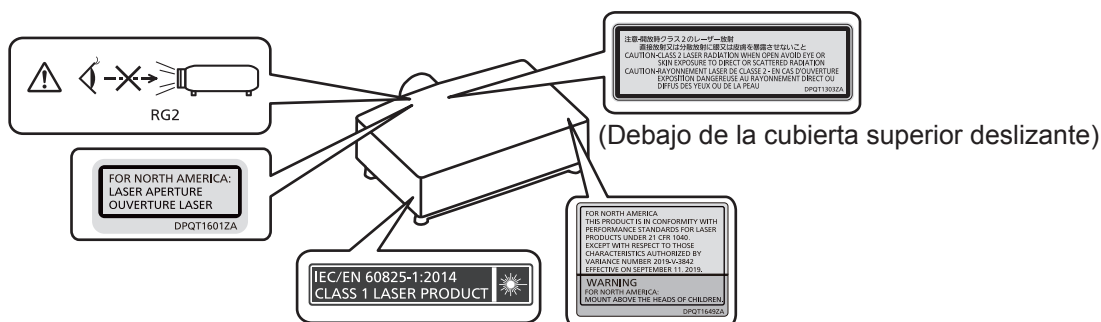

#### (para Taiwán)

Este producto es un proyector láser de clase 1 y cumple con la normativa IEC/EN 60825-1:2014.

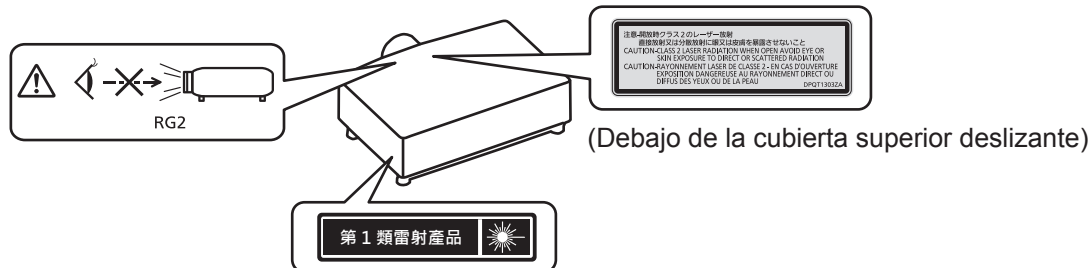

#### (para India)

Este producto es un proyector láser de clase 1 y cumple con la normativa IEC/EN 60825-1:2014.

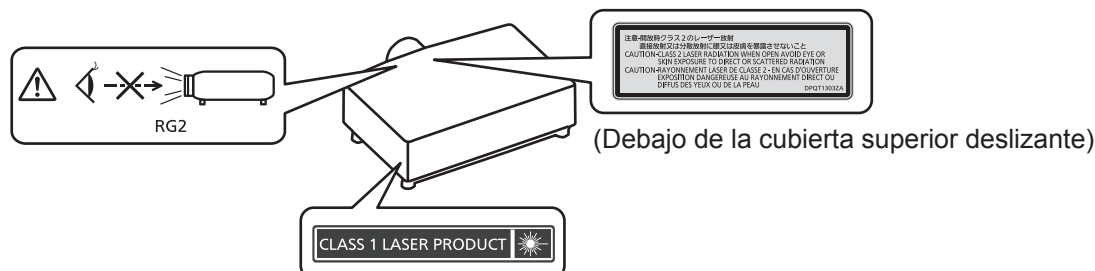

**PRECAUCIÓN:** El uso de controles o ajustes, o la realización procedimientos diferentes de los especificados a continuación, puede provocar una exposición a radiaciones peligrosa.

### PRECAUCIÓN (Norteamérica/América Central/Sudamérica)

**Fuente de alimentación:** Este proyector está diseñado para operar en 100 V - 240 V, 50 Hz/60 Hz CA, corriente para hogares solamente.

**PRECAUCIÓN:** El cable de energía AC que se suministra con el proyector como un accesorio puede ser usado solamente para fuentes de energía de hasta 125 V. Si necesita utilizar un voltaje superior a este, deberá obtener un cable de alimentación de 250 V por separado. Si usted usa este cable accesorio en situaciones así, se pueden presentar incendios.

### PRECAUCIÓN (Norteamérica/América Central/Sudamérica)

Este equipo está equipado con un cable de alimentación de conexión a tierra con tres clavijas. No retire el contacto de puesta a tierra de la clavija de alimentación. La clavija de alimentación encajará solamente en una toma de corriente con conexión a tierra. Esta es una característica de seguridad. Si no puede insertar la clavija en la toma de corriente, póngase en contacto con un electricista. Pero no modifique la clavija de manera que no se pueda usar el contacto de conexión a tierra.

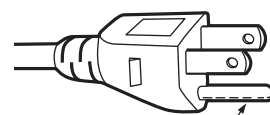

No retire

### ADVERTENCIA (EE.UU. Y CANADÁ)

- No utilizar en una sala de ordenadores, tal como se define en el Estándar para la Protección de Ordenadores Electrónicos/Equipos de Procesamiento de Datos, ANSI/NFPA 75.
- Para equipos conectados de forma permanente, se incorporará un dispositivo de desconexión de fácil acceso en el cableado de instalación del edificio.
- Para equipos enchufables, la toma debe instalarse cerca del equipo para que sea fácilmente accesible.

### Para EE.UU.-California solamente

Este producto contiene una pila de botón CR de litio que contiene material de perclorato - puede aplicarse una manipulación especial.

Ver [www.dtsc.ca.gov/hazardouswaste/perchlorate](http://www.dtsc.ca.gov/hazardouswaste/perchlorate)

### AVISO FCC (EE.UU.)

#### Declaración de Conformidad del Proveedor

Número de modelo: PT-MZ20KLB / PT-MZ20KLW / PT-MZ17KLB / PT-MZ17KLW / PT-MZ14KLB / PT-MZ14KLW / PT-MZ11KLB / PT-MZ11KLW

Nombre comercial: Panasonic

Responsable: Panasonic Corporation of North America

Dirección: Two Riverfront Plaza, Newark, NJ 07102-5490

Contacto: <http://www.panasonic.com/support>

Contacto proyector: <https://panasonic.net/cns/projector/>

Este dispositivo cumple la Parte 15 de la Normativa FCC.

El funcionamiento está sujeto a las siguientes dos condiciones:

(1) Este dispositivo no produce interferencias perjudiciales y (2) este dispositivo debe aceptar cualquier interferencia recibida, incluyendo aquellas interferencias que produzcan un funcionamiento no deseado.

#### PRECAUCIÓN:

Este equipo ha sido probado y cumple los límites para un dispositivo digital de Clase A, conforme a la parte 15 de las Normas de la FCC. Estos límites han sido diseñados para proporcionar una protección razonable contra las interferencias perjudiciales cuando el equipo funciona en un entorno comercial. Este equipo genera, utiliza y puede emitir energía de radio frecuencia y, si no se instala y utiliza según el manual de instrucciones, puede producir interferencias perjudiciales en las comunicaciones de radio. Es probable que el uso de este equipo en una zona residencial pueda producir interferencias perjudiciales, en cuyo caso el usuario deberá corregir dichas interferencias.

#### Advertencia FCC:

Para garantizar la conformidad del equipo, siga las instrucciones de instalación facilitadas. Esto incluye el uso del cable de alimentación incluido y los cables de interfaz blindados para conectar el equipo a un ordenador o dispositivos periféricos. Asimismo, cualquier cambio o modificación no autorizados en este equipo podrían anular la capacidad del usuario para utilizar este dispositivo.

**Declaración de conformidad (DoC) de la UE para Directiva RE**

Este equipo cumple con los requisitos esenciales así como con otras disposiciones de la Directiva 2014/53/UE. El cliente puede descargar una copia de la DoC original de este producto desde nuestro servidor DoC:  
<https://www.ptc.panasonic.eu/>  
Contacto en la U.E.: Panasonic Connect Europe GmbH, Panasonic Testing Centre, Winsbergring 15, 22525 Hamburg, Germany



### ■ Distancia de peligro (IEC/EN 62471-5:2015)

La distancia desde la superficie de la lente de proyección a la que la emisión alcanza el Límite de Emisión Accesible (AEL) del grupo de riesgo 2, se conoce como distancia de peligro (HD) o distancia de seguridad. El área en donde la emisión excede el Límite de Emisión Accesible del grupo de riesgo 2 se llama la zona de peligro (HZ).

Dentro de esta zona de peligro no mire a la luz proyectada desde el proyector. Podría dañarse los ojos por la irradiación directa, incluso si mira a la luz solo un instante. Si se encuentra fuera de la zona de peligro, se considera seguro en todas las circunstancias, salvo si fija la mirada de forma deliberada en la luz proyectada desde el proyector.

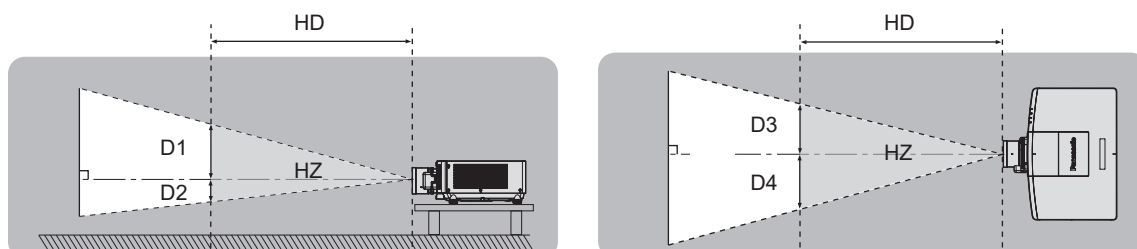

### ■ Grupo de riesgo

La combinación del proyector y la lente de proyección se cataloga como grupo de riesgo 2 cuando la distancia de peligro es inferior a 1 m (39-3/8") o menos. Se cataloga como grupo de riesgo 3 cuando la distancia de peligro es superior a 1 m (39-3/8"), y será para uso profesional en lugar de uso para consumidores.

En el caso del grupo de riesgo 3, hay posibilidad de daños en la visión por irradiación directa al mirar a la luz proyectada desde dentro de la distancia de peligro incluso si es un instante.

En el caso del grupo de riesgo 2, es posible un uso seguro sin causar daños en los ojos en todas las circunstancias, salvo si fija la mirada de forma deliberada en la luz proyectada desde el proyector.

La combinación del proyector y la lente de proyección en que la distancia de peligro sea superior a 1 m (39-3/8") y catalogada como grupo de riesgo 3 es la siguiente.

Núm. de modelo	Núm. de modelo de la lente de proyección	Grupo de riesgo
PT-MZ20K <sup>*1</sup>	ET-EMT750, ET-EMT850	Grupo de riesgo 3
PT-MZ17K <sup>*2</sup>	ET-EMT750, ET-EMT700 ET-EMT850, ET-EMT800	Grupo de riesgo 3
PT-MZ14K <sup>*3</sup> PT-MZ11K <sup>*3</sup>	ET-EMT850, ET-EMT800	Grupo de riesgo 3

\*1 Cuando el PT-MZ20K se utiliza con la lente de zoom (Modelo N°: ET-EMT750, ET-EMT850) acoplada, la distancia de peligro supera 1 m (39-3/8"), y con independencia de la condición de uso, la distancia focal es superior a 2,0:1. En este caso, se cataloga como el grupo de riesgo 3.

\*2 Cuando el PT-MZ17K se utiliza con la lente de zoom (Modelo N°: ET-EMT750, ET-EMT850, ET-EMT700, ET-EMT800) acoplada, la distancia de peligro supera 1 m (39-3/8"), y con independencia de la condición de uso, la distancia focal es superior a 2,0:1. En este caso, se cataloga como el grupo de riesgo 3.

\*3 Cuando el PT-MZ14K / PT-MZ11K se utiliza con la lente de zoom (Modelo N°: ET-EMT850, ET-EMT800) acoplada, la distancia de peligro supera 1 m (39-3/8"), y con independencia de la condición de uso, la distancia focal es superior a 4,0:1. En este caso, se cataloga como el grupo de riesgo 3.

## Aviso importante de seguridad

THIS PROJECTOR MAY BECOME RG3 FOR PROFESSIONAL USE ONLY AND IS NOT INTENDED FOR CONSUMER USE WHEN AN INTERCHANGEABLE PROJECTION LENS IS USED UNDER THE CONDITION THAT THROW RATIO IS GREATER THAN 2.0. REFER TO THE OPERATING INSTRUCTIONS FOR HAZARD DISTANCE BEFORE OPERATION.

CE PROJECTEUR PEUT DEVENIR RG3 POUR UNE UTILISATION PROFESSIONNELLE UNIQUEMENT ET N'EST PAS DESTINÉ À UNE UTILISATION DOMESTIQUE LORSQU'UN OBJETIF DE PROJECTION INTERCHANGEABLE EST UTILISÉ À CONDITION QUE LE RAPPORT DE PROJECTION SOIT SUPÉRIEUR À 2.0. CONSULTEZ LE MANUEL D'UTILISATION ET PRENEZ CONNAISSANCE DE LA DISTANCE DU RISQUE AVANT DE L'UTILISER.

DIESER PROJEKTOR KANN ALS RG3 NUR FÜR DIE PROFESSIONELLE VERWENDUNG EINGESTUFT WERDEN UND IST NICHT FÜR DIE VERWENDUNG DURCH VERBRAUCHER KONZIPIERT, WENN EIN AUSTAUSCHPROJEKTIONSOBJEKTIV VERWENDET WIRD, UNTER DER VORAUSSETZUNG, DASS DAS PROJEKTIONSVERHÄLTNISS ÜBER 2.0 LIEGT. BEACHTEN SIE VOR DER BEDienung DIE BEDienungSANLEITUNG IN BEZUG AUF DEN GEFÄHRDUNGSABSTAND.

ДАННЫЙ ПРОЕКТОР МОЖЕТ ВХОДИТЬ В ГРУППУ РИСКА RG3 — ТОЛЬКО ДЛЯ ПРОФЕССИОНАЛЬНОГО ИСПОЛЬЗОВАНИЯ, И ОН НЕ ПРЕДНАЗНАЧЕН ДЛЯ ИСПОЛЬЗОВАНИЯ ПОТРЕБИТЕЛЯМИ ПРИ ИСПОЛЬЗОВАНИИ СМЕННЫХ ПРОЕКЦИОННЫХ ОБЪЕКТИВОВ ПРИ УСЛОВИИ, ЧТО ПРОЕКЦИОННОЕ ОТНОШЕНИЕ (THROW RATIO) БОЛЬШЕ ЧЕМ 2.0. ПЕРЕД НАЧАЛОМ РАБОТЫ ОБРАТИТЕСЬ К ИНСТРУКЦИЯМ ПО ЭКСПЛУАТАЦИИ, ЧТОБЫ УЗНАТЬ ПРО ОПАСНОЕ РАССТОЯНИЕ.

이 프로젝터는 투사 비율이 2.0보다 큰 교체식 투사 렌즈를 사용한 경우, 전문가 전용인 RG3 등급이 될 수 있으며, 일반 소비자용이 아닙니다. 작동하기 전에 위험 거리에 대해서는 사용 설명서를 참조하십시오.

本投影机使用可換式投影鏡頭，且投射率大於 2.0 時，屬於僅適合專業使用的RG3級產品，不能用作消費類電子產品。操作前請先參閱使用說明書了解危險距離。

DPQT1652ZA

THIS PROJECTOR MAY BECOME RG3 FOR PROFESSIONAL USE ONLY AND IS NOT INTENDED FOR CONSUMER USE WHEN AN INTERCHANGEABLE PROJECTION LENS IS USED UNDER THE CONDITION THAT THROW RATIO IS GREATER THAN 4.0. REFER TO THE OPERATING INSTRUCTIONS FOR HAZARD DISTANCE BEFORE OPERATION.

CE PROJECTEUR PEUT DEVENIR RG3 POUR UNE UTILISATION PROFESSIONNELLE UNIQUEMENT ET N'EST PAS DESTINÉ À UNE UTILISATION DOMESTIQUE LORSQU'UN OBJETIF DE PROJECTION INTERCHANGEABLE EST UTILISÉ À CONDITION QUE LE RAPPORT DE PROJECTION SOIT SUPÉRIEUR À 4.0. CONSULTEZ LE MANUEL D'UTILISATION ET PRENEZ CONNAISSANCE DE LA DISTANCE DU RISQUE AVANT DE L'UTILISER.

DIESER PROJEKTOR KANN ALS RG3 NUR FÜR DIE PROFESSIONELLE VERWENDUNG EINGESTUFT WERDEN UND IST NICHT FÜR DIE VERWENDUNG DURCH VERBRAUCHER KONZIPIERT, WENN EIN AUSTAUSCHPROJEKTIONSOBJEKTIV VERWENDET WIRD, UNTER DER VORAUSSETZUNG, DASS DAS PROJEKTIONSVERHÄLTNISS ÜBER 4.0 LIEGT. BEACHTEN SIE VOR DER BEDienung DIE BEDienungSANLEITUNG IN BEZUG AUF DEN GEFÄHRDUNGSABSTAND.

ДАННЫЙ ПРОЕКТОР МОЖЕТ ВХОДИТЬ В ГРУППУ РИСКА RG3 — ТОЛЬКО ДЛЯ ПРОФЕССИОНАЛЬНОГО ИСПОЛЬЗОВАНИЯ, И ОН НЕ ПРЕДНАЗНАЧЕН ДЛЯ ИСПОЛЬЗОВАНИЯ ПОТРЕБИТЕЛЯМИ ПРИ ИСПОЛЬЗОВАНИИ СМЕННЫХ ПРОЕКЦИОННЫХ ОБЪЕКТИВОВ ПРИ УСЛОВИИ, ЧТО ПРОЕКЦИОННОЕ ОТНОШЕНИЕ (THROW RATIO) БОЛЬШЕ ЧЕМ 4.0. ПЕРЕД НАЧАЛОМ РАБОТЫ ОБРАТИТЕСЬ К ИНСТРУКЦИЯМ ПО ЭКСПЛУАТАЦИИ, ЧТОБЫ УЗНАТЬ ПРО ОПАСНОЕ РАССТОЯНИЕ.

이 프로젝터는 투사 비율이 4.0보다 큰 교체식 투사 렌즈를 사용한 경우, 전문가 전용인 RG3 등급이 될 수 있으며, 일반 소비자용이 아닙니다. 작동하기 전에 위험 거리에 대해서는 사용 설명서를 참조하십시오.

本投影机使用可換式投影鏡頭，且投射率大於 4.0 時，屬於僅適合專業使用的RG3級產品，不能用作消費類電子產品。操作前請先參閱使用說明書了解危險距離。

DPQT1655ZA

PT-MZ20K, PT-MZ17K

PT-MZ14K, PT-MZ11K

Indicado en el proyector

Las dimensiones dentro de la zona de peligro para la combinación con la lente de proyección en que la distancia de peligro es superior a 1 m (39-3/8") son las siguientes.

(Unidad: m)

Núm. de modelo	Núm. de modelo de la lente de proyección	HD*1	D1*2	D2*2	D3*2	D4*2
PT-MZ20K	ET-EMT750	1,7	0,21	0,21	0,25	0,25
	ET-EMT850	2,7	0,18	0,18	0,22	0,22
PT-MZ17K	ET-EMT750	1,0	0,12	0,12	0,14	0,14
	ET-EMT700					
	ET-EMT850 ET-EMT800	2,4	0,16	0,16	0,19	0,19
PT-MZ14K	ET-EMT850 ET-EMT800	2,1	0,14	0,14	0,17	0,17
PT-MZ11K	ET-EMT850 ET-EMT800	1,6	0,11	0,11	0,13	0,13

\*1 HD: Distancia de peligro

\*2 Los valores de D1 a D4 cambiarán de conformidad con la cantidad de desplazamiento de la lente. Cada valor de la tabla es el valor máximo.

### Nota

- El valor de la tabla se basa en IEC/EN 62471-5:2015.
- Las lentes de proyección compatibles con el proyector se pueden añadir o cambiar sin previo aviso. Para conocer la información más reciente, visite el siguiente sitio web.  
<https://panasonic.net/cns/projector/>

### Atención

- Si la luz proyectada desde el proyector se dirige directamente a los ojos mientras se encuentra dentro de la zona de peligro, se podrían causar daños en las retinas. No acceda a la zona de peligro durante el uso. Otra solución es instalar el proyector en un lugar en el que la luz proyectada no se dirija directamente a los ojos.

## **ADVERTENCIA:**

### **■ ALIMENTACIÓN**

**La toma de red o el cortacircuitos debe instalarse junto al equipo y debe ser fácilmente accesible cuando ocurran problemas. Si ocurren los siguientes problemas, interrumpa el suministro de energía inmediatamente.**

El uso continuado del proyector en estas condiciones provocará un incendio o una descarga eléctrica, u ocasionará deficiencia visual.

- Si penetran objetos extraños o agua dentro del proyector, interrumpa el suministro de energía.
- Si el proyector se cae o la carcasa se rompe, interrumpa el suministro de energía.
- Si nota la presencia de humo, olores o ruidos extraños que salen desde el proyector, interrumpa el suministro de energía.

Contacte con un centro de servicio autorizado para la reparación, y no trate de reparar el proyector usted.

**Durante una tormenta, no toque el proyector ni el cable.**

Podría sufrir descargas eléctricas.

**No haga nada que pueda dañar el cable de alimentación o el enchufe del cable de alimentación.**

Si se usa el cable de alimentación dañado, pueden producirse descargas eléctricas, cortocircuitos o un incendio.

- No dañe el cable de alimentación, no le realice ninguna modificación, no lo coloque cerca de objetos calientes, no lo doble excesivamente, no lo tuerza, no tire de él, no coloque objetos pesados sobre él ni lo enrolle.

Pida a un centro de servicio autorizado que realice cualquier reparación necesaria del cable de alimentación.

**No utilice otro cable que no sea el cable de alimentación suministrado.**

De lo contrario, se producirán descargas eléctricas o un incendio. Si no usa el cable de alimentación suministrado para la conexión a tierra al lado de la toma de corriente, puede ocasionar descargas eléctricas.

**Inserte completamente la clavija de alimentación en la toma de corriente y el conector de alimentación en el terminal del proyector.**

Si el enchufe no se inserta correctamente, podrían producirse descargas eléctricas o sobrecalentamientos.

- No use enchufes que estén dañados ni tomas que no estén bien fijadas en la pared.

**No toque el enchufe o el conector de alimentación con las manos húmedas.**

Si no observa esto podrían producirse descargas eléctricas.

**Use una toma independiente con capacidad para 15 A.**

Utilizar una toma de corriente junto con otro dispositivo puede provocar incendios debido a la generación de calor.

**No sobre cargue el tomacorriente.**

Si se sobrecarga el suministro de alimentación (por ejemplo, usando demasiados adaptadores), puede producirse un sobrecalentamiento que podría ocasionar un incendio.

**Limpie regularmente el enchufe del cable de alimentación para evitar la acumulación de polvo.**

El no observar esta medida puede provocar un incendio.

- Si se acumula polvo en el enchufe del cable de alimentación, la humedad resultante puede dañar el aislamiento.
- Si no va a usar el proyector por un largo tiempo, desenchufe el cable de alimentación de la toma de corriente de la pared.

Desconecte el enchufe de la toma de corriente y límpielo con un paño seco regularmente.

## ADVERTENCIA:

### ■ SOBRE EL USO/INSTALACIÓN

**No coloque el proyector sobre materiales blandos como alfombras o superficies acolchadas.**

De lo contrario el proyector se puede sobrecalentar, lo que puede causar quemaduras, incendios o daños al proyector.

**No coloque el proyector en lugares húmedos o polvorientos o lugares donde el proyector pueda entrar en contacto con humo grasiento o vapor.**

El uso del proyector en tales condiciones puede ocasionar un incendio, descargas eléctricas o deterioro de componentes. El aceite también puede deformar el plástico y el proyector podría caerse como cuando está montado en el techo.

**No instale este proyector en un lugar que no sea lo suficientemente fuerte como para soportar el peso completo del proyector o encima de una superficie inclinada o poco estable.**

Si no observa esto podría ocasionar que el proyector se desequilibre y caiga, lo cual podría ocasionar daños o heridas graves.

**No instale el proyector en lugares de paso de personas.**

Podrían tropezar con el proyector o pisar el cable de alimentación, lo que podría ocasionar un incendio, descarga eléctrica o lesiones.

**Instale el proyector en un lugar que permita dejar suficiente separación con paredes y objetos, para evitar así la obstrucción de los orificios de ventilación.**

En caso contrario, el proyector podría sobrecalentarse con el consiguiente riesgo de incendio o daños en el proyector.

- No coloque el proyector en lugares estrechos y con mala ventilación.  
Para obtener más información, consulte "Precauciones al configurar el proyector" (➔ página 22).
- No coloque el proyector sobre ninguna tela o papel, ya que estos materiales podrían quedar atrapados en el orificio de entrada de ventilación.

**No mire ni exponga su piel al rayo de luz emitido por la lente mientras se usa el proyector.**

**No apunte al flujo luminoso de proyección con un dispositivo óptico (como una lupa o espejo).**

Esto podría causar quemaduras o pérdida de visión.

- La lente del proyector emite una luz fuerte. No mire ni exponga sus manos directamente a esta luz.
- Tenga mucho cuidado de que los niños no miren directamente la lente. Además, apague la alimentación y apague el interruptor principal cuando deje de usar el proyector.

**No proyecte imágenes con la cubierta de la lente de la lente de proyección (opcional) instalada.**

Hacerlo podría provocar un incendio.

**Nunca intente modificar o desmontar el proyector.**

Hay alto voltaje dentro del proyector que podría causar un incendio o descargas eléctricas.

- Para cualquier trabajo de inspección, ajuste y reparación, consulte a un centro de servicio autorizado.

**No permita que entren en el interior del proyector objetos de metal, objetos inflamables ni líquidos. No permita que el proyector se moje.**

De lo contrario, se pueden producir cortocircuitos o sobrecalentamiento que podrían causar incendios, descargas eléctricas o fallos de funcionamiento en el proyector.

- No coloque recipientes con líquidos ni objetos de metal cerca del proyector.
- En caso de que entre líquido en el interior del proyector, consulte con su distribuidor.
- Se debe prestar especial atención a los niños.

**Utilice el soporte de techo especificado por Panasonic Connect Co., Ltd.**

El uso de otro soporte de montaje en techo distinto del indicado tendrá como consecuencia accidentes por caídas.

- Conecte el cable de seguridad suministrado al soporte de montaje en techo para evitar que el proyector se caiga.

**El trabajo de instalación, como el montaje del proyector en el techo, debería ser realizado solamente por un técnico cualificado.**

Si la instalación no se lleva a cabo y se asegura correctamente, podrían ocurrir lesiones o accidentes, por ejemplo, descargas eléctricas.

## **ADVERTENCIA:**

### **■ ACCESORIOS**

#### **No use o maneje las pilas inadecuadamente, consulte lo siguiente.**

De lo contrario esto podría causar que las pilas tengan pérdidas, se sobrecalienten, exploten o se incendien.

- No use pilas que no sean las especificadas.
- No cargue las pilas secas.
- No desmantele las pilas secas.
- No caliente las pilas ni las coloque en agua o fuego.
- No permita que los terminales + y – de las pilas hagan contacto con objetos metálicos como collares u horquillas.
- No guarde o lleve pilas junto a objetos metálicos.
- Guarde las pilas en una bolsa de plástico y manténgala lejos de los objetos metálicos.
- Cuando inserte las pilas, asegúrese que la polaridad (+ y –) sea la correcta.
- No use pilas nuevas junto con pilas viejas ni mezcle diferentes tipos de pilas.
- No use pilas cuya cubierta externa esté despegada o ausente.

#### **Si hay un escape de líquido de pilas, no las toque con las manos, y tome las siguientes medidas en caso de ser necesario.**

- El líquido de las pilas sobre su piel o ropa podría causar la inflamación de la piel o lesiones.  
Lávese inmediatamente con agua y busque asistencia médica.
- El contacto del líquido de las pilas con sus ojos podría provocar la pérdida de la visión.  
En éste caso, no se frote sus ojos. Lávese inmediatamente con agua y busque asistencia médica.

#### **Mantenga las pilas y el tornillo de sujeción de la lente fuera del alcance de los niños.**

Si las ingiriesen de forma accidental podrían sufrir daños físicos.

- Si son ingeridas, busque atención médica de inmediato.

#### **Retire rápidamente las pilas agotadas del mando a distancia.**

- Si las deja en la unidad, las pilas podrían sufrir fugas de líquido o podrían sobrecalentarse o explotar.

## PRECAUCIÓN:

### ■ ALIMENTACIÓN

**Cuando desconecte el cable asegúrese de sujetar el enchufe y el conector de alimentación.**

Si tira del propio cable, este puede dañarse o pueden producirse incendios, cortocircuitos o descargas eléctricas.

**Cuando no use el proyector por un período de tiempo prolongado, desconecte la clavija de alimentación de la toma de corriente de la pared.**

De lo contrario, podría producirse un incendio o una descarga eléctrica.

**Antes de sustituir la lente de proyección, asegúrese de apagar la alimentación y desconectar la clavija de la toma de corriente.**

- La proyección de luz inesperada puede ocasionar lesiones oculares.
- La sustitución de la lente de proyección sin haber retirado la clavija de la toma de corriente puede ocasionar una descarga eléctrica.

**Desconecte el enchufe de alimentación de la toma de pared antes de llevar a cabo cualquier tarea de limpieza y sustitución de la unidad.**

De lo contrario, podría producirse una descarga eléctrica.

### ■ SOBRE EL USO/INSTALACIÓN

**No coloque ningún objeto pesado encima del proyector.**

Si no observa esto podría ocasionar que el proyector se desequilibre y caiga, lo cual podría ocasionar daños o heridas. El proyector resultaría dañado o deformado.

**No se apoye sobre el proyector.**

Usted se podría caer y herirse, y el aparato se podría dañar.

- Tenga mucho cuidado que los niños no se paren o sienten encima del proyector.

**No coloque el proyector en ubicaciones excesivamente calientes.**

El hacerlo provocará que la cubierta externa o que los componentes internos se deterioren, o podría causar un incendio.

- Tenga mucho cuidado con las ubicaciones expuestas a la luz directa del sol o próximas a calefacciones.

**No coloque sus manos en las aberturas junto a la lente óptica, mientras esté moviendo las lentes.**

El no observar esto puede resultar en un accidente.

**No instale el proyector en un lugar donde pueda haber polución de sal o gas corrosivo.**

De lo contrario, el aparato podría caerse debido a la corrosión. También puede ocasionar fallos de funcionamiento.

**No permanezca delante de la lente mientras el proyector está siendo utilizado.**

Hacerlo podría dañar y quemar la ropa.

- La lente del proyector emite una luz fuerte.

**No coloque objetos delante de la lente mientras el proyector está siendo utilizado.**

**No bloquee la proyección colocando ningún objeto delante del objetivo de proyección.**

Hacerlo puede causar un incendio, daños a un objeto o un fallo del proyector.

- La lente del proyector emite una luz fuerte.

**El proyector debe ser transportado o instalado por un mínimo de dos personas.**

De lo contrario, pueden producirse accidentes debidos a caídas.

**Desconecte siempre todos los cables antes de mover el proyector.**

Si mueve el proyector con los cables conectados, pueden dañarse los cables, lo que podría producir incendios o descargas eléctricas.

**Si cuelga proyector del techo, mantenga los tornillos y el cable sin contacto con las partes metálicas del techo.**

El contacto con partes metálicas dentro del techo puede provocar una descarga eléctrica.

## PRECAUCIÓN:

### ■ ACCESORIOS

Si no va a utilizar el proyector durante un período de tiempo prolongado, extraiga las pilas del mando a distancia.

En caso contrario, provocaría la fuga, sobrecalentamiento, incendio o explosión de las pilas, lo cual podría causar un incendio o la contaminación del área circundante.

### ■ MANTENIMIENTO

No coloque la unidad de filtro de aire mientras esté húmeda.

De lo contrario, se podrían producir descargas eléctricas o fallos de funcionamiento.

- Después de limpiar las unidades de filtro de aire, séquelas bien antes de volver a colocarlas.

Pregunte a su distribuidor acerca de la posibilidad de realizar una limpieza cada 20 000 horas de servicio (tiempo estimado).

El uso continuo cuando se haya acumulado el polvo en el interior del proyector podría producir incendios.

- Pregunte a su distribuidor sobre las tarifas de limpieza.

## Para retirar las pilas

### Pilas del mando a distancia

1. Pulse la guía y levante la tapa.

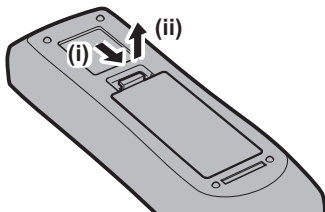

2. Retire las pilas.

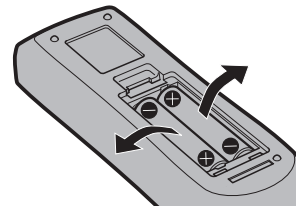

---

## ■ Marcas comerciales

- SOLID SHINE es una marca comercial de Panasonic Holdings Corporation.
- Windows y Microsoft Edge son marcas comerciales registradas o marcas comerciales de Microsoft Corporation en los Estados Unidos y en otros países.
- Mac, macOS, Safari y iPhone son marcas comerciales de Apple Inc., registradas en los EE. UU. y otros países y regiones.
- La marca comercial PJLink se aplica a efectos de derechos de marca comercial en Japón, los Estados Unidos de América y el resto de países y regiones.
- Los términos HDMI y HDMI High-Definition Multimedia Interface, y el Logotipo HDMI son marcas comerciales o marcas registradas de HDMI Licensing Administrator, Inc. en los Estados Unidos y otros países.
- Crestron Connected, el logotipo Crestron Connected, Crestron Fusion y XiO Cloud son marcas comerciales o marcas comerciales registradas de Crestron Electronics, Inc. en los Estados Unidos u otros países.
- HDBaseT™ es una marca comercial de HDBaseT Alliance.
- Art-Net™ Designed by and Copyright Artistic Licence Holdings Ltd
- IOS es una marca comercial o una marca registrada de Cisco en Estados Unidos o en otros países y se utiliza bajo licencia.
- Android y Google Chrome son marcas comerciales de Google LLC.
- QR Code es una marca comercial registrada de DENSO WAVE INCORPORATED en Japón y en otros países.
- Adobe, Acrobat y Reader son marcas comerciales registradas o marcas comerciales de Adobe en los Estados Unidos u otros países.
- Algunas de las fuentes usadas en el menú en pantalla son las fuentes de mapas de bits de Ricoh, creadas y comercializadas por Ricoh Company, Ltd.
- Todos los demás nombres, nombres de empresas y nombres de productos citados en este manual son marcas comerciales o marcas comerciales registradas de sus respectivos propietarios.

Los símbolos ® y ™ no se utilizan en este manual.

### Información sobre el software en relación con este producto

Este producto incorpora el siguiente software:

- (1) el software desarrollado independientemente por o para Panasonic Connect Co., Ltd.,
- (2) el software de propiedad de terceros y autorizado para Panasonic Connect Co., Ltd.,
- (3) el software autorizado bajo el GNU General Public License, Version 2.0 (GPL V2.0),
- (4) el software autorizado bajo el GNU LESSER General Public License, Version 2.1 (LGPL V2.1), y/o
- (5) el software de código abierto diferente al software autorizado bajo el GPL V2.0 y/o LGPL V2.1.

El software categorizado como (3) - (5) se distribuye con la esperanza de que sea útil, pero SIN NINGUNA GARANTÍA, ni siquiera la garantía implícita de MERCANTIBILIDAD o IDONEIDAD PARA UN PROPÓSITO EN PARTICULAR.

Para obtener más información, consulte los términos y las condiciones de la licencia de cada software de código abierto.

La licencia de software de código abierto se almacena en el firmware de este producto, y se puede descargar accediendo a este proyector desde el navegador web. Para obtener más información, consulte "Función de control web" (➔ página 189).

Durante por lo menos tres (3) años a partir de la entrega de los productos, Panasonic Connect Co., Ltd. proporcionará a cualquier persona que la contacte a la información de contacto mencionada más abajo, por un cargo no mayor al de la distribución física del código fuente, una copia legible por máquina del código fuente correspondiente cubierto conforme a GPL V2.0, LGPL V2.1 o el resto de licencias con obligación vinculante para tal fin, así como el respectivo aviso de derechos de autor.

Información de contacto: [oss-cd-request@gg.jp.panasonic.com](mailto:oss-cd-request@gg.jp.panasonic.com)

## ■ Ilustraciones de este manual

- Las ilustraciones del proyector, el menú en pantalla (OSD) y otras partes pueden no coincidir exactamente con el producto real.
- Las ilustraciones que aparecen en la pantalla del ordenador pueden variar según el tipo de equipo el sistema operativo y el navegador web.
- Las ilustraciones del proyector con el cable de alimentación conectado son solamente ejemplos. El tipo de cable de alimentación suministrado varía dependiendo del país en el que compró el producto.



---

## ■ Páginas de referencia

- Las páginas de referencia de este manual se indican de la siguiente forma: (➔ página 00).

## ■ Terminología

- En este manual, el accesorio “Unidad de mando a distancia inalámbrico/alámbrico” se refiere como “Mando a distancia”.

## Características del proyector

### Alta luminancia y alto contraste, y bajo ruido

- ▶ Con un sistema óptico de gran eficiencia y un exclusivo sistema de accionamiento que obtiene la máxima potencia de la fuente luminosa de estado sólido, se logran una alta luminancia de 20 000 lm<sup>\*1</sup>, un alto contraste de 3 000 000:1<sup>\*2</sup> y un bajo ruido de 42 dB<sup>\*3</sup> gracias a su excelente reproducción del color incluso con su tamaño compacto.

\*1 Un valor para PT-MZ20K.  
Un valor para PT-MZ17K es 16 500 lm.  
Un valor para PT-MZ14K es 14 000 lm.  
Un valor para PT-MZ11K es 11 000 lm.

\*2 Cuando [CONTRASTE DINÁMICO] se configura como [3]

\*3 Un valor para PT-MZ20K.  
Un valor para PT-MZ17K es 38 dB.  
Un valor para PT-MZ14K y PT-MZ11K es 35 dB.  
Cuando [MODO OPERACIÓN] en [AJUSTE OPERACIÓN] se configura como [NORMAL]

### Configuración fácil y altamente flexible

- ▶ Además de la compatibilidad con DIGITAL LINK, al admitir también Art-Net, y con una abundante gama de lentes opcionales, el proyector conserva favorece una instalación flexible con amplia latitud, que admite proyección en cualquier dirección en un ángulo de 360° usando la característica de fuente luminosa de estado sólido. Ahora es posible la representación más avanzada en toda una gran variedad de usos. Gracias a la excelente compatibilidad con otros dispositivos aparte de los proyectores, se puede lograr una representación más avanzada toda una gama de usos.

### Larga vida útil y alta fiabilidad

- ▶ El coste de mantenimiento para el funcionamiento a largo plazo se reduce gracias a la exclusiva tecnología de control de refrigeración de la fuente luminosa y la mejora de la resistencia al polvo. También contribuirá al funcionamiento estable a través de la implementación de la función de reserva que continuará la proyección al cambiar a la señal de entrada de reserva inmediatamente incluso si se interrumpe la señal de la entrada, además de adoptar la fuente luminosa de estado sólido con mayor larga vida útil.

## Pasos rápidos

Para obtener más información, consulte las páginas correspondientes.

1. **Configurar el proyector.**  
(⇒ página 36)



2. **Acople la lente de proyección (opcional).**  
(⇒ página 47)



3. **Conectarlo con dispositivos externos.**  
(⇒ página 50)



4. **Conectar el cable de alimentación.**  
(⇒ página 56)



5. **Encender el proyector.**  
(⇒ página 58)



6. **Realizar los ajustes iniciales.**  
(⇒ página 59)  
**Ejecute la calibración de la lente.**  
(⇒ página 72)

- Realice este paso cuando encienda el proyector por primera vez tras su adquisición.



7. **Seleccionar la señal de entrada.**  
(⇒ página 69)



8. **Ajustar la imagen.**  
(⇒ página 70)

# Capítulo 1 Preparativos

---

Este capítulo presenta información útil o comprobaciones que debe realizar antes de utilizar el proyector.

# Precauciones respecto al uso

## Fin previsto del producto

El proyector se usará para proyectar una señal de vídeo, emitida por un equipo de imagen u ordenador, en una pantalla u otra superficie, como una imagen fija o en movimiento.

## Instalación y manipulación del producto láser (para EE. UU. y Canadá)

### ■ Para instalación fija

- La instalación del proyector quedará a cargo de un técnico cualificado por Panasonic Connect Co., Ltd.
- La adaptación para la aplicación de conformidad con la Administración de Alimentos y Medicamentos (FDA) de EE. UU. (adaptación para la aplicación conforme a la FDA) la realizará Panasonic Connect Co., Ltd. La persona responsable del dispositivo o de su uso almacenará la copia o el original de la carta de aprobación de adaptación de la FDA enviada por Panasonic Connect Co., Ltd.

### ■ Para instalación temporal

- La instalación del proyector quedará a cargo de un técnico cualificado por Panasonic Connect Co., Ltd.
- El propietario del proyector o la persona responsable de su uso, por ejemplo, el promotor del programa, solicitará la adaptación de la aplicación a la FDA y obtendrá la carta de aprobación.
- El titular de la adaptación de la aplicación, que haya adquirido la carta de aprobación de la adaptación de la FDA, debe enviar a Panasonic Connect Co., Ltd. la "lista de comprobación de la instalación" que requiere la FDA.
- El titular de la adaptación de la aplicación creará y almacenará un documento en el que se registre la siguiente información: lugar de uso, fechas de uso, usuarios del proyector.

### ■ Para su uso

- Este proyector está catalogado dentro del grupo de riesgos 3 de la norma IEC/EN 62471-5:2015.
- No acceda a la distancia de peligro (dentro del rango RG3), consulte "Distancia de peligro (IEC/EN 62471-5:2015)".
- Nombre una persona responsable del dispositivo cuando se use el proyector. Panasonic Connect Co., Ltd. formará a la persona responsable antes de que empiece a usar el proyector.

### Nota

- En la siguiente URL puede confirmar información como, requisitos de formación, adaptación de la aplicación conforme a la FDA, lista de comprobación de la instalación, documento de registro de uso.  
<https://www.pavc.panasonic.co.jp/projector/extranet/index.html>

## Precauciones durante el transporte

- Harán falta dos o más personas para mover el proyector. De lo contrario, el proyector podría caerse y resultar dañado, o bien ocasionar lesiones.
- Al transportar el proyector, sujételo por la parte inferior del proyector y no por la lente ni la apertura alrededor de la lente de proyección. De lo contrario, podría ocasionar daños. También, manipule el proyector de forma que no sufra vibraciones ni impactos excesivos. De lo contrario, podría ocasionar un fallo debido a daños en los componentes internos.
- No transporte el proyector con el pie ajustable extendido. De lo contrario, podría dañarlo.

## Precauciones durante la instalación

### ■ No instale el proyector al aire libre.

El proyector ha sido diseñado sólo para su uso en interiores.

### ■ No instale el proyector en los siguientes lugares.

- En lugares donde pueden producirse vibraciones e impactos, como en un coche o vehículo: la exposición a estos entornos puede producir daños en los componentes internos y problemas de funcionamiento.
- Si se coloca próximo al mar o donde se concentren gases corrosivos, el proyector podría caerse por los efectos de la corrosión. Además, de lo contrario, se podría reducir la vida útil de los componentes y provocar problemas de funcionamiento.

- Cerca de la salida de un acondicionador de aire: según las condiciones de uso, la pantalla podría parpadear en algunos casos debido al aire caliente procedente del orificio de salida de ventilación o por el aire caliente o frío del acondicionador de aire. Asegúrese de que la salida del proyector o de cualquier otro equipo, o que el aire procedente del acondicionador de aire, no esté dirigida hacia la parte delantera del proyector.
- Lugares con fluctuaciones importantes de la temperatura, como luces cercanas (lámparas de estudio): hacerlo puede reducir la vida útil de la fuente luminosa o provocar la deformación del proyector debido al calor, lo que puede provocar problemas de funcionamiento.  
Siga la temperatura ambiental de operación del proyector.
- Cerca de líneas de alimentación de alta tensión o motores: estas instalaciones pueden interferir en el funcionamiento del proyector.

### ■ Encargue a un técnico cualificado o a su distribuidor el trabajo de instalación en el techo, etc.

Para garantizar el buen funcionamiento y la seguridad del proyector, llame a un técnico profesional o a su distribuidor si su instalación no va a realizarse en el suelo o al instalarlo a cierta altura.

### ■ Deje que un técnico especializado o su distribuidor instale el cableado para la conexión de DIGITAL LINK.

La imagen y el sonido pueden distorsionarse si la transmisión a través del cable no es correcta a causa de una instalación inadecuada.

### ■ Es posible que el proyector funcione incorrectamente si recibe ondas radioeléctricas fuertes provenientes de la estación emisora o la radio.

Si hay algún centro o equipo que emita ondas radioeléctricas fuertes cerca del sitio de instalación, instale el proyector en un lugar suficientemente alejado de la fuente de ondas radioeléctricas. También puede envolver el cable LAN conectado al terminal <DIGITAL LINK> utilizando un trozo de papel de aluminio o con un tubo metálico conectado a tierra por ambos extremos.

### ■ Ajuste de la imagen tras la instalación

La imagen proyectada del proyector se ve condicionada por factores como la temperatura ambiente en el entorno de instalación del proyector o un aumento de la temperatura interna ocasionado por la luz de su fuente luminosa, y será especialmente inestable justo después de que el proyector se haya puesto en marcha.

Este proyector está equipado con la función de optimizador de enfoque activo, y corrige automáticamente el enfoque según el cambio de temperatura detectado en la lente o el cambio detectado en el brillo de la imagen, lo que permite que el enfoque se estabilice incluso después de encender la alimentación o cuando hay un gran cambio en el brillo de la imagen.

Para obtener más información sobre la función de optimizador de enfoque activo, consulte el menú [SETUP PROYECTOR] → [LENTE] → [OPTIMIZADOR DE ENFOQUE ACTIVO] (➔ página 132). Las especificaciones de funcionamiento y el ajuste predeterminado de fábrica varían según la lente de proyección.

Al usar el proyector con la función de optimizador de enfoque activo desactivada, se recomienda realizar el ajuste del enfoque después de que hayan pasado al menos 30 minutos con la imagen de prueba de enfoque visualizada.

Para obtener más información sobre la imagen de prueba, consulte “Menú [PATRÓN DE PRUEBA]” (➔ página 160).

### ■ No instale el proyector a una altitud de 2 700 m (8 858') ni superior sobre el nivel del mar.

### ■ No utilice el proyector en lugares donde la temperatura ambiente supere los 45 °C (113 °F).

Si utiliza el proyector en un lugar donde la altitud o la temperatura ambiente son demasiado elevadas, podría acortar la vida útil de los componentes o provocar un funcionamiento incorrecto.

No use el proyector en lugares donde la temperatura ambiente sea superior a 40 °C (104 °F) independientemente de la altitud si se ha instalado en el proyector el Módulo inalámbrico opcional (Núm. de modelo: Serie AJ-WM50).

■ Es posible proyectar en todas las dirección de 360°.

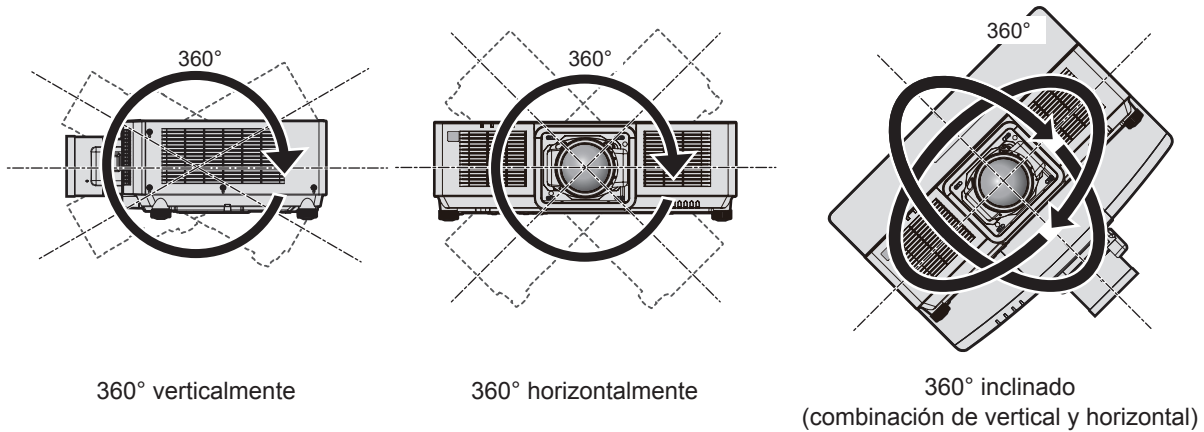

### Precauciones al configurar el proyector

- Utilice los pies ajustables solo si va a colocar el proyector en el suelo y para ajustar el ángulo. Si lo usa para otros propósitos, podría dañar el proyector.
- Al instalar el proyector con otro método que no sea sobre el suelo usando los pies ajustables o en el techo con el soporte de montaje en techo, quite los cuatro pies ajustables y use los seis orificios roscados (como se ilustra en la figura) para fijar el proyector a un soporte.  
En tal caso, asegúrese de que no hay separación entre los orificios de tornillo para el montaje en el techo por la parte inferior del proyector y la superficie de fijación insertando separadores (metálicos) entre ellos.
- Use un destornillador dinamométrico o una llave Allen dinamométrica para apretar los tornillos de fijación según sus pares de apriete indicados. No utilice desatornilladores eléctricos o desatornilladores de impacto.  
Para los tornillos de fijación del proyector, use tornillos estándares ISO 898-1 de venta en comercio (fabricados de aleación de acero o acero al carbono).

(Diámetro del tornillo: M6, profundidad de la rosca en el interior del proyector: 12 mm (15/32"), par de torsión:  $4 \pm 0,5 \text{ N}\cdot\text{m}$ )

Orificios de tornillo para el montaje en el techo (M6)

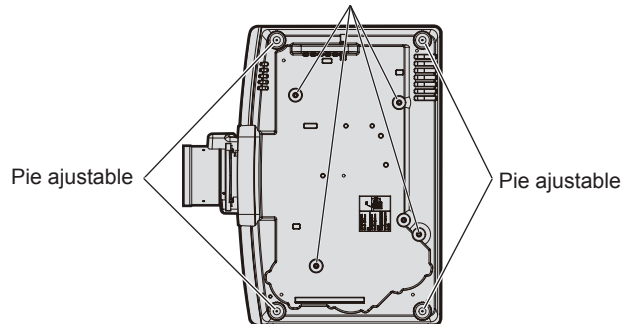

Posiciones de los orificios de tornillo para el montaje en el techo y los pies ajustables

- No apile proyectores unos encima de otros.

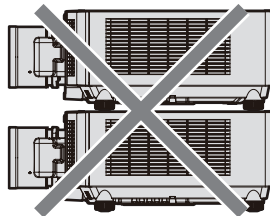

- No tapone los orificios de entrada/salida de ventilación del proyector.
- Evite que el aire caliente y frío procedente del sistema de aire acondicionado o del extractor de otros proyectores sople directamente en los orificios de entrada/salida de ventilación del proyector.

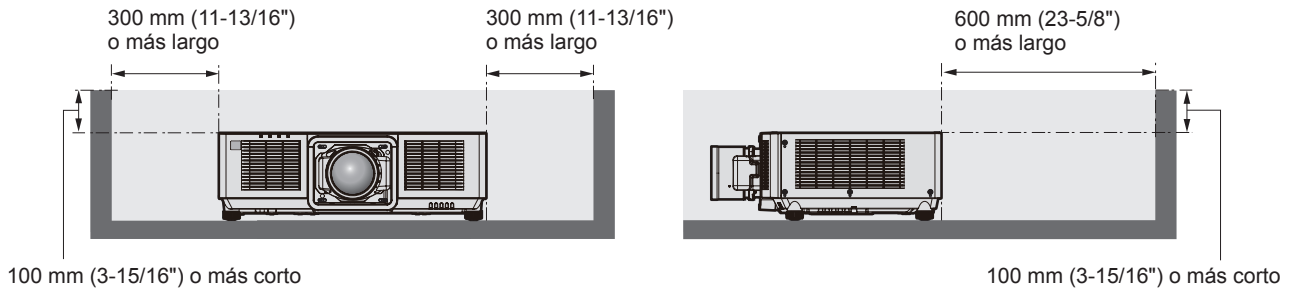

- No instale el proyector en un espacio reducido.

Al instalar el proyector en un espacio confinado, garantice el aire acondicionado o la ventilación por separado. El calor de salida podría acumularse si la ventilación no es suficiente, lo que activaría el circuito de protección del proyector.

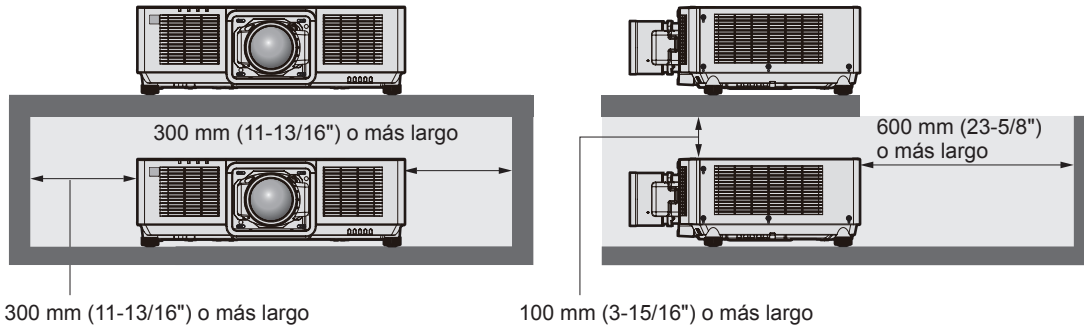

- Al instalar y fijar el proyector en un techo o una pared usando un soporte, asegúrese de que ni el tornillo ni el cable de alimentación entran en contacto con la sección metálica del interior del techo o la pared. Si no se sigue esta precaución podrían producirse descargas eléctricas.
- Panasonic Connect Co., Ltd. no se responsabiliza de ningún daño al producto provocado por una elección inadecuada del lugar para instalar el proyector, incluso si no ha expirado el período de garantía del producto.
- Encargue a un técnico cualificado que desmonte de inmediato el producto que no se vaya a usar más.

## Seguridad

Al usar este producto, tome medidas de seguridad contra los siguientes incidentes.

- Filtración de información personal a través de este producto
- Uso no autorizado de este producto por parte de un tercero
- Interferencia o parada de este producto por parte de un tercero

Tome suficientes medidas de seguridad.

- Procure que su contraseña sea tan difícil de adivinar como sea posible.
- Cambie su contraseña periódicamente.
- Panasonic Connect Co., Ltd. o sus compañías afiliadas nunca le pedirá su contraseña directamente. No revele su contraseña en caso de que reciba peticiones semejantes.
- La conexión de red debe protegerse con un cortafuegos, etc.

### ■ Seguridad al usar el producto de LAN inalámbrica

La ventaja de una LAN inalámbrica es que la información puede intercambiarse entre un ordenador u otro equipo y un punto de acceso inalámbrico mediante ondas radioeléctricas, en lugar de tener que utilizar un cable LAN, siempre y cuando esté dentro del rango de transmisiones de radio.

Por otra parte, debido a que la onda radioeléctrica puede viajar a través de un obstáculo (como una pared) y está disponible en todas partes dentro de un rango determinado, los problemas que se mencionan a continuación pueden producirse si el ajuste de seguridad es insuficiente.

- Los datos transmitidos podrían interceptarse

Un tercero malintencionado podría interceptar intencionadamente las ondas radioeléctricas y supervisar los siguientes datos transmitidos.

- Información personal, como su ID, contraseña o número de tarjeta de crédito
- Contenido de un correo electrónico

- Acceso ilegal

Un tercero malintencionado podría acceder a su red personal o corporativa sin autorización y llevar a cabo las siguientes acciones.

- Extraer información personal o secreta (filtración de información)
- Difundir información falsa haciéndose pasar por una determinada persona (suplantación de identidad)
- Sobrescribir las comunicaciones interceptadas y publicar datos falsos (manipulación)
- Difundir software dañino, como un virus de ordenador, y bloquear datos o el sistema (fallo del sistema)

Debido a que la mayoría de los adaptadores de LAN inalámbrica o puntos de acceso están equipados con características de seguridad para solucionar estos problemas, puede reducir la posibilidad de que estos problemas ocurran si utiliza este producto con la configuración de seguridad apropiada para el dispositivo de LAN inalámbrica.

Es posible que algunos dispositivos de LAN inalámbrica no tengan configuradas las medidas de seguridad cuando se compran. Para evitar que se presenten problemas de seguridad, compruebe los ajustes de seguridad relacionados según las instrucciones de operación suministradas con cada dispositivo de LAN inalámbrica antes de usar ninguno.

Según las especificaciones de la LAN inalámbrica, es posible que un tercero malintencionado pueda saltarse los ajustes de seguridad mediante métodos especiales.

Panasonic Connect Co., Ltd. solicita a los clientes que comprendan plenamente el riesgo de usar este producto sin configurar los ajustes de seguridad y recomienda que los clientes configuren los ajustes de seguridad bajo su propia discreción y riesgo.

### **Notas acerca de la LAN inalámbrica**

---

Las ondas radioeléctricas en la banda de 2,4 GHz se utilizan cuando la función de conexión de la LAN inalámbrica del proyector se está utilizando. No se requiere una licencia de estación inalámbrica, pero tenga en cuenta lo siguiente durante el uso.

Para usar la función de LAN inalámbrica con el proyector, deberá instalar el Módulo inalámbrico opcional (Núm. de modelo: Serie AJ-WM50).

#### **■ No lo utilice cerca de otros dispositivos inalámbricos.**

Es posible que los dispositivos siguientes utilicen ondas radioeléctricas en el mismo ancho de banda que el proyector. Utilizar el proyector cerca de estos dispositivos puede provocar que la comunicación se desactive o que la velocidad de la comunicación sea más lenta debido a la interferencia de las ondas radioeléctricas.

- Hornos microondas, etc.
- Dispositivos industriales, científicos o médicos, etc.
- Estación inalámbrica en las instalaciones para identificar los vehículos en movimiento que se utilizan en las líneas de fabricación de una planta
- Estación inalámbrica especificada de potencia baja

#### **■ Intente no utilizar el teléfono móvil, la televisión ni la radio cerca del proyector.**

El móvil, la televisión y la radio utilizan ondas radioeléctricas con un ancho de banda diferente al del proyector, así que la comunicación LAN inalámbrica o el envío/recepción en estos dispositivos no se verá afectado. Sin embargo, puede producirse ruido en el audio o en el vídeo debido a las ondas radioeléctricas del proyector.

#### **■ Las ondas radioeléctricas de la comunicación LAN inalámbrica no pasan a través de barras de refuerzo, metal ni hormigón.**

El proyector puede comunicarse a través de una pared o suelo fabricado con madera o vidrio (excepto si se trata de vidrio con malla metálica integrada), pero no puede comunicarse a través de una pared o suelo fabricado con barras de refuerzo, metal o hormigón.

#### **■ Intente no utilizar el proyector en un lugar donde se genere electricidad estática.**

La comunicación mediante LAN inalámbrica o LAN con cable podría ser propensa a interrupciones si el proyector se utiliza en un lugar donde se genera electricidad estática o ruido.

Existe la posibilidad poco frecuente de que la conexión de LAN no se establezca debido a electricidad estática o ruido. En tal caso, apague el proyector, elimine la fuente de la electricidad estática o el ruido que causan los problemas y vuelva a encender el proyector.

### **DIGITAL LINK**

---

“DIGITAL LINK” es una tecnología para transmitir señales de control de vídeo, audio, Ethernet y serie mediante un cable de par trenzado añadiendo las funciones exclusivas de Panasonic Connect Co., Ltd. al estándar de comunicación HDBaseT™ formulado por HDBaseT Alliance.



Este proyector admite el dispositivo compatible con salida DIGITAL LINK opcional (Núm. de modelo: ET-YFB100G, ET-YFB200G) y dispositivos periféricos de otros fabricantes (cable transmisor de par trenzado como el “transmisor XTP” de Extron Electronics) que usan el mismo estándar HDBaseT™. Para conocer los dispositivos de otros fabricantes con funcionamiento validado con este proyector, visite el siguiente sitio web.  
<https://panasonic.net/cns/projector/>

Tenga en cuenta que la validación de los dispositivos de otros fabricantes se ha realizado según los puntos especificados por Panasonic Connect Co., Ltd. y no todas las funciones se han validado. En caso de problemas de funcionamiento o rendimiento provocados por dispositivos de otros fabricantes, póngase en contacto directamente con ellos. El proyector no incluye función de audio, por lo que no es posible emitir audio.

### Art-Net

“Art-Net” es un protocolo de comunicación de Ethernet basado en el protocolo TCP/IP.

Usando el controlador y el software de aplicación DMX, es posible controlar el sistema de la iluminación y del escenario. Art-Net se basa en el protocolo de comunicación DMX512.

### Software de aplicación admitido por el proyector

El proyector admite el siguiente software de aplicación.

Para obtener más información o descargar el software de aplicación, salvo por el “Geometric & Setup Management Software” y el “Software de configuración de red del proyector”, visite el siguiente sitio web.  
<https://panasonic.net/cns/projector/>

El “Geometric & Setup Management Software” y el “Software de configuración de red del proyector” se pueden descargar desde el siguiente sitio web (“Panasonic Professional Display and Projector Technical Support Website”).

<https://panasonic.net/cns/projector/pass/>

Es necesario registrarse e iniciar sesión en PASS\*1 para realizar la descarga desde el “Panasonic Professional Display and Projector Technical Support Website”.

\*1 PASS: Panasonic Professional Display and Projector Technical Support Website

- **Logo Transfer Software**

Este software de aplicación transfiere al proyector la imagen original, como el logotipo de empresa, que se proyecta al inicio.

- **Smart Projector Control**

Este software de aplicación configura y ajusta el proyector conectado a una LAN usando un smartphone o una tablet.

- **Multi Monitoring & Control Software**

El software de aplicación supervisa y controla los distintos dispositivos de pantalla (proyector y pantalla plana) conectados a Intranet.

- **Software de Alerta Precoz**

El software de complemento supervisa el estado de los dispositivos de pantalla y sus periféricos en una Intranet, e informa de cualquier anomalía de los equipos y detecta las señales de los posibles problemas. El “Software de Alerta Precoz” está preinstalado en el “Multi Monitoring & Control Software”. Para usar la función de alerta precoz de este software de complemento, instale “Multi Monitoring & Control Software” en el PC que se vaya a utilizar. Al activar la función de alerta precoz, se notifica del tiempo aproximado para sustituir los consumibles de los dispositivos de pantalla, para limpiar cada componente de los dispositivos y para sustituir los componentes de los dispositivos, de modo que pueda ejecutarse el mantenimiento por adelantado.

La función de alerta precoz puede usarse registrando hasta 2048 dispositivos de pantalla de forma gratuita durante 90 días tras instalar “Multi Monitoring & Control Software” en un PC. Para seguir usándolo tras los 90 días, es necesario comprar la licencia de “Software de Alerta Precoz” (Serie ET-SWA100) y realizar la activación. Además, según el tipo de licencia, el número de dispositivos de pantalla que pueden registrarse varía. Para obtener más información, consulte las Instrucciones de operación de “Multi Monitoring & Control Software”.

- **Geometric & Setup Management Software (Geometry Manager Pro)**

El software de aplicación realiza correcciones y ajustes detallados, como el ajuste geométrico, que no puede realizarse con los ajustes del proyector en tiempo real. Además, con ayuda de una cámara permite ajustar de forma sencilla y automática la corrección de la geometría, el difuminado de bordes, la luminosidad y el brillo según la forma de la pantalla.

### • Software de configuración de red del proyector

Este software de aplicación permite configurar los parámetros de la red, como las direcciones IP y los nombres de los proyectores, en el caso de que sean varios los proyectores conectados a la vez a la red. Además, es posible configurar la cuenta del administrador, los parámetros de la red y el nombre del proyector en caso de un proyector que no tenga ninguna cuenta del administrador configurada con este software.

## Almacenamiento

---

Almacene el proyector en una habitación sin humedad.

## Desecho

---

Para desechar el producto, pregunte a la autoridad local competente o a su distribuidor para saber cuál es el método de desecho correcto. Además, deseche el producto sin desmontarlo.

## Precauciones durante el uso

---

### ■ Para obtener una buena calidad de imagen

Para ver una imagen bonita en un contraste más alto, prepare un ambiente apropiado. Cierre las cortinas o persianas y apague cualquier luz que esté cerca de la pantalla para evitar que la luz del exterior, o la proveniente de luces interiores, se refleje en ella.

### ■ No toque la superficie de la lente de proyección con las manos desnudas.

Si la superficie de la lente de proyección se ensucia con huellas dactilares, u otros, estas se verán ampliadas y se proyectarán en la pantalla.

Mantenga la tapa de la lente provista con la lente de proyección opcional conectada a la lente cuando no utilice el proyector.

### ■ Panel LCD

El panel LCD está creado con una tecnología de precisión extremadamente alta, pero pueden faltar píxeles o puede haber píxeles que se iluminen constantemente en un caso excepcional. Tenga en cuenta que no se trata de un error de funcionamiento.

Además, puede quedar una imagen residual en la imagen del panel LCD cuando se proyecta una imagen fija por un largo tiempo, y, en tal caso, proyecte el patrón de prueba [TODO BLANCO] por 1 hora o más. Tenga en cuenta que la imagen residual podría no borrarse por completo.

Para obtener más información sobre la imagen de prueba, consulte “Menú [PATRÓN DE PRUEBA]” (➔ página 160).

### ■ No mueva el proyector ni lo someta a vibraciones o impactos mientras esté en funcionamiento.

Puede acortarse la vida útil de los componentes o producirse problemas de funcionamiento.

### ■ Piezas ópticas

El ciclo de sustitución para las piezas ópticas como el panel LCD o la placa de polarización puede acortarse incluso si se usan durante menos de un año cuando la temperatura ambiente es alta o cuando se encuentran en un entorno con una gran cantidad de polvo o de humo de tabaco. Para obtener más información, póngase en contacto con su distribuidor.

### ■ Fuente luminosa

La fuente luminosa del proyector utiliza un diodo láser y tiene las siguientes características.

- En función de la temperatura ambiental de operación, la luminancia de la fuente luminosa disminuirá.

Cuanto más aumenta la temperatura, más disminuye la luminancia de la fuente luminosa.

- La luminancia de la fuente luminosa disminuirá con el tiempo de uso.

Si el brillo disminuye ostensiblemente y la fuente luminosa no se enciende, pida a su distribuidor que limpie el interior del proyector o cambie la unidad de la fuente luminosa.

### ■ Conexiones con ordenadores y dispositivos externos

Al conectar un ordenador o un dispositivo externo, lea este manual cuidadosamente en relación con la utilización de los cables eléctricos y los cables blindados.

## Accesorios

Asegúrese de que se suministran los siguientes accesorios con su proyector. Los números indicados entre < > especifican el número de accesorios.

**Unidad de mando a distancia inalámbrico/  
alámbrico <1>**  
(N2QAYA000243)



Para Corea  
(K2CZ3YY00032) <1>  
200 V - 240 V

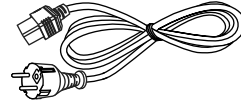

Para India  
(K2CZ3YY00100) <1>  
200 V - 240 V

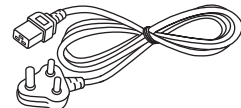

**Cable de alimentación**  
(K2CM3YY00057)  
200 V - 240 V

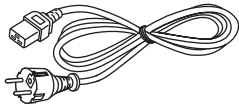

Para Taiwán  
(K2CH3YY00009) <1>  
200 V - 240 V

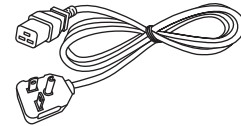

(K2CT3YY00101)  
200 V - 240 V



(K2CG3YY00218)  
100 V - 120 V

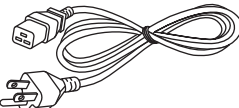

**Pila AAA/R03 o AAA/LR03 <2>**

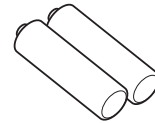

(Para la unidad del mando a distancia)

**Tornillo de sujeción de la lente <4>**  
(DPHD1008ZA/X1)



### Atención

- Después de desembalar el proyector, deseche correctamente la tapa del cable de alimentación y el material de embalaje.
- No utilice el cable de alimentación suministrado para dispositivos que no sean este proyector.
- Si faltan accesorios, consulte con su distribuidor.
- Almacene las piezas pequeñas de forma correcta y manténgalas fuera del alcance de niños pequeños.

### Nota

- El tipo y el número de cables de alimentación suministrados varían en función del país o de la región donde se compró el producto.
- Use los tornillos de fijación de la lente suministrados al conectar la lente de proyección con el proyector. Al conectar la lente de proyección que no sea la lente de zoom (Modelo No: ET-EMU100), solo utilice un tornillo de fijación de la lente; los tres tornillos restantes son piezas de repuesto. Guárdelos y procure no perderlos.
- Los números de modelo de los accesorios están sujetos a cambio sin previo aviso.

## Accesorios opcionales

Accesorios opcionales (nombre del producto)		Núm. de modelo
Lente de proyección	Lente de zoom	ET-EMU100, ET-EMW200, ET-EMW300, ET-EMW400, ET-EMW500, ET-EMS650, ET-EMT750, ET-EMT850
Soporte de montaje en techo		ET-PKD120H (para techos altos) ET-PKD120S (para techos bajos) ET-PKD130H (para techos altos, ajuste de 6 ejes) ET-PKE301B (Soporte de montaje de proyector)*1
Módulo inalámbrico*2		Serie AJ-WM50*3
Software de Alerta Precoz (Licencia básica/licencia de 3 años)		Serie ET-SWA100*4
Kit de actualización NFC*2		ET-NUK10
Caja de interfaz digital		ET-YFB100G
Conmutador de DIGITAL LINK		ET-YFB200G
Unidad de reemplazo del filtro		ET-RFM100

\*1 Si el proyector se monta en el Soporte de montaje en techo existente (junto con el Núm. de modelo: ET-PKD120H (para techos altos) o ET-PKD120S (para techos bajos), y el Núm. de modelo: ET-PKE300B (Soporte de montaje de proyector)), deberá sustituir la cuerda de cable de prevención de caídas por la correspondiente a este proyector. Póngase en contacto con su distribuidor.

**Juego de prevención de caídas (Núm. de modelo del servicio: DPPW1004ZA/X1)**

\*2 La disponibilidad de este producto varía según el país. Para obtener más información, póngase en contacto con su distribuidor.

\*3 El sufijo del Núm. de modelo varía según el país.

Ejemplo del Núm. de modelo con sufijo para Serie AJ-WM50

AJ-WM50E, AJ-WM50G1, AJ-WM50G2, AJ-WM50GAN, AJ-WM50GPX, AJ-WM50P

\*4 El sufijo del Núm. de modelo varía en función del tipo de licencia.

### Nota

- Para PT-MZ17K, PT-MZ14K y PT-MZ11K, también se puede utilizar la siguiente lente de zoom.  
ET-EMS600, ET-EMT700, ET-EMT800
- Use el Módulo inalámbrico (Núm. de modelo: Serie AJ-WM50) en un entorno de 0 °C (32 °F) a 40 °C (104 °F), incluso si está conectado al proyector.
- Los números de modelo de los accesorios opcionales están sujetos a cambio sin previo aviso.
- El Kit de actualización NFC opcional (Núm. de modelo: ET-NUK10) puede usarse para activar la función NFC del proyector. Tenga en cuenta que hay algunos modelos que se entregan con la función NFC activada, y que hay algunos países o regiones en los que no se puede aplicar el Kit de actualización NFC. Para saber si la función NFC está disponible en el país o la región en los que ha comprado el producto, visite el sitio web o consulte a su distribuidor.  
<https://panasonic.net/cns/projector/>
- Los accesorios opcionales compatibles con el proyector se pueden añadir o cambiar sin previo aviso. Para conocer la información más reciente, visite el siguiente sitio web.  
<https://panasonic.net/cns/projector/>

# Acerca de su proyector

## Mando a distancia

### ■ Delante

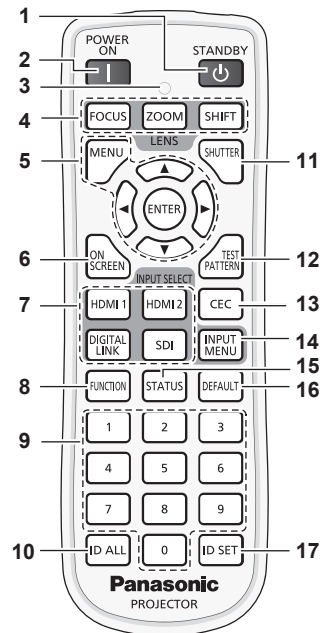

- 1 Botón <STANDBY>**  
Ajusta el proyector en el estado apagado (modo en espera) cuando el interruptor <MAIN POWER> del proyector está en <ON> y el proyector está en el modo de proyección.
- 2 Botón <POWER ON>**  
Ajusta el proyector en el modo de proyección cuando el interruptor <MAIN POWER> del proyector esté en <ON> y la alimentación esté apagada (modo en espera).
- 3 Indicador del mando a distancia**  
Parpadea al pulsar cualquier botón del mando a distancia.
- 4 Botones de lente (<FOCUS>, <ZOOM>, <SHIFT>)**  
Ajusta el enfoque, el zoom y el desplazamiento de la lente. (➔ página 70)
- 5 Botón <MENU>/botón <ENTER>/botones ▲▼◀▶**  
Se usa para moverse por la pantalla del menú. (➔ página 81)  
Los botones ▲▼◀▶ también se usan para introducir la contraseña en [SEGURIDAD] o para introducir caracteres.
- 6 Botón <ON SCREEN>**  
Enciende (muestra)/apaga (oculta) la función de visualización de menú en pantalla. (➔ página 76)
- 7 Botones de selección de entrada (<HDMI 1>, <HDMI 2>, <DIGITAL LINK>, <SDI>)**  
Cambia la señal de entrada que se va a proyectar. (➔ página 69)
- 8 Botón <FUNCTION>**  
Asigna una operación utilizada frecuentemente como botón de acceso directo. (➔ página 77)  
Al mantenerse pulsado el botón <FUNCTION>, se muestra la pantalla [BOTÓN DE FUNCIÓN]. (➔ página 149)

### ■ Arriba

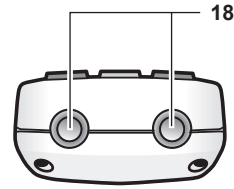

### ■ Abajo

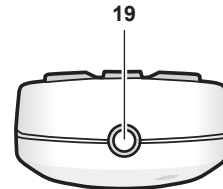

- 9 Botones numéricos (<0> - <9>)**  
Se utiliza para introducir un número de ID o una contraseña en un entorno con varios proyectores.
- 10 Botón <ID ALL>**  
Se utiliza para controlar simultáneamente todos los proyectores con un único mando a distancia en un entorno con varios proyectores. (➔ página 34)
- 11 Botón <SHUTTER>**  
Usado para apagar la imagen temporalmente. (➔ página 76)
- 12 Botón <TEST PATTERN>**  
Muestra el patrón de prueba. (➔ página 77)
- 13 Botón <CEC>**  
Muestra la pantalla de operación HDMI-CEC. (➔ página 237)
- 14 Botón <INPUT MENU>**  
Muestra la pantalla de selección de entrada. (➔ página 70)
- 15 Botón <STATUS>**  
Muestra la información del proyector.
- 16 Botón <DEFAULT>**  
Restablece la configuración del sub-menú visualizado a los ajustes predeterminados de fábrica. (➔ página 82)
- 17 Botón <ID SET>**  
Permite configurar el número de ID del mando a distancia en un entorno con varios proyectores. (➔ página 34)
- 18 Transmisor de señales del mando a distancia**
- 19 Terminal del mando a distancia alámbrico**  
Es el terminal que se usa para conectar el proyector mediante un cable cuando el mando a distancia se utiliza como mando a distancia alámbrico. (➔ página 34)

### Atención

---

- No deje caer el mando a distancia.
  - Evite el contacto con líquidos y humedad.
  - No intente modificar o desarmar el mando a distancia.
  - Respete las siguientes instrucciones que aparecen indicadas en la etiqueta de precaución situada en el dorso del mando a distancia:
    - No mezcle pilas usadas con pilas nuevas.
    - No utilice pilas de un tipo distinto del especificado.
    - Coloque las pilas correctamente.
- Para más instrucciones, consulte las indicaciones relacionadas con las pilas incluidas en el "Aviso importante de seguridad".



Etiqueta de precaución en el dorso del mando a distancia

### Nota

---

- Al accionar el mando a distancia apuntando directamente al receptor de señales del mando a distancia del proyector, accione el mando a distancia a una distancia de aproximadamente 30 m (98'5") del receptor de señales del mando a distancia. El mando a distancia puede controlar en ángulos de hasta  $\pm 30^\circ$  verticalmente y horizontalmente, aunque el rango efectivo de control puede que se reduzca.
- Si hay obstáculos entre el mando a distancia y el receptor de señales del mando a distancia, el mando a distancia podría no funcionar correctamente.
- La señal se reflejará en la pantalla. Sin embargo, el rango de funcionamiento podría estar limitado debido a la pérdida de reflexión de la luz, a causa del material de la pantalla.
- Si el receptor de señales del mando a distancia recibe una luz fuerte directamente, como por ejemplo una luz fluorescente, el mando a distancia podría no funcionar correctamente. Úselo en un lugar alejado de la fuente luminosa.
- El indicador de alimentación <ON (G)/STANDBY (R)> parpadeará si el proyector recibe una señal del mando a distancia.

## Cuerpo del proyector

### ■ Delante

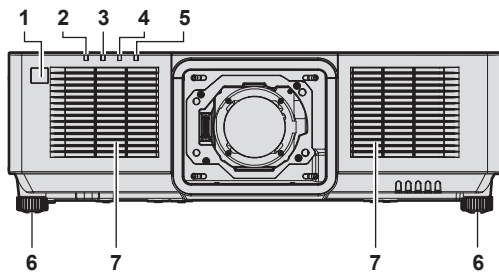

### ■ Lateral

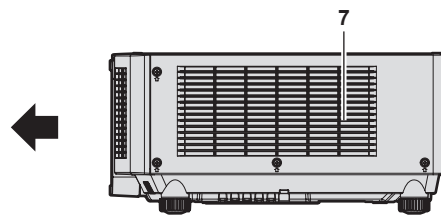

### ■ Detrás

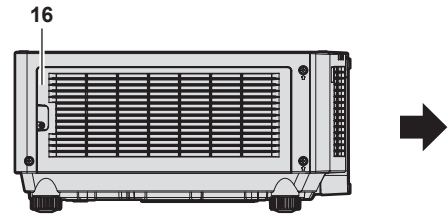
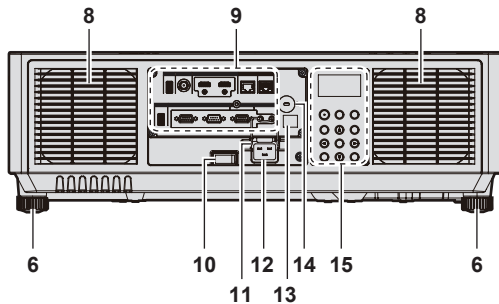

### ■ Arriba

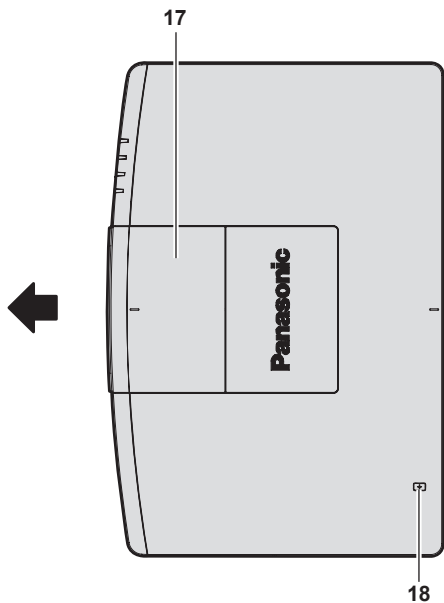

### ■ Abajo

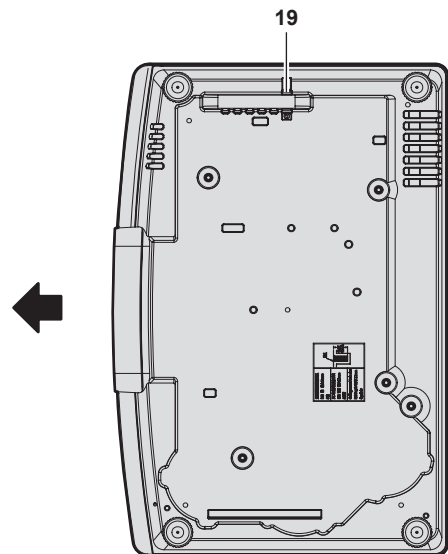

← : Dirección de proyección

- 1 Receptor de señal del mando a distancia (vista frontal)
- 2 Indicador de alimentación <ON (G)/STANDBY (R)>  
Indica el estado de la fuente de alimentación.
- 3 Indicador de la fuente luminosa <LIGHT>  
Indica el estado de la fuente luminosa.
- 4 Indicador de temperatura <TEMP>  
Indica el estado de temperatura interna.
- 5 Indicador de filtro <FILTER>  
Indica el estado de la unidad de filtro de aire.
- 6 Pie ajustable  
Ajusta el ángulo de proyección.
- 7 Orificio de entrada de ventilación
- 8 Orificio de salida de ventilación
- 9 Terminales de conexión (⇒ página 33)

- 10 Interruptor <MAIN POWER>  
Enciende/apaga la alimentación principal.
- 11 Soporte del cable de alimentación
- 12 Terminal <AC IN>  
Conecte el cable de alimentación suministrado.
- 13 Receptor de señal del mando a distancia (vista posterior)
- 14 Ranura de seguridad  
Esta ranura de seguridad es compatible con los cables de seguridad Kensington.
- 15 Panel de control (⇒ página 32)
- 16 Cubierta del filtro de aire  
La unidad de filtro de aire se encuentra dentro.
- 17 Cubierta superior deslizante  
Hay una palanca de bloqueo de la lente para el montaje interior de la lente de proyección. (⇒ página 47)

**18 Punto táctil NFC**

Este es el punto táctil al usar la función de comunicación de campo cercano (NFC, Near Field Communication). Un dispositivo como un smartphone con función NFC puede conectarse al proyector acercándolo al punto táctil.

**19 Puerto para gancho antirrobo**

Sirva para colocar un cable para evitar robos, etc.

**Atención**

- No tapone los orificios de entrada/salida de ventilación del proyector. Los componentes pueden deteriorarse más rápidamente si se inhibe la refrigeración dentro del proyector.

**Nota**

- El Kit de actualización NFC opcional (Núm. de modelo: ET-NUK10) puede usarse para activar la función NFC del proyector. Tenga en cuenta que hay algunos modelos que se entregan con la función NFC activada, y que hay algunos países o regiones en los que no se puede aplicar el Kit de actualización NFC. Para saber si la función NFC está disponible en el país o la región en los que ha comprado el producto, visite el sitio web o consulte a su distribuidor.  
<https://panasonic.net/cns/projector/>
- Para la conexión con la función NFC, use el software de aplicación "Smart Projector Control", que realiza la configuración y el ajuste del proyector. Para obtener más información sobre "Smart Projector Control", visite el siguiente sitio web.  
<https://panasonic.net/cns/projector/>

**• Panel de control**

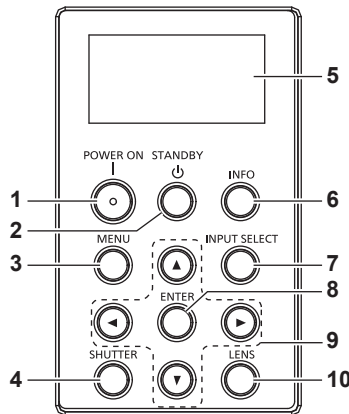

**1 Botón <POWER ON>**

Ajusta el proyector en el modo de proyección cuando el interruptor <MAIN POWER> del proyector esté en <ON> y la alimentación esté apagada (modo en espera).

**2 Botón <STANDBY>**

Ajusta el proyector en el estado apagado (modo en espera) cuando el interruptor <MAIN POWER> del proyector está en <ON> y el proyector está en el modo de proyección.

**3 Botón <MENU>**

Muestra u oculta el menú principal. (➔ página 81)  
Vuelve al menú anterior cuando se visualiza un submenú. Si mantiene pulsado el botón <MENU> en el panel de control durante al menos tres segundos mientras está desactivado (oculto) el menú en pantalla, se enciende el menú en pantalla.

**4 Botón <SHUTTER>**

Usado para apagar la imagen temporalmente. (➔ página 76)

**5 Monitor de información**

Muestra varios estados e información de error (➔ página 220)

**6 Botón <INFO>**

Se usa para controlar el monitor de información. (➔ página 220)

**7 Botón <INPUT SELECT>**

Cambia la señal de entrada que se va a proyectar. (➔ página 69)

**8 Botón <ENTER>**

Determina y ejecuta un elemento en la pantalla del menú.

**9 Botones de selección ▲▼◀▶**

Se utiliza para seleccionar un elemento en la pantalla del menú, cambiar la configuración y ajustar el nivel. También se utilizan para introducir una contraseña en [SEGURIDAD] o para introducir caracteres.

**10 Botón <LENS>**

Ajusta el enfoque, el zoom y el desplazamiento de la lente.



■ Terminales de conexión

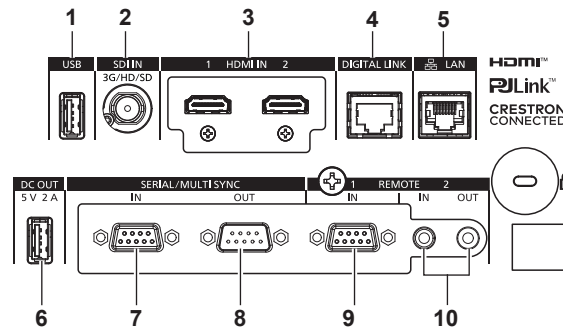

**1 Terminal <USB>**

Este terminal permite conectar la memoria USB al usar la función de clonación o la función de actualización de firmware. (► páginas 220, 239)

En este terminal también se conecta el Módulo inalámbrico opcional (Núm. de modelo: Serie AJ-WM50) cuando el proyector se conecta mediante una LAN inalámbrica. (► página 186)

**2 Terminal <SDI IN>**

Este terminal permite la entrada de las señales SDI.

**3 Terminal <HDMI IN 1>/terminal <HDMI IN 2>**

En estos terminales se recibe la señal HDMI.

**4 Terminal <DIGITAL LINK>**

Este terminal permite conectar un dispositivo que transmite señal de vídeo a través del terminal LAN. Además, es el terminal LAN para conectarse a la red.

**5 Terminal <LAN>**

El terminal LAN para establecer una conexión de red.

**6 Terminal <DC OUT>**

Este es el terminal USB dedicado para el suministro de energía. (5 V CC, 2,0 A máximo)

Use este terminal cuando se requiera un suministro de energía para los adaptadores de pantalla inalámbrica y los convertidores LAN/Ethernet inalámbricos, etc.

**7 Terminal <SERIAL/MULTI SYNC IN>**

Terminal compatible con RS-232C para controlar externamente el proyector conectado a un ordenador.

Este terminal también se usa para conectar varios proyectores, ya que equilibra el contraste como si fuera una pantalla combinada o sincroniza los efectos durante la función de obturador, incluido el fundido de entrada o de salida con un sistema al usar varios proyectores.

**8 Terminal <SERIAL/MULTI SYNC OUT>**

Este terminal permite emitir la señal compatible con RS-232C que se recibirá en el proyector <SERIAL/MULTI SYNC IN>. Este terminal también se usa para conectar varios proyectores, ya que equilibra el contraste como si fuera una pantalla combinada o sincroniza los efectos durante la función de obturador, incluido el fundido de entrada o de salida con un sistema al usar varios proyectores.

**9 Terminal <REMOTE 1 IN>**

Este es un terminal para controlar a distancia el proyector usando el circuito de control externo.

**10 Terminal <REMOTE 2 IN>/terminal <REMOTE 2 OUT>**

Estos terminales permiten conectar el mando a distancia para el control en serie en un entorno con varios proyectores.

**Atención**

- Si se conecta un cable LAN directamente al proyector, la conexión de red debe realizarse en interiores.
- Al conectar una memoria USB al terminal <USB>, consulte también "Uso de la memoria USB" (► página 75).
- Para transmitir las señales de control serie y Ethernet con el terminal <DIGITAL LINK>, configure el menú [RED] → [TIPO ETHERNET] como [DIGITAL LINK] o [LAN & DIGITAL LINK].
- Para transmitir la señal Ethernet con el terminal <LAN>, configure el menú [RED] → [TIPO ETHERNET] como [LAN] o [LAN & DIGITAL LINK].
- Los terminales <DIGITAL LINK> y <LAN> se conectan dentro del proyector cuando el menú [RED] → [TIPO ETHERNET] se configura como [LAN & DIGITAL LINK]. No conecte los terminales <DIGITAL LINK> y <LAN> directamente mediante un cable LAN. Configure el sistema de modo que no se conecte a la misma red mediante los periféricos, como el concentrador ni el cable transmisor de par trenzado.
- Si el menú [SETUP PROYECTOR] → [MODO STANDBY] está configurado como [NORMAL], se puede suministrar alimentación con el terminal <DC OUT> incluso con el proyector en modo en espera. Si está establecido [ECO], la alimentación no se puede suministrar en modo de espera.

# Preparación del mando a distancia

## Inserción y extracción de las pilas



Figura 1



Figura 2

- 1) Abra la tapa. (Figura 1)
- 2) Introduzca las pilas y cierre la tapa (introduzca primero el lado ). (Figura 2)
  - Cuando extraiga las pilas, siga los pasos en orden inverso.

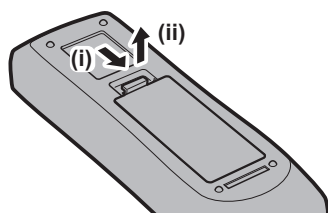
## Al usar múltiples proyectores

Si utiliza múltiples proyectores juntos, puede utilizar todos los proyectores simultáneamente o cada proyector individualmente mediante el mando a distancia, si se asigna un número de ID único a cada proyector.

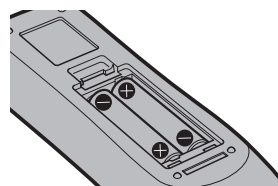
Al usar los proyectores estableciendo los números de ID, ajuste el número de ID del cuerpo del proyector una vez realizados los ajustes iniciales. A continuación, ajuste el número de ID del mando a distancia. Para obtener información sobre los ajustes iniciales, consulte “Cuando se muestra la pantalla inicial de ajuste” (➔ página 59).

El número de ID predeterminado de fábrica del proyector (cuerpo y mando a distancia del proyector) está establecido en [TODOS], por lo que puede utilizarlo tal cual. Ajuste los números de ID del cuerpo y del mando a distancia del proyector según sea necesario.

Para obtener más información sobre el ajuste del número de ID del mando a distancia, consulte “Ajuste del número de ID del mando a distancia” (➔ página 78).

### Nota

- Configure el número de ID del cuerpo del proyector desde el menú [SETUP PROYECTOR] → [ID DEL PROYECTOR].

## Conexión del mando a distancia al proyector con un cable

Para controlar a la vez varios proyectores situados uno junto al otro con un mando a distancia, conecte el mando a distancia a un cable miniconector M3 estéreo de venta en comercios usando los terminales <REMOTE 2 IN>/<REMOTE 2 OUT>.

El mando a distancia es efectivo incluso en lugares donde hay un obstáculo en el recorrido de la luz o donde los dispositivos son susceptibles a la luz exterior.

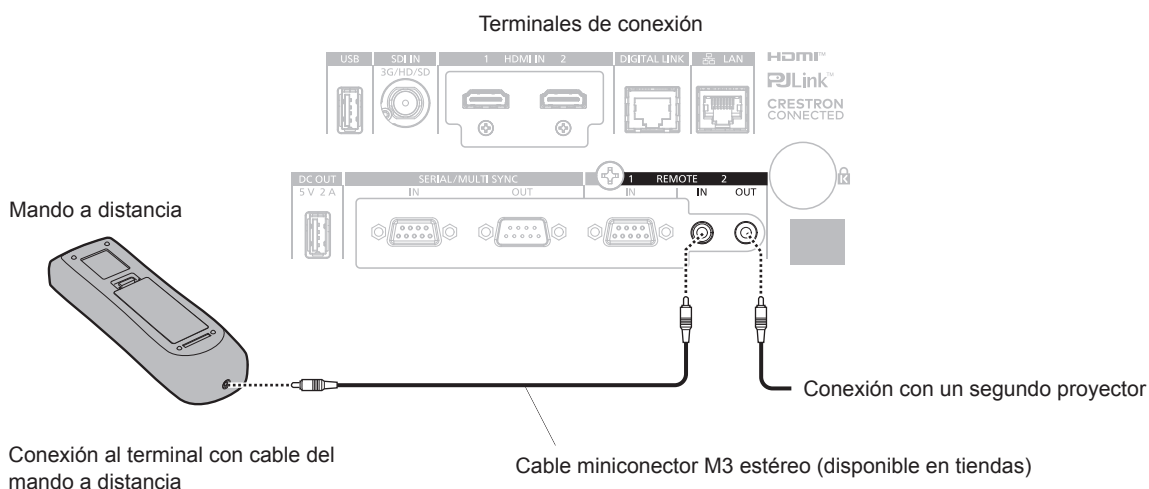

### Atención

- Utilice un cable blindado de dos conductores de 15 m (49'3") de longitud o menos. Es posible que el mando a distancia no funcione si la longitud del cable supera los 15 m (49'3") o si el blindaje del cable es inadecuado.

# Capítulo 2 Primeros pasos

---

Este capítulo describe los pasos previos necesarios antes de utilizar el proyector, como la configuración y las conexiones.

# Configuración

## Toma de corriente compatible

Este proyector admite 100 V de CA a 240 V de CA como fuente de alimentación. Se requiere una toma de corriente conectada a tierra con capacidad de 15 A con cualquier tensión.

La forma de la toma de corriente compatible varía según el suministro de energía. Las ilustraciones siguientes son ejemplos.



2P/3W 15 A 250 V

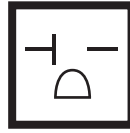

2P/3W 20 A 250 V

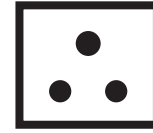

2P/3W 15 A 250 V

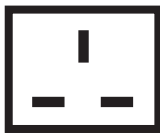

2P/3W 15 A 250 V

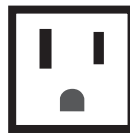

2P/3W 15 A 125 V

### Atención

- Use el cable de alimentación y toma de tierra suministrados en la toma de corriente.
- Use el cable de alimentación compatible con la tensión de suministro de energía y la forma de la toma de corriente usados.

### Nota

- Los cables de alimentación suministrados varían según el país o la región donde usted compró el producto.

## Modo de la instalación

Los modos de instalación del proyector son los siguientes. Configure [FRONTAL/RETRO]/[MESA/TECHO] en el menú [SETUP PROYECTOR] → [MÉTODO DE PROYECCIÓN] (➔ página 128) según el modo de instalación.

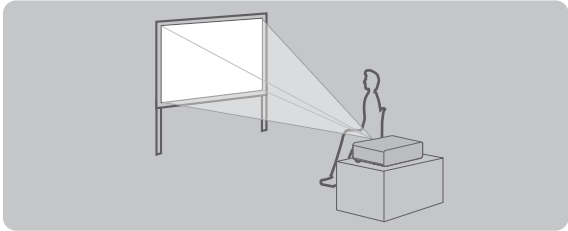
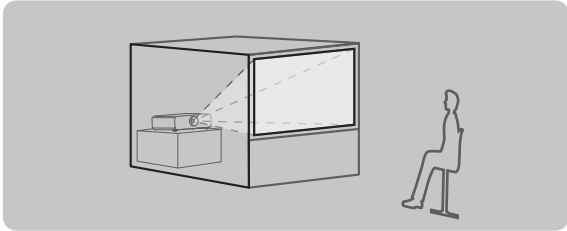
Instalación en mesa/suelo y proyección frontal		Instalación en mesa/suelo y retroproyección (Usando la pantalla translúcida)	
			
<b>Elemento de menú</b>	<b>Valor de configuración</b>	<b>Elemento de menú</b>	<b>Valor de configuración</b>
[FRONTAL/RETRO]	[FRONTAL]	[FRONTAL/RETRO]	[RETRO]
[MESA/TECHO]	[AUTO] o [MESA]	[MESA/TECHO]	[AUTO] o [MESA]

**Montaje en el techo y proyección frontal**

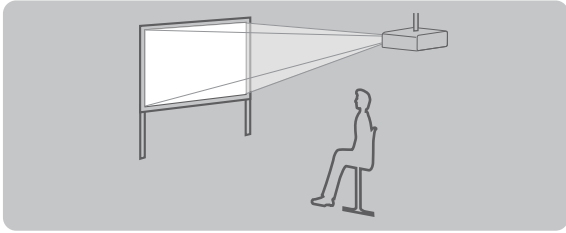

Elemento de menú	Valor de configuración
[FRONTAL/RETRO]	[FRONTAL]
[MESA/TECHO]	[AUTO] o [TECHO]

**Montaje en el techo y retroproyección**  
(Usando la pantalla translúcida)

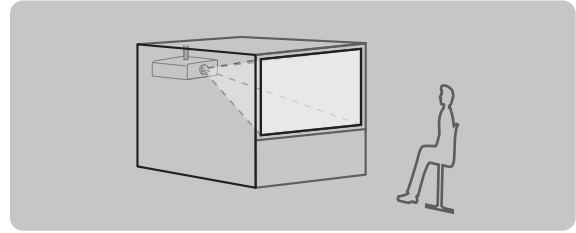

Elemento de menú	Valor de configuración
[FRONTAL/RETRO]	[RETRO]
[MESA/TECHO]	[AUTO] o [TECHO]

**Configuración del modo retrato y proyección hacia delante**

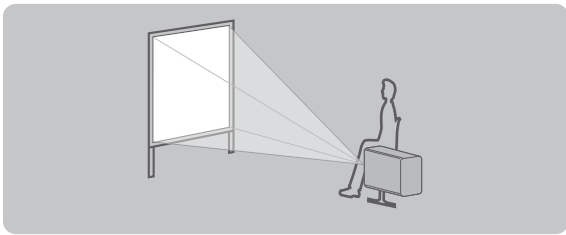

Elemento de menú	Valor de configuración
[FRONTAL/RETRO]	[FRONTAL]
[MESA/TECHO]	Configure conforme a la imagen que se va a proyectar.

**Configuración del modo retrato y retroproyección**  
(Usando la pantalla translúcida)

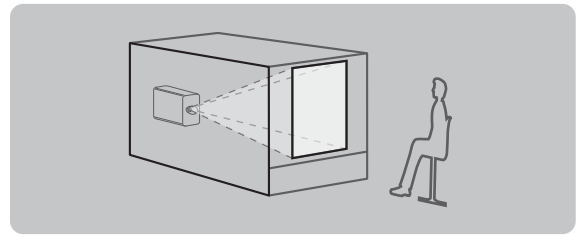

Elemento de menú	Valor de configuración
[FRONTAL/RETRO]	[RETRO]
[MESA/TECHO]	Configure conforme a la imagen que se va a proyectar.

**Nota**

- En el modo retrato, el menú en pantalla se visualiza de lado. Para ver el menú en pantalla en vertical, vaya al menú [OPCIÓN DISPLAY] → [MENU EN PANTALLA] (➔ página 119) y cambie el ajuste [ROTACIÓN OSD].
- El proyector tiene un sensor de ángulo integrado. La altitud del proyector se detecta automáticamente configurando [MESA/TECHO] como [AUTO] en el menú [SETUP PROYECTOR] → [MÉTODO DE PROYECCIÓN].

■ **Sensor de ángulo**

El rango de altitud de instalación detectado por el sensor de ángulo integrado en el proyector es el siguiente.

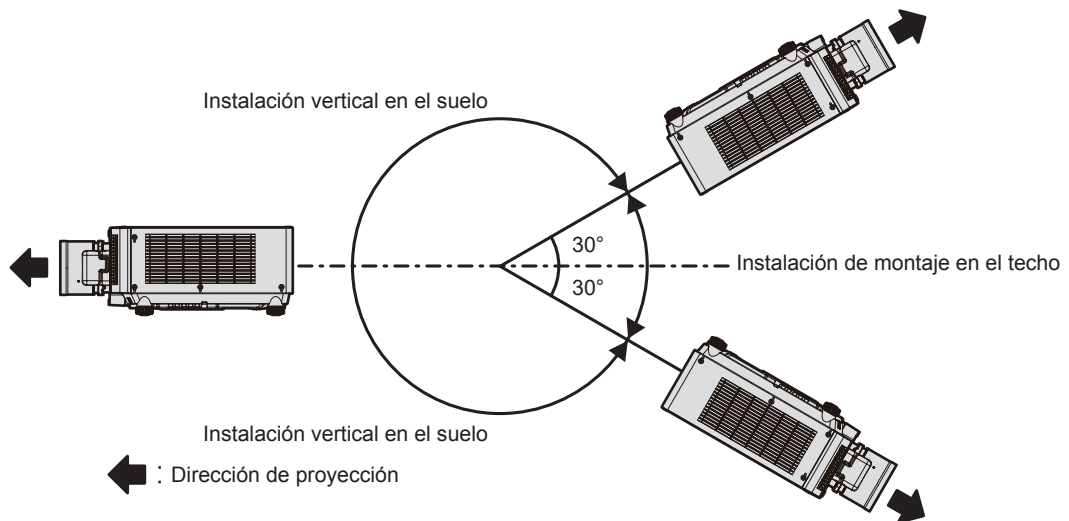

## Piezas para la instalación (opcional)

Se requiere el Soporte de techo para montaje opcional. El Soporte de montaje en techo (Núm. de modelo: ET-PKD120H (para techos altos), ET-PKD120S (para techos bajos), ET-PKD130H (para techos altos, ajuste de 6 ejes)) se usa junto con el Soporte de montaje en techo (Núm. de modelo: ET-PKE301B (Soporte de montaje de proyector)).

**Núm. de modelo: ET-PKD120H (para techos altos), ET-PKD120S (para techos bajos), ET-PKD130H (para techos altos, ajuste de 6 ejes), ET-PKE301B (Soporte de montaje de proyector)**

Si el proyector se monta en el Soporte de montaje en techo existente (junto con el Núm. de modelo: ET-PKD120H (para techos altos) o ET-PKD120S (para techos bajos), y el Núm. de modelo: ET-PKE300B (Soporte de montaje de proyector)), deberá sustituir la cuerda de cable de prevención de caídas por la correspondiente a este proyector. Póngase en contacto con su distribuidor.

**Juego de prevención de caídas (Núm. de modelo del servicio: DPPW1004ZA/X1)**

- Asegúrese de usar el Soporte de montaje en techo especificado para este proyector.
- Consulte las Instrucciones de operación del Soporte de montaje en techo al instalar y configurar el proyector.

### Atención

- Para garantizar el buen funcionamiento y la seguridad del proyector, la instalación del Soporte de montaje en techo debe dejarse en manos de su distribuidor o un técnico cualificado.

## Imagen proyectada y distancia focal

Instale el proyector consultando la distancia de proyección y el tamaño de la imagen proyectada.

### Atención

- Antes de llevar a cabo la configuración, lea "Precauciones respecto al uso" (➔ página 20).

### Figura de imagen proyectada y distancia focal

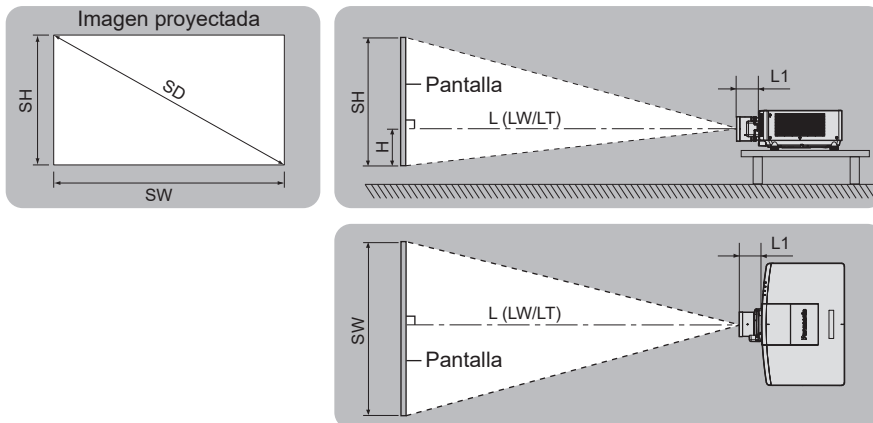

### Nota

- Esta ilustración está preparada partiendo de la base de que la posición y el tamaño de la imagen proyectada se han alineado para caber completamente en la pantalla.
- Esta ilustración no se corresponde con una escala exacta.

SH	Altura de la imagen proyectada
SW	Anchura de la imagen proyectada
SD	Tamaño de la imagen proyectada
H	Distancia desde el centro de la lente al borde más bajo de la imagen proyectada
$L \cdot (LW/LT)^2$	Distancia de proyección (distancia desde el extremo delantero de la lente de proyección a la pantalla)
L1	Dimensión del saliente de la lente (distancia desde la superficie delantera del proyector al extremo delantero de la lente de proyección)

\*1 Para saber cómo calcular la distancia de proyección, consulte "Fórmula para calcular la distancia de proyección por lente de proyección" (➔ página 45).

\*2 LW: distancia de proyección mínima cuando se usa la lente de zoom  
 LT: distancia de proyección máxima cuando se usa la lente de zoom

Núm. de modelo de la lente de proyección	Dimensión del saliente de la lente (L1) (valor aproximado)
ET-EMU100	0,346
ET-EMW200	0,152
ET-EMW300	0,121
ET-EMW400	0,121
ET-EMW500	0,122
ET-EMS650/ ET-EMS600	0,117
ET-EMT750	0,166
ET-EMT700	0,167
ET-EMT850	0,173
ET-EMT800	0,172

**Nota**

- Para conocer el rango de ajuste de la posición de la imagen proyectada con el desplazamiento de la lente, consulte “Rango de desplazamiento de la lente” (➔ página 74).

**Margen de proyección [GEOMETRÍA]**

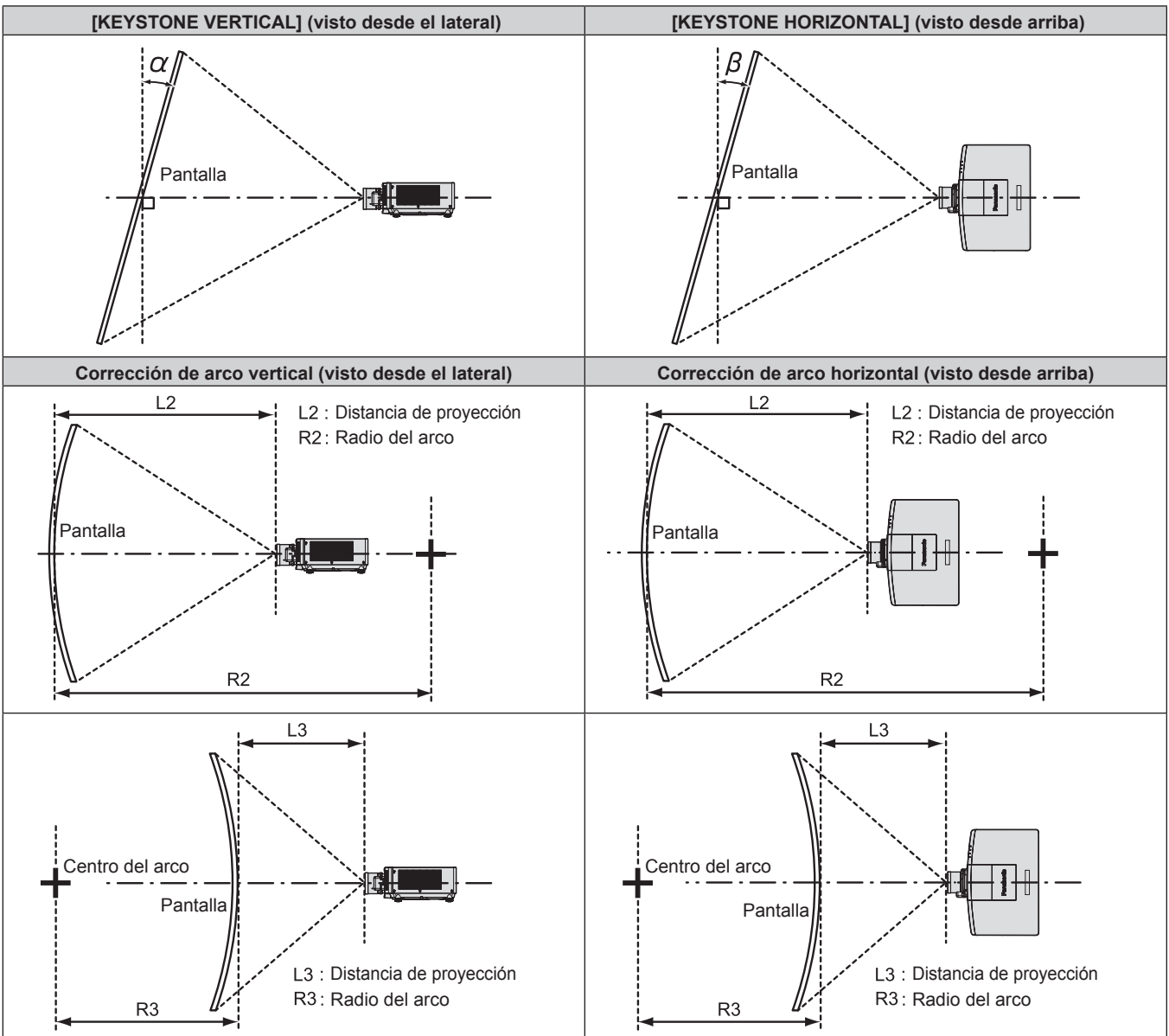

## Capítulo 2 Primeros pasos — Configuración

Núm. de modelo de la lente de proyección	Sólo se usa [KEYSTONE]*1		Se usan [KEYSTONE] y [CORRECCIÓN CURVA] a la vez				Sólo se usa [CORRECCIÓN CURVA]	
	Corrección de la distorsión trapezoidal vertical $\alpha$ (°)	Corrección de la distorsión trapezoidal horizontal $\beta$ (°)	Corrección de la distorsión trapezoidal vertical $\alpha$ (°)	Corrección de la distorsión trapezoidal horizontal $\beta$ (°)	Valor mín. de R2/L2	Valor mín. de R3/L3	Valor mín. de R2/L2	Valor mín. de R3/L3
ET-EMU100	±5	±0	—	—	—	—	—	—
ET-EMS650/ ET-EMS600	±45	±40	±20	±15	0,9	2	0,5	1,1
ET-EMW200	±14	±8	—	—	—	—	—	—
ET-EMW300	±14	±8	—	—	—	—	—	—
ET-EMW400	±22	±15	±8	±8	1,5	3,7	0,9	2,2
ET-EMW500	±22	±15	±8	±8	1,2	3	0,7	1,7
ET-EMT750/ ET-EMT700	±45	±40	±20	±15	0,6	1,1	0,3	0,6
ET-EMT850/ ET-EMT800	±45	±40	±20	±15	0,3	0,6	0,2	0,3

\*1 Cuando se usan [KEYSTONE VERTICAL] y [KEYSTONE HORIZONTAL] simultáneamente, la corrección no puede ser superior a 55°.

### Nota

- Cuando se usa [GEOMETRÍA], el enfoque de toda la pantalla puede perderse conforme se aumenta la corrección.
- La pantalla curvada debería tener la forma de una parte de arco circular de un círculo perfecto.
- El rango de ajuste de los elementos de [GEOMETRÍA] puede no coincidir con el rango de proyección mencionado, dependiendo de la lente de proyección. Utilice este proyector dentro del rango de proyección, ya que de lo contrario la corrección no funcionará.



### Distancia de proyección de cada lente de proyección

Es posible que se produzca un error del  $\pm 5\%$  en relación con las distancias de proyección mencionadas. Cuando se utiliza [GEOMETRÍA], la distancia se corrige para situarse por debajo del tamaño de imagen especificado.

#### ■ Cuando la relación de aspecto de pantalla es 16:10

(Unidad: m)

Tipo de lente			Lente de zoom											
Núm. de modelo de la lente de proyección			ET-EMU100		ET-EMS650/ ET-EMS600		ET-EMW200		ET-EMW300		ET-EMW400		ET-EMW500	
Distancia focal*1			0,330-0,353:1		1,35-2,10:1		0,480-0,550:1		0,550-0,690:1		0,690-0,950:1		0,950-1,36:1	
Tamaño de la imagen proyectada			Distancia de proyección (L)											
Diagonal (SD)	Altura (SH)	Anchura (SW)	Mín. (LW)	Máx. (LT)	Mín. (LW)	Máx. (LT)	Mín. (LW)	Máx. (LT)	Mín. (LW)	Máx. (LT)	Mín. (LW)	Máx. (LT)	Mín. (LW)	Máx. (LT)
2,03 (80")	1,077	1,723	—	—	2,30	3,64	0,81	0,95	0,93	1,19	1,17	1,64	1,61	2,34
2,29 (90")	1,212	1,939	—	—	2,59	4,10	0,91	1,07	1,05	1,34	1,32	1,85	1,82	2,64
2,54 (100")	1,346	2,154	0,70	0,75	2,89	4,56	1,03	1,19	1,18	1,49	1,48	2,06	2,03	2,93
3,05 (120")	1,615	2,585	0,84	0,91	3,47	5,49	1,23	1,44	1,41	1,80	1,78	2,48	2,44	3,53
3,81 (150")	2,019	3,231	1,06	1,14	4,35	6,87	1,55	1,81	1,78	2,26	2,24	3,12	3,07	4,43
5,08 (200")	2,692	4,308	1,43	1,54	5,82	9,17	2,08	2,44	2,38	3,02	3,00	4,17	4,11	5,92
6,35 (250")	3,365	5,385	1,79	1,93	7,29	11,47	2,62	3,06	2,99	3,79	3,76	5,23	5,15	7,42
7,62 (300")	4,039	6,462	2,16	2,32	8,76	13,78	3,15	3,68	3,60	4,56	4,52	6,28	6,19	8,91
8,89 (350")	4,712	7,539	2,52	2,71	10,23	16,08	3,68	4,30	4,20	5,32	5,28	7,34	7,23	10,40
10,16 (400")	5,385	8,616	2,89	3,11	11,69	18,38	4,21	4,92	4,81	6,09	6,05	8,39	8,27	11,90
12,70 (500")	6,731	10,770	—	—	14,63	22,99	5,28	6,16	6,02	7,62	7,57	10,50	10,34	14,89
15,24 (600")	8,077	12,923	—	—	17,57	27,59	6,34	7,40	7,23	9,15	9,10	12,61	12,42	17,87

\*1 La distancia focal se basa en el valor durante la proyección con el tamaño de la imagen proyectada de 2,54 m (100").

(Unidad: m)

Tipo de lente			Zoom Lens				Height position (H)									
Núm. de modelo de la lente de proyección			ET-EMT750/ ET-EMT700		ET-EMT850/ ET-EMT800*2		ET-EMS650/ ET-EMS600/ ET-EMW400/ ET-EMW500/ ET-EMT750/ ET-EMT700/ ET-EMT850/ ET-EMT800*2					ET-EMU100		ET-EMW200		ET-EMW300
Distancia focal*1			2,10-4,14:1		4,14-7,40:1											
Tamaño de la imagen proyectada			Distancia de proyección (L)													
Diagonal (SD)	Altura (SH)	Anchura (SW)	Mín. (LW)	Máx. (LT)	Mín. (LW)	Máx. (LT)										
2,03 (80")	1,077	1,723	3,55	7,15	7,12	12,88	-0,11 - 1,18					—		0,11 - 0,97		0,00 - 1,08
2,29 (90")	1,212	1,939	4,01	8,05	7,97	14,45	-0,12 - 1,33					—		0,12 - 1,09		0,00 - 1,21
2,54 (100")	1,346	2,154	4,50	8,90	8,90	16,00	-0,13 - 1,48					0,00 - 0,94		0,13 - 1,21		0,00 - 1,35
3,05 (120")	1,615	2,585	5,38	10,77	10,51	19,17	-0,16 - 1,78					0,00 - 1,13		0,16 - 1,45		0,00 - 1,62
3,81 (150")	2,019	3,231	6,75	13,49	13,06	23,89	-0,20 - 2,22					0,00 - 1,41		0,20 - 1,82		0,00 - 2,02
5,08 (200")	2,692	4,308	9,04	18,03	17,31	31,75	-0,27 - 2,96					0,00 - 1,88		0,27 - 2,42		0,00 - 2,69
6,35 (250")	3,365	5,385	11,33	22,56	21,56	39,61	-0,34 - 3,70					0,00 - 2,36		0,34 - 3,03		0,00 - 3,37
7,62 (300")	4,039	6,462	13,61	27,09	25,80	47,47	-0,40 - 4,44					0,00 - 2,83		0,40 - 3,63		0,00 - 4,04
8,89 (350")	4,712	7,539	15,90	31,63	30,05	55,33	-0,47 - 5,18					0,00 - 3,30		0,47 - 4,24		0,00 - 4,71
10,16 (400")	5,385	8,616	18,19	36,16	34,30	63,20	-0,54 - 5,92					0,00 - 3,77		0,54 - 4,85		0,00 - 5,38
12,70 (500")	6,731	10,770	22,76	45,22	42,79	78,92	-0,67 - 7,40					—		0,67 - 6,06		0,00 - 6,73
15,24 (600")	8,077	12,923	27,33	54,29	51,28	94,64	-0,81 - 8,88					—		0,81 - 7,27		0,00 - 8,08

\*1 La distancia focal se basa en el valor durante la proyección con el tamaño de la imagen proyectada de 2,54 m (100").

\*2 No se puede utilizar ET-EMT800 con el tamaño de la imagen proyectada de 15,24 (600").

■ Cuando la relación de aspecto de pantalla es 16:9

(Unidad: m)

Tipo de lente			Lente de zoom											
Núm. de modelo de la lente de proyección			ET-EMU100		ET-EMS650/ ET-EMS600		ET-EMW200		ET-EMW300		ET-EMW400		ET-EMW500	
Distancia focal*1			0,330-0,353:1		1,35-2,10:1		0.480-0.550:1		0.550-0.690:1		0.690-0.950:1		0.950-1.36:1	
Tamaño de la imagen proyectada			Distancia de proyección (L)											
Diagonal (SD)	Altura (SH)	Anchura (SW)	Mín. (LW)	Máx. (LT)	Mín. (LW)	Máx. (LT)	Mín. (LW)	Máx. (LT)	Mín. (LW)	Máx. (LT)	Mín. (LW)	Máx. (LT)	Mín. (LW)	Máx. (LT)
2,03 (80")	0,996	1,771	—	—	2,37	3,75	0,83	0,97	0,96	1,22	1,20	1,69	1,66	2,41
2,29 (90")	1,121	1,992	—	—	2,67	4,22	0,94	1,10	1,08	1,38	1,36	1,90	1,87	2,71
2,54 (100")	1,245	2,214	0,72	0,77	2,97	4,69	1,06	1,22	1,21	1,53	1,52	2,12	2,09	3,02
3,05 (120")	1,494	2,657	0,87	0,93	3,57	5,64	1,27	1,48	1,46	1,85	1,83	2,56	2,51	3,63
3,81 (150")	1,868	3,321	1,09	1,18	4,48	7,06	1,60	1,87	1,83	2,32	2,30	3,21	3,15	4,56
5,08 (200")	2,491	4,428	1,47	1,58	5,99	9,43	2,14	2,50	2,45	3,11	3,08	4,29	4,22	6,09
6,35 (250")	3,113	5,535	1,84	1,98	7,49	11,79	2,69	3,14	3,07	3,90	3,87	5,37	5,29	7,63
7,62 (300")	3,736	6,641	2,22	2,39	9,00	14,16	3,24	3,78	3,70	4,68	4,65	6,46	6,36	9,16
8,89 (350")	4,358	7,748	2,59	2,79	10,51	16,53	3,78	4,42	4,32	5,47	5,43	7,54	7,43	10,70
10,16 (400")	4,981	8,855	2,97	3,20	12,02	18,89	4,33	5,06	4,94	6,26	6,22	8,62	8,50	12,23
12,70 (500")	6,226	11,069	—	—	15,04	23,63	5,42	6,33	6,19	7,83	7,78	10,79	10,63	15,30
15,24 (600")	7,472	13,283	—	—	18,06	28,36	6,52	7,61	7,43	9,41	9,40	12,96	12,77	18,37

\*1 La distancia focal se basa en el valor durante la proyección con el tamaño de la imagen proyectada de 2,54 m (100").

(Unidad: m)

Tipo de lente			Lente de zoom				Posición de altura (H)			
Núm. de modelo de la lente de proyección			ET-EMT750/ ET-EMT700		ET-EMT850/ ET-EMT800*2		ET-EMS650/ ET-EMS600/ ET-EMW400/ ET-EMW500/ ET-EMT750/ ET-EMT700/ ET-EMT850/ ET-EMT800*2			
Distancia focal*1			2,10-4,15:1		4,12-7,40:1		ET-EMU100			
Tamaño de la imagen proyectada			Distancia de proyección (L)				ET-EMW200			
Diagonal (SD)	Altura (SH)	Anchura (SW)	Mín. (LW)	Máx. (LT)	Mín. (LW)	Máx. (LT)	ET-EMW300			
2,03 (80")	0,996	1,771	3,65	7,35	7,31	13,23	-0,17 - 1,16	—	0,06 - 0,94	-0,06 - 1,05
2,29 (90")	1,121	1,992	4,12	8,28	8,18	14,84	-0,19 - 1,31	—	0,06 - 1,06	-0,06 - 1,18
2,54 (100")	1,245	2,214	4,60	9,20	9,10	16,40	-0,21 - 1,45	-0,07 - 0,90	0,07 - 1,18	-0,07 - 1,31
3,05 (120")	1,494	2,657	5,53	11,08	10,80	19,69	-0,25 - 1,74	-0,08 - 1,08	0,08 - 1,41	-0,08 - 1,58
3,81 (150")	1,868	3,321	6,94	13,87	13,42	24,54	-0,31 - 2,18	-0,10 - 1,35	0,10 - 1,76	-0,10 - 1,97
5,08 (200")	2,491	4,428	9,29	18,53	17,78	32,62	-0,42 - 2,91	-0,14 - 1,80	0,14 - 2,35	-0,14 - 2,63
6,35 (250")	3,113	5,535	11,64	23,19	22,15	40,70	-0,52 - 3,63	-0,17 - 2,25	0,17 - 2,94	-0,17 - 3,29
7,62 (300")	3,736	6,641	13,99	27,85	26,51	48,78	-0,62 - 4,36	-0,21 - 2,70	0,21 - 3,53	-0,21 - 3,94
8,89 (350")	4,358	7,748	16,35	32,51	30,88	56,86	-0,73 - 5,08	-0,24 - 3,15	0,24 - 4,12	-0,24 - 4,60
10,16 (400")	4,981	8,855	18,70	37,17	35,24	64,94	-0,83 - 5,81	-0,28 - 3,60	0,28 - 4,70	-0,28 - 5,26
12,70 (500")	6,226	11,069	23,40	46,49	43,97	81,11	-1,04 - 7,26	—	0,35 - 5,88	-0,35 - 6,57
15,24 (600")	7,472	13,283	28,10	55,80	52,70	97,27	-1,25 - 8,72	—	0,42 - 7,06	-0,42 - 7,89

\*1 La distancia focal se basa en el valor durante la proyección con el tamaño de la imagen proyectada de 2,54 m (100").

\*2 No se puede utilizar ET-EMT800 con el tamaño de la imagen proyectada de 15,24 (600").

■ Cuando la relación de aspecto de pantalla es 4:3

(Unidad: m)

Tipo de lente			Lente de zoom											
Núm. de modelo de la lente de proyección			ET-EMU100		ET-EMS650/ ET-EMS600		ET-EMW200		ET-EMW300		ET-EMW400		ET-EMW500	
Distancia focal*1			0,396-0,425:1		1,62-2,50:1		0,580-0,660:1		0,660-0,830:1		0,830-1,15:1		1,14-1,63:1	
Tamaño de la imagen proyectada			Distancia de proyección (L)											
Diagonal (SD)	Altura (SH)	Anchura (SW)	Mín. (LW)	Máx. (LT)	Mín. (LW)	Máx. (LT)	Mín. (LW)	Máx. (LT)	Mín. (LW)	Máx. (LT)	Mín. (LW)	Máx. (LT)	Mín. (LW)	Máx. (LT)
2,03 (80")	1,219	1,626	—	—	2,61	4,13	0,92	1,08	1,06	1,35	1,33	1,86	1,83	2,66
2,29 (90")	1,372	1,829	—	—	2,94	4,65	1,04	1,22	1,20	1,52	1,50	2,10	2,07	2,99
2,54 (100")	1,524	2,032	0,79	0,85	3,28	5,17	1,17	1,35	1,34	1,69	1,68	2,34	2,31	3,33
3,05 (120")	1,829	2,438	0,96	1,03	3,94	6,22	1,40	1,64	1,61	2,04	2,02	2,82	2,77	4,01
3,81 (150")	2,286	3,048	1,21	1,30	4,94	7,78	1,76	2,06	2,02	2,56	2,54	3,54	3,48	5,02
5,08 (200")	3,048	4,064	1,62	1,74	6,60	10,39	2,37	2,76	2,70	3,43	3,40	4,73	4,66	6,71
6,35 (250")	3,810	5,080	2,03	2,19	8,26	12,99	2,97	3,47	3,39	4,30	4,26	5,92	5,83	8,40
7,62 (300")	4,572	6,096	2,45	2,63	9,92	15,60	3,57	4,17	4,08	5,16	5,13	7,12	7,01	10,09
8,89 (350")	5,334	7,112	2,86	3,08	11,58	18,21	4,17	4,87	4,76	6,03	5,99	8,31	8,19	11,79
10,16 (400")	6,096	8,128	3,28	3,52	13,25	20,81	4,77	5,57	5,45	6,90	6,85	9,50	9,36	13,48
12,70 (500")	7,620	10,160	—	—	16,57	26,03	5,98	6,98	6,82	8,63	8,58	11,89	11,72	16,86
15,24 (600")	9,144	12,192	—	—	19,89	31,24	7,18	8,39	8,19	10,37	10,30	14,28	14,07	20,24

\*1 La distancia focal se basa en el valor durante la proyección con el tamaño de la imagen proyectada de 2,54 m (100").

(Unidad: m)

Tipo de lente			Lente de zoom				Posición de altura (H)											
Núm. de modelo de la lente de proyección			ET-EMT750/ ET-EMT700		ET-EMT850/ ET-EMT800*2		ET-EMS650/ ET-EMS600/ ET-EMW400/ ET-EMW500/ ET-EMT750/ ET-EMT700/ ET-EMT850/ ET-EMT800*2											
Distancia focal*1			2.50-4.97:1		4.93-8.90:1		ET-EMU100			ET-EMW200			ET-EMW300					
Tamaño de la imagen proyectada			Distancia de proyección (L)															
Diagonal (SD)	Altura (SH)	Anchura (SW)	Mín. (LW)	Máx. (LT)	Mín. (LW)	Máx. (LT)												
2,03 (80")	1,219	1,626	4,03	8,11	8,01	14,54	-0,12 - 1,34			—			0,12 - 1,10			0,00 - 1,22		
2,29 (90")	1,372	1,829	4,55	9,13	8,98	16,32	-0,14 - 1,51			—			0,14 - 1,23			0,00 - 1,37		
2,54 (100")	1,524	2,032	5,07	10,10	10,00	18,10	-0,15 - 1,68			0,00 - 1,07			0,15 - 1,37			0,00 - 1,52		
3,05 (120")	1,829	2,438	6,11	12,21	11,86	21,66	-0,18 - 2,01			0,00 - 1,28			0,18 - 1,65			0,00 - 1,83		
3,81 (150")	2,286	3,048	7,66	15,29	14,74	27,00	-0,23 - 2,51			0,00 - 1,60			0,23 - 2,06			0,00 - 2,29		
5,08 (200")	3,048	4,064	10,25	20,42	19,55	35,90	-0,30 - 3,35			0,00 - 2,13			0,30 - 2,74			0,00 - 3,05		
6,35 (250")	3,810	5,080	12,84	25,55	24,36	44,80	-0,38 - 4,19			0,00 - 2,67			0,38 - 3,43			0,00 - 3,81		
7,62 (300")	4,572	6,096	15,43	30,69	29,17	53,70	-0,46 - 5,03			0,00 - 3,20			0,46 - 4,11			0,00 - 4,57		
8,89 (350")	5,334	7,112	18,01	35,82	33,98	62,60	-0,53 - 5,87			0,00 - 3,73			0,53 - 4,80			0,00 - 5,33		
10,16 (400")	6,096	8,128	20,60	40,95	38,78	71,50	-0,61 - 6,71			0,00 - 4,27			0,61 - 5,49			0,00 - 6,10		
12,70 (500")	7,620	10,160	25,78	51,21	48,40	89,30	-0,76 - 8,38			—			0,76 - 6,86			0,00 - 7,62		
15,24 (600")	9,144	12,192	30,96	61,48	58,02	107,10	-0,91 - 10,06			—			0,91 - 8,23			0,00 - 9,14		

\*1 La distancia focal se basa en el valor durante la proyección con el tamaño de la imagen proyectada de 2,54 m (100").

\*2 No se puede utilizar ET-EMT800 con el tamaño de la imagen proyectada de 15,24 (600").

■ Cuando la relación de aspecto de pantalla es 21:9

(Unidad: m)

Tipo de lente			Lente de zoom											
Núm. de modelo de la lente de proyección			ET-EMU100		ET-EMS650/ ET-EMS600		ET-EMW200		ET-EMW300		ET-EMW400		ET-EMW500	
Distancia focal*1			0,330-0,354:1		1,35-2,10:1		0,480-0,550:1		0,550-0,690:1		0,690-0,950:1		0,950-1,36:1	
Tamaño de la imagen proyectada			Distancia de proyección (L)											
Diagonal (SD)	Altura (SH)	Anchura (SW)	Mín. (LW)	Máx. (LT)	Mín. (LW)	Máx. (LT)	Mín. (LW)	Máx. (LT)	Mín. (LW)	Máx. (LT)	Mín. (LW)	Máx. (LT)	Mín. (LW)	Máx. (LT)
2,03 (80")	0,790	1,872	—	—	2,50	3,96	0,88	1,03	1,01	1,29	1,27	1,79	1,76	2,55
2,29 (90")	0,889	2,106	—	—	2,82	4,46	1,00	1,17	1,15	1,46	1,44	2,02	1,98	2,87
2,54 (100")	0,987	2,340	0,76	0,82	3,14	4,93	1,11	1,30	1,28	1,62	1,60	2,25	2,21	3,20
3,05 (120")	1,185	2,808	0,92	0,99	3,78	5,96	1,34	1,57	1,54	1,96	1,94	2,70	2,66	3,84
3,81 (150")	1,481	3,510	1,16	1,24	4,74	7,47	1,69	1,98	1,94	2,46	2,43	3,39	3,34	4,82
5,08 (200")	1,975	4,681	1,55	1,67	6,33	9,97	2,27	2,65	2,59	3,29	3,26	4,54	4,47	6,44
6,35 (250")	2,468	5,851	1,95	2,10	7,93	12,47	2,85	3,32	3,25	4,12	4,09	5,68	5,60	8,06
7,62 (300")	2,962	7,021	2,35	2,53	9,52	14,97	3,42	4,00	3,91	4,95	4,92	6,83	6,73	9,69
8,89 (350")	3,456	8,191	2,75	2,95	11,12	17,47	4,00	4,67	4,57	5,79	5,75	7,97	7,86	11,31
10,16 (400")	3,949	9,361	3,14	3,38	12,71	19,97	4,58	5,35	5,23	6,62	6,57	9,12	8,98	12,93
12,70 (500")	4,936	11,701	—	—	15,90	24,98	5,74	6,70	6,54	8,28	8,23	11,41	11,24	16,18
15,24 (600")	5,924	14,042	—	—	19,09	29,98	6,89	8,05	7,86	9,95	9,89	13,70	13,50	19,42

\*1 La distancia focal se basa en el valor durante la proyección con el tamaño de la imagen proyectada de 2,54 m (100").

(Unidad: m)

Tipo de lente			Lente de zoom				Posición de altura (H)								
Núm. de modelo de la lente de proyección			ET-EMT750/ ET-EMT700		ET-EMT850/ ET-EMT800*2		ET-EMS650/ ET-EMS600/ ET-EMW400/ ET-EMW500/ ET-EMT750/ ET-EMT700/ ET-EMT850/ ET-EMT800*2								
Distancia focal*1			2,10-4,14:1		4,14-7,40:1		ET-EMU100			ET-EMW200			ET-EMW300		
Tamaño de la imagen proyectada			Distancia de proyección (L)				ET-EMU100			ET-EMW200			ET-EMW300		
Diagonal (SD)	Altura (SH)	Anchura (SW)	Mín. (LW)	Máx. (LT)	Mín. (LW)	Máx. (LT)	ET-EMU100			ET-EMW200			ET-EMW300		
2,03 (80")	0,790	1,872	3,87	7,78	7,70	13,97	-0,31 - 1,10			—			-0,07 - 0,86		
2,29 (90")	0,889	2,106	4,36	8,76	8,63	15,68	-0,35 - 1,23			—			-0,08 - 0,97		
2,54 (100")	0,987	2,340	4,89	9,71	9,67	17,33	-0,38 - 1,37			-0,24 - 0,79			-0,09 - 1,08		
3,05 (120")	1,185	2,808	5,86	11,72	11,40	20,80	-0,46 - 1,65			-0,29 - 0,94			-0,11 - 1,29		
3,81 (150")	1,481	3,510	7,35	14,67	14,16	25,93	-0,58 - 2,06			-0,36 - 1,18			-0,14 - 1,62		
5,08 (200")	1,975	4,681	9,83	19,60	18,78	34,47	-0,77 - 2,74			-0,48 - 1,57			-0,18 - 2,16		
6,35 (250")	2,468	5,851	12,32	24,52	23,39	43,01	-0,96 - 3,43			-0,59 - 1,97			-0,23 - 2,70		
7,62 (300")	2,962	7,021	14,80	29,45	28,01	51,55	-1,15 - 4,11			-0,71 - 2,36			-0,27 - 3,24		
8,89 (350")	3,456	8,191	17,29	34,37	32,62	60,10	-1,34 - 4,80			-0,83 - 2,75			-0,32 - 3,78		
10,16 (400")	3,949	9,361	19,77	39,30	37,24	68,64	-1,54 - 5,49			-0,95 - 3,15			-0,37 - 4,32		
12,70 (500")	4,936	11,701	24,74	49,15	46,47	85,72	-1,92 - 6,86			—			-0,46 - 5,39		
15,24 (600")	5,924	14,042	29,71	59,00	55,69	102,81	-2,30 - 8,23			—			-0,55 - 6,47		

\*1 La distancia focal se basa en el valor durante la proyección con el tamaño de la imagen proyectada de 2,54 m (100").

\*2 No se puede utilizar ET-EMT800 con el tamaño de la imagen proyectada de 15,24 (600").

### Fórmula para calcular la distancia de proyección por lente de proyección

Para usar un tamaño de la imagen proyectada no incluido en este manual, compruebe el tamaño de la imagen proyectada SD (m) y use la fórmula correspondiente para calcular la distancia de proyección.

Todas las fórmulas se expresan en m. (los valores obtenidos por las siguientes fórmulas del cálculo contienen un error leve.)

Al calcular la distancia de proyección utilizando la designación del tamaño de imagen (valor en pulgadas), multiplique el valor en pulgadas por 0,0254 y utilice este valor en lugar de SD en la fórmula para calcular la distancia de proyección.

#### ■ Lente de zoom

Núm. de modelo de la lente de proyección	Distancia focal	Relación de aspecto	Fórmula de la distancia de proyección (L)	
			Mín. (LW)	Máx. (LT)
ET-EMU100	0,330 - 0,353:1	16:10	= 0,2879 x SD - 0,0355	= 0,3095 x SD - 0,0363
	0,330 - 0,353:1	16:9	= 0,2959 x SD - 0,0355	= 0,3181 x SD - 0,0363
	0,396 - 0,425:1	4:3	= 0,3259 x SD - 0,0355	= 0,3503 x SD - 0,0363
	0,330 - 0,354:1	21:9	= 0,3128 x SD - 0,0355	= 0,3362 x SD - 0,0363
ET-EMS650/ ET-EMS600	1,35 - 2,10:1	16:10	= 1,1559 x SD - 0,0491	= 1,8130 x SD - 0,0399
	1,35 - 2,10:1	16:9	= 1,1880 x SD - 0,0491	= 1,8634 x SD - 0,0399
	1,62 - 2,50:1	4:3	= 1,3086 x SD - 0,0491	= 2,0524 x SD - 0,0399
	1,35 - 2,10:1	21:9	= 1,2559 x SD - 0,0491	= 1,9698 x SD - 0,0399
ET-EMW200	0,480 - 0,550:1	16:10	= 0,4189 x SD - 0,0435	= 0,4888 x SD - 0,0473
	0,480 - 0,550:1	16:9	= 0,4306 x SD - 0,0435	= 0,5023 x SD - 0,0473
	0,580 - 0,660:1	4:3	= 0,4742 x SD - 0,0435	= 0,5533 x SD - 0,0473
	0,480 - 0,550:1	21:9	= 0,4552 x SD - 0,0435	= 0,5310 x SD - 0,0473
ET-EMW300	0,550 - 0,690:1	16:10	= 0,4772 x SD - 0,0397	= 0,6031 x SD - 0,0397
	0,550 - 0,690:1	16:9	= 0,4904 x SD - 0,0397	= 0,6199 x SD - 0,0397
	0,660 - 0,830:1	4:3	= 0,5402 x SD - 0,0397	= 0,6828 x SD - 0,0397
	0,550 - 0,690:1	21:9	= 0,5184 x SD - 0,0397	= 0,6553 x SD - 0,0397
ET-EMW400	0,690 - 0,950:1	16:10	= 0,6003 x SD - 0,0518	= 0,8303 x SD - 0,0460
	0,690 - 0,950:1	16:9	= 0,6170 x SD - 0,0518	= 0,8534 x SD - 0,0460
	0,830 - 1,15:1	4:3	= 0,6795 x SD - 0,0518	= 0,9400 x SD - 0,0460
	0,690 - 0,950:1	21:9	= 0,6522 x SD - 0,0518	= 0,9021 x SD - 0,0460
ET-EMW500	0,950 - 1,36:1	16:10	= 0,8185 x SD - 0,0509	= 1,1760 x SD - 0,0500
	0,950 - 1,36:1	16:9	= 0,8413 x SD - 0,0509	= 1,2087 x SD - 0,0500
	1,14 - 1,63:1	4:3	= 0,9266 x SD - 0,0509	= 1,3313 x SD - 0,0500
	0,950 - 1,36:1	21:9	= 0,8893 x SD - 0,0509	= 1,2777 x SD - 0,0500
ET-EMT750/ ET-EMT700	2,10 - 4,14:1	16:10	= 1,8007 x SD - 0,1082	= 3,5693 x SD - 0,1046
	2,10 - 4,15:1	16:9	= 1,8508 x SD - 0,1082	= 3,6685 x SD - 0,1046
	2,50 - 4,97:1	4:3	= 2,0385 x SD - 0,1082	= 4,0407 x SD - 0,1046
	2,10 - 4,14:1	21:9	= 1,9565 x SD - 0,1082	= 3,8781 x SD - 0,1046
ET-EMT850/ ET-EMT800	4,14 - 7,40:1	16:10	= 3,3441 x SD + 0,3209	= 6,1906 x SD + 0,2998
	4,12 - 7,40:1	16:9	= 3,4371 x SD + 0,3209	= 6,3627 x SD + 0,2998
	4,93 - 8,90:1	4:3	= 3,7858 x SD + 0,3209	= 7,0082 x SD + 0,2998
	4,14 - 7,40:1	21:9	= 3,6334 x SD + 0,3209	= 6,7261 x SD + 0,2998

## Ajuste del pie ajustable

Instale el proyector en una superficie plana de forma que la parte frontal del proyector quede paralela a la superficie de la pantalla y la pantalla de proyección quede rectangular.

Si la pantalla se inclina hacia abajo, extienda el pie ajustable delantero para que la imagen proyectada quede rectangular. El pie ajustable puede utilizarse también para ajustar el proyector para que esté nivelado cuando este está inclinado en dirección horizontal.

El pie ajustable puede extenderse girándolo tal y como muestra la figura. Si lo gira en dirección contraria, recuperará su posición original.

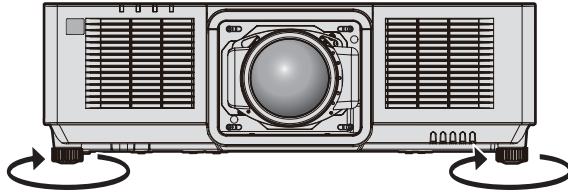

### Rango ajustable máximo

Pie ajustable: 23 mm (29/32") cada uno

## Atención

- Al colocar el pie ajustable cuando la fuente luminosa está encendida, tenga cuidado de no bloquear los orificios de entrada/salida de ventilación con las manos o cualquier otro objeto. (➔ página 31)

# Acoplar/quitar la lente de proyección

Mueva la posición de la lente a la posición inicial antes de sustituir o de quitar la lente de proyección. (➔ página 73)

## Atención

- No instale ni quite la lente de proyección mientras el proyector esté instalado en un techo o en un lugar alto.
- Sustituya la lente de proyección después de apagar el proyector.
- No toque los contactos eléctricos de la lente de proyección. El polvo y la suciedad pueden provocar problemas de contacto.
- No toque la superficie de la lente de proyección con las manos desnudas.
- No gire la rueda de la lente de proyección con la mano. De lo contrario podría dañar el motor.
- Antes de montar la lente de proyección, retire la cubierta de la lente acoplada a la lente de proyección.
- Panasonic Connect Co., Ltd. no asume ninguna responsabilidad ante daños ni errores de funcionamiento del producto derivado del uso de lentes de proyección no fabricados por Panasonic Connect Co., Ltd. Asegúrese de usar las lentes de proyección especificadas.

## Nota

- Para el procedimiento de ajuste del enfoque, zoom y desplazamiento de la lente tras instalar la lente del proyector, consulte "Ajuste del enfoque, el zoom y el desplazamiento de la lente" (➔ página 70).
- Para el procedimiento de ajuste del balance de enfoque en el centro y la periferia de la imagen proyectada cuando se usa la Lente de zoom (Núm. de modelo: ET-EMW200, ET-EMW300, ET-EMW400, ET-EMW500, ET-EMU100) consulte "Ajuste del balance de enfoque" (➔ página 71).

## Colocación de la lente de proyección

Coloque la lente de proyección siguiendo el procedimiento descrito a continuación. Comience desde el paso 2) una vez se haya retirado la esponja para polvo.

- Herramienta usada: destornillador de estrella (diagonal 2,5 mm (3/32"))

Esponja para polvo



Figura 1

Cubierta superior deslizante

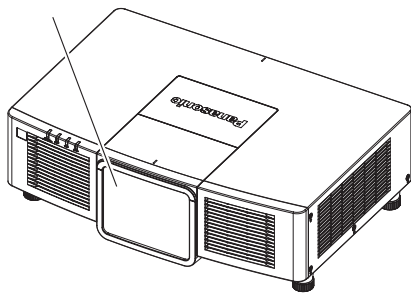

Figura 2

Línea de colocación de la cubierta superior deslizante  
Palanca de bloqueo de la lente

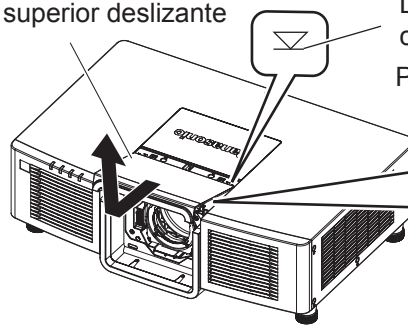

Figura 3

Marca en la lente de proyección (roja)  
Marca en relieve en el proyector

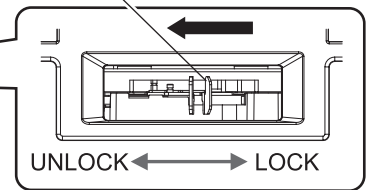

Figura 4

Tornillo de sujeción de la lente

Orificio para tornillo

Palanca de bloqueo de la lente

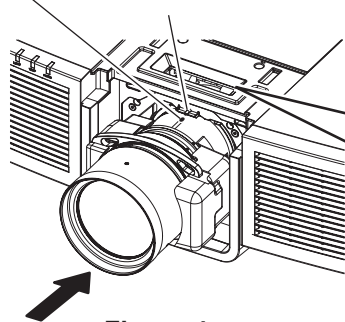

Figura 5



Figura 6

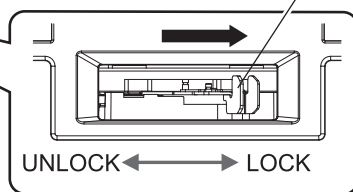

Figura 7

Tornillo de sujeción de la lente

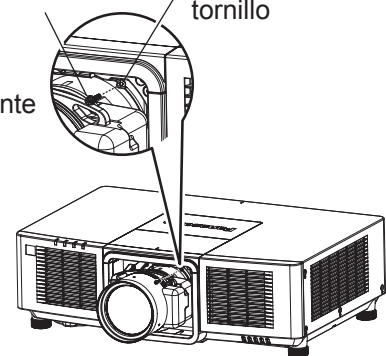
Tornillo de sujeción de la lente

- 1) Quite la esponja para polvo. (Figura 1)
- 2) Extraiga la cubierta superior deslizante. (Figura 2)
  - Deslice la cubierta superior deslizante hasta que la línea de colocación de la cubierta superior deslizante quede visible.  
Cuando la línea de colocación de la cubierta superior deslizante esté visible, extraiga la cubierta tirando hacia arriba.
- 3) Confirme que la palanca de bloqueo de la lente está situada en el lado Unlock. (Figura 3)
  - Si la palanca de bloqueo de la lente está en el lado Lock (Figura 5), presione la palanca y tire de ella hacia el lado Unlock. (Figura 3)
- 4) Alinee la marca de la lente de proyección (roja) con la marca en relieve del proyector, e inserte la lente de proyección hasta el final. (Figura 4)
- 5) Mientras sujeta la lente de proyección, gire la palanca de bloqueo totalmente hacia el lado Lock. (Figura 5)
  - Asegúrese de girar por completo la palanca de bloqueo de la lente.
  - La fuente luminosa no se enciende si la lente de proyección no está bloqueada.
- 6) Asegure la lente de proyección con el tornillo de sujeción de la lente suministrado.
  - Al conectar una lente de proyección que no sea la lente de zoom (Modelo N.º: ET-EMU100) al proyector, fije la lente de proyección al orificio de tornillo a la derecha de la lente de proyección utilizando un destornillador hexagonal de punta redondeada. (Figura 6)
  - Al conectar la lente de zoom (Modelo N.º: ET-EMU100) al proyector, utilice el destornillador hexagonal de punta redondeada suministrado con la lente de zoom (Modelo N.º: ET-EMU100) para fijar la lente a los orificios de tornillo (4 ubicaciones) alrededor de la lente de proyección. (Figura 7)  
Los cuatro tornillos de fijación de la lente suministrados con la lente de zoom (Modelo N.º: ET-EMU100) son los mismos que los tornillos de fijación de lente suministrados con el proyector.
- 7) Instale la cubierta superior deslizante. (Figura 2)
  - Alinee la cubierta superior deslizante con la línea de colocación de la cubierta superior deslizante y deslice para colocarla.

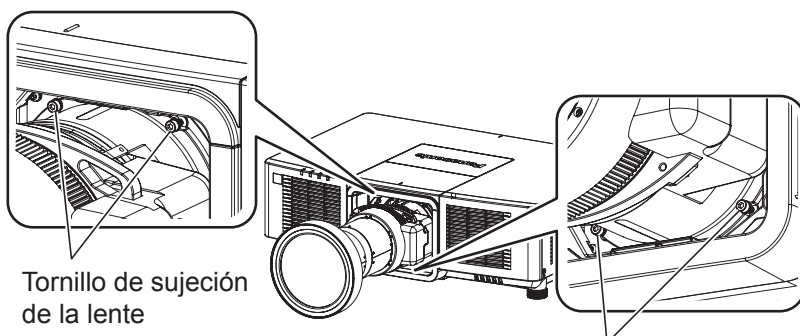
---

### Atención

---

- Guarde la esponja antipolvo extraída y los tornillos de fijación de la lente restantes en un lugar seguro.
- Si se cambia la lente de proyección, ejecute el menú [SETUP PROYECTOR] → [LENTE] → [CALIBRACIÓN DE LENTES]. (➔ página 72)
- Al instalar el proyector en un techo o en un lugar alto, instale tras colocar primero la lente de proyección en el proyector.



## Extracción de la lente de proyección

Desmonte la lente de proyección siguiendo el procedimiento descrito a continuación.



Figura 1



Figura 2

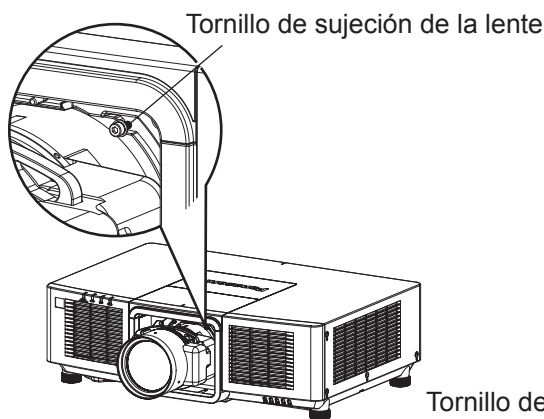

Figura 3

Figura 4

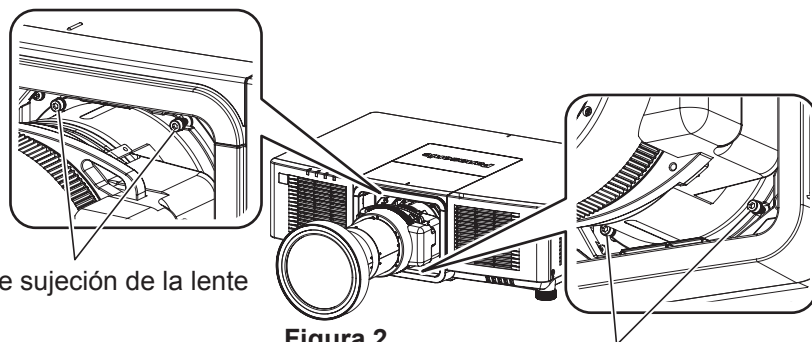

Figura 5

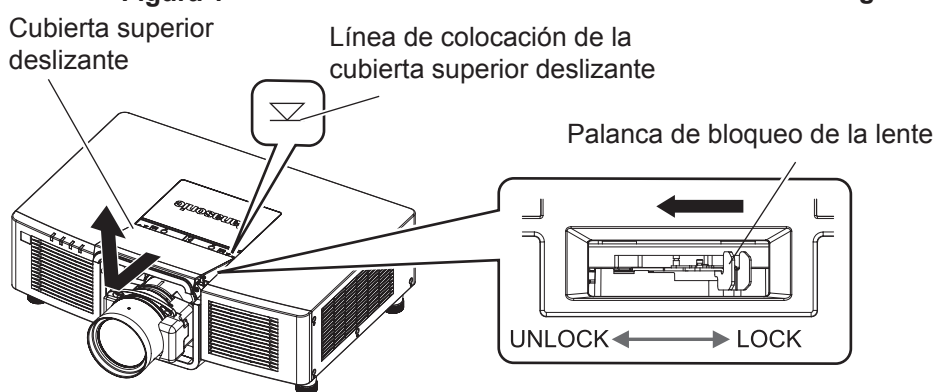
### 1) Retire el tornillo de sujeción de la lente.

- Para una lente de proyección que no sea la lente de zoom (Modelo N.º: ET-EMU100), extraiga el tornillo a la derecha de la lente de proyección con un destornillador hexagonal de punta redondeada. (Figura 1)
- Para la lente de zoom (Modelo N.º: ET-EMU100), extraiga los tornillos de fijación de la lente (4 ubicaciones) alrededor de la lente de proyección utilizando el destornillador hexagonal de punta redondeada suministrado con la lente de zoom (Modelo N.º: ET-EMU100). (Figura 2)

### 2) Extraiga la cubierta superior deslizante. (Figura 3)

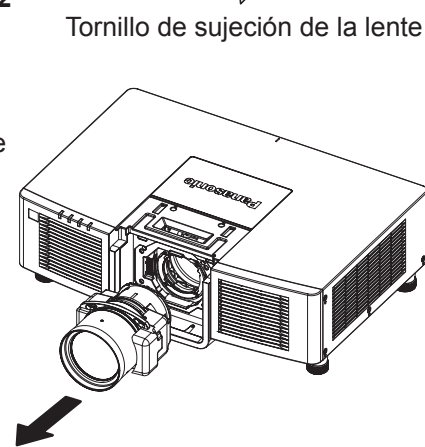
- Deslice la cubierta superior deslizante hasta que la línea de colocación de la cubierta superior deslizante quede visible.  
Cuando la línea de colocación de la cubierta superior deslizante esté visible, extraiga la cubierta tirando hacia arriba.

### 3) Mientras sujeta la lente de proyección, presione la palanca de bloqueo de la lente y tire de ella hacia el lado Unlock. (Figura 4)

### 4) Retire la lente de proyección. (Figura 5)

### 5) Instale la cubierta superior deslizante. (Figura 3)

- Alinee la cubierta superior deslizante con la línea de colocación de la cubierta superior deslizante y deslice para colocarla.

## Atención

- Guarde la lente de proyección que acaba de desmontar en un lugar donde no pueda sufrir golpes ni vibraciones.
- Guarde el tornillo de sujeción de la lente retirado en un lugar seguro.

# Conexiones

## Antes de realizar las conexiones

- Antes de realizar las conexiones, lea cuidadosamente las instrucciones de operación del dispositivo externo que va a conectar.
- Apague la alimentación de todos los dispositivos antes de conectar los cables.
- Conecte los cables prestando atención a las siguientes especificaciones. De lo contrario, pueden producirse problemas de funcionamiento.
  - Si va a conectar un cable al proyector o a un dispositivo conectado al proyector, toque primero un objeto metálico para eliminar la electricidad estática presente en su cuerpo.
  - Si no es necesario, no utilice cables largos para conectar un dispositivo al proyector o al cuerpo del proyector. La probabilidad de generación de ruido aumenta en proporción a la longitud del cable. Un cable en mal estado funciona como una antena, por lo que el ruido es más probable.
  - Al conectar los cables, conecte primero el GND y, después, inserte el terminal de conexión del dispositivo conectado mediante una conexión directa.
- Compre cualquier cable de conexión que sea necesario para conectar el dispositivo externo al sistema y que no está suministrado con el dispositivo o no esté disponible como opción.
- Si las señales de sincronización procedentes de ordenadores o del equipo de vídeo se interrumpen debido a cambios en el ajuste de la salida de vídeo o por otras razones, los colores de las imágenes proyectadas podrían interrumpirse temporalmente.
- Para conocer el método de conexión cuando se conectan varios proyectores y se usan las funciones de sincronización de contraste y sincronización de obturador, consulte “Ejemplo de conexión al usar la función de sincronización de contraste/sincronización de obturador” “Ejemplo de conexión al usar la función de sincronización de contraste/sincronización de obturador” (➔ página 53).
- Algunos modelos del ordenador o tarjetas gráficas no son compatibles con el proyector.
- Al instalar el proyector alejado del equipo de vídeo, use un dispositivo alargador, etc. El proyector podría no reproducir la imagen correctamente si se conecta directamente con un cable largo.
- Para obtener más información de los tipos de señales de vídeo que se puedan usar con el proyector, consulte “Lista de señales compatibles” (➔ página 276).

## Ejemplo de conexión: equipo AV

### Para los terminales <HDMI IN 1>/<HDMI IN 2>

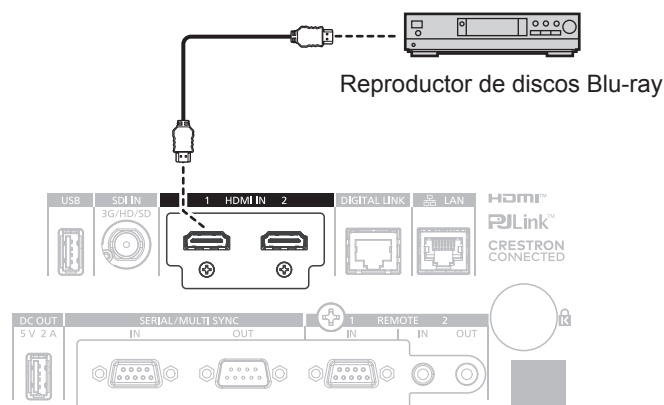

### Nota

- Podría ser necesario cambiar el ajuste en el menú [OPCION DISPLAY] → [HDMI IN] → [HDMI1] / [HDMI2] → [SELECCIÓN DE EDID] en función del dispositivo externo conectado cuando se reciba la señal HDMI.
- En el caso de un cable HDMI, utilice un cable HDMI High Speed que cumpla los estándares HDMI. Sin embargo, si se va a recibir la siguiente señal de vídeo de 4K con una velocidad de transmisión compatible superior a la del cable HDMI High Speed, use el cable HDMI compatible con una velocidad de transmisión alta de 18 Gbps, como la señal con la autenticación del cable HDMI premium.
  - Una señal de vídeo con especificaciones altas de gradación y profundidad del color, como 3840 x 2160/60p 4:4:4/24 bits  
3840 x 2160/60p 4:4:4/24 bits
 Las imágenes se podrían interrumpir o no proyectarse si se recibe una señal de vídeo superior a la velocidad de transmisión compatible del cable HDMI.
- Los terminales <HDMI IN 1> / <HDMI IN 2> del proyector pueden conectarse a un dispositivo externo equipado con un terminal DVI-D usando un cable de conversión HDMI/DVI. Sin embargo, es posible que no funcione correctamente con algunos dispositivos externos, y las imágenes podrían no reproducirse.

Para el terminal <SDI IN>

VCR digital para uso comercial

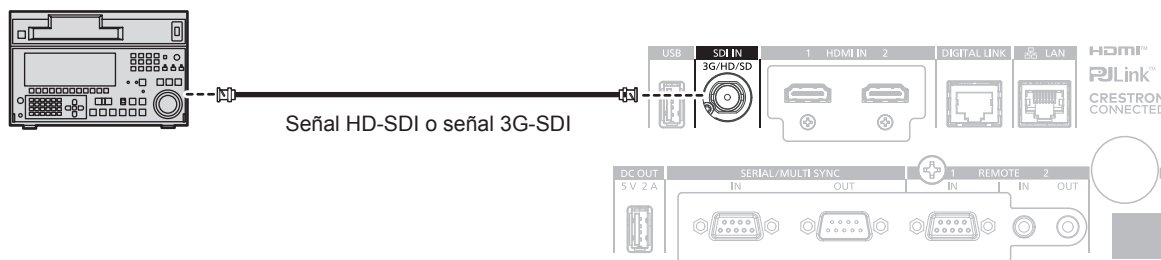

Nota

- Podría tener que cambiar la configuración del menú [OPCION DISPLAY] → [SDI IN] según el dispositivo externo conectado.
- Use un cable de conexión 5C-FB o superior (como 5C-FB o 7C-FB), o Belden 1694A o superior para transmitir la imagen correctamente. Utilice un cable de conexión de una longitud máxima de 100 m (328'1").
- Puede producirse un error en la detección de señal si la señal conectada es inestable. En tal caso, configure el menú [OPCION DISPLAY] → [SDI IN] conforme al contenido correspondiente a la señal de entrada.

Ejemplo de conexión: ordenadores

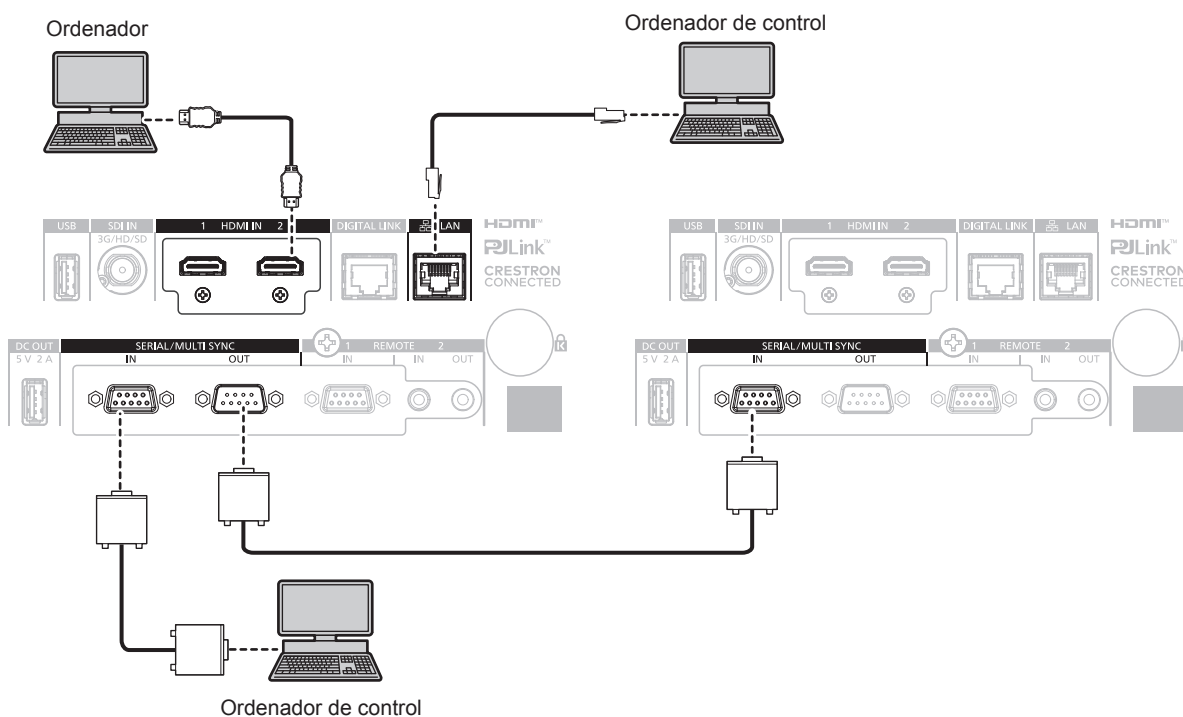

Atención

- Al conectar el proyector a un ordenador o a un dispositivo externo, use el cable de alimentación suministrado con cada dispositivo y cables de blindaje disponibles comercialmente.

Nota

- Podría ser necesario cambiar el ajuste en el menú [OPCION DISPLAY] → [HDMI IN] → [HDMI1] / [HDMI2] → [SELECCIÓN DE EDID] en función del dispositivo externo conectado cuando se reciba la señal HDMI.
- En el caso de un cable HDMI, utilice un cable HDMI High Speed que cumpla los estándares HDMI. Sin embargo, si se va a recibir la siguiente señal de vídeo de 4K con una velocidad de transmisión compatible superior a la del cable HDMI High Speed, use el cable HDMI compatible con una velocidad de transmisión alta de 18 Gbps, como la señal con la autenticación del cable HDMI premium.
  - Una señal de vídeo con especificaciones altas de gradación y profundidad del color, como 3840 x 2160/60p 4:2:2/36 bits o 3840 x 2160/60p 4:4:4/24 bits
 Las imágenes se podrían interrumpir o no proyectarse si se recibe una señal de vídeo superior a la velocidad de transmisión compatible del cable HDMI.
- Los terminales <HDMI IN 1> / <HDMI IN 2> del proyector pueden conectarse a un dispositivo externo equipado con un terminal DVI-D usando un cable de conversión HDMI/DVI. Sin embargo, es posible que no funcione correctamente con algunos dispositivos externos, y la imagen podría no reproducirse.
- Si controla el proyector usando un ordenador con la función de reanudación (memoria reciente), podría tener que reiniciar la función de reanudación para controlar el proyector.

## Ejemplo de conexión mediante DIGITAL LINK

Los cables transmisores de par trenzado basados en el estándar de comunicación HDBase™, como el dispositivo compatible con salida DIGITAL LINK opcional (Núm. de modelo: ET-YFB100G, ET-YFB200G), usan el cable de par trenzado para transmitir imágenes de entrada, Ethernet y señales de control serie, y el proyector puede enviar estas señales digitales al terminal <DIGITAL LINK>.

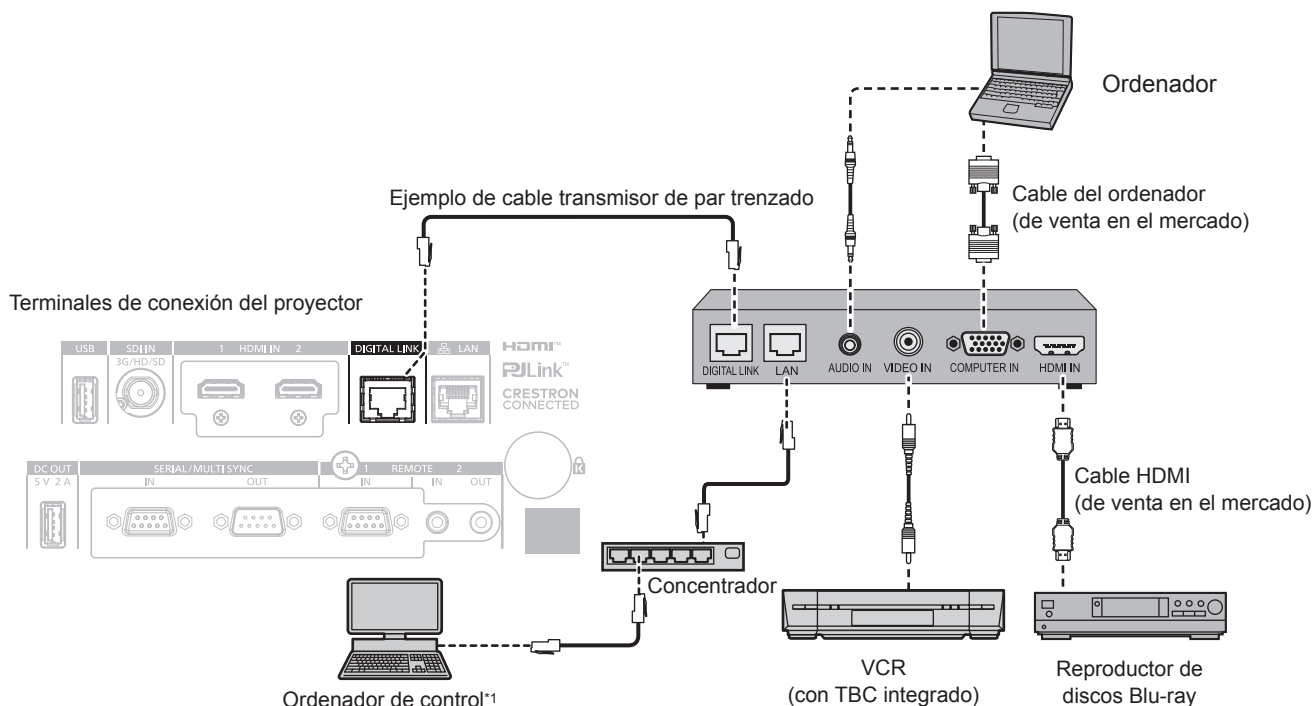

\*1 El objetivo del control es el proyector o el cable transmisor de par trenzado. El control automático no es posible según el cable transmisor de par trenzado. Compruebe las instrucciones de operación del dispositivo que se va a conectar.

### Atención

- Al conectar un VCR, asegúrese de utilizar uno de los componentes siguientes.
  - Use un VCR con un corrector de base de tiempos (TBC) integrado.
  - Use un corrector de base de tiempos (TBC) entre el proyector y el VCR.
- La imagen podría interrumpirse si se conecta una señal de sincronización cromática no estándar. En estos casos, conecte el corrector de base de tiempos (TBC) entre el proyector y los dispositivos externos.
- Pida a un técnico cualificado o a su distribuidor que realice el cableado entre el cable transmisor de par trenzado y el proyector. Es posible que se produzcan interrupciones en la imagen si el cable no puede funcionar con sus características de transmisión debido a una instalación incorrecta.
- Para el cable LAN entre el cable transmisor de par trenzado y el proyector, utilice un cable que cumpla con los siguientes requisitos:
  - Compatible con CAT5e o estándares superiores
  - Blindado (conectores incluidos)
  - Conexión directa
  - Monofilar
  - El diámetro del núcleo del cable es igual o superior a AWG24 (AWG24, AWG23, etc.)
- Al realizar el cableado entre un cable transmisor de par trenzado y el proyector, compruebe que las características de cada cable son compatibles con CAT5e o superior con herramientas como un tester de cables o un verificador de cables. Si utiliza un conector de relé, realice la comprobación incluyendo este conector.
- No utilice un concentrador entre un cable transmisor de par trenzado y el proyector.
- Al conectar el proyector con un cable transmisor de par trenzado (receptor) de otros fabricantes, no utilice otro cable transmisor de par trenzado entre el cable transmisor de par trenzado de otros fabricantes y el proyector. De lo contrario, pueden producirse distorsiones en la imagen.
- Para transmitir las señales de control serie y Ethernet con el terminal <DIGITAL LINK>, configure el menú [RED] → [TIPO ETHERNET] como [DIGITAL LINK] o [LAN & DIGITAL LINK].
- Para transmitir la señal Ethernet con el terminal <LAN>, configure el menú [RED] → [TIPO ETHERNET] como [LAN] o [LAN & DIGITAL LINK].
- Los terminales <DIGITAL LINK> y <LAN> se conectan dentro del proyector cuando el menú [RED] → [TIPO ETHERNET] se configura como [LAN & DIGITAL LINK]. No conecte los terminales <DIGITAL LINK> y <LAN> directamente mediante un cable LAN. Configure el sistema de modo que no se conecte a la misma red mediante los periféricos, como el concentrador ni el cable transmisor de par trenzado.
- No tire de los cables con fuerza. No los doble ni los retuerza innecesariamente.
- Para reducir el ruido, estire los cables que se conectan entre el cable transmisor de par trenzado y el proyector; procure que no queden enrollados.
- Mantenga los cables que unen el cable transmisor de par trenzado y el proyector alejados de otros cables, sobre todo de los cables de alimentación.
- Al instalar varios cables, colóquelos uno al lado del otro con una mínima distancia de separación, pero sin atarlos.
- Tras realizar el cableado, vaya al menú [RED] → [DIGITAL LINK] → [ESTADO DIGITAL LINK] y confirme que el valor de [CALIDAD DE LA SEÑAL] aparece en verde, lo que indica una calidad normal. (➔ página 170)

## Nota

- Podría ser necesario cambiar el ajuste en el menú [OPCION DISPLAY] → [DIGITAL LINK IN] → [SELECCIÓN DE EDID] en función del dispositivo externo conectado cuando se reciba la señal DIGITAL LINK.
- En el caso de un cable HDMI, utilice un cable HDMI High Speed que cumpla los estándares HDMI. Si se utiliza un cable que no cumpla los estándares HDMI, las imágenes pueden interrumpirse o podrían no proyectarse.
- La Caja de interfaz digital opcional (Núm. de modelo: ET-YFB100G) y el Conmutador de DIGITAL LINK opcional (Núm. de modelo: ET-YFB200G) no admiten la entrada ni salida de la señal de vídeo 4K.
- La distancia de transmisión máxima entre el cable transmisor de par trenzado y el proyector es 100 m (328'1") para la señal con resolución máxima de 1 920 x 1 200 puntos. Para señales con resolución superior a 1 920 x 1 200 puntos, la distancia de transmisión máxima será 50 m (164'1"). Es posible transmitir hasta 150 m (492'2") si el cable transmisor de par trenzado admite el método de comunicación de largo alcance. Sin embargo, la señal que el proyector puede recibir es solo de hasta 1080/60p (1 920 x 1 080 puntos, la frecuencia del reloj de puntos 148,5 MHz) para el método de comunicación de largo alcance. Si estas distancia son mayores, pueden producirse distorsiones en la imagen y problemas con la comunicación LAN. Tenga en cuenta que Panasonic Connect Co., Ltd. no admite el uso del proyector fuera de la distancia de transmisión máxima. Al conectarse a la comunicación de largo alcance, puede haber una limitación a la distancia o señal de vídeo que se puede transmitir, según la especificación del cable transmisor de par trenzado.
- Para obtener información acerca de los cables transmisores de par trenzado de otros fabricantes que se pueden utilizar con el proyector, visite el siguiente sitio web.  
<https://panasonic.net/cns/projector/>  
 Tenga en cuenta que la validación de los dispositivos de otros fabricantes se ha realizado según los puntos especificados por Panasonic Connect Co., Ltd. y no todas las funciones se han validado. En caso de problemas de funcionamiento o rendimiento provocados por dispositivos de otros fabricantes, póngase en contacto directamente con ellos.

## Ejemplo de conexión al usar la función de sincronización de contraste/ sincronización de obturador

Para configurar una instalación multipantalla vinculando las imágenes proyectadas desde varios proyectores, puede usar estas funciones para sincronizar varios proyectores usando el terminal <SERIAL/MULTI SYNC IN> y el terminal <SERIAL/MULTI SYNC OUT>.

### • Función de sincronización de contraste

Se puede visualizar una pantalla vinculada con contraste equilibrado compartiendo el nivel de brillo de la señal de vídeo que se envía a cada proyector.

Para usar esta función, configure el menú [SETUP PROYECTOR] → [MULTI PROJECTOR SYNC] para cada proyector sincronizado de la siguiente forma.

– Configure [MULTI PROJECTOR SYNC] → [MODO] con cualquier valor distinto de [NO].

Configure [MODO] como [PRINCIPAL] solo en un proyector que esté sincronizado. Configure [MODO] como [SUPLEMENTARIO] para el resto de proyectores.

– Configure [MULTI PROJECTOR SYNC] → [SINCRONIZACIÓN DE CONTRASTE] como [SÍ].

Establezca la configuración del menú de manera idéntica para cada proyector conectado configurando el menú [IMAGEN] → [CONTRASTE DINÁMICO NX] en un valor diferente de [NO] o configurando el menú [IMAGEN] → [CONTRASTE DINÁMICO] en un valor diferente de [NO].

Configure [CONTRASTE DINÁMICO NX] en [NO] y [CONTRASTE DINÁMICO] en un valor diferente de [NO] si hay proyectores sin un menú [CONTRASTE DINÁMICO NX] agrupados en los proyectores conectados.

### • Función de sincronización de obturador

Esta función permite sincronizar el obturador del proyector especificado con el resto de proyectores, y el efecto que usa la función de obturador; también pueden sincronizarse el fundido de salida y el fundido de entrada.

Para usar esta función, configure el menú [SETUP PROYECTOR] → [MULTI PROJECTOR SYNC] para cada proyector sincronizado de la siguiente forma.

– Configure [MULTI PROJECTOR SYNC] → [MODO] con cualquier valor distinto de [NO].

Configure [MODO] como [PRINCIPAL] solo en un proyector, que será la fuente de sincronización entre los proyectores vinculados. Configure [MODO] como [SUPLEMENTARIO] para el resto de proyectores.

– Configure [MULTI PROJECTOR SYNC] → [SINCRONIZACIÓN DE OBTURADOR] como [SÍ].

Establezca la configuración del menú de manera idéntica para cada proyector conectado configurando el menú [IMAGEN] → [CONTRASTE DINÁMICO NX] en un valor diferente de [NO] o configurando el menú [IMAGEN] → [CONTRASTE DINÁMICO] en un valor diferente de [NO].

Configure [CONTRASTE DINÁMICO NX] en [NO] y [CONTRASTE DINÁMICO] en un valor diferente de [NO] si hay proyectores sin un menú [CONTRASTE DINÁMICO NX] agrupados en los proyectores conectados.

## Ejemplo de conexión

Conecte los proyectores en una configuración cerrada mediante una conexión en cadena margarita cuando use la función de sincronización de contraste/sincronización de obturador. El número de proyectores conectados se limita a un máximo de 64.

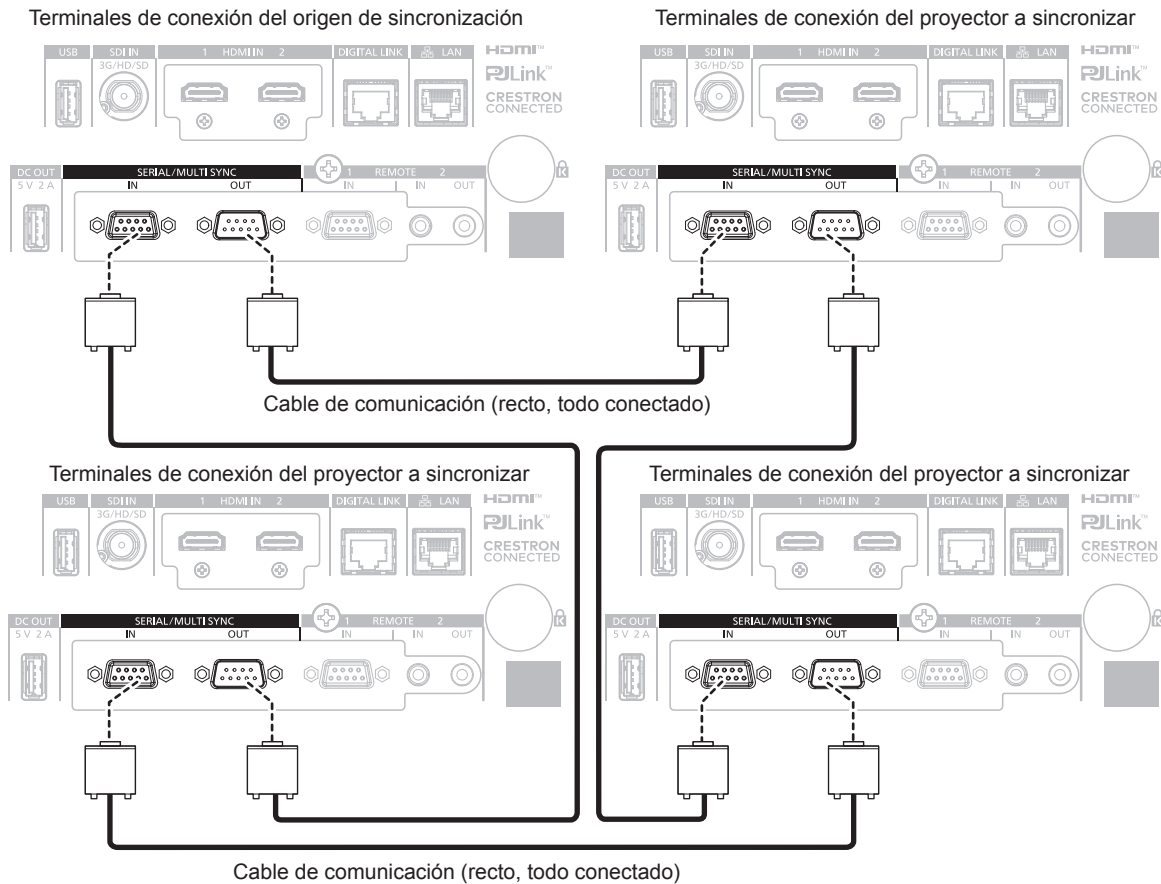

### Nota

- La función de sincronización de contraste y la función de sincronización de obturador se pueden usar simultáneamente.
- Para obtener más información sobre la configuración de la función de sincronización de contraste y la función de sincronización de obturador, consulte el menú [SETUP PROYECTOR] → [MULTI PROJECTOR SYNC] (► página 145).
- Los elementos del menú [SETUP PROYECTOR] → [MULTI PROJECTOR SYNC] son los mismos que los siguientes elementos de configuración.
  - El menú [IMAGEN] → [CONTRASTE DINÁMICO NX] → [USUARIO] → [MULTI PROJECTOR SYNC]
  - El menú [IMAGEN] → [CONTRASTE DINÁMICO] → [USUARIO] → [MULTI PROJECTOR SYNC]
  - El menú [OPCIÓN DISPLAY] → [AJUSTES DE OBTURADOR] → [MULTI PROJECTOR SYNC]
- Si hay proyectores que no desee sincronizar con los proyectores vinculados, configure [SINCRONIZACIÓN DE CONTRASTE] y [SINCRONIZACIÓN DE OBTURADOR] como [NO] individualmente.

# Capítulo 3 Operaciones básicas

---

Este capítulo describe las operaciones iniciales básicas.

# Encender/apagar el proyector

## Conexión del cable de alimentación

Asegúrese de que el cable de alimentación suministrado esté completamente insertado en el terminal <AC IN> del proyector para evitar que pueda desconectarse fácilmente.

Confirme que el interruptor <MAIN POWER> está en la posición <OFF> antes de conectar el cable de alimentación suministrado al proyector.

Utilice el cable de alimentación que coincida con la tensión de suministro de energía y la forma de la toma de corriente.

Para obtener más información sobre la manipulación del cable de alimentación, consulte “Aviso importante de seguridad” (➔ página 5). Para conocer la forma de la toma de corriente, consulte “Toma de corriente compatible” (➔ página 36).

### Nota

- Los cables de alimentación suministrados varían según el país o la región donde usted compró el producto.

## Cómo conectar el cable de alimentación

Soporte del cable de alimentación



Figura 1



Figura 2

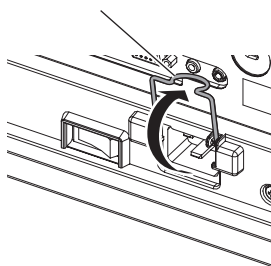

Figura 3

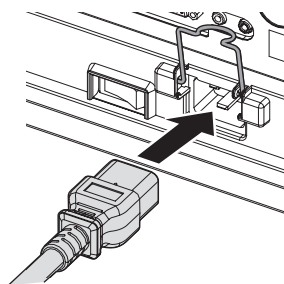

Figura 4

- 1) Confirme que el soporte del cable de alimentación está subido para poder insertar el cable. (Figura 1)
- 2) Compruebe las formas del terminal <AC IN> situado en un lado del proyector y del conector del cable de alimentación e inserte completamente el conector en la dirección correcta. (Figura 2)
- 3) Baje el soporte del cable de alimentación. (Figura 3)
- 4) Presione hacia abajo el soporte del cable de alimentación hasta que el extremo del soporte encaje en el cable de alimentación dejándolo asegurado. (Figura 4)
  - Al presionar hacia abajo el soporte del cable de alimentación para encajarlo en el cable, sostenga el cable de alimentación desde el lado contrario para evitar que se aplique demasiada fuerza en el terminal <AC IN>.

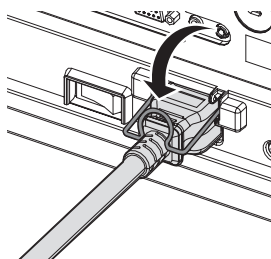

### Cómo desconectar el cable de alimentación

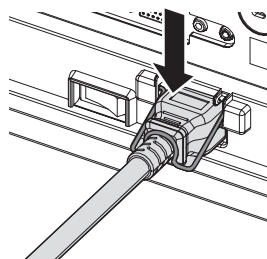

Figura 1



Figura 2

- 1) Compruebe que el interruptor <MAIN POWER> situado en un lado del proyector está en la posición <OFF> y, a continuación, desenchufe la clavija de alimentación de la toma de corriente.
- 2) Levante el soporte del cable de alimentación que fija este cable. (Figura 1)
  - Fije el soporte del cable de alimentación enganchándolo al proyector.
- 3) Sujete por el conector del cable de alimentación y tire para sacar el cable de alimentación del terminal <AC IN> del proyector. (Figura 2)

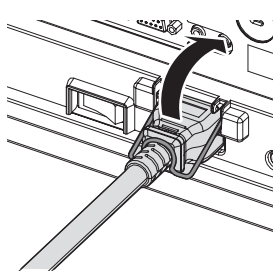
### Indicador de alimentación

Indica el estado de la fuente de alimentación. Compruebe el estado del indicador de alimentación <ON (G)/STANDBY (R)> antes de utilizar el proyector.

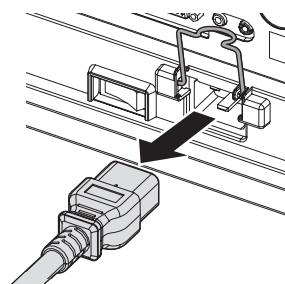
Indicador de alimentación <ON (G)/STANDBY (R)>

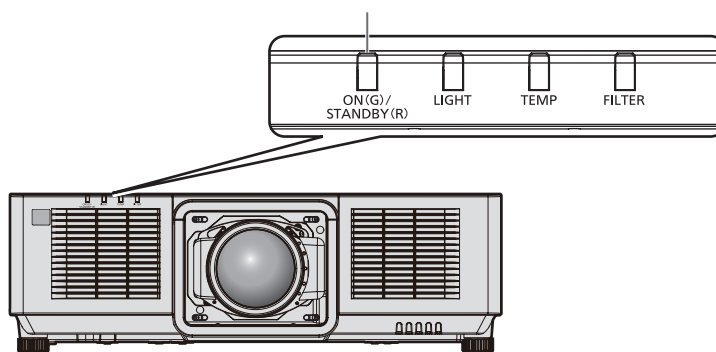

Estado del indicador		Estado del proyector
Apagado		La alimentación principal está apagada.
Rojo	Encendido	La alimentación está apagada. (modo en espera) La proyección empezará al pulsar el botón <POWER ON>. <ul style="list-style-type: none"> <li>• La configuración del proyector es la siguiente.                             <ul style="list-style-type: none"> <li>- El menú [SETUP PROYECTOR] → [ENCENDIDO RÁPIDO] se configura como [NO].</li> </ul> </li> <li>• El proyector podría no funcionar si el indicador de la fuente luminosa &lt;LIGHT&gt; o el indicador de temperatura &lt;TEMP&gt; parpadean. (➔ página 247)</li> </ul>
	Parpadeo	La alimentación está apagada. (modo en espera) La proyección empezará al pulsar el botón <POWER ON>. <ul style="list-style-type: none"> <li>• El proyector está configurado con uno de estos estados.                             <ul style="list-style-type: none"> <li>- El menú [SETUP PROYECTOR] → [ENCENDIDO RÁPIDO] se configura como [SÍ].</li> <li>- En la vista previa de la imagen correspondiente a la imagen de entrada al proyector con la función de control web. Para conocer los detalles, consulte la "Página [Remote preview lite]" (➔ página 192).</li> </ul> </li> <li>• El indicador cambiará a una luz roja cuando haya transcurrido el tiempo especificado una vez que el proyector acceda al modo en espera si el proyector está configurado de la siguiente forma.                             <ul style="list-style-type: none"> <li>El tiempo especificado se configura en el menú [SETUP PROYECTOR] → [ENCENDIDO RÁPIDO] → [PERIODO VÁLIDO].</li> <li>- El menú [SETUP PROYECTOR] → [ENCENDIDO RÁPIDO] se configura como [SÍ].</li> </ul> </li> <li>• El proyector podría no funcionar si el indicador de la fuente luminosa &lt;LIGHT&gt; o el indicador de temperatura &lt;TEMP&gt; parpadean. (➔ página 247)</li> </ul>
Verde	Encendido	Proyectando.

Estado del indicador		Estado del proyector
Naranja	Encendido	El proyector se está preparando para desactivarse. La alimentación se apaga al cabo de un rato. (Cambios en el modo de espera.)

### Nota

- Cuando el indicador de alimentación <ON (G)/STANDBY (R)> se enciende en naranja, el ventilador está en marcha para refrigerar el proyector.
- Durante aproximadamente cinco segundos después de que el proyector se apague, el indicador no se iluminará aunque se encienda la alimentación. Vuelva a encender la alimentación una vez que el indicador de alimentación <ON (G)/STANDBY (R)> se ilumine/parpadee en rojo.
- El proyector consume energía incluso en el modo en espera (indicador de alimentación <ON (G)/STANDBY (R)> se ilumina/parpadea en rojo). Consulte "Consumo de energía en modo en espera" (➔ página 274) para obtener más información acerca del consumo de energía.
- Cuando el proyector recibe la señal del mando a distancia, el indicador de alimentación <ON (G)/STANDBY (R)> parpadeará en uno de estos colores según el estado del proyector.
  - Cuando el proyector está en modo de proyección: verde
  - Cuando el proyector está en modo en espera: naranja
 Sin embargo, si el menú [SETUP PROYECTOR] → [MODO STANDBY] se configura como [ECO], el indicador permanecerá iluminado en rojo y no parpadeará si el proyector está en modo en espera.
- El indicador de alimentación <ON (G)/STANDBY (R)> parpadea lentamente en color verde mientras que la función de obturador está en uso (obturador: cerrado) o mientras la función de apagar luces s/señal (➔ página 138, 141) está en funcionamiento y la fuente de luz está apagada.

## Encendido del proyector

Instale la lente de proyección antes de encender el proyector.

Extraiga primero la cubierta de la lente.

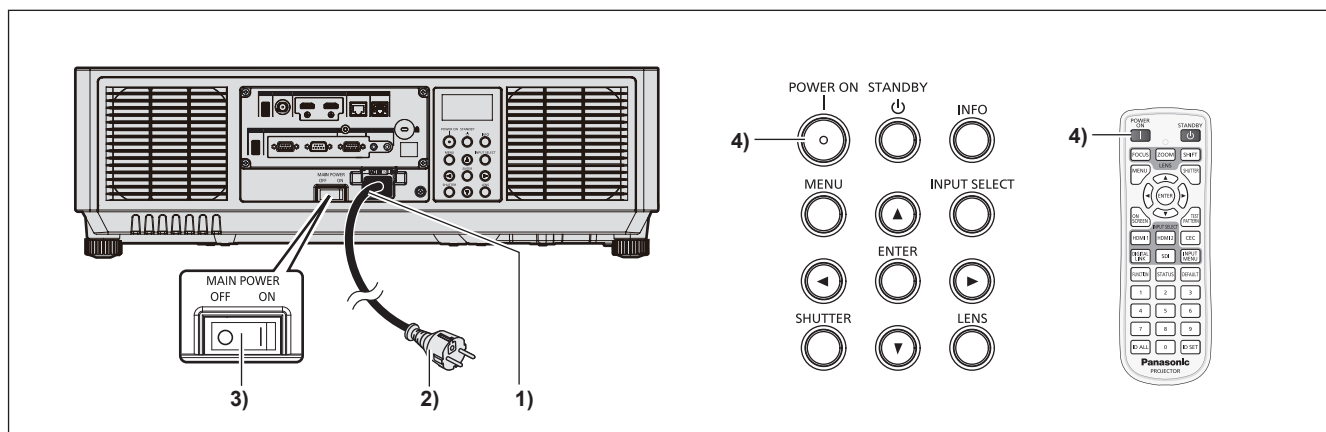

1) Conecte el cable de alimentación al proyector.

2) Conecte la clavija de alimentación a una toma de corriente.

3) Pulse el lado <ON> del interruptor <MAIN POWER> para encender la alimentación.

- El indicador de alimentación <ON (G)/STANDBY (R)> se ilumina/parpadea en rojo y el proyector accede al modo en espera.

4) Pulse el botón <POWER ON>.

- El indicador de alimentación <ON (G)/STANDBY (R)> se ilumina en verde y la imagen se proyecta con rapidez en la pantalla.

### Atención

- Retire siempre la cubierta de la lente antes de comenzar la proyección. Si proyecta imágenes continuamente mientras la cubierta de la lente está acoplada puede provocar el calentamiento de la cubierta de la lente, lo que podría generar un incendio.

### Nota

- La proyección tardará más en empezar cuando el menú [SETUP PROYECTOR] → [MODO STANDBY] se configure como [ECO] comparado con el tiempo que si se configura como [NORMAL].
- La proyección se iniciará en aproximadamente un segundo cuando el menú [SETUP PROYECTOR] → [ENCENDIDO RÁPIDO] se configure como [SÍ] y la alimentación se encienda dentro de un tiempo especificado tras pasar al modo en espera. El tiempo especificado se configura en el menú [SETUP PROYECTOR] → [ENCENDIDO RÁPIDO] → [PERIODO VÁLIDO].
- Al encender la alimentación o cambiar la señal de entrada, puede escuchar un sonido de alta frecuencia. No se trata de un problema de funcionamiento.

- Si la última vez que se apagó la alimentación durante la proyección se hizo ajustando el interruptor <MAIN POWER> en <OFF> o usando directamente el disyuntor durante la proyección, el indicador de alimentación <ON (G)/STANDBY (R)> se ilumina en verde y se proyecta una imagen tras unos segundos cuando la alimentación se enciende ajustando el interruptor <MAIN POWER> en <ON> o encendiendo el disyuntor con la clavija de alimentación conectada a la toma de corriente. Esto solo se aplica cuando el menú [SETUP PROYECTOR] → [ENCENDIDO INICIAL] se configura como [ÚLTIMA MEMORIA].

### Cuando se muestra la pantalla inicial de ajuste

Cuando el proyector se enciende por primera vez después de su compra, o al ejecutar el menú [SETUP PROYECTOR] → [INICIALIZAR] → [REINICIO A VALORES DE FÁBRICA] aparece la pantalla de ajuste del enfoque después de iniciarse la proyección y, a continuación, aparecen las pantallas **[CONFIGURACIÓN INICIAL]** y **[CUENTA DEL ADMINISTRADOR]**. Si se ejecuta el menú [SETUP PROYECTOR] → [INICIALIZAR] → [SOLO RED/E-MAIL], aparece la pantalla **[CUENTA DEL ADMINISTRADOR]** una vez iniciada la proyección. Realice los ajustes en función de las circunstancias.

En otros casos, podrá modificar los ajustes mediante operaciones desde el menú.

Si pulsa el botón <MENU> mientras aparece la pantalla **[CONFIGURACIÓN INICIAL]**, puede volver a la pantalla anterior.

### Ajuste del enfoque

Ajuste el enfoque para visualizar la pantalla de menú claramente.

También es posible que deba ajustar el zoom y el desplazamiento de la lente.

Consulte “Ajuste del enfoque, el zoom y el desplazamiento de la lente” (➔ página 70) para obtener más información.

- 1) Pulse ▲▼◀▶ para ajustar el enfoque.



- 2) Pulse el botón <MENU> para continuar con el ajuste inicial.

### Ajuste inicial (idioma de visualización)

Seleccione el idioma que aparecerá en pantalla.

Una vez finalizado el ajuste inicial, puede cambiar el idioma de la visualización desde el menú [PANTALLA DE IDIOMA(LANGUAGE)].

- 1) Pulse ▲▼ para seleccionar el idioma de visualización.

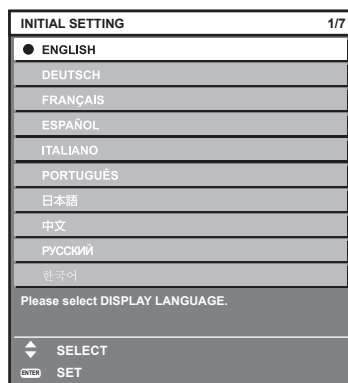

- 2) Pulse el botón <ENTER> para comenzar con el ajuste inicial.

## Ajuste inicial (configuración de funcionamiento)

Configure los elementos para el método de funcionamiento según la duración de uso y el uso del proyector. Una vez finalizado el ajuste inicial, puede cambiar los ajustes de cada opción desde el menú [SETUP PROYECTOR] → [AJUSTE OPERACIÓN]. Si modifica los ajustes mientras utiliza el proyector, el tiempo hasta que la luminosidad disminuya podría reducirse a la mitad o la luminosidad podría ser menor.

Este ajuste inicial (configuración de funcionamiento) está previsto para completar la configuración de forma sencilla, durante la instalación inicial, cuando se predetermina el funcionamiento del proyector. No permite ajustar todos los parámetros relativos al ajuste de funcionamiento. Si necesita cambiar el ajuste o realizar ajustes detallados, pregunte a la persona responsable del proyector (como la persona a cargo del equipo o de su funcionamiento).

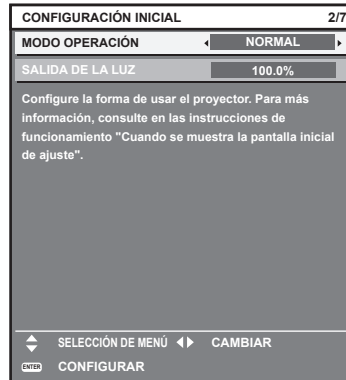

### Nota

- Para obtener información sobre la relación entre la luminosidad y el tiempo de uso, consulte “Relación entre la luminosidad y el tiempo de uso” (➔ página 61).
- Para obtener información sobre cada opción de ajuste, consulte el menú [SETUP PROYECTOR] → [AJUSTE OPERACIÓN].

1) Pulse ▲▼ para seleccionar [MODO OPERACIÓN].

2) Pulse ◀▶ para cambiar el elemento.

- Los elementos cambiarán cada vez que pulse el botón.

[NORMAL]	Configure este elemento cuando sea necesaria una alta luminancia. El tiempo de uso estimado es de aproximadamente 20 000 horas*1.
[SILENCIO]	La luminosidad disminuirá comparada con [NORMAL], pero seleccione esta opción cuando se prefiera el funcionamiento con bajo ruido. El tiempo de uso estimado es de aproximadamente 20 000 horas*1.
[USUARIO1]	Configure [SALIDA DE LA LUZ] según lo desee.
[USUARIO2]	
[USUARIO3]	

\*1 El tiempo de uso estimado es el tiempo hasta que la luminosidad disminuye aproximadamente a la mitad respecto al tiempo de entrega, cuando el proyector se usa con el menú [IMAGEN] → [CONTRASTE DINÁMICO] configurado como [3] y en un entorno donde se produzcan acumulaciones de polvo de 0,15 mg/m<sup>3</sup>.

El valor de tiempo de uso es solo una estimación, y no puede considerarse un intervalo garantizado.

3) Pulse ▲▼ para seleccionar [SALIDA DE LA LUZ].

4) Pulse ◀▶ para realizar el ajuste.

Operación	Ajuste		Margen de ajuste
	Brillo	Tiempo de uso (estimado)	
Pulse ▶.	La pantalla se vuelve más brillante.	El tiempo de uso se reduce.	8,0 % - 100,0 %
Pulse ◀.	La pantalla se vuelve más oscura.	El tiempo de uso aumenta.	

5) Pulse el botón <ENTER> para continuar con el ajuste inicial.

**Relación entre la luminosidad y el tiempo de uso**

Este proyector puede usarse con los ajustes de luminosidad y tiempo de uso que se prefieran configurando [SALIDA DE LA LUZ] con el valor deseado.

La relación entre el ajuste [SALIDA DE LA LUZ], la luminosidad y el tiempo de uso estimado es la siguiente. Realice el ajuste inicial (configuración de funcionamiento) en función de la luminosidad que desee obtener en la imagen proyectada y el tiempo de uso.

Los valores de luminosidad y tiempo de uso son solo una estimación, y el gráfico que indica la relación solo se ofrece a modo de ejemplo. Por tanto, no se puede considerar que representen un intervalo garantizado.

**■ PT-MZ20K**

[SALIDA DE LA LUZ] (%)	Luminosidad (lm)	Tiempo de uso estimado*1 (horas)
100,0	20 000	20 000
80,0	16 000	21 500
60,0	12 000	23 000
40,0	8 000	25 000

\*1 El tiempo de uso estimado es el tiempo hasta que la luminosidad disminuye aproximadamente a la mitad respecto al tiempo de entrega, cuando el proyector se usa con el menú [IMAGEN] → [CONTRASTE DINÁMICO] configurado como [3] y en un entorno donde se produzcan acumulaciones de polvo de 0,15 mg/m³.

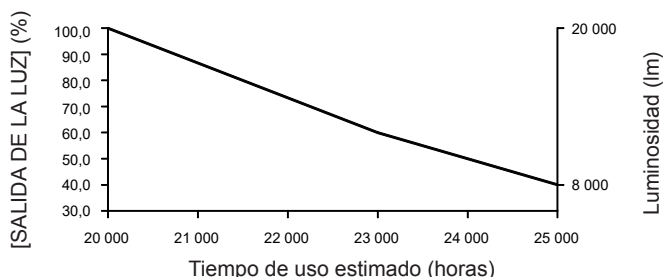

**■ PT-MZ17K**

[SALIDA DE LA LUZ] (%)	Luminosidad (lm)	Tiempo de uso estimado*1 (horas)
100,0	16 500	20 000
80,0	13 200	21 500
60,0	9 900	23 000
40,0	6 600	25 000

\*1 El tiempo de uso estimado es el tiempo hasta que la luminosidad disminuye aproximadamente a la mitad respecto al tiempo de entrega, cuando el proyector se usa con el menú [IMAGEN] → [CONTRASTE DINÁMICO] configurado como [3] y en un entorno donde se produzcan acumulaciones de polvo de 0,15 mg/m³.

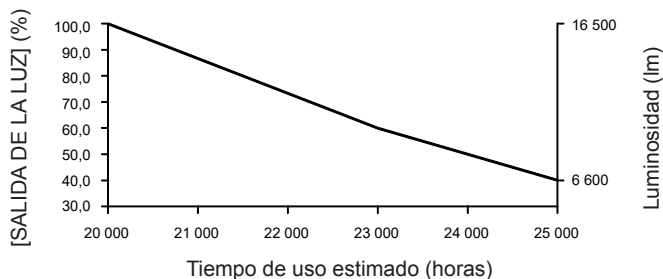

■ PT-MZ14K

[SALIDA DE LA LUZ] (%)	Luminosidad (lm)	Tiempo de uso estimado*1 (horas)
100,0	14 000	20 000
80,0	11 200	21 500
60,0	8 400	23 000
40,0	5 600	25 000

\*1 El tiempo de uso estimado es el tiempo hasta que la luminosidad disminuye aproximadamente a la mitad respecto al tiempo de entrega, cuando el proyector se usa con el menú [IMAGEN] → [CONTRASTE DINÁMICO] configurado como [3] y en un entorno donde se produzcan acumulaciones de polvo de 0,15 mg/m³.

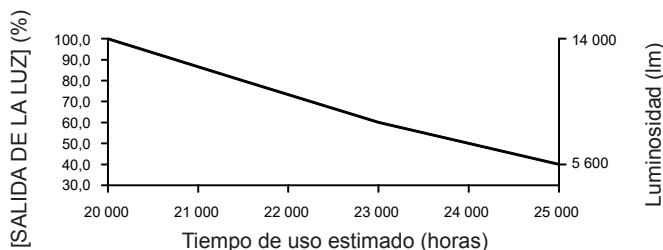

■ PT-MZ11K

[SALIDA DE LA LUZ] (%)	Luminosidad (lm)	Tiempo de uso estimado*1 (horas)
100,0	11 000	20 000
80,0	8 800	21 500
60,0	6 600	23 000
40,0	4 400	25 000

\*1 El tiempo de uso estimado es el tiempo hasta que la luminosidad disminuye aproximadamente a la mitad respecto al tiempo de entrega, cuando el proyector se usa con el menú [IMAGEN] → [CONTRASTE DINÁMICO] configurado como [3] y en un entorno donde se produzcan acumulaciones de polvo de 0,15 mg/m³.

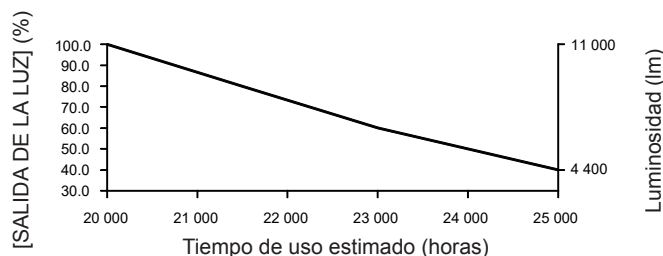

**Nota**

- En función de la influencia de las características de cada fuente luminosa, las condiciones de utilización, el entorno de instalación, etc, es posible que el tiempo de uso sea inferior a la estimación.
- Si el tiempo de uso supera las 20 000 horas, podría ser necesario sustituir los componentes del interior del proyector. Póngase en contacto con su distribuidor para obtener más información.

### Ajuste inicial (ajustes de instalación)

Configure [FRONTAL/RETRO] y [MESA/TECHO] en [MÉTODO DE PROYECCIÓN] según el modo de instalación. Consulte “Modo de la instalación” (➔ página 36) para obtener más información.

Después de completar el ajuste inicial, puede cambiar el ajuste desde el menú [SETUP PROYECTOR] → [MÉTODO DE PROYECCIÓN].

1) Pulse ◀▶ para cambiar el ajuste.

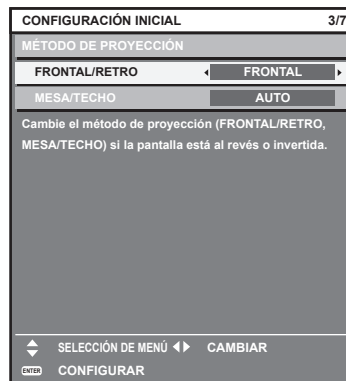

2) Pulse el botón <ENTER> para comenzar con el ajuste inicial.

### Ajuste inicial (modo en espera)

Ajuste el modo de funcionamiento durante el modo en espera. El ajuste predeterminado de fábrica es [NORMAL], que le permite usar la función de red durante el modo en espera. Para reducir el consumo de energía durante el modo en espera, ajuste esta opción como [ECO].

Después de completar el ajuste inicial, puede cambiar el ajuste desde el menú [SETUP PROYECTOR] → [MODO STANDBY].

1) Pulse ◀▶ para cambiar el ajuste.

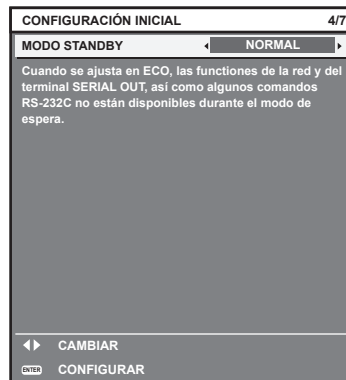

2) Pulse el botón <ENTER> para continuar con el ajuste inicial.

## Ajuste inicial (configuración de la pantalla)

Ajuste el formato de pantalla (relación de aspecto) y la posición de visualización de la imagen.

Una vez finalizado el ajuste inicial, puede cambiar los ajustes de cada opción desde el menú [OPCION DISPLAY] → [AJUSTE PANTALLA].

### 1) Pulse ◀▶ para cambiar el ajuste

- La página cambiará cada vez que pulse el botón.

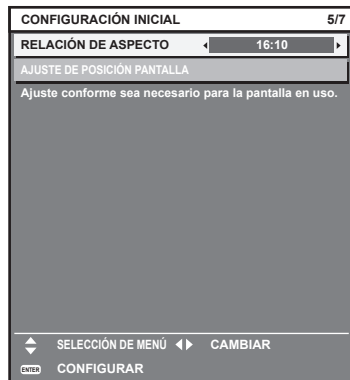

### 2) Pulse ▲▼ para seleccionar [AJUSTE DE POSICIÓN PANTALLA].

- [AJUSTE DE POSICIÓN PANTALLA] no puede seleccionarse ni ajustarse si [RELACIÓN DE ASPECTO] se configura como [16:10].

### 3) Pulse ◀▶ para realizar el ajuste.

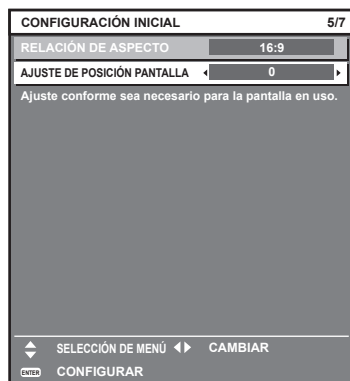

### 4) Pulse el botón <ENTER> para continuar con el ajuste inicial.



## Ajuste inicial (zona horaria)

Ajuste el valor de [ZONA HORARIA] según el país o la región en los que vaya a usar el proyector. Después de completar el ajuste inicial, puede cambiar el ajuste desde el menú [SETUP PROYECTOR] → [FECHA Y HORA]. Los ajustes actuales aparecen en [FECHA LOCAL] y [HORA LOCAL].

1) Pulse ◀▶ para cambiar el ajuste.

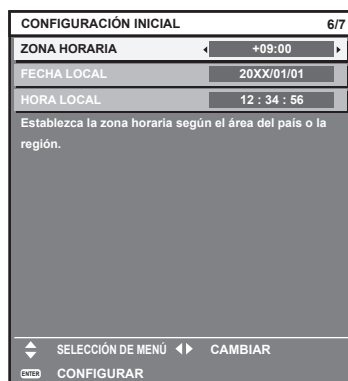

2) Pulse el botón <ENTER> para continuar con el ajuste inicial.

### Nota

- Conforme al ajuste predeterminado de fábrica, la zona horaria del proyector es +09:00 (hora estándar de Japón y Corea). Cambie esta configuración en el menú [SETUP PROYECTOR] → [FECHA Y HORA] → [ZONA HORARIA] para ajustarse a la zona horaria de la región en la que vaya a utilizar el proyector.

## Ajuste inicial (fecha y hora)

Ajuste la fecha y la hora locales.

Una vez finalizado el ajuste inicial, puede cambiar el ajuste desde el menú [SETUP PROYECTOR] → [FECHA Y HORA].

Para ajustar la fecha y la hora automáticamente, consulte “Ajuste de la fecha y la hora automáticamente” (➔ página 143).

1) Pulse ▲▼ para seleccionar un elemento.



2) Pulse ◀▶ para cambiar el ajuste.

3) Pulse el botón <ENTER>.

- Confirme el valor de ajuste y complete el ajuste inicial.

## Cuando aparece la pantalla de ajuste de la cuenta del administrador

Cuando el proyector se enciende por primera vez después de su compra, o al ejecutar el menú [SETUP PROYECTOR] → [INICIALIZAR] → [REINICIO A VALORES DE FÁBRICA], aparece la pantalla de ajuste del enfoque y, a continuación, aparecen las pantallas [CONFIGURACIÓN INICIAL] y [CUENTA DEL ADMINISTRADOR] en este orden después de iniciarse la proyección. Si se ejecuta el menú [SETUP PROYECTOR] → [INICIALIZAR] → [SOLO RED/E-MAIL], aparece la pantalla [CUENTA DEL ADMINISTRADOR] una vez iniciada la proyección.

Al usar la función de red del proyector, defina un nombre de usuario y una contraseña para la cuenta del administrador. Puede ajustarse más adelante en el menú [RED] → [CUENTA DEL ADMINISTRADOR].

### [POLÍTICA DE CONTRASEÑAS]

Muestra una política sobre la contraseña de la cuenta del administrador.

- 1) Pulse ▲▼ para seleccionar [POLÍTICA DE CONTRASEÑAS], y pulse el botón <ENTER>.
  - Aparece la pantalla [POLÍTICA DE CONTRASEÑAS].
  - Pulse el botón <MENU> para volver a la pantalla [CUENTA DEL ADMINISTRADOR].

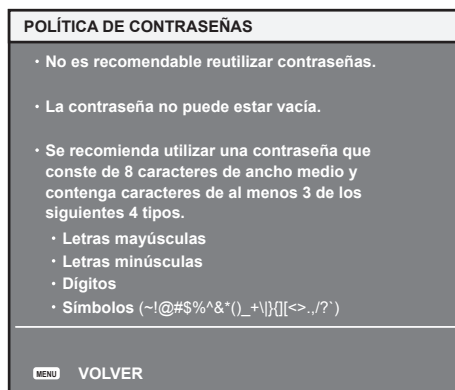

### Configuración de la cuenta del administrador

Defina el nombre de usuario y la contraseña con derechos de administrador.

- 1) Pulse ▲▼ para seleccionar [NOMBRE], y pulse el botón <ENTER>.
  - Aparece la pantalla [NOMBRE].
  - El ajuste predeterminado de fábrica del nombre de usuario de la cuenta del administrador es "dispadmin".
- 2) Pulse ▲▼◀▶ para seleccionar el texto, y pulse el botón <ENTER> para introducir el texto.
  - Puede introducir un máximo de 16 caracteres.
- 3) Tras introducir el nombre, pulse ▲▼◀▶ para seleccionar [OK] y pulse el botón <ENTER>.
  - Aparece la pantalla [CUENTA DEL ADMINISTRADOR].
- 4) Pulse ▲▼ para seleccionar [CONTRASEÑA], y pulse el botón <ENTER>.
  - Aparece la pantalla [CONTRASEÑA].
- 5) Pulse ▲▼◀▶ para seleccionar el texto, y pulse el botón <ENTER> para introducir el texto.
  - Puede introducir un máximo de 16 caracteres.
  - La contraseña no puede estar en blanco.
- 6) Tras introducir la contraseña, pulse ▲▼◀▶ para seleccionar [OK] y pulse el botón <ENTER>.
  - Aparece la pantalla [CUENTA DEL ADMINISTRADOR].
- 7) Pulse ▲▼ para seleccionar [CONFIRME LA CONTRASEÑA], y pulse el botón <ENTER>.
  - Aparece la pantalla [CONTRASEÑA].
- 8) Introduzca la contraseña introducida en el paso 5).
- 9) Tras introducir la contraseña, pulse ▲▼◀▶ para seleccionar [OK] y pulse el botón <ENTER>.
  - Aparece la pantalla [CUENTA DEL ADMINISTRADOR].
- 10) Pulse ▲▼ para seleccionar [GUARDAR], y pulse el botón <ENTER>.
  - Se visualiza la pantalla de confirmación.
- 11) Pulse ◀▶ para seleccionar [EJECUTAR], y pulse el botón <ENTER>.

#### Nota

- Para obtener información sobre las limitaciones en la cadena de caracteres que pueden utilizarse como contraseña, consulte "[POLÍTICA DE CONTRASEÑAS]" (➔ página 66).

- Si pulsa el botón <MENU> mientras aparece la pantalla [CUENTA DEL ADMINISTRADOR] podrá avanzar hasta la siguiente operación sin definir la contraseña de la cuenta del administrador, pero no podrá usar la función de red del proyector. Si utiliza la función de control web o el control de comunicación vía LAN (lo que incluye las operaciones del software de la aplicación), defina una contraseña.
- Si pulsa el botón <MENU> mientras aparece la pantalla [CUENTA DEL ADMINISTRADOR], la pantalla [CUENTA DEL ADMINISTRADOR] no aparecerá la próxima vez que se encienda el proyector. Para usar la función de red, defina una contraseña en el menú [RED] → [CUENTA DEL ADMINISTRADOR].
- Puede cambiar el nombre de usuario y la contraseña de la cuenta del administrador en la “Página [Set up password] (si el acceso se realiza con una cuenta del administrador)” (➔ página 217) de la pantalla de control web.
- Puede cambiar el nombre de usuario y la contraseña de la cuenta de usuario estándar sin derechos de administrador en la “Página [Set up password] (si el acceso se realiza con una cuenta del administrador)” (➔ página 217) de la pantalla de control web.

## Ajustes y selecciones

Realice el ajuste de la imagen cuando la imagen proyectada se haya estabilizado.

Si el menú [SETUP PROYECTOR] → [LENTE] → [OPTIMIZADOR DE ENFOQUE ACTIVO] → [ENFOQUE ACTIVO] se configura como [NO], se recomienda realizar el ajuste del enfoque después de 30 minutos con la imagen de prueba de enfoque visualizada. Para obtener más información sobre la imagen de prueba, consulte “Menú [PATRÓN DE PRUEBA]” (➔ página 160).

Para usar la función de optimizador de enfoque activo, configure el menú [SETUP PROYECTOR] → [LENTE] → [OPTIMIZADOR DE ENFOQUE ACTIVO] → [ENFOQUE ACTIVO] en [SÍ] y, a continuación, ajuste el enfoque.

Para obtener más información de [OPTIMIZADOR DE ENFOQUE ACTIVO], consulte el menú [SETUP PROYECTOR] → [LENTE] → [OPTIMIZADOR DE ENFOQUE ACTIVO] (➔ página 132).

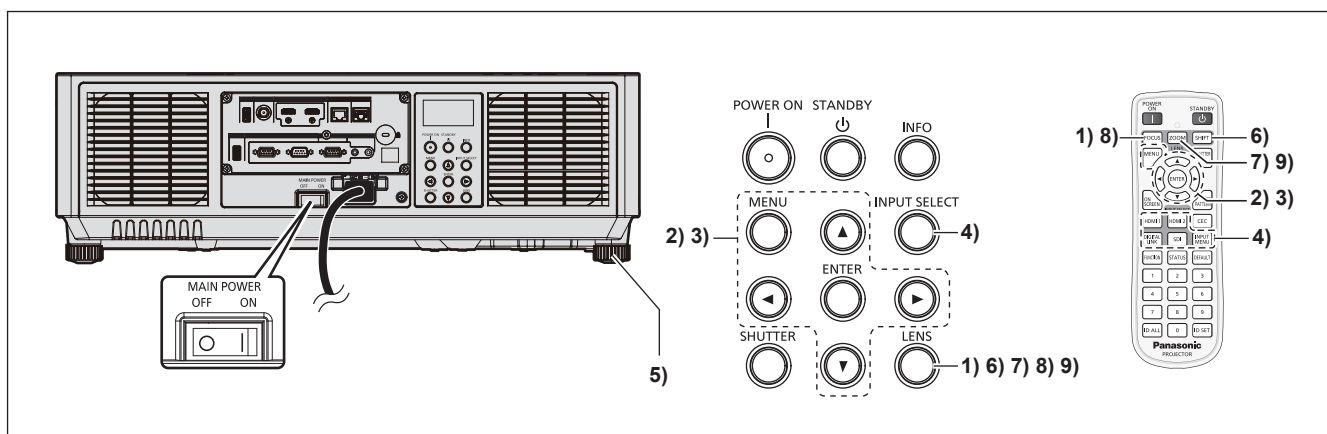

- 1) Pulse el botón <FOCUS> para ajustar aproximadamente el enfoque de la imagen proyectada. (➔ página 70)
- 2) Cambie la configuración del menú [SETUP PROYECTOR] → [MÉTODO DE PROYECCIÓN] según el modo de instalación. (➔ página 36)
  - Consulte “Navegación a través del menú” (➔ página 81) para obtener más información acerca del funcionamiento de la pantalla de menú.
- 3) Ejecute la calibración de la lente.
  - Ejecute la calibración de la lente al usar el proyector por primera vez después de instalar la lente de proyección. (➔ página 72)
- 4) Seleccione la entrada pulsando el botón de selección de entrada del mando a distancia o panel de control.
  - Los botones que se pueden usar en el mando a distancia o el panel de control son los siguientes.  
**Mando a distancia:**  
 Botón <HDMI 1>, botón <HDMI 2>, botón <DIGITAL LINK>, botón <SDI>, botón <INPUT MENU>  
**Panel de control:**  
 Botón <INPUT SELECT>
  - Para obtener más información de la función para la selección de entrada, consulte “Selección de la señal de entrada” (➔ página 69).
- 5) Ajuste la inclinación frontal, posterior y lateral del proyector con el pie ajustable. (➔ página 46)
- 6) Pulse el botón <SHIFT> para ajustar la posición de la imagen proyectada.
- 7) Pulse el botón <ZOOM> para ajustar el tamaño de la imagen al de la pantalla.

- 8) Pulse de nuevo el botón <FOCUS> para ajustar el enfoque.
- 9) Pulse de nuevo el botón <ZOOM> para ajustar el zoom y el tamaño de la imagen proyectada según la pantalla.

### Nota

- Cuando el proyector se enciende por primera vez después de su compra, o al ejecutar el menú [SETUP PROYECTOR] → [INICIALIZAR] → [REINICIO A VALORES DE FÁBRICA] aparece la pantalla de ajuste del enfoque después de iniciarse la proyección y, a continuación, aparecen las pantallas [CONFIGURACIÓN INICIAL] y [CUENTA DEL ADMINISTRADOR]. Si se ejecuta el menú [SETUP PROYECTOR] → [INICIALIZAR] → [SOLO RED/E-MAIL], aparece la pantalla [CUENTA DEL ADMINISTRADOR] una vez iniciada la proyección. Para obtener más información, consulte “Cuando se muestra la pantalla inicial de ajuste” (► página 59), “Cuando aparece la pantalla de ajuste de la cuenta del administrador” (► página 65).

## Apagado del proyector

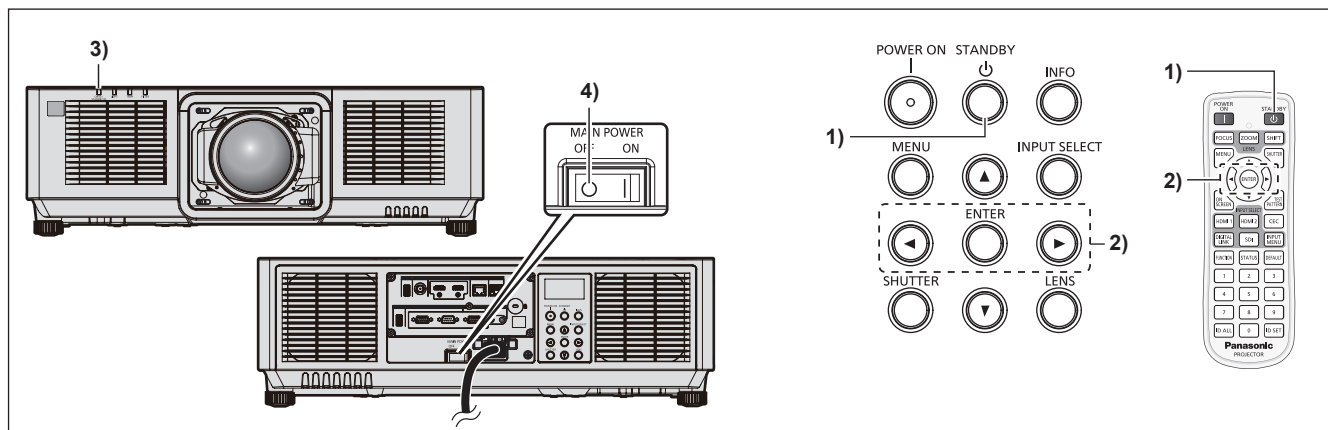

- 1) Pulse el botón <STANDBY>.
  - Aparece la pantalla de confirmación [APAGADO (REPOSO)].
- 2) Pulse ◀▶ para seleccionar [EJECUTAR] y pulse el botón <ENTER>. (O vuelva a pulsar el botón <STANDBY>).
  - La proyección de la imagen se detendrá y el indicador de alimentación <ON (G)/STANDBY (R)> del cuerpo del proyector se ilumina en naranja. (El ventilador continúa funcionando.)
- 3) Espere unos segundos hasta que el indicador de alimentación <ON (G)/STANDBY (R)> del proyector se encienda/parpadee en rojo.
- 4) Pulse <OFF> en el interruptor <MAIN POWER> para desconectar la alimentación.

### Nota

- Durante aproximadamente cinco segundos después de que el proyector se apague, el indicador no se iluminará aunque se encienda la alimentación.
- Si la alimentación principal del proyector está encendida, el proyector consumirá energía incluso si se pulsa el botón <STANDBY> y se apaga el proyector. El uso de algunas funciones queda limitado pero el consumo de energía durante el modo en espera se conserva si el menú [SETUP PROYECTOR] → [MODO STANDBY] se configura como [ECO].
- Durante la proyección, la alimentación puede apagarse pulsando el lado <OFF> del interruptor <MAIN POWER> o directamente con el disyuntor en situaciones en las que no resulta fácil apagar/encender el interruptor <MAIN POWER> del proyector, por ejemplo, si está instalado en el techo. Sin embargo, es posible que los ajustes realizados justo antes de apagar el equipo no se reflejen.

# Proyectando

Compruebe el montaje de la lente de proyección (➔ página 47), la conexión del dispositivo externo (➔ página 50) y la conexión del cable de alimentación (➔ página 56), y encienda la alimentación de (➔ página 58) para empezar la proyección. Seleccione la imagen que se va a proyectar, y ajuste el aspecto de la imagen proyectada.

## Selección de la señal de entrada

La entrada de la imagen en el proyectar puede cambiarse. El método para cambiar la entrada es el siguiente.

- Pulse el botón de selección de entrada del mando a distancia y especifique directamente la entrada de la imagen que desea proyectar.
- Abra la pantalla de selección de entrada y, en la lista, seleccione la entrada de la imagen a proyectar.

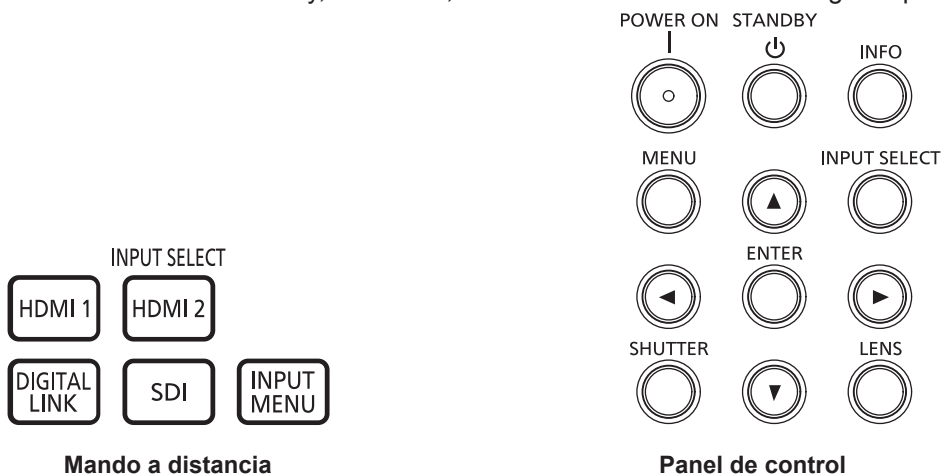

## Cambio de la entrada directamente con el mando a distancia

La entrada de la imagen que se va a proyectar puede cambiarse directamente especificándola con el botón de selección de entrada del mando a distancia.

- 1) Pulse el botón de selección de entrada (<HDMI 1>, <HDMI 2>, <DIGITAL LINK>, <SDI>).

<HDMI 1>	Cambia la entrada a HDMI. Se proyecta la imagen de la señal recibida en el terminal <HDMI IN 1>.
<HDMI 2>	Cambia la entrada a HDMI. Se proyecta la imagen de la señal recibida en el terminal <HDMI IN 2>.
<DIGITAL LINK>	Cambia la entrada a DIGITAL LINK. Se proyecta la imagen de la señal recibida en el terminal <DIGITAL LINK>.
<SDI>	Cambia la entrada a SDI. Se proyecta la imagen de la señal recibida en el terminal <SDI IN>.

### Atención

- Las imágenes podrían no proyectarse correctamente dependiendo del dispositivo externo, disco Blu-ray o disco DVD reproducido. Según la entrada seleccionada, configure el menú [IMAGEN] → [SELECTOR DEL SISTEMA]. Si se recibe la señal SDI, configure el menú [OPCION DISPLAY] → [SDI IN].
- Confirme la relación de aspecto de la pantalla de proyección y de la imagen y seleccione una relación de aspecto óptima en el menú [POSICIÓN] → [ASPECTO].

### Nota

- Cuando el dispositivo compatible con la salida DIGITAL LINK opcional (Núm. de modelo: ET-YFB100G, ET-YFB200G) se conecta al terminal <DIGITAL LINK>, la entrada en el dispositivo compatible con la salida DIGITAL LINK cambia cada vez que se pulsa el botón <DIGITAL LINK>. La entrada puede cambiarse también con los comandos de control RS-232C. Al utilizar cables transmisores de par trenzado de otros fabricantes, cambie la entrada del proyector a DIGITAL LINK y, a continuación, cambie la entrada del cable transmisor de par trenzado.
- Cuando el proyector está modo en espera, el estado de selección de entrada actual no se puede cambiar incluso si se pulsa el botón de selección de entrada del mando a distancia o del panel de control.

## Cambio de la entrada desde la pantalla de selección de entrada

La entrada de la imagen para la proyección puede ser seleccionada abriendo la pantalla de la selección de entrada.

1) **Pulse el botón <INPUT MENU> en el control remoto o el botón <INPUT SELECT> en el panel de control.**

- Aparece la pantalla selección de la entrada.

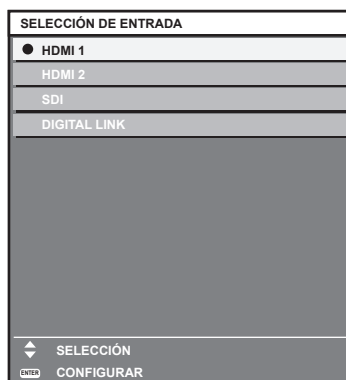

2) **Pulse el botón <INPUT MENU> en el control remoto o el botón <INPUT SELECT> en el panel de control nuevamente.**

- Los elementos cambiarán cada vez que pulse el botón.

### Nota

- La entrada puede ser cambiada pulsando ▲▼ para seleccionar la entrada de la imagen para proyección y pulsando el botón <ENTER> al mismo tiempo que aparece la pantalla de selección de entrada.
- Si se conecta el dispositivo compatible con salida DIGITAL LINK opcional (Núm. de modelo: ET-YFB100G, ET-YFB200G) al proyector, se abre el menú de selección de entrada para el dispositivo compatible con salida DIGITAL LINK cuando se pulsa el botón <ENTER> mientras la entrada DIGITAL LINK está seleccionada en la pantalla de selección de entrada.
- Si se conecta el dispositivo compatible con salida DIGITAL LINK opcional (Núm. de modelo: ET-YFB100G, ET-YFB200G) al proyector, aparecen el logotipo DIGITAL LINK y el nombre de la entrada seleccionada en el dispositivo compatible con salida DIGITAL LINK en la sección de visualización del terminal [DIGITAL LINK] en la pantalla de selección de entrada.

## Ajuste del enfoque, el zoom y el desplazamiento de la lente

Ajuste el enfoque, el zoom y el desplazamiento de la lente si la imagen proyectada en la pantalla o su posición se desplazan incluso con el proyector y la pantalla ajustados con las posiciones correctas.

- El enfoque y el zoom no pueden ajustarse girando a mano la lente de proyección.
- Si se usa la siguiente lente de proyección, consulte también “Ajuste del balance de enfoque” (➔ página 71).
  - Lente de zoom (Núm. de modelo: ET-EMW200, ET-EMW300, ET-EMW400, ET-EMW500, ET-EMU100)

### Utilización del panel de control

1) **Presione el botón <LENS> en el panel de control.**

- Presionando el botón, el menú de configuración cambia en la secuencia [ENFOQUE], [ZOOM] y [CAMBIO].

2) **Seleccione cada elemento de ajuste y pulse ▲▼◀▶ para ajustar.**

### Uso del mando a distancia

1) **Pulse los botones de lente (<FOCUS>, <ZOOM>, <SHIFT>) en el mando a distancia.**

- Al pulsar el botón <FOCUS>: se ajusta el enfoque (ajuste de la posición de enfoque de la lente).
- Al pulsar el botón <ZOOM>: se ajusta el zoom (ajuste de la posición de zoom de la lente).
- Al pulsar el botón <SHIFT>: se ajusta el desplazamiento de la lente (posición vertical y horizontal de la lente).

2) **Seleccione cada elemento de ajuste y pulse ▲▼◀▶ para ajustar.**

## PRECAUCIÓN

Durante la operación de desplazamiento de la lente, no inserte la mano en ninguna apertura alrededor de la lente. Puede pillarse la mano y sufrir lesiones.

## Nota

- El ajuste del zoom y el ajuste del enfoque no se pueden realizar en el siguiente caso.
  - Si aparece [---] en el menú [SETUP PROYECTOR] → [LENTE] → [TIPO DE LENTE]
- Si no se ha realizado la calibración de lentes por completo, se mostrará un mensaje que indica que se debe realizar la calibración de lentes en la pantalla de ajuste de [ENFOQUE], [ZOOM] y [ENFOQUE PERIFÉRICO]. Si el proyector se usa por primera vez o cuando se sustituye la lente de proyección, realice la calibración de la lente.
 

Para conocer los detalles de calibración de lentes, consulte “Ejecución de la calibración de la lente” (➔ página 72).
- El ajuste puede realizarse más rápidamente manteniendo pulsado ▲▼◀▶ al ajustar el enfoque o zoom.
- El ajuste puede realizarse más rápidamente manteniendo pulsado ▲▼◀▶ durante al menos tres segundos mientras ajusta el desplazamiento de la lente.
- Realice el ajuste de la imagen cuando la imagen proyectada se haya estabilizado.
 

Si el menú [SETUP PROYECTOR] → [LENTE] → [OPTIMIZADOR DE ENFOQUE ACTIVO] → [ENFOQUE ACTIVO] se configura como [NO], se recomienda realizar el ajuste del enfoque después de 30 minutos con la imagen de prueba de enfoque visualizada. Para obtener más información sobre la imagen de prueba, consulte “Menú [PATRÓN DE PRUEBA]” (➔ página 160).

Para usar la función de optimizador de enfoque activo, configure el menú [SETUP PROYECTOR] → [LENTE] → [OPTIMIZADOR DE ENFOQUE ACTIVO] → [ENFOQUE ACTIVO] en [SÍ] y, a continuación, ajuste el enfoque.

Para obtener más información de [OPTIMIZADOR DE ENFOQUE ACTIVO], consulte el menú [SETUP PROYECTOR] → [LENTE] → [OPTIMIZADOR DE ENFOQUE ACTIVO] (➔ página 132).
- Solo aparece [ENFOQUE] en amarillo, de modo que el elemento de menú visualizado puede reconocerse por el color, incluso si los caracteres no se pueden leer debido a un enfoque incorrecto. (Ajuste predeterminado)
 

El color con el que se visualice [ENFOQUE] varía según la configuración del menú [OPCION DISPLAY] → [MENU EN PANTALLA] → [OSD COLOR].
- Cuando se apaga el proyector durante el ajuste del desplazamiento de la lente, es necesario llevar a cabo la calibración de la lente la próxima vez que se encienda el proyector. (➔ página 133)
- Cuando se apaga la alimentación principal durante el ajuste del desplazamiento de la lente, se mostrará una pantalla de error de la calibración de la lente durante el siguiente ajuste del desplazamiento de la lente. Ejecute el menú [SETUP PROYECTOR] → [LENTE] → [CALIBRACIÓN DE LENTES].
- Cuando se visualiza el error en la calibración de la lente a pesar de que se ejecutó [CALIBRACIÓN DE LENTES], pida a su distribuidor que repare la unidad.

## Ajuste del balance de enfoque

Al cambiar el tamaño de la imagen proyectada, el balance de enfoque en el centro y la periferia de la imagen podría perderse.

- El enfoque, el zoom y el enfoque periférico no pueden ajustarse girando a mano la lente de proyección.
- Ajuste el balance de enfoque en el centro y la periferia de la imagen proyectada con el enfoque periférico si se usa la siguiente lente de proyección.
  - Lente de zoom (Núm. de modelo: ET-EMW200, ET-EMW300, ET-EMW400, ET-EMW500, ET-EMU100)
- Los pasos son un ejemplo si está instalada la Lente de zoom (Núm. de modelo: ET-EMW200).

### 1) Ajuste el enfoque en el centro de la imagen proyectada.

- Para obtener instrucciones de ajuste del enfoque, consulte “Ajuste del enfoque, el zoom y el desplazamiento de la lente” (➔ página 70).

### 2) Pulse el botón <ENTER>.

- Aparece la pantalla de ajuste [ENFOQUE PERIFÉRICO].

### 3) Pulse ▲▼◀▶ para realizar el ajuste.

### 4) Pulse de nuevo el botón <ENTER>.

- Aparece la pantalla de ajuste [ENFOQUE].

### 5) Pulse ▲▼◀▶ para ajustar el enfoque en el centro de la imagen.

- Compruebe el enfoque en el centro y periferia de la imagen y haga los ajustes precisos.
- El tamaño de la imagen proyectada puede cambiar al ajustarse el enfoque en la periferia de la imagen. Compruebe también el tamaño de la imagen proyectada al ajustar el balance de enfoque en el centro y la periferia de la imagen.

## Nota

- Cuando el proyector se usa por primera vez o cuando se sustituye la lente de proyección, confirme que la configuración del menú [SETUP PROYECTOR] → [LENTE] → [TIPO DE LENTE] es correcta y, a continuación, ejecute el menú [SETUP PROYECTOR] → [LENTE] → [CALIBRACIÓN DE LENTES].

## Ejecución de la calibración de la lente

Si el proyector se usa por primera vez o cuando se sustituye la lente de proyección, realice la calibración de la lente. Detecte el valor límite de ajuste de la lente, y realice la calibración en el rango de ajuste.

Si no se ha realizado por completo la calibración de lentes, no funcionará el menú [SETUP PROYECTOR] → [LENTE] → [OPTIMIZADOR DE ENFOQUE ACTIVO] y no se podrá ejecutar el menú [SETUP PROYECTOR] → [LENTE] → [MEMORIA LENTE].

- 1) **Pulse el botón <MENU>.**
  - Aparece la pantalla [MENÚ PRINCIPAL].
- 2) **Pulse ▲▼ para seleccionar [SETUP PROYECTOR].**
- 3) **Pulse el botón <ENTER>.**
  - Aparece la pantalla [SETUP PROYECTOR].
- 4) **Pulse ▲▼ para seleccionar [LENTE].**
- 5) **Pulse el botón <ENTER>.**
  - Aparece la pantalla [LENTE].
- 6) **Pulse ▲▼ para seleccionar [CALIBRACIÓN DE LENTES].**
- 7) **Pulse el botón <ENTER>.**
  - Se visualiza la pantalla de confirmación.
- 8) **Pulse ◀▶ para seleccionar [EJECUTAR], y pulse el botón <ENTER>.**
  - Se inicia la calibración de la lente.
  - Después de completar la calibración, la lente de proyección se moverá a la posición inicial.

### Nota

- Durante la calibración de la lente, se visualiza [EN PROGRESIÓN] en el menú. La operación no se puede cancelar durante la calibración.
- [FINAL.ANORMAL.] se muestra cuando la calibración de la lente no se realiza correctamente.
- La posición de origen del montador de lentes y la posición inicial de la lente de proyección se actualizan automáticamente cuando se realiza la calibración de la lente.  
La posición inicial es una posición de origen del desplazamiento de la lente (posición vertical y horizontal de la lente) calculada a partir del resultado de la calibración. No es la misma que la posición central de la imagen óptica.
- Apague el proyector y vuelva a instalar la lente de proyección si aparece [---] en la pantalla de confirmación para ejecutar la calibración de la lente. Tras volver a instalar la lente de proyección, confirme que en el menú [SETUP PROYECTOR] → [LENTE] → [TIPO DE LENTE] aparece el tipo de lente de proyección instalado en el proyector.
- Si pulsa el botón <FOCUS> en el mando a distancia durante al menos tres segundos aparecerá la pantalla de confirmación para la ejecución de la calibración de la lente.



## Movimiento de la lente de proyección a la posición inicial

Realice el siguiente procedimiento para mover la lente de proyección a la posición inicial.

### Al realizarlo desde el menú principal

- 1) **Pulse el botón <MENU>.**
  - Aparece la pantalla [MENÚ PRINCIPAL].
- 2) **Pulse ▲▼ para seleccionar [SETUP PROYECTOR].**
- 3) **Pulse el botón <ENTER>.**
  - Aparece la pantalla [SETUP PROYECTOR].
- 4) **Pulse ▲▼ para seleccionar [LENTE].**
- 5) **Pulse el botón <ENTER>.**
  - Aparece la pantalla [LENTE].
- 6) **Pulse ▲▼ para seleccionar [POSICIÓN INICIAL DE LA LENTE].**
- 7) **Pulse el botón <ENTER>.**
  - Se visualiza la pantalla de confirmación.
- 8) **Pulse ◀▶ para seleccionar [EJECUTAR], y pulse el botón <ENTER>.**
  - La lente de proyección se mueve a la posición inicial.

### Nota

- En el menú se muestra [EN PROGRESIÓN] mientras la lente de proyección se mueve a la posición inicial.
- La lente de proyección no se mueve a la posición inicial correcta si el menú [SETUP PROYECTOR] → [LENTE] → [CALIBRACIÓN DE LENTES] no se ejecuta.
- La posición inicial no coincide con la posición central de la imagen óptica.

### Al realizar el procedimiento desde la pantalla de ajuste del desplazamiento de la lente

- 1) **Pulse el botón <DEFAULT> del mando a distancia mientras se visualiza la pantalla de ajuste de desplazamiento de la lente.**
  - Se visualiza la pantalla de confirmación.
- 2) **Pulse ◀▶ para seleccionar [EJECUTAR], y pulse el botón <ENTER>.**
  - La lente de proyección se mueve a la posición inicial.

### Nota

- En el menú se muestra [EN PROGRESIÓN] mientras la lente de proyección se mueve a la posición inicial.
- La lente de proyección no se mueve a la posición inicial correcta si el menú [SETUP PROYECTOR] → [LENTE] → [CALIBRACIÓN DE LENTES] no se ejecuta.
- La posición inicial no coincide con la posición central de la imagen óptica.
- También puede visualizar la pantalla [POSICIÓN INICIAL] presionando el botón <LENS> en el panel de control o el botón <SHIFT> en el mando a distancia por lo menos los tres segundos.

## Rango de desplazamiento de la lente

El proyector puede ajustar la posición de la imagen proyectada dentro del rango de desplazamiento de la lente para cada lente de proyección a partir de la posición central óptica de la imagen (posición de proyección estándar). La posición central óptica de la imagen es una posición de imagen que se basa en el centro del eje óptico del cuerpo del proyector.

Realice el ajuste del desplazamiento de la lente dentro del rango indicado en la siguiente ilustración. Tenga en cuenta que mover la lente fuera del rango de ajuste podría cambiar el enfoque. Esto se debe a que el desplazamiento de la lente está restringido para proteger las partes ópticas.

La siguiente ilustración indica el rango de desplazamiento de la lente cuando el proyector está instalado en el escritorio/suelo.

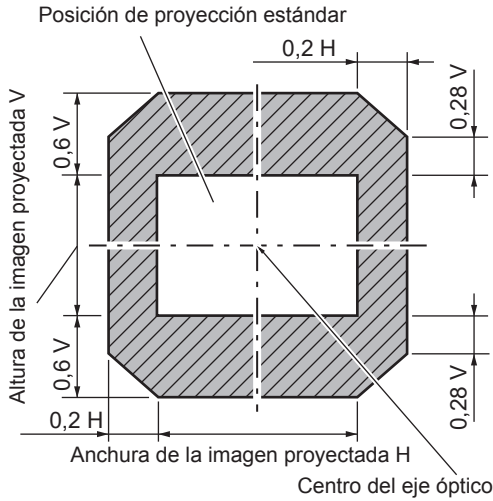
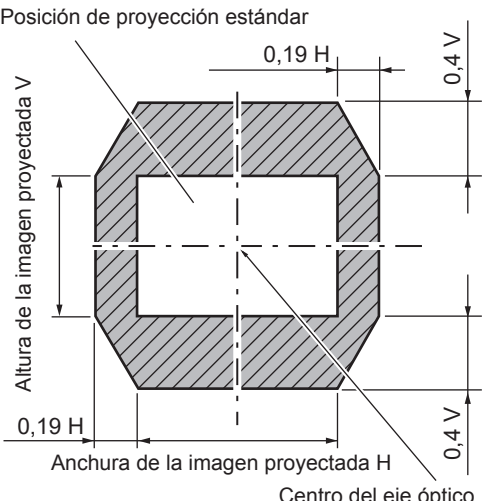
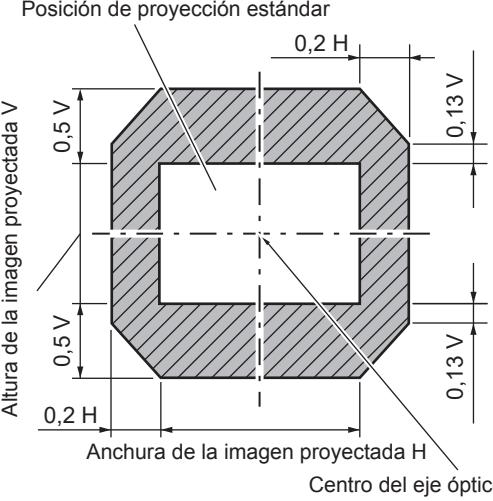
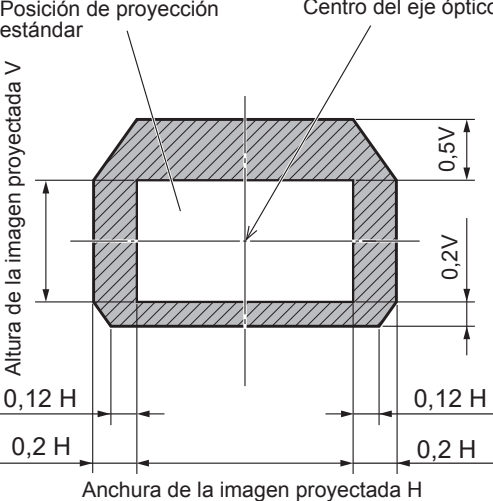
Núm. de modelo de la lente de proyección	ET-EMW400, ET-EMW500, ET-EMS650, ET-EMS600, ET-EMT750, ET-EMT700, ET-EMT850, ET-EMT800	ET-EMW200
Rango de desplazamiento de la lente	<p>Posición de proyección estándar</p>  <p>Altura de la imagen proyectada V</p> <p>Anchura de la imagen proyectada H</p> <p>Centro del eje óptico</p>	<p>Posición de proyección estándar</p>  <p>Altura de la imagen proyectada V</p> <p>Anchura de la imagen proyectada H</p> <p>Centro del eje óptico</p>
Núm. de modelo de la lente de proyección	ET-EMW300	ET-EMU100
Rango de desplazamiento de la lente	<p>Posición de proyección estándar</p>  <p>Altura de la imagen proyectada V</p> <p>Anchura de la imagen proyectada H</p> <p>Centro del eje óptico</p>	<p>Posición de proyección estándar</p> <p>Centro del eje óptico estándar</p>  <p>Altura de la imagen proyectada V</p> <p>Anchura de la imagen proyectada H</p>

## Uso de la memoria USB

Este proyector admite la colocación de la memoria USB. Conecte la memoria USB al terminal <USB> cuando registre una imagen de prueba del usuario o al usar la función de clonación de datos o la función de actualización del firmware, etc.

### Nota

- Para registrar la imagen de prueba, consulte “Registro de la imagen de prueba” (➔ página 161).
- Para obtener más información sobre la función de clonación de datos, consulte el menú [SETUP PROYECTOR] → [CLONACIÓN DE DATOS] (➔ página 154).
- Para obtener más información sobre la función de actualización de hardware, consulte el menú [SETUP PROYECTOR] → [ACTUALIZACIÓN DE FIRMWARE] (➔ página 159).

### Notas acerca del uso

Tenga en cuenta las siguientes instrucciones:

- No desmonte ni modifique la memoria USB.
- No permita que la memoria USB reciba un impacto fuerte.
- No vierta líquido, como por ejemplo agua, ni la moje.
- No coloque un objeto extraño en la parte del terminal.
- No toque el terminal de metal con la mano ni con metal.
- No deje la memoria USB en un lugar con mucha humedad o polvo.
- No deje la memoria USB en un lugar donde se generen electricidad estática o radiación electromagnética.
- Guarde la memoria USB de forma apropiada en un lugar no accesible para los niños pequeños.
- Extraiga inmediatamente la memoria USB del proyector cuando detecte humo o olor y póngase en contacto con el fabricante.
- No extraiga la memoria USB del proyector durante la lectura o escritura de datos.

### Memoria USB compatible con el proyector

Este proyector admite la memoria USB compatible USB 2.0 disponible en tiendas con formato FAT16 o FAT32.

- Solo se admiten las unidades con partición única.

### Colocación de la memoria USB

- 1) Inserte la memoria USB hasta el final en el terminal <USB>.

#### Atención

- Preste atención a la orientación del terminal al insertar la memoria USB para no dañarla.
- No use un cable de extensión USB ni un concentrador USB, e inserte directamente la memoria USB en el terminal <USB> del proyector.
- No inserte la memoria USB en el terminal <DC OUT>. La memoria USB no se puede utilizar en el terminal <DC OUT>.

#### Nota

- Puede colocar la memoria USB incluso cuando el proyector está encendido.

### Extracción de la memoria USB

- 1) Extraiga la memoria USB después de confirmar que el indicador en la memoria USB no esté parpadeando.

#### Atención

- El parpadeo del indicador de la memoria USB instalada en el proyector indica que el proyector está accediendo a la memoria USB (leyéndola o escribiendo en ella). No extraiga la memoria USB del proyector cuando el indicador esté parpadeando.
- El estado de acceso a la memoria USB no se puede confirmar cuando se utiliza una memoria USB sin una función de supervisión como el indicador. En tal caso, extraiga la memoria USB después de confirmar lo siguiente.
  - Apague el proyector.
  - Cuando se realice el registro de la imagen de prueba, confirme que aparece la pantalla [PATRÓN DE PRUEBA DE USUARIO] una vez realizado el procedimiento para guardar la imagen de prueba del usuario.
  - Al usar la función de clonación de datos, confirme en la pantalla del menú que los datos se terminan de guardar o cargan en la memoria USB.
  - Al usar la función de actualización de firmware, espere a que el proyector acceda de forma automática al modo en espera tras iniciarse la actualización.

# Uso del mando a distancia



## Uso de la función del obturador

Si el proyector permanece sin uso un cierto tiempo durante, por ejemplo, el intermedio de la reunión, se puede apagar la imagen temporalmente.



### Botón

- 1) **Pulse el botón <SHUTTER>.**
  - La imagen desaparece.
  - Esta operación también puede realizarse con el botón <SHUTTER> del panel de control.
- 2) **Pulse de nuevo el botón <SHUTTER>.**
  - Se visualiza la imagen.

### Nota

- El indicador de alimentación <ON (G)/STANDBY (R)> parpadeará despacio en verde mientras se utilice la función del obturador (obturador: cerrado).
- El tiempo de fundido de entrada o de salida de la imagen puede configurarse en el menú [OPCION DISPLAY] → [AJUSTES DE OBTURADOR].

## Uso de la función de visualización de menú en pantalla

Apague la función de visualización de menú en pantalla (sin imagen) cuando no desea que los espectadores vean la visualización en pantalla, como por ejemplo el menú o el nombre del terminal de entrada.



### Botón

- 1) **Pulse el botón <ON SCREEN>.**
  - Apaga (oculta) el menú en pantalla.
- 2) **Vuelva a pulsar el botón <ON SCREEN>.**
  - Cancela el estado oculto del menú en pantalla.

### Nota

- El estado oculto del menú en pantalla también se puede cancelar pulsando el botón <MENU> del panel de control durante al menos tres segundos mientras el menú en pantalla está apagado (oculto).

## Cambio de la posición de visualización de la pantalla de menú

Si abre directamente la pantalla **[MENU EN PANTALLA]** sin acceder desde la pantalla del menú principal, la posición de visualización de la pantalla de menú (OSD) se puede cambiar fácilmente.



- 1) **Mantenga pulsado el botón <ON SCREEN> durante al menos un segundo.**
  - Aparece la pantalla **[MENU EN PANTALLA]** mientras el cursor está en estado **[POSICIÓN DE OSD]**.
- 2) **Pulse ◀▶ para cambiar el ajuste [POSICIÓN DE OSD].**
  - La posición de visualización de la pantalla de menú (OSD) cambiará cada vez que pulse ◀▶.

### Nota

- La pantalla de visualización de la pantalla de menú (OSD) también puede cambiarse desde el menú. Consulte los detalles en "Ajuste [POSICIÓN DE OSD]" (► página 119).

## Uso del botón de función

Al asignar las siguientes funciones al botón <FUNCTION>, puede usarse como un botón de acceso rápido simplificado.

**[MEM. SECUNDARIA], [SELECTOR DEL SISTEMA], [SYSTEM DAYLIGHT VIEW], [CONGELADO], [MONITOR FORMA ONDA], [CARGA MEMORIA LENTE], [ASPECTO], [MÉTODO DE PROYECCIÓN], [GEOMETRÍA]**



- 1) **Pulse el botón <FUNCTION>.**

### Nota

- La asignación de función se realiza desde el menú **[SETUP PROYECTOR] → [BOTÓN DE FUNCIÓN]** (► página 149).

## Visualización de imágenes de prueba

Para comprobar el estado del proyector, se pueden visualizar diez imágenes de prueba internas y hasta tres imágenes de prueba registradas por el usuario.



- 1) **Pulse el botón <TEST PATTERN>.**
  - Aparecen la imagen de prueba y la pantalla del menú principal.
  - Si aparece la pantalla **[PATRÓN DE PRUEBA]** (formato de lista), continúe en el paso 3).
- 2) **Vuelva a pulsar el botón <TEST PATTERN>.**
  - Aparecen la imagen de prueba y la pantalla **[PATRÓN DE PRUEBA]** (formato de lista).
  - La pantalla **[PATRÓN DE PRUEBA]** (formato de lista) también puede abrirse al pulsar el botón <ENTER> mientras se mantiene seleccionado **[PATRÓN DE PRUEBA]** en la pantalla del menú principal.
- 3) **Pulse ▲▼ para seleccionar la imagen de prueba que se quiere visualizar y pulse el botón <ENTER>.**
  - Aparecen la imagen de prueba seleccionada y la pantalla **[PATRÓN DE PRUEBA]** (formato de cambio de selección).
  - Para cambiar la imagen de prueba, continúe en el paso 4).
- 4) **Pulse ◀▶ para cambiar la imagen de prueba.**
  - La imagen de prueba cambiará cada vez que pulse ◀▶.

### Nota

- La pantalla del menú principal y la pantalla **[PATRÓN DE PRUEBA]** (formato de lista, formato de cambio de selección) pueden ocultarse pulsando el botón <ON SCREEN> del mando a distancia mientras se visualiza la imagen de prueba.

- Las imágenes de prueba también pueden mostrarse usando el menú. Consulte “Menú [PATRÓN DE PRUEBA]” (➔ página 160) para obtener más información.
- El ajuste de la posición, tamaño y otros factores no se refleja en los patrones de prueba. Asegúrese de realizar varios ajustes mientras se visualiza la imagen de entrada.

## Uso de la función estado

Muestra el estado del proyector.

Botón 

- 1) Pulse el botón <STATUS>.
  - Aparece la pantalla [ESTADO].

ESTADO		1/5
PROYECTOR MODELO	PT-MZ20K	
NUMERO DE SERIE	123456789012	
TIEMPO DE USO	10000h	
DURACIÓN DE LA LUZ	10000h / 10000h	
TIEMPO ILUMINACIÓN CONTINUA	1h 23m	
VERSIÓN DE FIRMWARE	1.00	
TEMP. ENTRADA AIRE	31°C/87°F	
TEMP. SALIDA AIRE	31°C/87°F	
TEMPERATURA DE LUZ1	31°C/87°F	
TEMPERATURA DE LUZ2	31°C/87°F	
AUTOTEST	SIN ERRORES	
	ENVIAR CORR. EL.	
	CAMBIAR	 SALIR

### Nota

- El estado del proyector también puede mostrarse usando el menú. Consulte el menú [SETUP PROYECTOR] → [ESTADO] (➔ página 150) para obtener más información.

## Uso de la función HDMI-CEC

Muestra la pantalla de operación HDMI-CEC.

Botón 

- 1) Pulse el botón <CEC>.
  - Aparece la pantalla de operación HDMI-CEC.

### Nota

- Consulte el menú [SETUP PROYECTOR] → [HDMI CEC] (➔ página 155) para obtener más información.

## Ajuste del número de ID del mando a distancia

Si utiliza múltiples proyectores juntos, puede utilizar todos los proyectores simultáneamente o cada proyector individualmente mediante el mando a distancia, si se asigna un número de ID único a cada proyector.

Tras establecer el número de ID del proyector, establezca el mismo número de ID en el mando a distancia.

**El número de ID predeterminado de fábrica del proyector es [TODOS]. Al usar un solo proyector, pulse el botón <ID ALL> en el mando a distancia. Además, puede controlar un proyector si pulsa el botón <ID ALL> en el mando a distancia incluso si no conoce el ID del proyector.**

Botón  botón 

- 1) Pulse el botón <ID SET> en el mando a distancia.
- 2) En el plazo de cinco segundos, ajuste el número de ID de uno o dos dígitos que está estampado en el cuerpo del proyector usando los botones numéricos (<0> - <9>).
  - Si pulsa el botón <ID ALL>, podrá controlar los proyectores independientemente del ajuste del número de ID del cuerpo del proyector.

### Atención

---

---

- Procure no pulsar el botón <ID SET> del mando a distancia de forma accidental, ya que el número de ID del mando a distancia puede ajustarse incluso sin el cuerpo del proyector. Si se pulsa el botón <ID SET> y no se pulsa ninguno de los botones numéricos (<0> - <9>) en los siguientes cinco segundos, el número de ID recupera su valor original previo al momento de pulsar el botón <ID SET>.
- El número de ID especificado en el mando a distancia se almacenará a menos que se establezca de nuevo. Sin embargo, se borrará si las pilas del mando a distancia se agotan. Al sustituir las pilas, vuelva a establecer el mismo número de ID.

### Nota

---

---

- Cuando el número de ID del mando a distancia se ajusta en [0], el usuario puede controlar el proyector independientemente del ajuste del número de ID del proyector, al igual que cuando se selecciona [TODOS].
- Configure el número de ID del cuerpo del proyector desde el menú [SETUP PROYECTOR] → [ID DEL PROYECTOR].

# Capítulo 4 Ajustes

---

Este capítulo describe los ajustes que puede realizar con el menú en pantalla.



# Navegación por los menús

El menú en pantalla (Menú) se usa para realizar distintas configuraciones y ajustes del proyector.

## Navegación a través del menú

### Procedimiento de funcionamiento



1) Pulse el botón <MENU> en el mando a distancia o en el panel de control.

- Aparece la pantalla [MENÚ PRINCIPAL].

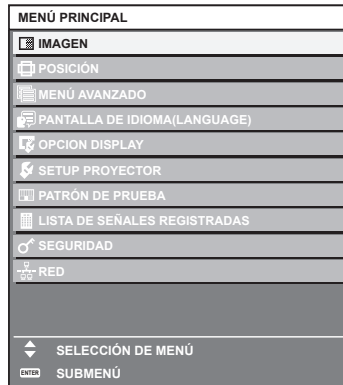

2) Pulse ▲▼ para seleccionar un elemento del menú principal.

- El elemento seleccionado se resalta en amarillo.

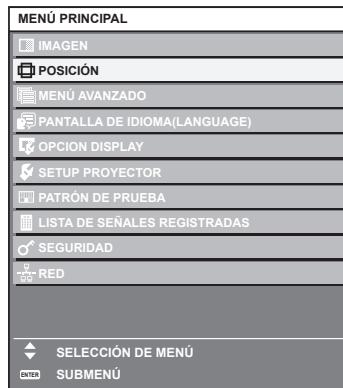

3) Pulse el botón <ENTER>.

- Se visualizan los elementos del sub-menú del menú principal seleccionado.



4) Pulse ▲▼ para seleccionar un sub-menú y pulse ◀▶ o el botón <ENTER> para cambiar o realizar ajustes.

- Algunos elementos del menú cambiarán de orden, según se indica a continuación, cada vez que pulse ◀▶.

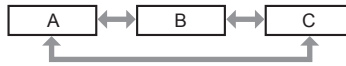

- Para algunos elementos, pulse ◀▶ para visualizar la pantalla de ajuste individual con una barra de ajuste como la que aparece a continuación.



**Nota**

- Al pulsar el botón <MENU> mientras se está visualizando la pantalla del menú, volverá a la pantalla anterior.
- Algunas opciones o funciones no se pueden ajustar ni usar para la entrada de algunas señales en el proyector. Si las opciones no se pueden ajustar ni usar, se muestran con caracteres en negro en la pantalla del menú y no se pueden ajustar ni configurar. Si el ajuste de la pantalla del menú se muestra con caracteres en negro y no se puede cambiar ni configurar, la razón de este problema se muestra pulsando el botón <ENTER> mientras el menú correspondiente está seleccionado.
- Algunos elementos se pueden ajustar aunque no se reciba ninguna señal.
- La pantalla de ajuste individual desaparece automáticamente si no se realiza ninguna operación durante aproximadamente cinco segundos.
- Para obtener información sobre los elementos de menú, consulte “Menú principal” (➔ página 82) y “Sub-menú” (➔ página 83).
- El color del cursor depende de los ajustes del menú [OPCION DISPLAY] → [MENU EN PANTALLA] → [OSD COLOR]. De forma predeterminada, el elemento seleccionado se visualiza con el cursor en color amarillo.
- En el modo retrato, el menú en pantalla se visualiza de lado. Para mostrar el menú en pantalla en vertical, cambie los ajustes del menú [OPCION DISPLAY] → [MENU EN PANTALLA] → [ROTACIÓN OSD].

**Restablecer los valores de ajuste a los ajustes de fábrica**

Si pulsa el botón <DEFAULT> en el mando a distancia, se restaurarán los ajustes de fábrica de los valores ajustados en los elementos de menú.



1) Pulse el botón <DEFAULT> en el mando a distancia.



**Nota**

- No se pueden restaurar a la vez todos los ajustes a los valores predeterminados.
- Para restaurar a la vez todos los ajustes configurados en los elementos del sub-menú con los valores predeterminados de fábrica, ejecute el menú [SETUP PROYECTOR] → [INICIALIZAR].
- Algunos elementos no se pueden restablecer a los valores predeterminados de fábrica tampoco al pulsar el botón <DEFAULT> en el mando a distancia. Estos elementos deben ajustarse uno a uno.
- El triángulo que aparece abajo de la escala de barra en la pantalla de ajustes individuales indica el ajuste predeterminado de fábrica. La posición del triángulo varía dependiendo de las señales de entrada seleccionadas.

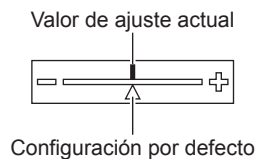







**Menú principal**

Los siguientes elementos están en el menú principal.

Al seleccionar un elemento del menú principal, se muestra la pantalla de selección del sub-menú.

El elemento de menú con ✓ en la columna de modo [SIMPLE] indica que esto aparece en la pantalla de menú (OSD) cuando el menú [OPCION DISPLAY] → [MODOS MENÚ] se configura como [SIMPLE].

Elemento del menú principal		Modo [SIMPLE]	Página
	[IMAGEN]	✓	86
	[POSICIÓN]	✓	96
	[MENÚ AVANZADO]	—	104

Elemento del menú principal		Modo [SIMPLE]	Página
	[PANTALLA DE IDIOMA(LANGUAGE)]	✓	110
	[OPCION DISPLAY]	✓	111
	[SETUP PROYECTOR]	✓	128
	[PATRÓN DE PRUEBA]	✓	160
	[LISTA DE SEÑALES REGISTRADAS]	✓	163
	[SEGURIDAD]	—	166
	[RED]	✓	169

## Sub-menú

Se muestra el sub-menú del elemento del menú principal seleccionado y puede configurar y ajustar sus diferentes elementos.

El elemento de menú con ✓ en la columna de modo [SIMPLE] indica que esto aparece en la pantalla de menú (OSD) cuando el menú [OPCION DISPLAY] → [MODO MENÚ] se configura como [SIMPLE].

## [IMAGEN]

Elemento de sub-menú	Ajuste predeterminado	Modo [SIMPLE]	Página
[MODO DE IMAGEN]	[ESTÁNDAR] <sup>*1</sup>	✓	86
[CONTRASTE]	[0]	✓	87
[BRILLO]	[0]	✓	87
[COLOR]	[7] <sup>*2</sup>	✓	88
[TINTE]	[0]	—	88
[TEMPERATURA COLOR]	[ESTÁNDAR] <sup>*2</sup>	—	88
[GAMMA]	[0]	—	90
[SYSTEM DAYLIGHT VIEW]	[NO] <sup>*2</sup>	—	90
[DEFINICION]	[+10] <sup>*2</sup>	—	90
[REDUCCIÓN DE RUIDO]	[1] <sup>*2</sup>	—	90
[CONTRASTE DINÁMICO NX]	[2] <sup>*2</sup>	—	91
[CONTRASTE DINÁMICO]	[NO]	—	92
[SELECTOR DEL SISTEMA]	[AUTO] <sup>*1</sup>	—	94
[MODO DE IMAGEN PREDETERM.]	[AUTO]	—	95

\*1 Depende de la entrada de señal.

\*2 Depende del [MODO DE IMAGEN].

## [POSICIÓN]

Elemento de sub-menú	Ajuste predeterminado	Modo [SIMPLE]	Página
[CAMBIO]	—	—	96
[ASPECTO]	[ESTÁNDAR] <sup>*1</sup>	✓	96
[ZOOM]	—	—	97
[GEOMETRÍA]	[NO]	✓	98

\*1 Depende de la entrada de señal.

## [MENÚ AVANZADO]

Elemento de sub-menú	Ajuste predeterminado	Modo [SIMPLE]	Página
[DIGITAL CINEMA REALITY]	[AUTO] <sup>*1</sup>	—	104
[BORRADO]	—	—	104

Elemento de sub-menú	Ajuste predeterminado	Modo [SIMPLE]	Página
[BORDES ZONA BLENDING]	[NO]	—	105
[RESPUESTA DE FOTOGRAMA]	[NORMAL]	—	109
[RASTER POSITION]	—	—	109

\*1 Depende de la entrada de señal.

## [PANTALLA DE IDIOMA(LANGUAGE)]

Detalles (➔ página 110)

## [OPCION DISPLAY]

Elemento de sub-menú	Ajuste predeterminado	Modo [SIMPLE]	Página
[AJUSTE DEL COLOR]	[NO]	✓	111
[CORRECCIÓN DEL COLOR]	[NO]	—	112
[AJUSTE PANTALLA]	—	✓	112
[CONFIG. ENTRADA SECUNDARIA]	—	—	113
[HDMI IN]	—	—	114
[SDI IN]	—	—	116
[DIGITAL LINK IN]	—	—	117
[MENU EN PANTALLA]	—	✓	119
[MODO MENÚ]	[NORMAL]	✓	121
[ROTACIÓN IMAGEN]	[NO]	—	121
[COLOR FONDO]	[AZUL]	—	121
[LOGO INICIAL]	[LOGO ESTANDAR]	✓	122
[UNIFORMIDAD]	[NO]	—	122
[AJUSTES DE OBTURADOR]	—	—	123
[CONGELADO]	—	—	125
[MONITOR FORMA ONDA]	[NO]	—	126
[NIVEL DE COLORES RGB]	—	—	127

## [SETUP PROYECTOR]

Elemento de sub-menú	Ajuste predeterminado	Modo [SIMPLE]	Página
[ID DEL PROYECTOR]	[TODOS]	✓	128
[MÉTODO DE PROYECCIÓN]	—	✓	128
[LENTE]	—	✓	129
[AJUSTE OPERACIÓN]	—	✓	133
[SALIDA DE LA LUZ]	[100.0%]	✓	136
[MODO STANDBY]	[NORMAL]	—	137
[ENCENDIDO RÁPIDO]	[NO]	—	137
[MODO BAJO CONSUMO]	—	—	138
[AJUSTE SIN SEÑAL]	—	—	138
[ENCENDIDO INICIAL]	[ÚLTIMA MEMORIA]	—	141
[ENTRADA DE INICIO]	[ULTIMO USO]	—	142
[FECHA Y HORA]	—	✓	142
[HORARIO]	[NO]	—	143
[MULTI PROYECTOR SYNC]	—	—	145
[RS-232C]	—	✓	147
[REMOTE1 MODO]	[ESTÁNDAR]	—	149
[BOTÓN DE FUNCIÓN]	—	—	149
[CONTADOR FILTRO]	—	—	149
[ESTADO]	—	✓	150
[AJUSTE DEL MONITOR DE INFORMACIÓN]	—	—	152
[CLONACIÓN DE DATOS]	—	—	154

Elemento de sub-menú	Ajuste predeterminado	Modo [SIMPLE]	Página
[GUARDAR DATOS USUARIO]	—	—	154
[CARGAR DATOS USUARIO]	—	—	154
[HDMI CEC]	[Sí]	—	155
[INICIALIZAR]	—	✓	157
[ACTUALIZACIÓN DE FIRMWARE]	—	—	159
[GUARDAR REGISTRO]	—	—	159
[CONTRASEÑA DE SERVICIO]	—	✓	159

## [PATRÓN DE PRUEBA]

Detalles (➔ página 160)

## [LISTA DE SEÑALES REGISTRADAS]

Detalles (➔ página 163)

## [SEGURIDAD]

Elemento de sub-menú	Ajuste predeterminado	Modo [SIMPLE]	Página
[CONTRASEÑA DE SEGURIDAD]	[NO]	—	166
[CAMBIO DE CONTRASEÑA DE SEGURIDAD]	—	—	166
[CONTROL DE INICIO DE DISPOSITIVO]	—	—	167
[CAMBIO PASSWORD CONTROL DEL EQUIPO]	—	—	168

## [RED]

Elemento de sub-menú	Ajuste predeterminado	Modo [SIMPLE]	Página
[TIPO ETHERNET]	[LAN]	✓	169
[DIGITAL LINK]	—	✓	169
[LAN CON CABLE]	—	✓	171
[LAN INALÁMBRICA]*1	[HABILITADO]	✓	172
[NOMBRE PROYECTOR]	—	✓	173
[ESTADO DE RED]	—	✓	173
[AJUSTE NFC]	[LECTURA/ESCRITURA]	—	174
[CUENTA DEL ADMINISTRADOR]	—	✓	175
[SEGURIDAD DE RED]	—	—	177
[NETWORK CONTROL]	—	✓	178
[PJLink]	—	✓	178
[Art-Net]	—	—	180

\*1 [LAN INALÁMBRICA] no puede configurarse si no hay ningún Módulo inalámbrico opcional (Núm. de modelo: Serie AJ-WM50) conectado al terminal <USB>.

### Nota

- Algunos elementos no se pueden ajustar o usar para la entrada de algunos formatos de señal en el proyector. Si los elementos no se pueden ajustar ni usar, se muestran con caracteres en negro en la pantalla del menú y no se pueden ajustar ni configurar.
- Los elementos del submenú y los ajustes predeterminados de fábrica varían en función del terminal de entrada seleccionado.
- Cuando la función NFC se activa, aparece el menú [RED] → [AJUSTE NFC]. El Kit de actualización NFC opcional (Núm. de modelo: ET-NUK10) puede usarse para activar la función NFC del proyector. Tenga en cuenta que hay algunos modelos que se entregan con la función NFC activada, y que hay algunos países o regiones en los que no se puede aplicar el Kit de actualización NFC. Para saber si la función NFC está disponible en el país o la región en los que ha comprado el producto, visite el sitio web o consulte a su distribuidor.  
<https://panasonic.net/cns/projector/>

## Menú [IMAGEN]

En la pantalla de menú, seleccione [IMAGEN] en el menú principal y seleccione un elemento del submenú.

Consulte “Navegación a través del menú” (➔ página 81) para obtener más información acerca del uso de la pantalla de menú.

### [MODO DE IMAGEN]

Puede seleccionar el modo de imagen adecuado para la fuente de imagen y el entorno en el cual se va a usar el proyector.

- 1) Pulse ▲▼ para seleccionar [MODO DE IMAGEN].
- 2) Pulse ◀▶.
  - Aparece la pantalla de ajuste individual [MODO DE IMAGEN].
- 3) Pulse ◀▶ para cambiar el elemento.
  - Los elementos cambiarán cada vez que pulse el botón.

[ESTÁNDAR]	La imagen es adecuada para las imágenes en movimiento en general.
[CINE]	La imagen es adecuada para contenidos de imágenes en movimiento.
[NATURAL]	La imagen es adecuada para usarse en un entorno relativamente oscuro.
[REC709]	La imagen es compatible con Rec.709 cuando un ajuste que no sea [MODO DE IMAGEN] se configura con el valor predeterminado de fábrica.
[DICOM SIM.]	La imagen es similar a la del estándar de escala de grises DICOM, sección 14.
[DINÁMICO]	La emisión de luz se maximiza para el uso en zonas brillantes.
[GRÁFICOS]	La imagen es adecuada para la entrada de la señal de ordenador.
[USUARIO]	Establezca cualquier modo de imagen deseado.

### Nota

- Rec.709 es la abreviatura de “ITU-R Recommendation BT.709” y es un estándar de color para emisiones con una elevada calidad visual.
- DICOM es la abreviación de “Digital Imaging and COmmunication in Medicine” y es un estándar para los dispositivos de obtención de imágenes médicas. Aunque se usa el nombre DICOM, el proyector no es un dispositivo médico, y las imágenes reproducidas no se deben usar para aplicaciones médicas, como el diagnóstico.
- Si se pulsa el botón <ENTER> con el [MODO DE IMAGEN] seleccionado, la condición del ajuste actualmente configurada puede guardarse como un valor especificado del modo de imagen seleccionado. Para guardar la condición de ajuste en [USUARIO] como valor predeterminado, consulte “Guardar el ajuste predeterminado en [USUARIO]” (➔ página 86). Se guardan los datos de todos los elementos excepto [SELECTOR DEL SISTEMA] y [MODO DE IMAGEN PREDETERM.] en el menú [IMAGEN].
- Si el menú [IMAGEN] → [MODO DE IMAGEN PREDETERM.] se configura como [AUTO], [GRÁFICOS] se selecciona automáticamente cuando se recibe una señal nueva de imágenes fijas y [ESTÁNDAR] se selecciona automáticamente cuando se recibe una señal de imágenes en movimiento. Si el menú [IMAGEN] → [MODO DE IMAGEN PREDETERM.] se configura con un ajuste distinto a [AUTO], el modo de imagen configurado en [MODO DE IMAGEN PREDETERM.] se selecciona cuando se recibe una señal nueva.

### Guardar el ajuste predeterminado en [USUARIO]

- 1) Pulse ▲▼ para seleccionar [MODO DE IMAGEN].
- 2) Pulse ◀▶ para seleccionar [USUARIO].
- 3) Pulse el botón <ENTER>.
  - Aparece la pantalla detallada de [MODO DE IMAGEN].
- 4) Presione ▲▼ para seleccionar [SALVAR AJUSTE DEFECTO], y luego pulse el botón <ENTER>.
  - Se visualiza la pantalla de confirmación.
- 5) Pulse ◀▶ para seleccionar [EJECUTAR], y pulse el botón <ENTER>.
  - La condición de ajuste se guarda como valor predeterminado del modo de imagen en [USUARIO].

### Cambio del nombre de [USUARIO]

- 1) Pulse ▲▼ para seleccionar [MODO DE IMAGEN].
- 2) Pulse ◀▶ para seleccionar [USUARIO].

- 3) Pulse el botón <ENTER>.
  - Aparece la pantalla detallada de [MODO DE IMAGEN].
- 4) Pulse ▲▼ para seleccionar [CAMBIO DE NOMBRE DE MODO DE IMAGEN], y pulse el botón <ENTER>.
  - Aparece la pantalla [CAMBIO DE NOMBRE DE MODO DE IMAGEN].
- 5) Pulse ▲▼◀▶ para seleccionar el texto y pulse el botón <ENTER> para introducir el texto.
- 6) Pulse ▲▼◀▶ para seleccionar [OK], y pulse el botón <ENTER>.
  - Se cambia el nombre del modo de imagen.

### Configurar el modo inicial para [USUARIO]

Puede seleccionar el modo de imagen inicial para [USUARIO].  
Ajuste cada elemento según su preferencia en función del ajuste del modo de imagen seleccionado.  
El ajuste predeterminado de fábrica es [REC709].

- 1) Pulse ▲▼ para seleccionar [MODO DE IMAGEN].
- 2) Pulse ◀▶ para seleccionar [USUARIO].
- 3) Pulse el botón <ENTER>.
  - Aparece la pantalla detallada de [MODO DE IMAGEN].
- 4) Presione ▲▼ para seleccionar [MODO DE IMAGEN BASADO] y luego pulse el botón <ENTER>.
  - Se visualiza la pantalla [MODO DE IMAGEN BASADO].
- 5) Presione ▲▼ para seleccionar el modo de imagen y presione el botón <ENTER>.
  - Se visualiza la pantalla de confirmación.
- 6) Pulse ◀▶ para seleccionar [EJECUTAR], y pulse el botón <ENTER>.
  - Se sobrescribe la configuración del menú [IMAGEN] (excepto por [SELECTOR DEL SISTEMA] y [MODO DE IMAGEN PREDETERM.]) con la configuración predeterminada del modo de imagen seleccionado.

### [CONTRASTE]

Puede ajustar el contraste de los colores.

- 1) Pulse ▲▼ para seleccionar [CONTRASTE].
- 2) Pulse ◀▶ o el botón <ENTER>.
  - Aparece la pantalla de ajuste individual [CONTRASTE].
- 3) Pulse ◀▶ para ajustar el nivel.

Operación	Ajuste	Margen de ajuste
Pulse ▶.	La pantalla se vuelve más brillante.	-31 - +31
Pulse ◀.	La pantalla se vuelve más oscura.	

#### Atención

- Ajuste el menú [IMAGEN] → [BRILLO] en primer lugar cuando tenga que ajustar el nivel de negro.

### [BRILLO]

Puede ajustar la zona oscura (negra) de la imagen proyectada.

- 1) Pulse ▲▼ para seleccionar [BRILLO].
- 2) Pulse ◀▶ o el botón <ENTER>.
  - Aparece la pantalla de ajuste individual [BRILLO].
- 3) Pulse ◀▶ para ajustar el nivel.

Operación	Ajuste	Margen de ajuste
Pulse ►.	Incrementa el brillo de las zonas oscuras (negras) de la pantalla.	-31 - +31
Pulse ◀.	Reduce el brillo de las zonas oscuras (negras) de la pantalla.	

## [COLOR]

Puede ajustar la saturación de color de la imagen proyectada.

- 1) Pulse ▲▼ para seleccionar [COLOR].
- 2) Pulse ◀▶ o el botón <ENTER>.
  - Aparece la pantalla de ajuste individual [COLOR].
- 3) Pulse ◀▶ para ajustar el nivel.

Operación	Ajuste	Margen de ajuste
Pulse ►.	Acentúa los colores.	-31 - +31
Pulse ◀.	Suaviza los colores.	

## [TINTE]

Puede ajustar los tonos de piel de la imagen proyectada.

- 1) Pulse ▲▼ para seleccionar [TINTE].
- 2) Pulse ◀▶ o el botón <ENTER>.
  - Aparece la pantalla de ajuste individual [TINTE].
- 3) Pulse ◀▶ para ajustar el nivel.

Operación	Ajuste	Margen de ajuste
Pulse ►.	Ajusta el tono de piel en colores verdosos.	-31 - +31
Pulse ◀.	Ajusta el tono de piel en colores rojizos.	

## [TEMPERATURA COLOR]

Puede cambiar la temperatura del color si las zonas blancas de la imagen proyectada son azuladas o rojizas.

### Ajuste con la temperatura de color

- 1) Pulse ▲▼ para seleccionar [TEMPERATURA COLOR].
- 2) Pulse ◀▶ o el botón <ENTER>.
  - Aparece la pantalla de ajuste individual [TEMPERATURA COLOR].
- 3) Pulse ◀▶ para cambiar el elemento.
  - Los elementos cambiarán cada vez que pulse el botón.

[ESTÁNDAR]	Configuración por defecto.
[USUARIO]	Ajusta el balance de blancos deseado. Consulte "Ajuste del balance de blancos deseado" (► página 89) para obtener más información.
[BAJO]	Seleccione un elemento para que las imágenes queden naturales.
[ALTO]	

### Nota

- La opción [ESTÁNDAR] no puede seleccionarse si el menú [IMAGEN] → [MODO DE IMAGEN] está configurado como [DICOM SIM.].
- Este elemento se ajusta en [USUARIO] si el menú [OPCION DISPLAY] → [AJUSTE DEL COLOR] no se configura como [NO].



### Ajuste del balance de blancos deseado

- 1) Pulse ▲▼ para seleccionar [TEMPERATURA COLOR].
- 2) Pulse ◀▶ o el botón <ENTER>.
  - Aparece la pantalla de ajuste individual [TEMPERATURA COLOR].
- 3) Pulse ◀▶ para seleccionar [USUARIO].
- 4) Pulse el botón <ENTER>.
  - Aparece la pantalla [TEMPERATURA COLOR].
- 5) Pulse ▲▼ para seleccionar [BALANCE DE BLANCOS].
- 6) Pulse el botón <ENTER>.
  - Aparece la pantalla [BALANCE DE BLANCOS].
- 7) Pulse ▲▼ para seleccionar [BALANCE DE BLANCOS ALTO] o [BALANCE DE BLANCO BAJO].
- 8) Pulse el botón <ENTER>.
  - Aparece la pantalla [BALANCE DE BLANCOS ALTO] o la pantalla [BALANCE DE BLANCO BAJO].
- 9) Pulse ▲▼ para seleccionar [ROJO], [VERDE] o [AZUL].
- 10) Pulse ◀▶ para ajustar el nivel.

Elemento	Operación	Ajuste	Margen de ajuste
[ROJO]	Pulse ▶.	Acentúa el rojo.	[BALANCE DE BLANCOS ALTO]: 0 - +255 (el ajuste predeterminado de fábrica es +255) [BALANCE DE BLANCO BAJO]: -127 - +127 (el ajuste predeterminado de fábrica es 0)
	Pulse ◀.	Suaviza el rojo.	
[VERDE]	Pulse ▶.	Acentúa el verde.	
	Pulse ◀.	Suaviza el verde.	
[AZUL]	Pulse ▶.	Acentúa el azul.	
	Pulse ◀.	Suaviza el azul.	

#### Nota

- Ajuste [TEMPERATURA COLOR] correctamente. Todos los colores no se mostrarán correctamente a menos que se realice el ajuste adecuado. Si el ajuste no tiene el efecto deseado, puede pulsar el botón <DEFAULT> en el mando a distancia para recuperar el valor predeterminado de fábrica del ajuste del elemento seleccionado.

### Cambio del nombre de [USUARIO]

- 1) Pulse ▲▼ para seleccionar [TEMPERATURA COLOR].
- 2) Pulse ◀▶ o el botón <ENTER>.
  - Aparece la pantalla de ajuste individual [TEMPERATURA COLOR].
- 3) Pulse ◀▶ para seleccionar [USUARIO].
- 4) Pulse el botón <ENTER>.
  - Aparece la pantalla [TEMPERATURA COLOR].
- 5) Pulse ▲▼ para seleccionar [CAMBIO DE NOMBRE DE LA TEMP. DE COLOR].
- 6) Pulse el botón <ENTER>.
  - Aparece la pantalla [CAMBIO DE NOMBRE DE LA TEMP. DE COLOR].
- 7) Pulse ▲▼◀▶ para seleccionar el texto y pulse el botón <ENTER> para introducir el texto.
- 8) Pulse ▲▼◀▶ para seleccionar [OK] y pulse el botón <ENTER>.
  - Se cambia el nombre establecido para la temperatura de color.

#### Nota

- La pantalla de [USUARIO] también se cambia al cambiarse el nombre.

## [GAMMA]

Tiene la opción de cambiar el modo de gamma.

- 1) Pulse ▲▼ para seleccionar [GAMMA].
- 2) Pulse ◀▶ o pulse el botón <ENTER>.
  - Aparece la pantalla de ajuste individual [GAMMA].
- 3) Pulse ◀▶ para ajustar el nivel.

Operación	Ajuste	Margen de ajuste
Pulse ▶.	El tono intermedio se vuelve más brillante.	-8 - +7
Pulse ◀.	El tono intermedio se vuelve más oscuro.	

## [SYSTEM DAYLIGHT VIEW]

Puede corregir la imagen para visualizarla con la intensidad óptima incluso si se proyecta bajo luz brillante.

- 1) Pulse ▲▼ para seleccionar [SYSTEM DAYLIGHT VIEW].
- 2) Pulse ◀▶ o el botón <ENTER>.
  - Aparece la pantalla de ajuste individual [SYSTEM DAYLIGHT VIEW].
- 3) Pulse ◀▶ para cambiar el elemento.
  - Los elementos cambiarán cada vez que pulse el botón.

[NO]	Sin corrección.
[1] - [6]	Corrige la intensidad de la imagen. Cuanto más grande es el valor, mayor es la corrección.

## [DEFINICION]

Puede ajustar la definición de la imagen proyectada.

- 1) Pulse ▲▼ para seleccionar [DEFINICION].
- 2) Pulse ◀▶ o el botón <ENTER>.
  - Aparece la pantalla de ajuste individual [DEFINICION].
- 3) Pulse ◀▶ para ajustar el nivel.

Operación	Ajuste	Margen de ajuste
Pulse ▶.	Los contornos se vuelven más nítidos.	0 - +15
Pulse ◀.	Los contornos se vuelven más suaves.	

### Nota

- Si pulsa ▶ cuando el valor de ajuste es de [+15], el valor cambia a [0]. Si pulsa ◀ cuando el valor de ajuste es de [0], el valor cambia a [+15].

## [REDUCCIÓN DE RUIDO]

Puede reducir el ruido cuando la imagen de entrada aparece degradada y hay ruido en la señal de la imagen.

- 1) Pulse ▲▼ para seleccionar [REDUCCIÓN DE RUIDO].
- 2) Pulse ◀▶ o el botón <ENTER>.
  - Aparece la pantalla de ajuste individual [REDUCCIÓN DE RUIDO].
- 3) Pulse ◀▶ para cambiar el elemento.
  - Los elementos cambiarán cada vez que pulse el botón.

[NO]	Sin corrección.
[1]	Corrige ligeramente el ruido.
[2]	Corrige moderadamente el ruido.
[3]	Corrige drásticamente el ruido.

### Atención

- Cuando este ajuste se configura para una señal de entrada con menos ruido, la imagen podría parecer diferente a la imagen original. En este caso, ajústelo en [NO].

## [CONTRASTE DINÁMICO NX]

El ajuste de la luz de la fuente luminosa y la compensación de señal se realizan automáticamente según la imagen para lograr el contraste óptimo de la misma.

Realiza la corrección estándar del proyector para mejorar la expresividad de las áreas oscuras manteniendo el brillo general.

- 1) Pulse ▲▼ para seleccionar [CONTRASTE DINÁMICO NX].
- 2) Pulse ◀▶ o el botón <ENTER>.
  - Aparece la pantalla de ajuste individual [CONTRASTE DINÁMICO NX].
- 3) Pulse ◀▶ para cambiar el elemento.
  - Los elementos cambiarán cada vez que pulse el botón.

[NO]	Desactiva la función de CONTRASTE DINÁMICO NX.
[1]	Ajusta la fuente luminosa y compensa las señales de forma mínima.
[2]	Ajusta la fuente luminosa y compensa las señales de forma moderada.
[3]	Ajusta la fuente luminosa y compensa las señales de forma importante.
[USUARIO]	Introduzca la corrección deseada. Consulte "Ejecución de la corrección deseada" (➔ página 91) para obtener más información.

### Nota

- No es posible configurar [CONTRASTE DINÁMICO NX] si [CONTRASTE DINÁMICO] está configurado en un valor diferente de [NO].
- Para utilizar la función de sincronización de contraste y la función de sincronización de obturador, haga que la configuración del menú sea idéntica por cada proyector conectado, ya sea configurando el menú [IMAGEN] → [CONTRASTE DINÁMICO NX] en un valor diferente de [NO] o configurando el menú [IMAGEN] → [CONTRASTE DINÁMICO] en un valor diferente de [NO].  
Configure [CONTRASTE DINÁMICO NX] en [NO] y [CONTRASTE DINÁMICO] en un valor diferente de [NO] si hay proyectores sin un menú [CONTRASTE DINÁMICO NX] agrupados en los proyectores conectados.

## Ejecución de la corrección deseada

- 1) Pulse ▲▼ para seleccionar [CONTRASTE DINÁMICO NX].
- 2) Pulse ◀▶ o el botón <ENTER>.
  - Aparece la pantalla de ajuste individual [CONTRASTE DINÁMICO NX].
- 3) Pulse ◀▶ para seleccionar [USUARIO].
- 4) Pulse el botón <ENTER>.
  - Aparece la pantalla [CONTRASTE DINÁMICO NX].
- 5) Pulse ▲▼ para seleccionar el elemento que desea ajustar.
  - Los elementos de ajustes detallados cambiarán cada vez que pulse ◀▶.
  - Pulse el botón <ENTER> cuando esté seleccionado [MULTI PROYECTOR SYNC].

Elemento de ajuste		Detalles
[CONTRASTE AUTOMÁTICO] (Ajuste automático de la fuente luminosa)	[NO]	No ajusta la fuente luminosa.
	[1] - [255]	Cuanto más alto es el valor, más fuerte es el ajuste de luz de la fuente luminosa. Puede fijarse en incrementos de 1. (Ajuste de fábrica: 215)
[NIVEL DE SEÑAL DE BRILLO] (Ajuste del nivel de brillo de la señal para comenzar el ajuste de luz)	[6%] - [50%]	Ajusta la fuente luminosa cuando el nivel de brillo de la señal de vídeo que se está recibiendo es inferior al valor establecido. Cuanto más alto es el valor, mayor es el rango para realizar el ajuste de luz de la fuente luminosa. Puede fijarse en incrementos de 1 %. (Ajuste de fábrica: 30 %)

Elemento de ajuste	Detalles	
[TEMPORIZADOR APAGADO LUCES] (Ajuste de la hora hasta que se apaga la luz)	[DESHABILITADO]	No apaga la fuente luminosa.
	[0.0s] - [10.0s]	Apaga la fuente luminosa el nivel de brillo de la señal de vídeo que se está recibiendo es inferior al valor establecido en [NIVEL SEÑAL APAGADO LUCES]. Seleccione una de las opciones entre [0.0s] - [4.0s], [5.0s], [7.0s] o [10.0s]. [0.0s] - [4.0s] puede seleccionarse en incrementos de 0,5.
[NIVEL SEÑAL APAGADO LUCES] (Ajuste del nivel de brillo de la señal para apagar la luz)	[0%] - [5%]	Fija el nivel de luminosidad de la señal de vídeo para apagar la fuente luminosa con [TEMPORIZADOR APAGADO LUCES]. Puede fijarse en incrementos de 1 %. (Ajuste de fábrica: 0 %)
[APAG. GRADUAL LUCES ACTIV.] (Ajuste de fundido de entrada cuando se ilumina de nuevo)	[NO]	No permite ajustar el fundido de entrada de la imagen si la fuente luminosa se vuelve a encender después de haberse apagado con el [TEMPORIZADOR APAGADO LUCES].
	[0.5s] - [10.0s]	Ajusta el fundido de entrada de la imagen si la fuente luminosa se vuelve a encender después de haberse apagado con el [TEMPORIZADOR APAGADO LUCES]. Seleccione una de las opciones entre [0.5s] - [4.0s], [5.0s], [7.0s] o [10.0s]. [0.5s] - [4.0s] puede seleccionarse en incrementos de 0,5.
[APAG. GRADUAL LUCES DESACT.] (Ajuste de fundido de salida cuando se apaga)	[NO]	No permite ajustar el fundido de salida de la imagen cuando la fuente luminosa se apaga con el [TEMPORIZADOR APAGADO LUCES].
	[0.5s] - [10.0s]	Ajusta el fundido de salida de la imagen cuando la fuente luminosa se apaga con el [TEMPORIZADOR APAGADO LUCES]. Seleccione una de las opciones entre [0.5s] - [4.0s], [5.0s], [7.0s] o [10.0s]. [0.5s] - [4.0s] puede seleccionarse en incrementos de 0,5.
[INTENSIDAD MANUAL] (Ajuste de la fuente luminosa manual)	[0] - [255]	Cuanto más grande es el valor, mayor es la corrección. Puede fijarse en incrementos de 1. (Ajuste de fábrica: 255)
[GAMMA DINÁMICA] (Ajuste de la compensación de la señal)	[NO]	No compensa la señal.
	[1]	Compensa ligeramente la señal.
	[2]	Compensa moderadamente la señal.
	[3]	Compensa drásticamente la señal.
[MULTI PROJECTOR SYNC]	Configura la función de sincronización de contraste. Este elemento de ajuste es común con el siguiente elemento de menú. • El menú [SETUP PROYECTOR] → [MULTI PROJECTOR SYNC] Consulte el menú [SETUP PROYECTOR] → [MULTI PROJECTOR SYNC] (➔ página 145) para obtener más información.	

## Nota

- La opción [NIVEL SEÑAL APAGADO LUCES] no puede configurarse si para [TEMPORIZADOR APAGADO LUCES] se ha seleccionado [DESHABILITADO].
- Si [TEMPORIZADOR APAGADO LUCES] está ajustado en un valor distinto de [DESHABILITADO], las siguientes son las condiciones para volver a encender la fuente luminosa desde el estado en la que la fuente luminosa se apagó mediante esta función.
  - Cuando el nivel de brillo de la señal de vídeo que se está recibiendo supera el valor establecido en [NIVEL SEÑAL APAGADO LUCES]
  - Cuando se va la señal de entrada
  - Cuando en el menú en pantalla, como la pantalla de menú (OSD) o la guía de entrada, aparece una imagen de prueba o un mensaje de advertencia
- La compensación de señal de la función contraste dinámico NX varía según los valores establecidos en [CONTRASTE AUTOMÁTICO], [NIVEL DE SEÑAL DE BRILLO] y [GAMMA DINÁMICA].
- La función de contraste dinámico NX no funciona si se está midiendo la luminosidad y el color.
- La función de sincronización de contraste permite reproducir una pantalla combinada con balance de contraste compartiendo el nivel de luminosidad de la de señal de vídeo recibida en cada proyector al configurar una instalación multipantalla combinando las imágenes proyectadas procedentes de varios proyectores.

## [CONTRASTE DINÁMICO]

El ajuste de luz de la fuente luminosa y la compensación de la señal se realizan automáticamente en función de la imagen para encontrar el contraste óptimo.

Realiza la corrección convencional para ajustar el nivel de negro mediante la disminución de la luminosidad general.

1) Pulse ▲▼ para seleccionar [CONTRASTE DINÁMICO].

2) Pulse ◀▶ o el botón <ENTER>.

- Aparece la pantalla de ajuste individual [CONTRASTE DINÁMICO].

3) Pulse ◀▶ para cambiar el elemento.

- Los elementos cambiarán cada vez que pulse el botón.

[NO]	Desactiva la función de contraste dinámico.
[1]	Ajusta la fuente luminosa y compensa las señales de forma mínima.
[2]	Ajusta la fuente luminosa y compensa las señales de forma moderada.
[3]	Ajusta la fuente luminosa y compensa las señales de forma importante.
[USUARIO]	Introduzca la corrección deseada. Consulte "Ejecución de la corrección deseada" (▶ página 93) para obtener más información.

**Nota**

- No es posible configurar [CONTRASTE DINÁMICO] si [CONTRASTE DINÁMICO NX] está configurado en un valor diferente de [NO].
- Para utilizar la función de sincronización de contraste y la función de sincronización de obturador, haga que la configuración del menú sea idéntica por cada proyector conectado, ya sea configurando el menú [IMAGEN] → [CONTRASTE DINÁMICO NX] en un valor diferente de [NO] o configurando el menú [IMAGEN] → [CONTRASTE DINÁMICO] en un valor diferente de [NO].  
Configure [CONTRASTE DINÁMICO NX] en [NO] y [CONTRASTE DINÁMICO] en un valor diferente de [NO] si hay proyectores sin un menú [CONTRASTE DINÁMICO NX] agrupados en los proyectores conectados.

**Ejecución de la corrección deseada**

1) Pulse ▲▼ para seleccionar [CONTRASTE DINÁMICO].

2) Pulse ◀▶ o el botón <ENTER>.

- Aparece la pantalla de ajuste individual [CONTRASTE DINÁMICO].

3) Pulse ◀▶ para seleccionar [USUARIO].

4) Pulse el botón <ENTER>.

- Aparece la pantalla [CONTRASTE DINÁMICO].

5) Pulse ▲▼ para seleccionar el elemento que desea ajustar.

- Los elementos de ajustes detallados cambiarán cada vez que pulse ◀▶.
- Pulse el botón <ENTER> cuando esté seleccionado [MULTI PROYECTOR SYNC].

Elemento de ajuste		Detalles
[CONTRASTE AUTOMÁTICO] (Ajuste automático de la fuente luminosa)	[NO]	No ajusta la fuente luminosa.
	[1] - [255]	Cuanto más alto es el valor, más fuerte es el ajuste de luz de la fuente luminosa. Puede fijarse en incrementos de 1. (Ajuste de fábrica: 122)
[NIVEL DE SEÑAL DE BRILLO] (Ajuste del nivel de brillo de la señal para comenzar el ajuste de luz)	[6%] - [50%]	Ajusta la fuente luminosa cuando el nivel de brillo de la señal de vídeo que se está recibiendo es inferior al valor establecido. Cuanto más alto es el valor, mayor es el rango para realizar el ajuste de luz de la fuente luminosa. Puede fijarse en incrementos de 1 %. (Ajuste de fábrica: 46 %)
[TEMPORIZADOR APAGADO LUCES] (Ajuste de la hora hasta que se apaga la luz)	[DESHABILITADO]	No apaga la fuente luminosa.
	[0.0s] - [10.0s]	Apaga la fuente luminosa el nivel de brillo de la señal de vídeo que se está recibiendo es inferior al valor establecido en [NIVEL SEÑAL APAGADO LUCES]. Seleccione una de las opciones entre [0.0s] - [4.0s], [5.0s], [7.0s] o [10.0s]. [0.0s] - [4.0s] puede seleccionarse en incrementos de 0,5.
[NIVEL SEÑAL APAGADO LUCES] (Ajuste del nivel de brillo de la señal para apagar la luz)	[0%] - [5%]	Fija el nivel de luminosidad de la señal de vídeo para apagar la fuente luminosa con [TEMPORIZADOR APAGADO LUCES]. Puede fijarse en incrementos de 1 %. (Ajuste de fábrica: 0 %)
[APAG. GRADUAL LUCES ACTIV.] (Ajuste de fundido de entrada cuando se ilumina de nuevo)	[NO]	No permite ajustar el fundido de entrada de la imagen si la fuente luminosa se vuelve a encender después de haberse apagado con el [TEMPORIZADOR APAGADO LUCES].
	[0.5s] - [10.0s]	Ajusta el fundido de entrada de la imagen si la fuente luminosa se vuelve a encender después de haberse apagado con el [TEMPORIZADOR APAGADO LUCES]. Seleccione una de las opciones entre [0.5s] - [4.0s], [5.0s], [7.0s] o [10.0s]. [0.5s] - [4.0s] puede seleccionarse en incrementos de 0,5.

Elemento de ajuste		Detalles
[APAG. GRADUAL LUCES DESACT.] (Ajuste de fundido de salida cuando se apaga)	[NO]	No permite ajustar el fundido de salida de la imagen cuando la fuente luminosa se apaga con el [TEMPORIZADOR APAGADO LUCES].
	[0.5s] - [10.0s]	Ajusta el fundido de salida de la imagen cuando la fuente luminosa se apaga con el [TEMPORIZADOR APAGADO LUCES]. Seleccione una de las opciones entre [0.5s] - [4.0s], [5.0s], [7.0s] o [10.0s]. [0.5s] - [4.0s] puede seleccionarse en incrementos de 0,5.
[INTENSIDAD MANUAL] (Ajuste de la fuente luminosa manual)	[0] - [255]	Cuanto más grande es el valor, mayor es la corrección. Puede fijarse en incrementos de 1. (Ajuste de fábrica: 255)
[GAMMA DINÁMICA] (Ajuste de la compensación de la señal)	[NO]	No compensa la señal.
	[1]	Compensa ligeramente la señal.
	[2]	Compensa moderadamente la señal.
	[3]	Compensa drásticamente la señal. Este ajuste maximizará el contraste.
[MULTI PROJECTOR SYNC]		Configura la función de sincronización de contraste. Este elemento de ajuste es común con el siguiente elemento de menú. <ul style="list-style-type: none"> <li>El menú [SETUP PROYECTOR] → [MULTI PROJECTOR SYNC] Consulte el menú [SETUP PROYECTOR] → [MULTI PROJECTOR SYNC] (➔ página 145) para obtener más información.</li> </ul>

### Nota

- La opción [NIVEL SEÑAL APAGADO LUCES] no puede configurarse si para [TEMPORIZADOR APAGADO LUCES] se ha seleccionado [DESHABILITADO].
- Si [TEMPORIZADOR APAGADO LUCES] está ajustado en un valor distinto de [DESHABILITADO], las siguientes son las condiciones para volver a encender la fuente luminosa desde el estado en la que la fuente luminosa se apagó mediante esta función.
  - Cuando el nivel de brillo de la señal de vídeo que se está recibiendo supera el valor establecido en [NIVEL SEÑAL APAGADO LUCES]
  - Cuando se va la señal de entrada
  - Cuando en el menú en pantalla, como la pantalla de menú (OSD) o la guía de entrada, aparece una imagen de prueba o un mensaje de advertencia
- La compensación de señal de la función contraste dinámico varía según el valor configurado en [GAMMA DINÁMICA].
- La función de contraste dinámico no funciona si se está midiendo la luminosidad y el color.
- La función de sincronización de contraste permite reproducir una pantalla combinada con balance de contraste compartiendo el nivel de luminosidad de la de señal de vídeo recibida en cada proyector al configurar una instalación multipantalla combinando las imágenes proyectadas procedentes de varios proyectores.

## [SELECTOR DEL SISTEMA]

El proyector detectará automáticamente la señal de entrada, pero puede ajustar el método del sistema manualmente cuando se recibe una señal inestable. Ajuste el método del sistema que coincida con la señal de entrada.

- 1) Pulse ▲▼ para seleccionar [SELECTOR DEL SISTEMA].
- 2) Pulse el botón <ENTER>.
- 3) Pulse ▲▼ para seleccionar un formato de sistema.
  - Los formatos de sistema disponibles varían en función de la señal de entrada.

Terminal	Formato de sistema	
Terminal <HDMI IN 1>, terminal <HDMI IN 2>, terminal <DIGITAL LINK>	Señal 480/60p o 576/50p	Seleccione [AUTO], [RGB] o [YCbCr].
	Otras señales de imágenes en movimiento	Seleccione [AUTO], [RGB] o [YPbPr].

- 4) Pulse el botón <ENTER>.

### Nota

- Para obtener más información de los tipos de señales de vídeo que se puedan usar con el proyector, consulte "Lista de señales compatibles" (➔ página 276).
- Es posible que estos ajustes no funcionen correctamente en algunos dispositivos externos conectados.
- Para la entrada SDI, el formato de la señal puede configurarse en detalle en el menú [OPCION DISPLAY] → [SDI IN].

## [MODO DE IMAGEN PREDETERM.]

Configure el modo de imagen que se aplicará al recibirse una señal nueva. El ajuste del menú [IMAGEN] → [MODO DE IMAGEN] cambiará según la configuración.

- 1) Pulse ▲▼ para seleccionar [MODO DE IMAGEN PREDETERM.].
- 2) Pulse ◀▶ para cambiar el elemento.
  - Los elementos cambiarán cada vez que pulse el botón.

[AUTO]	Configure [MODO DE IMAGEN] Como [GRÁFICOS] cuando se reciba una señal de imágenes fijas o [ESTÁNDAR] cuando se reciba una señal de imágenes en movimiento.
[ESTÁNDAR]	Ajuste [MODO DE IMAGEN] en [ESTÁNDAR].
[CINE]	Ajuste [MODO DE IMAGEN] en [CINE].
[NATURAL]	Ajuste [MODO DE IMAGEN] en [NATURAL].
[REC709]	Ajuste [MODO DE IMAGEN] en [REC709].
[DICOM SIM.]	Ajuste [MODO DE IMAGEN] en [DICOM SIM.].
[DINÁMICO]	Ajuste [MODO DE IMAGEN] en [DINÁMICO].
[GRÁFICOS]	Ajuste [MODO DE IMAGEN] en [GRÁFICOS].
[USUARIO]	Ajuste [MODO DE IMAGEN] en [USUARIO].

### Nota

- Las siguientes son las condiciones cuando el ajuste del menú [IMAGEN] → [MODO DE IMAGEN] se cambia al modo de imagen configurado como [MODO DE IMAGEN PREDETERM.].
  - Cuando se recibe una señal nueva
  - Cuando se vuelve a recibir la señal eliminada tras haberse eliminado la señal registrada
  - Cuando se pulsa el botón <DEFAULT> con el menú [IMAGEN] → [MODO DE IMAGEN] seleccionado
  - Cuando no se recibe ninguna señal de entrada

## Menú [POSICIÓN]

En la pantalla de menú, seleccione [POSICIÓN] en el menú principal y seleccione un elemento del submenú.

Consulte “Navegación a través del menú” (➔ página 81) para obtener más información acerca del uso de la pantalla de menú.

### Nota

- Si el dispositivo compatible con la salida DIGITAL LINK opcional (Núm. de modelo: ET-YFB100G, ET-YFB200G) se conecta al terminal <DIGITAL LINK>, en primer lugar ajuste el desplazamiento, el aspecto y la fase reloj en el menú del dispositivo compatible con la salida DIGITAL LINK.

### [CAMBIO]

Mueva la posición de la imagen verticalmente u horizontalmente si la imagen proyectada en la pantalla sigue fuera de posición aunque las posiciones del proyector y de la pantalla sean correctas.

- 1) Pulse ▲▼ para seleccionar [CAMBIO].
- 2) Pulse el botón <ENTER>.
  - Aparece la pantalla [CAMBIO].
- 3) Pulse ▲▼◀▶ para ajustar la posición.

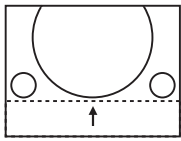
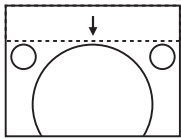
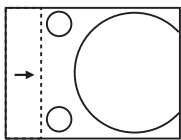
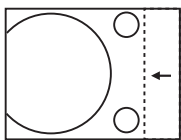
Orientación	Operación	Ajuste	
Ajuste vertical (hacia arriba y hacia abajo)	Pulse ▲.	La posición de la imagen se mueve hacia arriba.	
	Pulse ▼.	La posición de la imagen se mueve hacia abajo.	
Ajuste horizontal (hacia la derecha y hacia la izquierda)	Pulse ▶.	La posición de la imagen se mueve hacia la derecha.	
	Pulse ◀.	La posición de la imagen se mueve hacia la izquierda.	

### Nota

- En el caso de la configuración del retrato, la posición de la imagen se mueve de forma horizontal cuando se elige “Ajuste vertical (hacia arriba y hacia abajo)”. La posición de la imagen se mueve de forma vertical cuando se elige “Ajuste horizontal (hacia la derecha y hacia la izquierda)”.

### [ASPECTO]

Puede cambiar la relación de aspecto de la imagen.

La relación de aspecto se cambia dentro del rango de pantalla seleccionado en el menú [OPCION DISPLAY] → [AJUSTE PANTALLA] → [RELACIÓN DE ASPECTO]. Ajuste primero [RELACIÓN DE ASPECTO]. (➔ página 112)

- 1) Pulse ▲▼ para seleccionar [ASPECTO].
- 2) Pulse ◀▶ o el botón <ENTER>.
  - Aparece la pantalla de ajuste individual [ASPECTO].



3) Pulse ◀▶ para cambiar el elemento.

- Los elementos cambiarán cada vez que pulse el botón.

[ESTÁNDAR]	Muestra imágenes sin cambiar la relación de aspecto de las señales de entrada.
[COMPLETO]	Muestra imágenes sin cambiar la resolución de las señales de entrada.
[16:9]	Muestra imágenes con la relación de aspecto convertida a 16:9 al recibir señales estándares*1. Cuando se reciben señales de pantalla ancha*2, las imágenes se visualizan sin cambiarse la relación de aspecto.
[4:3]	Muestra imágenes sin cambiar la relación de aspecto cuando se reciben señales estándares*1. Cuando se reciben señales de pantalla ancha*2, las imágenes se reducen para reproducirse sin cambiar la relación de aspecto de entrada de modo que las imágenes se ajusten a la pantalla 4:3.
[EXPANSIÓN H.]	Muestra imágenes utilizando toda la altura de la pantalla seleccionada en [RELACIÓN DE ASPECTO]. Cuando las señales tienen una relación de aspecto verticalmente mayor que la relación de aspecto de la pantalla seleccionada en [RELACIÓN DE ASPECTO], las áreas que superen la altura del rango de la pantalla no se visualizarán.
[EXPANSIÓN V.]	Muestra imágenes utilizando toda la altura de la pantalla seleccionada en [RELACIÓN DE ASPECTO]. Cuando las señales tienen una relación de aspecto horizontalmente mayor que la relación de aspecto de la pantalla seleccionada en [RELACIÓN DE ASPECTO], las áreas que superen la anchura del rango de la pantalla no se visualizarán.
[EXPANSIÓN H/V]	Muestra imágenes con todo el rango de la pantalla seleccionado en [RELACIÓN DE ASPECTO]. Cuando la relación de aspecto de las señales de entrada difiere del rango de pantalla, las imágenes se visualizan con la relación de aspecto convertida a aquella de la pantalla seleccionada en [RELACIÓN DE ASPECTO].

\*1 Las señales estándar son señales de entrada con una relación de aspecto de 4:3 o 5:4.

\*2 Las señales panorámicas son señales de entrada con una relación de aspecto de 16:10, 16:9, 15:9 o 15:10.

**Nota**

- Si se selecciona una relación de aspecto que es diferente a la relación de aspecto para las señales de entrada, las imágenes aparecerán de forma diferente a las originales. Téngalo presente cuando seleccione la relación de aspecto.
- Si usa el proyector en lugares como cafeterías o en hoteles para mostrar programas por razones comerciales o para presentaciones públicas, tenga en cuenta que ajustar la relación de aspecto o usar la función de zoom para cambiar las imágenes de la pantalla podría infringir los derechos de autor del propietario original de ese programa según la legislación de protección de derechos de autor. Tenga cuidado al usar una función del proyector como por ejemplo al ajustar la relación de aspecto o la función de zoom.
- Si se muestran imágenes 4:3 convencionales (normales) que no son imágenes panorámicas en una pantalla panorámica, los bordes de las imágenes podrían no ser visibles o podrían llegar a distorsionarse. Este tipo de imágenes se deben visualizar con una relación de aspecto de 4:3 en el formato original previsto por el creador de las imágenes.

**[ZOOM]**

Puede ajustar el tamaño de la imagen.

Los ajustes de [ZOOM] varían según la configuración del menú [POSICIÓN] → [ASPECTO].

**Si [ASPECTO] está establecido en una opción que no sea [ESTÁNDAR] ni [COMPLETO]**

- 1) Pulse ▲▼ para seleccionar [ZOOM].
- 2) Pulse el botón <ENTER>.
  - Aparece la pantalla [ZOOM].
- 3) Pulse ▲▼ para seleccionar [FIJACIÓN].
- 4) Pulse ◀▶ para cambiar el elemento.

[NO]	Ajusta la relación de zoom de [VERTICAL] y [HORIZONTAL].
[SÍ]	Usa [AMBOS] para ajustar la relación de zoom. La imagen se puede ampliar o reducir vertical u horizontalmente al mismo nivel de ampliación.

- 5) Pulse ▲▼ para seleccionar [VERTICAL] o [HORIZONTAL].
  - Si [SÍ] está seleccionado, seleccione [AMBOS].
- 6) Pulse ◀▶ para realizar el ajuste.

**Nota**

- Cuando el menú [POSICIÓN] → [ASPECTO] se configura como [COMPLETO], el ajuste [ZOOM] no puede ajustarse.

## Cuando [ASPECTO] se establece en [ESTÁNDAR]

- 1) Pulse ▲▼ para seleccionar [ZOOM].
- 2) Pulse el botón <ENTER>.
  - Aparece la pantalla [ZOOM].
- 3) Pulse ▲▼ para seleccionar [MODO].
- 4) Pulse ◀▶ para cambiar el elemento.

[INTERNO]	Aumenta el tamaño dentro del rango de aspecto establecido con [RELACIÓN DE ASPECTO].
[LLENO]	Amplia o reduce el tamaño utilizando toda la zona de visualización ajustada con [RELACIÓN DE ASPECTO].

- 5) Pulse ▲▼ para seleccionar [FIJACIÓN].
- 6) Pulse ◀▶ para cambiar el elemento.

[NO]	Ajusta la relación de zoom de [VERTICAL] y [HORIZONTAL].
[SÍ]	Usa [AMBOS] para ajustar la relación de zoom. La imagen se puede ampliar o reducir vertical u horizontalmente al mismo nivel de ampliación.

- 7) Pulse ▲▼ para seleccionar [VERTICAL] o [HORIZONTAL].
  - Si [SÍ] está seleccionado, seleccione [AMBOS].
- 8) Pulse ◀▶ para realizar el ajuste.

### Nota

- Cuando el menú [POSICIÓN] → [ASPECTO] se configura con otro ajuste que no sea [ESTÁNDAR], no se visualiza [MODO].

## [GEOMETRÍA]

Puede corregir los distintos tipos de distorsión en una imagen proyectada.

La tecnología única de proceso de imágenes permite la proyección de una imagen cuadrada en una forma especial de pantalla.

A la imagen proyectada puede se le puede dar un aspecto más natural aplicando una corrección tónica según sea necesario.

- 1) Pulse ▲▼ para seleccionar [GEOMETRÍA].
- 2) Pulse ◀▶ para cambiar el elemento.
  - Los elementos cambiarán cada vez que pulse el botón.

[NO]	No realice el ajuste geométrico.
[KEYSTONE]	Ajusta cualquier distorsión trapezoidal en la imagen proyectada.
[CORRECCIÓN ESQUINAS]	Ajusta cualquier distorsión en las cuatro esquinas de la imagen proyectada.
[CORRECCIÓN CURVA]	Ajusta cualquier distorsión curvada en la imagen proyectada.
[PC-1]	Seleccione esta opción al realizar la corrección con un ordenador y "Geometric & Setup Management Software" <sup>*1</sup> . Se pueden guardar hasta tres datos de correcciones.
[PC-2]	
[PC-3]	

\*1 "Geometric & Setup Management Software" puede descargarse desde el siguiente sitio web.

<https://panasonic.net/cns/projector/pass/>

Para poder realizar la descarga, deberá registrarse e iniciar sesión en PASS.

### Nota

- El menú, el logotipo o el monitor de forma de onda podrían desplazarse de la pantalla cuando se realiza el ajuste de [GEOMETRÍA].
- El ajuste de difuminado de bordes podría no aplicarse correctamente según el entorno cuando se usa el [BORDES ZONA BLENDING] (→ página 105) y [GEOMETRÍA] simultáneamente.
- La imagen podría desaparecer durante unos instantes o interrumpirse al realizar el ajuste, pero no se trata de un error.

**Ajuste [KEYSTONE] o [CORRECCIÓN CURVA]**

- 1) Pulse ▲▼ para seleccionar [GEOMETRÍA].
- 2) Pulse ◀▶ para seleccionar [KEYSTONE] o [CORRECCIÓN CURVA].
- 3) Pulse el botón <ENTER>.
  - Aparece la pantalla [GEOMETRÍA:KEYSTONE] o [GEOMETRÍA:CORRECCIÓN CURVA].
- 4) Pulse ▲▼ para seleccionar el elemento que desea ajustar.
- 5) Pulse ◀▶ para realizar el ajuste.

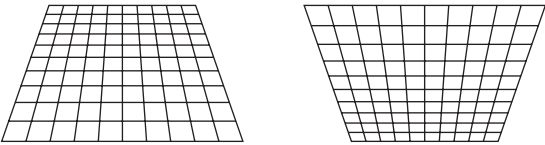
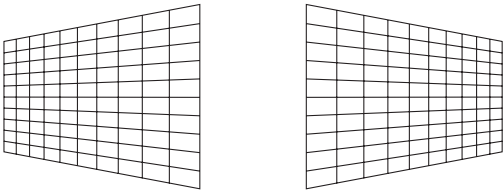
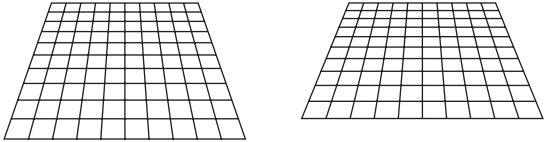
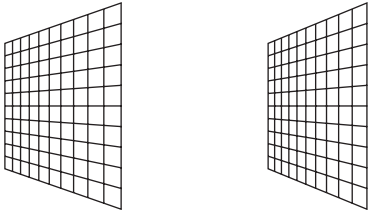
[KEYSTONE]	
<p><b>[FACTOR PROYECCIÓN LENTE]</b>                      Ajuste la relación de proyección.                      Seleccione el valor próximo a la distancia de proyección real dividido por la anchura de la imagen proyectada.                      Para regresar a la configuración predeterminada luego de seleccionar el valor, presione el botón &lt;DEFAULT&gt; del control remoto.</p>	
<p><b>[KEYSTONE VERTICAL]</b></p> 	<p><b>[KEYSTONE HORIZONTAL]</b></p> 
<p><b>[BALANCE VERTICAL]</b></p> 	<p><b>[BALANCE HORIZONTAL]</b></p> 
<p>Realice el ajuste de acuerdo con el rango de desplazamiento de la lente en dirección vertical.</p>	
<p>Realice el ajuste de acuerdo con el rango de desplazamiento de la lente en dirección horizontal.</p>	
<p><b>[CUADRÍCULA FLOTANTE]</b>                      Es posible realizar un ajuste más preciso seleccionando los puntos o las líneas que se van a corregir.                      Para obtener más información sobre el funcionamiento, consulte “Ajuste de la distorsión con [CUADRÍCULA FLOTANTE]” (► página 101).</p>	

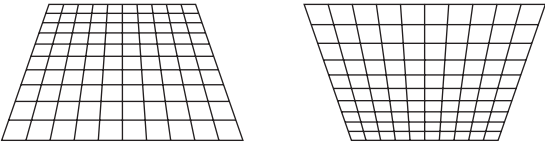
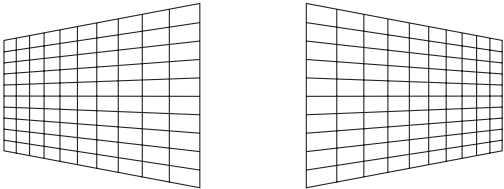
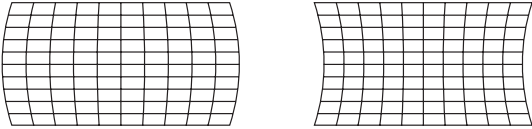
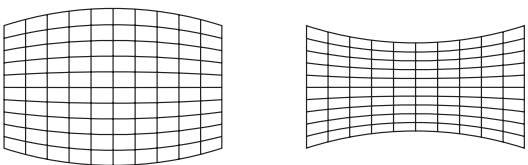
[CORRECCIÓN CURVA]	
<p><b>[FACTOR PROYECCIÓN LENTE]</b>                      Ajuste la relación de proyección.                      Seleccione el valor próximo a la distancia de proyección real dividido por la anchura de la imagen proyectada.                      Para regresar a la configuración predeterminada luego de seleccionar el valor, presione el botón &lt;DEFAULT&gt; del control remoto.</p>	
<p><b>[KEYSTONE VERTICAL]</b></p> 	<p><b>[KEYSTONE HORIZONTAL]</b></p> 
<p><b>[ACRO VERTICAL]</b></p> 	<p><b>[ACRO HORIZONTAL]</b></p> 

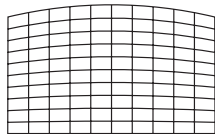
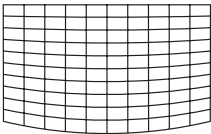
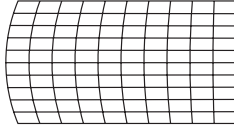
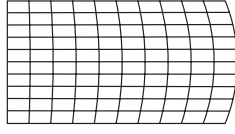
[CORRECCIÓN CURVA]			
[BALANCE VERTICAL]		[BALANCE HORIZONTAL]	
			
[MANTENER RELACIÓN DE ASPECTO] Seleccione [Sí] para corregir mientras guarda la relación de aspecto.			
[CUADRÍCULA FLOTANTE] Es posible realizar un ajuste más preciso seleccionando los puntos o las líneas que se van a corregir. Para obtener más información sobre el funcionamiento, consulte “Ajuste de la distorsión con [CUADRÍCULA FLOTANTE]” (➔ página 101).			

### Ajuste [CORRECCIÓN ESQUINAS]

- 1) Pulse ▲▼ para seleccionar [GEOMETRÍA].
- 2) Pulse ◀▶ para seleccionar [CORRECCIÓN ESQUINAS].
- 3) Pulse el botón <ENTER>.
  - Aparece la pantalla [GEOMETRÍA:CORRECCIÓN ESQUINAS].
- 4) Pulse ▲▼ para seleccionar el elemento de ajuste, y pulse el botón <ENTER>.
  - Cuando se seleccione [LINEALIDAD], pulse ◀▶ para seleccionar cualquier método de ajuste ([AUTO] o [MANUAL]). Seleccione [AUTO] normalmente.  
Para obtener información del funcionamiento cuando se selecciona [MANUAL], consulte “Ajuste de la linealidad deseada” (➔ página 100).
- 5) Pulse ▲▼◀▶ para realizar el ajuste.

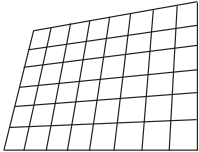
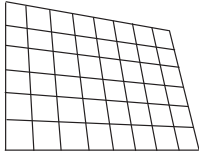
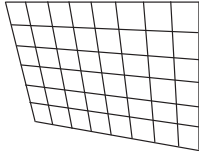
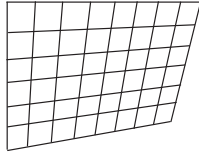
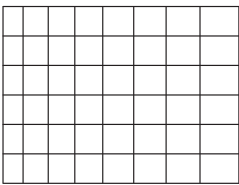
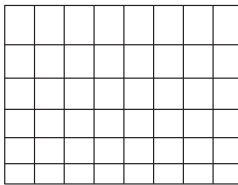
[CORRECCIÓN ESQUINAS]			
[SUPERIOR IZQUIERDA] 	[SUPERIOR DERECHA] 	[INFERIOR IZQUIERDA] 	[INFERIOR DERECHA] 
[LINEALIDAD] Dirección horizontal 		Dirección vertical 	
[CUADRÍCULA FLOTANTE] Es posible realizar un ajuste más preciso seleccionando los puntos o las líneas que se van a corregir. Para obtener más información sobre el funcionamiento, consulte “Ajuste de la distorsión con [CUADRÍCULA FLOTANTE]” (➔ página 101).			

### Ajuste de la linealidad deseada

- 1) Pulse ▲▼ para seleccionar [GEOMETRÍA].
- 2) Pulse ◀▶ para seleccionar [CORRECCIÓN ESQUINAS].
- 3) Pulse el botón <ENTER>.
  - Aparece la pantalla [GEOMETRÍA:CORRECCIÓN ESQUINAS].
- 4) Pulse ▲▼ para seleccionar [LINEALIDAD].
- 5) Pulse ◀▶ para seleccionar [MANUAL].

- 6) Pulse el botón <ENTER>.
  - Aparece la pantalla [LINEALIDAD].
- 7) Pulse ▲▼◀▶ para realizar el ajuste.

### Ajuste de la distorsión con [CUADRÍCULA FLOTANTE]

- 1) Pulse ▲▼ para seleccionar [GEOMETRÍA].
- 2) Pulse ◀▶ para seleccionar un elemento que no sea [NO].
- 3) Pulse el botón <ENTER>.
  - Aparece la pantalla para el elemento seleccionado.
- 4) Pulse ▲▼ para seleccionar [CUADRÍCULA FLOTANTE].
- 5) Pulse ◀▶ para seleccionar un elemento.
  - Los elementos cambiarán cada vez que pulse el botón.

[NO]	Desactiva el ajuste que se va a realizar con [CUADRÍCULA FLOTANTE].
[SÍ]	Activa el ajuste que se va a realizar con [CUADRÍCULA FLOTANTE].

- Vaya al paso 6) cuando seleccione [SÍ].

- 6) Pulse el botón <ENTER>.
  - Aparece la pantalla [CUADRÍCULA FLOTANTE].
- 7) Pulse ▲▼ para seleccionar [RESOLUCIÓN CUADRÍCULA].
- 8) Pulse ◀▶ para cambiar el elemento.
  - Los elementos cambiarán cada vez que pulse el botón.

[2x2]	Realiza el ajuste con el patrón del borde exterior (hay dos líneas, cada una en vertical y horizontal, como una línea de cuadrícula).
[3x3]	Realiza el ajuste con el patrón de cuadrícula dividido en dos en la dirección horizontal y también en la dirección vertical.
[5x5]	Realiza el ajuste con el patrón de cuadrícula dividido en cuatro en la dirección horizontal y también en la dirección vertical. (Configuración por defecto)
[9x9]	Realiza el ajuste con el patrón de cuadrícula dividido en ocho en la dirección horizontal y también en la dirección vertical.
[17x17]	Realiza el ajuste con el patrón de cuadrícula dividido en 16 en la dirección horizontal y también en la dirección vertical.

- 9) Pulse ▲▼ para seleccionar [PUNTOS DE CONTROL].
- 10) Pulse ◀▶ para cambiar el elemento.
  - Los elementos cambiarán cada vez que pulse el botón.

[PUNTO]	Seleccione este elemento al ajustar seleccionando una intersección desde las intersecciones en las líneas de cuadrícula.
[LÍNEA HORIZONTAL]	Seleccione este elemento al seleccionar todas las intersecciones en una línea de cuadrícula horizontal y al ajustarlas a la vez.
[LÍNEA VERTICAL]	Seleccione este elemento al seleccionar todas las intersecciones en una línea de cuadrícula vertical y al ajustarlas a la vez.

- 11) Pulse ▲▼ para seleccionar [ANCHO DE CUADRÍCULA].
- 12) Pulse ◀▶ para cambiar el elemento.
  - Los elementos cambiarán cada vez que pulse el botón.

[1] - [10]	Seleccione la anchura de la línea de cuadrícula. Puede establecerse entre 1 y 10 líneas. (Configuración por defecto: [3])
------------	--

- 13) Pulse ▲▼ para seleccionar [COLOR CUADRÍCULA].

14) Pulse ◀▶ para cambiar el elemento.

- Los elementos cambiarán cada vez que pulse el botón.

[BLANCO]	
[NEGRO]	
[ROJO]	
[VERDE]	Muestra el patrón del color seleccionado. (Configuración por defecto: [ROJO])
[AZUL]	
[CIAN]	
[MAGENTA]	
[AMARILLO]	
[NO]	

15) Pulse ▲▼ para seleccionar [COLOR DE PUNTOS DE CONTROL].

16) Pulse ◀▶ para cambiar el elemento.

- Los elementos cambiarán cada vez que pulse el botón.

[BLANCO]	
[NEGRO]	
[ROJO]	Seleccione el color del marcador que indica el punto de control. El marcador que indica el punto de control aparece en el modo de ajuste y en el modo de selección del punto de control. (Configuración por defecto: [BLANCO])
[VERDE]	
[AZUL]	
[CIAN]	
[MAGENTA]	
[AMARILLO]	

17) Pulse ▲▼ para seleccionar [EJECUTAR].

18) Pulse el botón <ENTER>.

- La pantalla cambia al modo de selección del punto de control.

19) Pulse ▲▼◀▶ para seleccionar el punto de control.

- Pase el marcador por la intersección de las líneas de cuadrícula para realizar el ajuste.
- Cuando se selecciona [LÍNEA HORIZONTAL] en el paso 10), pulse ▲▼ para seleccionar el punto de control.
- Cuando se selecciona [LÍNEA VERTICAL] en el paso 10), pulse ◀▶ para seleccionar el punto de control.

20) Pulse el botón <ENTER>.

- El punto de control se confirma, y la pantalla cambia al modo de ajuste.

21) Pulse ▲▼◀▶ para ajustar la posición del punto de control.

- Al ajustar la posición del punto de control, el rango de las intersecciones contiguas se corregirá.
- Para ajustar de forma continua la posición de la otra intersección, pulse el botón <MENU> o el botón <ENTER> para volver al paso 19).
- Al pulsar el botón <MENU> dos veces, es posible volver a seleccionar [RESOLUCIÓN CUADRÍCULA], [PUNTOS DE CONTROL], [ANCHO DE CUADRÍCULA], [COLOR CUADRÍCULA] y [COLOR DE PUNTOS DE CONTROL].

**Nota**

- El contenido ajustado en [CUADRÍCULA FLOTANTE] se guarda como datos de corrección individuales para [KEYSTONE], [CORRECCIÓN ESQUINAS], [CORRECCIÓN CURVA], [PC-1], [PC-2] y [PC-3].
- Incluso si se vuelve a seleccionar el ajuste [RESOLUCIÓN CUADRÍCULA] o [PUNTOS DE CONTROL], se mantiene el ajuste de los datos de corrección antes de volver a seleccionar esos ajustes.
- Al seleccionar más patrones de cuadrícula estrecha con [RESOLUCIÓN CUADRÍCULA], el rango del ajuste de posición del punto de control será más pequeño. Para realizar el ajuste preciso típico, se recomienda ajustar configurando [RESOLUCIÓN CUADRÍCULA] como [17x17].
- La imagen podría no visualizarse correctamente si el ajuste de la posición del punto de control se incrementa.
- Los ajustes de [RESOLUCIÓN CUADRÍCULA], [PUNTOS DE CONTROL], [ANCHO DE CUADRÍCULA], [COLOR CUADRÍCULA] y [COLOR DE PUNTOS DE CONTROL] se sincronizan con los elementos de ajuste de [KEYSTONE], [CORRECCIÓN ESQUINAS], [CORRECCIÓN CURVA], [PC-1], [PC-2] y [PC-3].

## Inicialización de los ajustes para [CUADRÍCULA FLOTANTE]

Inicialice los datos de corrección ajustados con [CUADRÍCULA FLOTANTE] y restaure los ajustes predeterminados de fábrica (el estado en el que no se realiza ninguna corrección). Los ajustes de [RESOLUCIÓN CUADRÍCULA], [PUNTOS DE CONTROL], [ANCHO DE CUADRÍCULA], [COLOR CUADRÍCULA] y [COLOR DE PUNTOS DE CONTROL] se restauran a la vez con los ajustes predeterminados de fábrica.

- 1) Pulse ▲▼ para seleccionar [GEOMETRÍA].
- 2) Pulse ◀▶ para seleccionar el elemento para el que se van a inicializar sus datos de corrección en [CUADRÍCULA FLOTANTE].
- 3) Pulse el botón <ENTER>.
  - Aparece la pantalla para el elemento seleccionado.
- 4) Pulse ▲▼ para seleccionar [CUADRÍCULA FLOTANTE].
- 5) Pulse ◀▶ para seleccionar [SÍ].
- 6) Pulse el botón <ENTER>.
  - Aparece la pantalla [CUADRÍCULA FLOTANTE].
- 7) Pulse ▲▼ para seleccionar [INICIALIZAR].
- 8) Pulse el botón <ENTER>.
  - Se visualiza la pantalla de confirmación.
- 9) Pulse ◀▶ para seleccionar [EJECUTAR], y pulse el botón <ENTER>.

### Nota

- Los datos de corrección de [KEYSTONE], [CORRECCIÓN ESQUINAS], [CORRECCIÓN CURVA], [PC-1], [PC-2] y [PC-3] no se pueden inicializar a la vez.  
Para inicializar todos los datos de corrección, seleccione cada elemento y ejecute [INICIALIZAR] por separado.
- Cuando el proyector se inicializa con uno de estos métodos, todos los datos de [CUADRÍCULA FLOTANTE] se inicializan.
  - Cuando se inicializa al seleccionar el menú [SETUP PROYECTOR] → [INICIALIZAR] → [REINICIO A VALORES DE FÁBRICA]
  - Cuando se inicializa al configurar el menú [SETUP PROYECTOR] → [INICIALIZAR] → [AJUSTES DE USUARIO] → [OTRO AJUSTE DE USUARIO] como [INICIALIZAR]

## Menú [MENÚ AVANZADO]

En la pantalla de menú, seleccione [MENÚ AVANZADO] en el menú principal y seleccione un elemento del submenú.

Consulte “Navegación a través del menú” (➔ página 81) para obtener más información acerca del uso de la pantalla de menú.

### [DIGITAL CINEMA REALITY]

La calidad de imagen se mejora aumentando la resolución vertical mientras se realiza el procesamiento cinematográfico cuando se recibe la señal de vídeo entrelazada.

- 1) Pulse ▲▼ para seleccionar [DIGITAL CINEMA REALITY].
- 2) Pulse ◀▶ para cambiar el elemento.
  - Los elementos cambiarán cada vez que pulse el botón.

[AUTO]	Detecta automáticamente la señal y realiza el procesamiento de cine. (Configuración por defecto)	
[NO]	No realiza el procesamiento de cine.	
[30p FIJA]	Cuando se reciben señales de frecuencia de barrido vertical de 60 Hz	Realiza el procesamiento de cine forzado (conversión 2:2).
[25p FIJA]	Cuando se reciben señales de frecuencia de barrido vertical de 50 Hz	

#### Nota

- En [DIGITAL CINEMA REALITY], la calidad de imagen disminuirá cuando se ajusta una señal diferente a conversión 2:2 en [25p FIJA] o [30p FIJA]. (Disminuirá la resolución vertical).

### [BORRADO]

Ajuste el ancho de cubierta si existe ruido en el borde de la pantalla o si la imagen se sale ligeramente de la pantalla.

- 1) Pulse ▲▼ para seleccionar [BORRADO].
- 2) Pulse el botón <ENTER>.
  - Aparece la pantalla de ajuste [BORRADO].
- 3) Pulse ▲▼ para seleccionar [SUPERIOR], [INFERIOR], [IZQUIERDO] o [DERECHO].
  - Si para [PERSONALIZAR MASCARA] se selecciona un valor distinto de [NO] ([PC-1], [PC-2], [PC-3]), el ancho de cubierta puede ajustarse a cualquier dimensión con el ordenador y la función de enmascaramiento del “Geometric & Setup Management Software”. Se pueden guardar hasta tres datos de ajuste.
- 4) Pulse ◀▶ para ajustar el ancho de cubierta.

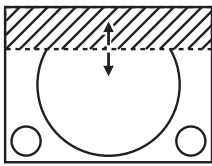
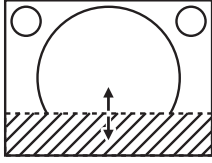
Corrección de borrado	Elemento	Operación	Ajuste	Margen de ajuste	
Parte superior de la pantalla	[SUPERIOR]	Pulse ◀.	La zona de borrado se desplaza hacia arriba.		Parte superior y parte inferior 0 - 1 198 (Configuración por defecto: 0)
		Pulse ▶.	La zona de borrado se desplaza hacia abajo.		
Parte inferior de la pantalla	[INFERIOR]	Pulse ▶.	La zona de borrado se desplaza hacia arriba.		
		Pulse ◀.	La zona de borrado se desplaza hacia abajo.		

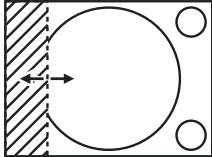
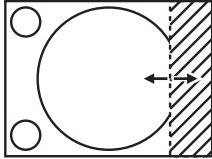

Corrección de borrado	Elemento	Operación	Ajuste		Margen de ajuste
Parte izquierda de la pantalla	[IZQUIERDO]	Pulse ►.	La zona de borrado se mueve hacia la derecha.		Izquierda y derecha 0 - 1 918 (Configuración por defecto: 0)
		Pulse ◀.	La zona de borrado se mueve hacia la izquierda.		
Parte derecha de la pantalla	[DERECHO]	Pulse ◀.	La zona de borrado se mueve hacia la derecha.		
		Pulse ►.	La zona de borrado se mueve hacia la izquierda.		

### Nota

- El límite superior del rango de ajuste puede ser restringido de modo que la imagen proyectada entera no sea cubierta por el ancho de cubierta.
- “Geometric & Setup Management Software” puede descargarse desde el siguiente sitio web.  
<https://panasonic.net/cns/projector/pass/>  
Para poder realizar la descarga, deberá registrarse e iniciar sesión en PASS.

## [BORDES ZONA BLENDING]

El área de superposición queda sin bordes creando inclinación en el brillo del área cuando se configura un sistema multipantalla combinando las imágenes proyectadas procedentes de varios proyectores.

Realice el ajuste de difuminado de bordes cuando la imagen proyectada se haya estabilizado.

Si el menú [SETUP PROYECTOR] → [LENTE] → [OPTIMIZADOR DE ENFOQUE ACTIVO] → [ENFOQUE ACTIVO] se configura como [NO], se recomienda realizar el ajuste del enfoque después de 30 minutos con la imagen de prueba de enfoque visualizada.

Para obtener más información de [OPTIMIZADOR DE ENFOQUE ACTIVO], consulte el menú [SETUP PROYECTOR] → [LENTE] → [OPTIMIZADOR DE ENFOQUE ACTIVO] (➔ página 132). Para obtener más información sobre la imagen de prueba, consulte “Menú [PATRÓN DE PRUEBA]” (➔ página 160).

Se recomienda que la función de difuminar bordes se ajuste después de proyectar una imagen continuamente tras al menos 30 minutos y cuando la imagen esté estabilizada.

1) Pulse ▲▼ para seleccionar [BORDES ZONA BLENDING].

2) Pulse ◀▶ para cambiar el elemento.

- Los elementos cambiarán cada vez que pulse el botón.

[NO]	Desactiva la función de combadura de bordes.
[SÍ]	Utilice el valor de ajuste predefinido en el proyector para la inclinación del área de difuminación de bordes.
[USUARIO]	Utilice el valor de ajuste del usuario para la inclinación del área de difuminación de bordes. (La configuración/registro requiere un software separado. Póngase en contacto con su distribuidor.)

- Continúe en el paso 3) cuando se seleccione otro valor distinto de [NO].

3) Pulse el botón <ENTER>.

- Aparece la pantalla [BORDES ZONA BLENDING].

4) Pulse ▲▼ para seleccionar [MODO].

5) Pulse ◀▶ para cambiar el elemento.

- Los elementos cambiarán cada vez que pulse el botón.

[BORDE SUAVE/NIVEL DE NEGRO]	Ajuste estándar. Permite ajustar la inclinación de la luminosidad y el nivel de negro.
[SOLO NIVEL DE NEGRO]	Seleccione este elemento al ajustar solo el nivel de negro. Es útil al ajustar la inclinación de la luminosidad con un servidor de medios conectado externamente, etc.

6) Pulse ▲▼ para especificar la zona que se va a corregir.

- Al unirse en la parte superior: establezca [SUPERIOR] en [SÍ]

- Al unirse en la parte inferior: establezca [INFERIOR] en [SÍ]
- Al unirse en la izquierda: establezca [IZQUIERDO] en [SÍ]
- Al unirse en la derecha: establezca [DERECHO] en [SÍ]

7) Pulse ◀▶ para cambiar a [SÍ].

8) Pulse ▲▼ para seleccionar [INICIO] o [ANCHO].

9) Pulse ◀▶ para ajustar la posición de inicio o la anchura de la corrección.

10) Pulse ▲▼ para seleccionar [MARCADOR].

11) Pulse ◀▶ para cambiar a [SÍ].

- Se visualiza un marcador del ajuste de la posición de imagen. La posición en la cual se superponen las líneas rojas y verdes de los grupos que se van a unir será el punto óptimo. Asegúrese de fijar la anchura de corrección para que los proyectores se unan con el mismo valor. La unión óptima no es posible con proyectores con diferentes anchuras de corrección.

El punto óptimo es el punto en el cual estas líneas solapan.

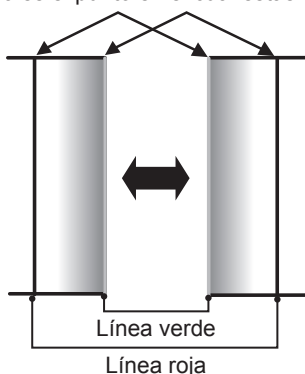

12) Pulse ▲▼ para seleccionar [AJUSTE DE NIVEL DE NEGRO].

13) Pulse el botón <ENTER>.

- Aparece la pantalla [AJUSTE DE NIVEL DE NEGRO].
- Al configurar [CARTA DE AJUSTE AUTOMÁTICA] como [SÍ] en la pantalla [BORDES ZONA BLENDING], se visualizan las imágenes de prueba de negro al abrirse la pantalla [AJUSTE DE NIVEL DE NEGRO].

14) Pulse ▲▼ para seleccionar [NIVEL NEGRO NO SUPERPUESTO].

15) Pulse el botón <ENTER>.

- El área de ajuste de la imagen proyectada se ilumina temporalmente y aparece la pantalla [NIVEL NEGRO NO SUPERPUESTO].
- [ROJO], [VERDE] y [AZUL] pueden ajustarse por separado si para [FIJACIÓN] se selecciona [NO].

16) Pulse ▲▼ para seleccionar un elemento y pulse ◀▶ para cambiar el ajuste.

- Una vez completado el ajuste, pulse el botón <MENU> para volver a la pantalla [AJUSTE DE BRILLO].

17) Pulse ▲▼ para seleccionar [ANCHO SUPERIOR], [ANCHO INFERIOR], [ANCHO IZQUIERDO] o [ANCHO DERECHO] en [ZONA DEL BORDE NEGRO].

18) Pulse ◀▶ para ajustar la anchura estándar de [ZONA DEL BORDE NEGRO].

19) Pulse ▲▼ para seleccionar [FORMA SUPERIOR LIBRE], [FORMA INFERIOR LIBRE], [FORMA IZQUIERDA LIBRE] o [FORMA DERECHA LIBRE].

20) Pulse ◀▶ para cambiar el elemento.

- Los elementos cambiarán cada vez que pulse el botón.

[NO]	Seleccione este elemento cuando la forma del borde entre [NIVEL NEGRO NO SUPERPUESTO] y [NIVEL DEL BORDE NEGRO] no se vaya a ajustar. La región del rectángulo con la anchura estándar ajustada en el paso 18) será la [ZONA DEL BORDE NEGRO].
[SÍ]	Seleccione este elemento cuando la forma del borde entre [NIVEL NEGRO NO SUPERPUESTO] y [NIVEL DEL BORDE NEGRO] se vaya a ajustar.

- Vaya al paso **28)** cuando seleccione [NO].

**21) Pulse el botón <ENTER>.**

- Aparecerá la pantalla [FORMA SUPERIOR LIBRE], la pantalla [FORMA INFERIOR LIBRE], la pantalla [FORMA IZQUIERDA LIBRE] o la pantalla [FORMA DERECHA LIBRE].

**22) Pulse ▲▼ para seleccionar [PUNTOS DE AJUSTE].**

**23) Pulse ◀▶ para cambiar el elemento.**

- Los elementos cambiarán cada vez que pulse el botón.

[2]	Ajusta la forma del borde en puntos de ambos extremos.
[3]	Ajusta la forma del borde en tres puntos *1.
[5]	Ajusta la forma del borde en cinco puntos*1.
[9]	Ajusta la forma del borde en nueve puntos*1.
[17]	Ajusta la forma del borde en 17 puntos*1.

\*1 Los puntos no se colocan en intervalos con la misma separación.

**24) Pulse ▲▼ para seleccionar [EJECUTAR].**

**25) Pulse el botón <ENTER>.**

- El proyector entrará en el modo de ajuste.

**26) Pulse ▲▼◀▶ para seleccionar el punto de ajuste.**

- Mueva el marcador por el punto que se va a ajustar.
- Pulse ◀▶ para seleccionar el punto de ajuste si se ha seleccionado [FORMA SUPERIOR LIBRE] o [FORMA INFERIOR LIBRE] en el paso **19)**.
- Pulse ▲▼ para seleccionar el punto de ajuste si se ha seleccionado [FORMA IZQUIERDA LIBRE] o [FORMA DERECHA LIBRE] en el paso **19)**.

**27) Pulse ▲▼◀▶ para ajustar la posición del punto de ajuste.**

- Pulse ▲▼ para ajustar [VERTICAL] si se ha seleccionado [FORMA SUPERIOR LIBRE] o [FORMA INFERIOR LIBRE] en el paso **19)**.
- Pulse ◀▶ para ajustar [HORIZONTAL] si se ha seleccionado [FORMA IZQUIERDA LIBRE] o [FORMA DERECHA LIBRE] en el paso **19)**.
- Al ajustar la posición del punto de ajuste, el borde entre el punto de ajuste adyacente se interpolará con una línea recta.
- Para ajustar continuamente las posiciones del resto de puntos de ajuste, vuelva al paso **26)**.
- Al pulsar el botón <MENU> dos veces, es posible volver a seleccionar elementos para [ZONA DEL BORDE NEGRO].

**28) Pulse ▲▼ para seleccionar [NIVEL DEL BORDE NEGRO].**

**29) Pulse el botón <ENTER>.**

- El área de ajuste de la imagen proyectada se ilumina temporalmente y aparece la pantalla [NIVEL DEL BORDE NEGRO].
- [ROJO], [VERDE] y [AZUL] pueden ajustarse por separado si para [FIJACIÓN] se selecciona [NO].

**30) Pulse ▲▼ para seleccionar un elemento, y pulse ◀▶ para cambiar el ajuste.**

- Una vez completado el ajuste, pulse el botón <MENU> para volver a la pantalla [AJUSTE DE NIVEL DE NEGRO].

**31) Pulse ▲▼ para seleccionar [SUPERIOR], [INFERIOR], [IZQUIERDO] o [DERECHO] para [NIVEL DE NEGRO SUPERPUESTO].**

**32) Pulse el botón <ENTER>.**

- El área de ajuste de la imagen proyectada se ilumina temporalmente y aparece la pantalla [NIVEL DE NEGRO SUPERPUESTO].
- [ROJO], [VERDE] y [AZUL] pueden ajustarse por separado si para [FIJACIÓN] se selecciona [NO].

33) Pulse ▲▼ para seleccionar un elemento y pulse ◀▶ para cambiar el ajuste.

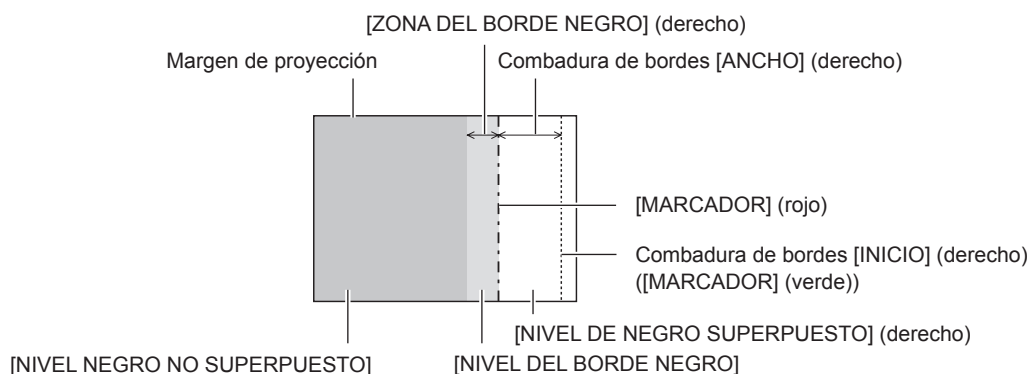

### Nota

- [AJUSTE DE NIVEL DE NEGRO] es una función que hace que el incremento de brillo en el nivel de negros del área de la imagen superpuesta sea difícil de percibir cuando se usa [BORDES ZONA BLENDING] para configurar un sistema multipantalla. El punto óptimo de la corrección se realiza ajustando [NIVEL NEGRO NO SUPERPUESTO] de modo que el nivel de negro del área de la imagen superpuesta tenga el mismo nivel que el área sin superposición. Si el área del borde del lugar en el que se está superponiendo la imagen y aquella que se superpone es más brillante tras ajustar [NIVEL NEGRO NO SUPERPUESTO], cambie la anchura o la forma de la parte superior, inferior, izquierda o derecha. Ajuste [NIVEL DEL BORDE NEGRO] cuando el ajuste solo oscurezca el área del borde.
- La parte de unión puede parecer discontinua dependiendo de la posición desde la cual se esté observando cuando se usa una pantalla con ganancia alta o una pantalla de retroproyección.
- Al configurar un sistema multipantalla usando el difuminado de bordes verticales y horizontales, ajuste en primer lugar la opción [NIVEL DE NEGRO SUPERPUESTO] antes de cambiar nada en el paso 14). El procedimiento del método de ajuste es el mismo que el del [NIVEL NEGRO NO SUPERPUESTO].
- Si solamente se utiliza la mezcla del borde horizontal o vertical, establezca todas las opciones de [NIVEL DE NEGRO SUPERPUESTO] en 0.
- La configuración [CARTA DE AJUSTE AUTOMÁTICA] cambiará junto con la del menú [OPCION DISPLAY] → [AJUSTE DEL COLOR] → [CARTA DE AJUSTE AUTOMÁTICA].
- El ajuste de la forma del borde entre [NIVEL NEGRO NO SUPERPUESTO] y [NIVEL DEL BORDE NEGRO] es una función para realizar el difuminado de bordes junto con el ajuste de [GEOMETRÍA] (► página 98). Si [NIVEL NEGRO NO SUPERPUESTO] se deforma al corregir la distorsión de la imagen proyectada con [GEOMETRÍA], realice el ajuste siguiendo del paso 19) al paso 27), y ajuste el difuminado de bordes según la forma de [NIVEL NEGRO NO SUPERPUESTO].
- Se acumula un error al ajustar repetidamente la posición de los puntos de ajuste, lo que podría distorsionar el borde con formas extrañas. En tal caso, inicialice la forma del borde. Al inicializar la forma del borde se restablecerá la forma con el ajuste predeterminado de fábrica (estado sin ajustar). Consulte los detalles en "Inicialización de la forma del borde" (► página 108).

### Inicialización de la forma del borde

Inicialice los datos ajustados con [FORMA SUPERIOR LIBRE], [FORMA INFERIOR LIBRE], [FORMA IZQUIERDA LIBRE] y [FORMA DERECHA LIBRE], y restaure a los ajustes predeterminados de fábrica (estado sin ajustar).

- 1) Pulse ▲▼ para seleccionar [BORDES ZONA BLENDING].
- 2) Pulse ◀▶ para seleccionar [SÍ] o [USUARIO].
- 3) Pulse el botón <ENTER>.
  - Aparece la pantalla [BORDES ZONA BLENDING].
- 4) Pulse ▲▼ para seleccionar [AJUSTE DE NIVEL DE NEGRO].
- 5) Pulse el botón <ENTER>.
  - Aparece la pantalla [AJUSTE DE NIVEL DE NEGRO].
- 6) Pulse ▲▼ para seleccionar [FORMA SUPERIOR LIBRE], [FORMA INFERIOR LIBRE], [FORMA IZQUIERDA LIBRE] o [FORMA DERECHA LIBRE] para inicializar.
- 7) Pulse el botón <ENTER>.
  - Aparecerá la pantalla [FORMA SUPERIOR LIBRE], la pantalla [FORMA INFERIOR LIBRE], la pantalla [FORMA IZQUIERDA LIBRE] o la pantalla [FORMA DERECHA LIBRE].
- 8) Pulse ▲▼ para seleccionar [INICIALIZAR].
- 9) Pulse el botón <ENTER>.
  - Se visualiza la pantalla de confirmación.
- 10) Pulse ◀▶ para seleccionar [EJECUTAR], y pulse el botón <ENTER>.

## Nota

- Los datos de ajuste de [FORMA SUPERIOR LIBRE], [FORMA INFERIOR LIBRE], [FORMA IZQUIERDA LIBRE] y [FORMA DERECHA LIBRE] no se pueden inicializar a la vez.
- Para inicializar todos los datos de ajuste, seleccione cada elemento y ejecute [INICIALIZAR] por separado.
- Cuando el proyector se inicializa con uno de estos métodos, todos los datos [FORMA SUPERIOR LIBRE], [FORMA INFERIOR LIBRE], [FORMA IZQUIERDA LIBRE] y [FORMA DERECHA LIBRE] se inicializan.
  - Cuando se inicializa al seleccionar el menú [SETUP PROYECTOR] → [INICIALIZAR] → [REINICIO A VALORES DE FÁBRICA]
  - Cuando se inicializa al configurar el menú [SETUP PROYECTOR] → [INICIALIZAR] → [AJUSTES DE USUARIO] → [OTRO AJUSTE DE USUARIO] como [INICIALIZAR]

## [RESPUESTA DE FOTOGRAMA]

Ajuste el retraso del cuadro de la imagen.

1) Pulse ▲▼ para seleccionar [RESPUESTA DE FOTOGRAMA].

2) Pulse ◀▶ para cambiar el elemento.

- Los elementos cambiarán cada vez que pulse el botón.

[NORMAL]	Ajuste estándar.
[FIJO]*1	Ajusta el retraso de cuadro de la imagen en un valor constante, independientemente de la posición o la ampliación de la imagen.

\*1 Solo al recibir señales de imágenes en movimiento y señales de imágenes fijas con una frecuencia de barrido vertical de 50 Hz o 60 Hz

## [RASTER POSITION]

Esta opción permitirá que la posición de la imagen se mueva arbitrariamente dentro del área de visualización cuando la imagen recibida no haga uso de la totalidad del área de visualización.

1) Pulse ▲▼ para seleccionar [RASTER POSITION].

2) Pulse el botón <ENTER>.

- Aparece la pantalla [RASTER POSITION].

3) Pulse ▲▼◀▶ para ajustar la posición.

## Menú [PANTALLA DE IDIOMA(LANGUAGE)]

En la pantalla de menú, seleccione [PANTALLA DE IDIOMA(LANGUAGE)] en el menú principal y acceda al sub-menú.

Consulte “Navegación a través del menú” (➔ página 81) para obtener más información acerca del uso de la pantalla de menú.

### Cambio del idioma de visualización

Puede seleccionar el idioma del menú en pantalla.

1) Pulse ▲▼ para seleccionar el idioma de visualización y pulse el botón <ENTER>.

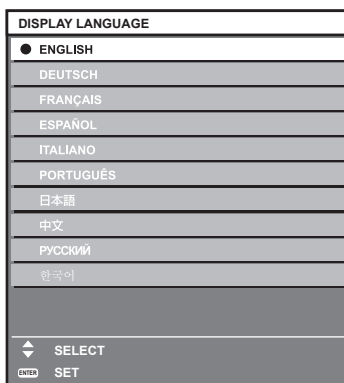

- Los diferentes menús, ajustes, pantallas de ajuste, nombres del botón de control, etc. se mostrarán en el idioma seleccionado.
- El idioma se puede cambiar a inglés, alemán, francés, español, italiano, portugués, japonés, chino, ruso o coreano.

#### Nota

- El idioma del menú en pantalla está ajustado en inglés en la configuración predeterminada de fábrica o cuando el proyector se inicializa mediante uno de estos métodos.
  - Cuando se inicializa al seleccionar el menú [SETUP PROYECTOR] → [INICIALIZAR] → [REINICIO A VALORES DE FÁBRICA]
  - Cuando se inicializa al configurar el menú [SETUP PROYECTOR] → [INICIALIZAR] → [AJUSTES DE USUARIO] → [OTRO AJUSTE DE USUARIO] como [INICIALIZAR]

## Menú [OPCION DISPLAY]

En la pantalla de menú, seleccione [OPCION DISPLAY] en el menú principal y seleccione un elemento del submenú.

Consulte “Navegación a través del menú” (➔ página 81) para obtener más información acerca del uso de la pantalla de menú.

### [AJUSTE DEL COLOR]

Corrija la diferencia de color entre proyectores que se produce al usar varios proyectores a la vez.

#### Ajuste del color deseado

1) Pulse ▲▼ para seleccionar [AJUSTE DEL COLOR].

2) Pulse ◀▶ para cambiar el elemento.

- Los elementos cambiarán cada vez que pulse el botón.

[NO]	No realiza el ajuste de color.
[3COLORES]	Ajusta los tres colores [ROJO], [VERDE], o [AZUL] y [GANANCIA] por blanco.
[7COLORES]	Ajusta los siete colores: [ROJO], [VERDE], [AZUL], [CIAN], [MAGENTA], [AMARILLO] o [BLANCO].

3) Seleccione [3COLORES] o [7COLORES].

4) Pulse el botón <ENTER>.

- Aparece la pantalla [3COLORES] o [7COLORES].

5) Pulse ▲▼ para seleccionar [ROJO], [VERDE], [AZUL] o [BLANCO] ([ROJO], [VERDE], [AZUL], [CIAN], [MAGENTA], [AMARILLO] o [BLANCO] cuando se selecciona [7COLORES]).

- La condición de ajuste puede restablecerse seleccionando [RESET]. Para obtener más información sobre la función [RESET], consulte “Restablecimiento de la condición de ajuste del ajuste de color” (➔ página 112).

6) Pulse el botón <ENTER>.

- Aparece la pantalla [3COLORES:ROJO], [3COLORES:VERDE], [3COLORES:AZUL] o [3COLORES:BLANCO].

Si se selecciona [7COLORES], se visualiza la pantalla [7COLORES:ROJO], [7COLORES:VERDE], [7COLORES:AZUL], [7COLORES:CIAN], [7COLORES:MAGENTA], [7COLORES:AMARILLO] o [7COLORES:BLANCO].

- Al configurar [CARTA DE AJUSTE AUTOMÁTICA] como [SÍ], se muestra el patrón de prueba para el color seleccionado.

7) Pulse ▲▼ para seleccionar [ROJO], [VERDE] o [AZUL].

- Solo se puede ajustar [GANANCIA] cuando se selecciona [BLANCO] para [3COLORES].

8) Pulse ◀▶ para realizar el ajuste.

- El valor del ajuste cambiará entre 0\*1 y 2 048.

\*1 El límite más bajo varía dependiendo del color que se ajuste.

#### Nota

- Operación al corregir el color de ajuste

Cuando el color de la corrección es el mismo que el color de ajuste: la luminancia del color de ajuste cambia.

Al cambiar el rojo del color de corrección: se añade o quita rojo del color de ajuste.

Al cambiar el verde del color de corrección: se añade o quita verde del color de ajuste.

Al cambiar el azul del color de corrección: se añade o quita azul del color de ajuste.

- Este ajuste debe dejarse en manos de una persona que esté familiarizada con el proyector o en manos del personal de servicio, ya que esta operación requiere un alto nivel de conocimientos.
- Cuando [RESET] se configura como [MODO DE IMAGEN] y se pulsa el botón <DEFAULT> del mando a distancia, el valor de ajuste seleccionado se restaurará con la configuración predeterminada de fábrica para el modo de imagen actual.
- Cuando [RESET] se configura como [NATIVO], al pulsar el botón <DEFAULT> del mando a distancia, el valor vuelve al valor sin corregir.
- Si [AJUSTE DEL COLOR] se configura con otro valor diferente de [NO], el menú [OPCION DISPLAY] → [CORRECCIÓN DEL COLOR] se configura con el ajuste fijo [NO], y el menú [IMAGEN] → [TEMPERATURA COLOR] se configura con el ajuste fijo [USUARIO].

## Restablecimiento de la condición de ajuste del ajuste de color

Restablezca todos los elementos de ajuste del ajuste de color ajustado en [3COLORES] y [7COLORES].

- 1) Pulse ▲▼ para seleccionar [AJUSTE DEL COLOR].
- 2) Pulse ◀▶ para seleccionar [3COLORES] o [7COLORES].
- 3) Pulse el botón <ENTER>.
  - Aparece la pantalla [3COLORES] o [7COLORES].
- 4) Pulse ▲▼ para seleccionar [RESET].
- 5) Pulse el botón <ENTER>.
  - Se visualiza la pantalla de confirmación.
- 6) Pulse ▲▼◀▶ para seleccionar [RESET].
- 7) Pulse ◀▶ para cambiar el elemento.
  - Los elementos cambiarán cada vez que pulse el botón.

[MODO DE IMAGEN]	Configura todos los elementos de ajuste del ajuste del color en el valor del color predeterminado de fábrica para el modo de imagen seleccionado actualmente.
[NATIVO]	Configura todos los elementos de ajuste para el ajuste de color en un valor no corregido.

- 8) Pulse ▲▼◀▶ para seleccionar [EJECUTAR], y pulse el botón <ENTER>.
  - El valor para la correspondencia del color se sobrescribe.

## [CORRECCIÓN DEL COLOR]

Los colores se pueden ajustar y registrar para cada formato de señal de entrada.

- 1) Pulse ▲▼ para seleccionar [CORRECCIÓN DEL COLOR].
- 2) Pulse ◀▶ para cambiar el elemento.
  - Los elementos cambiarán cada vez que pulse el botón.

[NO]	Ajuste estándar.
[USUARIO]	En cada uno de los formato de señal RGB y señal YC <sub>B</sub> C <sub>R</sub> /YP <sub>B</sub> P <sub>R</sub> , se pueden ajustar y registrar seis colores de rojo, verde, azul, cian, magenta y amarillo. Pulse el botón <ENTER> y configure los detalles. Se pueden realizar ajustes dentro del rango de -31 a +31.

## [AJUSTE PANTALLA]

Ajuste el tamaño de pantalla.

Cuando cambie la relación de aspecto de una imagen proyectada, corrija la posición óptima de la imagen de la pantalla. Realice el ajuste según sea necesario para la pantalla utilizada.

- 1) Pulse ▲▼ para seleccionar [AJUSTE PANTALLA].
- 2) Pulse el botón <ENTER>.
  - Aparece la pantalla [AJUSTE PANTALLA].
- 3) Pulse ◀▶ para cambiar el elemento [RELACIÓN DE ASPECTO].
  - Los elementos cambiarán cada vez que pulse el botón.

[RELACIÓN DE ASPECTO]	Margen cuando [AJUSTE DE POSICIÓN PANTALLA] está seleccionado
[16:10]	El ajuste no es posible.
[4:3]	Ajusta la posición horizontal entre -160 y 160.
[16:9]	Ajusta la posición vertical entre -60 y 60.

- 4) Pulse ▲▼ para seleccionar [AJUSTE DE POSICIÓN PANTALLA].
  - La opción [AJUSTE DE POSICIÓN PANTALLA] no puede seleccionarse ni ajustarse cuando la [RELACIÓN DE ASPECTO] está configurada como [16:10].
- 5) Pulse ◀▶ para ajustar [AJUSTE DE POSICIÓN PANTALLA].



## [CONFIG. ENTRADA SECUNDARIA]

Ajuste la función de reserva que cambia la señal a la señal de entrada de reserva de la forma más fluida posible cuando se interrumpa la señal de entrada.

- 1) Pulse ▲▼ para seleccionar [CONFIG. ENTRADA SECUNDARIA].
- 2) Pulse el botón <ENTER>.
  - Aparece la pantalla [CONFIG. ENTRADA SECUNDARIA].
- 3) Pulse ▲▼ para seleccionar [MODO ENTRADA SECUNDARIA].
- 4) Pulse el botón <ENTER>.
  - Aparece la pantalla [MODO ENTRADA SECUNDARIA].
- 5) Pulse ▲▼ para seleccionar la combinación de la entrada y pulse el botón <ENTER>.

Entrada principal	Entrada secundaria	Detalles
[NO]		Desactiva la función de reserva.
[HDMI1]	[HDMI2]	Activa la función de reserva.

- 6) Pulse el botón <MENU>.
  - Aparece la pantalla [CONFIG. ENTRADA SECUNDARIA].
- 7) Pulse ▲▼ para seleccionar [CAMBIO AUTOMÁTICO].
  - Cuando [MODO ENTRADA SECUNDARIA] está establecido en [NO], [CAMBIO AUTOMÁTICO] no puede seleccionarse.
- 8) Pulse ◀▶ para cambiar el elemento.
  - Los elementos cambiarán cada vez que pulse el botón.

[HABILITADO]	Cambia a la entrada secundaria (entrada principal) automáticamente cuando la señal de entrada para la entrada principal (entrada secundaria) se interrumpe.
[DESHABILITADO]	Desactiva la función de cambio de entrada automático.

### Nota

- El elemento de ajuste [CONFIG. ENTRADA SECUNDARIA] es común con el siguiente elemento de menú.
  - El menú [SETUP PROYECTOR] → [AJUSTE SIN SEÑAL] → [CONFIG. ENTRADA SECUNDARIA]
- La función de reserva se activa cuando la opción [MODO ENTRADA SECUNDARIA] se configura con algún ajuste que no sea [NO] y se reciba la misma señal en la entrada principal y la entrada secundaria.
- Para cambiar a la señal de entrada de reserva mediante la función de reserva, asegúrese de que se cumplen las tres condiciones siguientes para utilizar la función.
  - Ajuste [MODO ENTRADA SECUNDARIA] en cualquier valor distinto de [NO].
  - Se recibe la misma señal en las entradas principal y secundaria.
  - Muestre la imagen de la entrada principal o de la entrada secundaria.
- Si se cambia la entrada a una entrada diferente de la principal o la secundaria cuando la función de reserva está lista para utilizarse, la función de reserva deja de estar disponible. Para cambiar de nuevo a la señal de entrada de reserva mediante la función de reserva, cambie a la entrada principal o secundaria.
- Cuando la opción [MODO ENTRADA SECUNDARIA] se configura con un valor que no sea [NO], la combinación de esa entrada se reproduce en la [ENTRADA PRINCIPAL] y [ENTRADA SECUNDARIA] de la pantalla [CONFIG. ENTRADA SECUNDARIA].
- [ESTADO ENTRADA SECUNDARIA] se muestra en la guía de entrada (➔ página 120) y la pantalla [ESTADO] (➔ páginas 78, 150) cuando [MODO ENTRADA SECUNDARIA] se configura con un valor distinto a [NO].
  - Cuando la señal puede cambiarse a la señal de entrada de reserva mediante la función de reserva, aparece [ACTIVA] en el valor [ESTADO ENTRADA SECUNDARIA]. Cuando no es posible, aparece [INACTIVA].
  - La entrada secundaria será la entrada de reserva cuando [ESTADO ENTRADA SECUNDARIA] muestre [ACTIVA] mientras se reproduce la imagen procedente de la entrada principal.
  - La entrada principal será la entrada de reserva cuando [ESTADO ENTRADA SECUNDARIA] muestre [ACTIVA] mientras se reproduce la imagen procedente de la entrada secundaria.
- Cuando [MODO ENTRADA SECUNDARIA] se configura con un valor que no sea [NO], la entrada se cambia sin problemas entre la entrada principal y la secundaria mientras es posible cambiar a la señal de entrada de reserva.
- Cuando [CAMBIO AUTOMÁTICO] está configurado como [HABILITADO], y [ESTADO ENTRADA SECUNDARIA] se muestra como [ACTIVA], la señal cambia a la entrada de reserva si se interrumpe la señal de entrada.
- Cuando [CAMBIO AUTOMÁTICO] está configurado como [HABILITADO], el valor de [ESTADO ENTRADA SECUNDARIA] cambiará a [INACTIVA] si la señal de entrada se interrumpe y cambia automáticamente a la entrada de reserva. En este caso, no es posible cambiar a la señal de entrada de reserva hasta que se restablezca la señal de entrada original. Si la entrada se ha cambiado automáticamente a la entrada de reserva, es posible cambiar a la señal de entrada de reserva cuando la señal original se haya restablecido. En este caso, se mantiene la entrada actual.
- Los valores de ajuste de entrada principal se aplican a los valores de ajuste de la imagen como el menú [IMAGEN] → [MODO DE IMAGEN], [GAMMA] y [TEMPERATURA COLOR].

## [HDMI IN]

Configure esta opción según la entrada de la señal de imagen recibida en el terminal <HDMI IN 1> o el terminal <HDMI IN 2>.

### Configuración de [NIVEL DE SEÑAL] en [HDMI IN]

- 1) Pulse ▲▼ para seleccionar [HDMI IN].
- 2) Pulse el botón <ENTER>.
  - Aparece la pantalla [HDMI IN].
- 3) Pulse ▲▼ para seleccionar [HDMI1] o [HDMI2], y pulse el botón <ENTER>.
  - Aparece la pantalla [HDMI1] o la pantalla [HDMI2].
- 4) Pulse ▲▼ para seleccionar [NIVEL DE SEÑAL].
- 5) Pulse ◀▶ para cambiar el elemento.
  - Los elementos cambiarán cada vez que pulse el botón.

[AUTO]	Ajusta automáticamente el nivel de la señal.
[64-940]	Seleccione esta opción cuando la señal emitida desde el terminal HDMI del dispositivo externo (como un reproductor de discos Blu-ray) se reciba en el terminal <HDMI IN 1> o el terminal <HDMI IN 2>.
[0-1023]	Seleccione esta opción cuando la señal emitida desde el terminal DVI-D del dispositivo externo (como un ordenador) se reciba en el terminal <HDMI IN 1> o el terminal <HDMI IN 2> usando un cable de conversión, etc. Seleccione también esta opción cuando la señal emitida desde el terminal HDMI de un ordenador, etc., se reciba en el terminal <HDMI IN 1> o el terminal <HDMI IN 2>.

#### Nota

- La configuración óptima varía dependiendo de la configuración de la salida del dispositivo externo conectado. Consulte el manual de instrucciones del dispositivo externo en relación con la salida del dispositivo externo.

### Configuración de [ECUALIZADOR] en [HDMI IN]

Configure esta función cuando sea necesario el ajuste de la intensidad de la señal.

- 1) Pulse ▲▼ para seleccionar [HDMI IN].
- 2) Pulse el botón <ENTER>.
  - Aparece la pantalla [HDMI IN].
- 3) Pulse ▲▼ para seleccionar [HDMI1] o [HDMI2], y pulse el botón <ENTER>.
  - Aparece la pantalla [HDMI1] o la pantalla [HDMI2].
- 4) Pulse ▲▼ para seleccionar [ECUALIZADOR].
- 5) Pulse ◀▶ para cambiar el elemento.
  - Los elementos cambiarán cada vez que pulse el botón.
  - Ajuste durante la visualización de la imagen.

[0] - [7]	Cambie la configuración si la imagen proyectada no se estabiliza. Cuanto más alto sea el valor, la corrección del ecualizador será más acentuada. (Configuración por defecto: [2])
-----------	---

### Configuración de [SELECCIÓN DE EDID] en [HDMI IN]

- 1) Pulse ▲▼ para seleccionar [HDMI IN].
- 2) Pulse el botón <ENTER>.
  - Aparece la pantalla [HDMI IN].
- 3) Pulse ▲▼ para seleccionar [HDMI1] o [HDMI2], y pulse el botón <ENTER>.
  - Aparece la pantalla [HDMI1] o la pantalla [HDMI2].

4) Pulse ▲▼ para seleccionar [SELECCIÓN DE EDID].

5) Pulse ◀▶ para cambiar el elemento.

- Los elementos cambiarán cada vez que pulse el botón.

[4K/60p]	Cambia a EDID correspondiente a la señal de vídeo 4K (máximo 4 096 x 2 160 puntos, frecuencia de barrido vertical máxima 60 Hz).
[4K/30p]	Cambia a EDID correspondiente a la señal de vídeo 4K (máximo 4 096 x 2 160 puntos, frecuencia de barrido vertical máxima 30 Hz).
[2K]	Cambia a EDID correspondiente a la señal de vídeo 2K (máximo 1 920 x 1 200 puntos) o inferior.

### Nota

- Cambie el ajuste a [4K/30p] si no se proyecta la imagen correctamente cuando la [SELECCIÓN DE EDID] esté configurada como [4K/60p] y la señal de vídeo de entrada sea 4K.
- Cambie el ajuste a [2K] si no se proyecta la imagen correctamente cuando la [SELECCIÓN DE EDID] esté configurada como [4K/60p] o [4K/30p] y la señal de vídeo de entrada sea 2K o inferior.
- Para obtener más información de la señal descrita en EDID de [4K/60p], [4K/30p] o [2K], consulte “Lista de señales compatibles con conectar y reproducir” (➔ página 278).

### Configuración de [MODO EDID] en [HDMI IN]

1) Pulse ▲▼ para seleccionar [HDMI IN].

2) Pulse el botón <ENTER>.

- Aparece la pantalla [HDMI IN].

3) Pulse ▲▼ para seleccionar [HDMI1] o [HDMI2], y pulse el botón <ENTER>.

- Aparece la pantalla [HDMI1] o la pantalla [HDMI2].

4) Pulse ▲▼ para seleccionar [MODO EDID].

5) Pulse el botón <ENTER>.

- Aparece la pantalla [MODO EDID HDMI].

6) Pulse ◀▶ para cambiar la opción.

- Las opciones cambiarán cada vez que pulse el botón.

[ESTÁNDAR]	Ajuste estándar.
[EXPANSIÓN DE PANTALLA]	Cambia los datos de EDID según el ajuste [RELACIÓN DE ASPECTO].
[USUARIO]	Configure las opciones [RESOLUCIÓN] y [FRECUENC. ESCANEADO VERTICAL] como EDID.

- Vaya al paso 11) cuando se seleccione [ESTÁNDAR] o [EXPANSIÓN DE PANTALLA].

7) Pulse el botón <ENTER>.

- Aparece la pantalla [RESOLUCIÓN].

8) Pulse ▲▼◀▶ para seleccionar [RESOLUCIÓN].

- Seleccione [1024x768p], [1280x720p], [1280x800p], [1280x1024p], [1366x768p], [1400x1050p], [1440x900p], [1600x900p], [1600x1200p], [1680x1050p], [1920x1080p], [1920x1080i], [1920x1200p], [2560x1080p] o [3440x1440p].

9) Pulse el botón <ENTER>.

- Aparece la pantalla [FRECUENC. ESCANEADO VERTICAL].

10) Pulse ◀▶ para seleccionar [FRECUENC. ESCANEADO VERTICAL].

- Seleccione [60Hz], [50Hz], [30Hz], [25Hz] o [24Hz] cuando se seleccione [1920x1080p] para [RESOLUCIÓN].
- Seleccione [60Hz], [50Hz] o [48Hz] cuando se seleccione [1920x1080i] para [RESOLUCIÓN].
- Seleccione [60Hz] o [50Hz] cuando seleccione algún ajuste que no sea uno de los siguientes para [RESOLUCIÓN].
  - [1920x1080p], [1920x1080i]

11) Pulse el botón <ENTER>.

- Se visualiza la pantalla de confirmación.

12) Pulse ◀▶ para seleccionar [EJECUTAR], y pulse el botón <ENTER>.

### Nota

- Los ajustes de las opciones [RESOLUCIÓN] y [FRECUENC. ESCANEADO VERTICAL] se muestran en [ESTADO EDID].
- Podría ser necesario ajustar la resolución y la frecuencia de barrido vertical en el ordenador o el dispositivo de vídeo que se esté usando.
- Tras configurar el ajuste, podría ser necesario apagar la alimentación y volverla a encender en el ordenador, el dispositivo de vídeo o el proyector que se esté usando.
- La salida con la resolución o la frecuencia de barrido vertical configurada podría no ser posible según el ordenador o el dispositivo de vídeo que se esté usando.

### [SDI IN]

Configure esta opción según la señal recibida en el terminal <SDI IN>.

### Ajuste [RESOLUCIÓN]

- 1) Pulse ▲▼ para seleccionar [SDI IN].
- 2) Pulse el botón <ENTER>.
  - Aparece la pantalla [SDI IN].
- 3) Pulse ▲▼ para seleccionar [RESOLUCIÓN], y pulse el botón <ENTER>.
  - Aparece la pantalla [RESOLUCIÓN].
- 4) Pulse ▲▼ para seleccionar un elemento, y pulse el botón <ENTER>.
  - Seleccione [AUTO], [1280x720p], [1920x1080i], [1920x1080p], [1920x1080sF] o [2048x1080p].

### Ajuste [MAPEO DE SEÑAL 3G-SDI]

- 1) Pulse ▲▼ para seleccionar [SDI IN].
- 2) Pulse el botón <ENTER>.
  - Aparece la pantalla [SDI IN].
- 3) Pulse ▲▼ para seleccionar [MAPEO DE SEÑAL 3G-SDI].
- 4) Pulse ◀▶ para cambiar el elemento.
  - Los elementos cambiarán cada vez que pulse el botón.

[AUTO]	Selecciona automáticamente [NIVEL A] o [NIVEL B].
[NIVEL A]	Fija el método de asignación a 3G-SDI Level-A.
[NIVEL B]	Fija el método de asignación a 3G-SDI Level-B.

### Nota

- No funciona cuando se recibe la señal HD-SDI.

### Ajuste [SELECTOR DEL SISTEMA]

- 1) Pulse ▲▼ para seleccionar [SDI IN].
- 2) Pulse el botón <ENTER>.
  - Aparece la pantalla [SDI IN].
- 3) Pulse ▲▼ para seleccionar [SELECTOR DEL SISTEMA].
- 4) Pulse ◀▶ para cambiar el elemento.
  - Los elementos cambiarán cada vez que pulse el botón.

[AUTO]	Selecciona automáticamente [RGB], [YP <sub>B</sub> P <sub>R</sub> 4:4:4] o [YP <sub>B</sub> P <sub>R</sub> 4:2:2]. [RGB], [YP <sub>B</sub> P <sub>R</sub> 4:4:4] o [YP <sub>B</sub> P <sub>R</sub> 4:2:2] se seleccionan automáticamente leyendo el ID de carga útil adjunto a la señal de entrada. [RGB] se selecciona cuando el ID de carga útil no está adjunto a la señal de entrada.
[RGB]	El ajuste queda fijado en [RGB].
[YP <sub>B</sub> P <sub>R</sub> 4:4:4]	El ajuste queda fijado en [YP <sub>B</sub> P <sub>R</sub> 4:4:4].
[YP <sub>B</sub> P <sub>R</sub> 4:2:2]	El ajuste queda fijado en [YP <sub>B</sub> P <sub>R</sub> 4:2:2].

### Ajuste [PROFUNDIDAD DE BIT]

- 1) Pulse ▲▼ para seleccionar [SDI IN].
- 2) Pulse el botón <ENTER>.
  - Aparece la pantalla [SDI IN].
- 3) Pulse ▲▼ para seleccionar [PROFUNDIDAD DE BIT].
- 4) Pulse ◀▶ para cambiar el elemento.
  - Los elementos cambiarán cada vez que pulse el botón.

[AUTO]	Selecciona automáticamente [12-bits] o [10-bits].
[12-bits]	El ajuste queda fijado en [12-bits].
[10-bits]	El ajuste queda fijado en [10-bits].

### Ajuste [NIVEL DE SEÑAL]

- 1) Pulse ▲▼ para seleccionar [SDI IN].
- 2) Pulse el botón <ENTER>.
  - Aparece la pantalla [SDI IN].
- 3) Pulse ▲▼ para seleccionar [NIVEL DE SEÑAL].
- 4) Pulse ◀▶ para cambiar el elemento.
  - Los elementos cambiarán cada vez que pulse el botón.

[64-940]	Use normalmente este ajuste.
[4-1019]	Seleccione cuando se visualice el gris como negro.

### [DIGITAL LINK IN]

Configure esta opción según la señal de vídeo recibida en el terminal <DIGITAL LINK>.

#### Configuración de [NIVEL DE SEÑAL] de [DIGITAL LINK IN]

- 1) Pulse ▲▼ para seleccionar [DIGITAL LINK IN].
- 2) Pulse el botón <ENTER>.
  - Aparece la pantalla [DIGITAL LINK IN].
- 3) Pulse ▲▼ para seleccionar [NIVEL DE SEÑAL].
- 4) Pulse ◀▶ para cambiar el elemento.
  - Los elementos cambiarán cada vez que pulse el botón.

[AUTO]	Ajusta automáticamente el nivel de la señal.
[64-940]	Seleccione esta opción cuando la salida de señal del terminal HDMI de un dispositivo externo (como un reproductor de discos Blu-ray) se reciba en el terminal <DIGITAL LINK> usando un cable transmisor de par trenzado.
[0-1023]	Seleccione esta opción cuando la salida de señal del terminal HDMI o del terminal DVI-D de un dispositivo externo (como un ordenador) se reciba en el terminal <DIGITAL LINK> mediante un cable transmisor de par trenzado.

#### Nota

- La configuración óptima varía dependiendo de la configuración de la salida del dispositivo externo conectado. Consulte el manual de instrucciones del dispositivo externo en relación con la salida del dispositivo externo.

### Configuración de [SELECCIÓN DE EDID] de [DIGITAL LINK IN]

- 1) Pulse ▲▼ para seleccionar [DIGITAL LINK IN].
- 2) Pulse el botón <ENTER>.
  - Aparece la pantalla [DIGITAL LINK IN].
- 3) Pulse ▲▼ para seleccionar [SELECCIÓN DE EDID].
- 4) Pulse ◀▶ para cambiar el elemento.
  - Los elementos cambiarán cada vez que pulse el botón.

[4K/60p]	Cambia a EDID correspondiente a la señal de vídeo 4K (máximo 4 096 x 2 160 puntos, frecuencia de barrido vertical máxima 60 Hz).
[4K/30p]	Cambia a EDID correspondiente a la señal de vídeo 4K (máximo 4 096 x 2 160 puntos, frecuencia de barrido vertical máxima 30 Hz).
[2K]	Cambia a EDID correspondiente a la señal de vídeo 2K (máximo 1 920 x 1 200 puntos) o inferior.

#### Nota

- Cambie el ajuste a [4K/30p] si no se proyecta la imagen correctamente cuando la [SELECCIÓN DE EDID] esté configurada como [4K/60p] y la señal de vídeo de entrada sea 4K.
- Cambie el ajuste a [2K] si no se proyecta la imagen correctamente cuando la [SELECCIÓN DE EDID] esté configurada como [4K/60p] o [4K/30p] y la señal de vídeo de entrada sea 2K o inferior.
- Para obtener más información de la señal descrita en EDID de [4K/60p], [4K/30p] o [2K], consulte "Lista de señales compatibles con conectar y reproducir" (➔ página 278).

### Configuración de [MODO EDID] de [DIGITAL LINK IN]

- 1) Pulse ▲▼ para seleccionar [DIGITAL LINK IN].
- 2) Pulse el botón <ENTER>.
  - Aparece la pantalla [DIGITAL LINK IN].
- 3) Pulse ▲▼ para seleccionar [MODO EDID].
- 4) Pulse el botón <ENTER>.
  - Aparece la pantalla [MODO EDID DIGITAL LINK].
- 5) Pulse ◀▶ para cambiar la opción.
  - Los elementos cambiarán cada vez que pulse el botón.

[ESTÁNDAR]	Ajuste estándar.
[EXPANSIÓN DE PANTALLA]	Cambia los datos de EDID según el ajuste [RELACIÓN DE ASPECTO].
[USUARIO]	Configura las opciones [RESOLUCIÓN] y [FRECUENC. ESCANEADO VERTICAL] como EDID.

- Vaya al paso 10) cuando se seleccione [ESTÁNDAR] o [EXPANSIÓN DE PANTALLA].

- 6) Pulse el botón <ENTER>.
  - Aparece la pantalla [RESOLUCIÓN].
- 7) Pulse ▲▼◀▶ para seleccionar [RESOLUCIÓN].
  - Seleccione [1024x768p], [1280x720p], [1280x800p], [1280x1024p], [1366x768p], [1400x1050p], [1440x900p], [1600x900p], [1600x1200p], [1680x1050p], [1920x1080p], [1920x1080i], [1920x1200p] o [2560x1080p].
- 8) Pulse el botón <ENTER>.
  - Aparece la pantalla [FRECUENC. ESCANEADO VERTICAL].
- 9) Pulse ◀▶ para cambiar [FRECUENC. ESCANEADO VERTICAL].
  - Seleccione [60Hz], [50Hz], [30Hz], [25Hz] o [24Hz] cuando se seleccione [1920x1080p] para [RESOLUCIÓN].
  - Seleccione [60Hz], [50Hz] o [48Hz] cuando se seleccione [1920x1080i] para [RESOLUCIÓN].
  - Seleccione [60Hz] o [50Hz] cuando seleccione algún ajuste que no sea uno de los siguientes para [RESOLUCIÓN].
    - [1920x1080p], [1920x1080i]

10) Pulse el botón <ENTER>.

- Se visualiza la pantalla de confirmación.

11) Pulse ◀▶ para seleccionar [EJECUTAR], y pulse el botón <ENTER>.

**Nota**

- Los detalles de ajuste aparecen en [RESOLUCIÓN] y [FRECUENC. ESCANEADO VERTICAL] de [ESTADO EDID].
- Podría ser necesario ajustar la resolución y la frecuencia de barrido vertical en el ordenador o el dispositivo de vídeo que se esté usando.
- Tras configurar el ajuste, podría ser necesario apagar la alimentación y volverla a encender en el ordenador, el dispositivo de vídeo o el proyector que se esté usando.
- La salida con la resolución o la frecuencia de barrido vertical configurada podría no ser posible según el ordenador o el dispositivo de vídeo que se esté usando.

**[MENU EN PANTALLA]**

Ajuste el menú en pantalla.

**Ajuste [POSICIÓN DE OSD]**

Ajuste la posición de la pantalla de menú (OSD).

1) Pulse ▲▼ para seleccionar [MENU EN PANTALLA].

2) Pulse el botón <ENTER>.

- Aparece la pantalla [MENU EN PANTALLA].

3) Pulse ▲▼ para seleccionar [POSICIÓN DE OSD].

4) Pulse ◀▶ para cambiar el elemento.

- Los elementos cambiarán cada vez que pulse el botón.

[2]	Ajusta la posición en la parte central izquierda de la pantalla.
[3]	Ajusta la posición en la parte inferior izquierda de la pantalla.
[4]	Ajusta la posición en la parte central superior de la pantalla.
[5]	Ajusta la posición en el centro de la pantalla.
[6]	Ajusta la posición en la parte central inferior de la pantalla.
[7]	Ajusta la posición en la parte superior derecha de la pantalla.
[8]	Ajusta la posición en la parte central derecha de la pantalla.
[9]	Ajusta la posición en la parte inferior derecha de la pantalla.
[1]	Ajusta la posición en la parte superior izquierda de la pantalla.

**Ajuste [ROTACIÓN OSD]**

Ajuste la orientación la pantalla de menú (OSD).

1) Pulse ▲▼ para seleccionar [MENU EN PANTALLA].

2) Pulse el botón <ENTER>.

- Aparece la pantalla [MENU EN PANTALLA].

3) Pulse ▲▼ para seleccionar [ROTACIÓN OSD].

4) Pulse ◀▶ para cambiar el elemento.

- Los elementos cambiarán cada vez que pulse el botón.

[NO]	No gira la pantalla.
[GIRO DERECHA]	Gira la pantalla 90° en el sentido de las agujas del reloj.
[GIRO IZQUIERDA]	Gira la pantalla 90° en sentido contrario a las agujas del reloj.

**Ajuste [OSD COLOR]**

Ajuste el color de la pantalla de menú (OSD).

1) Pulse ▲▼ para seleccionar [MENU EN PANTALLA].

- 2) Pulse el botón <ENTER>.
  - Aparece la pantalla [MENU EN PANTALLA].
- 3) Pulse ▲▼ para seleccionar [OSD COLOR].
- 4) Pulse ◀▶ para cambiar el elemento.
  - Los elementos cambiarán cada vez que pulse el botón.

[1]	Ajusta el color amarillo.
[2]	Ajusta el color azul.
[3]	Ajusta el color blanco.
[4]	Ajusta el color verde.
[5]	Ajusta el color naranja.
[6]	Ajusta el color marrón.

### Ajuste [OSD MEMORIA]

Ajuste el mantenimiento de la posición del cursor en la pantalla de menú (OSD).

- 1) Pulse ▲▼ para seleccionar [MENU EN PANTALLA].
- 2) Pulse el botón <ENTER>.
  - Aparece la pantalla [MENU EN PANTALLA].
- 3) Pulse ▲▼ para seleccionar [OSD MEMORIA].
- 4) Pulse ◀▶ para cambiar el elemento.
  - Los elementos cambiarán cada vez que pulse el botón.

[SÍ]	Mantiene la posición del cursor.
[NO]	No mantiene la posición del cursor.

### Nota

- Incluso si se configura [SÍ], la posición del cursor no se mantiene cuando se apaga la alimentación.

### Ajuste [GUIA ENTRADA]

Configure si mostrar la guía de entradas en la posición ajustada en [POSICIÓN DE OSD].

La guía de entrada es una pantalla que muestra información como el nombre del terminal de entrada seleccionado actualmente, el nombre de la señal, el número de la memoria y [ESTADO ENTRADA SECUNDARIA].

- 1) Pulse ▲▼ para seleccionar [MENU EN PANTALLA].
- 2) Pulse el botón <ENTER>.
  - Aparece la pantalla [MENU EN PANTALLA].
- 3) Pulse ▲▼ para seleccionar [GUIA ENTRADA].
- 4) Pulse ◀▶ para cambiar el elemento.
  - Los elementos cambiarán cada vez que pulse el botón.

[SÍ]	Muestra la guía de entrada.
[NO]	Oculto la guía de entrada.

### Ajuste [MENSAJE DE ALARMA]

Decida si desea que se visualice/oculte el mensaje de advertencia.

- 1) Pulse ▲▼ para seleccionar [MENU EN PANTALLA].
- 2) Pulse el botón <ENTER>.
  - Aparece la pantalla [MENU EN PANTALLA].
- 3) Pulse ▲▼ para seleccionar [MENSAJE DE ALARMA].



4) Pulse ◀▶ para cambiar el elemento.

- Los elementos cambiarán cada vez que pulse el botón.

[SÍ]	Muestra el mensaje de advertencia.
[NO]	Oculto el mensaje de advertencia.

**Nota**

- Si se configura [NO], el mensaje de advertencia no se visualizará en la imagen proyectada incluso si se detecta una condición de advertencia como [ADVERTENCIA DE TEMPERATURA] mientras se usa el proyector. Además, no se mostrará el siguiente mensaje: el mensaje de cuenta atrás hasta que la alimentación se apaga después de ejecutar la función de desconexión sin señal; el mensaje de cuenta atrás hasta que la fuente luminosa se apaga después de ejecutar la función de apagado de luces en ausencia de señal; el mensaje que solicita limpiar/sustituir el filtro

**[MODO MENÚ]**

Configure el modo de visualización de la pantalla de menú (OSD).

1) Pulse ▲▼ para seleccionar [MODO MENÚ].

2) Pulse ◀▶ para cambiar el elemento.

- Los elementos cambiarán cada vez que pulse el botón.

[NORMAL]	Muestra todos los elementos de menú.
[SIMPLE]	Muestra algunos de los elementos de menú que se usan para la configuración o el ajuste básicos.

**Nota**

- Para los elementos de menú que se muestran cuando se configura [SIMPLE], consulte “Menú principal” (➔ página 82) y “Sub-menú” (➔ página 83).

**[ROTACIÓN IMAGEN]**

Ajuste si desea girar la imagen de entrada durante la proyección.

1) Pulse ▲▼ para seleccionar [ROTACIÓN IMAGEN].

2) Pulse ◀▶ para seleccionar una opción.

- Los elementos cambiarán cada vez que pulse el botón.

[NO]	Proyecta la imagen de entrada sin rotación.
[GIRO DERECHA]	Gira la imagen de entrada 90° en el sentido de las agujas del reloj y la proyecta.
[GIRO IZQUIERDA]	Gira la imagen de entrada 90° en sentido contrario a las agujas del reloj y la proyecta.

**Nota**

- La dirección del menú en pantalla no cambia ni siquiera si el elemento está ajustado con un valor distinto de [NO]. Configure el menú [OPCION DISPLAY] → [MENU EN PANTALLA] → [ROTACIÓN OSD] según resulte necesario.

**[COLOR FONDO]**

Ajuste la visualización de la pantalla cuando no se recibe ninguna señal.

1) Pulse ▲▼ para seleccionar [COLOR FONDO].

2) Pulse ◀▶ para cambiar el elemento.

- Los elementos cambiarán cada vez que pulse el botón.

[AZUL]	Se muestra azul en toda la pantalla.
[NEGRO]	Se muestra negro en toda la pantalla.
[LOGO ESTANDAR]	Muestra el logotipo Panasonic en la pantalla.
[LOGO USUARIO]	Muestra la imagen registrada por el usuario en la pantalla.

**Nota**

- El elemento de ajuste [COLOR FONDO] es común con el siguiente elemento de menú.
  - El menú [SETUP PROYECTOR] → [AJUSTE SIN SEÑAL] → [COLOR FONDO]

- Para crear y registrar la imagen [LOGO USUARIO], use “Logo Transfer Software”. El software puede descargarse desde el siguiente sitio web.  
<https://panasonic.net/cns/projector/>  
 Al transferir logotipos a través del dispositivo compatible con la salida DIGITAL LINK opcional (Núm. de modelo: ET-YFB100G, ET-YFB200G), el ajuste para “NO SIGNAL SLEEP” del dispositivo compatible con la salida DIGITAL LINK debe configurarse como “OFF” para evitar interrumpir la comunicación.

## [LOGO INICIAL]

Ajuste la visualización del logotipo cuando se encienda la alimentación.

1) Pulse ▲▼ para seleccionar [LOGO INICIAL].

2) Pulse ◀▶ para cambiar el elemento.

- Los elementos cambiarán cada vez que pulse el botón.

[LOGO ESTANDAR]	Muestra el logo de Panasonic.
[LOGO USUARIO]	Muestra la imagen registrada por el usuario.
[NINGUNO]	Desactiva la visualización del logo inicial.

### Nota

- Al seleccionar [LOGO USUARIO], la visualización del logo inicial se mantendrá durante aproximadamente 15 segundos.
- Para crear y registrar la imagen [LOGO USUARIO], use “Logo Transfer Software”. El software puede descargarse desde el siguiente sitio web.  
<https://panasonic.net/cns/projector/>  
 Al transferir logotipos a través del dispositivo compatible con la salida DIGITAL LINK opcional (Núm. de modelo: ET-YFB100G, ET-YFB200G), el ajuste para “NO SIGNAL SLEEP” del dispositivo compatible con la salida DIGITAL LINK debe configurarse como “OFF” para evitar interrumpir la comunicación.
- Si el menú [SETUP PROYECTOR] → [ENCENDIDO RÁPIDO] se configura como [SÍ], el logo inicial no se muestra cuando se inicia la proyección antes de que transcurra el tiempo especificado después de que el proyector acceda al modo en espera. El tiempo especificado se configura en el menú [SETUP PROYECTOR] → [ENCENDIDO RÁPIDO] → [PERIODO VÁLIDO].

## [UNIFORMIDAD]

Corrija la irregularidad de la luminosidad y del color de toda la pantalla.

1) Pulse ▲▼ para seleccionar [UNIFORMIDAD].

2) Pulse ◀▶ para seleccionar un elemento.

- Los elementos cambiarán cada vez que pulse el botón.

[NO]	No corrige la irregularidad de la luminosidad ni del color de toda la pantalla.
[CORRECCION DE USUARIO]	Corrige la irregularidad de la luminosidad y del color de toda la pantalla según se desee. Consulte los detalles en “Ajuste [CORRECCION DE USUARIO]” (► página 122).
[CORRECCION PC]	Realiza la corrección de la luminosidad e irregularidad del color de toda la pantalla utilizando un ordenador y “Geometric & Setup Management Software”.

### Nota

- “Geometric & Setup Management Software” puede descargarse desde el siguiente sitio web.  
<https://panasonic.net/cns/projector/pass/>  
 Para poder realizar la descarga, deberá registrarse e iniciar sesión en PASS.

## Ajuste [CORRECCION DE USUARIO]

Corrija la irregularidad de la luminosidad y del color de toda la pantalla según se desee.

1) Pulse ▲▼ para seleccionar [UNIFORMIDAD].

2) Pulse ◀▶ para seleccionar [CORRECCION DE USUARIO], y pulse el botón <ENTER>.

- Aparece la pantalla [UNIFORMIDAD:CORRECCION DE USUARIO].

3) Pulse ▲▼ para seleccionar [NIVEL DE AJUSTE].

4) Pulse ◀▶ para cambiar el elemento.

- Los elementos cambiarán cada vez que pulse el botón.

[1] - [5]	Seleccione el nivel de señal (luminosidad de destino que se va a ajustar). Toda la pantalla se oscurece cuando el valor aumenta.
-----------	--

- Si pulsa ► cuando el valor de ajuste es [5], el valor cambiará a [1]. Si pulsa ◀ cuando el valor de ajuste es [1], el valor cambiará a [5].

5) Pulse ▲▼ para seleccionar [PATRÓN DE PRUEBA].

6) Pulse ◀▶ para cambiar el elemento.

- Los elementos cambiarán cada vez que pulse el botón.

[SÍ]	Muestra el patrón de prueba.
[NO]	No muestra la imagen de prueba.

7) Pulse ▲▼◀▶ para seleccionar [SUPERIOR IZQUIERDA], [SUPERIOR DERECHA], [INFERIOR IZQUIERDA], [INFERIOR DERECHA], [SUPERIOR], [INFERIOR], [IZQUIERDO], [DERECHO] o [TODOS].

8) Pulse el botón <ENTER>.

- Se abre la pantalla de ajuste de [ROJO], [VERDE] o [AZUL] para el elemento seleccionado en el paso 7).

9) Pulse ▲▼ para seleccionar [ROJO], [VERDE] o [AZUL].

10) Pulse ◀▶ para ajustar el nivel.

Elemento	Operación	Ajuste	[NIVEL DE AJUSTE]: rango de ajuste
[ROJO]	Pulse ►.	El rojo se oscurece.	[1] - [4]: -127 - +127 [5]: 0 - +127 (Configuración por defecto: 0)
	Pulse ◀.	El rojo es más claro.	
[VERDE]	Pulse ►.	El verde se oscurece.	
	Pulse ◀.	El verde es más claro.	
[AZUL]	Pulse ►.	El azul se oscurece.	
	Pulse ◀.	El azul es más claro.	

- Para ajustar la irregularidad del color por nivel de señal, repita los pasos del 3) al 10).
- Para ajustar la irregularidad del color por cada posición de imagen, repita los pasos del 7) al 10).

### Inicialización de los ajustes para [CORRECCION DE USUARIO]

Restablezca los valores de configuración de la luminosidad al valor de [NIVEL DE AJUSTE] seleccionado y la irregularidad del color de cada posición de imagen a los valores de configuración predeterminada de fábrica.

1) Pulse ▲▼ para seleccionar [UNIFORMIDAD].

2) Pulse ◀▶ para seleccionar [CORRECCION DE USUARIO], y pulse el botón <ENTER>.

- Aparece la pantalla [UNIFORMIDAD:CORRECCION DE USUARIO].

3) Pulse ▲▼ para seleccionar [NIVEL DE AJUSTE].

4) Pulse ◀▶ para seleccionar el elemento que desee inicializar en [NIVEL DE AJUSTE].

5) Pulse ▲▼◀▶ para seleccionar [INICIALIZAR].

6) Pulse el botón <ENTER>.

- Se visualiza la pantalla de confirmación.

7) Pulse ◀▶ para seleccionar [EJECUTAR], y pulse el botón <ENTER>.

#### Nota

- Los datos de corrección de [NIVEL DE AJUSTE] no se pueden inicializar a la vez. Para cada ajuste de [NIVEL DE AJUSTE], seleccione el elemento y ejecute [INICIALIZAR] por separado.
- Para inicializar los datos de corrección de [UNIFORMIDAD] a la vez, seleccione el menú [SETUP PROYECTOR] → [INICIALIZAR] → [SOLO UNIFORMIDAD] y ejecute la inicialización.
- [PATRÓN DE PRUEBA] no se inicializa. Seleccione el elemento y ejecute la inicialización por separado.

### [AJUSTES DE OBTURADOR]

Configure la aplicación de la función del obturador.

### Ajuste [APAGADO GRADUAL ACTIVADO] o [APAGADO GRADUAL DESACTIVADO]

Ajuste el tiempo del fundido de entrada o de salida de la imagen cuando se utiliza la función del obturador.

- 1) Pulse ▲▼ para seleccionar [AJUSTES DE OBTURADOR].
- 2) Pulse el botón <ENTER>.
  - Aparece la pantalla [AJUSTES DE OBTURADOR].
- 3) Pulse ▲▼ para seleccionar [APAGADO GRADUAL ACTIVADO] o [APAGADO GRADUAL DESACTIVADO].
- 4) Pulse ◀▶ para cambiar el elemento.

Elemento		Ajuste
[APAGADO GRADUAL ACTIVADO]	[NO]	No selecciona fundido de entrada ni de salida.
[APAGADO GRADUAL DESACTIVADO]	[0.5s] - [10.0s]	Configura el tiempo del fundido de entrada o de salida. Seleccione una de las opciones entre [0.5s] - [4.0s], [5.0s], [7.0s] o [10.0s]. [0.5s] - [4.0s] puede seleccionarse en incrementos de 0,5.

#### Nota

- Pulse el botón <SHUTTER> en el mando a distancia o en el panel de control durante el fundido de entrada o fundido de salida para cancelar la operación de fundido.

### Ajuste [INICIO]

Active/desactive automáticamente la función de obturador (obturador: cerrado/abierto) cuando se conecte la alimentación.

- 1) Pulse ▲▼ para seleccionar [AJUSTES DE OBTURADOR].
- 2) Pulse el botón <ENTER>.
  - Aparece la pantalla [AJUSTES DE OBTURADOR].
- 3) Pulse ▲▼ para seleccionar [INICIO].
- 4) Pulse ◀▶ para cambiar el elemento.

[ABIERTO]	El proyector entra modo de proyección con la función del obturador desactivada (obturador: abierto) cuando se enciende la alimentación.
[CERRADO]	El proyector entra modo de proyección con la función del obturador activada (obturador: cerrado) cuando se enciende la alimentación.

### Configuración de la función de sincronización de obturador

La función de sincronización de obturador permite sincronizar el obturador del proyector especificado con el del resto de proyectores, y el efecto que usa la función de obturador; también pueden sincronizarse el fundido de salida y el fundido de entrada.

Para usar la función de sincronización de obturador, debe conectar los proyectores previstos para la sincronización en una configuración cerrada con conexión de cadena de margarita usando el terminal <SERIAL/MULTI SYNC IN> y el terminal <SERIAL/MULTI SYNC OUT>. Para obtener más información sobre cómo conectar los proyectores, consulte “Ejemplo de conexión al usar la función de sincronización de contraste/sincronización de obturador” (➔ página 53).

- 1) Pulse ▲▼ para seleccionar [AJUSTES DE OBTURADOR].
- 2) Pulse el botón <ENTER>.
  - Aparece la pantalla [AJUSTES DE OBTURADOR].
- 3) Pulse ▲▼ para seleccionar [MULTI PROJECTOR SYNC].
- 4) Pulse el botón <ENTER>.
  - Aparece la pantalla [MULTI PROJECTOR SYNC].
- 5) Pulse ▲▼ para seleccionar [MODO].

6) Pulse ◀▶ para cambiar el elemento.

- Los elementos cambiarán cada vez que pulse el botón.

[NO]	Seleccione este elemento cuando no se usen la función de sincronización de contraste ni la función de sincronización de obturador.
[PRINCIPAL]	Seleccione este elemento cuando se usen la función de sincronización de contraste o la función de sincronización de obturador. Configure este elemento solo en un proyector, que será el origen de sincronización para la operación del obturador en los proyectores conectados.
[SUPLEMENTARIO]	Seleccione este elemento cuando se usen la función de sincronización de contraste o la función de sincronización de obturador. Configure este elemento en todos los proyectores conectados, salvo el proyector configurado como [PRINCIPAL].

- Cuando se seleccione otro valor distinto de [NO], el resultado del diagnóstico se muestra en [ESTADO DE LINK], para indicar si todos los proyectores, incluidos los previstos para la sincronización, están correctamente conectados, y si [MODO] se ha configurado correctamente.

[LINKED]	Todos los proyectores están conectados y configurados correctamente. Están en un estado en que pueden usarse las funciones de sincronización de contraste o sincronización de obturador.
[NO LINK]	Los proyectores no están conectados ni configurados correctamente. Compruebe el estado de conexión del cable y la configuración de cada proyector conectado.

7) Pulse ▲▼ para seleccionar [SINCRONIZACIÓN DE OBTURADOR].

8) Pulse ◀▶ para cambiar el elemento.

- Los elementos cambiarán cada vez que pulse el botón.

[NO]	Seleccione este elemento si no se usa la función de sincronización de obturador.
[SÍ]	Seleccione este elemento si se usa la función de sincronización de obturador.

**Nota**

- El elemento de ajuste [MULTI PROYECTOR SYNC] es común con el siguiente elemento de menú.
  - El menú [SETUP PROYECTOR] → [MULTI PROYECTOR SYNC]
 Para obtener información sobre la función de sincronización de contraste, consulte el menú [SETUP PROYECTOR] → [MULTI PROYECTOR SYNC] (► página 145).
- La función de sincronización de obturador se ejecutará cuando se cumplan las siguientes condiciones.
  - Todos los proyectores que se van a conectar forman una configuración cerrada con conexión de cadena de margarita. (Máximo de 64 proyectores)
  - El ajuste [MODO] se configura como [PRINCIPAL] en solo un proyector conectado, y en el resto de proyectores, el ajuste [MODO] se configura como [SUPLEMENTARIO].
  - El ajuste [SINCRONIZACIÓN DE OBTURADOR] se configura como [SÍ] en los proyectores que van a realizar la sincronización de obturador.
  - Cuando solo los proyectores con el menú de configuración [CONTRASTE DINÁMICO NX] estén conectados, configure el menú [IMAGEN] → [CONTRASTE DINÁMICO NX] en un valor diferente de [NO] o configure el menú [IMAGEN] → [CONTRASTE DINÁMICO] en un valor diferente de [NO]. Se debe unificar cualquiera de los ajustes del menú.
  - Si hay proyectores vinculados sin menú [CONTRASTE DINÁMICO NX], configure [CONTRASTE DINÁMICO NX] en [NO] y [CONTRASTE DINÁMICO] en un valor diferente de [NO] independientemente de la configuración de [AJUSTES DE OBTURADOR].
- El ajuste [SINCRONIZACIÓN DE OBTURADOR] se puede configurar como [NO] para los proyectores conectados, pero que no se van a sincronizar.
- La función de sincronización de obturador se realizará según la configuración del menú [OPCION DISPLAY] → [AJUSTES DE OBTURADOR] del proyector que tenga el ajuste [MODO] configurado como [PRINCIPAL].
- Si la señal recibida en cada proyector conectado no está sincronizada, la sincronización del obturador entre los proyectores puede variar hasta 1 cuadro mientras se usa la función de sincronización de obturador.
- La función de obturador del proyector con el ajuste [MODO] configurado como [SUPLEMENTARIO] puede ejecutarse por separado. Entonces, la función de obturador se realizará según cómo se haya configurado el menú [OPCION DISPLAY] → [AJUSTES DE OBTURADOR] en ese proyector.

**[CONGELADO]**

Use la función de congelado para dejar en pausa momentáneamente la imagen proyectada independientemente de la reproducción del dispositivo externo.

1) Pulse ▲▼ para seleccionar [CONGELADO].

2) Pulse el botón <ENTER>.

- La imagen proyectada se queda en pausa.
- Pulse el botón <MENU> para anular la opción.

**Nota**

- Cuando el vídeo está en pausa, aparece [CONGELADO] en la pantalla.

**[MONITOR FORMA ONDA]**

Utilice las señales de entrada de un dispositivo externo conectado para visualizarlas en forma de onda. Verifique si el nivel de la señal de salida de vídeo (luminancia) se encuentra dentro del rango recomendado para el proyector y realice el ajuste.

- 1) Pulse ▲▼ para seleccionar [MONITOR FORMA ONDA].
- 2) Pulse ◀▶ para cambiar el elemento.

[NO]	No aparece el monitor de la forma de onda.
[SÍ]	Aparece el monitor de la forma de onda.

- 3) Pulse dos veces el botón <MENU> para borrar.
- 4) Pulse ▲▼ para seleccionar cualquier línea horizontal.
- 5) Pulse el botón <ENTER> para cambiar la línea seleccionada a la luminancia, el rojo, el verde o el azul.
  - Los elementos de la línea seleccionada cambian cada vez que se pulsa <ENTER> solo cuando aparece el monitor de forma de onda.

“Seleccionar línea (luminancia)”	Aparece en la forma de onda blanca.
“Seleccionar línea (roja)”	Aparece en la forma de onda roja.
“Seleccionar línea (verde)”	Aparece en la forma de onda verde.
“Seleccionar línea (azul)”	Aparece en la forma de onda azul.

**Nota**

- El ajuste también puede realizarse desde el menú [SETUP PROYECTOR] → [BOTÓN DE FUNCIÓN].
- El monitor de forma de onda no se visualiza cuando está oculto (apagado) el menú en pantalla.

**Ajuste de la forma de onda**

Proyecte la señal de ajuste de luminancia de un disco de prueba comercial (0 % (0 IRE o 7,5 IRE) – 100 % (100 IRE)) y realice el ajuste.

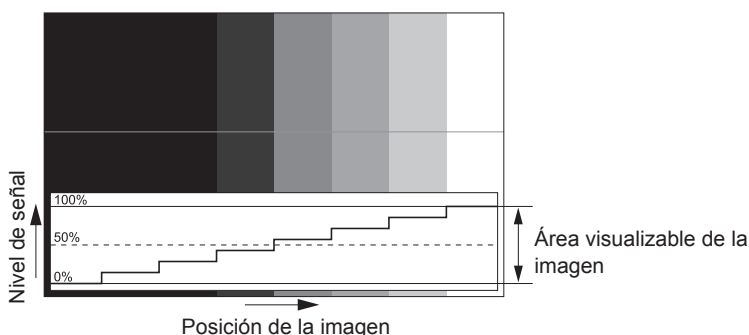

- 1) Seleccione “Seleccionar línea (luminancia)” en el monitor de forma de onda.
- 2) Ajuste el nivel de negro.
  - Ajuste el nivel de negro 0 % de la señal de vídeo a la posición 0 % del monitor de forma de onda usando el menú [IMAGEN] → [BRILLO].
- 3) Ajuste el nivel de blancos.
  - Ajuste el nivel de blanco 100 % de la señal de vídeo a la posición 100 % del monitor de forma de onda usando el menú [IMAGEN] → [CONTRASTE].

**Ajuste del rojo, el verde y el azul**

- 1) Configure [TEMPERATURA COLOR] como [USUARIO]. (➔ página 88)

- 2) Seleccione “Seleccionar línea (rojo)” en el monitor de forma de onda.
- 3) **Ajuste las áreas rojas oscuras.**
  - Use [ROJO] en [BALANCE DE BLANCO BAJO] para ajustar el nivel de negro 0 % de la señal de vídeo en la posición 0 % del monitor de forma de onda.
- 4) **Ajuste las áreas rojas brillantes.**
  - Use [ROJO] en [BALANCE DE BLANCOS ALTO] para ajustar el nivel de blanco 100 % de la señal de vídeo en la posición 100 % del monitor de forma de onda.
- 5) Use el procedimiento para [ROJO] para ajustar [VERDE] y [AZUL].

#### Nota

- Confirme que el ajuste [NIVEL DE SEÑAL] de la señal de entrada es correcto antes de ajustar el nivel de negro. Compruebe el ajuste [NIVEL DE SEÑAL] del menú [OPCION DISPLAY] → [HDMI IN]/[DVI-D IN]/[SDI IN]/[DIGITAL LINK IN] → [NIVEL DE SEÑAL].
- Cuando [AJUSTE PANTALLA] → [RELACIÓN DE ASPECTO] se configura como [4:3], la señal que no se ajusta al área de visualización se muestra como una forma de onda en el monitor de forma de onda con el nivel de señal 0 %.

### [NIVEL DE COLORES RGB]

Es posible eliminar cada componente de color rojo, verde y azul.

- 1) Pulse ▲▼ para seleccionar [NIVEL DE COLORES RGB].
- 2) Pulse el botón <ENTER>.
  - Aparece la pantalla [NIVEL DE COLORES RGB].
- 3) Pulse ▲▼ para seleccionar [ROJO], [VERDE] o [AZUL].
- 4) Pulse ◀▶ para cambiar el elemento.

[NO]	Deshabilita el corte.
[SÍ]	Habilita el corte.

#### Nota

- Cuando se cambia la entrada o una señal, el ajuste de corte regresa al ajuste original (desactivado).

## Menú [SETUP PROYECTOR]

En la pantalla de menú, seleccione [SETUP PROYECTOR] en el menú principal y seleccione un elemento del submenú.

Consulte “Navegación a través del menú” (➔ página 81) para obtener más información acerca del uso de la pantalla de menú.

### [ID DEL PROYECTOR]

El proyector tiene una función de ajuste de número de ID que se puede usar al utilizar varios proyectores en paralelo para permitir el control simultáneo, o independiente, por medio de un único mando a distancia.

- 1) Pulse ▲▼ para seleccionar [ID DEL PROYECTOR].
- 2) Pulse ◀▶ para cambiar el elemento.
  - Los elementos cambiarán cada vez que pulse el botón.

[TODOS]	Seleccione esta opción si controla proyectores sin especificar ningún número de ID.
[1] - [64]	Seleccione esta opción para especificar un número de ID para controlar un proyector individual.

#### Nota

- Para especificar un número de ID para el control individual, el número de ID de un mando a distancia debe coincidir con el número de ID del proyector.
- Cuando el número de ID esté establecido en [TODOS], el proyector podrá controlarse independientemente del número de ID especificado por el mando a distancia o el ordenador.  
Si se usan varios proyectores en paralelo y tienen sus ID establecidos en [TODOS], no se podrán controlar por separado desde proyectores que tengan otros números de ID.
- Consulte “Ajuste del número de ID del mando a distancia” (➔ página 78) para obtener información acerca de cómo establecer el número de ID en el mando a distancia.

### [MÉTODO DE PROYECCIÓN]

Seleccione el método de proyección teniendo en cuenta la instalación del proyector.

Cambie la configuración [FRONTAL/RETRO] cuando la visualización de la pantalla esté invertida.

Cambie la configuración [MESA/TECHO] cuando la visualización de la pantalla esté boca abajo.

#### Ajuste [FRONTAL/RETRO]

- 1) Pulse ▲▼ para seleccionar [MÉTODO DE PROYECCIÓN].
- 2) Pulse el botón <ENTER>.
  - Aparece la pantalla [MÉTODO DE PROYECCIÓN].
- 3) Pulse ▲▼ para seleccionar [FRONTAL/RETRO].
- 4) Pulse ◀▶ para cambiar el elemento.
  - Los elementos cambiarán cada vez que pulse el botón.

[FRONTAL]	Seleccione este elemento al instalar el proyector delante de la pantalla.
[RETRO]	Seleccione este elemento al instalar detrás de la pantalla (con pantalla translúcida).

#### Ajuste [MESA/TECHO]

- 1) Pulse ▲▼ para seleccionar [MÉTODO DE PROYECCIÓN].
- 2) Pulse el botón <ENTER>.
  - Aparece la pantalla [MÉTODO DE PROYECCIÓN].
- 3) Pulse ▲▼ para seleccionar [MESA/TECHO].
- 4) Pulse ◀▶ para cambiar de elemento.
  - Los elementos cambiarán cada vez que pulse el botón.



[AUTO]	Detecta automáticamente la altura del proyector con el sensor de ángulo integrado. Ajuste [AUTO] normalmente.
[MESA]	Seleccione este elemento al instalar el proyector en un escritorio, etc.
[TECHO]	Seleccione este elemento al instalar el proyector con el Soporte de montaje en techo (opcional). La imagen proyectada se invierte bocabajo.

### Nota

- Consulte "Sensor de ángulo" (➔ página 37) para obtener más detalles del margen de altura de instalación que puede detectarse con el sensor de ángulo integrado.

## [LENTE]

Configure y accione la lente de proyección.

### [TIPO DE LENTE]

Si el proyector se usa por primera vez o cuando se sustituye la lente de proyección, confirme la configuración [TIPO DE LENTE].

- 1) Pulse ▲▼ para seleccionar [LENTE].
- 2) Pulse el botón <ENTER>.
  - Aparece la pantalla [LENTE].
- 3) Confirme el tipo de lente de proyección en [TIPO DE LENTE].

### Nota

- La información sobre la lente de proyección se adquiere automáticamente cuando se enciende el proyector. La información adquirida se muestra en [TIPO DE LENTE].
- Se visualiza [---] en [TIPO DE LENTE] si falla la adquisición automática de la información de la lente de proyección.
- Se visualiza en rojo el tipo de lente en [TIPO DE LENTE] si la lente no es compatible con el proyector.
- Apague el proyector y vuelva a instalar la lente de proyección si aparece [---] en [TIPO DE LENTE].
- Apague el proyector y conecte la lente compatible si se visualiza el tipo de lente en rojo en [TIPO DE LENTE].

## [MEMORIA LENTE]

La posición ajustada de la lente (posición vertical, posición horizontal, posición del enfoque, posición del zoom y posición de enfoque periférico) puede guardarse y cargarse.

Si el proyector se usa por primera vez o cuando se sustituye la lente de proyección, realice la calibración de la lente. Si no se ha realizado la calibración de lentes en forma completa, no se puede ejecutar [MEMORIA LENTE].

### Guardar la posición de la lente

- 1) Pulse ▲▼ para seleccionar [LENTE].
- 2) Pulse el botón <ENTER>.
  - Aparece la pantalla [LENTE].
- 3) Pulse ▲▼ para seleccionar [MEMORIA LENTE].
- 4) Pulse el botón <ENTER>.
  - Aparece la pantalla [MEMORIA LENTE].
- 5) Pulse ▲▼ para seleccionar [GURARDAR MEMORIA LENTE].
- 6) Pulse el botón <ENTER>.
  - Aparece la pantalla [GURARDAR MEMORIA LENTE].
  - Si la memoria de la lente ya se ha guardado, el nombre de la memoria de la lente guardada y su información de la posición de la lente ([POSICION VERTICAL]/[POSICION HORIZAONTAL]/[POSICION ENFOQUE]/[POSICION ZOOM]/[POSICIÓN ENFOQUE PERIFÉRICO]) se muestran en la pantalla [GURARDAR MEMORIA LENTE].

- 7) **Pulse ▲▼ para seleccionar el elemento que desea guardar y pulse el botón <ENTER>.**
  - Se visualiza la pantalla de confirmación.
  - La información de la posición actual de la lente ([POSICION VERTICAL]/[POSICION HORIZAONTAL]/[POSICION ENFOQUE]/[POSICION ZOOM]/[POSICIÓN ENFOQUE PERIFÉRICO]) aparece en la pantalla de confirmación.
- 8) **Pulse ◀▶ para seleccionar [EJECUTAR], y pulse el botón <ENTER>.**
  - Aparece la pantalla [ENTRADA NOMBRE MEMORIA].
- 9) **Pulse ▲▼◀▶ para seleccionar el texto, y pulse el botón <ENTER> para introducir el texto.**
- 10) **Tras introducir el nombre, pulse ▲▼◀▶ para seleccionar [OK] y pulse el botón <ENTER>.**
  - Al guardarse la memoria de la lente, se vuelve a la pantalla [GURARDAR MEMORIA LENTE].
  - Si pulsa ▲▼◀▶ para seleccionar [CANCEL] y, a continuación, pulsa el botón <ENTER>, la memoria de la lente no se guardará.
  - Si pulsa ▲▼◀▶ para seleccionar [DEFAULT] y pulsa el botón <ENTER>, el nombre introducido no se registrará y se utilizará el nombre predeterminado.
  - Si selecciona [OK] sin introducir ningún carácter y pulsa el botón <ENTER>, se utilizará el nombre predeterminado.

---

#### Nota

- La información del valor numérico de la posición del enfoque periférico se muestra solo si hay instalada una de estas lentes.
    - ET-EMW200, ET-EMW300, ET-EMW400, ET-EMW500, ET-EMU100
- 

---

#### Carga de la posición de la lente

---

- 1) **Pulse ▲▼ para seleccionar [LENTE].**
- 2) **Pulse el botón <ENTER>.**
  - Aparece la pantalla [LENTE].
- 3) **Pulse ▲▼ para seleccionar [MEMORIA LENTE].**
- 4) **Pulse el botón <ENTER>.**
  - Aparece la pantalla [MEMORIA LENTE].
- 5) **Pulse ▲▼ para seleccionar [CARGA MEMORIA LENTE].**
- 6) **Pulse el botón <ENTER>.**
  - Aparece la pantalla [CARGA MEMORIA LENTE].
  - El nombre de la memoria de la lente guardada y su información de posición de la lente ([POSICION VERTICAL]/[POSICION HORIZAONTAL]/[POSICION ENFOQUE]/[POSICION ZOOM]/[POSICIÓN ENFOQUE PERIFÉRICO]) aparecen en la pantalla [CARGA MEMORIA LENTE].
- 7) **Pulse ▲▼ para seleccionar el elemento que desea cargar y pulse el botón <ENTER>.**
  - Se visualiza la pantalla de confirmación.
- 8) **Pulse ◀▶ para seleccionar [EJECUTAR], y pulse el botón <ENTER>.**
  - La lente se moverá automáticamente a la posición de la lente (posición vertical, posición horizontal, posición del enfoque, posición del zoom y posición de enfoque periférico) de la memoria de la lente cargada.

---

#### Nota

- No se garantiza que la memoria de la lente se reproduzca al 100 %. Reajuste el enfoque, el enfoque periférico, el zoom y el desplazamiento de la lente después de cargar la memoria de la lente si procede.
- Si la lente de proyección se sustituye, ejecute el menú [SETUP PROYECTOR] → [LENTE] → [CALIBRACIÓN DE LENTES], reajuste el enfoque, el enfoque periférico, el zoom y el desplazamiento de la lente, y vuelva a guardar la memoria de la lente.
- La memoria de la lente con la información del valor numérico de la posición del enfoque periférico mostrada es la memoria de la lente guardada si hay instalada una de estas lentes.
  - ET-EMW200, ET-EMW300, ET-EMW400, ET-EMW500, ET-EMU100
- La memoria de la lente guardada se carga en orden cada vez que se pulsa el botón <FUNCTION> cuando la acción [CARGA MEMORIA LENTE] se asigna al botón <FUNCTION>.

---

### Supresión de una memoria de la lente

---

- 1) Pulse ▲▼ para seleccionar [LENTE].
- 2) Pulse el botón <ENTER>.
  - Aparece la pantalla [LENTE].
- 3) Pulse ▲▼ para seleccionar [MEMORIA LENTE].
- 4) Pulse el botón <ENTER>.
  - Aparece la pantalla [MEMORIA LENTE].
- 5) Pulse ▲▼ para seleccionar [EDITAR MEMORIA LENTE].
- 6) Pulse el botón <ENTER>.
  - Aparece la pantalla [EDITAR MEMORIA LENTE].
- 7) Pulse ▲▼ para seleccionar [BORRAR MEMORIA LENTE].
- 8) Pulse el botón <ENTER>.
  - Aparece la pantalla [BORRAR MEMORIA LENTE].
  - El nombre de la memoria de la lente guardada y su información de posición de la lente ([POSICION VERTICAL]/[POSICION HORIZAONTAL]/[POSICION ENFOQUE]/[POSICION ZOOM]/[POSICIÓN ENFOQUE PERIFÉRICO]) aparecen en la pantalla [BORRAR MEMORIA LENTE].
- 9) Pulse ▲▼ para seleccionar el elemento que desea eliminar y pulse el botón <ENTER>.
  - Se visualiza la pantalla de confirmación.
- 10) Pulse ◀▶ para seleccionar [EJECUTAR], y pulse el botón <ENTER>.

#### Nota

- La memoria de la lente con la información del valor numérico de la posición del enfoque periférico mostrada es la memoria de la lente guardada si hay instalada una de estas lentes.
  - ET-EMW200, ET-EMW300, ET-EMW400, ET-EMW500, ET-EMU100

---

### Cambio del nombre de la memoria de la lente

---

- 1) Pulse ▲▼ para seleccionar [LENTE].
- 2) Pulse el botón <ENTER>.
  - Aparece la pantalla [LENTE].
- 3) Pulse ▲▼ para seleccionar [MEMORIA LENTE].
- 4) Pulse el botón <ENTER>.
  - Aparece la pantalla [MEMORIA LENTE].
- 5) Pulse ▲▼ para seleccionar [EDITAR MEMORIA LENTE].
- 6) Pulse el botón <ENTER>.
  - Aparece la pantalla [EDITAR MEMORIA LENTE].
- 7) Pulse ▲▼ para seleccionar [CAMBIAR NOMBRE MEMORIA].
- 8) Pulse el botón <ENTER>.
  - Aparece la pantalla [CAMBIAR NOMBRE MEMORIA].
  - El nombre de la memoria de la lente guardada y su información de posición de la lente ([POSICION VERTICAL]/[POSICION HORIZAONTAL]/[POSICION ENFOQUE]/[POSICION ZOOM]/[POSICIÓN ENFOQUE PERIFÉRICO]) aparecen en la pantalla [CAMBIAR NOMBRE MEMORIA].
- 9) Pulse ▲▼ para seleccionar el elemento al que va a cambiar el nombre y pulse el botón <ENTER>.
  - Aparece la pantalla [ENTRADA NOMBRE MEMORIA].
- 10) Pulse ▲▼◀▶ para seleccionar el texto, y pulse el botón <ENTER> para introducir el texto.

**11) Tras cambiar el nombre, pulse ▲▼◀▶ para seleccionar [OK] y pulse el botón <ENTER>.**

- Al guardarse la memoria de la lente, se vuelve a la pantalla [CAMBIAR NOMBRE MEMORIA].
- Si pulsa ▲▼◀▶ para seleccionar [CANCEL] y, a continuación, pulsa el botón <ENTER>, el nombre modificado no se registrará.
- Si pulsa ▲▼◀▶ para seleccionar [DEFAULT] y pulsa el botón <ENTER>, el nombre modificado no se registrará y se utilizará el nombre predeterminado.
- Si selecciona [OK] sin introducir ningún carácter y pulsa el botón <ENTER>, se utilizará el nombre predeterminado.

**Nota**

- La memoria de la lente con la información del valor numérico de la posición del enfoque periférico mostrada es la memoria de la lente guardada si hay instalada una de estas lentes.
  - ET-EMW200, ET-EMW300, ET-EMW400, ET-EMW500, ET-EMU100

**[POSICIÓN INICIAL DE LA LENTE]**

Realice el siguiente procedimiento para mover la lente de proyección a la posición inicial.

- 1) Pulse ▲▼ para seleccionar [LENTE].**
- 2) Pulse el botón <ENTER>.**
  - Aparece la pantalla [LENTE].
- 3) Pulse ▲▼ para seleccionar [POSICIÓN INICIAL DE LA LENTE].**
- 4) Pulse el botón <ENTER>.**
  - Se visualiza la pantalla de confirmación.
- 5) Pulse ◀▶ para seleccionar [EJECUTAR], y pulse el botón <ENTER>.**
  - La lente de proyección se mueve a la posición inicial.

**Nota**

- En el menú se muestra [EN PROGRESIÓN] mientras la lente de proyección se mueve a la posición inicial.
- En la pantalla de confirmación aparece [---] al ejecutar el ajuste de posición inicial de la lente en los siguientes casos.
  - Cuando se produce un error al adquirir automáticamente la información de la lente de proyección
- La lente de proyección no se mueve a la posición inicial correcta si el menú [SETUP PROYECTOR] → [LENTE] → [CALIBRACIÓN DE LENTES] no se ejecuta.
- Si se cambia la lente de proyección, ejecute el menú [SETUP PROYECTOR] → [LENTE] → [CALIBRACIÓN DE LENTES].
- La posición inicial no coincide con la posición central de la imagen óptica.
- La [POSICIÓN INICIAL DE LA LENTE] sólo puede ejecutarse pulsando el botón <DEFAULT> del mando a distancia con la pantalla de ajuste de desplazamiento de la lente visualizada.

**[OPTIMIZADOR DE ENFOQUE ACTIVO]**

Active/desactive la función de optimizador de enfoque activo.

Al activar esta función, puede reducirse el desplazamiento del enfoque ocasionado por el cambio de temperatura de la lente de proyección o el cambio de brillo de la imagen, que se produce al encenderse el proyector e iniciarse la proyección. También reducirá el desplazamiento de enfoque justo antes de activar la función del obturador (obturador: cerrado) y después de desactivar la función del obturador (obturador: abierto).

- 1) Pulse ▲▼ para seleccionar [LENTE].**
- 2) Pulse el botón <ENTER>.**
  - Aparece la pantalla [LENTE].
- 3) Pulse ▲▼ para seleccionar [OPTIMIZADOR DE ENFOQUE ACTIVO].**
- 4) Pulse el botón <ENTER>.**
  - Aparece la pantalla [OPTIMIZADOR DE ENFOQUE ACTIVO].
- 5) Pulse ◀▶ para cambiar el elemento [ENFOQUE ACTIVO].**
  - Los elementos cambiarán cada vez que pulse el botón.

[SÍ]	Activa la función de optimizador de enfoque activo.
[NO]	Desactiva la función de optimizador de enfoque activo.

### Nota

- Si el proyector se usa por primera vez o cuando se sustituye la lente de proyección, realice la calibración de la lente.  
Si no se ha realizado la calibración de lentes en forma completa, no funcionará [OPTIMIZADOR DE ENFOQUE ACTIVO].
- Cuando el [ENFOQUE ACTIVO] se configura como [SÍ], el ajuste del enfoque (ajuste de la posición de enfoque de la lente de proyección) se realiza automáticamente mediante uno o ambos de los siguientes métodos de corrección. El método de corrección que se realizará y el ajuste predeterminado de fábrica del [ENFOQUE ACTIVO] dependen del tipo de lente de proyección visualizado en el menú [SETUP PROYECTOR] → [LENTE] → [TIPO DE LENTE]. La información sobre el [TIPO DE LENTE] se adquiere automáticamente después de instalarse la lente de proyección.  
Corrección de detección de la temperatura: ajusta automáticamente el enfoque según el cambio de temperatura de la lente de proyección.  
Corrección de detección del brillo: ajusta automáticamente el enfoque según el cambio de brillo de la imagen.
- Algunas lentes de proyección que tienen la función de enfoque periférico también ajustan automáticamente el balance de enfoque en el centro y la periferia de la imagen proyectada.
- Tenga esto en cuenta especialmente al crear una configuración multipantalla con varios proyectores, como usar la función de difuminar bordes configurando el menú [MENÚ AVANZADO] → [BORDES ZONA BLENDING].
  - La posición de la imagen proyectada puede cambiar ligeramente debido a la cantidad de ajuste del enfoque.
  - La imagen proyectada puede ondularse ligeramente durante el ajuste del enfoque.
- Si [ENFOQUE ACTIVO] se configura como [SÍ], el sonido del motor de ajuste de enfoque podría oírse al realizarse el ajuste automático.
- La función de optimizador de enfoque activo se ejecuta dentro del rango de ajuste de enfoque. Podría no ejecutarse correctamente si se usa cerca del valor límite para el ajuste de enfoque.

### [CALIBRACIÓN DE LENTES]

Detecte el valor límite de ajuste de la lente, y realice la calibración en el rango de ajuste.  
Ejecute la calibración de la lente después de instalar la lente de proyección.

- 1) **Pulse ▲▼ para seleccionar [LENTE].**
- 2) **Pulse el botón <ENTER>.**
  - Aparece la pantalla [LENTE].
- 3) **Pulse ▲▼ para seleccionar [CALIBRACIÓN DE LENTES].**
- 4) **Pulse el botón <ENTER>.**
  - Se visualiza la pantalla de confirmación.
- 5) **Pulse ◀▶ para seleccionar [EJECUTAR], y pulse el botón <ENTER>.**
  - Se inicia la calibración de la lente.
  - Después de completar la calibración, la lente de proyección se moverá a la posición inicial.
  - Para cancelar, seleccione [ABANDONAR].

### Nota

- Si el proyector se usa por primera vez o cuando se sustituye la lente de proyección, realice la calibración de la lente.  
Si no se ha realizado la calibración de lentes en forma completa, no funcionará [OPTIMIZADOR DE ENFOQUE ACTIVO] y no se podrá ejecutar [MEMORIA LENTE].
- Durante la calibración de la lente, se visualiza [EN PROGRESIÓN] en el menú. La operación no se puede cancelar durante la calibración.
- [FINAL.ANORMAL.] se muestra cuando la calibración de la lente no se realiza correctamente.
- En la pantalla de confirmación aparece [---] al ejecutar la calibración de la lente en los siguientes casos.
  - Cuando se produce un error al adquirir automáticamente la información de la lente de proyección
- La posición de origen del montador de lentes y la posición inicial de la lente de proyección se actualizan automáticamente cuando se realiza la calibración de la lente.  
La posición inicial es una posición de origen del desplazamiento de la lente (posición vertical y horizontal de la lente) calculada a partir del resultado de la calibración. No es la misma que la posición central de la imagen óptica.
- Si pulsa el botón <FOCUS> en el mando a distancia durante por lo menos tres segundos aparecerá la pantalla de confirmación para la ejecución de la calibración de la lente.

### [AJUSTE OPERACIÓN]

Ajuste el método de funcionamiento del proyector.

Los ajustes se reflejan “Ajuste inicial (configuración de funcionamiento)” (➔ página 60) ya está configurado en la pantalla [CONFIGURACIÓN INICIAL].

Si modifica los ajustes mientras utiliza el proyector, el tiempo hasta que la luminosidad disminuya podría reducirse a la mitad o la luminosidad podría ser menor.

## Ajuste [MODO OPERACIÓN]

- 1) Pulse ▲▼ para seleccionar [AJUSTE OPERACIÓN].
- 2) Pulse el botón <ENTER>.
  - Aparece la pantalla [AJUSTE OPERACIÓN].
- 3) Pulse ▲▼ para seleccionar [MODO OPERACIÓN].
- 4) Pulse ◀▶ para cambiar el elemento.
  - Los elementos cambiarán cada vez que pulse el botón.

[NORMAL]	Configure este elemento cuando sea necesaria una alta luminancia. El tiempo de uso estimado es de aproximadamente 20 000 horas*1.
[SILENCIO]	La luminosidad disminuirá comparada con [NORMAL], pero seleccione esta opción cuando se prefiera el funcionamiento con bajo ruido. El tiempo de uso estimado es de aproximadamente 20 000 horas*1.
[USUARIO1]	Configure [SALIDA DE LA LUZ] según lo desee.
[USUARIO2]	
[USUARIO3]	

\*1 El tiempo de uso estimado es el tiempo hasta que la luminosidad disminuye aproximadamente a la mitad respecto al tiempo de entrega, cuando el proyector se usa con el menú [IMAGEN] → [CONTRASTE DINÁMICO] configurado como [3] y en un entorno donde se produzcan acumulaciones de polvo de 0,15 mg/m<sup>3</sup>. El valor de tiempo de uso es solo una estimación, y no puede considerarse un intervalo garantizado.

- 5) Pulse ▲▼ para seleccionar [APLICAR].
- 6) Pulse el botón <ENTER>.
  - Se visualiza la pantalla de confirmación.
- 7) Pulse ◀▶ para seleccionar [EJECUTAR], y pulse el botón <ENTER>.

### Nota

- El tiempo de uso estimado es el tiempo hasta que la luminancia disminuye a la mitad.
- Si el tiempo de uso supera las 20 000 horas, podría ser necesario sustituir los componentes del interior del proyector. Póngase en contacto con su distribuidor para obtener más información.

## Ajuste [SALIDA DE LA LUZ]

Ajuste el brillo de la fuente luminosa.

El ajuste [SALIDA DE LA LUZ] se sincroniza con el menú [SETUP PROYECTOR] → [SALIDA DE LA LUZ]. El ajuste más reciente se refleja en las dos opciones.

- 1) Pulse ▲▼ para seleccionar [AJUSTE OPERACIÓN].
- 2) Pulse el botón <ENTER>.
  - Aparece la pantalla [AJUSTE OPERACIÓN].
- 3) Pulse ▲▼ para seleccionar [SALIDA DE LA LUZ].
- 4) Pulse ◀▶ para realizar el ajuste.

Operación	Ajuste		Margen de ajuste
	Brillo	Tiempo de uso (estimado)	
Pulse ▶.	La pantalla se vuelve más brillante.	El tiempo de uso se reduce.	8,0 % - 100,0 %
Pulse ◀.	La pantalla se vuelve más oscura.	El tiempo de uso aumenta.	

- 5) Pulse ▲▼ para seleccionar [APLICAR].
- 6) Pulse el botón <ENTER>.
  - Se visualiza la pantalla de confirmación.
- 7) Pulse ◀▶ para seleccionar [EJECUTAR], y pulse el botón <ENTER>.

**Nota**

- [SALIDA DE LA LUZ] se puede ajustar individualmente para cada opción de ajuste de [MODO OPERACIÓN].
- La uniformidad de la luminosidad entre varias pantallas puede mantenerse ajustando la [SALIDA DE LA LUZ] de cada proyector cuando se configure un sistema multipantalla combinando las imágenes proyectadas procedentes de varios proyectores.

**Relación entre la luminosidad y el tiempo de uso**

Cuando [MODO OPERACIÓN] se configura como [NORMAL], [USUARIO1], [USUARIO2] o [USUARIO3], el proyector puede usarse con los ajustes de luminosidad y tiempo de uso que se prefieran configurando [SALIDA DE LA LUZ] con el valor deseado.

La relación entre el ajuste [SALIDA DE LA LUZ], la luminosidad y el tiempo de uso estimado es la siguiente. Realice la configuración inicial en función de la luminosidad que desee obtener en la imagen proyectada y el tiempo de uso.

Los valores de luminosidad y tiempo de uso son solo una estimación, y el gráfico que indica la relación solo se ofrece a modo de ejemplo. Por tanto, no se puede considerar que representen un intervalo garantizado.

**■ PT-MZ20K**

[SALIDA DE LA LUZ] (%)	Luminosidad (lm)	Tiempo de uso estimado*1 (horas)
100,0	20 000	20 000
80,0	16 000	21 500
60,0	12 000	23 000
40,0	8 000	25 000

\*1 El tiempo de uso estimado es el tiempo hasta que la luminosidad disminuye aproximadamente a la mitad respecto al tiempo de entrega, cuando el proyector se usa con el menú [IMAGEN] → [CONTRASTE DINÁMICO] configurado como [3] y en un entorno donde se produzcan acumulaciones de polvo de 0,15 mg/m<sup>3</sup>.

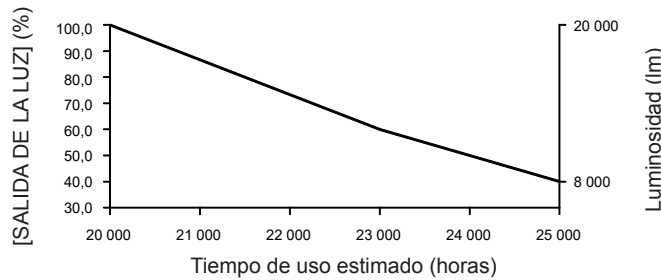

**■ PT-MZ17K**

[SALIDA DE LA LUZ] (%)	Luminosidad (lm)	Tiempo de uso estimado*1 (horas)
100,0	16 500	20 000
80,0	13 200	21 500
60,0	9 900	23 000
40,0	6 600	25 000

\*1 El tiempo de uso estimado es el tiempo hasta que la luminosidad disminuye aproximadamente a la mitad respecto al tiempo de entrega, cuando el proyector se usa con el menú [IMAGEN] → [CONTRASTE DINÁMICO] configurado como [3] y en un entorno donde se produzcan acumulaciones de polvo de 0,15 mg/m<sup>3</sup>.

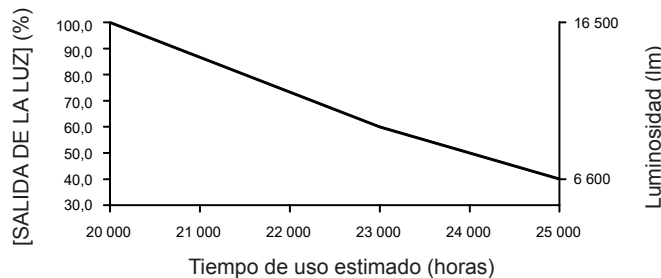

■ PT-MZ14K

[SALIDA DE LA LUZ] (%)	Luminosidad (lm)	Tiempo de uso estimado*1 (horas)
100,0	14 000	20 000
80,0	11 200	21 500
60,0	8 400	23 000
40,0	5 600	25 000

\*1 El tiempo de uso estimado es el tiempo hasta que la luminosidad disminuye aproximadamente a la mitad respecto al tiempo de entrega, cuando el proyector se usa con el menú [IMAGEN] → [CONTRASTE DINÁMICO] configurado como [3] y en un entorno donde se produzcan acumulaciones de polvo de 0,15 mg/m<sup>3</sup>.

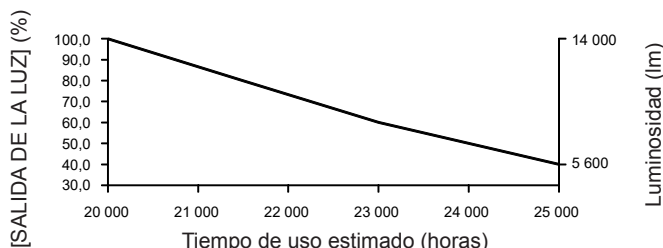

■ PT-MZ11K

[SALIDA DE LA LUZ] (%)	Luminosidad (lm)	Tiempo de uso estimado*1 (horas)
100,0	11 000	20 000
80,0	8 800	21 500
60,0	6 600	23 000
40,0	4 400	25 000

\*1 El tiempo de uso estimado es el tiempo hasta que la luminosidad disminuye aproximadamente a la mitad respecto al tiempo de entrega, cuando el proyector se usa con el menú [IMAGEN] → [CONTRASTE DINÁMICO] configurado como [3] y en un entorno donde se produzcan acumulaciones de polvo de 0,15 mg/m<sup>3</sup>.

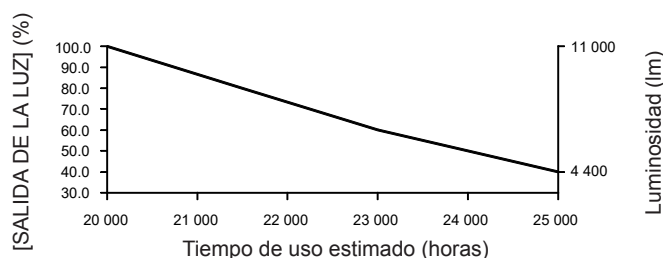

**Nota**

- En función de la influencia de las características de cada fuente luminosa, las condiciones de utilización, el entorno de instalación, etc, es posible que el tiempo de uso sea inferior a la estimación.
- Si el tiempo de uso supera las 20 000 horas, podría ser necesario sustituir los componentes del interior del proyector. Póngase en contacto con su distribuidor para obtener más información.

**[SALIDA DE LA LUZ]**

Ajuste el brillo de la fuente luminosa.

El ajuste se aplica cuando ya está configurado con "Ajuste inicial (configuración de funcionamiento)" (➔ página 60) en la pantalla [CONFIGURACIÓN INICIAL] o con el menú [SETUP PROYECTOR] → [AJUSTE OPERACIÓN]. La configuración de [SALIDA DE LA LUZ] se sincroniza con el menú [SETUP PROYECTOR] → [AJUSTE OPERACIÓN] → [SALIDA DE LA LUZ]. El ajuste más reciente se refleja en las dos opciones.

- 1) Pulse ▲▼ para seleccionar [SALIDA DE LA LUZ].
- 2) Pulse ◀▶ para realizar el ajuste.

Operación	Ajuste		Margen de ajuste
	Brillo	Tiempo de uso (estimado)	
Pulse ▶.	La pantalla se vuelve más brillante.	El tiempo de uso se reduce.	8,0 % - 100,0 %
Pulse ◀.	La pantalla se vuelve más oscura.	El tiempo de uso aumenta.	



**Nota**

- [SALIDA DE LA LUZ] se puede ajustar individualmente para cada opción de ajuste de [MODO OPERACIÓN].
- La uniformidad de la luminosidad entre varias pantallas puede mantenerse ajustando la [SALIDA DE LA LUZ] de cada proyector cuando se configurar un sistema multipantalla combinando las imágenes proyectadas procedentes de varios proyectores.

**[MODO STANDBY]**

Ajuste el consumo de energía durante el modo en espera.

1) Pulse ▲▼ para seleccionar [MODO STANDBY].

2) Pulse ◀▶ para cambiar el elemento.

- Los elementos cambiarán cada vez que pulse el botón.

[NORMAL]	Seleccione este elemento si desea usar la función de red durante el modo en espera.
[ECO]	Seleccione esta opción para reducir el consumo de energía durante el modo en espera.

**Nota**

- Con el ajuste [ECO], la función de red, el terminal <SERIAL/MULTI SYNC OUT> y algunos comandos de RS-232C no pueden utilizarse en el modo en espera. Si se selecciona [NORMAL], la función de red y el terminal <SERIAL/MULTI SYNC OUT> pueden usarse durante el modo en espera.
- Con la opción [ECO], puede que tengan que pasar unos 10 segundos más hasta que el proyector comience a proyectar después de encenderlo, a diferencia de si se elige la opción [NORMAL].
- Si está configurado el ajuste [NORMAL], la alimentación puede suministrarse con el terminal <DC OUT> incluso si el proyector está en modo en espera. Si está configurado el ajuste [ECO], la alimentación no se puede suministrar en modo en espera.

**[ENCENDIDO RÁPIDO]**

Active/desactive la función [ENCENDIDO RÁPIDO].

1) Pulse ▲▼ para seleccionar [ENCENDIDO RÁPIDO].

2) Pulse ◀▶ para cambiar el elemento.

- Los elementos cambiarán cada vez que pulse el botón.

[NO]	Desactiva la función [ENCENDIDO RÁPIDO].
[SÍ]	Activa la función [ENCENDIDO RÁPIDO] hasta que transcurre el tiempo especificado configurado en [PERIODO VÁLIDO] después de que el proyector accede al modo en espera. El tiempo hasta que se inicia la proyección después de encenderse la alimentación se reducirá durante este período cuando la función [ENCENDIDO RÁPIDO] sea válida.

- Continúe en el paso 3) cuando se seleccione [SÍ].

3) Pulse el botón <ENTER>.

- Aparece la pantalla [ENCENDIDO RÁPIDO].

4) Pulse ◀▶ para cambiar [PERIODO VÁLIDO].

- Los elementos cambiarán cada vez que pulse el botón.

[30MIN.]	Ajusta el tiempo hasta que se desactiva la función [ENCENDIDO RÁPIDO] después de que el proyector acceda al modo en espera.
[60MIN.]	
[90MIN.]	

**Nota**

- La opción [ENCENDIDO RÁPIDO] no puede configurarse si para [MODO STANDBY] se ha seleccionado [ECO].
- Cuando [ENCENDIDO RÁPIDO] se configura como [SÍ], el consumo de energía durante el modo en espera es más alto durante el período en que la función [ENCENDIDO RÁPIDO] es válida.
- Si [ENCENDIDO RÁPIDO] se configura como [SÍ], la función [ENCENDIDO RÁPIDO] se desactiva cuando transcurre el tiempo establecido en [PERIODO VÁLIDO] después de que el proyector acceda al modo en espera. El tiempo de inicio y el consumo de energía serán los mismos que cuando [ENCENDIDO RÁPIDO] se configura como [NO].
- Cuando [ENCENDIDO RÁPIDO] se configura como [SÍ], el indicador de alimentación <ON (G)/STANDBY (R)> parpadea en rojo mientras se está en modo en espera durante el período en que la función [ENCENDIDO RÁPIDO] es válida. El indicador de alimentación <ON (G)/STANDBY (R)> se enciende en rojo cuando transcurre el tiempo especificado en [PERIODO VÁLIDO] después de que el proyector acceda al modo en espera.
- Cuando [ENCENDIDO RÁPIDO] se configura como [SÍ], el período durante el que la función [ENCENDIDO RÁPIDO] es válida se sumará como tiempo de uso del proyector.

## [MODO BAJO CONSUMO]

Configure la función para ahorrar consumo de energía cuando no se reciba señal de entrada.

### [APAGAR LUCES S/SEÑAL]

Esta es una función que apaga automáticamente la fuente luminosa del proyector cuando no hay señal de entrada durante un período específico. Se puede ajustar la hora en la que se apaga la fuente luminosa.

- 1) Pulse ▲▼ para seleccionar [MODO BAJO CONSUMO].
- 2) Pulse el botón <ENTER>.
  - Aparece la pantalla [MODO BAJO CONSUMO].
- 3) Pulse ▲▼ para seleccionar [APAGAR LUCES S/SEÑAL].
- 4) Pulse ◀▶ para cambiar el elemento.
  - Los elementos cambiarán cada vez que pulse el botón.

[DESHABILITADO]	Deshabilita la función de apagado de luces en ausencia de señal.
[10SEG.] - [5MIN.]	Apaga la fuente luminosa cuando no hay señal de entrada para el período preestablecido. Seleccione [10SEG.], [20SEG.], [30SEG.], [1MIN.], [2MIN.], [3MIN.] o [5MIN.].

#### Nota

- El elemento de ajuste [APAGAR LUCES S/SEÑAL] es común con el siguiente elemento de menú.
  - El menú [SETUP PROYECTOR] → [AJUSTE SIN SEÑAL] → [APAGAR LUCES S/SEÑAL]
- El ventilador se pondrá en marcha para enfriar el proyector cuando la función de apagado de luces en ausencia de señal está funcionando y la fuente luminosa está apagada. Además, el indicador de alimentación <ON (G)/STANDBY (R)> parpadeará lentamente en verde.
- Si [APAGAR LUCES S/SEÑAL] está ajustado en un valor distinto de [DESHABILITADO], las siguientes son las condiciones para volver a encender la fuente luminosa desde el estado en la que la fuente luminosa se apagó mediante esta función.
  - Cuando se recibe la señal
  - Cuando en el menú en pantalla, como la pantalla de menú (OSD) o la guía de entrada, aparece un patrón de prueba o un mensaje de advertencia
  - Cuando se pulsa el botón <POWER ON>
  - Cuando se desactiva la función de obturador (obturador: abierto), por ejemplo, al pulsar el botón <SHUTTER>
- La función de apagado de luces en ausencia de señal se desactiva en el siguiente caso.
  - Cuando [COLOR FONDO] se configura como [LOGO ESTANDAR] o [LOGO USUARIO], y el logotipo Panasonic o la imagen registrada por el usuario se visualizan en la imagen proyectada.

### [APAGA SIN SEÑAL]

Esta es una función que apaga automáticamente la alimentación del proyector en modo en espera cuando no hay señal de entrada durante un período específico. Es posible configurar el tiempo que debe transcurrir para la activación del modo en espera.

- 1) Pulse ▲▼ para seleccionar [MODO BAJO CONSUMO].
- 2) Pulse el botón <ENTER>.
  - Aparece la pantalla [MODO BAJO CONSUMO].
- 3) Pulse ▲▼ para seleccionar [APAGA SIN SEÑAL].
- 4) Pulse ◀▶ para cambiar el elemento.
  - Los elementos cambiarán cada vez que pulse el botón.

[DESHABILITADO]	Desactiva la función de desconexión sin señal.
[10MIN.] - [90MIN.]	Ajusta el tiempo en incrementos de 10 minutos.

#### Nota

- El elemento de ajuste [APAGA SIN SEÑAL] es común con el siguiente elemento de menú.
  - El menú [SETUP PROYECTOR] → [AJUSTE SIN SEÑAL] → [APAGA SIN SEÑAL]

### [AJUSTE SIN SEÑAL]

Configure la operación de la función cuando no se reciba señal de entrada.

## [CONFIG. ENTRADA SECUNDARIA]

Ajuste la función de reserva que cambia la señal a la señal de entrada de reserva de la forma más fluida posible cuando se interrumpa la señal de entrada.

- 1) Pulse ▲▼ para seleccionar [AJUSTE SIN SEÑAL].
- 2) Pulse el botón <ENTER>.
  - Aparece la pantalla [AJUSTE SIN SEÑAL].
- 3) Pulse ▲▼ para seleccionar [CONFIG. ENTRADA SECUNDARIA].
- 4) Pulse el botón <ENTER>.
  - Aparece la pantalla [CONFIG. ENTRADA SECUNDARIA].
- 5) Pulse ▲▼ para seleccionar [MODO ENTRADA SECUNDARIA].
- 6) Pulse el botón <ENTER>.
  - Aparece la pantalla [MODO ENTRADA SECUNDARIA].
- 7) Pulse ▲▼ para seleccionar la combinación de la entrada y pulse el botón <ENTER>.

Entrada principal	Entrada secundaria	Detalles
	[NO]	Desactiva la función de reserva.
[HDMI1]	[HDMI2]	Activa la función de reserva.

- 8) Pulse el botón <MENU>.
  - Aparece la pantalla [CONFIG. ENTRADA SECUNDARIA].
- 9) Pulse ▲▼ para seleccionar [CAMBIO AUTOMÁTICO].
  - Cuando [MODO ENTRADA SECUNDARIA] se configura como [NO], no se puede seleccionar [CAMBIO AUTOMÁTICO].
- 10) Pulse ◀▶ para cambiar el elemento.
  - Los elementos cambiarán cada vez que pulse el botón.

[HABILITADO]	Cambia a la entrada secundaria (entrada principal) automáticamente cuando la señal de entrada para la entrada principal (entrada secundaria) se interrumpe.
[DESHABILITADO]	Desactiva la función de cambio de entrada automático.

### Nota

- El elemento de ajuste [CONFIG. ENTRADA SECUNDARIA] es común con el siguiente elemento de menú.
  - El menú [OPCION DISPLAY] → [CONFIG. ENTRADA SECUNDARIA]
- La función de reserva se activa cuando la opción [MODO ENTRADA SECUNDARIA] se configura con algún ajuste que no sea [NO] y se reciba la misma señal en la entrada principal y la entrada secundaria.
- Para cambiar a la señal de entrada de reserva mediante la función de reserva, asegúrese de que se cumplen las tres condiciones siguientes para utilizar la función.
  - Ajuste [MODO ENTRADA SECUNDARIA] en cualquier valor distinto de [NO].
  - Se recibe la misma señal en las entradas principal y secundaria.
  - Muestre la imagen de la entrada principal o de la entrada secundaria.
- Si se cambia la entrada a una entrada diferente de la principal o la secundaria cuando la función de reserva está lista para utilizarse, la función de reserva deja de estar disponible. Para cambiar de nuevo a la señal de entrada de reserva mediante la función de reserva, cambie a la entrada principal o secundaria.
- Cuando la opción [MODO ENTRADA SECUNDARIA] se configura con un valor que no sea [NO], la combinación de esa entrada se reproduce en la [ENTRADA PRINCIPAL] y [ENTRADA SECUNDARIA] de la pantalla [CONFIG. ENTRADA SECUNDARIA].
- [ESTADO ENTRADA SECUNDARIA] se muestra en la guía de entrada (➔ página 120) y la pantalla [ESTADO] (➔ páginas 78, 150) cuando [MODO ENTRADA SECUNDARIA] se configura con un valor distinto a [NO].
  - Cuando la señal puede cambiarse a la señal de entrada de reserva mediante la función de reserva, aparece [ACTIVA] en el valor [ESTADO ENTRADA SECUNDARIA]. Cuando no es posible, aparece [INACTIVA].
  - La entrada secundaria será la entrada de reserva cuando [ESTADO ENTRADA SECUNDARIA] muestre [ACTIVA] mientras se reproduce la imagen procedente de la entrada principal.
  - La entrada principal será la entrada de reserva cuando [ESTADO ENTRADA SECUNDARIA] muestre [ACTIVA] mientras se reproduce la imagen procedente de la entrada secundaria.
- Cuando [MODO ENTRADA SECUNDARIA] se configura con un valor que no sea [NO], la entrada se cambia sin problemas entre la entrada principal y la secundaria mientras es posible cambiar a la señal de entrada de reserva.
- Cuando [CAMBIO AUTOMÁTICO] está configurado como [HABILITADO], y [ESTADO ENTRADA SECUNDARIA] se muestra como [ACTIVA], la señal cambia a la entrada de reserva si se interrumpe la señal de entrada.

- Cuando [CAMBIO AUTOMÁTICO] está configurado como [HABILITADO], el valor de [ESTADO ENTRADA SECUNDARIA] cambiará a [INACTIVA] si la señal de entrada se interrumpe y cambia automáticamente a la entrada de reserva. En este caso, no es posible cambiar a la señal de entrada de reserva hasta que se restablezca la señal de entrada original. Si la entrada se ha cambiado automáticamente a la entrada de reserva, es posible cambiar a la señal de entrada de reserva cuando la señal original se haya restablecido. En este caso, se mantiene la entrada actual.
- Los valores de ajuste de entrada principal se aplican a los valores de ajuste de la imagen como el menú [IMAGEN] → [MODO DE IMAGEN], [GAMMA] y [TEMPERATURA COLOR].

### [ENTRADA SECUNDARIA]

Ajuste la función de cambio a la entrada secundaria, que cambiará automáticamente a la entrada especificada cuando se interrumpa la señal de entrada de la imagen que se está proyectando.

- 1) Pulse ▲▼ para seleccionar [AJUSTE SIN SEÑAL].
- 2) Pulse el botón <ENTER>.
  - Aparece la pantalla [AJUSTE SIN SEÑAL].
- 3) Pulse ▲▼ para seleccionar [ENTRADA SECUNDARIA].
- 4) Pulse el botón <ENTER>.
  - Aparece la pantalla [ENTRADA SECUNDARIA].
- 5) Pulse ▲▼ para seleccionar la entrada que se especificará como entrada de destino al cambiar y pulse el botón <ENTER>.

[NO]	Desactiva la función de cambio a la entrada secundaria.
[HDMI1]	Ajusta la entrada secundaria en HDMI1.
[HDMI2]	Ajusta la entrada secundaria en HDMI2.
[SDI]	Ajusta la entrada secundaria en SDI.
[DIGITAL LINK]	Ajusta la entrada secundaria en DIGITAL LINK.

### [COLOR FONDO]

Ajuste la visualización de la pantalla cuando no se recibe ninguna señal.

- 1) Pulse ▲▼ para seleccionar [AJUSTE SIN SEÑAL].
- 2) Pulse el botón <ENTER>.
  - Aparece la pantalla [AJUSTE SIN SEÑAL].
- 3) Pulse ▲▼ para seleccionar [COLOR FONDO].
- 4) Pulse ◀▶ para cambiar el elemento.
  - Los elementos cambiarán cada vez que pulse el botón.

[AZUL]	Se muestra azul en toda la pantalla.
[NEGRO]	Se muestra negro en toda la pantalla.
[LOGO ESTANDAR]	Muestra el logotipo Panasonic en la pantalla.
[LOGO USUARIO]	Muestra la imagen registrada por el usuario en la pantalla.

#### Nota

- El elemento de ajuste [COLOR FONDO] es común con el siguiente elemento de menú.
  - El menú [OPCION DISPLAY] → [COLOR FONDO]
- Para crear y registrar la imagen [LOGO USUARIO], use "Logo Transfer Software". El software puede descargarse desde el siguiente sitio web.  
<https://panasonic.net/cns/projector/>  
 Al transferir logotipos a través del dispositivo compatible con la salida DIGITAL LINK opcional (Núm. de modelo: ET-YFB100G, ET-YFB200G), el ajuste para "NO SIGNAL SLEEP" del dispositivo compatible con la salida DIGITAL LINK debe configurarse como "OFF" para evitar interrumpir la comunicación.

### [APAGAR LUCES S/SEÑAL]

Esta es una función que apaga automáticamente la fuente luminosa del proyector cuando no hay señal de entrada durante un período específico. Se puede ajustar la hora en la que se apaga la fuente luminosa.

- 1) Pulse ▲▼ para seleccionar [AJUSTE SIN SEÑAL].
- 2) Pulse el botón <ENTER>.
  - Aparece la pantalla [AJUSTE SIN SEÑAL].
- 3) Pulse ▲▼ para seleccionar [APAGAR LUCES S/SEÑAL].
- 4) Pulse ◀▶ para cambiar el elemento.
  - Los elementos cambiarán cada vez que pulse el botón.

[DESHABILITADO]	Deshabilita la función de apagado de luces en ausencia de señal.
[10SEG.] - [5MIN.]	Apaga la fuente luminosa cuando no hay señal de entrada para el período preestablecido. Seleccione [10SEG.], [20SEG.], [30SEG.], [1MIN.], [2MIN.], [3MIN.] o [5MIN.].

### Nota

- El elemento de ajuste [APAGAR LUCES S/SEÑAL] es común con el siguiente elemento de menú.
  - El menú [SETUP PROYECTOR] → [MODO BAJO CONSUMO] → [APAGAR LUCES S/SEÑAL]
- El ventilador se pondrá en marcha para enfriar el proyector cuando la función de apagado de luces en ausencia de señal está funcionando y la fuente luminosa está apagada. Además, el indicador de alimentación <ON (G)/STANDBY (R)> parpadeará lentamente en verde.
- Si [APAGAR LUCES S/SEÑAL] está ajustado en un valor distinto de [DESHABILITADO], las siguientes son las condiciones para volver a encender la fuente luminosa desde el estado en la que la fuente luminosa se apagó mediante esta función.
  - Se ha recibido la señal
  - Cuando en el menú en pantalla, como la pantalla de menú (OSD) o la guía de entrada, aparece una imagen de prueba o un mensaje de advertencia
  - Cuando se pulsa el botón <POWER ON>
  - Cuando se desactiva la función de obturador (obturador: abierto), por ejemplo, al pulsar el botón <SHUTTER>
- La función de apagado de luces en ausencia de señal se desactiva en el siguiente caso.
  - Cuando [COLOR FONDO] se configura como [LOGO ESTANDAR] o [LOGO USUARIO], y el logotipo Panasonic o la imagen registrada por el usuario se visualizan en la imagen proyectada.

### [APAGA SIN SEÑAL]

Esta es una función que apaga automáticamente la alimentación del proyector en modo en espera cuando no hay señal de entrada durante un período específico. Es posible configurar el tiempo que debe transcurrir para la activación del modo en espera.

- 1) Pulse ▲▼ para seleccionar [AJUSTE SIN SEÑAL].
- 2) Pulse el botón <ENTER>.
  - Aparece la pantalla [AJUSTE SIN SEÑAL].
- 3) Pulse ▲▼ para seleccionar [APAGA SIN SEÑAL].
- 4) Pulse ◀▶ para cambiar el elemento.
  - Los elementos cambiarán cada vez que pulse el botón.

[DESHABILITADO]	Desactiva la función de desconexión sin señal.
[10MIN.] - [90MIN.]	Ajusta el tiempo en incrementos de 10 minutos.

### Nota

- El elemento de ajuste [APAGA SIN SEÑAL] es común con el siguiente elemento de menú.
  - El menú [SETUP PROYECTOR] → [MODO BAJO CONSUMO] → [APAGA SIN SEÑAL]

### [ENCENDIDO INICIAL]

Configure el método de arranque ajustando el interruptor <MAIN POWER> en <ON>.

- 1) Pulse ▲▼ para seleccionar [ENCENDIDO INICIAL].
- 2) Pulse ◀▶ para cambiar el elemento.
  - Los elementos cambiarán cada vez que pulse el botón.

[ÚLTIMA MEMORIA]	El proyector se enciende con el mismo estado que antes de situar el interruptor <MAIN POWER> en <OFF>.
[STANDBY]	Inicia el proyector en modo en espera.
[SÍ]	Inicia la proyección de inmediato.

## [ENTRADA DE INICIO]

Configure la entrada que se utilizará cuando encienda el proyector para iniciar la proyección.

- 1) Pulse ▲▼ para seleccionar [ENTRADA DE INICIO].
- 2) Pulse el botón <ENTER>.
  - Aparece la pantalla [ENTRADA DE INICIO].
- 3) Pulse ▲▼◀▶ para seleccionar la entrada, y pulse el botón <ENTER>.

[ULTIMO USO]	Utiliza la entrada seleccionada la última vez.
[HDMI1]	Ajusta la entrada en HDMI1.
[HDMI2]	Ajusta la entrada en HDMI2.
[SDI]	Ajusta la entrada en SDI.
[DIGITAL LINK]	Ajusta la entrada en DIGITAL LINK.
[ENTRADA1] - [ENTRADA10]*1	Ajusta la entrada a DIGITAL LINK y cambia la entrada del dispositivo compatible con salida DIGITAL LINK a la entrada especificada.

\*1 Cuando el dispositivo compatible con salida DIGITAL LINK opcional (Núm. de modelo: ET-YFB100G, ET-YFB200G) se conecta al proyector, su nombre de entrada se refleja automáticamente de [ENTRADA1] a [ENTRADA10]. Cuando se selecciona un elemento que no refleja el nombre de entrada, se desactivará.

## [FECHA Y HORA]

Ajuste la zona horaria, la fecha y la hora del reloj integrado del proyector.

### Determinación de la zona horaria

- 1) Pulse ▲▼ para seleccionar [FECHA Y HORA].
- 2) Pulse el botón <ENTER>.
  - Aparece la pantalla [FECHA Y HORA].
- 3) Pulse ▲▼ para seleccionar [ZONA HORARIA].
- 4) Pulse ◀▶ para modificar la selección de [ZONA HORARIA].

#### Nota

- El ajuste [ZONA HORARIA] se restablece al valor predeterminado de fábrica cuando el proyector se inicializa mediante uno de estos métodos. Sin embargo, se mantendrán la fecha y la hora en función del ajuste de fecha y hora local (tiempo universal coordinado, UTC, Universal Time, Coordinated) sin necesidad de inicialización.
  - Cuando se inicializa al seleccionar el menú [SETUP PROYECTOR] → [INICIALIZAR] → [REINICIO A VALORES DE FÁBRICA]
  - Cuando se inicializa al configurar el menú [SETUP PROYECTOR] → [INICIALIZAR] → [AJUSTES DE USUARIO] → [OTRO AJUSTE DE USUARIO] como [INICIALIZAR]

### Ajuste de la fecha y la hora manualmente

- 1) Pulse ▲▼ para seleccionar [FECHA Y HORA].
- 2) Pulse el botón <ENTER>.
  - Aparece la pantalla [FECHA Y HORA].
- 3) Pulse ▲▼ para seleccionar [AJUSTAR RELOJ].
- 4) Pulse el botón <ENTER>.
  - Aparece la pantalla [AJUSTAR RELOJ].
- 5) Pulse ▲▼ para seleccionar un elemento y pulse ◀▶ para ajustar la fecha y hora locales.
- 6) Pulse ▲▼ para seleccionar [APLICAR] y pulse el botón <ENTER>.
  - El ajuste de la fecha y hora habrá finalizado.

#### Nota

- Es necesario cambiar la batería del interior del proyector cuando la hora aparece mal justo después de corregirla. Póngase en contacto con su distribuidor.

## Ajuste de la fecha y la hora automáticamente

Para ajustar la fecha y la hora automáticamente, el proyector debe conectarse a la red.

- 1) Pulse ▲▼ para seleccionar [FECHA Y HORA].
- 2) Pulse el botón <ENTER>.
  - Aparece la pantalla [FECHA Y HORA].
- 3) Pulse ▲▼ para seleccionar [AJUSTAR RELOJ].
- 4) Pulse el botón <ENTER>.
  - Aparece la pantalla [AJUSTAR RELOJ].
- 5) Pulse ▲▼ para seleccionar [SINCRONIZACIÓN NTP] y pulse ◀▶ para cambiar la configuración a [Sí].
- 6) Pulse ▲▼ para seleccionar [APLICAR] y pulse el botón <ENTER>.
  - El ajuste de la fecha y hora habrá finalizado.

### Nota

- Si se produce un error en la sincronización con el servidor NTP justo después de configurar la [SINCRONIZACIÓN NTP] como [Sí], la [SINCRONIZACIÓN NTP] volverá a [NO]. Si para [SINCRONIZACIÓN NTP] se selecciona [Sí] cuando el servidor NTP no está ajustado, la [SINCRONIZACIÓN NTP] volverá a [NO].
- Acceda al proyector a través de un navegador de Internet para ajustar el servidor NTP. Consulte "Página [Adjust clock]" (➔ página 203) para obtener más información.

## [HORARIO]

Establezca el horario de ejecución de comandos para cada día de la semana.

### Activación/desactivación de la función de horario

- 1) Pulse ▲▼ para seleccionar [HORARIO].
- 2) Pulse ◀▶ para cambiar el elemento.
  - Los elementos cambiarán cada vez que pulse el botón.

[NO]	Desactiva la función de horario.
[Sí]	Activa la función de horario. Consulte "Cómo asignar un programa" (➔ página 143) o "Cómo ajustar un programa" (➔ página 143) para obtener información sobre cómo configurar el horario.

### Nota

- Cuando [HORARIO] se configura como [Sí] con el menú [SETUP PROYECTOR] → [MODO STANDBY] configurado como [ECO], el ajuste [MODO STANDBY] se cambia de forma obligatoria a [NORMAL], y el ajuste no se puede cambiar a [ECO]. El ajuste [MODO STANDBY] no se restablecerá con su valor original incluso si [HORARIO] se configura como [NO] en esta condición.

### Cómo asignar un programa

- 1) Pulse ▲▼ para seleccionar [HORARIO].
- 2) Pulse ◀▶ para seleccionar [Sí] y pulse el botón <ENTER>.
  - Aparece la pantalla [HORARIO].
- 3) Seleccione y asigne un programa a cada día de la semana.
  - Pulse ▲▼ para seleccionar el día de la semana y pulse ◀▶ para seleccionar un número de programa.
  - Puede fijar el programa de núm.1 al núm.7, "--" indica que el número del programa no se ha fijado.

### Cómo ajustar un programa

Puede configurar hasta 16 comandos para cada programa.

- 1) Pulse ▲▼ para seleccionar [HORARIO].
- 2) Pulse ◀▶ para seleccionar [Sí] y pulse el botón <ENTER>.
  - Aparece la pantalla [HORARIO].

- 3) Pulse ▲▼ para seleccionar [EDITAR PROGRAMA].
- 4) Pulse ◀▶ para seleccionar un número de programa y pulse el botón <ENTER>.
- 5) Pulse ▲▼ para seleccionar un número de comando y pulse el botón <ENTER>.
  - Puede cambiar la página usando ◀▶.
- 6) Pulse ▲▼ para seleccionar [HORA], y pulse el botón <ENTER>.
  - El proyector se sitúa en el modo de ajuste (la hora parpadea).
- 7) Pulse ◀▶ para seleccionar “hora” o “minuto”, y pulse ▲▼ o los botones numéricos (<0> - <9>) para fijar una hora. A continuación, pulse el botón <ENTER>.
- 8) Pulse ▲▼ para seleccionar [COMANDO].
- 9) Pulse el botón <ENTER>.
  - Se visualiza la pantalla detallada de [COMANDO].
- 10) Pulse ▲▼ para seleccionar un [COMANDO].
  - En el caso de [COMANDO] con ajustes detallados, los elementos de los ajustes detallados cambiarán cada vez que pulse ◀▶.
  - Si se selecciona [ENTRADA], pulse el botón <ENTER> y, a continuación, pulse ▲▼◀▶ para seleccionar la entrada que desea ajustar.

[COMANDO]	Configuraciones detalladas de [COMANDO]	Descripción
[ENCENDER]	—	Enciende el proyector.
[STANDBY]	—	Activa el modo en espera.
[ENCENDIDO RÁPIDO]	[SÍ]	Activa la función del menú [SETUP PROYECTOR] → [ENCENDIDO RÁPIDO].
	[NO]	Desactiva la función del menú [SETUP PROYECTOR] → [ENCENDIDO RÁPIDO].
[OBTURADOR]	[ABRIR]	Desactiva la función de obturador (obturador: abierto).
	[CERRAR]	Activa la función del obturador (obturador: cerrado).
[ENTRADA]	[HDMI1]	Cambia la entrada a HDMI1.
	[HDMI2]	Cambia la entrada a HDMI2.
	[SDI]	Cambia la entrada a SDI.
	[DIGITAL LINK]	Cambia la entrada a DIGITAL LINK.
[MODO OPERACIÓN] <sup>*2</sup>	[NORMAL]	Prioriza la luminosidad.
	[SILENCIO]	El proyector funciona con poco ruido aunque la luminosidad disminuya si se compara con [NORMAL].
	[USUARIO1]	Controla la alimentación con el ajuste de [USUARIO1].
	[USUARIO2]	Controla la alimentación con el ajuste de [USUARIO2].
	[USUARIO3]	Controla la alimentación con el ajuste de [USUARIO3].

\*1 Cuando el dispositivo compatible con salida DIGITAL LINK opcional (Núm. de modelo: ET-YFB100G, ET-YFB200G) se conecta al proyector, su nombre de entrada se refleja automáticamente de [ENTRADA1] a [ENTRADA10]. Cuando se selecciona un elemento que no refleja el nombre de entrada, se desactivará.

\*2 Si modifica los ajustes mientras utiliza el proyector, la luminancia podría disminuirse a la mitad antes del tiempo previsto o bien podría atenuarse.

- 11) Pulse el botón <ENTER>.
  - El comando se fija y se visualiza ● en el lado izquierdo del comando seleccionado.
  - Después de fijar el comando, pulse el botón <MENU> para cerrar la pantalla de configuración detallada.
- 12) Pulse ▲▼◀▶ para seleccionar [GUARDAR], y pulse el botón <ENTER>.

#### Nota

- Para eliminar un comando previamente ajustado, pulse el botón <DEFAULT> en el mando a distancia en la pantalla del paso 5), o seleccione [ESTADO] en la pantalla del paso 6) y pulse el botón <ENTER>.
- Si se han establecido múltiples comandos para la misma hora, estos se ejecutarán en orden cronológico empezando desde el número de comando menor.
- El tiempo de aplicación será la hora local. (➔ página 142)



- Si una operación se ejecuta con el mando a distancia, con el panel de control del proyector o mediante comandos de control, antes de ejecutar el comando establecido en [HORARIO], puede que no se ejecute el comando establecido con esta función.

## [MULTI PROJECTOR SYNC]

Configure la función de sincronización de contraste y la función de sincronización de obturador.

La función de sincronización de contraste permite reproducir una pantalla combinada con balance de contraste compartiendo el nivel de luminosidad de la de señal de vídeo recibida en cada proyector al configurar una instalación multipantalla combinando las imágenes proyectadas procedentes de varios proyectores. La función de sincronización de obturador permite sincronizar el obturador del proyector especificado con el del resto de proyectores, y el efecto que usa la función de obturador; también pueden sincronizarse el fundido de salida y el fundido de entrada.

Para usar la función de sincronización de contraste y la función de sincronización de obturador, debe conectar los proyectores previstos para la sincronización en una configuración cerrada con conexión de cadena de margarita usando el terminal <SERIAL/MULTI SYNC IN> y el terminal <SERIAL/MULTI SYNC OUT>. Para obtener más información sobre cómo conectar los proyectores, consulte “Ejemplo de conexión al usar la función de sincronización de contraste/sincronización de obturador” (➔ página 53).

### Nota

- La función de sincronización de contraste y la función de sincronización de obturador se pueden usar simultáneamente.
- Los elementos del menú [SETUP PROYECTOR] → [MULTI PROJECTOR SYNC] son los mismos que los siguientes elementos de configuración.
  - El menú [IMAGEN] → [CONTRASTE DINÁMICO NX] → [USUARIO] → [MULTI PROJECTOR SYNC]
  - El menú [IMAGEN] → [CONTRASTE DINÁMICO] → [USUARIO] → [MULTI PROJECTOR SYNC]
  - El menú [OPCION DISPLAY] → [AJUSTES DE OBTURADOR] → [MULTI PROJECTOR SYNC]

### Configuración de la función de sincronización de contraste

- 1) Pulse ▲▼ para seleccionar [MULTI PROJECTOR SYNC].
- 2) Pulse el botón <ENTER>.
  - Aparece la pantalla [MULTI PROJECTOR SYNC].
- 3) Pulse ▲▼ para seleccionar [MODO].
- 4) Pulse ◀▶ para cambiar el elemento.
  - Los elementos cambiarán cada vez que pulse el botón.

[NO]	Seleccione este elemento cuando no se usen la función de sincronización de contraste ni la función de sincronización de obturador.
[PRINCIPAL]	Seleccione este elemento cuando se usen la función de sincronización de contraste o la función de sincronización de obturador. Configure este elemento solo en uno de los proyectores que se van a conectar. El proyector configurado como [PRINCIPAL] calculará el nivel de brillo de la señal de vídeo, para que sea el nivel óptimo en cada imagen de toda la pantalla combinada. Todos los proyectores previstos para la sincronización de contraste controlarán la función de contraste dinámico en función del resultado del cálculo.
[SUPLEMENTARIO]	Seleccione este elemento cuando se usen la función de sincronización de contraste o la función de sincronización de obturador. Configure este elemento en todos los proyectores conectados, salvo el proyector configurado como [PRINCIPAL].

- Cuando se seleccione otro valor distinto de [NO], el resultado del diagnóstico se muestra en [ESTADO DE LINK], para indicar si todos los proyectores, incluidos los previstos para la sincronización, están correctamente conectados, y si [MODO] se ha configurado correctamente.

[LINKED]	Todos los proyectores están conectados y configurados correctamente. Están en un estado en que pueden usarse las funciones de sincronización de contraste o sincronización de obturador.
[NO LINK]	Los proyectores no están conectados ni configurados correctamente. Compruebe el estado de conexión del cable y la configuración de cada proyector conectado.

- La configuración del menú [IMAGEN] → [CONTRASTE DINÁMICO NX] y [CONTRASTE DINÁMICO] se muestra en [ESTADO CONTRASTE].

[NO]	[CONTRASTE DINÁMICO NX] y [CONTRASTE DINÁMICO] están establecidos en [NO]. La función de sincronización de contraste no funcionará.
[CONTRASTE DINÁMICO NX]	El menú [IMAGEN] → [CONTRASTE DINÁMICO NX] está configurado en un valor diferente de [NO]. Si se muestra [LINKED] en [ESTADO DE LINK], la función de sincronización de contraste opera bajo las especificaciones del control CONTRASTE DINÁMICO NX.
[CONTRASTE DINÁMICO]	El menú [IMAGEN] → [CONTRASTE DINÁMICO] está configurado en un valor diferente de [NO]. Si se muestra [LINKED] en [ESTADO DE LINK], la función de sincronización de contraste opera bajo las especificaciones del control CONTRASTE DINÁMICO.

5) Pulse ▲▼ para seleccionar [SINCRONIZACIÓN DE CONTRASTE].

6) Pulse ◀▶ para cambiar el elemento.

- Los elementos cambiarán cada vez que pulse el botón.

[NO]	Seleccione este elemento si no se usa la función de sincronización de contraste.
[SÍ]	Seleccione este elemento si se usa la función de sincronización de contraste.

### Nota

- La función de sincronización de contraste se ejecutará cuando se cumplan las siguientes condiciones.
  - Todos los proyectores que se van a conectar forman una configuración cerrada con conexión de cadena de margarita. (Máximo de 64 proyectores)
  - El ajuste [MODO] se configura como [PRINCIPAL] en solo un proyector conectado, y en el resto de proyectores, el ajuste [MODO] se configura como [SUPLEMENTARIO].
  - El ajuste [SINCRONIZACIÓN DE CONTRASTE] se configura como [SÍ] en los proyectores que van a realizar la sincronización de contraste.
  - Si todos los proyectores conectados están equipados con el menú [CONTRASTE DINÁMICO NX], haga que la configuración del menú sea idéntica para todos los proyectores conectados ya sea configurando el menú [IMAGEN] → [CONTRASTE DINÁMICO NX] en un valor diferente de [NO] o configurando el menú [IMAGEN] → [CONTRASTE DINÁMICO] en un valor diferente de [NO]
  - Si los proyectores sin menú [CONTRASTE DINÁMICO NX] están agrupados en los proyectores conectados, configure [CONTRASTE DINÁMICO NX] en [NO] y [CONTRASTE DINÁMICO] en un valor diferente de [NO] independientemente de la configuración de [SINCRONIZACIÓN DE CONTRASTE].
- El ajuste [SINCRONIZACIÓN DE CONTRASTE] se puede configurar como [NO] para los proyectores conectados, pero que no se van a sincronizar.

### Configuración de la función de sincronización de obturador

1) Pulse ▲▼ para seleccionar [MULTI PROJECTOR SYNC].

2) Pulse el botón <ENTER>.

- Aparece la pantalla [MULTI PROJECTOR SYNC].

3) Pulse ▲▼ para seleccionar [MODO].

4) Pulse ◀▶ para cambiar el elemento.

- Los elementos cambiarán cada vez que pulse el botón.

[NO]	Seleccione este elemento cuando no se usen la función de sincronización de contraste ni la función de sincronización de obturador.
[PRINCIPAL]	Seleccione este elemento cuando se usen la función de sincronización de contraste o la función de sincronización de obturador. Configure este elemento solo en un proyector, que será el origen de sincronización para la operación del obturador.
[SUPLEMENTARIO]	Seleccione este elemento cuando se usen la función de sincronización de contraste o la función de sincronización de obturador. Configure este elemento en todos los proyectores conectados, salvo el proyector configurado como [PRINCIPAL].

- Cuando se seleccione otro valor distinto de [NO], el resultado del diagnóstico se muestra en [ESTADO DE LINK], para indicar si todos los proyectores, incluidos los previstos para la sincronización, están correctamente conectados, y si [MODO] se ha configurado correctamente.

[LINKED]	Todos los proyectores están conectados y configurados correctamente. Están en un estado en que pueden usarse las funciones de sincronización de contraste o sincronización de obturador.
[NO LINK]	Los proyectores no están conectados ni configurados correctamente. Compruebe el estado de conexión del cable y la configuración de cada proyector conectado.

- La configuración del menú [IMAGEN] → [CONTRASTE DINÁMICO NX] y [CONTRASTE DINÁMICO] se muestra en [ESTADO CONTRASTE].

[NO]	[CONTRASTE DINÁMICO NX] y [CONTRASTE DINÁMICO] están establecidos en [NO]. La función de sincronización de contraste no funcionará.
[CONTRASTE DINÁMICO NX]	El menú [IMAGEN] → [CONTRASTE DINÁMICO NX] está configurado en un valor diferente de [NO]. Si se muestra [LINKED] en [ESTADO DE LINK], la función de sincronización de contraste opera bajo las especificaciones del control CONTRASTE DINÁMICO NX.
[CONTRASTE DINÁMICO]	El menú [IMAGEN] → [CONTRASTE DINÁMICO] está configurado en un valor diferente de [NO]. Si se muestra [LINKED] en [ESTADO DE LINK], la función de sincronización de contraste opera bajo las especificaciones del control CONTRASTE DINÁMICO.

5) Pulse ▲▼ para seleccionar [SINCRONIZACIÓN DE OBTURADOR].

6) Pulse ◀▶ para cambiar el elemento.

- Los elementos cambiarán cada vez que pulse el botón.

[NO]	Seleccione este elemento si no se usa la función de sincronización de obturador.
[SÍ]	Seleccione este elemento si se usa la función de sincronización de obturador.

### Nota

- La función de sincronización de obturador se ejecutará cuando se cumplan las siguientes condiciones.
  - Todos los proyectores que se van a conectar forman una configuración cerrada con conexión de cadena de margarita. (Máximo de 64 proyectores)
  - El ajuste [MODO] se configura como [PRINCIPAL] en solo un proyector conectado, y en el resto de proyectores, el ajuste [MODO] se configura como [SUPLEMENTARIO].
  - El ajuste [SINCRONIZACIÓN DE OBTURADOR] se configura como [SÍ] en los proyectores que van a realizar la sincronización de obturador.
  - Si todos los proyectores conectados están equipados con el menú [CONTRASTE DINÁMICO NX], haga que la configuración del menú sea idéntica para todos los proyectores conectados ya sea configurando el menú [IMAGEN] → [CONTRASTE DINÁMICO NX] en un valor diferente de [NO] o configurando el menú [IMAGEN] → [CONTRASTE DINÁMICO] en un valor diferente de [NO]
  - Si los proyectores sin menú [CONTRASTE DINÁMICO NX] están agrupados en los proyectores conectados, configure [CONTRASTE DINÁMICO NX] en [NO] y [CONTRASTE DINÁMICO] en un valor diferente de [NO] independientemente de la configuración de [SINCRONIZACIÓN DE OBTURADOR].
- El ajuste [SINCRONIZACIÓN DE OBTURADOR] se puede configurar como [NO] para los proyectores conectados, pero que no se van a sincronizar.
- La función de sincronización de obturador se realizará según la configuración del menú [OPCION DISPLAY] → [AJUSTES DE OBTURADOR] del proyector que tenga el ajuste [MODO] configurado como [PRINCIPAL].
- Si la señal recibida en cada proyector conectado no está sincronizada, la sincronización del obturador entre los proyectores puede variar hasta 1 cuadro mientras se usa la función de sincronización de obturador.
- La función de obturador del proyector con el ajuste [MODO] configurado como [SUPLEMENTARIO] puede ejecutarse por separado. Entonces, la función de obturador se realizará según cómo se haya configurado el menú [OPCION DISPLAY] → [AJUSTES DE OBTURADOR] en ese proyector.

### [RS-232C]

Ajuste las condiciones de comunicación de los terminales <SERIAL/MULTI SYNC IN>/<SERIAL/MULTI SYNC OUT>. Para obtener más información sobre el método de conexión para la comunicación RS-232C, consulte “Terminales <SERIAL/MULTI SYNC IN>/<SERIAL/MULTI SYNC OUT>” (➔ página 267).

### Ajuste del estado de comunicación del terminal <SERIAL/MULTI SYNC IN>

1) Pulse ▲▼ para seleccionar [RS-232C].

2) Pulse el botón <ENTER>.

- Aparece la pantalla [RS-232C].

3) Pulse ▲▼ para seleccionar [SELECCIÓN DE ENTRADA].

4) Pulse ◀▶ para cambiar el elemento.

[PROYECTOR]	Establece la comunicación RS-232C con el terminal <SERIAL/MULTI SYNC IN> del proyector.
[DIGITAL LINK]	Establece la comunicación RS-232C a través del dispositivo compatible con salida DIGITAL LINK opcional (Núm. de modelo: ET-YFB100G, ET-YFB200G) y el terminal <DIGITAL LINK>.

5) Pulse ▲▼ para seleccionar [(EN.)VELOCIDAD TRANS.].

6) Pulse ◀▶ para cambiar el elemento.

- Los elementos cambiarán cada vez que pulse el botón.

[9600]	Seleccione la velocidad correcta.
[19200]	
[38400]	

- 7) Pulse ▲▼ para seleccionar [(EN.)PARIDAD].
- 8) Pulse ◀▶ para cambiar el elemento.
  - Los elementos cambiarán cada vez que pulse el botón.

[NINGUNO]	Seleccione la condición de paridad.
[NÚM.PAR]	
[NÚM.IMPAN]	

### Ajuste del estado de comunicación del terminal <SERIAL/MULTI SYNC OUT>

- 1) Pulse ▲▼ para seleccionar [RS-232C].
- 2) Pulse el botón <ENTER>.
  - Aparece la pantalla [RS-232C].
- 3) Pulse ▲▼ para seleccionar [(SAL.)VELOCIDAD TRANS.].
- 4) Pulse ◀▶ para cambiar el elemento.

[9600]	Seleccione la velocidad correcta.
[19200]	
[38400]	

- 5) Pulse ▲▼ para seleccionar [(SAL.)PARIDAD].
- 6) Pulse ◀▶ para cambiar el elemento.
  - Los elementos cambiarán cada vez que pulse el botón.

[NINGUNO]	Seleccione la condición de paridad.
[NÚM.PAR]	
[NÚM.IMPAN]	

### Ajuste de la respuesta

- 1) Pulse ▲▼ para seleccionar [RS-232C].
- 2) Pulse el botón <ENTER>.
  - Aparece la pantalla [RS-232C].
- 3) Pulse ▲▼ para seleccionar [RESPUESTA (ID TODO)].
- 4) Pulse ◀▶ para cambiar el elemento.

[SÍ]	Devuelve la respuesta cuando un ID se designa como TODOS.
[NO]	No devuelve la respuesta cuando un ID se designa como TODOS.

- 5) Pulse ▲▼ para seleccionar [GRUPO].
- 6) Pulse ◀▶ para cambiar el elemento.

[A] - [Z]	Controla simultáneamente múltiples proyectores enviando el ID de RS-232C. Es posible configurar grupos entre [A] y [Z]. El proyector responde cuando el ID de RS-232C coincide con el ajuste.
-----------	---

- 7) Pulse ▲▼ para seleccionar [RESPUESTA (ID GRUPO)].
- 8) Pulse ◀▶ para cambiar el elemento.

[SÍ]	Devuelve la respuesta cuando un ID se designa como GRUPO.
[NO]	No devuelve la respuesta cuando un ID se designa como GRUPO.

### Nota

- Cuando [SELECCIÓN DE ENTRADA] se configura como [DIGITAL LINK], la comunicación con ese terminal serie solo está disponible cuando el dispositivo correspondiente (como el dispositivo compatible con la salida DIGITAL LINK opcional (Núm. de modelo: ET-YFB100G, ET-YFB200G)) se conecta al terminal <DIGITAL LINK>.
- Al transferir logotipos a través del dispositivo compatible con salida DIGITAL LINK opcional (Núm. de modelo: ET-YFB100G, ET-YFB200G), el ajuste para "NO SIGNAL SLEEP" del dispositivo compatible con salida DIGITAL LINK debe configurarse como "OFF" para evitar interrumpir la comunicación.
- Cuando la [SELECCIÓN DE ENTRADA] se configura como [DIGITAL LINK], la velocidad de comunicación para la entrada se fija en 9 600 bps y el valor de paridad se fija en "NINGUNO".

## [REMOTE1 MODO]

Configure el terminal <REMOTE 1 IN>.

- 1) Pulse ▲▼ para seleccionar [REMOTE1 MODO].
- 2) Pulse ◀▶ para cambiar el elemento.
  - Los elementos cambiarán cada vez que pulse el botón.

[ESTÁNDAR]	Usa la asignación de contactos del terminal <REMOTE 1 IN> con la configuración estándar. (➔ página 271)
[USUARIO]	Cambia la configuración del terminal <REMOTE 1 IN>.

- Continúe en el paso 3) cuando se seleccione [USUARIO].

- 3) Pulse el botón <ENTER>.
- 4) Pulse ▲▼ para seleccionar una opción entre [PIN2] y [PIN8], y pulse ◀▶ para cambiar el ajuste.

## [BOTÓN DE FUNCIÓN]

Ajuste la función del botón <FUNCTION> del mando a distancia.

- 1) Pulse ▲▼ para seleccionar [BOTÓN DE FUNCIÓN].
- 2) Pulse el botón <ENTER>.
  - Aparece la pantalla [BOTÓN DE FUNCIÓN].
- 3) Pulse ▲▼ para seleccionar la función.

[DESHABILITADO]	Deshabilita el botón <FUNCTION>.
[MEM. SECUNDARIA]	Muestra la lista de la memoria secundaria. (➔ página 165)
[SELECTOR DEL SISTEMA]	Cambia el ajuste [SELECTOR DEL SISTEMA] según la señal de entrada de la imagen que se esté proyectando. <ul style="list-style-type: none"> <li>• Cuando se recibe una señal de entrada distinta a SDI El menú [IMAGEN] → [SELECTOR DEL SISTEMA] (➔ página 94)</li> <li>• Cuando se recibe la señal de entrada SDI El menú [OPCION DISPLAY] → [SDI IN] → [SELECTOR DEL SISTEMA] (➔ página 116)</li> </ul>
[SYSTEM DAYLIGHT VIEW]	Cambia el ajuste [SYSTEM DAYLIGHT VIEW]. (➔ página 90)
[CONGELADO]	Congela la imagen temporalmente. (➔ página 125)
[MONITOR FORMA ONDA]	Muestra la forma de onda de la señal de entrada. (➔ página 126)
[CARGA MEMORIA LENTE]	Carga la memoria de la lente registrada. (➔ página 129)
[ASPECTO]	Cambia la relación de aspecto de la imagen. (➔ página 96)
[MÉTODO DE PROYECCIÓN]	Cambia el ajuste [MÉTODO DE PROYECCIÓN]. (➔ página 128)
[GEOMETRÍA]	Permite cambiar el ajuste [GEOMETRÍA]. (➔ página 98)

- 4) Pulse el botón <ENTER>.

## [CONTADOR FILTRO]

Compruebe el tiempo de uso del filtro y configure el ciclo de limpieza o sustitución para él. El tiempo de uso del filtro se puede reajustar.

- 1) Pulse ▲▼ para seleccionar [CONTADOR FILTRO].
- 2) Pulse el botón <ENTER>.
  - Aparece la pantalla [CONTADOR FILTRO].

[CONTADOR FILTRO]	Muestra el tiempo de uso del filtro.
[CONTADOR DE TIEMPO]	Configura el ciclo de limpieza o sustitución del filtro.
[AJUSTE CONTADOR FILTRO]	Reajuste el tiempo de uso del filtro.

### Ajuste [CONTADOR DE TIEMPO]

Si va a limpiar o sustituir el filtro de forma periódica, configure el ciclo en horas. Cuando el tiempo de uso del filtro alcance el tiempo definido, se visualizará un mensaje para limpiar o sustituir el filtro [El CONTADOR FILTRO ha alcanzado el tiempo establecido.] en la imagen proyectada.

- 1) Pulse ▲▼ para seleccionar [CONTADOR FILTRO].
- 2) Pulse el botón <ENTER>.
  - Aparece la pantalla [CONTADOR FILTRO].
- 3) Pulse ▲▼ para seleccionar [CONTADOR DE TIEMPO].
- 4) Pulse ◀▶ para cambiar el elemento.
  - Los elementos cambiarán cada vez que pulse el botón.

[NO]	Seleccione este elemento cuando no deba mostrarse un mensaje.
[1000 H] - [20000 H]	Seleccione este elemento cuando deba mostrarse un mensaje. El ciclo de limpieza o sustitución del filtro puede configurarse en intervalos de 1 000 horas.

### Reajuste de [CONTADOR FILTRO]

Reajuste el tiempo de uso del filtro.

- 1) Pulse ▲▼ para seleccionar [CONTADOR FILTRO].
- 2) Pulse el botón <ENTER>.
  - Aparece la pantalla [CONTADOR FILTRO].
- 3) Pulse ▲▼ para seleccionar [AJUSTE CONTADOR FILTRO].
- 4) Pulse el botón <ENTER>.
  - Se visualiza la pantalla de confirmación.
- 5) Pulse ◀▶ para seleccionar [EJECUTAR], y pulse el botón <ENTER>.
  - La visualización de [CONTADOR FILTRO] cambiará a [0 H].

### [ESTADO]

Muestra el estado del proyector.

- 1) Pulse ▲▼ para seleccionar [ESTADO].
- 2) Pulse el botón <ENTER>.
  - Aparece la pantalla [ESTADO].
- 3) Pulse ◀▶ para cambiar las páginas.
  - La página cambiará cada vez que pulse el botón.

[PROYECTOR MODELO]	Muestra el tipo del proyector.
[NUMERO DE SERIE]	Muestra el número de serie del proyector.
[TIEMPO DE USO]	Muestra el tiempo de uso del proyector.
[DURACIÓN DE LA LUZ]	Muestra el tiempo de uso de la fuente luminosa 1 y la fuente luminosa 2.

[TIEMPO ILUMINACIÓN CONTINUA]	Muestra el tiempo transcurrido desde que se iluminó la fuente luminosa. El tiempo transcurrido desde la iluminación de la fuente luminosa puede confirmarse al ajustar el enfoque. El tiempo transcurrido se pone a cero cuando la fuente luminosa se apaga temporalmente, como al usar la función de obturador.	
[VERSIÓN DE FIRMWARE]	Muestra la versión de firmware del proyector.	
[TEMP. ENTRADA AIRE]*1	Muestra el estado de la temperatura del aire de entrada.	
[TEMP. SALIDA AIRE]*1	Muestra el estado de la temperatura del aire de salida.	
[TEMPERATURA DE LUZ1]*1	Muestra el estado de temperatura de la fuente luminosa 1 del proyector.	
[TEMPERATURA DE LUZ2]*1	Muestra el estado de temperatura de la fuente luminosa 2 del proyector.	
[AUTOTEST]	Muestra la información de autodiagnóstico.	
[ENTRADA]	Muestra el terminal de entrada seleccionado actualmente.	
[NOMBRE DE SEÑAL]	Muestra el nombre de la señal de entrada.	
[NÚM.DE MEMORIA]	Muestra el número de memoria de la señal de entrada.	
[ESTADO ENTRADA SECUNDARIA]	Muestra si el cambio a la señal de entrada de entrada de copia de seguridad es posible o no cuando [MODO ENTRADA SECUNDARIA] se configura como [NO]. (➔ página 113)	
[N.º DE SEÑALES REGISTRADAS]	Muestra el número de señales registradas.	
[CONTROL VENTILACIÓN]	Muestra las condiciones de enfriamiento definidas.	
[PRESIÓN ATMOSFÉRICA]	Muestra la presión atmosférica.	
[ESTADO REMOTE1]	Muestra el estado de control de REMOTE1.	
[AC VOLTAGE]	Muestra la tensión de alimentación de entrada.	
[CUENTA DE ENCENDIDOS]	[TIEMPO DE USO]	Muestra el número de veces que se enciende la alimentación.
[MODO OPERACIÓN]	Muestra el valor de ajuste del menú [SETUP PROYECTOR] → [AJUSTE OPERACIÓN] → [MODO OPERACIÓN].	
[NORMAL]	Muestra el tiempo de uso de la fuente luminosa con [MODO OPERACIÓN] configurado como [NORMAL].	
[SILENCIO]	Muestra el tiempo de uso de la fuente luminosa con [MODO OPERACIÓN] configurado como [SILENCIO].	
[USUARIO1]	Muestra el tiempo de uso de la fuente luminosa con [MODO OPERACIÓN] configurado como [USUARIO1].	
[USUARIO2]	Muestra el tiempo de uso de la fuente luminosa con [MODO OPERACIÓN] configurado como [USUARIO2].	
[USUARIO3]	Muestra el tiempo de uso de la fuente luminosa con [MODO OPERACIÓN] configurado como [USUARIO3].	
[INFORMACIÓN DE LA SEÑAL]	[ENTRADA]	Muestra el terminal de entrada utilizado para la imagen proyectada.
	[FORMATO DE SEÑAL]	Muestra el formato de la señal de entrada.
	[FRECUENCIA SEÑAL]	Muestra la frecuencia de la señal de entrada.
	[TIPO DE ESCANEADO]	Muestra el tipo de exploración de la señal de entrada.
	[TOTAL DE PUNTOS]	Muestra el conteo total de puntos de la señal de entrada.
	[PUNTOS DE VISUAL.]	Muestra el número de puntos de visualización de la señal de entrada.
	[TOTAL DE LÍNEAS]	Muestra el conteo total de líneas de la señal de entrada.
	[LÍNEAS DE VISUAL.]	Muestra el número de líneas de visualización de la señal de entrada.
	[MUESTREO]	Muestra el formato de muestreo y el formato de color de la señal de entrada.
	[NIVEL DE SEÑAL]	Muestra el nivel de señal de la señal de entrada.
[PROFUNDIDAD DE BIT]	Muestra la gradación de la señal de entrada.	
[ESTADO DE HDCP]	Muestra el estado HDCP de la señal de entrada. El contenido de la pantalla es el siguiente. [HDCP2.X]: cuando se protege con HDCP 2.2 o HDCP 2.3 [HDCP1.X]: cuando se protege con HDCP 1.X [NINGUNO]: cuando no se protege con HDCP [---]: cuando no hay señal	

\*1 La temperatura se indica mediante el color del texto (verde/amarillo/rojo) y la barra de ajuste. El color de las indicaciones debe ser el verde para poder usar el proyector.

## Nota

- Se puede enviar el correo electrónico con el estado a la dirección de correo electrónico (hasta dos direcciones) configurada en “Página [E-mail set up]” (➔ página 214) pulsando el botón <ENTER> mientras se reproduce la pantalla [ESTADO].
- Algunos elementos en [INFORMACIÓN DE LA SEÑAL] podrían visualizarse mientras que otros no, dependiendo de la señal que está siendo introducida.
- Si se produce alguna anomalía con el proyector, al pulsar el botón <DEFAULT> con la pantalla [ESTADO] abierta, se muestra una pantalla con información detallada del error.
- Para obtener más información sobre el contenido que aparece en [AUTOTEST], consulte “Indicaciones de [AUTOTEST]” (➔ página 255).

### Envío del contenido de estado por correo electrónico

El contenido de estado puede enviarse a la dirección de correo electrónico (hasta dos direcciones) especificada en “Página [E-mail set up]” (➔ página 214).

- 1) **Pulse el botón <ENTER> con la página 1/5 a 4/5 de la pantalla [ESTADO] visualizada.**
  - Aparece la pantalla de selección.
- 2) **Pulse ▲▼ para seleccionar [ENVIAR E-MAIL].**
- 3) **Pulse el botón <ENTER>.**
  - Aparece la pantalla [SELECCIONAR DIRECCIÓN DE E-MAIL].
- 4) **Pulse ▲▼ para seleccionar el destino.**
- 5) **Pulse el botón <ENTER>.**
  - Se visualiza la pantalla de confirmación.
- 6) **Pulse ◀▶ para seleccionar [EJECUTAR], y pulse el botón <ENTER>.**
  - El contenido de estado se envía.

### Almacenamiento del contenido de estado en la memoria USB

El contenido de estado puede guardarse en una memoria USB conectada al terminal <USB>.

- 1) **Pulse el botón <ENTER> con la página 1/5 a 4/5 de la pantalla [ESTADO] visualizada.**
  - Aparece la pantalla de selección.
- 2) **Pulse ▲▼ para seleccionar [GUARDAR EN LA MEMORIA USB].**
- 3) **Pulse el botón <ENTER>.**
  - Se visualiza la pantalla de confirmación.
- 4) **Pulse ◀▶ para seleccionar [EJECUTAR], y pulse el botón <ENTER>.**
  - El contenido de estado se guarda.

#### Nota

- Para saber la memoria USB que se puede usar con el proyector y cómo usar la memoria, consulte “Uso de la memoria USB” (➔ página 75).

### [AJUSTE DEL MONITOR DE INFORMACIÓN]

Configure el monitor de información del panel de control.

Para conocer el funcionamiento del monitor de información, consulte “Uso de la función de monitor de información” (➔ página 220).

### Configuración de la pantalla durante el estado normal

Permite mostrar/ocultar el monitor de información cuando el dispositivo no esté en funcionamiento.

- 1) **Pulse ▲▼ para seleccionar [AJUSTE DEL MONITOR DE INFORMACIÓN].**
- 2) **Pulse el botón <ENTER>.**
  - Aparece la pantalla [AJUSTE DEL MONITOR DE INFORMACIÓN].
- 3) **Pulse ▲▼ para seleccionar [DEFAULT].**
- 4) **Pulse ◀▶ para cambiar el elemento.**
  - Los elementos cambiarán cada vez que pulse el botón.

[OFF]	No muestra la información.
[USER VIEW]	Muestra los elementos configurados en el menú [SETUP PROYECTOR] → [AJUSTE DEL MONITOR DE INFORMACIÓN] → [USER VIEW].



**Nota**

- Incluso si [DEFAULT] se configura como [OFF], el contenido de un error o una advertencia se muestra automáticamente cuando se produce.
- Este ajuste también puede configurarse con el monitor de información. Consulte los detalles en “Uso de la función de monitor de información” (➔ página 220).

**Configuración de la información en pantalla**

Configure los elementos que se mostrarán en el monitor de información cuando no el dispositivo no esté en funcionamiento.

- 1) Pulse ▲▼ para seleccionar [AJUSTE DEL MONITOR DE INFORMACIÓN].
- 2) Pulse el botón <ENTER>.
  - Aparece la pantalla [AJUSTE DEL MONITOR DE INFORMACIÓN].
- 3) Pulse ▲▼ para seleccionar [USER VIEW].
- 4) Pulse el botón <ENTER>.
  - Aparece la pantalla [USER VIEW].
- 5) Pulse ▲▼ para seleccionar cada elemento.

[INPUT]	Terminal de entrada actualmente seleccionado
[SIGNAL NAME]	Nombre de la señal de entrada
[AC VOLTAGE]	Tensión de alimentación de entrada
[INTAKE AIR TEMP.]	Temperatura del aire de entrada del proyector
[EXHAUST AIR TEMP.]	Temperatura del aire de salida del proyector
[SHUTTER]	Estado del obturador ([CLOSE]: función del obturador activada; [OPEN]: función del obturador desactivada)
[FREEZE]	Estado de operación de la función congelado ([ON]: en pausa; [OFF]: desactivada)
[OSD]	Estado de la función del menú en pantalla ([ON]: visible; [OFF]: oculto)
[IP ADDRESS(WIRED)]	Dirección IP de la LAN por cable

- 6) Pulse ◀▶ para cambiar al ajuste.
  - Los elementos cambiarán cada vez que pulse el botón.

[ON]	Muestra los elementos en el monitor de información.
[OFF]	No muestra los elementos en el monitor de información.

- Repita los pasos del 5) al 6) hasta que se configuren los elementos en pantalla que desee.

**Nota**

- Este ajuste también puede configurarse con el monitor de información. Consulte los detalles en “Uso de la función de monitor de información” (➔ página 220).

**Configuración de la dirección de visualización**

Configure la dirección con la que se visualizará el texto en el monitor de información.

- 1) Pulse ▲▼ para seleccionar [AJUSTE DEL MONITOR DE INFORMACIÓN].
- 2) Pulse el botón <ENTER>.
  - Aparece la pantalla [AJUSTE DEL MONITOR DE INFORMACIÓN].
- 3) Pulse ▲▼ para seleccionar [DIRECTION].
- 4) Pulse ◀▶ para cambiar el elemento.
  - Los elementos cambiarán cada vez que pulse el botón.

[AUTO]	Detecta la orientación del proyector con el sensor de ángulo integrado, y ajusta automáticamente la dirección con la que se visualiza el texto en el monitor de información. Ajuste [AUTO] normalmente.
[NORMAL]	Seleccione este elemento al instalar el proyector en un escritorio, etc.
[FLIPPED]	Seleccione esta opción al instalar el proyector con la superficie superior del proyector boca abajo tal como cuando el montaje es en el techo. Muestra el texto invertido, de arriba a abajo, cuando se selecciona [NORMAL].

### Nota

- Este ajuste también puede configurarse con el monitor de información. Consulte los detalles en “Uso de la función de monitor de información” (➔ página 220).

## Configuración de la luminosidad del monitor de información

Configure la luminosidad del monitor de información.

- 1) Pulse ▲▼ para seleccionar [AJUSTE DEL MONITOR DE INFORMACIÓN].
- 2) Pulse el botón <ENTER>.
  - Aparece la pantalla [AJUSTE DEL MONITOR DE INFORMACIÓN].
- 3) Pulse ▲▼ para seleccionar [BRIGHTNESS].
- 4) Pulse ◀▶ para ajustar el nivel.

Operación	Ajuste	Margen de ajuste
Pulse ▶.	El monitor de información se ilumina con brillo.	30 % - 100 % (Configuración por defecto: 100 %)
Pulse ◀.	El monitor de información se oscurece.	

### Nota

- [BRIGHTNESS] se ajusta en incrementos de 10.
- Este ajuste también puede configurarse con el monitor de información. Consulte los detalles en “Uso de la función de monitor de información” (➔ página 220).

## [CLONACIÓN DE DATOS]

Realice el procedimiento de la función de clonación de datos. Los datos, como los valores de configuración y ajuste de un proyector, se pueden copiar a otros proyectores mediante LAN o utilizando una memoria USB. Para obtener más información sobre el funcionamiento, consulte “Uso de la función de clonación de datos” (➔ página 233).

## [GUARDAR DATOS USUARIO]

Guarde los distintos valores de ajuste como copia de seguridad en la memoria integrada del proyector.

- 1) Pulse ▲▼ para seleccionar [GUARDAR DATOS USUARIO].
- 2) Pulse el botón <ENTER>.
  - Aparece la pantalla [CONTRASEÑA DE SEGURIDAD].
- 3) Introduzca una contraseña de seguridad y pulse el botón <ENTER>.
  - Se visualiza la pantalla de confirmación.
- 4) Pulse ◀▶ para seleccionar [EJECUTAR], y pulse el botón <ENTER>.
  - [EN PROGRESIÓN] se visualiza cuando guardan los datos.

### Nota

- Los datos guardados al ejecutar [GUARDAR DATOS USUARIO] no incluyen el conjunto de datos con “Geometric & Setup Management Software”.
- Los datos guardados al ejecutar [GUARDAR DATOS USUARIO] no se eliminan incluso si se inicializa con alguno de estos métodos.
  - Cuando se inicializa al seleccionar el menú [SETUP PROYECTOR] → [INICIALIZAR] → [REINICIO A VALORES DE FÁBRICA]
  - Cuando se inicializa al configurar el menú [SETUP PROYECTOR] → [INICIALIZAR] → [AJUSTES DE USUARIO] → [OTRO AJUSTE DE USUARIO] como [INICIALIZAR]

## [CARGAR DATOS USUARIO]

Cargue los distintos valores de ajuste guardados como copia de seguridad en la memoria integrada del proyector.

- 1) Pulse ▲▼ para seleccionar [CARGAR DATOS USUARIO].
- 2) Pulse el botón <ENTER>.
  - Aparece la pantalla [CONTRASEÑA DE SEGURIDAD].

- 3) **Introduzca una contraseña de seguridad y pulse el botón <ENTER>.**
  - Se visualiza la pantalla de confirmación.
- 4) **Pulse ◀▶ para seleccionar [EJECUTAR], y pulse el botón <ENTER>.**

**Nota**

- El proyector accede al modo en espera para reflejar los valores de ajuste al ejecutar [CARGAR DATOS USUARIO].
- Los datos cargados desde [CARGAR DATOS USUARIO] no incluyen el conjunto de datos con "Geometric & Setup Management Software".

**[HDMI CEC]**

Establece la función CEC (Consumer Electronics Control) de HDMI.

CEC es una función que se realiza intercambiando las señales de control del dispositivo con los dispositivos externos conectados con un cable HDMI. Utilizando el control remoto del proyector, es posible operar el dispositivo externo compatible-CEC (en lo sucesivo denominado como "dispositivo compatible CEC") y estado de link controlar el encendido/apagado entre el proyector y el dispositivo compatible CEC.

Para obtener detalles sobre cómo utilizar la función CEC, consulte "Uso de la función HDMI-CEC" (➔ página 237).

- 1) **Pulse ▲▼ para seleccionar [HDMI CEC].**
- 2) **Pulse ◀▶ para cambiar el elemento.**
  - Los elementos cambiarán cada vez que pulse el botón.

[SÍ]	Activa la función CEC.
[NO]	Desactiva la función CEC.

**Operación de un dispositivo compatible con CEC**

Opere el dispositivo compatible con CEC conectado al terminal <HDMI IN 1> o al terminal <HDMI IN 2>.

[OPERACIÓN DE HDMI-CEC] se puede operar cuando se selecciona la entrada HDMI1 o HDMI2. Cambie a la entrada que se corresponde con el dispositivo compatible CEC que quiere operar por adelantado.

- 1) **Pulse ▲▼ para seleccionar [HDMI CEC].**
- 2) **Pulse ◀▶ para seleccionar [SÍ].**
- 3) **Pulse el botón <ENTER>.**
  - Se muestra la pantalla [HDMI CEC].
- 4) **Pulse ▲▼ para seleccionar [HDMI 1] o [HDMI 2].**
  - Seleccione la entrada que se corresponde con el dispositivo compatible con CEC que quiere operar.
  - Continúe en el Paso 6) cuando se muestra el dispositivo que se va a operar.
- 5) **Pulse ◀▶ para cambiar el elemento.**
  - Los dispositivos se cambiarán cuando haya múltiples dispositivos compatibles con CEC conectados a una entrada.
  - Seleccione el dispositivo que se va a operar.
- 6) **Pulse ▲▼ para seleccionar [OPERACIÓN HDMI-CEC].**
- 7) **Pulse el botón <ENTER>.**
  - Aparece la pantalla de operación HDMI-CEC.
- 8) **Seleccione el elemento mostrado en la pantalla de operación HDMI-CEC para operar el dispositivo.**
  - Consulte "Uso de la función HDMI-CEC" (➔ página 237) para obtener más información de la operación.

**Nota**

- Si ningún dispositivo compatible con CEC se conecta al terminal <HDMI IN 1> o <HDMI IN 2>, no se muestra ningún dispositivo en [HDMI 1] o [HDMI 2] y se muestra [----].
- Para salir de la pantalla de operación HDMI-CEC, presione el botón <MENU>.

**Cambiar el código del menú**

El código del menú que invoca el menú de operación de los dispositivos compatibles con CEC varía en función del fabricante del dispositivo. Si no puede invocar el menú de funcionamiento de un dispositivo compatible con CEC desde la pantalla de operación HDMI-CEC, cambie el ajuste del código del menú.

- 1) Pulse ▲▼ para seleccionar [HDMI CEC].
- 2) Pulse ◀▶ para seleccionar [SÍ].
- 3) Pulse el botón <ENTER>.
  - Se muestra la pantalla [HDMI CEC].
- 4) Pulse ▲▼ para seleccionar [CÓDIGO MENÚ].
- 5) Pulse ◀▶ para cambiar el elemento.
  - Los elementos cambiarán cada vez que pulse el botón.
  - Seleccione el código del menú de [1] a [6].

### Configuración del control de conexión

Configure los ajustes del control de conexión entre el proyector y los dispositivos compatibles con CEC.

#### [PROYECTOR -> DISPOSITIVO]

Configure el control de conexión desde el proyector al dispositivo compatible con CEC.

- 1) Pulse ▲▼ para seleccionar [HDMI CEC].
- 2) Pulse ◀▶ para seleccionar [SÍ].
- 3) Pulse el botón <ENTER>.
  - Se muestra la pantalla [HDMI CEC].
- 4) Pulse ▲▼ para seleccionar [PROYECTOR -> DISPOSITIVO].
- 5) Pulse ◀▶ para cambiar el elemento.
  - Los elementos cambiarán cada vez que pulse el botón.

[DESHABILITADO]	Desactiva el control de enlace eléctrico del proyecto al dispositivo compatible con CEC. Selecciónelo cuando no quiere que el estado de alimentación del dispositivo compatible con CEC se conecte con el estado de alimentación del proyector.
[APAGADO]	Activa el control de conexión del apagado. Cuando apague la conexión del proyector y lo ponga en el modo en espera, todos los dispositivos compatibles con CEC conectados al terminal <HDMI IN 1> y al terminal <HDMI IN 2> entrarán en el modo en espera. El control de conexión de encendido está desactivado.
[ENCENDIDO/APAG.]	Activa el control de conexión de encendido y el control de conexión de apagado. Si enciende el proyector y comienza a proyectar, se encenderá el dispositivo compatible con CEC conectado a la terminal <HDMI IN 1> o <HDMI IN 2>. Cuando apague el proyector y lo ponga en el modo en espera, todos los dispositivos compatibles con CEC conectados al terminal <HDMI IN 1> y al terminal <HDMI IN 2> entrarán en el modo en espera.

#### [DISPOSITIVO -> PROYECTOR]

Configure el control de conexión desde el dispositivo compatible con CEC al proyector.

- 1) Pulse ▲▼ para seleccionar [HDMI CEC].
- 2) Pulse ◀▶ para seleccionar [SÍ].
- 3) Pulse el botón <ENTER>.
  - Se muestra la pantalla [HDMI CEC].
- 4) Pulse ▲▼ para seleccionar [DISPOSITIVO -> PROYECTOR].
- 5) Pulse ◀▶ para cambiar el elemento.
  - Los elementos cambiarán cada vez que pulse el botón.

[DESHABILITADO]	Desactiva el control de conexión de alimentación desde el dispositivo compatible con CEC al proyector. Selecciónelo cuando no quiere que el estado de alimentación del proyector se conecte con el estado de alimentación del dispositivo compatible con CEC.
[ENCENDER]	Activa el control de conexión del encendido. Mientras el proyector está en reposo, si el dispositivo compatible con CEC conectado al terminal <HDMI IN 1> o <HDMI IN 2> se enciende o empieza a reproducir, el proyector se enciende, empieza la reproducción y cambia a la entrada a la que está conectado el dispositivo compatible con CEC vinculado. Mientras se enciende el proyector, si el dispositivo compatible con CEC empieza a reproducir, el proyector cambia a la entrada a la que está conectado el dispositivo compatible con CEC. El control de conexión de apagado está desactivado.
[ENCENDIDO/APAG.]	Activa el control de conexión de encendido y el control de conexión de apagado. El control Link de encendido y el control Link de apagado solo funcionan si lo admite el dispositivo compatible con CEC. Mientras el proyector está en reposo, si el dispositivo compatible con CEC conectado al terminal <HDMI IN 1> o <HDMI IN 2> se enciende o empieza a reproducir, el proyector se enciende, empieza la reproducción y cambia a la entrada a la que está conectado el dispositivo compatible con CEC vinculado. Mientras se enciende el proyector, si el dispositivo compatible con CEC empieza a reproducir, el proyector cambia a la entrada a la que está conectado el dispositivo compatible con CEC. Cuando el dispositivo compatible con CEC conectado a la terminal <HDMI IN 1> o <HDMI IN 2> se apaga, el proyector entra en el modo en espera.

### Nota

- Si el dispositivo compatible con CEC no soporta CEC 1.4, puede que no soporte el control de enlace descrito en el manual.
- Según el dispositivo conectado compatible con CEC, el control de conexión quizás no funcione normalmente.

## [INICIALIZAR]

Restablezca la configuración predeterminada de fábrica de los diversos ajustes de datos de los usuarios.

- 1) Pulse ▲▼ para seleccionar [INICIALIZAR].
- 2) Pulse el botón <ENTER>.
  - Aparece la pantalla [CONTRASEÑA DE SEGURIDAD].
- 3) Introduzca una contraseña de seguridad y pulse el botón <ENTER>.
  - Aparece la pantalla [INICIALIZAR].
- 4) Pulse ▲▼ para seleccionar el elemento que desee inicializar.

[AJUSTES DE USUARIO]	Los datos que se van a restablecer a su configuración predeterminada de fábrica se pueden seleccionar según se prefiera. El proyector accede al modo en espera después de ejecutar [INICIALIZAR]. Para obtener más información sobre el funcionamiento, consulte "Inicialización de los ajustes seleccionando los elementos" (➔ página 158).
[SOLO SEÑALES REGISTRADAS]	Elimina todas las señales registradas en [LISTA DE SEÑALES REGISTRADAS]. Los valores de configuración guardados para cada señal registrada también se eliminan.
[SOLO RED/E-MAIL]	Restablece las opciones de configuración del menú [RED] y las opciones de configuración de la página [Detailed set up] de la pantalla de control web con sus configuraciones predeterminadas de fábrica. <ul style="list-style-type: none"> <li>• Los elementos de [Time Zone], [Date] y [Time] de la página [Adjust clock] de la pantalla de control web no se restablecen con su configuración predeterminada de fábrica.</li> <li>• La información, como el certificado autofirmado ya creado en la página [Certificate] de la pantalla de control web no se elimina ni tampoco la información del certificado del servidor ya instalado.</li> </ul>
[SOLO IMAGEN DE LOGO]	Elimina la imagen registrada en [LOGO USUARIO].
[SOLO UNIFORMIDAD]	Permite configurar el menú [OPCION DISPLAY] → [UNIFORMIDAD] con la configuración predeterminada de fábrica.
[REINICIO A VALORES DE FÁBRICA]	Restablece la configuración predeterminada de fábrica de los diversos ajustes de datos de los usuarios. El proyector accede al modo en espera después de ejecutar [REINICIO A VALORES DE FÁBRICA].

- Si se selecciona una opción distinta de [AJUSTES DE USUARIO], vaya al paso 5).
- 5) Pulse el botón <ENTER>.
    - Se visualiza la pantalla de confirmación.
  - 6) Pulse ◀▶ para seleccionar [EJECUTAR], y pulse el botón <ENTER>.

**Nota**

- La contraseña de seguridad es la contraseña que se establece en el menú [SEGURIDAD] → [CAMBIO DE CONTRASEÑA DE SEGURIDAD].  
Contraseña inicial de la configuración predeterminada de fábrica: ▲▶▼◀▲▶▼◀
- Para eliminar solo una parte de la señal registrada, realice el procedimiento descrito en “Eliminación de la señal registrada” (➔ página 163).
- Para restablecer la configuración predeterminada de fábrica del ajuste [Time Zone] en la página [Adjust clock] de la pantalla de control web y del ajuste del menú [SETUP PROYECTOR] → [FECHA Y HORA] → [ZONA HORARIA], inicialice con uno de estos métodos.
  - Inicialización seleccionando el menú [SETUP PROYECTOR] → [INICIAR] → [REINICIO A VALORES DE FÁBRICA]
  - Inicialización con el menú [SETUP PROYECTOR] → [INICIAR] → [AJUSTES DE USUARIO] → [OTRO AJUSTE DE USUARIO] configurado como [INICIAR]
- Además, tampoco se eliminan el certificado autofirmado ya creado en la página [Certificate] de la pantalla de control web ni la información del certificado del servidor ya instalado en la pantalla de control web.
- Si se inicializa seleccionando [REINICIO A VALORES DE FÁBRICA], la pantalla [CONFIGURACIÓN INICIAL] se muestra la próxima vez que se inicie la proyección.

**Inicialización de los ajustes seleccionando los elementos**

- 1) Pulse ▲▼ para seleccionar [INICIAR].
- 2) Pulse el botón <ENTER>.
  - Aparece la pantalla [CONTRASEÑA DE SEGURIDAD].
- 3) Introduzca una contraseña de seguridad y pulse el botón <ENTER>.
  - Aparece la pantalla [INICIAR].
- 4) Pulse ▲▼ para seleccionar [AJUSTES DE USUARIO].
- 5) Pulse el botón <ENTER>.
  - Aparece la pantalla [AJUSTES DE USUARIO].
- 6) Pulse ▲▼ para seleccionar un elemento.

[AJUSTE OPERACIÓN]	El menú [SETUP PROYECTOR] → [AJUSTE OPERACIÓN] → [MODO OPERACIÓN] se inicializa. [SALIDA DE LA LUZ] no se inicializa. El ajuste [SALIDA DE LA LUZ] se mantiene.
[MODO STANDBY]	El menú [SETUP PROYECTOR] → [MODO STANDBY] → [NORMAL]/[ECO] se inicializa.
[SEÑALES REGISTRADAS]	Todas las señales registradas en [LISTA DE SEÑALES REGISTRADAS] se inicializan.
[RED/E-MAIL]	Se inicializan todos los ajustes del menú [RED] y los ajustes de la página de funcionamiento de la página [Detailed set up] y de Crestron Connected de la pantalla de control web. <ul style="list-style-type: none"> <li>• Los elementos de [Time Zone], [Date] y [Time] de la pantalla de control web no se inicializan.</li> <li>• La información, como el certificado autofirmado ya creado en la página [Certificate] de la pantalla de control web no se inicializa ni tampoco la información del certificado del servidor ya instalado.</li> </ul>
[IMAGEN DE LOGO]	La imagen registrada en [LOGO USUARIO] se inicializa.
[UNIFORMIDAD]	El menú [OPCION DISPLAY] → [UNIFORMIDAD] se inicializa.
[OTRO AJUSTE DE USUARIO]	Los datos del usuario que no sean los indicados anteriormente se inicializan.

- 7) Pulse ◀▶ para cambiar al ajuste.
  - Los elementos cambiarán cada vez que pulse el botón.

[MANTENER]	No restablece la configuración predeterminada de fábrica y mantiene los ajustes actuales cuando la inicialización se ejecuta con [AJUSTES DE USUARIO].
[INICIAR]	Restablece la configuración predeterminada de fábrica cuando la inicialización se ejecuta con [AJUSTES DE USUARIO].

- Repita los pasos del 6) al 7) hasta que se configuren los elementos de inicialización que desee.

- 8) Pulse ▲▼ para seleccionar [INICIAR].
- 9) Pulse el botón <ENTER>.
  - Se visualiza la pantalla de confirmación.
- 10) Pulse ◀▶ para seleccionar [EJECUTAR], y pulse el botón <ENTER>.

**Nota**

- Para restablecer la configuración predeterminada de fábrica del menú [SETUP PROYECTOR] → [SALIDA DE LA LUZ], inicialícelo seleccionando [OTRO AJUSTE DE USUARIO].

- Para restablecer la configuración predeterminada de fábrica del ajuste [Time Zone] en la página [Adjust clock] de la pantalla de control web y del ajuste del menú [SETUP PROYECTOR] → [FECHA Y HORA] → [ZONA HORARIA], inicialice con uno de estos métodos.
  - Inicialización seleccionando el menú [SETUP PROYECTOR] → [INICIALIZAR] → [REINICIO A VALORES DE FÁBRICA]
  - Inicialización con el menú [SETUP PROYECTOR] → [INICIALIZAR] → [AJUSTES DE USUARIO] → [OTRO AJUSTE DE USUARIO] configurado como [INICIALIZAR]

### **[ACTUALIZACIÓN DE FIRMWARE]**

---

Es posible reescribir el firmware usando una memoria USB.

Para obtener más información sobre el funcionamiento, consulte “Actualización del firmware con la memoria USB” (➔ página 244).

### **[GUARDAR REGISTRO]**

---

Función usada por una persona de mantenimiento.

### **[CONTRASEÑA DE SERVICIO]**

---

Función usada por una persona de mantenimiento.

# Menú [PATRÓN DE PRUEBA]

En la pantalla de menú, seleccione [PATRÓN DE PRUEBA] en el menú principal.

Consulte “Navegación a través del menú” (➔ página 81) para obtener más información acerca del uso de la pantalla de menú.

## [PATRÓN DE PRUEBA]











Visualiza la imagen de prueba.

Los ajustes como la posición y el tamaño no se reflejarán en las imágenes de prueba. Asegúrese de realizar varios ajustes mientras se visualiza la imagen de entrada.

**1) Seleccione el menú [PATRÓN DE PRUEBA] y pulsa el botón <ENTER>.**

- Se visualiza la pantalla [PATRÓN DE PRUEBA] (formato de lista).

**2) Pulse ▲▼ para seleccionar la imagen de prueba que se quiere visualizar y pulse el botón <ENTER>.**

	[NO]		La imagen de prueba no se visualiza.
01	[TODO BLANCO]		Visualiza la imagen de prueba integrada en el proyector. Para cambiar el color de la imagen de prueba de patrón de trama, consulte “Cambio del color del patrón de prueba del patrón de trama” (➔ página 161).
02	[TODO NEGRO]		
03	[VENTANA]		
04	[VENTANA(INVERSIÓN)]		
05	[BARRA DE COLOR(VERTICAL)]		
06	[BARRA DE COLOR(HORIZONTAL)]		
07	[ELACIÓN DE ASPECTO 16:9/4:3]		
08	[CÍRCULO]		
09	[PATRÓN DE TRAMA]		
10	[ENFOQUE]		
11	[PATRÓN DE PRUEBA DE USUARIO 1]		Visualiza la imagen de prueba registrada por el usuario. Consulte los detalles en “Registro de la imagen de prueba” (➔ página 161).
12	[PATRÓN DE PRUEBA DE USUARIO 2]		
13	[PATRÓN DE PRUEBA DE USUARIO 3]		

- Aparecen la imagen de prueba y la pantalla [PATRÓN DE PRUEBA] (formato de cambio de selección).
- Para cambiar la imagen de prueba, continúe en el paso 3).

**3) Pulse ◀▶ para cambiar la imagen de prueba.**

- La imagen de prueba cambiará cada vez que pulse ▶◀.

### Nota

- La pantalla [PATRÓN DE PRUEBA] (formato de lista, formato de cambio de selección) puede ocultarse si se pulsa el botón <ON SCREEN> del mando a distancia mientras se visualiza la imagen de prueba.
- No se visualizan las imágenes en miniatura de [PATRÓN DE PRUEBA DE USUARIO 1], [PATRÓN DE PRUEBA DE USUARIO 2] ni [PATRÓN DE PRUEBA DE USUARIO 3].
- Se visualiza la pantalla [TODO NEGRO] cuando se selecciona [PATRÓN DE PRUEBA DE USUARIO 1], [PATRÓN DE PRUEBA DE USUARIO 2], o [PATRÓN DE PRUEBA DE USUARIO 3], ajustes para los que no se ha registrado una imagen de prueba en el paso 2), y se pulsa el botón <ENTER>.
- Cuando se cambia la imagen de prueba al pulsar el botón ▶◀ en el paso 3), no se visualizan los ajustes [PATRÓN DE PRUEBA DE USUARIO 1], [PATRÓN DE PRUEBA DE USUARIO 2] ni [PATRÓN DE PRUEBA DE USUARIO 3], para los que no se ha registrado una imagen de prueba.
- Si se pulsa ▶◀ con el menú [PATRÓN DE PRUEBA] seleccionado también se puede cambiar la imagen de prueba.
- Si el menú [SETUP PROYECTOR] → [LENTE] → [OPTIMIZADOR DE ENFOQUE ACTIVO] → [ENFOQUE ACTIVO] se configura como [NO], se recomienda realizar el ajuste del enfoque después de 30 minutos con la imagen de prueba de enfoque visualizada.



## Cambio del color del patrón de prueba del patrón de trama

- 1) **Seleccione el menú [PATRÓN DE PRUEBA] y pulsa el botón <ENTER>.**
  - Se visualiza la pantalla [PATRÓN DE PRUEBA] (formato de lista).
- 2) **Pulse ▲▼ para seleccionar [PATRÓN DE TRAMA], y pulse el botón <ENTER>.**
  - Aparecen la imagen de prueba de patrón de trama y la pantalla [PATRÓN DE PRUEBA] (formato de cambio de selección).
- 3) **Vuelva a pulsar el botón <ENTER>.**
  - Aparece la pantalla [PATRÓN DE PRUEBA DE COLOR].
- 4) **Pulse ▲▼ para seleccionar un color y pulse el botón <ENTER>.**
  - El color del patrón de prueba del patrón de trama se cambia al color seleccionado.

### Nota

- La configuración [PATRÓN DE PRUEBA DE COLOR] se restablece en [BLANCO] cuando se apaga la alimentación del proyector, que pasa al modo en espera.
- Solo es posible modificar los colores de patrones de prueba en el caso de patrones de prueba de patrón de trama.

## Registro de la imagen de prueba

- 1) **En una memoria USB, guarde el archivo de la imagen de prueba que se va a registrar en el proyector.**
- 2) **Inserte la memoria USB en el terminal <USB>.**
- 3) **Seleccione el menú [PATRÓN DE PRUEBA] y pulsa el botón <ENTER>.**
  - Se visualiza la pantalla [PATRÓN DE PRUEBA] (formato de lista).
- 4) **Pulse ▲▼ para seleccionar [PATRÓN DE PRUEBA DE USUARIO 1], [PATRÓN DE PRUEBA DE USUARIO 2] o [PATRÓN DE PRUEBA DE USUARIO 3], y pulse el botón <ENTER>.**
  - Aparecen la imagen de prueba y la pantalla [PATRÓN DE PRUEBA] (formato de cambio de selección).
  - Si la imagen de prueba no está registrada, se visualiza toda la pantalla en negro.
  - Si la imagen de prueba ya está registrada, se visualiza esa imagen de prueba.
- 5) **Vuelva a pulsar el botón <ENTER>.**
  - Aparece la pantalla [PATRÓN DE PRUEBA DE USUARIO].
- 6) **Pulse ▲▼ para seleccionar [GUARD. PATRÓN PRUEBA USUARIO], y pulse el botón <ENTER>.**
  - Aparece la pantalla [GUARD. PATRÓN PRUEBA USUARIO].
  - Continúe en el paso 8) si el archivo para la imagen de prueba que se va a registrar está guardado en el directorio raíz de la memoria USB.
- 7) **Pulse ▲▼ para seleccionar la carpeta en la que se guardará el archivo y pulse el botón <ENTER>.**
  - Repita el proceso de selección de la carpeta hasta que el archivo de la imagen de prueba que se va a registrar se visualice.
- 8) **Pulse ▲▼ para seleccionar el archivo y pulse el botón <ENTER>.**
  - Se visualiza la pantalla de confirmación.
- 9) **Pulse ◀▶ para seleccionar [EJECUTAR], y pulse el botón <ENTER>.**

### Nota

- Para conocer el procedimiento de registro de la imagen de prueba del usuario desde la pantalla de control web, consulte “Registro de la imagen de prueba del usuario” (➔ página 198).
- Para saber la memoria USB que se puede usar con el proyector y cómo usar la memoria, consulte “Uso de la memoria USB” (➔ página 75).
- Cuando el proyector se inicializa con uno de los siguientes métodos, también se inicializan los datos registrados en [PATRÓN DE PRUEBA DE USUARIO 1], [PATRÓN DE PRUEBA DE USUARIO 2] y [PATRÓN DE PRUEBA DE USUARIO 3].
  - Cuando se inicializa al seleccionar el menú [SETUP PROYECTOR] → [INICIALIZAR] → [REINICIO A VALORES DE FÁBRICA]
  - Cuando se inicializa al configurar el menú [SETUP PROYECTOR] → [INICIALIZAR] → [AJUSTES DE USUARIO] → [OTRO AJUSTE DE USUARIO] como [INICIALIZAR]
- La imagen de prueba que se puede registrar en el proyector se compone de datos de imagen fija que cumplen las siguientes condiciones.
  - Archivo de formato PNG o BMP con resolución máxima de 1 920 x 1 200 puntos.
  - Para el formato PNG: 1/8/16/24/32/48/64 bits (sin embargo, el difuminado α no será válido y la imagen de fondo no será transparente).
  - Para el formato BMP: 1/8/24 bits

### Eliminación de la imagen de prueba registrada

---

- 1) **Seleccione el menú [PATRÓN DE PRUEBA] y pulsa el botón <ENTER>.**
  - Se visualiza la pantalla [PATRÓN DE PRUEBA] (formato de lista).
- 2) **Pulse ▲▼ para seleccionar [PATRÓN DE PRUEBA DE USUARIO 1], [PATRÓN DE PRUEBA DE USUARIO 2] o [PATRÓN DE PRUEBA DE USUARIO 3], y pulse el botón <ENTER>.**
  - Aparecen la imagen de prueba y la pantalla [PATRÓN DE PRUEBA] (formato de cambio de selección).
- 3) **Vuelva a pulsar el botón <ENTER>.**
  - Aparece la pantalla [PATRÓN DE PRUEBA DE USUARIO].
- 4) **Pulse ▲▼ para seleccionar [BORRAR PATRÓN PRUEBA USUARIO], y pulse el botón <ENTER>.**
  - Se visualiza la pantalla de confirmación.
- 5) **Pulse ◀▶ para seleccionar [EJECUTAR], y pulse el botón <ENTER>.**
  - La imagen de prueba seleccionada se elimina.

#### Nota

---

- Para conocer el procedimiento de eliminación de la imagen de prueba del usuario desde la pantalla de control web, consulte “Eliminación de la imagen de prueba del usuario registrada” (➔ página 198).

### Cambio del nombre de la imagen de prueba

---

- 1) **Seleccione el menú [PATRÓN DE PRUEBA] y pulsa el botón <ENTER>.**
  - Se visualiza la pantalla [PATRÓN DE PRUEBA] (formato de lista).
- 2) **Pulse ▲▼ para seleccionar [PATRÓN DE PRUEBA DE USUARIO 1], [PATRÓN DE PRUEBA DE USUARIO 2] o [PATRÓN DE PRUEBA DE USUARIO 3], y pulse el botón <ENTER>.**
  - Aparecen la imagen de prueba y la pantalla [PATRÓN DE PRUEBA] (formato de cambio de selección).
- 3) **Vuelva a pulsar el botón <ENTER>.**
  - Aparece la pantalla [PATRÓN DE PRUEBA DE USUARIO].
- 4) **Pulse ▲▼ para seleccionar [RENOMBRAR EL PATRÓN DE PRUEBA DE USUARIO], y pulse el botón <ENTER>.**
  - Aparece la pantalla [RENOMBRAR EL PATRÓN DE PRUEBA DE USUARIO].
- 5) **Pulse ▲▼◀▶ para seleccionar el texto, y pulse el botón <ENTER> para introducir el texto.**
  - Puede introducir un máximo de 16 caracteres alfanuméricos.
- 6) **Tras introducir el nombre, pulse ▲▼◀▶ para seleccionar [OK], y pulse el botón <ENTER>.**
  - Se realiza el registro y vuelve a aparecer la pantalla [PATRÓN DE PRUEBA DE USUARIO].

#### Nota

---

- Para conocer el procedimiento de cambio del nombre de la imagen de prueba del usuario desde la pantalla de control web, consulte “Cambio del nombre de la imagen de prueba del usuario” (➔ página 199).

## Menú [LISTA DE SEÑALES REGISTRADAS]

En la pantalla de menú, seleccione [LISTA DE SEÑALES REGISTRADAS] en el menú principal. Consulte “Navegación a través del menú” (➔ página 81) para obtener más información acerca del uso de la pantalla de menú.

### ■ Detalles de las señales registradas

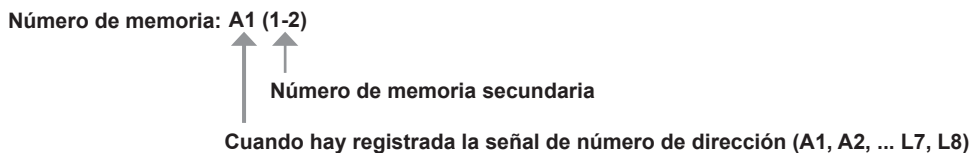

- Puede establecerse el nombre para cada memoria secundaria (➔ página 165).

### Registro de nuevas señales

Después de recibir una nueva señal y de pulsar el botón <MENU> en el mando a distancia o en el panel de control, se procesa el registro y se visualiza la pantalla [MENÚ PRINCIPAL].

#### Nota

- En el proyector se pueden registrar hasta 96 señales, incluidas las memorias secundarias.
- Hay 12 páginas (ocho memorias de la A a la L, con ocho memorias posibles en cada página) para los números de memoria y la señal se registra en el número más bajo disponible. Si no hay ningún número de memoria disponible, se sobrescribirá la señal más antigua.
- El nombre que se registrará lo determina automáticamente la señal de entrada.
- Si se está visualizando un menú, las señales nuevas serán registradas al instante conforme reciben.

### Cambio de nombre de la señal registrada

Es posible cambiar el nombre de las señales registradas.

- 1) Pulse ▲▼◀▶ para seleccionar la señal cuyo nombre se modificará.
- 2) Pulse el botón <ENTER>.
  - Aparece la pantalla [ESTADO DE SEÑALES REGISTRADAS].
  - Aparecen el número de la memoria, la terminal de entrada, el nombre de la señal de entrada, la frecuencia, la polaridad de sincronización, etc.
  - Pulse el botón <MENU> para volver a la pantalla [LISTA DE SEÑALES REGISTRADAS].
- 3) Pulse el botón <ENTER>.
  - Aparece la pantalla [INFORMACION SEÑALES REGISTRADAS].
- 4) Pulse ▲▼ para seleccionar [CAMBIAR NOMBRE DE SEÑAL].
- 5) Pulse el botón <ENTER>.
  - Aparece la pantalla [CAMBIAR NOMBRE DE SEÑAL].
- 6) Pulse ▲▼◀▶ para seleccionar el texto y pulse el botón <ENTER> para introducir el texto.
- 7) Después de cambiar el nombre, pulse ▲▼◀▶ para seleccionar [OK] y pulse el botón <ENTER>.
  - Se realiza el registro y vuelve a aparecer la pantalla [INFORMACION SEÑALES REGISTRADAS].
  - Al pulsar ▲▼◀▶ para seleccionar [CANCEL] y pulsar el botón <ENTER>, el nombre modificado de la señal no se registrará y se utilizará un nombre de señal registrado automáticamente.

### Eliminación de la señal registrada

Es posible eliminar señales registradas.

- 1) Pulse ▲▼◀▶ para seleccionar la señal que desea eliminar.
- 2) Pulse el botón <DEFAULT> en el mando a distancia.
  - Aparece la pantalla [BORRADO DE SEÑALES REGISTRADAS].
  - Para cancelar la eliminación, pulse el botón <MENU> para regresar a la pantalla [LISTA DE SEÑALES REGISTRADAS].

3) Pulse el botón <ENTER>.

- La señal seleccionada se eliminará.

**Nota**

- También puede eliminar una señal registrada desde [BORRADO DE SEÑALES REGISTRADAS] en la pantalla [INFORMACION SEÑALES REGISTRADAS].

### Protección de la señal registrada

1) Pulse ▲▼◀▶ para seleccionar la señal que desea proteger.

2) Pulse el botón <ENTER>.

- Aparece la pantalla [ESTADO DE SEÑALES REGISTRADAS].

3) Pulse el botón <ENTER>.

- Aparece la pantalla [INFORMACION SEÑALES REGISTRADAS].

4) Pulse ▲▼ para seleccionar [BLOQUEAR].

5) Pulse ◀▶ para cambiar el elemento.

- Los elementos cambiarán cada vez que pulse el botón.

[NO]	La señal no está protegida.
[SÍ]	La señal está protegida.

- Aparece un icono de candado a la derecha de la pantalla [LISTA DE SEÑALES REGISTRADAS] cuando para [BLOQUEAR] se selecciona [SÍ].



**Nota**

- Al configurar [BLOQUEAR] en [SÍ], la eliminación de señal y el ajuste de imagen no están disponibles. Para realizar estas operaciones, ajuste [BLOQUEAR] a [NO].
- Es posible registrar una señal en la memoria secundaria incluso si está protegida.
- Incluso una señal protegida será borrada si se ejecuta [INICIALIZAR].

### Expansión del rango de bloqueo de señal

1) Pulse ▲▼◀▶ para seleccionar la señal que desea ajustar.

2) Pulse el botón <ENTER>.

- Aparece la pantalla [ESTADO DE SEÑALES REGISTRADAS].

3) Pulse el botón <ENTER>.

- Aparece la pantalla [INFORMACION SEÑALES REGISTRADAS].

4) Pulse ▲▼ para seleccionar [RANGO DE BLOQUEO].

5) Pulse ◀▶ para cambiar el elemento.

- Los elementos cambiarán cada vez que pulse el botón.

[ESTRECHO]	Seleccione esta opción en condiciones normales.
[ANCHO]	Amplía el rango de bloqueo.

- Aparece un icono de expansión a la derecha de la pantalla [LISTA DE SEÑALES REGISTRADAS] cuando para [RANGO DE BLOQUEO] se selecciona [ANCHO].



**Nota**

- Cambie el rango en el que se determinará la señal de entrada como la misma señal que la señal registrada.
- Para dar prioridad a que una señal sea la misma que la señal ya registrada, configure esta función como [ANCHO]. Utilizar en casos como cuando la frecuencia de sincronización de una señal a introducir ha cambiado ligeramente, o cuando se registran listas de múltiples señales.
- Esta función no puede configurarse para la señal SDI.

- Cuando está seleccionada la opción [ANCHO], la imagen puede aparecer distorsionada porque una señal se reconoce como si fuera la misma aunque su frecuencia de sincronización varíe ligeramente.
- Cuando una señal de entrada corresponde con varias señales ajustadas en [ANCHO], la prioridad se asigna a la señal registrada con un número de memoria alto. Ejemplo: una señal de entrada que corresponda a los números de la memoria A2, A4 y B1 se asignará como B1.
- Al borrarse una señal de registro, los ajustes también son eliminados.
- En un entorno en el que se reciben varios tipos de señales en el mismo terminal, a veces las señales no se determinan correctamente cuando los ajustes están establecidos en [ANCHO].

### Mem. secundaria

El proyector tiene una función de memoria secundaria que puede registrar múltiples datos de ajuste de imagen, aunque la frecuencia o el formato de la fuente de la señal de sincronización la reconozcan como la misma señal. Use esta función cuando necesite cambiar el aspecto o ajustar la calidad de imagen, como el balance de blancos, mientras usa la misma fuente de señales. La memoria secundaria incluye todos los datos que se pueden ajustar para cada señal, como la relación de aspecto de imagen y los datos ajustados en el menú [IMAGEN] (elementos como [CONTRASTE] y [BRILLO]).

### Registro en la memoria secundaria

- 1) **En la pantalla normal (cuando no se visualiza ningún menú), pulse ◀▶.**
  - Se visualiza la pantalla de registro de la memoria secundaria si aún no se ha registrado la memoria secundaria. Vaya al paso 3).
  - Aparece una lista de memorias secundarias registradas en la señal recibida en ese momento.
  - El botón <FUNCTION> del mando a distancia puede usarse en lugar de ◀▶ cuando se selecciona [MEM. SECUNDARIA] en el menú [SETUP PROYECTOR] → [BOTÓN DE FUNCIÓN].
- 2) **Pulse ▲▼◀▶ para seleccionar el número de memoria secundaria que se va a registrar en [LISTADO SUB MEMORIA].**
- 3) **Pulse el botón <ENTER>.**
  - Aparece la pantalla [CAMBIAR NOMBRE DE SEÑAL].
- 4) **Pulse ▲▼◀▶ para seleccionar [OK], y pulse el botón <ENTER>.**
  - Para cambiar el nombre de la señal registrada, siga el procedimiento descrito en los pasos 6) y 7) en “Cambio de nombre de la señal registrada” (➔ página 163).

### Cambio a la memoria secundaria

- 1) **En la pantalla normal (cuando no se visualiza ningún menú), pulse ◀▶.**
  - Aparece una lista de memorias secundarias registradas en la señal recibida en ese momento.
- 2) **Pulse ▲▼◀▶ para seleccionar la señal que se va a cambiar en [LISTADO SUB MEMORIA].**
- 3) **Pulse el botón <ENTER>.**
  - Ello cambia a la señal seleccionada en el paso 2).

### Eliminación de la memoria secundaria

- 1) **En la pantalla normal (cuando no se visualiza ningún menú), pulse ◀▶.**
  - Aparece la pantalla [LISTADO SUB MEMORIA].
- 2) **Pulse ▲▼◀▶ para seleccionar la memoria secundaria que desea eliminar y pulse el botón <DEFAULT> en el mando a distancia.**
  - Aparece la pantalla [BORRADO DE SEÑALES REGISTRADAS].
  - Para cancelar la eliminación, pulse el botón <MENU> para regresar a la pantalla [LISTADO SUB MEMORIA].
- 3) **Pulse el botón <ENTER>.**
  - Se eliminará la memoria secundaria seleccionada.

## Menú [SEGURIDAD]

En la pantalla de menú, seleccione [SEGURIDAD] en el menú principal y seleccione un elemento del submenú.

Consulte “Navegación a través del menú” (➔ página 81) para obtener más información acerca del uso de la pantalla de menú.

- Cuando se usa por primera vez el proyector  
Contraseña inicial: pulse ▲▶▼◀▶▶▼◀ en orden y pulse el botón <ENTER>.

### Atención

- Cuando seleccione el menú [SEGURIDAD] y pulse el botón <ENTER>, se le pedirá que introduzca una contraseña. Introduzca la contraseña preestablecida y, después, continúe con las operaciones del menú [SEGURIDAD].
- Cuando se ha cambiado la contraseña previamente, introduzca la contraseña cambiada y pulse el botón <ENTER>.

### Nota

- La contraseña introducida se visualiza con \* en la pantalla.
- Se muestra un mensaje de error en la pantalla cuando la contraseña introducida es incorrecta. Vuelva a introducir la contraseña correcta.

## [CONTRASEÑA DE SEGURIDAD]

Puede acceder a la pantalla [CONTRASEÑA DE SEGURIDAD] al encender la alimentación con el interruptor <MAIN POWER> en la posición <OFF>. Si la contraseña introducida es incorrecta, las operaciones estarán restringidas al botón <STANDBY>, el botón <SHUTTER> y los botones <LENS> (<FOCUS>, <ZOOM>, <SHIFT>).

1) Pulse ▲▼ para seleccionar [CONTRASEÑA DE SEGURIDAD].

2) Pulse ◀▶ para cambiar el elemento.

- Los elementos cambiarán cada vez que pulse el botón.

[NO]	Desactiva la entrada de la contraseña de seguridad.
[SÍ]	Activa la entrada de la contraseña de seguridad.

### Nota

- El ajuste [CONTRASEÑA DE SEGURIDAD] se configura en [NO] con la configuración predeterminada de fábrica o tras inicializarse con uno de estos métodos.
  - Cuando se inicializa al seleccionar el menú [SETUP PROYECTOR] → [INICIALIZAR] → [REINICIO A VALORES DE FÁBRICA]
  - Cuando se inicializa al configurar el menú [SETUP PROYECTOR] → [INICIALIZAR] → [AJUSTES DE USUARIO] → [OTRO AJUSTE DE USUARIO] como [INICIALIZAR]
- Cambie la contraseña periódicamente por una que sea difícil de adivinar.
- La contraseña de seguridad se activa después de configurar el elemento como [SÍ] y de colocar el interruptor <MAIN POWER> en <OFF>.

## [CAMBIO DE CONTRASEÑA DE SEGURIDAD]

Cambie la contraseña de seguridad.

1) Pulse ▲▼ para seleccionar [CAMBIO DE CONTRASEÑA DE SEGURIDAD].

2) Pulse el botón <ENTER>.

- Aparece la pantalla [CAMBIO DE CONTRASEÑA DE SEGURIDAD].

3) Pulse ▲▼◀▶ y los botones numéricos (<0> - <9>) para ajustar la contraseña.

- Se pueden establecer hasta ocho operaciones de botón.

4) Pulse el botón <ENTER>.

5) Vuelva a introducir la contraseña para confirmarla.

6) Pulse el botón <ENTER>.

### Nota

- La contraseña introducida se visualiza con \* en la pantalla.
- Si se utilizan valores numéricos en la contraseña de seguridad, es necesario inicializarla en caso de perder el mando a distancia. Póngase en contacto con su distribuidor para obtener más información sobre el método de inicialización.

## [CONTROL DE INICIO DE DISPOSITIVO]

Active/desactive las operaciones con botones en el panel de control y en el mando a distancia.

- 1) Pulse ▲▼ para seleccionar [CONTROL DE INICIO DE DISPOSITIVO].
- 2) Pulse el botón <ENTER>.
  - Aparece la pantalla [CONTROL DE INICIO DE DISPOSITIVO].
- 3) Pulse ▲▼ para seleccionar [PANEL DE CONTROL] o [MANDO A DISTANCIA].

[PANEL DE CONTROL]	Configura la limitación para el control del panel de control.
[MANDO A DISTANCIA]	Configura la limitación para el control del mando a distancia.

- 4) Pulse el botón <ENTER>.
  - Aparece la pantalla [PANEL DE CONTROL] o la pantalla [MANDO A DISTANCIA].
- 5) Pulse ▲▼ para seleccionar [PANEL DE CONTROL] o [MANDO A DISTANCIA].
- 6) Pulse ◀▶ para cambiar el elemento.
  - Puede establecer la restricción de funcionamiento desde el panel de control o el mando a distancia.

[HABILITADO]	Habilita todas las operaciones del botón.
[DESHABILITADO]	Deshabilita todas las operaciones del botón.
[USUARIO]	El funcionamiento de todos los botones se puede activar/desactivar por separado. Consulte "Habilitar/deshabilitar cualquier botón" (► página 167) para obtener más información.

- 7) Pulse ▲▼ para seleccionar [APLICAR], y pulse el botón <ENTER>.
  - Se visualiza la pantalla de confirmación.
- 8) Pulse ◀▶ para seleccionar [EJECUTAR], y pulse el botón <ENTER>.

## Habilitar/deshabilitar cualquier botón

- 1) Pulse ▲▼ para seleccionar [CONTROL DE INICIO DE DISPOSITIVO].
- 2) Pulse el botón <ENTER>.
  - Aparece la pantalla [CONTROL DE INICIO DE DISPOSITIVO].
- 3) Pulse ▲▼ para seleccionar [PANEL DE CONTROL] o [MANDO A DISTANCIA].
- 4) Pulse el botón <ENTER>.
- 5) Pulse ▲▼ para seleccionar [PANEL DE CONTROL] o [MANDO A DISTANCIA].
- 6) Pulse ◀▶ para cambiar [USUARIO].
- 7) Pulse ▲▼ para seleccionar el botón que desea ajustar.
  - Si se selecciona [TECLA SELECCIÓN ENTRADA] en [MANDO A DISTANCIA], pulse el botón <ENTER> y, a continuación, pulse ▲▼ para seleccionar el botón que va a configurar.

	Botones que pueden ajustarse	
	[PANEL DE CONTROL]	[MANDO A DISTANCIA]
[TECLA ENCENDIDO]	Botón <STANDBY>, botón <POWER ON>	
[TECLA SELECCIÓN ENTRADA]	Botón <INPUT SELECT>	Botón <HDMI 1>, botón <HDMI 2>, botón <SDI>, botón <DIGITAL LINK>, botón <INPUT MENU>
[TECLA MENU]	Botón <MENU>	
[TECLA LENTE]	Botón <LENS>	Botones de lente (<FOCUS>, <ZOOM>, <SHIFT>)
[TECLA OBTURADOR]	Botón <SHUTTER>	
[TECLA MENU EN PANTALLA]	—	Botón <ON SCREEN>
[TECLA OTRAS FUNCIONES]	▲▼◀▶, botón <ENTER>	Botones no indicados anteriormente

8) Pulse ◀▶ para cambiar el elemento.

[HABILITADO]	Habilita las operaciones del botón.
[DESHABILITADO]	Deshabilita las operaciones del botón.

- Cuando se seleccione [TECLA SELECCIÓN ENTRADA] en el paso 7), y después de cambiar el elemento, pulse el botón <MENU> para volver a la pantalla [PANEL DE CONTROL] o a la pantalla [MANDO A DISTANCIA].

9) Pulse ▲▼ para seleccionar [APLICAR], y pulse el botón <ENTER>.

- Se visualiza la pantalla de confirmación.

10) Pulse ◀▶ para seleccionar [EJECUTAR], y pulse el botón <ENTER>.

**Nota**

- Al realizar una operación con un botón con el dispositivo ajustado en [DESHABILITADO], aparece la pantalla [PASSWORD PARA CONTROL DEL EQUIPO].  
Ingrese la contraseña del dispositivo de control.
- La pantalla [PASSWORD PARA CONTROL DEL EQUIPO] desaparecerá cuando no se realicen operaciones durante unos 10 segundos.
- Si las operaciones de [PANEL DE CONTROL] y [MANDO A DISTANCIA] se establecen en [DESHABILITADO], el proyector no se puede apagar (no se puede acceder al modo en espera).
- Cuando se haya completado el ajuste, desaparecerá la pantalla de menú. Para realizar otras operaciones, pulse el botón <MENU> para visualizar el menú principal.
- Incluso si se desactivan las operaciones con botones en el mando a distancia, el botón <ID SET> del mando a distancia sigue funcionando.

**[CAMBIO PASSWORD CONTROL DEL EQUIPO]**

Puede modificar la contraseña del dispositivo de control.

1) Pulse ▲▼ para seleccionar [CAMBIO PASSWORD CONTROL DEL EQUIPO].

2) Pulse el botón <ENTER>.

- Aparece la pantalla [CAMBIO PASSWORD CONTROL DEL EQUIPO].

3) Pulse ▲▼◀▶ para seleccionar el texto y pulse el botón <ENTER> para introducir el texto.

4) Pulse ▲▼◀▶ para seleccionar [OK] y pulse el botón <ENTER>.

- Para cancelar, seleccione [CANCEL].

**Atención**

- La contraseña inicial es "AAAA" conforme a la configuración predeterminada de fábrica o tras inicializarse con uno de estos métodos.
  - Cuando se inicializa al seleccionar el menú [SETUP PROYECTOR] → [INICIALIZAR] → [REINICIO A VALORES DE FÁBRICA]
  - Cuando se inicializa al configurar el menú [SETUP PROYECTOR] → [INICIALIZAR] → [AJUSTES DE USUARIO] → [OTRO AJUSTE DE USUARIO] como [INICIALIZAR]
- Cambie la contraseña periódicamente por una que sea difícil de adivinar.
- Para inicializar su contraseña, consulte a su distribuidor.



## Menú [RED]

En la pantalla de menú, seleccione [RED] en el menú principal y seleccione un elemento del submenú. Consulte “Navegación a través del menú” (➔ página 81) para obtener más información acerca del uso de la pantalla de menú.

### [TIPO ETHERNET]

Configure la ruta de transmisión de la señal Ethernet.

- 1) Pulse ▲▼ para seleccionar [TIPO ETHERNET].
- 2) Pulse el botón <ENTER>.
  - Aparece la pantalla [TIPO ETHERNET].
- 3) Pulse ▲▼ para seleccionar un elemento.

[LAN]	Seleccione este elemento al usar solo el terminal <LAN> con el que se transmitirá la señal Ethernet.
[DIGITAL LINK]	Seleccione esta opción al usar solo el terminal <DIGITAL LINK> para transmitir la señal Ethernet.
[LAN & DIGITAL LINK]	Seleccione esta opción al usar el terminal <LAN> y el terminal <DIGITAL LINK> para transmitir la señal Ethernet.

- 4) Pulse el botón <ENTER>.

#### Nota

- Cuando [TIPO ETHERNET] se configura como [LAN], las señales de control serie y Ethernet no pueden transmitirse a través del dispositivo compatible con la salida DIGITAL LINK opcional (Núm. de modelo: ET-YFB100G, ET-YFB200G) conectado al terminal <DIGITAL LINK>.
- Los terminales <DIGITAL LINK> y <LAN> se conectan dentro del proyector cuando [TIPO ETHERNET] se configura como [LAN & DIGITAL LINK]. No conecte los terminales <DIGITAL LINK> y <LAN> directamente mediante un cable LAN. Configure el sistema de modo que no se conecte a la misma red mediante los periféricos, como el concentrador ni el cable transmisor de par trenzado.

### [DIGITAL LINK]

Realice la configuración y utilice DIGITAL LINK.

#### [MODO DIGITAL LINK]

Cambie el método de comunicación del terminal <DIGITAL LINK>.

- 1) Pulse ▲▼ para seleccionar [DIGITAL LINK].
- 2) Pulse el botón <ENTER>.
  - Aparece la pantalla [DIGITAL LINK].
- 3) Pulse ▲▼ para seleccionar [MODO DIGITAL LINK].
- 4) Pulse ◀▶ para cambiar el elemento.
  - Los elementos cambiarán cada vez que pulse el botón.

[AUTO]	Cambia el método de comunicación automáticamente a DIGITAL LINK, largo alcance o Ethernet.
[DIGITAL LINK]	Fija el método de comunicación en DIGITAL LINK.
[LARGO ALCANCE]	Fija el método de comunicación en largo alcance.
[ETHERNET]	Fija el método de comunicación en Ethernet.

#### ■ Modos de comunicación posibles

✓: comunicación posible

—: comunicación imposible

Ajuste		Comunicación posible			
		Transferencia de vídeo (100 m (328'1"))	Transferencia de vídeo (150 m (492'2"))	Ethernet	RS-232C
[AUTO]	Para DIGITAL LINK	✓	—	✓	✓
	Para largo alcance	—	✓	✓	✓
	Para Ethernet	—	—	✓ <sup>*1</sup>	—

Ajuste	Comunicación posible			
	Transferencia de vídeo (100 m (328'1"))	Transferencia de vídeo (150 m (492'2"))	Ethernet	RS-232C
[DIGITAL LINK]	✓	—	✓	✓
[LARGO ALCANCE]	—	✓	✓	✓
[ETHERNET]	—	—	✓*1	—

\*1 La comunicación a través de un cable transmisor de par trenzado no está disponible. Conecte el proyector con la red directamente.

### Nota

- Para la señal con resolución máxima de 1 920 x 1 200 puntos, la distancia de transmisión máxima es 100 m (328'1") cuando se conecta con el método de comunicación DIGITAL LINK. Para señales con resolución superior a 1 920 x 1 200 puntos, la distancia de transmisión máxima será 50 m (164'1").
- La distancia de transmisión máxima cuando se conecta con el método de comunicación de largo alcance es 150 m (492'2"). En tal caso, la señal que el proyector puede recibir es de un máximo de 1080/60p (1 920 x 1 080 puntos, frecuencia del reloj de puntos 148,5 MHz).
- Si el método de comunicación del cable transmisor de par trenzado se configura como largo alcance, el proyector se conectará con el método de comunicación de largo alcance cuando [MODO DIGITAL LINK] sea [AUTO]. Para conectarse con el Conmutador de DIGITAL LINK opcional (Núm. de modelo: ET-YFB200G) mediante el método de comunicación de largo alcance, configure [MODO DIGITAL LINK] como [LARGO ALCANCE].
- No se conectará correctamente si el cable transmisor de par trenzado no es compatible con el método de comunicación de largo alcance incluso si [MODO DIGITAL LINK] se configura como [LARGO ALCANCE].

### [ESTADO DIGITAL LINK]

Visualice el entorno de conexión DIGITAL LINK.

- 1) Pulse ▲▼ para seleccionar [DIGITAL LINK].
- 2) Pulse el botón <ENTER>.
  - Aparece la pantalla [DIGITAL LINK].
- 3) Pulse ▲▼ para seleccionar [ESTADO DIGITAL LINK].
- 4) Pulse el botón <ENTER>.
  - Aparece la pantalla [ESTADO DIGITAL LINK].

[ESTADO DE LINK]	El contenido de la pantalla es el siguiente. [DIGITAL LINK]: comunicación con el método DIGITAL LINK. [LARGO ALCANCE]: comunicación con el método de largo alcance. [ETHERNET]: comunicación con el método Ethernet. [NO LINK]: la comunicación no se ha establecido.
[ESTADO DE HDCP]	El contenido de la pantalla es el siguiente. [HDCP2.X]: cuando se protege con HDCP 2.2 o HDCP 2.3 [HDCP1.X]: cuando se protege con HDCP 1.X [NINGUNO]: cuando no se protege con HDCP [---]: cuando no hay señal
[CALIDAD DE LA SEÑAL]	[CALIDAD DE LA SEÑAL] es un valor numérico del nivel de error y el color de visualización pasa a verde, amarillo o rojo en función de dicho valor. Compruebe el nivel de calidad de la señal al recibir una señal a través de un cable transmisor de par trenzado. <ul style="list-style-type: none"> <li>• [MÁX]/[MÍNIMO]: valor máximo/valor mínimo del nivel de error.</li> <li>• Verde (-12 dB o inferior) → nivel de calidad de la señal normal.</li> <li>• Amarillo (-11 a -8 dB) → nivel de advertencia; podría aparecer ruido en la pantalla.</li> <li>• Rojo (-7 dB o superior) → nivel anómalo con sincronización interrumpida y recepción imposible.</li> </ul>

### [MENÚ DIGITAL LINK]

Cuando el dispositivo compatible con la salida DIGITAL LINK opcional (Núm. de modelo: ET-YFB100G, ET-YFB200G) se conecta al terminal <DIGITAL LINK>, se muestra el menú principal del dispositivo compatible con la salida DIGITAL LINK conectado. Consulte las Instrucciones de operación del dispositivo compatible con salida DIGITAL LINK para obtener más información.

### Nota

- [MENÚ DIGITAL LINK] no puede ser seleccionado cuando [EXTRON XTP] está configurado como [SÍ].
- Las indicaciones de funcionamiento del botón "RETURN" se muestran en la pantalla de menú de Caja de interfaz digital y Conmutador de DIGITAL LINK. El proyector no tiene el botón "RETURN", pero las mismas operaciones pueden realizarse con el botón <MENU>.

## [EXTRON XTP]

Configure la conexión del “transmisor XTP” de Extron Electronics.

- 1) Pulse ▲▼ para seleccionar [DIGITAL LINK].
- 2) Pulse el botón <ENTER>.
  - Aparece la pantalla [DIGITAL LINK].
- 3) Pulse ▲▼ para seleccionar [EXTRON XTP].
- 4) Pulse ◀▶ para cambiar el elemento.
  - Los elementos cambiarán cada vez que pulse el botón.

[NO]	Seleccione esta opción al conectar el dispositivo compatible con salida DIGITAL LINK opcional (Núm. de modelo: ET-YFB100G, ET-YFB200G) al terminal <DIGITAL LINK>.
[SÍ]	Seleccione esta opción al conectar el “transmisor XTP” de Extron Electronics al terminal <DIGITAL LINK>.

### Nota

- Para obtener más información sobre el “transmisor XTP”, visite el siguiente sitio web de Extron Electronics.  
<https://www.extron.com/>

## [LAN CON CABLE]

Configure la conexión para usar la LAN con cable.

- 1) Pulse ▲▼ para seleccionar [LAN CON CABLE].
- 2) Pulse el botón <ENTER>.
  - Aparece la pantalla [LAN CON CABLE].
- 3) Pulse ▲▼ para seleccionar [VERSIÓN IP].
- 4) Pulse el botón <ENTER>.
  - Aparece la pantalla [VERSIÓN IP].
- 5) Pulse ▲▼ para seleccionar el elemento que se va a configurar y pulse el botón <ENTER>.

[IPv4]	Usa solo el protocolo “IPv4”.
[IPv6]	Usa solo el protocolo “IPv6”.
[IPv4 & IPv6]	Se pueden usar los protocolos “IPv4” e “IPv6”.

- 6) Pulse el botón <MENU>.
  - Aparece la pantalla [LAN CON CABLE].
  - Vaya al paso 12) cuando seleccione [IPv6].
- 7) Pulse ▲▼ para seleccionar [AJUSTES IPv4], y pulse el botón <ENTER>.
  - Aparece la pantalla [AJUSTES IPv4].
- 8) Pulse ▲▼ para seleccionar un elemento y cambie los ajustes de acuerdo con las instrucciones de operación del menú.

[DHCP]	[SÍ]	Seleccione esta opción al usar el servidor DHCP que existe en la red a la que se va a conectar el proyector. La dirección IPv4 se adquiere automáticamente.
	[NO]	Seleccione esta opción al configurar la dirección IPv4 manualmente. Configure [DIRECCIÓN IP], [MÁSCARA DE SUBRED] y [PUERTA DE ENLACE.].
[DIRECCIÓN IP]	Introduzca la dirección IP.	
[MÁSCARA DE SUBRED]	Introduzca la máscara de subred.	
[PUERTA DE ENLACE.]	Introduzca la dirección de la puerta de enlace predeterminada.	

- 9) Pulse ▲▼ para seleccionar [GUARDAR], y pulse el botón <ENTER>.
  - Se visualiza la pantalla de confirmación.

- 10) Pulse ◀▶ para seleccionar [EJECUTAR], y pulse el botón <ENTER>.
  - La configuración de la dirección IPv4 se guarda.
- 11) Pulse el botón <MENU>.
  - Aparece la pantalla [LAN CON CABLE].
- 12) Pulse ▲▼ para seleccionar [AJUSTES IPv6], y pulse el botón <ENTER>.
  - Aparece la pantalla [AJUSTES IPv6].
- 13) Pulse ▲▼ para seleccionar un elemento y cambie los ajustes de acuerdo con las instrucciones de operación del menú.

[CONFIGURACIÓN AUTO]	[SÍ]	Seleccione esta opción al asignar la dirección IPv6 automáticamente. Configure el [DIRECCIÓN TEMPORAL].
	[NO]	Seleccione esta opción al configurar la dirección IPv6 manualmente. Configure [DIRECCIÓN IP], [LONGITUD DEL PREFIJO] y [PUERTA DE ENLACE].
[DIRECCIÓN TEMPORAL]	[SÍ]	Seleccione esta opción cuando se use la dirección IPv6 temporal.
	[NO]	Seleccione esta opción cuando no se use la dirección IPv6 temporal.
[DIRECCIÓN IP]	Introduzca la dirección IP.	
[LONGITUD DEL PREFIJO]	[1] - [128]	Seleccione la longitud del prefijo. (Configuración por defecto: [64])
[PUERTA DE ENLACE.]	Introduzca la dirección de la puerta de enlace predeterminada.	

- 14) Pulse ▲▼ para seleccionar [GUARDAR] y pulse el botón <ENTER>.
  - Se visualiza la pantalla de confirmación.
- 15) Pulse ◀▶ para seleccionar [EJECUTAR], y pulse el botón <ENTER>.
  - La configuración de la dirección IPv6 se guarda.

#### Nota

- Al usar un servidor DHCP, confirme que el servidor DHCP esté en ejecución.
- Consulte a su administrador de red la dirección IP, la máscara de subred, la puerta de enlace predeterminada y la longitud del prefijo.
- El parámetro [IPv6] de [VERSIÓN IP] no puede configurarse en los siguientes casos.
  - Cuando el menú [RED] → [NETWORK CONTROL] → [Crestron Connected(TM)] se configura como [SÍ]
  - Cuando el menú [RED] → [Art-Net] → [AJUSTE Art-Net] se configura con un valor distinto de [NO]
- [AJUSTES IPv4] no puede configurarse si el menú [RED] → [Art-Net] → [AJUSTE Art-Net] está configurado como [SÍ(2.X.X.X)] o [SÍ(10.X.X.X)].
- La configuración de red es la misma para el terminal <LAN> y el terminal <DIGITAL LINK>.
- La LAN con cable y la LAN inalámbrica no se pueden utilizar en el mismo segmento.

### [LAN INALÁMBRICA]

Configure el método de conexión de la LAN inalámbrica y de sus detalles.

- Para usar la función de LAN inalámbrica con el proyector, deberá instalar el Módulo inalámbrico opcional (Núm. de modelo: Serie AJ-WM50) en el terminal <USB>.

- 1) Pulse ▲▼ para seleccionar [LAN INALÁMBRICA].
- 2) Pulse ◀▶ para cambiar el elemento.
  - Los elementos cambiarán cada vez que pulse el botón.

[HABILITADO]	Seleccione este elemento cuando desee utilizar la LAN inalámbrica. Un dispositivo, como un smartphone, se puede conectar directamente al proyector incluso si no se configura un punto de acceso de LAN inalámbrica por separado, ya que el proyector se usa como un punto de acceso simplificado. Para realizar el procedimiento de la clave de conexión, consulte “Configuración de la clave de conexión” (➔ página 173).
[DESHABILITADO]	Seleccione este elemento cuando no desee utilizar la LAN inalámbrica.

#### Nota

- [LAN INALÁMBRICA] no puede configurarse si no hay ningún Módulo inalámbrico opcional (Núm. de modelo: Serie AJ-WM50) conectado al terminal <USB>.

- El número máximo de dispositivos que se pueden conectar al proyector de forma simultánea a través de la LAN inalámbrica es de 4 dispositivos.

## Configuración de la clave de conexión

- 1) Pulse ▲▼ para seleccionar [LAN INALÁMBRICA].
- 2) Pulse ◀▶ para seleccionar [HABILITADO].
- 3) Pulse el botón <ENTER>.
  - Aparece la pantalla [LAN INALÁMBRICA].
- 4) Pulse ▲▼ para seleccionar [CLAVE].
- 5) Pulse el botón <ENTER>.
  - Aparece la pantalla [CLAVE].
- 6) Pulse ▲▼◀▶ para seleccionar el texto, y pulse el botón <ENTER> para introducir el texto.
  - La cadena de caracteres que se puede registrar como clave de conexión es la siguiente.
    - Entre 8 y 15 caracteres alfanuméricos de byte único.
- 7) Tras introducir la clave de conexión, pulse ▲▼◀▶ para seleccionar [OK], y pulse el botón <ENTER>.
- 8) Pulse ▲▼ para seleccionar [GUARDAR], y pulse el botón <ENTER>.
  - Se visualiza la pantalla de confirmación.
- 9) Pulse ◀▶ para seleccionar [EJECUTAR], y pulse el botón <ENTER>.

### Nota

- La clave de conexión predeterminada de fábrica es "spjcxxxx". xxxx es el número de cuatro dígitos asignado a cada producto.

## [NOMBRE PROYECTOR]

Cambie el nombre del proyector. Introduzca el nombre de host si es necesario al utilizar un servidor DHCP.

- 1) Pulse ▲▼ para seleccionar [NOMBRE PROYECTOR].
- 2) Pulse el botón <ENTER>.
  - Aparece la pantalla [CAMBIAR NOMBRE DE PROYECTOR].
- 3) Pulse ▲▼◀▶ para seleccionar el texto, y pulse el botón <ENTER> para introducir el texto.
  - Puede introducir un máximo de 12 caracteres.
- 4) Tras introducir el nombre del proyector, pulse ▲▼◀▶ para seleccionar [OK], y pulse el botón <ENTER>.
  - Para cancelar, seleccione [CANCEL].

### Nota

- El nombre del proyector predeterminado de fábrica es "NAMExxxx". xxxx es el número de cuatro dígitos asignado a cada producto.

## [ESTADO DE RED]

Visualice la información de red del proyector.

- 1) Pulse ▲▼ para seleccionar [ESTADO DE RED].
- 2) Pulse el botón <ENTER>.
  - Aparece la pantalla [ESTADO DE RED].
- 3) Pulse ◀▶ para cambiar la pantalla de visualización.
  - La página cambiará cada vez que pulse el botón.
    - [LAN CON CABLE(IPv4)] (página 1/5), [LAN CON CABLE(IPv6)] (página 2/5, página 3/5), [LAN INALÁMBRICA] (página 4/5, página 5/5)

[LAN CON CABLE(IPv4)]	[DHCP]	Muestra el ajuste [DHCP].
	[DIRECCIÓN IP]	Muestra la [DIRECCIÓN IP].
	[MÁSCARA DE SUBRED]	Muestra la [MÁSCARA DE SUBRED].
	[PUERTA DE ENLACE.]	Muestra la [PUERTA DE ENLACE.].
	[DNS1]	Muestra la dirección del servidor DNS preferido.
	[DNS2]	Muestra la dirección del servidor DNS alternativo.
	[DIRECCIÓN MAC]	Muestra la [DIRECCIÓN MAC] de la LAN con cable.
[LAN CON CABLE(IPv6)]	[CONFIGURACIÓN AUTO]	Muestra el ajuste [CONFIGURACIÓN AUTO].
	[DIRECCIÓN LOCAL DE VÍNCULO]	Muestra los ajustes de [DIRECCIÓN LOCAL DE VÍNCULO] y [LONGITUD DEL PREFIJO].
	[DIRECCIÓN CON ESTADO]	Muestra los ajustes de [DIRECCIÓN CON ESTADO] y [LONGITUD DEL PREFIJO].
	[DIRECCIÓN SIN ESTADO]	Muestra los ajustes de [DIRECCIÓN SIN ESTADO] y [LONGITUD DEL PREFIJO].
	[DIRECCIÓN TEMPORAL]	Muestra los ajustes de [DIRECCIÓN TEMPORAL] y [LONGITUD DEL PREFIJO].
	[DIRECCIÓN IP]	Muestra los ajustes de [DIRECCIÓN IP] y [LONGITUD DEL PREFIJO].
	[PUERTA DE ENLACE.]	Muestra la [PUERTA DE ENLACE.].
	[DNS1]	Muestra la dirección del servidor DNS preferido.
	[DNS2]	Muestra la dirección del servidor DNS alternativo.
	[DIRECCIÓN MAC]	Muestra la [DIRECCIÓN MAC] de la LAN con cable.
[LAN INALÁMBRICA]	[SSID]	Muestra la cadena de SSID.
	[CLAVE]	Muestra la clave de conexión. Muestra/oculta la clave de conexión al pulsarse el botón <ENTER>.
	[AUTENTICACIÓN]	Muestra el método de autenticación de usuario.
	[ENCRIPCIÓN]	Muestra el método de cifrado.
	[DIRECCIÓN IP]	Muestra la [DIRECCIÓN IP].
	[MÁSCARA DE SUBRED]	Muestra la [MÁSCARA DE SUBRED].
	[DIRECCIÓN MAC]	Muestra la [DIRECCIÓN MAC] de la LAN inalámbrica.

## Nota

- Hay elementos que aparecen o no aparecen en la página [LAN CON CABLE(IPv6)] según la configuración del menú [RED] → [LAN CON CABLE] → [AJUSTES IPv6] → [CONFIGURACIÓN AUTO].
- Aparece la pantalla [DIRECCIÓN SIN ESTADO] al pulsarse el botón <ENTER> mientras se visualiza [LAN CON CABLE(IPv6)] (página 2/5), y se pueden confirmar los detalles de la dirección sin información de estado. Además, la pantalla cambiará a la pantalla [DIRECCIÓN TEMPORAL] al pulsarse ◀▶, y se podrán confirmar los detalles de la dirección temporal.
- La página [LAN CON CABLE(IPv4)] de la pantalla [ESTADO DE RED] no aparece cuando el menú [RED] → [LAN CON CABLE] → [VERSIÓN IP] se configura como [IPv6].
- La página [LAN CON CABLE(IPv6)] de la pantalla [ESTADO DE RED] no aparece cuando el menú [RED] → [LAN CON CABLE] → [VERSIÓN IP] se configura como [IPv4].
- La página [LAN INALÁMBRICA] de la pantalla [ESTADO DE RED] no aparece en los siguientes casos.
  - Cuando no hay ningún Módulo inalámbrico opcional (Núm. de modelo: Serie AJ-WM50) conectado al terminal <USB>
  - Cuando el menú [RED] → [LAN INALÁMBRICA] se configura como [DESHABILITADO]
- Un código QR, que permite establecer más fácilmente la conexión con un smartphone, se muestra en [LAN INALÁMBRICA] (página 4/5). Para conectar directamente un smartphone al proyector con el código QR, consulte "Uso del código QR" (▶ página 187).

## [AJUSTE NFC]

Configure la función NFC cuando se use el software de aplicación "Smart Projector Control", que realiza la configuración y el ajuste del proyector.

- 1) Pulse ▲▼ para seleccionar [AJUSTE NFC].
- 2) Pulse el botón <ENTER>.
  - Aparece la pantalla [AJUSTE NFC].
- 3) Pulse ▲▼ para seleccionar un elemento, y pulse el botón <ENTER>.

[LECTURA/ESCRITURA]	Seleccione esta opción para permitir la lectura y escritura de la información de configuración del proyector.
[SOLO LECTURA]	Seleccione esta opción para permitir solo la lectura de la información de configuración del proyector.
[NO]	Seleccione esta opción para no permitir la lectura ni la escritura de la información de configuración del proyector.

## Nota

- [AJUSTE NFC] no puede configurarse si la función NFC del proyector está desactivada. El Kit de actualización NFC opcional (Núm. de modelo: ET-NUK10) puede usarse para activar la función NFC del proyector. Tenga en cuenta que hay algunos modelos que se entregan con la función NFC activada, y que hay algunos países o regiones en los que no se puede aplicar el Kit de actualización NFC. Para saber si la función NFC está disponible en el país o la región en los que ha comprado el producto, visite el sitio web o consulte a su distribuidor.  
<https://panasonic.net/cns/projector/>
- El ajuste [AJUSTE NFC] es válido para "Smart Projector Control" versión 2.2.0 o posterior.
- Para obtener más información sobre "Smart Projector Control", visite el siguiente sitio web.  
<https://panasonic.net/cns/projector/>

## [CUENTA DEL ADMINISTRADOR]

Defina el nombre de usuario y la contraseña de la cuenta del administrador.

## [POLÍTICA DE CONTRASEÑAS]

Muestra una política sobre la contraseña de la cuenta del administrador.

- 1) Pulse ▲▼ para seleccionar [CUENTA DEL ADMINISTRADOR].
- 2) Pulse el botón <ENTER>.
  - Aparece la pantalla [CUENTA DEL ADMINISTRADOR].
- 3) Pulse ▲▼ para seleccionar [POLÍTICA DE CONTRASEÑAS], y pulse el botón <ENTER>.
  - Aparece la pantalla [POLÍTICA DE CONTRASEÑAS].

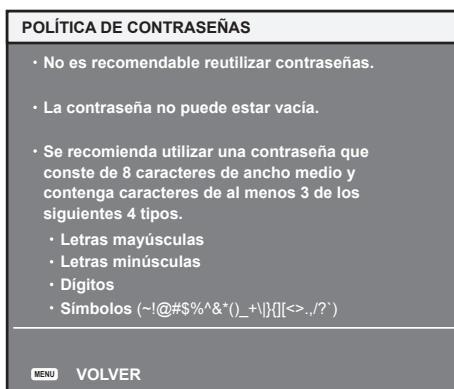

## Configuración de la cuenta del administrador por primera vez

Defina el nombre de usuario y la contraseña con derechos de administrador.

- 1) Pulse ▲▼ para seleccionar [CUENTA DEL ADMINISTRADOR].
- 2) Pulse el botón <ENTER>.
  - Aparece la pantalla [CUENTA DEL ADMINISTRADOR].
- 3) Pulse ▲▼ para seleccionar [NOMBRE], y pulse el botón <ENTER>.
  - Aparece la pantalla [NOMBRE].
  - El ajuste predeterminado de fábrica del nombre de usuario de la cuenta del administrador es "dispadmin".
- 4) Pulse ▲▼◀▶ para seleccionar el texto, y pulse el botón <ENTER> para introducir el texto.
  - Puede introducir un máximo de 16 caracteres.
- 5) Tras introducir el nombre, pulse ▲▼◀▶ para seleccionar [OK] y pulse el botón <ENTER>.
  - Aparece la pantalla [CUENTA DEL ADMINISTRADOR].
- 6) Pulse ▲▼ para seleccionar [CONTRASEÑA], y pulse el botón <ENTER>.
  - Aparece la pantalla [CONTRASEÑA].
- 7) Pulse ▲▼◀▶ para seleccionar el texto, y pulse el botón <ENTER> para introducir el texto.
  - Puede introducir un máximo de 16 caracteres.
  - La contraseña no puede estar en blanco.

- 8) **Tras introducir la contraseña, pulse ▲▼◀▶ para seleccionar [OK] y pulse el botón <ENTER>.**
  - Aparece la pantalla [CUENTA DEL ADMINISTRADOR].
- 9) **Pulse ▲▼ para seleccionar [CONFIRME LA CONTRASEÑA], y pulse el botón <ENTER>.**
  - Aparece la pantalla [CONTRASEÑA].
- 10) **Introduzca la contraseña introducida en el paso 7).**
- 11) **Tras introducir la contraseña, pulse ▲▼◀▶ para seleccionar [OK] y pulse el botón <ENTER>.**
  - Aparece la pantalla [CUENTA DEL ADMINISTRADOR].
- 12) **Pulse ▲▼ para seleccionar [GUARDAR], y pulse el botón <ENTER>.**
  - Se visualiza la pantalla de confirmación.
- 13) **Pulse ▶ para seleccionar [EJECUTAR], y pulse el botón <ENTER>.**

### Nota

- Para obtener información sobre las limitaciones en la cadena de caracteres que pueden utilizarse como contraseña, consulte “[POLÍTICA DE CONTRASEÑAS]” (→ página 175).
- Si no se ha definido una contraseña para la cuenta del administrador (en blanco) no puede utilizarse la función de red del proyector. Si utiliza la función de control web o el control de comunicación vía LAN (lo que incluye las operaciones del software de la aplicación), defina una contraseña.
- Puede cambiar el nombre de usuario y la contraseña de la cuenta de usuario estándar sin derechos de administrador en la “Página [Set up password] (si el acceso se realiza con una cuenta del administrador)” (→ página 217) de la pantalla de control web.

### Cambio de la contraseña de la cuenta del administrador

Modifique el nombre de usuario y la contraseña de la cuenta con derechos de administrador.

- 1) **Pulse ▲▼ para seleccionar [CUENTA DEL ADMINISTRADOR].**
- 2) **Pulse el botón <ENTER>.**
  - Aparece la pantalla [CUENTA DEL ADMINISTRADOR].
- 3) **Pulse ▲▼ para seleccionar [NOMBRE] en [ACTUAL], y pulse el botón <ENTER>.**
  - Aparece la pantalla [NOMBRE].
- 4) **Pulse ▲▼◀▶ para seleccionar el texto, y pulse el botón <ENTER> para introducir el texto.**
  - Introduzca el nombre de usuario actual.
- 5) **Tras introducir el nombre, pulse ▲▼◀▶ para seleccionar [OK] y pulse el botón <ENTER>.**
  - Aparece la pantalla [CUENTA DEL ADMINISTRADOR].
- 6) **Pulse ▲▼ para seleccionar [CONTRASEÑA] en [ACTUAL], y pulse el botón <ENTER>.**
  - Aparece la pantalla [CONTRASEÑA].
- 7) **Pulse ▲▼◀▶ para seleccionar el texto, y pulse el botón <ENTER> para introducir el texto.**
  - Introduzca la contraseña actual.
- 8) **Tras introducir la contraseña, pulse ▲▼◀▶ para seleccionar [OK] y pulse el botón <ENTER>.**
  - Aparece la pantalla [CUENTA DEL ADMINISTRADOR].
- 9) **Pulse ▲▼ para seleccionar [NOMBRE] en [NUEVO/A], y pulse el botón <ENTER>.**
  - Aparece la pantalla [NOMBRE].
- 10) **Pulse ▲▼◀▶ para seleccionar el texto, y pulse el botón <ENTER> para introducir el texto.**
  - Introduzca el nuevo nombre de usuario.
  - Si no modifica el nombre de usuario, introduzca el nombre de usuario actual.
- 11) **Tras introducir el nombre, pulse ▲▼◀▶ para seleccionar [OK] y pulse el botón <ENTER>.**
  - Aparece la pantalla [CUENTA DEL ADMINISTRADOR].
- 12) **Pulse ▲▼ para seleccionar [CONTRASEÑA] en [NUEVO/A], y pulse el botón <ENTER>.**
  - Aparece la pantalla [CONTRASEÑA].



- 13) Pulse ▲▼◀▶ para seleccionar el texto, y pulse el botón <ENTER> para introducir el texto.
  - Introduzca la nueva contraseña.
  - Puede introducir un máximo de 16 caracteres.
  - Si no modifica la contraseña, introduzca la contraseña actual.
- 14) Tras introducir la contraseña, pulse ▲▼◀▶ para seleccionar [OK] y pulse el botón <ENTER>.
  - Aparece la pantalla [CUENTA DEL ADMINISTRADOR].
- 15) Pulse ▲▼ para seleccionar [CONFIRME LA CONTRASEÑA] en [NUEVO/A], y pulse el botón <ENTER>.
  - Aparece la pantalla [CONTRASEÑA].
- 16) Introduzca la contraseña introducida en el paso 13).
- 17) Tras introducir la contraseña, pulse ▲▼◀▶ para seleccionar [OK] y pulse el botón <ENTER>.
  - Aparece la pantalla [CUENTA DEL ADMINISTRADOR].
- 18) Pulse ▲▼ para seleccionar [GUARDAR], y pulse el botón <ENTER>.
  - Se visualiza la pantalla de confirmación.
- 19) Pulse ◀▶ para seleccionar [EJECUTAR], y pulse el botón <ENTER>.

#### Nota

- Para obtener información sobre las limitaciones en la cadena de caracteres que pueden utilizarse como contraseña, consulte “[POLÍTICA DE CONTRASEÑAS]” (➔ página 175).
- Puede cambiar el nombre de usuario y la contraseña de la cuenta del administrador en la “Página [Set up password] (si el acceso se realiza con una cuenta del administrador)” (➔ página 217) de la pantalla de control web.
- Puede cambiar el nombre de usuario y la contraseña de la cuenta de usuario estándar sin derechos de administrador en la “Página [Set up password] (si el acceso se realiza con una cuenta del administrador)” (➔ página 217) de la pantalla de control web.

## [SEGURIDAD DE RED]

Realice el ajuste para proteger el proyector de un ataque externo o uso indebido a través de LAN.

### [PROTECCIÓN DE COMANDOS]

Realice el ajuste de autenticación de la conexión al usar la función de control de comando.

- 1) Pulse ▲▼ para seleccionar [SEGURIDAD DE RED].
- 2) Pulse el botón <ENTER>.
  - Aparece la pantalla [SEGURIDAD DE RED].
- 3) Pulse ◀▶ para cambiar el ajuste [PROTECCIÓN DE COMANDOS].

[HABILITADO]	Conecta el proyector en el modo de protección. La autenticación de la conexión se realiza con el nombre de usuario y la contraseña de la cuenta del administrador.
[DESHABILITADO]	Conecta el proyector en el modo sin protección. La autenticación de la conexión no se realiza.

- Se muestra la pantalla de confirmación cuando se cambia el ajuste.
- 4) Pulse ◀▶ para seleccionar [EJECUTAR], y pulse el botón <ENTER>.
    - Aparece la pantalla [PROTECCIÓN DE COMANDOS].
  - 5) Pulse ▲▼ para seleccionar [NOMBRE], y pulse el botón <ENTER>.
    - Aparece la pantalla [NOMBRE].
  - 6) Pulse ▲▼◀▶ para seleccionar el texto, y pulse el botón <ENTER> para introducir el texto.
    - Introduzca el nombre de usuario de la cuenta del administrador
  - 7) Tras introducir el nombre, pulse ▲▼◀▶ para seleccionar [OK] y pulse el botón <ENTER>.
    - Aparece la pantalla [PROTECCIÓN DE COMANDOS].
  - 8) Pulse ▲▼ para seleccionar [CONTRASEÑA], y pulse el botón <ENTER>.
    - Aparece la pantalla [CONTRASEÑA].

- 9) Pulse ▲▼◀▶ para seleccionar el texto, y pulse el botón <ENTER> para introducir el texto.
  - Introduzca la contraseña de la cuenta del administrador.
- 10) Tras introducir la contraseña, pulse ▲▼◀▶ para seleccionar [OK] y pulse el botón <ENTER>.
  - Aparece la pantalla [PROTECCIÓN DE COMANDOS].
- 11) Pulse ▲▼◀▶ para seleccionar [EJECUTAR], y pulse el botón <ENTER>.

#### Nota

- Cuando [PROTECCIÓN DE COMANDOS] se configura como [DESHABILITADO], el proyector queda vulnerable frente a las amenazas de la red porque la autenticación de la conexión no se llevará a cabo. Use esta función si entiende los riesgos asociados.
- Si no se ha definido una contraseña para la cuenta del administrador (en blanco), [PROTECCIÓN DE COMANDOS] no puede configurarse.
- Para saber cómo actualizar la función de control de comando, consulte “Comandos de control mediante LAN” (➔ página 263).

### [NETWORK CONTROL]

Defina los controles del proyector a través de la red.

- Para usar la función de red con el proyector, es necesario definir la contraseña de la cuenta del administrador. (➔ página 175)

- 1) Pulse ▲▼ para seleccionar [NETWORK CONTROL].
- 2) Pulse el botón <ENTER>.
  - Aparece la pantalla [NETWORK CONTROL].
- 3) Pulse ▲▼ para seleccionar un elemento y pulse ◀▶ para cambiar el ajuste.

[CONTROL WEB]	Seleccione [Sí] para controlar la red con el explorador web.
[CONTROL DE COMANDOS]	Ajuste en [Sí] para controlar con el formato de comando de control del terminal <SERIAL/MULTI SYNC IN>/<SERIAL/MULTI SYNC OUT> (➔ página 267). Consulte “Comandos de control mediante LAN” (➔ página 263).
[COMMAND PORT]	Establezca el número de puerto usado para el control de comando.
[Crestron Connected(TM)]	Seleccione [Sí] para controlar la red con Crestron Connected de Crestron Electronics, Inc.
[AMX D.D.]	Seleccione [Sí] para controlar la red con el controlador de AMX Corporation. Al configurar esta función como [Sí], se activa la detección a través de “AMX Device Discovery”. Para obtener más información, consulte el siguiente sitio web de AMX Corporation. <a href="https://www.amx.com/">https://www.amx.com/</a>

- 4) Pulse ▲▼ para seleccionar [GUARDAR] y pulse el botón <ENTER>.
  - Se visualiza la pantalla de confirmación.
- 5) Pulse ◀▶ para seleccionar [EJECUTAR], y pulse el botón <ENTER>.

#### Nota

- Si no se ha definido una contraseña para la cuenta del administrador (en blanco) no puede utilizarse la función de red del proyector. Si utiliza la función de control web o el control de comunicación vía LAN (lo que incluye las operaciones del software de la aplicación), defina una contraseña.
- El [Crestron Connected(TM)] no se puede ajustar si el menú [RED] → [LAN CON CABLE] → [VERSIÓN IP] está configurado como [IPv6].

### [PJLink]

Configure la función PJLink, que controla y supervisa el proyector utilizando el protocolo PJLink.

- Para usar la función PJLink con el proyector, es necesario definir la contraseña de la cuenta del administrador. (➔ página 175)

#### Nota

- Si no se ha definido una contraseña para la cuenta del administrador (en blanco) no puede utilizarse la función de red del proyector. Si utiliza la función de control web o el control de comunicación vía LAN (lo que incluye las operaciones del software de la aplicación), defina una contraseña.

## [CONTRASEÑA DE PJLink]

Defina la contraseña de autenticación necesaria para conectar con el proyector.

- 1) Pulse ▲▼ para seleccionar [PJLink].
- 2) Pulse el botón <ENTER>.
  - Aparece la pantalla [PJLink].
- 3) Pulse ▲▼ para seleccionar [CONTRASEÑA DE PJLink], y pulse el botón <ENTER>.
  - Aparece la pantalla [CONTRASEÑA DE PJLink].
- 4) Pulse ▲▼ para seleccionar [CONTRASEÑA] en [ACTUAL], y pulse el botón <ENTER>.
  - Aparece la pantalla [CONTRASEÑA].
- 5) Pulse ▲▼◀▶ para seleccionar el texto, y pulse el botón <ENTER> para introducir el texto.
  - Introduzca la contraseña de PJLink actual.
  - De forma predeterminada, la contraseña está en blanco.
- 6) Tras introducir la contraseña, pulse ▲▼◀▶ para seleccionar [OK] y pulse el botón <ENTER>.
  - Aparece la pantalla [CONTRASEÑA DE PJLink].
- 7) Pulse ▲▼ para seleccionar [CONTRASEÑA] en [NUEVO/A], y pulse el botón <ENTER>.
  - Aparece la pantalla [CONTRASEÑA].
- 8) Pulse ▲▼◀▶ para seleccionar el texto, y pulse el botón <ENTER> para introducir el texto.
  - Introduzca la nueva contraseña.
  - Puede introducir un máximo de 32 símbolos alfanuméricos.
- 9) Tras introducir la contraseña, pulse ▲▼◀▶ para seleccionar [OK] y pulse el botón <ENTER>.
  - Aparece la pantalla [CONTRASEÑA DE PJLink].
- 10) Pulse ▲▼ para seleccionar [CONFIRME LA CONTRASEÑA], y pulse el botón <ENTER>.
  - Aparece la pantalla [CONTRASEÑA].
- 11) Introduzca la contraseña introducida en el paso 8).
- 12) Tras introducir la contraseña, pulse ▲▼◀▶ para seleccionar [OK] y pulse el botón <ENTER>.
  - Aparece la pantalla [CONTRASEÑA DE PJLink].
- 13) Pulse ▲▼ para seleccionar [GUARDAR], y pulse el botón <ENTER>.
  - Se visualiza la pantalla de confirmación.
- 14) Pulse ◀▶ para seleccionar [EJECUTAR], y pulse el botón <ENTER>.

### Nota

- Puede cambiar la contraseña de PJLink en la “Página [Set up password] (si el acceso se realiza con una cuenta del administrador)” (➔ página 217) de la pantalla de control web.

## [PJLink CONTROL]

Active/desactive la función de control utilizando el protocolo PJLink.

- 1) Pulse ▲▼ para seleccionar [PJLink].
- 2) Pulse el botón <ENTER>.
  - Aparece la pantalla [PJLink].
- 3) Pulse ▲▼ para seleccionar [PJLink CONTROL].
- 4) Pulse ◀▶ para cambiar el elemento.
  - Los elementos cambiarán cada vez que pulse el botón.

[SÍ]	Seleccione esta opción al controlar proyectores con el protocolo PJLink.
[NO]	Seleccione esta opción si no controla proyectores con el protocolo PJLink.

## [NOTIFICACIÓN PJLink]

Active/desactive la función de notificación de PJLink.

- 1) Pulse ▲▼ para seleccionar [PJLink].
- 2) Pulse el botón <ENTER>.
  - Aparece la pantalla [PJLink].
- 3) Pulse ▲▼ para seleccionar [NOTIFICACIÓN PJLink].
- 4) Pulse ◀▶ para cambiar el elemento.
  - Los elementos cambiarán cada vez que pulse el botón.

[NO]	Seleccione esta opción si no utiliza la función de notificación de PJLink.
[SÍ]	Seleccione esta opción si utiliza la función de notificación de PJLink.

- Vaya al paso 5) cuando seleccione [SÍ].
- 5) Pulse ▲▼ para seleccionar [DIR. IP NOTIFICADA 1], [DIR. IP NOTIFICADA 2], [DIRECCIÓN IP NOTIFICADA 1(IPv6)] o [DIRECCIÓN IP NOTIFICADA 2(IPv6)].
    - Introduzca la dirección IP del ordenador al que se notificará el estado del proyector.

## [Art-Net]

Configure la función Art-Net.

- Para usar la función Art-Net con el proyector, es necesario definir la contraseña de la cuenta del administrador. (➔ página 176)

### Nota

- Si no se ha definido una contraseña para la cuenta del administrador (en blanco) no puede utilizarse la función de red del proyector. Si utiliza la función de control web o el control de comunicación vía LAN (lo que incluye las operaciones del software de la aplicación), defina una contraseña.
- La función Art-Net no se puede usar con el protocolo "IPv6". Configure el menú [RED] → [LAN CON CABLE] → [VERSIÓN IP] como [IPv4] o [IPv4 & IPv6] y asigne la dirección IP para "IPv4".

## [AJUSTE Art-Net]

Realice los ajustes para usar la función Art-Net.

- 1) Pulse ▲▼ para seleccionar [Art-Net].
- 2) Pulse el botón <ENTER>.
  - Aparece la pantalla [Art-Net].
- 3) Pulse ▲▼ para seleccionar [AJUSTE Art-Net].
- 4) Pulse ◀▶ para cambiar el elemento.
  - Los elementos cambiarán cada vez que pulse el botón.

[NO]	Desactiva la función Art-Net.
[SÍ(2.X.X.X)]	Activa la función Art-Net y ajusta la dirección IP en 2.X.X.X.
[SÍ(10.X.X.X)]	Activa la función Art-Net y ajusta la dirección IP en 10.X.X.X.
[SÍ(MANUAL)]	Activa la función Art-Net y utiliza la dirección IP ajustada en [LAN CON CABLE].

- Si se selecciona una opción distinta de [NO], vaya al paso 5).
- 5) Pulse el botón <ENTER>.
    - Aparece la pantalla [AJUSTE Art-Net].
  - 6) Pulse ▲▼ para seleccionar un elemento, y pulse ◀▶ para cambiar el ajuste.

[NET]	Introduzca la [NET] que se utilizará cuando el proyector procese Art-Net.
[SUB NET]	Introduzca la [SUB NET] que se utilizará cuando el proyector procese Art-Net.
[UNIVERSE]	Introduzca el [UNIVERSE] que se utilizará cuando el proyector procese Art-Net.
[DIRECCIÓN INICIO]	Introduzca la [DIRECCIÓN INICIO] que se utilizará cuando el proyector procese Art-Net.

- 7) Pulse ▲▼ para seleccionar [GUARDAR] y pulse el botón <ENTER>.
  - Se visualiza la pantalla de confirmación.
- 8) Pulse ◀▶ para seleccionar [EJECUTAR], y pulse el botón <ENTER>.

**Nota**

- Si se selecciona [SÍ(2.X.X.X)] o [SÍ(10.X.X.X)], la dirección IP se calcula y se ajusta automáticamente.

**[AJUSTES CANAL Art-Net]**

Fije la asignación del canal. Realice los ajustes para usar la función Art-Net.

Para las definiciones del canal usadas para controlar el proyector con la función Art-Net, consulte “Uso de la función Art-Net” (➔ página 259).

- 1) Pulse ▲▼ para seleccionar [Art-Net].
- 2) Pulse el botón <ENTER>.
  - Aparece la pantalla [Art-Net].
- 3) Pulse ▲▼ para seleccionar [AJUSTES CANAL Art-Net].
- 4) Pulse ◀▶ para cambiar el elemento.
  - Los elementos cambiarán cada vez que pulse el botón.

[2]	Utiliza la asignación de canales en el ajuste estándar.
[USUARIO]	Cambia la asignación de canales.
[1]	Usa la asignación de canales con la serie DZ21K compatible. Serie DZ21K: serie DZ21K, serie DS20K, serie DW17K, serie DZ16K

- Si se selecciona un valor que no sea [USUARIO], la función asignada al canal aparece al pulsarse el botón <ENTER>. Para obtener detalles de las funciones, consulte la lista de elementos del paso 6).
  - Vaya al paso 5) cuando seleccione [USUARIO].
- 5) Pulse el botón <ENTER>.
    - Aparece la pantalla [AJUSTES CANAL Art-Net].
  - 6) Pulse ▲▼ para seleccionar el canal que se va a fijar, y pulse ◀▶ para cambiar el elemento.

[SALIDA DE LA LUZ]	Ajuste la luminosidad de la fuente luminosa.
[SELECCIÓN DE ENTRADA]	Cambia la entrada.
[POSICIÓN LENTE]	Mueve la posición de la lente.
[CAMBIO HOR. LENTE]	Ajusta el desplazamiento de la lente en la dirección horizontal.
[CAMBIO VER. LENTE]	Ajusta el desplazamiento de la lente en la dirección vertical.
[ENFOQUE DE LENTE]	Ajusta el enfoque.
[ZOOM LENTE]	Ajusta el zoom.
[ENCENDER/APAGAR]	Controla el estado de alimentación.
[OBTURADOR]	Controla el obturador.
[APAGADO GRAD. ACTIV.]	Configura el tiempo del fundido de entrada.
[APAGADO GRAD. DESAC.]	Configura el tiempo del fundido de salida.
[GEOMETRÍA]	Realiza el ajuste geométrico.
[PERSONALIZAR MASCARA]	Realiza el ajuste geométrico mediante el ordenador.
[CONGELADO]	Congela la imagen proyectada.
[COLOR]	Ajusta la saturación de color.
[TINTE]	Ajusta el tinte.
[PATRÓN DE TRAMA]	Muestra el modelo de la trama.
[HABILIT./DESHABILIT.]	Activa/desactiva el control del proyector con la función Art-Net.
[NINGUNO]	Sin definición

- El ajuste también se puede realizar pulsando ▲▼ para seleccionar el canal, pulsando el botón <ENTER> para ver la lista de opciones, pulsando ▲▼◀▶ para seleccionar la opción y pulsando el botón <ENTER>.
- El mismo elemento no se puede configurar para varios canales, salvo por [NINGUNO].

## [ESTADO DE Art-Net]

Muestra el contenido de control asignado a cada canal y los datos recibidos de ese canal.

- 1) Pulse ▲▼ para seleccionar [Art-Net].
- 2) Pulse el botón <ENTER>.
  - Aparece la pantalla [Art-Net].
- 3) Pulse ▲▼ para seleccionar [ESTADO DE Art-Net].
- 4) Pulse el botón <ENTER>.
  - Aparece la pantalla [ESTADO DE Art-Net].

# Capítulo 5 Operaciones

---

Este capítulo describe cómo usar cada función.

## Conexión de red

El proyector está equipado con la función de red, y es posible lo siguiente conectándose a un ordenador.

- **Control web**

Es posible realizar la configuración, el ajuste y el estado de visualización del proyector accediendo al proyector desde un ordenador.

Consulte “Función de control web” (➔ página 189) para obtener más información.

- **Smart Projector Control**

Puede usarse el software de aplicación “Smart Projector Control”, para activar la configuración y el ajuste del proyector conectado mediante LAN usando un dispositivo de smartphone o una tableta.

Para obtener más información, visite el siguiente sitio web.

<https://panasonic.net/cns/projector/>

- **Multi Monitoring & Control Software**

“Multi Monitoring & Control Software”, una aplicación de software para supervisar y controlar varios dispositivos de visualización (proyector o pantalla plana) conectados a Intranet.

También se puede usar el software de complemento “Software de Alerta Precoz”, que supervisa el estado de los dispositivos de pantalla y sus periféricos en una Intranet, e informa de cualquier anomalía de los equipos y detecta las señales de los posibles problemas.

Para obtener más información, visite el siguiente sitio web.

<https://panasonic.net/cns/projector/>

- **PJLink**

El estado o el funcionamiento del proyector se pueden consultar desde un ordenador mediante el protocolo PJLink.

Consulte “Uso de la función PJLink” (➔ página 258) para obtener más información.

- **Art-Net**

La configuración del proyector se puede realizar con el controlador DMX o el software de aplicación usando el protocolo Art-Net.

Consulte “Uso de la función Art-Net” (➔ página 259) para obtener más información.

- **Comandos de control**

El estado o el funcionamiento del proyector se pueden consultar desde un ordenador mediante los comandos de control.

Consulte “Comandos de control mediante LAN” (➔ página 263) para obtener más información.

### Nota

- Para usar la función de red con el proyector, es necesario definir la contraseña de la cuenta del administrador. (➔ página 175)  
Si no se ha definido una contraseña para la cuenta del administrador (en blanco) no puede utilizarse la función de red del proyector. Si utiliza la función de control web o el control de comunicación vía LAN (lo que incluye las operaciones del software de la aplicación), defina una contraseña.

## Conexión a través de una LAN con cable

Este proyector puede recibir la señal Ethernet del cable transmisor de par trenzado a través del cable LAN.

### Ejemplo de una conexión de red general

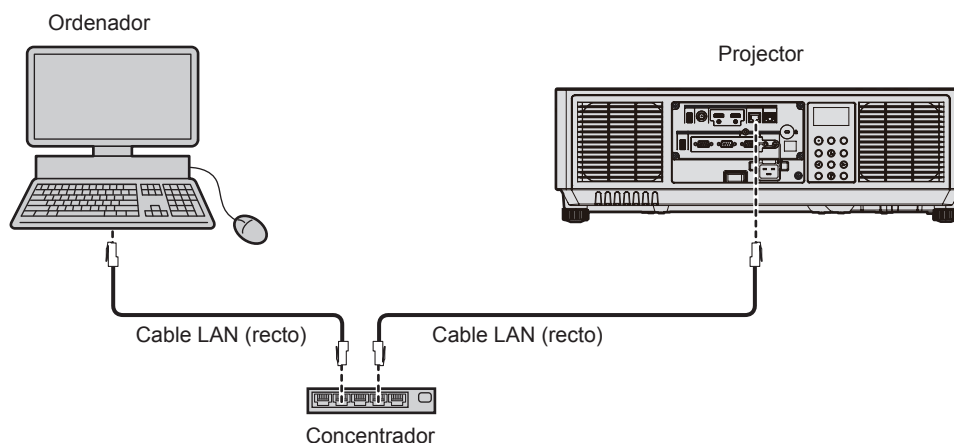



## Atención

- Si se conecta un cable LAN directamente al proyector, la conexión de red debe realizarse en interiores.

## Nota

- Se necesita un cable LAN para usar la función de red.
- Use un cable LAN directo o cruzado compatible con CAT5 o superior. El cable directo o cruzado, o ambos cables, se pueden usar según la configuración del sistema. Consulte al administrador de su red. El proyector determinará el tipo del cable (directo o cruzado) automáticamente.
- Utilice un cable LAN de 100 m (328'1") o de una longitud inferior.

## Ejemplo de conexiones de red a través de un cable transmisor de par trenzado

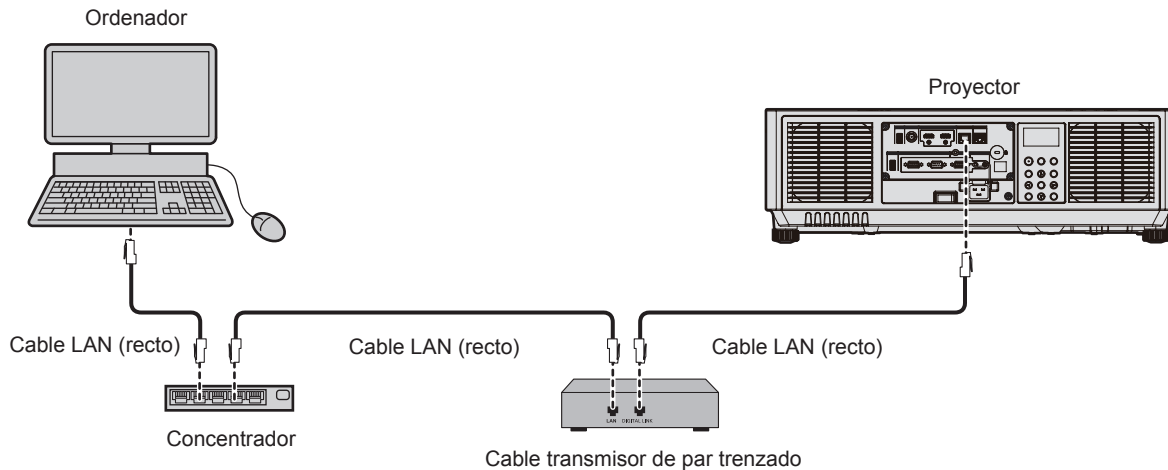

## Atención

- Si se conecta un cable LAN directamente al proyector, la conexión de red debe realizarse en interiores.

## Nota

- Para el cable LAN entre el cable transmisor de par trenzado y el proyector, utilice un cable que cumpla con los siguientes requisitos:
  - Compatible con CAT5e o estándares superiores
  - Blindado (conectores incluidos)
  - Conexión directa
  - Monofilar
  - El diámetro del núcleo del cable es igual o superior a AWG24 (AWG24, AWG23, etc.)
- La distancia de transmisión máxima entre el cable transmisor de par trenzado y el proyector es 100 m (328'1") para la señal con resolución máxima de 1 920 x 1 200 puntos. Para señales con resolución superior a 1 920 x 1 200 puntos, la distancia de transmisión máxima será 50 m (164'1"). Es posible transmitir hasta 150 m (492'2") si el cable transmisor de par trenzado admite el método de comunicación de largo alcance. Sin embargo, la señal que el proyector puede recibir es solo de hasta 1080/60p (1 920 x 1 080 puntos, la frecuencia del reloj de puntos 148,5 MHz) para el método de comunicación de largo alcance. Si estas distancia son mayores, pueden producirse distorsiones en la imagen y problemas con la comunicación LAN.
- Al realizar el cableado entre un cable transmisor de par trenzado y el proyector, compruebe que las características de cada cable son compatibles con CAT5e o superior con herramientas como un tester de cables o un verificador de cables. Si utiliza un conector de relé, realice la comprobación incluyendo este conector.
- No utilice un concentrador entre un cable transmisor de par trenzado y el proyector.
- Para transmitir las señales de control serie y Ethernet con el terminal <DIGITAL LINK>, configure el menú [RED] → [TIPO ETHERNET] como [DIGITAL LINK] o [LAN & DIGITAL LINK].
- Para transmitir la señal Ethernet con el terminal <LAN>, configure el menú [RED] → [TIPO ETHERNET] como [LAN] o [LAN & DIGITAL LINK].
- Los terminales <DIGITAL LINK> y <LAN> se conectan dentro del proyector cuando el menú [RED] → [TIPO ETHERNET] se configura como [LAN & DIGITAL LINK]. No conecte los terminales <DIGITAL LINK> y <LAN> directamente mediante un cable LAN. Configure el sistema de modo que no se conecte a la misma red mediante los periféricos, como el concentrador ni el cable transmisor de par trenzado.
- No tire de los cables con fuerza. No los doble ni los retuerza innecesariamente.
- Para reducir el ruido, estire los cables que se conectan entre el cable transmisor de par trenzado y el proyector; procure que no queden enrollados.
- Mantenga los cables que unen el cable transmisor de par trenzado y el proyector alejados de otros cables, sobre todo de los cables de alimentación.
- Al instalar varios cables, colóquelos uno al lado del otro con una mínima distancia de separación, pero sin atarlos.
- Tras realizar el cableado, vaya al menú [RED] → [DIGITAL LINK] → [ESTADO DIGITAL LINK] y confirme que el valor de [CALIDAD DE LA SEÑAL] aparece en verde, lo que indica una calidad normal.
- Para obtener información acerca de los cables transmisores de par trenzado de otros fabricantes que se pueden utilizar con el proyector, visite el sitio web (<https://panasonic.net/cns/projector/>).

- Para obtener información acerca de los cables transmisores de par trenzado de otros fabricantes que se pueden utilizar con el proyector, visite el siguiente sitio web.  
<https://panasonic.net/cns/projector/>  
 Tenga en cuenta que la validación de los dispositivos de otros fabricantes se ha realizado según los puntos especificados por Panasonic Connect Co., Ltd. y no todas las funciones se han validado. En caso de problemas de funcionamiento o rendimiento provocados por dispositivos de otros fabricantes, póngase en contacto directamente con ellos.

## Configuración del proyector

- 1) **Conecte el proyector a un ordenador mediante un cable LAN.**
- 2) **Encienda la alimentación del proyector.**
- 3) **Pulse el botón <MENU> para abrir el menú [RED] desde el menú principal.**
  - Aparece la pantalla [RED].
- 4) **Pulse ▲▼ para seleccionar [LAN CON CABLE], y pulse el botón <ENTER>.**
  - Aparece la pantalla [LAN CON CABLE].
- 5) **Realice la configuración de [LAN CON CABLE].**
  - Consulte [LAN CON CABLE] (➔ página 171) para obtener más información.

### Nota

- Para conectar a una red existente, consulte antes al administrador de su red.

### ■ Configuración con ajustes predeterminados de fábrica

- La siguiente configuración corresponde a la de los ajustes predeterminados de fábrica.

[DHCP]	APAGADO
[DIRECCIÓN IP]	192.168.0.8
[MÁSCARA DE SUBRED]	255.255.255.0
[PUERTA DE ENLACE.]	192.168.0.1
[DNS1]/[DNS2]	Ninguno

## Funcionamiento del ordenador

- 1) **Encienda la alimentación del ordenador.**
- 2) **Configure la red con las instrucciones que le indique el administrador de su red.**
  - El funcionamiento del ordenador es posible configurando los ajustes de red del ordenador de la siguiente forma si el proyector tiene los ajustes predeterminados de fábrica.

[DIRECCIÓN IP]	192.168.0.10
[MÁSCARA DE SUBRED]	255.255.255.0
[PUERTA DE ENLACE.]	192.168.0.1

## Conexión mediante LAN inalámbrica

Para usar la función de LAN inalámbrica con el proyector, deberá instalar el Módulo inalámbrico opcional (Núm. de modelo: Serie AJ-WM50) en el terminal <USB>.

### Ejemplo de conexión

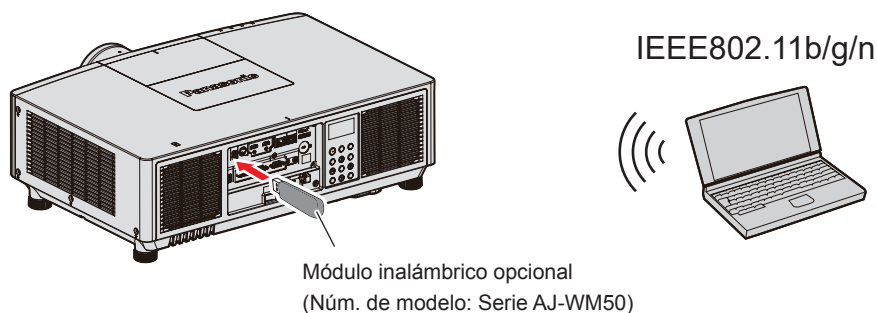

## Preparación y confirmación del proyector

- 1) **Inserte el Módulo inalámbrico opcional (Núm. de modelo: Serie AJ-WM50) hasta el fondo en el terminal <USB>.**
- 2) **Encienda el proyector.**
- 3) **Pulse el botón <MENU> para abrir el menú [RED] desde el menú principal.**
  - Aparece la pantalla [RED].
- 4) **Pulse ▲▼ para seleccionar [LAN INALÁMBRICA].**
- 5) **Pulse ◀▶ para configurar [HABILITADO].**
  - Consulte los detalles en [LAN INALÁMBRICA] (➔ página 172).
- 6) **Pulse ▲▼ para seleccionar [ESTADO DE RED], y pulse el botón <ENTER>.**
  - Aparece la pantalla [ESTADO DE RED].
- 7) **Pulse ◀▶ para ver [LAN INALÁMBRICA] (página 4/5).**
  - Confirme [SSID] y [CLAVE].

### Nota

- [LAN INALÁMBRICA] no puede configurarse si no hay ningún Módulo inalámbrico opcional (Núm. de modelo: Serie AJ-WM50) conectado al terminal <USB>.
- Conecte el módulo inalámbrico al terminal <USB> directamente, sin usar ningún cable USB ni concentrador USB.
- El indicador del módulo inalámbrico parpadea en azul cuando la alimentación principal del proyector está encendida.
- Si el indicador del módulo inalámbrico no parpadea incluso con el proyector encendido, vuelva a insertar el módulo inalámbrico en el terminal <USB>.

## Funcionamiento del ordenador

- 1) **Encienda el equipo.**
- 2) **Realice la configuración de red.**
  - Realice la configuración de red en el ordenador siguiendo las instrucciones del administrador de red, para que pueda conectarse al proyector.
- 3) **Conecte el módulo inalámbrico al proyector mediante LAN inalámbrica.**
  - Al conectar, confirme el ajuste de [LAN INALÁMBRICA] que aparece en la pantalla [ESTADO DE RED] del proyector

## Uso del código QR

Se puede conectar un smartphone al proyector a través de la LAN inalámbrica con solo leer con la cámara del smartphone el código QR que el proyector visualiza.

### ■ Dispositivos compatibles

iPhone: iOS 12 o posterior

Dispositivos Android: Android 8.0 o posterior

### Nota

- Se requieren un dispositivo compatible con la lectura de códigos QR y un software de aplicación de la cámara compatible con la lectura de códigos QR.
- Para saber qué dispositivos se han validado para funcionar con este proyector, visite el siguiente sitio web.  
<https://panasonic.net/cns/projector/>  
 La confirmación del funcionamiento de los dispositivos de otros fabricantes se ha realizado conforme a las pautas establecidas de forma independiente por Panasonic Connect Co., Ltd., y no se ofrecen garantías para todas las funciones. En caso de problemas de funcionamiento o rendimiento provocados por dispositivos de otros fabricantes, póngase en contacto directamente con ellos.

### ■ Visualización del código QR en el OSD

A continuación se detalla el funcionamiento del proyector al realizar la lectura del código QR visualizado en el menú en pantalla (OSD).

- 1) **Pulse el botón <MENU> para abrir el menú [RED] desde el menú principal.**
  - Aparece la pantalla [RED].

- 2) Pulse ▲▼ para seleccionar [ESTADO DE RED], y pulse el botón <ENTER>.
  - Aparece la pantalla [ESTADO DE RED].
- 3) Pulse ◀▶ para cambiar la pantalla y visualizar [LAN INALÁMBRICA] (página 4/5).
  - Se visualiza el código QR.



### Nota

- Para usar la función de LAN inalámbrica con el proyector, deberá instalar el Módulo inalámbrico opcional (Núm. de modelo: Serie AJ-WM50) en el terminal <USB>.

### ■ Visualización del código QR en el monitor de información

A continuación se detalla el funcionamiento del proyector al realizar la lectura del código QR visualizado en el monitor de información del panel de control.

- 1) Pulse el botón <INFO> del panel de control.
  - Aparece la pantalla del menú superior.
- 2) Pulse ▲▼ para seleccionar [STATUS].
- 3) Pulse el botón <ENTER>.
  - Aparece el elemento del submenú.
- 4) Pulse ▲▼ para seleccionar [NETWORK].
- 5) Pulse el botón <ENTER>.
  - Aparece el elemento de selección de red.
- 6) Pulse ▲▼ para seleccionar [WIRELESS LAN].
- 7) Pulse el botón <ENTER>.
  - Aparece el elemento detallado.
- 8) Pulse ▲▼ para cambiar la opción y visualizar el código QR.

### Nota

- La opción del menú [STATUS] → [NETWORK] → [WIRELESS LAN] no se visualiza en los siguientes casos.
  - Cuando no hay ningún Módulo inalámbrico opcional (Núm. de modelo: Serie AJ-WM50) conectado al terminal <USB>.
  - Cuando el menú [SETUP] → [NETWORK] → [WIRELESS LAN] se configura como [DISABLE]

### ■ Funcionamiento de un smartphone

- 1) Inicie el software de aplicación de la cámara compatible con la lectura de un código QR.
- 2) Con la cámara, lea el código QR visualizado en el OSD o el monitor de información.
- 3) Pulse en la notificación que aparece en la pantalla del smartphone.
  - Pulse “Unirse” o “Conectar” si aparece un mensaje para confirmar la conexión.
  - El smartphone se conectará al proyector mediante la LAN inalámbrica.

# Función de control web

La siguiente función es posible desde un ordenador usando la función de control web.

- Configuración y ajuste del proyector
- Visualización del estado del proyector
- Envío de un mensaje de correo electrónico cuando existe un problema con el proyector

El proyector es compatible con “Crestron Connected” y también pueden utilizarse las siguientes aplicaciones de software de Crestron Electronics, Inc.

- Crestron Fusion

## Nota

- Se requiere la comunicación con un servidor de correo electrónico para usar la función de correo electrónico. Confirme antes que se pueda usar el correo electrónico.
- “Crestron Connected” es un sistema de Crestron Electronics, Inc. que administra y controla de forma colectiva los dispositivos de varios sistemas conectados a una red a través de un ordenador.
- Para obtener más información de “Crestron Connected”, visite el sitio web de Crestron Electronics, Inc. (sólo inglés.)  
URL <https://www.crestron.com/>

## Ordenador que puede usarse para la configuración

Para usar la función de control web, se necesario un navegador web. En primer lugar, confirme que el navegador web puede utilizarse.

SO	Navegador compatible
Windows	Microsoft Edge
Mac OS	Safari 12.0/13.0/14.0/15.0/16.0
iOS	Safari (equipado con versión iOS 12, iOS 13, iOS 14, iOS 15 or iOS16)
Android	Google Chrome (equipado con versión Android 8.0/9.0/10.0/11.0/12.0/13.0)

## Acceso desde el explorador web

- 1) Abra el explorador web en el ordenador.
- 2) Introduzca la dirección IP del proyector en el campo de entrada de URL del explorador web.
  - Si ya hay un nombre de usuario y una contraseña definidos para la cuenta del administrador en la pantalla de ajuste inicial (➔ página 65) o en el menú [RED] → [CUENTA DEL ADMINISTRADOR] (➔ página 175), vaya al paso 7).
  - Si no se ha definido la cuenta del administrador, aparece la página [Set up password].

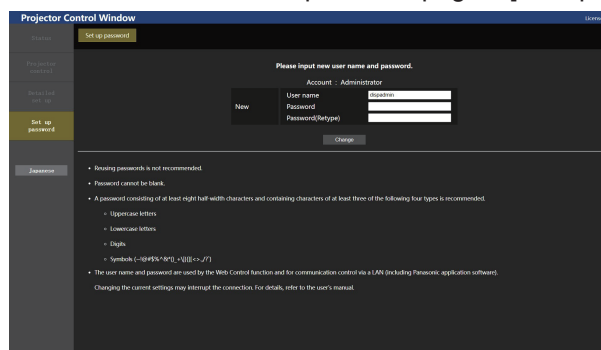

- 3) En [User name], introduzca el nombre de usuario utilizado como cuenta del administrador.
  - El ajuste predeterminado de fábrica del nombre de usuario de la cuenta del administrador es “dispadmin”.
- 4) En [Password], introduzca la contraseña definida para la cuenta del administrador.
  - La contraseña no puede estar en blanco.
  - Se recomienda una contraseña formada por un mínimo de ocho caracteres de media anchura.
  - Se recomienda una contraseña formada por un mínimo de tres de los cuatro siguientes tipos de caracteres.
    - Letras mayúsculas
    - Letras minúsculas
    - Dígitos
    - Símbolos (~!@#\$%^&\*()\_+|}{[<>./?')

- 5) En [Password(Retype)], introduzca la contraseña introducida en el paso 4).
- 6) Haga clic en [Change].
  - El ajuste de la cuenta del administrador habrá finalizado.
- 7) Introduzca el nombre de usuario y la contraseña en la pantalla de inicio de sesión.

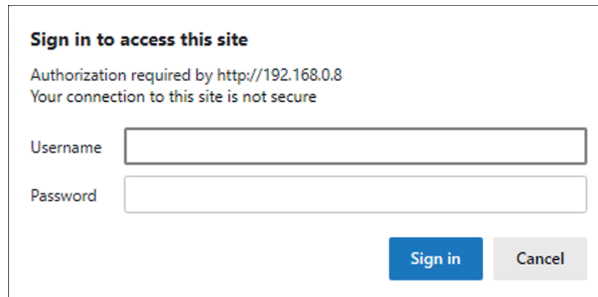

Sign in to access this site

Authorization required by http://192.168.0.8  
Your connection to this site is not secure

Username

Password

- Introduzca el nombre de usuario y la contraseña de una cuenta con derechos de administrador o el nombre de usuario y la contraseña de una cuenta de usuario estándar sin derechos de administrador.
- Tras iniciar sesión con la cuenta del administrador, defina el nombre de usuario y la contraseña de la cuenta de usuario estándar usando la página [Set up password]. Consulte los detalles en “Página [Set up password] (si el acceso se realiza con una cuenta del administrador)” (➔ página 217).

- 8) Haga clic en [Iniciar sesión] o [Aceptar].

---

#### Atención

---

- La pantalla de introducción del nombre de usuario y la contraseña podría estar oculta por otra ventana que ya esté abierta. En tal caso, minimice la ventana que está delante para ver la pantalla de introducción.

---

#### Nota

---

- Si usa a un navegador web para controlar el proyector, configure el menú [RED] → [NETWORK CONTROL] → [CONTROL WEB] como [Sí].
- No realice la configuración ni controle simultáneamente abriendo varios exploradores web. No ajuste ni controle el proyector desde varios ordenadores.
- El acceso se bloqueará durante unos minutos cuando se introduzca una contraseña incorrecta tres veces consecutivamente.
- Algunos elementos de la página de ajuste del proyector utilizan la función JavaScript del navegador web. El control correcto podría no ser posible si el navegador web no está configurado para usar esta función.
- Si la pantalla del control web no aparece, consulte a su administrador de red.
- Cuando se actualiza la pantalla del control web, la pantalla puede quedar en blanco durante un instante, pero esto no representa un problema de funcionamiento.
- Haga clic en [License] en la esquina superior derecha de la página [Set up password] para abrir la página de descarga de la licencia de software de código abierto.
- Captura de pantalla de un ordenador  
El tamaño o la visualización de la pantalla podrían ser diferentes a los de este manual según el SO o el navegador web, o el tipo de ordenador que se esté usando.

## Derechos para cada cuenta

La cuenta del administrador le permite usar todas las funciones. La cuenta de usuario estándar solo permite utilizar determinadas funciones. Seleccione la cuenta según el propósito.

Si una función tiene el símbolo ✓ en la columna de administrador/usuario estándar, significa que esa función se puede usar con esa cuenta.

Elemento	Función	Administrador	Usuario estándar	Página
[Status]	[Remote preview lite]	✓	✓*1	192
	[Projector status]	✓	✓	194
	Página de información de error	✓	✓	195
	[Network status]	✓	✓	195
	[Access error log]	✓	—	196
	[Mail error log]	✓	—	196
[Projector control]	[Basic control]	✓	✓	197
	[Detail control]	✓	—	197
[Detailed set up]	[Network config]	✓	—	201
	[Adjust clock]	✓	—	203
	[Ping test]	✓	—	204
	[Certificate]	✓	—	204
	[HTTPS set up]	✓	—	210
	[Crestron Connected]	✓	—	211
	[E-mail set up]	✓	—	214
	[Authentication set up]	✓	—	215
	[User function set up]	✓	—	216
	[Status notification]	✓	—	216
[Set up password]	[Network security]	✓	—	217
	Nombre de usuario de [Administrator]	✓	—	218
	Nombre de usuario de [User]	✓	—	218
	Contraseña de [Administrator]	✓	—	218
	Contraseña de [User]	✓	✓	218 219
[License]*2	Página de descarga de licencia	✓	✓	219

\*1 Solo disponible cuando [Detailed set up] → [User function set up] → [Remote preview lite] se configura como [Enable]. Cuando se configura [Disable], la página [Remote preview lite] no puede mostrarse ni usarse con una cuenta de usuario estándar.

\*2 Incluso si no hay configurada ninguna cuenta del administrador, la licencia se puede descargar desde la página [Set up password] que se muestra al acceder al proyector.

## Descripciones de los elementos

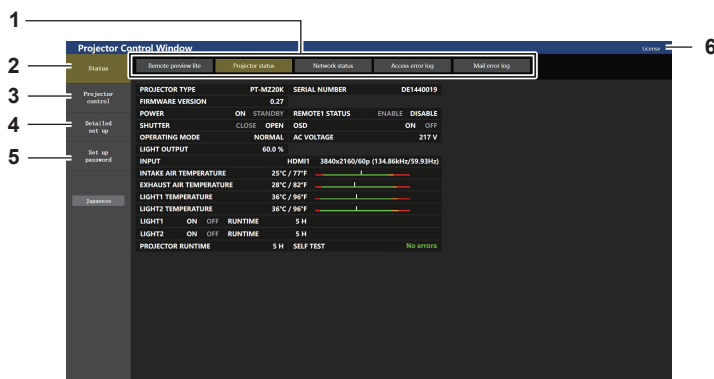

**1 Pestaña de la página**

Cambia de página haciendo clic en ella.

**2 [Status]**

El estado del proyector se visualiza haciendo clic en este elemento.

**3 [Projector control]**

La página [Projector control] se visualiza haciendo clic en este elemento.

**4 [Detailed set up]**

La página [Detailed set up] se visualiza haciendo clic en este elemento.

**5 [Set up password]**

La página [Set up password] se visualiza haciendo clic en este elemento.

**6 [License]**

La página de descarga de la licencia de software de código abierto se visualiza al hacer clic en esta opción.

[Status]

Página [Remote preview lite]

La imagen recibida en el proyector solo puede verse en la pantalla de control web.  
Haga clic en [Status] → [Remote preview lite].

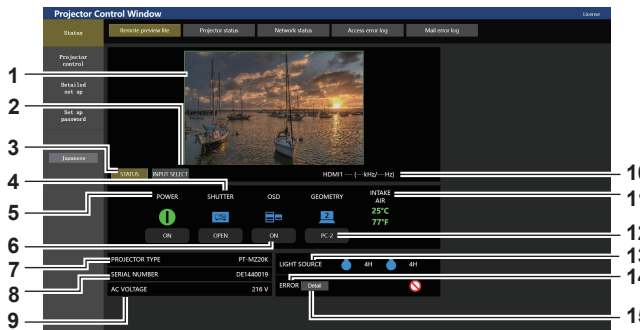

1 Ventana de vista previa

Básicamente muestra la imagen correspondiente a la imagen recibida en el proyector.  
El color del borde exterior de la ventana de vista previa indica el estado de proyección del proyector.

**Rojo:** la imagen no se proyecta desde el proyector.  
**verde:** la imagen se proyecta desde el proyector.

2 [INPUT SELECT]

Muestra el menú de funcionamiento para el cambio de entrada. Consulte los detalles en “Cambio de la entrada” (➡ página 194).

3 [STATUS]

Muestra el estado del proyector.

4 [SHUTTER]

Muestra el estado del obturador.

5 [POWER]

Muestra el estado de la fuente de alimentación.

6 [OSD]

Cambia el estado de la función de visualización de menú en pantalla.

7 [PROJECTOR TYPE]

Muestra el tipo del proyector.

8 [SERIAL NUMBER]

Muestra el número de serie del proyector.

9 [AC VOLTAGE]

Muestra la tensión de alimentación de entrada.

10 Información de la señal

Muestra la información de la señal de la entrada seleccionada.

11 [INTAKE AIR]

Muestra el estado de la temperatura del aire de entrada.

12 [GEOMETRY]

Muestra la configuración del menú [POSICIÓN] → [GEOMETRÍA].

13 [LIGHT SOURCE]

Muestra el estado de iluminación (icono) y el tiempo de uso de la fuente luminosa 1/2.

14 [ERROR]

Muestra que se ha producido un estado de error/advertencia con un icono.  
Estará en blanco si no se ha producido ningún error/advertencia.

15 [Detail]

Se muestra un botón cuando se produce un error/advertencia. Haga clic “Página de información de error” (➡ página 195) para ver la información.

16 [Pre-Show Mode]

Cambia al modo Pre-Show.

En el modo Pre-Show, la imagen recibida en el proyector puede visualizarse sin proyectar incluso con el proyector en estado en espera.























[Pre-Show Mode] no se muestra en el modo de proyección.

Nota

- El indicador de alimentación <ON (G)/STANDBY (R)> parpadea en rojo con una frecuencia de 2,95 segundos iluminado → 0,25 segundos apagado durante el modo Pre-Show.
- El tiempo de uso en [TIEMPO DE USO] continúa incrementándose incluso si el proyector está en estado en espera estando en el modo Pre-Show.
- Para este proyector, la imagen recibida en el proyector se puede visualizar en la ventana de vista previa de forma simplificada incluso si [Detailed set up] → [HTTPS set up] → [Connection] se configura como [HTTPS]. Sin embargo, podría no visualizarse según el navegador web abierto si se usa el certificado de autofirma como certificado de seguridad que debe utilizarse para la comunicación HTPPS.
- Se aplican las siguientes restricciones en la imagen que se va a visualizar en la ventana de vista previa.
  - Los resultados de los ajustes de cada elemento del menú [IMAGEN], menú [POSICIÓN] y menú [MENÚ AVANZADO] no quedan reflejados.
  - Sin embargo, algunos de los elementos, como [CONTRASTE], [BRILLO] o [CAMBIO] quedan reflejados.
  - Cuando una imagen se proyecta con una relación de aspecto distinta a la imagen recibida usando [ASPECTO] o [ZOOM], la imagen puede mostrarse con otra relación de aspecto a la de la imagen proyectada real.
  - Los efectos configurados en [COLOR FONDO] o [LOGO INICIAL] no surten efecto.
  - Si el menú [OPCION DISPLAY] → [ROTACIÓN IMAGEN] está configurado en un valor diferente de [NO], no se mostrará la imagen proyectada en la ventana de vista previa.
- Mientras se visualiza la imagen de prueba, también se visualiza en la ventana de vista previa.



■ Status display icon

[POWER]		La alimentación está apagada. (Estado en espera)
		En el modo de proyección
[SHUTTER]		La función del obturador está activada (obturador: cerrado).
		La función del obturador está desactivada (obturador: abierto).
[OSD]		El menú en pantalla se activa (visible).
		El menú en pantalla se desactiva (oculto).
[GEOMETRY]		El menú [POSICIÓN] → [GEOMETRÍA] se configura como [NO].
		El menú [POSICIÓN] → [GEOMETRÍA] se configura como [KEYSTONE].
		El menú [POSICIÓN] → [GEOMETRÍA] se configura como [ESQUINA/COJÍN].
		El menú [POSICIÓN] → [GEOMETRÍA] se configura como [CORRECCIÓN CURVA].
		El menú [POSICIÓN] → [GEOMETRÍA] se configura como [PC-1].
		El menú [POSICIÓN] → [GEOMETRÍA] se configura como [PC-2].
		El menú [POSICIÓN] → [GEOMETRÍA] se configura como [PC-3].
[LIGHT SOURCE]		La fuente luminosa correspondiente está encendida.
		La fuente luminosa correspondiente está apagada.
[ERROR]		La fuente luminosa está en estado de advertencia.
		La fuente luminosa está en estado de error.
		La temperatura está en estado de advertencia.
		La temperatura está en estado de error.
		El filtro está en estado de advertencia.
		El filtro está en estado de error.
		Se ha producido una advertencia no relacionada con la fuente luminosa ni la temperatura.
		Se ha producido un error no relacionado con la fuente luminosa ni la temperatura.

## Cambio de la entrada

Haga clic en [INPUT SELECT] en la página [Remote preview lite].

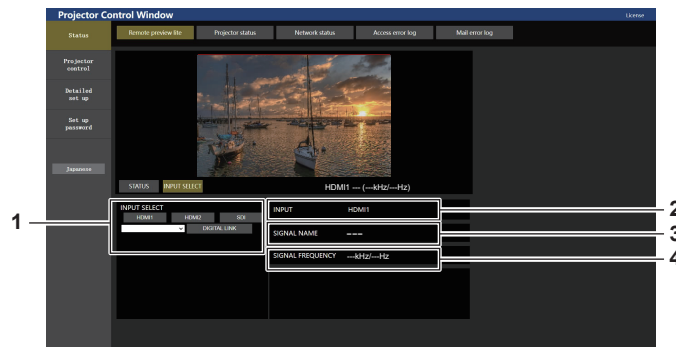

- |  |  |
|--|--|
| <p><b>1 [INPUT SELECT]</b><br/>Permite cambiar a la entrada para ver la imagen.</p> <p><b>2 [INPUT]</b><br/>Muestra la entrada seleccionada actualmente.</p> | <p><b>3 [SIGNAL NAME]</b><br/>Muestra el nombre de la señal de entrada.</p> <p><b>4 [SIGNAL FREQUENCY]</b><br/>Muestra la frecuencia de la señal de entrada.</p> |
|--|--|

### Nota

- Vea la imagen de entrada en el modo Pre-Show y encienda la alimentación en [Projector control] → página [Basic control]/página [Detail control] si no hay ningún problema para iniciar la proyección.

## Página [Projector status]

Haga clic en [Status] → [Projector status].

Muestre el estado del proyector para los siguientes elementos.

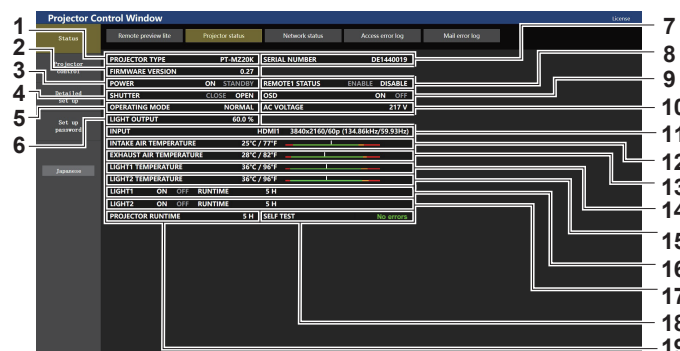

- |   |   |
|---|---|
| <p><b>1 [PROJECTOR TYPE]</b><br/>Muestra el tipo del proyector.</p> <p><b>2 [FIRMWARE VERSION]</b><br/>Muestra la versión de firmware del proyector.</p> <p><b>3 [POWER]</b><br/>Muestra el estado de la fuente de alimentación.</p> <p><b>4 [SHUTTER]</b><br/>Muestra el estado de la función del obturador. ([CLOSE]: Función del obturador activada; [OPEN]: Función del obturador desactivada)</p> <p><b>5 [OPERATING MODE]</b><br/>Muestra el estado del ajuste de [MODO OPERACIÓN].</p> <p><b>6 [LIGHT OUTPUT]</b><br/>Muestra el estado del ajuste de [SALIDA DE LA LUZ].</p> <p><b>7 [SERIAL NUMBER]</b><br/>Muestra el número de serie del proyector.</p> <p><b>8 [REMOTE1 STATUS]</b><br/>Muestra el estado de control del terminal &lt;REMOTE 1 IN&gt;.</p> <p><b>9 [OSD]</b><br/>Muestra el estado de función de visualización de menú en pantalla. ([ON]: Visible; [OFF]: Oculta)</p> <p><b>10 [AC VOLTAGE]</b><br/>Muestra la tensión de entrada.</p> | <p><b>11 [INPUT]</b><br/>Muestra el estado de la entrada seleccionada.</p> <p><b>12 [INTAKE AIR TEMPERATURE]</b><br/>Muestra el estado de la temperatura de aire de entrada del proyector.</p> <p><b>13 [EXHAUST AIR TEMPERATURE]</b><br/>Muestra el estado de la temperatura de aire de salida del proyector.</p> <p><b>14 [LIGHT1 TEMPERATURE]</b><br/>Muestra el estado de la temperatura de la fuente luminosa 1.</p> <p><b>15 [LIGHT2 TEMPERATURE]</b><br/>Muestra el estado de la temperatura de la fuente luminosa 2.</p> <p><b>16 [LIGHT1]</b><br/>Muestra el estado de la iluminación y el tiempo de uso de la fuente luminosa 1.</p> <p><b>17 [LIGHT2]</b><br/>Muestra el estado de la iluminación y el tiempo de uso de la fuente luminosa 2.</p> <p><b>18 [SELF TEST]</b><br/>Muestra la información de autodiagnóstico.</p> <p><b>19 [PROJECTOR RUNTIME]</b><br/>Muestra el tiempo de ejecución del proyector.</p> |
|---|---|

## Página de información de error

Cuando aparece [Error (Detail)] o [Warning (Detail)] en el campo [SELF TEST] de la pantalla [Projector status], haga clic para ver el contenido del error/la advertencia.

- El proyector puede entrar en modo en espera para protegerse dependiendo del contenido del error.

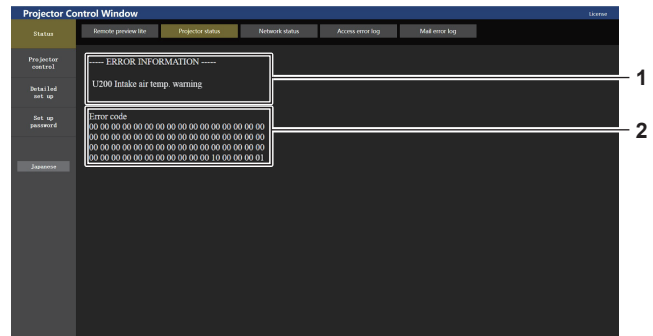

### 1 Pantalla de información de error

Muestra los símbolos y el contenido alfanuméricos de los errores/advertencias que ocurren.

Consulte “Indicaciones de [AUTOTEST]” (➔ página 255) para conocer los detalles de la pantalla.

### 2 Código de error

## Página [Network status]

Haga clic en [Status] → [Network status].

Se visualiza el estado de la configuración de la red actual.

- Haga clic en [Detail] de [RX/TX Packets info] para ver el contenido del paquete de envío/recepción.

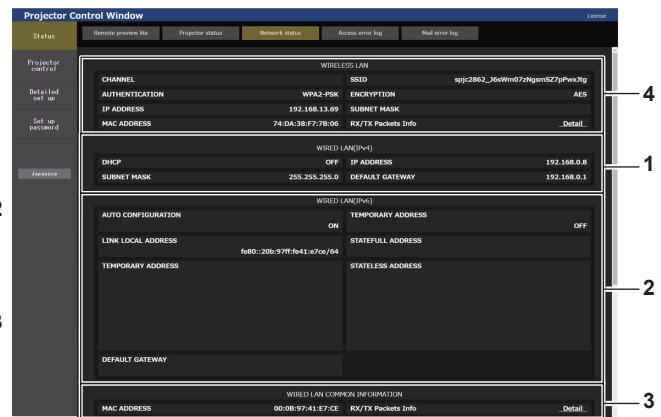
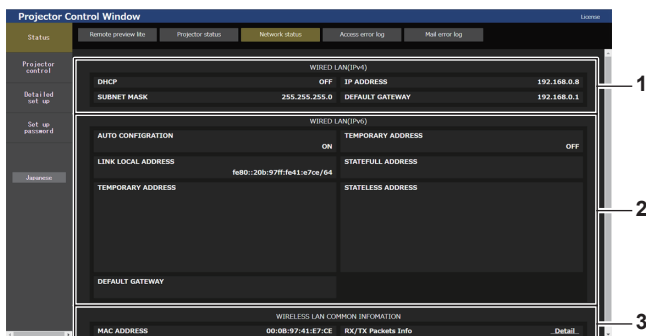

### 1 [WIRED LAN(IPv4)]

Muestra la configuración de la LAN por cable (IPv4).

### 2 [WIRED LAN(IPv6)]

Muestra la configuración de la LAN por cable (IPv6).

### 3 [WIRED LAN COMMON INFORMATION]

Muestra la información común para la LAN por cable(IPv4) y la LAN por cable (IPv6).

### 4 [WIRELESS LAN]

Muestra los ajustes de la LAN inalámbrica cuando el Módulo inalámbrico opcional (Número de modelo: Serie AJ-WM50) está instalado.

### Página [Access error log]

Haga clic en [Status] → [Access error log].

Se visualiza el registro de errores en el servidor web, como por ejemplo el acceso a páginas que no existen o el acceso con nombres de usuario o contraseñas no autorizados.

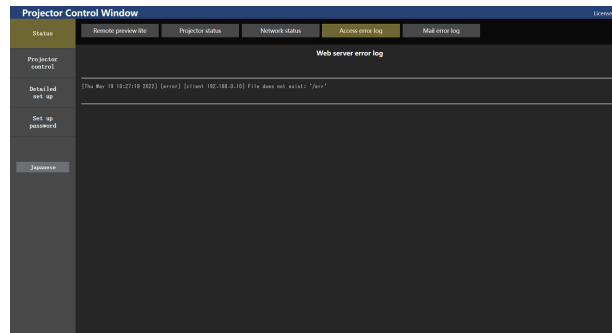

### Página [Mail error log]

Haga clic en [Status] → [Mail error log].

El registro de errores del correo electrónico se visualiza si no pueden enviarse correos electrónicos periódicos.

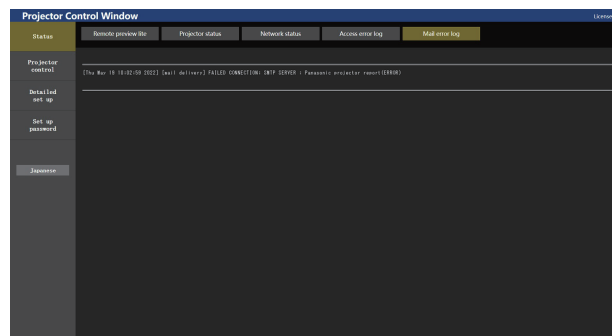

### Nota

- [Access error log] y [Mail error log] mostrarán los últimos miles de accesos/solicitudes. Es posible que no pueda mostrarse toda la información si se realizan al mismo tiempo muchos accesos/solicitudes.
- Las entradas más antiguas del [Access error log] y [Mail error log] se eliminan cuando se supera una determinada cantidad.
- Consulte [Access error log] y [Mail error log] periódicamente.

## [Projector control]

### Página [Basic control]

Haga clic en [Projector control] → [Basic control].

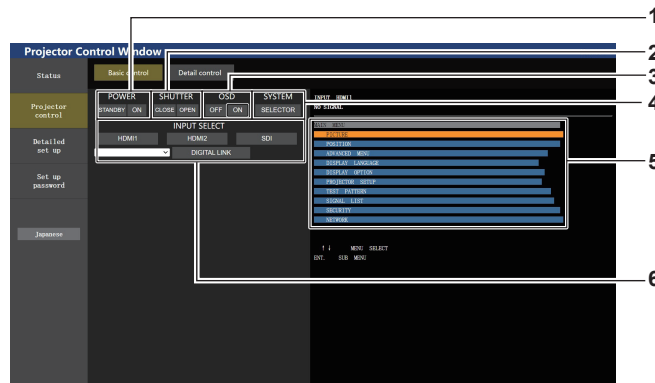

- |   |  |
|---|--|
| <p><b>1 [POWER]</b><br/>Apaga/enciende la alimentación.</p> <p><b>2 [SHUTTER]</b><br/>Cambia el estado del obturador. ([CLOSE]: Función del obturador activada; [OPEN]: Función del obturador desactivada)</p> <p><b>3 [OSD]</b><br/>Cambia el estado de la función de visualización de menú en pantalla. ([OFF]: Oculta; [ON]: Visible)</p> <p><b>4 [SYSTEM]</b><br/>Cambia el método del sistema.</p> | <p><b>5 Visualización de menú en pantalla del proyector</b><br/>Muestra los mismos elementos mostrados en el menú en pantalla del proyector. Puede controlar o cambiar las configuraciones de los menús. Se visualiza incluso si la función de visualización de menú en pantalla está desactivada (ocultar).<br/>Sin embargo, el contenido del menú en pantalla no se actualiza si se accede con la cuenta de usuario estándar.</p> <p><b>6 [INPUT SELECT]</b><br/>Cambia la señal de entrada.</p> |
|---|--|

### Página [Detail control]

Haga clic en [Projector control] → [Detail control].

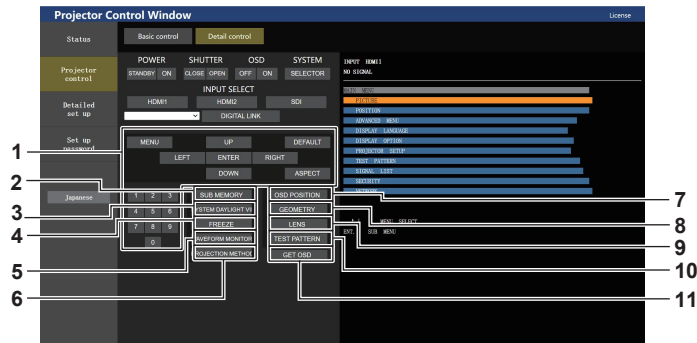

- |  |   |
|--|---|
| <p><b>1 Control del proyector</b><br/>El proyector se controla pulsando los botones del mismo modo que los botones del mando a distancia. Después del control, se actualiza el menú en pantalla del proyector en la derecha de la página del control.</p> <p><b>2 [SUB MEMORY]</b><br/>Cambia la memoria secundaria.</p> <p><b>3 [SYSTEM DAYLIGHT VIEW]</b><br/>Cambia los ajustes de la vista en luz de día del sistema.</p> <p><b>4 [FREEZE]</b><br/>Pausa temporalmente la imagen.</p> <p><b>5 [WAVEFORM MONITOR]</b><br/>Muestra la forma de onda de la señal de entrada.</p> <p><b>6 [PROJECTION METHOD]</b><br/>Cambia el ajuste del método de proyección.</p> | <p><b>7 [OSD POSITION]</b><br/>Cambia a la configuración de la posición del menú en pantalla.</p> <p><b>8 [GEOMETRY]</b><br/>Cambia a la configuración del ajuste geométrico.</p> <p><b>9 [LENS]</b><br/>Muestra la página [LENS]. (➔ página 200)</p> <p><b>10 [TEST PATTERN]</b><br/>Muestra el patrón de prueba.<br/>Haga clic en el patrón de prueba para visualizar la imagen proyectada de los patrones mostrados a la derecha de la página de control.<br/>La pantalla del patrón de prueba desaparece si se hace clic en [Exit].</p> <p><b>11 [GET OSD]</b><br/>Actualiza la visualización de menú en pantalla del proyector a la derecha de la página de control.</p> |
|--|---|

Registro de la imagen de prueba del usuario

1) Haga clic en [Projector control] → [Detail control] → [TEST PATTERN].

- Los botones de selección de imagen de prueba aparecen a la derecha de la página de control y [USER TEST PATTERN LIST] aparece en la esquina inferior derecha.

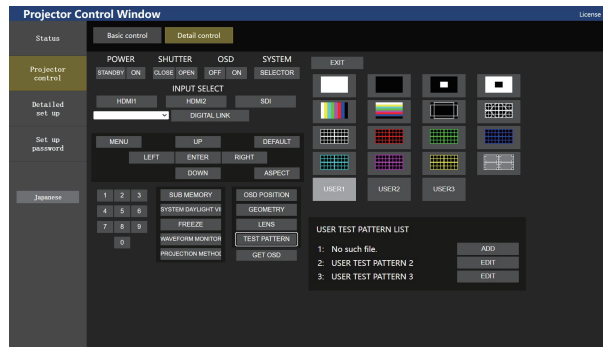

2) Haga clic en el botón [ADD] del número de la imagen de prueba del usuario que se va a registrar.

- Se pueden registrar hasta tres imágenes de prueba del usuario.
- El número en el que no está registrada la imagen de prueba del usuario aparece como [No such file.], y se muestra el botón [ADD].
- El número en el que está registrada la imagen de prueba del usuario aparece como el nombre de la imagen de prueba del usuario y se muestra el botón [EDIT].
- Haga clic en el botón [ADD] del destino de registro para mostrar la pantalla de selección de archivo.

3) Seleccione el archivo de una imagen de prueba que se vaya a registrar y haga clic en [Abrir].

- Aparece el nombre de la imagen de prueba del usuario, y el registro se completa.

Nota

- Para registrar una imagen de prueba nueva en el número con la imagen de prueba del usuario ya registrada, en primer lugar, elimine la imagen de prueba registrada y, a continuación, repita el proceso de registro. No es posible realizar el registro mediante la sobrescritura. Para conocer el procedimiento de eliminación, consulte “Eliminación de la imagen de prueba del usuario registrada” (➔ página 198).

Eliminación de la imagen de prueba del usuario registrada

1) Haga clic en [Projector control] → [Detail control] → [TEST PATTERN].

- Los botones de selección de imagen de prueba aparecen a la derecha de la página de control y [USER TEST PATTERN LIST] aparece en la esquina inferior derecha.
- El número en el que está registrada la imagen de prueba del usuario aparece como el nombre de la imagen de prueba del usuario y se muestra el botón [EDIT].

2) Haga clic en el botón [EDIT] del número de la imagen de prueba del usuario que se va a eliminar.

- Aparece la pantalla de edición en la sección inferior de [USER TEST PATTERN LIST].

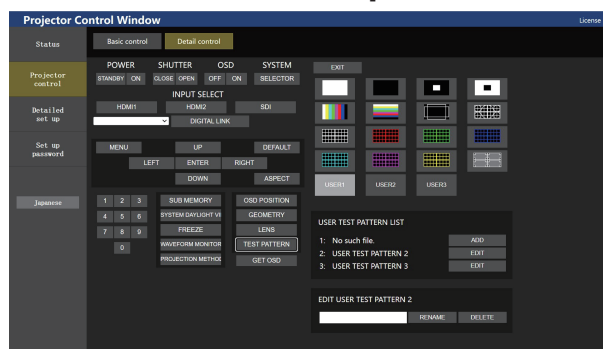

3) Haga clic en el botón [DELETE] de la pantalla de edición.

- Se visualiza la pantalla de confirmación.

4) Haga clic en [OK].

- La eliminación de la imagen de prueba del usuario se completa.

### Nota

- La pantalla de edición puede abrirse haciendo clic en el [USER1], [USER2] o [USER3] registrado con la imagen de prueba en los botones de selección de imagen de prueba visualizados a la derecha de la página de control.

### Cambio del nombre de la imagen de prueba del usuario

- 1) Haga clic en [Projector control] → [Detail control] → [TEST PATTERN].
  - Los botones de selección de imagen de prueba aparecen a la derecha de la página de control y [USER TEST PATTERN LIST] aparece en la esquina inferior derecha.
  - El número en el está registrada la imagen de prueba del usuario aparece como el nombre de la imagen de prueba del usuario y se muestra el botón [EDIT].
- 2) Haga clic en el botón [EDIT] del número de la imagen de prueba del usuario para cambiar el nombre.
  - Aparece la pantalla de edición en la sección inferior de [USER TEST PATTERN LIST].

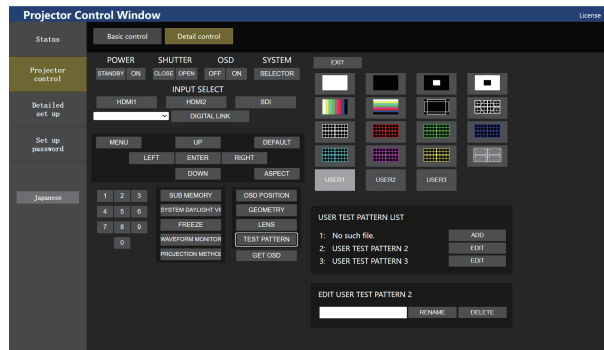

- 3) Introduzca el nombre nuevo en el cuadro de texto de la pantalla de edición.
  - Puede introducir un máximo de 16 caracteres alfanuméricos.
- 4) Cuando termine de introducir el nombre, haga clic en [RENAME].
  - El cambio de nombre se completa, y el nombre se reflejará en [USER TEST PATTERN LIST].

### Nota

- La pantalla de edición puede abrirse haciendo clic en el [USER1], [USER2] o [USER3] registrado con la imagen de prueba en los botones de selección de imagen de prueba visualizados a la derecha de la página de control.

Página [LENS]

Haga clic en [Projector control] → [Detail control] → [LENS].

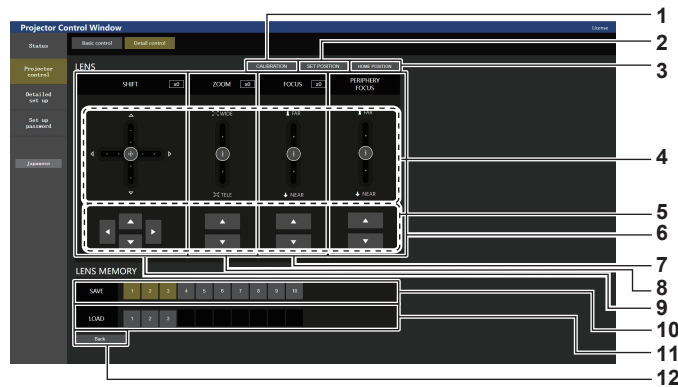

1 [CALIBRATION]

Aparece la página de ejecución de la calibración (→ página 201).

2 [SET POSITION]

Aparece la página de ajuste de posición de la lente (→ página 201).

3 [HOME POSITION]

Mueve la lente de proyección a la posición inicial.

4 Barra deslizante

Ajuste el desplazamiento de la lente, el zoom, el enfoque y el enfoque periférico arrastrando el botón de deslizamiento del centro sobre la vía de deslizamiento. La velocidad de la operación será más rápida cuando la posición de arrastre esté más alejada del centro.

5 Botones de ajuste

Haga clic en ▲▼◀▶ para ajustar el desplazamiento de la lente, el zoom y el enfoque.

6 [PERIPHERY FOCUS]

Use la barra deslizante o ▲▼ para ajustar el enfoque periférico.

El ajuste se puede realizar en dos velocidades de funcionamiento por la posición a la que se arrastre el botón deslizante.

Haga clic en ▲▼ para realizar ajustes precisos. El ajuste puede realizarse más rápidamente manteniendo pulsado. Se muestra solo cuando está instalada la siguiente lente de proyección.

- Lente de zoom (Núm. de modelo: ET-EMW200, ET-EMW300, ET-EMW400, ET-EMW500, ET-EMU100)

7 [ZOOM]

Use la barra deslizante o ▲▼ para ajusta el zoom.

El ajuste se puede realizar en dos velocidades de funcionamiento por la posición a la que se arrastre el botón deslizante.

Haga clic en ▲▼ para realizar ajustes precisos. El ajuste puede realizarse más rápidamente manteniendo pulsado.

8 [ZOOM]

Use la barra deslizante o ▲▼ para ajusta el zoom.

El ajuste se puede realizar en dos velocidades de funcionamiento por la posición a la que se arrastre el botón deslizante.

Haga clic en ▲▼ para realizar ajustes precisos. El ajuste puede realizarse más rápidamente manteniendo pulsado.

9 [SHIFT]

Use la barra deslizante o ▲▼◀▶ para ajustar el desplazamiento de la lente (posición vertical y posición horizontal).

El ajuste se puede realizar en tres velocidades de funcionamiento por la posición a la que se arrastre el botón deslizante.

Haga clic en ▲▼◀▶ para realizar ajustes precisos. El ajuste puede realizarse más rápidamente pulsado el botón durante tres segundos o más tiempo.

10 [SAVE]

Guarda la posición actual de la lente (posición vertical, posición horizontal, posición de enfoque, posición de enfoque periférico y posición de zoom) seleccionando el número de memoria lente. Realice la operación siguiendo las instrucciones de la pantalla.

11 [LOAD]

Carga la posición de la lente (posición vertical, posición horizontal, posición de enfoque, posición de enfoque periférico y posición de zoom) guardada en la memoria lente específica, y se mueve automáticamente hacia esa posición. Realice la operación siguiendo las instrucciones de la pantalla.

12 [Back]

Vuelve a la página [Detail control].



## Página de ejecución de la calibración

- Haga clic en [Projector control] → [Detail control] → [LENS] → [CALIBRATION].
  - Se visualiza la pantalla de confirmación.

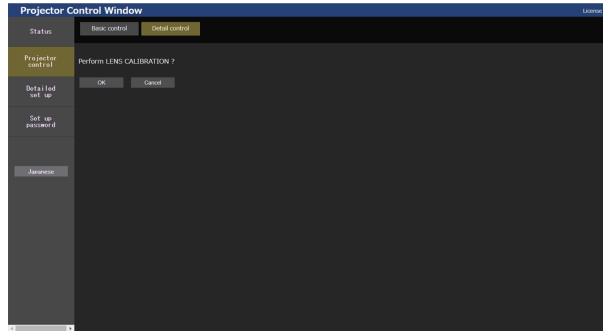

- Haga clic en [OK].
  - Se inician las calibraciones para el desplazamiento de la lente y el enfoque.

## Página de ajuste de posición de la lente

Haga clic en [Projector control] → [Detail control] → [LENS] → [SET POSITION].

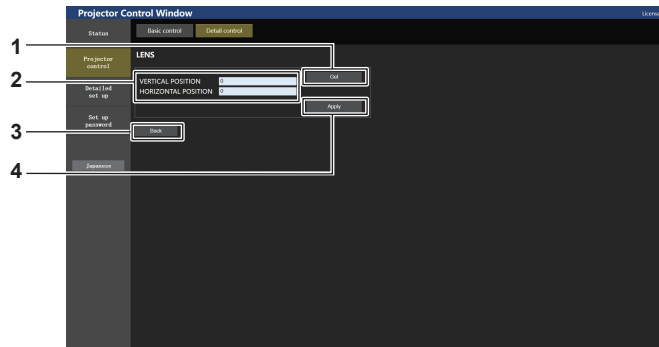

- [Get]**  
Adquiere la posición actual de la lente y muestra los valores adquiridos en el campo de información de posición de la lente.
- Campo de información de posición de la lente**  
Introduce la posición de la lente (posición vertical/posición horizontal).
- [Back]**  
Vuelve a la página [LENS].
- [Apply]**  
Mueve a la posición de la lente mostrada en el campo de información de posición de la lente.

## [Detailed set up]

### Página [Network config]

Haga clic en [Detailed set up] → [Network config].

- Haga clic en [Network config].
  - Haga clic en [Network config] para visualizar la pantalla [CAUTION!].

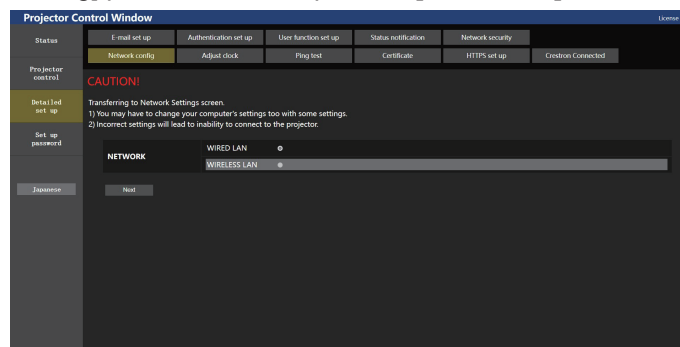

- Seleccione este elemento para cambiar el ajuste.
  - El ajuste [WIRELESS LAN] solo podrá seleccionarse si el Módulo inalámbrico opcional (Núm. de modelo: Serie AJ-WM50) está instalado.

- 3) Haga clic en **[Next]**.
  - Se muestran los ajustes actuales.
- 4) Haga clic en **[Change]**.
  - Aparece la pantalla de cambio de ajuste.

**Para la conexión LAN por cable**

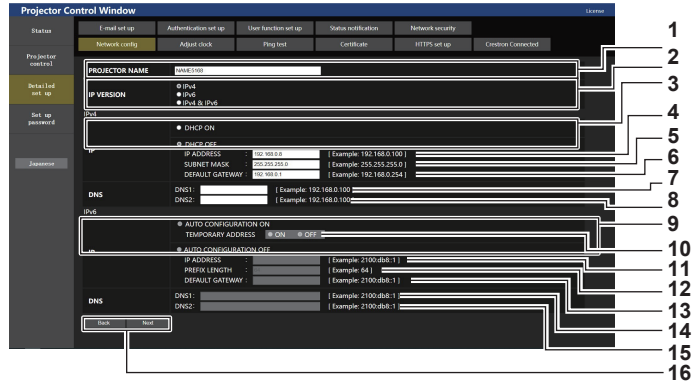

- |   |   |
|---|---|
| <ol style="list-style-type: none"> <li>1 <b>[PROJECTOR NAME]</b><br/>Introduzca el nombre del proyector. Introduzca el nombre de host si es necesario al utilizar un servidor DHCP, etc.</li> <li>2 <b>[IP VERSION]</b><br/>[IPv4]: solo usa el protocolo "IPv4".<br/>[IPv6]: solo usa el protocolo "IPv6".<br/>[IPv4 &amp; IPv6]: se pueden usar los protocolos "IPv4" e "IPv6".</li> <li>3 <b>[DHCP ON], [DHCP OFF]</b><br/>Para activar la función de cliente DHCP, seleccione [DHCP ON].</li> <li>4 <b>[IP ADDRESS]</b><br/>Introduzca la dirección IPv4 si no se utiliza un servidor DHCP.</li> <li>5 <b>[SUBNET MASK]</b><br/>Introduzca la máscara de subred si no se utiliza un servidor DHCP.</li> <li>6 <b>[DEFAULT GATEWAY]</b><br/>Introduzca la dirección de la puerta de enlace predeterminada para IPv4 cuando no se utilice un servidor DHCP.</li> <li>7 <b>[DNS1]</b><br/>Introduzca la dirección del servidor DNS1 (principal) para IPv4.<br/>Caracteres permitidos:<br/>Números (de 0 a 9), punto (.)</li> <li>8 <b>[DNS2]</b><br/>Introduzca la dirección del servidor DNS2 (secundario) para IPv4.<br/>Caracteres permitidos:<br/>Números (de 0 a 9), punto (.)</li> </ol> | <ol style="list-style-type: none"> <li>9 <b>[AUTO CONFIGURATION ON], [AUTO CONFIGURATION OFF]</b><br/>Seleccione [AUTO CONFIGURATION ON] para asignar la dirección IPv6 automáticamente.</li> <li>10 <b>[TEMPORARY ADDRESS]</b><br/>Seleccione [ON] para usar la dirección IPv6 temporal.</li> <li>11 <b>[IP ADDRESS]</b><br/>Introduzca la dirección IPv6 si la dirección IPv6 no se asigna automáticamente.</li> <li>12 <b>[PREFIX LENGTH]</b><br/>Introduzca la longitud del prefijo si la dirección IPv6 no se asigna automáticamente.</li> <li>13 <b>[DEFAULT GATEWAY]</b><br/>Introduzca la dirección de la puerta de enlace predeterminada para IPv6 si la dirección IPv6 no se asigna automáticamente.</li> <li>14 <b>[DNS1]</b><br/>Introduzca la dirección del servidor DNS1 (principal) para IPv6.<br/>Caracteres permitidos: números hexadecimales (0 a f), dos puntos (:)</li> <li>15 <b>[DNS2]</b><br/>Introduzca la dirección del servidor DNS2 (secundario) para IPv6.<br/>Caracteres permitidos: números hexadecimales (0 a f), dos puntos (:)</li> <li>16 <b>[Back], [Next]</b><br/>Haga clic en [Back] para volver a la pantalla original. Haga clic en [Next] para mostrar la pantalla de confirmación de configuración. Haga clic en [Submit] para actualizar la configuración.</li> </ol> |
|---|---|

**Nota**

- Cuando use las funciones "Adelante" y "Atrás" de su explorador, puede aparecer un mensaje de aviso con el mensaje "La página ha caducado". En dicho caso, haga clic en [Network config] otra vez puesto que no se garantizará la siguiente operación.
- Si cambia los ajustes de la LAN mientras está conectado a la LAN, puede desconectarse la conexión.

**Para la conexión LAN inalámbrica**

(Disponible solo si el módulo inalámbrico está instalado en el proyector)

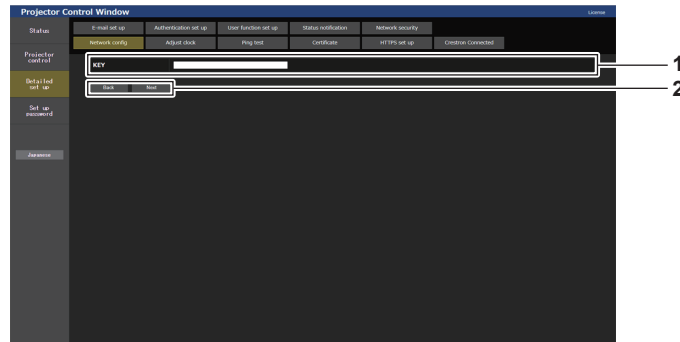

- |   |  |
|---|--|
| <p><b>1 [KEY]</b><br/>         Configure la clave de conexión.<br/>         Introduzca entre 8 y 15 caracteres alfanuméricos de byte único.</p> | <p><b>2 [Back], [Next]</b><br/>         Haga clic en [Back] para volver a la pantalla original. Haga clic en [Next] para mostrar la pantalla de confirmación de configuración. Haga clic en [Submit] para actualizar la configuración.</p> |
|---|--|

**Página [Adjust clock]**

Haga clic en [Detailed set up] → [Adjust clock].

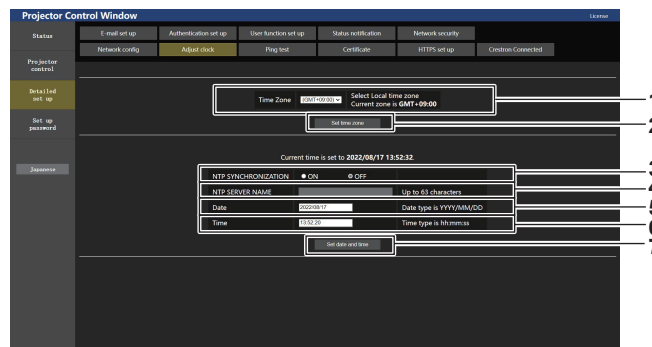

- |  |   |
|--|---|
| <p><b>1 [Time Zone]</b><br/>         Permite seleccionar la zona horaria.</p> <p><b>2 [Set time zone]</b><br/>         Actualiza el ajuste de la zona horaria.</p> <p><b>3 [NTP SYNCHRONIZATION]</b><br/>         Configure como [ON] al ajustar la fecha y el tiempo automáticamente.</p> <p><b>4 [NTP SERVER NAME]</b><br/>         Introduzca la dirección IP o el nombre del servidor NTP cuando haya configurado el ajuste de la fecha y hora de modo manual. (Para introducir el nombre del servidor, el servidor DNS debe estar configurado).</p> | <p><b>5 [Date]</b><br/>         Introduzca la fecha que se va a cambiar cuando [NTP SYNCHRONIZATION] se configura como [OFF].</p> <p><b>6 [Time]</b><br/>         Introduzca la hora que se va a cambiar cuando [NTP SYNCHRONIZATION] se configura como [OFF].</p> <p><b>7 [Set date and time]</b><br/>         Actualiza los ajustes de la fecha y de la hora.</p> |
|--|---|

**Nota**

- Es necesario cambiar la batería del interior del proyector cuando la hora aparece mal justo después de corregirla. Póngase en contacto con su distribuidor.

## Página [Ping test]

Compruebe si la red está conectada al servidor de correo electrónico, al servidor POP, al servidor DNS, etc. Haga clic en [Detailed set up] → [Ping test].



- 1 **[Input IP address]**  
Introduzca la dirección IP del servidor que desea probar.
- 2 **[Submit]**  
Ejecuta la prueba de conexión.

```
PING 192.168.0.8 (192.168.0.8): 56 data bytes
64 bytes from 192.168.0.8: seq=0 ttl=64 time=1.087 ms
64 bytes from 192.168.0.8: seq=1 ttl=64 time=0.804 ms
64 bytes from 192.168.0.8: seq=2 ttl=64 time=0.809 ms
64 bytes from 192.168.0.8: seq=3 ttl=64 time=0.705 ms

--- 192.168.0.8 ping statistics ---
4 packets transmitted, 4 packets received, 0% packet loss
round-trip min/avg/max = 0.705/0.851/1.087 ms
```

```
PING 100.0.0.0 (100.0.0.0): 56 data bytes

--- 100.0.0.0 ping statistics ---
4 packets transmitted, 0 packets received, 100% packet loss
```

- 3 **Ejemplo de pantalla cuando se ha establecido la conexión correctamente**
- 4 **Ejemplo de pantalla cuando ha fallado la conexión**

## Página [Certificate]

Para realizar la comunicación HTTPS o usar el sistema de control o el software de aplicación de Crestron Electronics, Inc., es necesario instalar el certificado para la autenticación en el proyector. Haga clic en [Detailed set up] → [Certificate].

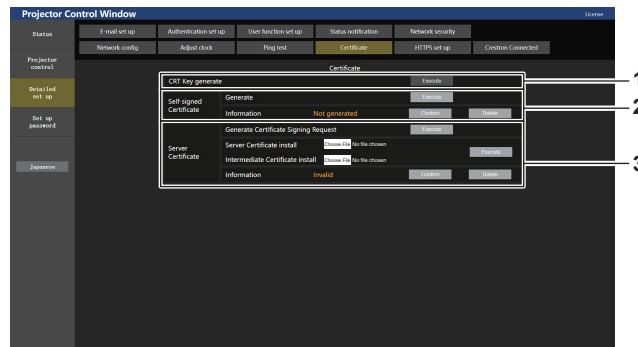

- 1 **[CRT Key generate]**  
Genera la clave CRT (Certificate).  
La página para generar la clave CRT se muestra haciendo clic en [Execute].  
Consulte los detalles en “Generación de la clave CRT” (➔ página 205).
- 2 **[Self-signed Certificate]**  
**[Generate]:**  
El proyector genera el certificado autofirmado.  
La página para generar el certificado autofirmado se muestra haciendo clic en [Execute].  
Consulte los detalles en “Generación del certificado autofirmado” (➔ página 208).  
**[Information]:**  
Muestra el estado del certificado autofirmado.
  - **[Not generated]:** el certificado autofirmado no se genera.
  - **[(nombre de host)]:** el certificado autofirmado se genera y es válido.  
Se muestra el nombre de host registrado en el certificado autofirmado.
  - **[Invalid (Reason: Server Certificate installed)]:** el certificado del servidor es válido, por lo que el certificado autofirmado no es válido.
 La información del certificado autofirmado generado se muestra haciendo clic en [Confirm].  
El certificado autofirmado generado puede eliminarse haciendo clic en [Delete].  
Consulte los detalles en “Confirmación de la información del certificado autofirmado” (➔ página 209).
- 3 **[Server Certificate]**  
**[Generate Certificate Signing Request]:**  
Genera la solicitud de firma (Certificate Signing Request).  
La página para generar la solicitud de firma se muestra haciendo clic en [Execute].  
Consulte los detalles en “Generación de la solicitud de firma” (➔ página 206).  
**[Server Certificate install]/[Intermediate Certificate install]:**  
Instala el certificado del servidor y el certificado intermedio.  
El certificado se instala en el proyector especificando el archivo de certificado y haciendo clic en [Execute].  
Consulte los detalles en “Instalación del certificado” (➔ página 207).  
**[Information]:**  
Muestra el estado del certificado del servidor.
  - **[Invalid]:** el certificado del servidor no está instalado. O, la clave CRT actual es distinta a la clave CRT usada para solicitar el certificado del servidor instalado.
  - **[(nombre de host)]:** el certificado del servidor está instalado y es válido.  
Se muestra el nombre de host registrado en el certificado del servidor.
  - **[Expired]:** el período de validez del certificado del servidor ha caducado.
 El nombre de host registrado en el certificado del servidor se muestra cuando se ha instalado el certificado del servidor y es válido.  
La información del certificado del servidor instalado se muestra haciendo clic en [Confirm].  
El certificado del servidor instalado y el certificado intermedio pueden eliminarse haciendo clic en [Delete].  
Consulte los detalles en “Confirmación de la información del certificado del servidor” (➔ página 208).

**Nota**

- El procedimiento de instalación del certificado podría no servir según el ordenador o navegador web que se use.

**Flujo de la configuración**

El flujo de la configuración es distinto según el certificado que se vaya a usar como certificado de seguridad: el certificado del servidor o el certificado autofirmado.

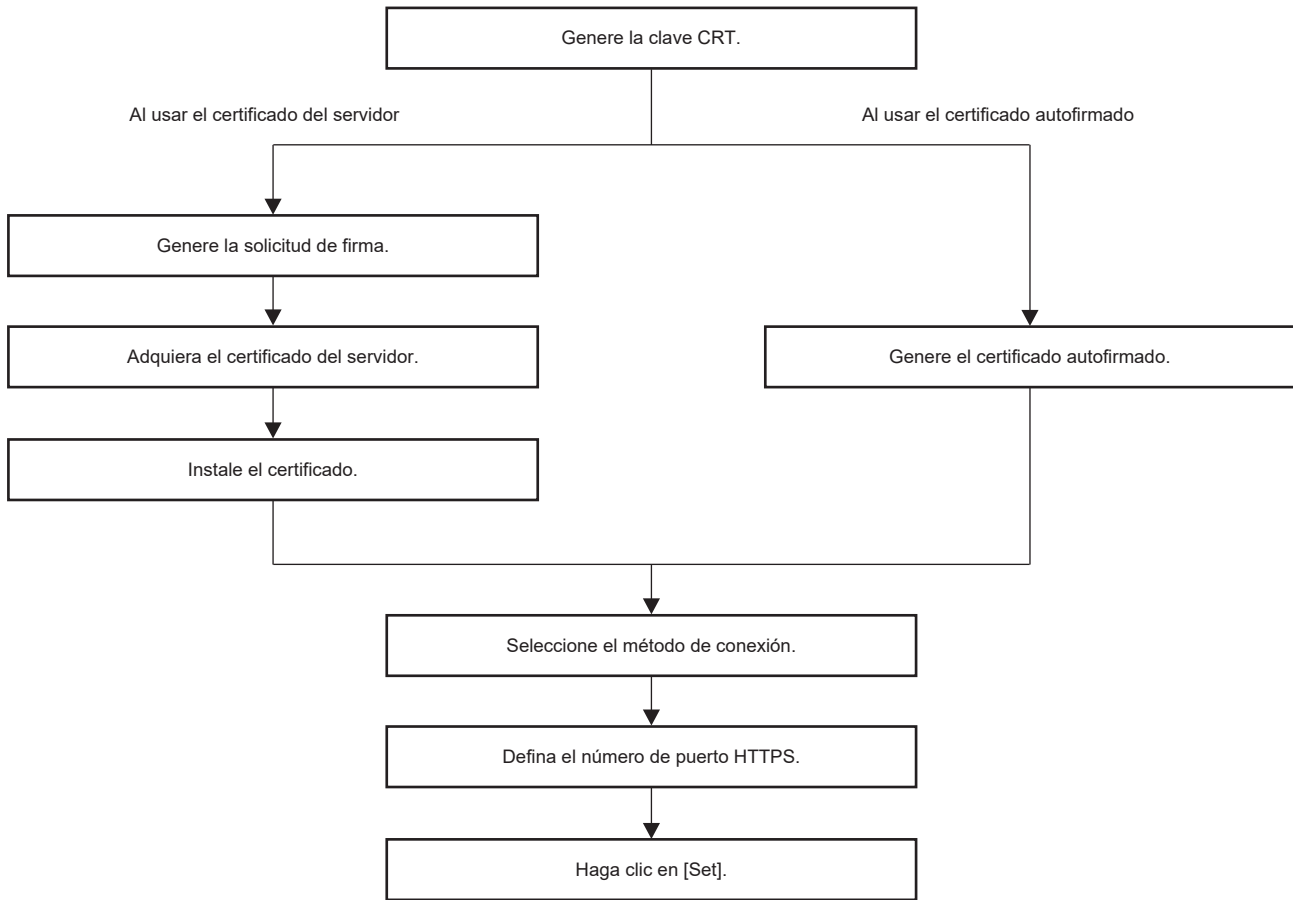

**Nota**

- Al usar el certificado del servidor, hay que solicitar a la entidad de certificación que emita el certificado del servidor que se usará entre el cliente y la entidad de certificación. Para el método de solicitud, etc., consulte a la entidad de certificación.

**Generación de la clave CRT**

Genere la clave CRT usada para el cifrado con el método e cifrado de clave pública RSA (Rivest-Shamir-Adleman cryptosystem). La clave CRT es un tipo de clave privada.

**1) Haga clic en [Certificate] → [CRT Key generate] → [Execute].**

- Se muestra la página para generar la clave CRT.

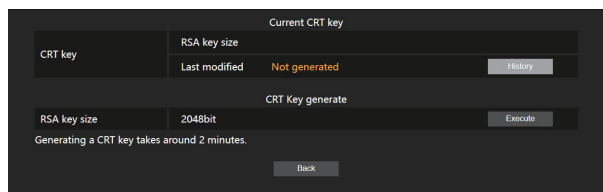

**2) Haga clic en [Execute].**

- Al generar la clave CRT por primera vez, aparece el siguiente mensaje una vez generada la CRT. Vaya al paso 4).  
“Clave CRT - Generada”
- Al generar la clave CRT por segunda o más veces, aparece el siguiente mensaje.  
“Se generará la clave CRT. Al actualizar la clave CRT, el certificado del servidor correspondiente con la clave CRT actual dejará de estar disponible. ¿Continuar?”

### 3) Haga clic en [OK].

- La clave CRT se generará y aparecerá el siguiente mensaje.  
“Clave CRT - Generada”

### 4) Haga clic en [OK].

- Al volver a hacer clic en [Certificate] → [CRT Key generate] → [Execute] puede confirmar la duración de la clave y la hora y fecha de la generación de la clave CRT actual con el valor de [RSA key size] y [Last modified] de [Current CRT key] en la fila superior de la página de generación de la clave CRT.

#### Nota

- Se muestra [Not generated] en [Last modified] para indicar que la clave CRT no se ha generado.
- [RSA key size] se fija en [2048bit]. El certificado del servidor podría no emitirse según la organización de certificación a la que deba solicitarse si la longitud de la clave es de 2048 bits.
- La generación de la clave CRT podría tardar unos dos minutos.
- Cuando la clave CRT se actualice, solicite el certificado del servidor o vuelva a generar el certificado autofirmado usando esa clave CRT. Es necesario un certificado vinculado a la clave CRT.
- La información de la clave CRT generada anteriormente se guarda, incluso si la clave CRT se actualiza. Para volver a la clave CRT anterior, consulte “Cancelación de la actualización de la clave CRT” (➔ página 206).

#### Cancelación de la actualización de la clave CRT

Puede volver a la clave CRT generada anteriormente solo una vez, incluso si la clave CRT se actualiza.

### 1) Haga clic en [Certificate] → [CRT Key generate] → [Execute].

- Se muestra la página para generar la clave CRT.

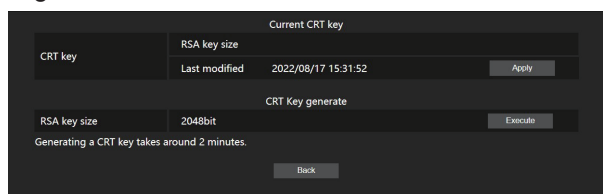

### 2) Haga clic en [History].

- Se muestra el siguiente contenido.

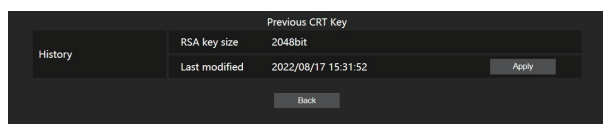

### 3) Confirme [RSA key size] y [Last modified] de la clave CRT para restaurarla.

### 4) Haga clic en [Apply].

- Aparece el siguiente mensaje de confirmación.  
“La clave CRT anterior se cargará. Genere el certificado autofirmado o instale el certificado del servidor correspondiente a la clave CRT. ¿Desea continuar?”

### 5) Haga clic en [OK].

- La clave CRT generada anteriormente se refleja como la clave CRT actual.

#### Nota

- Cuando se vuelve a la clave CRT generada anteriormente, hay que vincular un certificado a esa clave CRT.

#### Generación de la solicitud de firma

Al usar el certificado del servidor emitido por la entidad de certificación como certificado de seguridad, genere una solicitud de firma necesaria para solicitar la emisión a la entidad de certificación. Genere la solicitud de firma tras generar la clave CRT.

1) Haga clic en **[Certificate]** → **[Generate Certificate Signing Request]** → **[Execute]**.

- Se muestra la página para generar la solicitud de firma.



2) Introduzca la información necesaria para la solicitud.

- Los detalles de cada elemento son los siguientes. Introduzca la información conforme a los requisitos de la entidad de certificación a la que se está solicitando.

Elemento	Detalles	Límite de longitud de caracteres
<b>[Common Name]</b>	Introduzca el nombre del proyector o la dirección IP configurada en el proyector.	64 caracteres
<b>[Country]</b>	Introduzca el código del país definido en ISO 3166-1 alpha-2 (dos letras mayúsculas).	—
<b>[State]</b>	Introduzca la provincia, etc.	128 caracteres
<b>[Locality]</b>	Introduzca la región.	128 caracteres
<b>[Organization]</b>	Introduzca el nombre de la organización.	64 caracteres
<b>[Organization Unit]</b>	Introduzca el nombre de unidad de la organización.	64 caracteres
<b>[CRT key]</b>	<b>[RSA key size]</b>	Se muestra la longitud de la clave CRT actual.
	<b>[Last modified]</b>	Se muestran la fecha y hora de generación de la clave CRT actual.

3) Haga clic en **[OK]**.

- Se genera el archivo de solicitud de firma. Introduzca un nombre de archivo y guarde el archivo en la carpeta que desee.

4) Introduzca un nombre de archivo y haga clic en **[Guardar]**.

- El archivo para la solicitud de firma se guarda en la carpeta especificada.

**Nota**

- Los caracteres que se pueden introducir son los siguientes.
  - Números de un byte: 0 - 9
  - Letras de un byte: A - Z, a - z
  - Símbolos de un byte: - . \_ , + / ( )
- La solicitud de firma generada por el proyector tiene como formato PEM (extensión de archivo: pem).
- Solicite la emisión del certificado del servidor a la entidad de certificación usando el archivo de solicitud de firma guardado (formato PEM).

**Instalación del certificado**

Instale en el proyector el certificado del servidor y el certificado intermedio emitidos por la entidad de certificación.

1) Haga clic en **[Certificate]** → **[Server Certificate install]** → **[Elegir archivo]**.

- Aparece un cuadro de diálogo para seleccionar el archivo.

2) Seleccione el archivo del certificado del servidor y haga clic en **[Abrir]**.

- Si el certificado intermedio lo ha emitido una entidad de certificación junto con el certificado del servidor, continúe en el paso 3).
- Si la entidad de certificación solo ha emitido el certificado del servidor, continúe en el paso 5).

3) Haga clic en **[Elegir archivo]** en **[Intermediate Certificate install]**.

- Aparece un cuadro de diálogo para seleccionar el archivo.

4) Seleccione el archivo del certificado intermedio y haga clic en **[Abrir]**.

5) Haga clic en **[Execute]**.

- El certificado del servidor y el certificado intermedio se instalan en el proyector.

6) Haga clic en **[OK]**.

**Nota**

- Para confirmar la información del certificado del servidor instalado, consulte “Confirmación de la información del certificado del servidor” (➔ página 208).

**Confirmación de la información del certificado del servidor**

Confirme la información del certificado del servidor instalado en el proyector.

1) Haga clic en [Certificate] → [Server Certificate] → [Information] → [Confirm].

- Se muestra a información del certificado del servidor instalado. Los detalles de cada elemento son los siguientes.

Elemento	Detalles	
[Common Name]	Se muestran el nombre del proyector o la dirección IP.	
[Country]	Se muestra el código del país definido en ISO 3166-1 alpha-2 (dos letras mayúsculas).	
[State]	Se muestra la provincia, etc.	
[Locality]	Se muestra la región.	
[Organization]	Se muestra el nombre de la organización.	
[Organization Unit]	El nombre de la unidad de la organización no se muestra. Aparece como un asterisco.	
[Not Before]	Muestra la fecha y hora de emisión del certificado autofirmado.	
[Not After]	Muestra la fecha y hora de caducidad del certificado autofirmado.	
[CRT key]	[RSA key size]	Se muestra la longitud de la clave CRT.
	[Last modified]	Se muestran la fecha y hora de generación de la clave CRT.

**Nota**

- El certificado del servidor instalado y el certificado intermedio pueden eliminarse haciendo clic en [Certificate] → [Server Certificate] → [Delete].  
Sin embargo, no puede eliminarse cuando [HTTPS set up] → [Connection] se configura como [HTTPS]. Elimínelo tras cambiar la configuración para establecer la comunicación HTTP.  
Para eliminar el certificado del servidor centro del período de validez, confirme que el archivo del certificado utilizado para la instalación está disponible. Será necesario para volver a instalar el certificado del servidor.

**Generación del certificado autofirmado**

Si el certificado del servidor emitido por la entidad de certificación no se usa como el certificado de seguridad, es posible usar el certificado autofirmado generado en el proyector. Genere el certificado autofirmado tras generar la clave CRT.

1) Haga clic en [Certificate] → [Self-signed Certificate] → [Generate] → [Execute].

- La página para generar el certificado autofirmado se muestra.



2) Introduzca la información necesaria para la generación.

- Los detalles de cada elemento son los siguientes.

Elemento	Detalles	Límite de longitud de caracteres
[Common Name]	Introduzca el nombre del proyector o la dirección IP configurada en el proyector.	64 caracteres
[Country]	Introduzca el código del país definido en ISO 3166-1 alpha-2 (dos letras mayúsculas).	—
[State]	Introduzca la provincia, etc.	128 caracteres
[Locality]	Introduzca la región.	128 caracteres
[Organization]	Introduzca el nombre de la organización.	64 caracteres
[Organization Unit]	Introduzca el nombre de unidad de la organización.	64 caracteres



Elemento	Detalles		Límite de longitud de caracteres
[CRT key]	[RSA key size]	Se muestra la longitud de la clave CRT actual.	—
	[Last modified]	Se muestran la fecha y hora de generación de la clave CRT actual.	—

### 3) Haga clic en [OK].

- Se genera el certificado autofirmado.

#### Nota

- Los caracteres que se pueden introducir son los siguientes.
  - Números de un byte: 0 - 9
  - Letras de un byte: A - Z, a - z
  - Símbolos de un byte: - . \_ , + / ( )

#### Confirmación de la información del certificado autofirmado

Confirme la información del certificado autofirmado generado por el proyector.

### 1) Haga clic en [Certificate] → [Self-signed Certificate] → [Information] → [Confirm].

- Se muestra la información del certificado autofirmado generado. Los detalles de cada elemento son los siguientes.

Elemento	Detalles	
[Common Name]	Se muestran el nombre del proyector o la dirección IP.	
[Country]	Se muestra el código del país definido en ISO 3166-1 alpha-2 (dos letras mayúsculas).	
[State]	Se muestra la provincia, etc.	
[Locality]	Se muestra la región.	
[Organization]	Se muestra el nombre de la organización.	
[Organization Unit]	Se muestra el nombre de la unidad de la organización.	
[Not Before]	Muestra la fecha y hora de emisión del certificado autofirmado.	
[Not After]	Muestra la fecha y hora de caducidad del certificado autofirmado (hora local correspondiente a las 23:59, del 31 de diciembre de 2035 en la hora del meridiano de Greenwich).	
[CRT key]	[RSA key size]	Se muestra la longitud de la clave CRT.
	[Last modified]	Se muestran la fecha y hora de generación de la clave CRT.

#### Nota

- El certificado autofirmado generado puede eliminarse haciendo clic en [Certificate] → [Self-signed Certificate] → [Delete]. Sin embargo, no puede eliminarse cuando [HTTPS set up] → [Connection] se configura como [HTTPS]. Elimínelo tras cambiar la configuración para establecer la comunicación HTTP.

### Página [HTTPS set up]

Configure esta página si se va a usar la comunicación HTTPS (Hypertext Transfer Protocol Secure) cifrada con el protocolo SSL/TLS entre el ordenador y el proyector mientras se usa la función de control web.

Haga clic en [Detailed set up] → [HTTPS set up].

Para realizar la comunicación HTTPS, antes es necesario instalar el certificado de autenticación en el proyector. Para obtener más información sobre cómo instalar el certificado, consulte “Página [Certificate]” (➔ página 204).

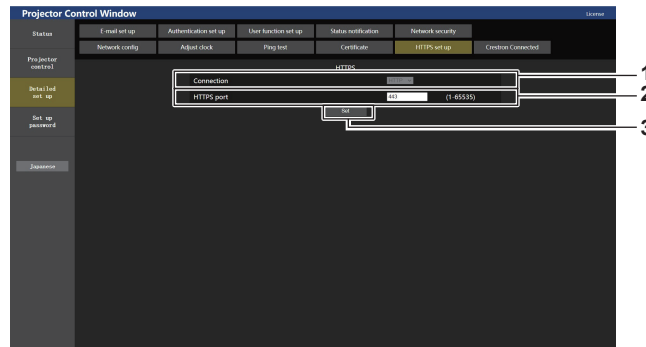

#### 1 [Connection]

Defina el método de conexión al proyector.

- **[HTTP]:** usa la comunicación HTTP. (Configuración por defecto)
- **[HTTPS]:** usa la comunicación HTTPS.

#### 2 [HTTPS port]

Define el número de puerto que se usará con la comunicación HTTPS.

Número de puerto admisible: 1 a 65535  
Configuración por defecto: 443

#### 3 [Set]

Activa el ajuste.

### Nota

- Cuando el ajuste [Connection] se cambia de [HTTPS] a [HTTP], la pantalla podría no visualizarse si se realizan la operación o la actualización de la pantalla de control web. En tal caso, borre la caché del navegador web.

## Página [Crestron Connected]

Configure la información necesaria para conectar el sistema de control de Crestron Electronics, Inc. al proyector, y la información para supervisar/controlar el proyector con el sistema de control de Crestron Electronics, Inc. Cuando el menú [RED] → [NETWORK CONTROL] → [Crestron Connected(TM)] se configura como [NO], la página [Crestron Connected] no se puede configurar.

Haga clic en [Detailed set up] → [Crestron Connected].

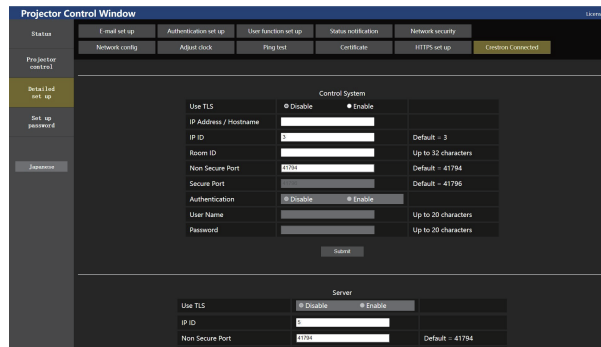

### ■ [Control System]

Configure los ajustes necesarios para conectar como cliente el sistema de control al proyector.

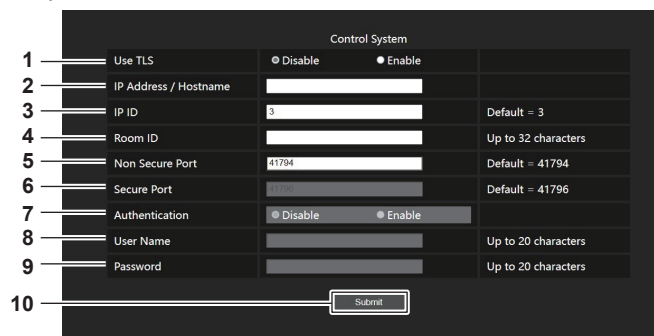

#### 1 [Use TLS]

Configura la comunicación segura.

##### [Disable]:

Realiza la comunicación no segura.

##### [Enable]:

Realiza la comunicación segura usando TLS (Transport Layer Security).

#### 2 [IP Address / Hostname]

Introduzca la dirección IP o el nombre del destino de la conexión.

#### 3 [IP ID]

Configura el ID de IP usado para determinar dónde está el proyector en la red. (Un número de hasta cuatro dígitos)  
Valor predeterminado: 3

#### 4 [Room ID]

Configura el ID de sala usado para determinar dónde está el proyector en la red. (Hasta 32 caracteres de media anchura)

#### 5 [Non Secure Port]

Configura el número de puerto que se usará con la comunicación no segura.  
Valor predeterminado: 41794

#### 6 [Secure Port]

Configura el número de puerto que se usará con la comunicación segura.  
Valor predeterminado: 41796

#### 7 [Authentication]

Seleccione la autenticación con el destino de la conexión usado con la comunicación segura.

##### [Disable]:

No realiza la autenticación de la conexión.

##### [Enable]:

Realiza la autenticación de la conexión.

#### 8 [User Name]

Introduzca el nombre de usuario usado para la autenticación de la conexión. (Hasta 20 caracteres de media anchura)

#### 9 [Password]

Introduzca la contraseña usada para la autenticación de la conexión. (Hasta 20 caracteres de media anchura)

#### 10 [Submit]

Actualiza la configuración de [Control System].

### Nota

- Cuando [Use TLS] está configurado como [Disable], [Authentication] se fija en [Disable], y [Secure Port] no puede ajustarse.

## ■ [Server]

Configure los ajustes necesarios para acceder al proyector asignado a un servidor usando el sistema de control.

The screenshot shows a 'Server' configuration form with the following fields and controls:

- 1: Use TLS (radio buttons for Disable and Enable)
- 2: IP ID (text input field with '5')
- 3: Non Secure Port (text input field with '41794', default = 41794)
- 4: Secure Port (text input field, default = 41796)
- 5: Authentication (radio buttons for Disable and Enable)
- 6: User Name (text input field, up to 20 characters)
- 7: Password (text input field, up to 20 characters)
- 8: Crestron Fusion in the Cloud (FITC) (radio buttons for Disable and Enable)
- 9: FITC URL (text input field)
- 10: Submit button

### 1 [Use TLS]

Configura la comunicación segura.

**[Disable]:**

Realiza la comunicación no segura.

**[Enable]:**

Realiza la comunicación segura usando TLS (Transport Layer Security).

### 2 [IP ID]

Configura el ID de IP usado para determinar dónde está el proyector en la red. (Un número de hasta cuatro dígitos)

### 3 [Non Secure Port]

Configura el número de puerto que se usará con la comunicación no segura.

Valor predeterminado: 41794

### 4 [Secure Port]

Configura el número de puerto que se usará con la comunicación segura.

Valor predeterminado: 41796

### 5 [Authentication]

Seleccione la autenticación con el destino de la conexión usado con la comunicación segura.

**[Disable]:**

No realiza la autenticación de la conexión.

**[Enable]:**

Realiza la autenticación de la conexión.

### 6 [User Name]

Introduzca el nombre de usuario usado para la autenticación de la conexión. (Hasta 20 caracteres de media anchura)

### 7 [Password]

Introduzca la contraseña usada para la autenticación de la conexión. (Hasta 20 caracteres de media anchura)

### 8 [Crestron Fusion in the Cloud (FITC)]

Establece si se usará el servidor Fusion en la nube.

**[Disable]:**

No se usa el servidor Fusion en la nube.

**[Enable]:**

Usa el servidor Fusion en la nube.

### 9 [FITC URL]

Introduzca la URL del servidor Fusion en la nube.

### 10 [Submit]

Actualiza la configuración de [Server].

## Nota

- [Use TLS] se fijará en [Disable] si no se han instalado ni el certificado del servidor ni el certificado autofirmado.
- Cuando [Use TLS] está configurado como [Disable], [Authentication] se fija en [Disable], y [Secure Port] no puede ajustarse.
- Si [Crestron Fusion in the Cloud (FITC)] se configura como [Disable], no se puede introducir [FITC URL].

## ■ [Auto Discovery]

Configure el proceso en espera frente al protocolo de búsqueda del sistema de control y el software de aplicación.

The screenshot shows the 'Auto Discovery' configuration form with the following fields and controls:

- 1: Auto Discovery (radio buttons for Disable and Enable)
- 2: Submit button

### 1 [Auto Discovery]

**[Disable]:**

Desactiva el proceso en espera.

**[Enable]:**

Activa el proceso en espera y activa la detección automática del proyector.

### 2 [Submit]

Actualiza la configuración de [Auto Discovery].

### ■ [XiO Cloud]

Configure los ajustes para administrar los dispositivos con XiO Cloud.

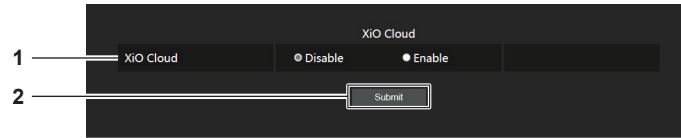

1 **[XiO Cloud]**

**[Disable]:**

Desactiva la función XiO Cloud.

**[Enable]:**

Activa la función XiO Cloud.

2 **[Submit]**

Actualiza la configuración de [XiO Cloud].

### ■ [Proxy]

Configure los ajustes del servidor proxy.

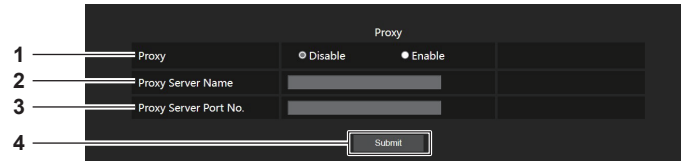

1 **[Proxy]**

**[Disable]:**

No usa el servidor proxy.

**[Enable]:**

Usa el servidor proxy.

2 **[Proxy Server Name]**

Introduzca el nombre del servidor proxy o la dirección IPv4.

3 **[Proxy Server Port No.]**

Introduzca el número de puerto del servidor proxy.

4 **[Submit]**

Actualiza la configuración de [Proxy].

### Nota

- [Proxy Server Name] no admite la dirección IPv6.

Página [E-mail set up]

Envíe un correo a las direcciones de correo predeterminadas (un máximo de dos) cuando se produce un problema.

Haga clic en [Detailed set up] → [E-mail set up].

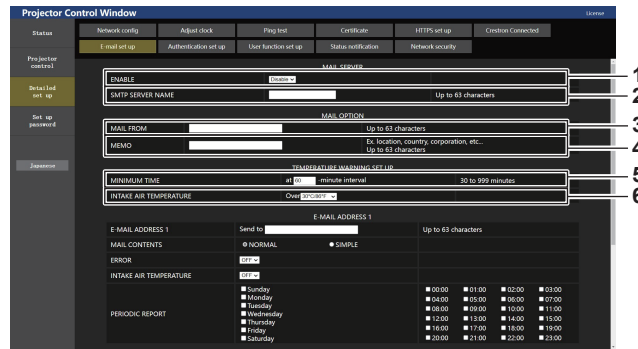

- 1 **[ENABLE]**  
 Seleccione [Enable] para usar la función de correo electrónico.
- 2 **[SMTP SERVER NAME]**  
 Introduzca la dirección IP o el nombre del servidor de correo electrónico (SMTP). (Para introducir el nombre del servidor, el servidor DNS debe estar configurado).
- 3 **[MAIL FROM]**  
 Introduzca la dirección de correo electrónico del proyector. (Hasta 63 caracteres de un solo byte)
- 4 **[MEMO]**  
 Introduzca información como la ubicación del proyector que notifica el remitente del correo electrónico. (Hasta 63 caracteres de un solo byte)

- 5 **[MINIMUM TIME]**  
 Cambie el intervalo mínimo para el correo de advertencia de temperatura. El valor predeterminado es de 60 minutos. En este caso, no se enviará otro correo electrónico durante 60 minutos después de enviar el correo de advertencia de temperatura incluso si alcanza la temperatura de advertencia.
- 6 **[INTAKE AIR TEMPERATURE]**  
 Cambie el ajuste de temperatura del correo de advertencia de temperatura. Se envía un correo de advertencia de temperatura cuando la temperatura supera este valor.

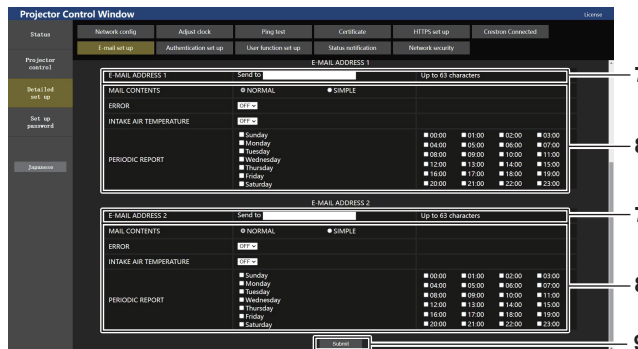

- 7 **[E-MAIL ADDRESS 1], [E-MAIL ADDRESS 2]**  
 Introduzca la dirección de correo electrónico a la que se enviará el correo. Deje [E-MAIL ADDRESS 2] en blanco cuando no se usen dos direcciones de correo electrónico.

- 8 **Configuración de las condiciones para enviar un correo electrónico**  
 Seleccione las condiciones para enviar un correo electrónico.  
**[MAIL CONTENTS]:**  
 Seleccione [NORMAL] o [SIMPLE].
  - **[NORMAL]:** seleccione esta opción al enviar información detallada, incluido el estado del proyector.
  - **[SIMPLE]:** seleccione esta opción al enviar información básica mínima, como información de un error.**[ERROR]:**  
 Envíe un mensaje de correo electrónico cuando aparezca un error en el autodiagnóstico.  
**[INTAKE AIR TEMPERATURE]:**  
 Envíe un mensaje de correo electrónico cuando la temperatura de entrada de aire alcance el valor establecido en el campo superior.  
**[PERIODIC REPORT]:**  
 Coloque una marca de selección aquí para enviar un correo electrónico periódicamente. Se enviará un correo el día y la hora con la marca de selección.
- 9 **[Submit]**  
 Actualiza los ajustes y envía los detalles por correo electrónico.

**Página [Authentication set up]**

Configure los elementos de autenticación cuando las autenticaciones POP o SMTP son necesarias para enviar un correo electrónico.

Haga clic en [Detailed set up] → [Authentication set up].

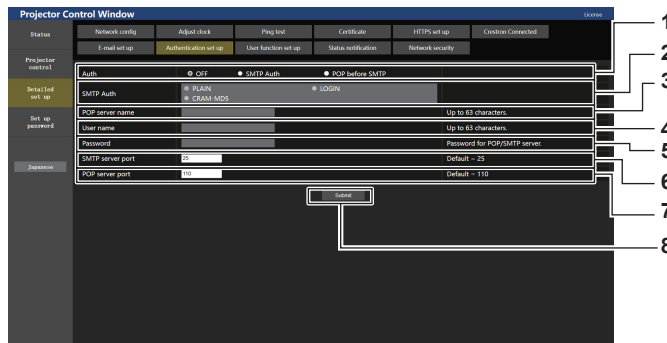

- |   |   |
|---|---|
| <p><b>1 [Auth]</b><br/>                 Seleccione el método de autenticación especificado por su proveedor de servicio de Internet.</p> <p><b>2 [SMTP Auth]</b><br/>                 Debe ajustarse cuando se ha seleccionado la autenticación SMTP.</p> <p><b>3 [POP server name]</b><br/>                 Introduzca el nombre del servidor POP.<br/>                 Caracteres permitidos:<br/>                 Alfanuméricos(A - Z, a - z, 0 - 9)<br/>                 Signo menos (-), punto (.), dos puntos (:)</p> | <p><b>4 [User name]</b><br/>                 Introduzca el nombre de usuario del servidor POP o del servidor SMTP.</p> <p><b>5 [Password]</b><br/>                 Introduzca la contraseña del servidor POP o del servidor SMTP.</p> <p><b>6 [SMTP server port]</b><br/>                 Introduzca el número de puerto del servidor SMTP.<br/>                 (Normalmente 25)</p> <p><b>7 [POP server port]</b><br/>                 Introduzca el número de puerto del servidor POP.<br/>                 (Normalmente 110)</p> <p><b>8 [Submit]</b><br/>                 Actualice los ajustes.</p> |
|---|---|

**Contenido del correo electrónico enviado**

**Ejemplo del correo electrónico enviado cuando se ha configurado la función de correo electrónico**

Se envía el siguiente correo electrónico cuando se han configurado los ajustes de correo electrónico.

- Ejemplo: cuando [MAIL CONTENTS] se configura como [SIMPLE] en la página [E-mail set up]

```

==== Panasonic projector report(CONFIGURE) ====
Projector Type      : PT-MZ20K
Serial No          : 123456789012

----- E-mail setup data -----
TEMPERATURE WARNING SETUP
MINIMUM TIME              at [ 60 ] minutes interval
INTAKE AIR TEMPERATURE   Over [ 46 degC / 114 degF ]

ERROR
INTAKE AIR TEMPERATURE   [ ON ]

PERIODIC REPORT
Sunday [ OFF ] Monday [ OFF ] Tuesday [ OFF ] Wednesday [ OFF ]
Thursday [ OFF ] Friday [ OFF ] Saturday [ OFF ]

00:00 [ OFF ] 01:00 [ OFF ] 02:00 [ OFF ] 03:00 [ OFF ]
04:00 [ OFF ] 05:00 [ OFF ] 06:00 [ OFF ] 07:00 [ OFF ]
08:00 [ OFF ] 09:00 [ OFF ] 10:00 [ OFF ] 11:00 [ OFF ]
12:00 [ OFF ] 13:00 [ OFF ] 14:00 [ OFF ] 15:00 [ OFF ]
16:00 [ OFF ] 17:00 [ OFF ] 18:00 [ OFF ] 19:00 [ OFF ]
20:00 [ OFF ] 21:00 [ OFF ] 22:00 [ OFF ] 23:00 [ OFF ]

----- Wired network configuration (IPv4) -----
DHCP Client             OFF
IP address              192.168.0.8
MAC address             12:34:56:78:90:12

----- Wired network configuration (IPv6) -----
Auto Configuration
Auto Configuration     ON
Link Local Address
Link Local Address     fe80::20b:97ff:fe41:e7e5
MAC address            00:0B:97:41:E7:E5

----- Error information -----
SELF TEST              : NO ERRORS

Mon Jan 01 12:34:56 20XX

----- Memo -----
    
```

## Ejemplo de correo electrónico enviado por un error

Se envía el siguiente mensaje de correo electrónico cuando ocurre un error.

- Ejemplo: cuando [MAIL CONTENTS] se configura como [SIMPLE] en la página [E-mail set up]

```

=== Panasonic projector report(ERROR) ===
Projector Type   : PT-MZ20K
Serial No       : 123456789012

----- Wired network configuration (IPv4) -----
DHCP Client     OFF
IP address      192.168.0.8
MAC address     12:34:56:78:90:12

----- Wired network configuration (IPv6) -----
Auto Configuration
ON
Link Local Address
fe80::20b:97ff:fe41:e7e5
MAC address     00:0B:97:41:E7:E5

----- Error information -----
SELF TEST      : WARNING
U081 Low AC voltage warning (below 90V)

Mon Jan 01 12:34:56 20XX

----- Memo -----
    
```

## Página [User function set up]

Configure el límite de función para la cuenta de usuario estándar.

Haga clic en [Detailed set up] → [User function set up].



- [Remote preview lite]**  
Para desactivar la función remote preview lite para la cuenta de usuario estándar, establezca [Disable].
- [Submit]**  
Actualiza los ajustes.

## Página [Status notification]

Ajuste la función de notificación push. Se envía una notificación push de la información actualizada al software de aplicación vinculado al proyector, como “Multi Monitoring & Control Software”, cuando se produce un cambio de estado, por ejemplo, un error en el proyector.

Haga clic en [Detailed set up] → [Status notification].

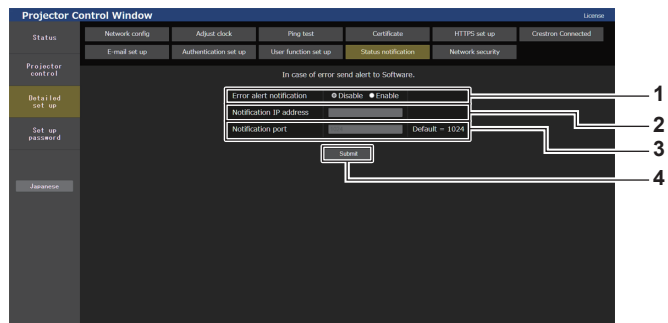

- [Error alert notification]**  
Configure como [Enable] para usar la función de notificación push.
- [Notification IP address]**  
Introduzca la dirección IPv4 del destino de notificación.
- [Notification port]**  
Introduzca el número de puerto del destino de notificación.
- [Submit]**  
Actualiza los ajustes.



## Página [Network security]

Realice el ajuste para proteger el proyector de un ataque externo o uso indebido a través de LAN. Haga clic en [Detailed set up] → [Network security].



### 1 [COMMAND PROTECT]

Realiza el ajuste de autenticación de la conexión al usar la función de control de comando.

#### [DISABLE]:

Conecta el proyector en el modo sin protección. La autenticación de la conexión no se realiza.

#### [ENABLE]:

Conecta el proyector en el modo de protección. La autenticación de la conexión se realiza con el nombre de usuario y la contraseña de la cuenta del administrador.

### 2 [Submit]

Actualiza los ajustes.

Se muestra la pantalla de confirmación cuando se hace clic en [Submit] con [DISABLE] seleccionado para [COMMAND PROTECT]. Para actualizar el ajuste, haga clic en [OK] en la pantalla de confirmación.

## Nota

- Cuando [COMMAND PROTECT] se configura como [DISABLE], el proyector queda vulnerable frente a las amenazas de la red porque la autenticación de la conexión no se llevará a cabo. Use esta función si entiende los riesgos asociados.
- Para saber cómo actualizar la función de control de comando, consulte “Comandos de control mediante LAN” (➔ página 263).

## [Set up password]

### Página [Set up password] (si el acceso se realiza con una cuenta del administrador)

Haga clic en [Set up password].

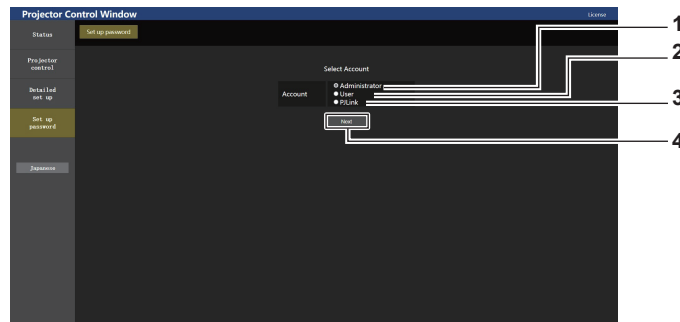

### 1 [Administrator]

Seleccione este elemento al cambiar la configuración de la cuenta del administrador.

### 2 [User]

Seleccione este elemento al cambiar la configuración de la cuenta de usuario estándar.

### 3 [PJLink]

Seleccione este elemento al cambiar la configuración de la cuenta de PJLink.

### 4 [Next]

Muestra la pantalla para cambiar el ajuste de la contraseña.

**[Administrator]**

Defina el nombre de usuario y la contraseña de la cuenta del administrador.

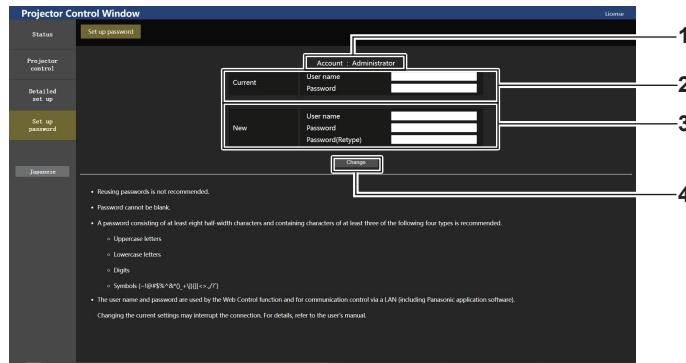

- 1 **[Account]**  
Muestra la cuenta que se va a modificar.
- 2 **[Current]**  
**[User name]:**  
Introduce el nombre de usuario actual.  
**[Password]:**  
Introduzca la contraseña actual.
- 3 **[New]**  
**[User name]:**  
Introduzca el nuevo nombre de usuario deseado. (Hasta 16 caracteres de un solo byte)  
**[Password]:**  
Introduzca la nueva contraseña deseada. (Hasta 16 caracteres de un solo byte)  
**[Password(Retyp)]:**  
Vuelva a introducir la nueva contraseña deseada.
- 4 **[Change]**  
Determina el cambio de la contraseña.

**Nota**

- Para cambiar la configuración de la cuenta del administrador, es necesario introducir [User name] y [Password] en [Current].
- Si el proyector ya está registrado en el software de aplicación (como "Multi Monitoring & Control Software" y "Smart Projector Control") que usa el control de comunicación por LAN, la comunicación con el proyector no será posible si se cambian un nombre de usuario o una contraseña para [Administrator]. Si se cambian un nombre de usuario o una contraseña para [Administrator], actualice la información de registro del software de aplicación que se esté usando.

**[User]**

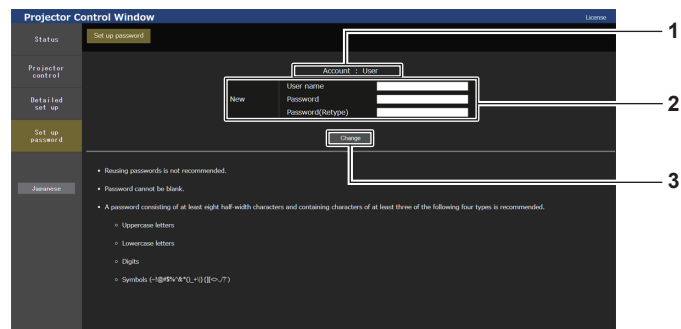

- 1 **[Account]**  
Muestra la cuenta que se va a modificar.
- 2 **[New]**  
**[User name]:**  
Introduzca el nuevo nombre de usuario deseado. (Hasta 16 caracteres de un solo byte)  
**[Password]:**  
Introduzca la nueva contraseña deseada. (Hasta 16 caracteres de un solo byte)  
**[Password(Retyp)]:**  
Vuelva a introducir la nueva contraseña deseada.
- 3 **[Change]**  
Determina el cambio de la contraseña.

**[PJLink]**

Modifique el nombre de usuario y la contraseña de la cuenta de PJLink.

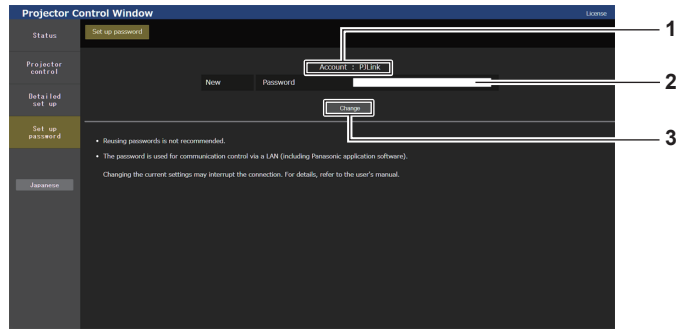

- 1 **[Account]**  
Muestra la cuenta que se va a modificar.
- 2 **[New Password]**  
Introduzca la nueva contraseña deseada. (Hasta 32 caracteres de media anchura)
- 3 **[Change]**  
Determina el cambio de la contraseña.

**[Set up password] (si el acceso se produce con una cuenta de usuario estándar)**

Modifique el nombre de usuario y la contraseña de la cuenta de usuario estándar.

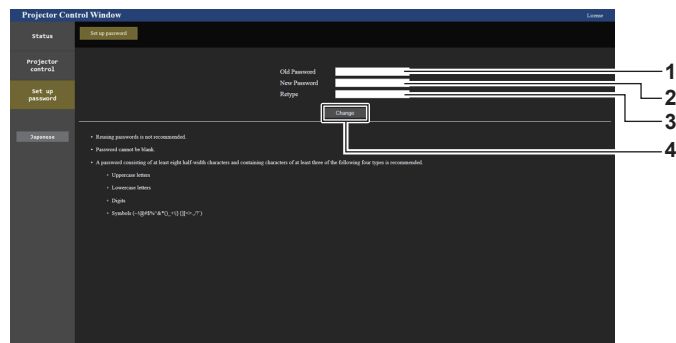

- 1 **[Old Password]**  
Introduzca la contraseña actual.
- 2 **[New Password]**  
Introduzca la nueva contraseña deseada. (Hasta 16 caracteres de un solo byte)
- 3 **[Retype]**  
Vuelva a introducir la nueva contraseña deseada.
- 4 **[Change]**  
Determina el cambio de la contraseña.

**Página de descarga de licencia**

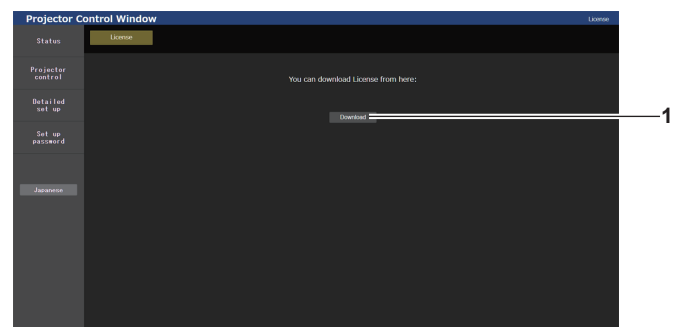

- 1 **[Download]**  
La licencia para el software de código abierto usado en el proyector se descarga haciendo clic en este elemento. Especifique el destino para guardar y descargue la licencia.

**Nota**

- La licencia proporcionada es un archivo de texto, y se guarda en el firmware del proyector con el archivo comprimido de formato zip. Nombre de archivo: License.zip

# Uso de la función de monitor de información

El estado del proyector puede consultarse en el monitor de información del panel de control.

## Modo de pantalla

El monitor de información se clasifica en estos cuatro modos.

<b>Modo oculto</b>	Este es uno de los modos de la pantalla en estado normal, y se puede seleccionar cuando no se muestra información en la pantalla mientras el dispositivo no está en funcionamiento. Configure el modo de funcionamiento del menú → menú [SETUP] → [INFO MONITOR] → [DEFAULT] como [OFF].
<b>Modo USER VIEW</b>	Este es uno de los modos de la pantalla en estado normal, y se puede seleccionar para mostrar de forma constante la información básica del proyector mientras el dispositivo no está en funcionamiento. Configure el modo de funcionamiento del menú → menú [SETUP] → [INFO MONITOR] → [DEFAULT] como [USER VIEW]. <ul style="list-style-type: none"> <li>La información que se visualizará en pantalla puede configurarse en el modo de funcionamiento del menú → menú [SETUP] → [INFO MONITOR].</li> <li>Se pueden visualizar hasta cuatro parámetros de información. La pantalla cambiará aproximadamente cada dos segundos si se seleccionan cinco o más parámetros de información para su visualización.</li> </ul>
<b>Modo de funcionamiento del menú</b>	Este es el modo de la pantalla para trabajar con el monitor de información. También puede consultarse el estado del proyector. Al pulsar el botón <INFO> del panel de control durante el modo oculto/modo USER VIEW, el monitor de información cambiará al modo de funcionamiento del menú y se visualizará el menú superior.
<b>Modo de notificación de error</b>	El símbolo de error/advertencia se muestra automáticamente cuando se producen un error o una advertencia en el proyector. (► página 231)

### Nota

- Si hay un error o una advertencia en el proyector, el monitor de información pasará al modo oculto/modo USER VIEW cuando se encienda la alimentación principal del proyector y cuando el proyector cambie al estado en espera.

## Menú superior

Al pulsar el botón <INFO> del panel de control con el monitor de información en el modo oculto/modo USER VIEW, el monitor de información cambiará al modo de funcionamiento del menú y se visualizará el menú superior. El menú superior incluye los siguientes elementos.

Elemento del menú superior	Descripción	Página
[USER VIEW]	Muestra la información básica del proyector.	221
[SETUP]	Configura el ID del proyector, el ajuste del monitor de información y el ajuste de red en el sub-menú.	222
[STATUS]	Muestra el estado del proyector.	229

### Nota

- La información puede visualizarse o los ajustes pueden configurarse incluso si el proyector está en modo en espera.

## Sub-menú

Pulse ▲▼ para seleccionar [SETUP] en el menú superior, y pulse el botón <ENTER> para visualizar el sub-menú.

Elemento de sub-menú	Descripción	Ajuste predeterminado	Página
[PROJECTOR]	Realiza la configuración y las operaciones del proyector.	—	222
[INFO MONITOR]	Configura el monitor de información.	—	223
[NETWORK]	Permite configurar los ajustes para usar la función de red.	—	225

### Nota

- Salvo por algunas operaciones de entrada en el estado en espera, no es posible el funcionamiento con el mando a distancia.

## Procedimiento de funcionamiento básico en el modo de funcionamiento del menú

1) Pulse el botón <INFO> del panel de control.

- Aparece la pantalla del menú superior.

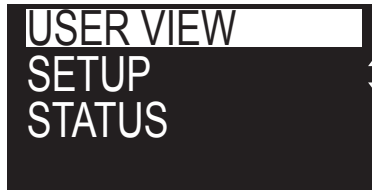

2) Pulse ▲▼ para seleccionar un elemento del menú superior.

- El elemento seleccionado se muestra invertido.

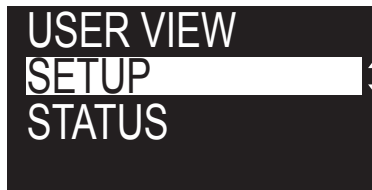

3) Pulse el botón <ENTER>.

- Se visualiza el sub-menú del menú superior seleccionado.



4) Pulse ▲▼ para seleccionar un elemento del sub-menú, y pulse el botón <ENTER>.

- Aparece la pantalla de configuración.

5) Pulse ◀▶ para cambiar al ajuste.

### Nota

- Al pulsar el botón <INFO> mientras se está visualizando el modo de funcionamiento del menú, volverá a la pantalla anterior.
- El monitor de información cambiará al modo oculto/modo USER VIEW automáticamente si no se realiza ninguna operación durante unos 60 segundos durante el modo de funcionamiento del menú. Al pulsar el botón <INFO> del panel de control, se vuelve a la pantalla del modo de funcionamiento del menú original.

## Menú [USER VIEW]

Configure el monitor de información en el modo de funcionamiento del menú pulsando el botón <INFO> del panel de control.

Para saber cómo funciona el menú, consulte “Procedimiento de funcionamiento básico en el modo de funcionamiento del menú” (➔ página 221).

### [USER VIEW]

Muestre la información básica del proyector.

1) Pulse ▲▼ para seleccionar [USER VIEW].

2) Pulse el botón <ENTER>.

- Se muestra la información.

3) Pulse ▲▼ para cambiar las páginas.

- La página cambiará cada vez que pulse el botón.

[INPUT]	Entrada seleccionada actualmente
---------	----------------------------------

[SIGNAL NAME]	Nombre de la señal de entrada
[AC VOLTAGE]	Tensión de alimentación de entrada
[INTAKE AIR TEMP.]	Temperatura del aire de entrada del proyector
[EXHAUST AIR TEMP.]	Temperatura del aire de salida del proyector
[SHUTTER]	Estado del obturador ([CLOSE]: función del obturador activada; [OPEN]: función del obturador desactivada)
[FREEZE]	Estado de la función congelado ([ON]: en pausa; [OFF]: desactivada)
[OSD]	Estado de la función del menú en pantalla ([ON]: visible; [OFF]: oculto)
[IP ADDRESS(WIRED)]	Dirección IP de la LAN por cable*1

\*1 Para la dirección IPv6, se visualiza "(IPv6)" en lugar de la dirección IP.

## Menú [SETUP]

Configure el monitor de información en el modo de funcionamiento del menú pulsando el botón <INFO> del panel de control.

Para saber cómo funciona el menú, consulte "Procedimiento de funcionamiento básico en el modo de funcionamiento del menú" (➔ página 221).

## [PROJECTOR]

Realice la configuración y las operaciones del proyector.

### ■ [PROJECTOR ID]

El proyector tiene una función de ajuste de número de ID que se puede usar al utilizar varios proyectores en paralelo para permitir el control simultáneo, o independiente, por medio de un único mando a distancia.

- 1) Pulse ▲▼ para seleccionar [SETUP].
- 2) Pulse el botón <ENTER>.
  - Aparece el elemento del submenú.
- 3) Pulse ▲▼ para seleccionar [PROJECTOR].
- 4) Pulse el botón <ENTER>.
  - Aparece el elemento detallado.
- 5) Pulse ▲▼ para seleccionar [PROJECTOR ID].
- 6) Pulse el botón <ENTER>.
  - Se muestra la configuración [PROJECTOR ID].
- 7) Pulse el botón <ENTER>.
  - La configuración puede cambiarse.
- 8) Pulse ◀▶ para cambiar el elemento de configuración.
  - Los elementos cambiarán cada vez que pulse el botón.

[ALL]	Seleccione esta opción si controla proyectores sin especificar ningún número de ID.
[1] - [64]	Seleccione esta opción para especificar un número de ID para controlar un proyector individual.

### Nota

- Este elemento de configuración es común con el siguiente elemento de menú en pantalla.
  - El menú [SETUP PROYECTOR] → [ID DEL PROYECTOR]
- Para especificar un número de ID para el control individual, el número de ID de un mando a distancia debe coincidir con el número de ID del proyector.
- Cuando el número de ID esté establecido en [ALL], el proyector podrá controlarse independientemente del número de ID especificado por el mando a distancia o el ordenador.
- Si se usan varios proyectores en paralelo y tienen sus ID establecidos en [ALL], no se podrán controlar por separado desde proyectores que tengan otros números de ID.
- Consulte "Ajuste del número de ID del mando a distancia" (➔ página 78) para obtener información acerca de cómo establecer el número de ID en el mando a distancia.

### ■ [FIRMWARE UPDATE]

Es posible reescribir el firmware usando la memoria USB.

Para obtener más información sobre el funcionamiento, consulte “Actualización del firmware con la memoria USB” (➔ página 244).

### ■ [SAVE LOG]

Función usada por una persona de mantenimiento.

### [INFO MONITOR]

Configure el monitor de información.

#### ■ Configuración de la pantalla durante el estado normal

Permite mostrar/ocultar el monitor de información cuando el dispositivo no esté en funcionamiento.

- 1) Pulse ▲▼ para seleccionar [SETUP].
- 2) Pulse el botón <ENTER>.
  - Aparece el elemento del submenú.
- 3) Pulse ▲▼ para seleccionar [INFO MONITOR].
- 4) Pulse el botón <ENTER>.
  - Aparece el elemento de configuración detallado.
- 5) Pulse ▲▼ para seleccionar [DEFAULT].
  - Se visualiza la configuración actual.
- 6) Pulse el botón <ENTER>.
  - La configuración puede cambiarse.
- 7) Pulse ◀▶ para cambiar el elemento de configuración.
  - Los elementos cambiarán cada vez que pulse el botón.

<b>[USER VIEW]</b>	Permite ajustar el modo de pantalla al modo USER VIEW cuando el dispositivo no está en funcionamiento. Muestra los elementos configurados en el modo de funcionamiento del menú → menú [SETUP] → [INFO MONITOR]. Consulte los detalles en “Configuración de la información en pantalla” (➔ página 223).
<b>[OFF]</b>	Permite ajustar el modo de pantalla al modo oculto cuando el dispositivo no está en funcionamiento. No muestra la información.

#### Nota

- Este elemento de configuración es común con el siguiente elemento de menú en pantalla.
  - El menú [SETUP PROYECTOR] → [AJUSTE DEL MONITOR DE INFORMACIÓN] → [DEFAULT]
- Incluso si [DEFAULT] se configura como [OFF], el contenido de un error o una advertencia se muestra automáticamente cuando se produce.

#### ■ Configuración de la información en pantalla

Configure los elementos que se visualizarán durante el modo USER VIEW.

- 1) Pulse ▲▼ para seleccionar [SETUP].
- 2) Pulse el botón <ENTER>.
  - Aparece el elemento del submenú.
- 3) Pulse ▲▼ para seleccionar [INFO MONITOR].
- 4) Pulse el botón <ENTER>.
  - Aparece el elemento de configuración detallado.

5) Pulse ▲▼ para seleccionar un elemento y cambiar su configuración.

- Se visualiza la configuración actual.

Elemento	Detalles	Ajuste predeterminado
[INPUT]	Entrada seleccionada actualmente	[ON]
[SIGNAL NAME]	Nombre de la señal de entrada	[ON]
[AC VOLTAGE]	Tensión de alimentación de entrada	[ON]
[INTAKE AIR TEMP.]	Temperatura del aire de entrada del proyector	[ON]
[EXHAUST AIR TEMP.]	Temperatura del aire de salida del proyector	[OFF]
[SHUTTER]	Estado del obturador ([CLOSE]: función del obturador activada; [OPEN]: función del obturador desactivada)	[OFF]
[FREEZE]	Estado de la función congelado ([ON]: en pausa; [OFF]: desactivada)	[OFF]
[OSD]	Estado de la función del menú en pantalla ([ON]: visible; [OFF]: oculto)	[OFF]
[IP ADDRESS(WIRED)]	Dirección IP de la LAN por cable	[OFF]

6) Pulse el botón <ENTER>.

- La configuración puede cambiarse.

7) Pulse ◀▶ para cambiar al ajuste.

- Los elementos cambiarán cada vez que pulse el botón.

[ON]	Visualiza los elementos durante el modo USER VIEW.
[OFF]	No visualiza los elementos durante el modo USER VIEW.

- Repita los pasos del 5) al 7) hasta que se configuren los elementos en pantalla que desee.

**Nota**

- Este elemento de configuración es común con el siguiente elemento de menú en pantalla.
  - El menú [SETUP PROYECTOR] → [AJUSTE DEL MONITOR DE INFORMACIÓN] → [USER VIEW]

■ **Configuración de la dirección de visualización**

Configure la dirección con la que se visualizará el texto en el monitor de información.

1) Pulse ▲▼ para seleccionar [SETUP].

2) Pulse el botón <ENTER>.

- Aparece el elemento del submenú.

3) Pulse ▲▼ para seleccionar [INFO MONITOR].

4) Pulse el botón <ENTER>.

- Aparece el elemento de configuración detallado.

5) Pulse ▲▼ para seleccionar [DIRECTION].

6) Pulse el botón <ENTER>.

- La configuración puede cambiarse.

7) Pulse ◀▶ para cambiar al ajuste.

- Los elementos cambiarán cada vez que pulse el botón.

[AUTO]	Detecta la orientación del proyector con el sensor de ángulo integrado, y ajusta automáticamente la dirección con la que se visualiza el texto en el monitor de información. Ajuste [AUTO] normalmente.
[NORMAL]	Seleccione este elemento al instalar el proyector en un escritorio, etc.
[FLIPPED]	Seleccione esta opción al instalar el proyector con la superficie superior del proyector boca abajo tal como cuando el montaje es en el techo. Muestra el texto invertido, de arriba a abajo, cuando se selecciona [NORMAL].

**Nota**

- Este elemento de configuración es común con el siguiente elemento de menú en pantalla.
  - El menú [SETUP PROYECTOR] → [AJUSTE DEL MONITOR DE INFORMACIÓN] → [DIRECTION]



### ■ Configuración de la luminosidad del monitor de información

Configure la luminosidad del monitor de información.

- 1) Pulse ▲▼ para seleccionar [SETUP].
- 2) Pulse el botón <ENTER>.
  - Aparece el elemento del submenú.
- 3) Pulse ▲▼ para seleccionar [INFO MONITOR].
- 4) Pulse el botón <ENTER>.
  - Aparece el elemento de configuración detallado.
- 5) Pulse ▲▼ para seleccionar [BRIGHTNESS].
- 6) Pulse el botón <ENTER>.
  - La configuración puede cambiarse.
- 7) Pulse ◀▶ para ajustar el nivel.

Operación	Ajuste	Margen de ajuste
Pulse ▶.	El monitor de información se ilumina con brillo.	30 % - 100 % (Configuración por defecto: 100 %)
Pulse ◀.	El monitor de información se oscurece.	

#### Nota

- [BRIGHTNESS] se ajusta en incrementos de 10.
- Este elemento de configuración es común con el siguiente elemento de menú en pantalla.
  - El menú [SETUP PROYECTOR] → [AJUSTE DEL MONITOR DE INFORMACIÓN] → [BRIGHTNESS]

### [NETWORK]

Configure los ajustes para usar la función de red.

### ■ Configuración de la versión IP de la LAN por cable

- 1) Pulse ▲▼ para seleccionar [SETUP].
- 2) Pulse el botón <ENTER>.
  - Aparece el elemento del submenú.
- 3) Pulse ▲▼ para seleccionar [NETWORK].
- 4) Pulse el botón <ENTER>.
  - Aparece el elemento de selección de red.
- 5) Pulse ▲▼ para seleccionar [WIRED LAN].
- 6) Pulse el botón <ENTER>.
  - Aparece el elemento de configuración IP.
- 7) Pulse ▲▼ para seleccionar [IP VERSION].
- 8) Pulse el botón <ENTER>.
  - Se visualiza la configuración actual.
- 9) Pulse el botón <ENTER>.
  - La configuración puede cambiarse.
- 10) Pulse ◀▶ para cambiar el ajuste.
  - Los elementos cambiarán cada vez que pulse el botón.

[IPv4]	Usa solo el protocolo "IPv4".
[IPv6]	Usa solo el protocolo "IPv6".
[IPv4 & IPv6]	Se pueden usar los protocolos "IPv4" e "IPv6".

**Nota**

- Este elemento de configuración es común con el siguiente elemento de menú en pantalla.
  - El menú [RED] → [LAN CON CABLE] → [VERSIÓN IP]

**■ Configuración del método de adquisición de la dirección IPv4 de la LAN por cable**

- 1) Pulse ▲▼ para seleccionar [SETUP].
- 2) Pulse el botón <ENTER>.
  - Aparece el elemento del submenú.
- 3) Pulse ▲▼ para seleccionar [NETWORK].
- 4) Pulse el botón <ENTER>.
  - Aparece el elemento de selección de red.
- 5) Pulse ▲▼ para seleccionar [WIRED LAN].
- 6) Pulse el botón <ENTER>.
  - Aparece el elemento de configuración IP.
- 7) Pulse ▲▼ para seleccionar [IPv4].
- 8) Pulse el botón <ENTER>.
  - Aparece el elemento de configuración detallado.
- 9) Pulse ▲▼ para seleccionar [DHCP].
  - Se visualiza la configuración actual.
- 10) Pulse el botón <ENTER>.
  - La configuración puede cambiarse.
- 11) Pulse ◀▶ para cambiar el elemento de configuración.
  - Los elementos cambiarán cada vez que pulse el botón.

[ON]	Seleccione esta opción al usar el servidor DHCP que existe en la red a la que se va a conectar el proyector. La dirección IPv4 se adquiere automáticamente.
[OFF]	Seleccione esta opción al configurar la dirección IPv4 manualmente. Configure [IP ADDRESS], [SUBNET MASK] y [DEFAULT GATEWAY].

**Nota**

- Este elemento de configuración es común con el siguiente elemento de menú en pantalla.
  - El menú [RED] → [LAN CON CABLE] → [AJUSTES IPv4] → [DHCP]

**■ Configuración de la dirección IPv4 de la LAN por cable**

Configure la dirección IP, la máscara de subred y la pasarela predeterminada si no se usa ningún DHCP.

- 1) Pulse ▲▼ para seleccionar [SETUP].
- 2) Pulse el botón <ENTER>.
  - Aparece el elemento del submenú.
- 3) Pulse ▲▼ para seleccionar [NETWORK].
- 4) Pulse el botón <ENTER>.
  - Aparece el elemento de selección de red.
- 5) Pulse ▲▼ para seleccionar [WIRED LAN].
- 6) Pulse el botón <ENTER>.
  - Aparece el elemento de configuración IP.
- 7) Pulse ▲▼ para seleccionar [IPv4].

- 8) **Pulse el botón <ENTER>.**
  - Aparece el elemento de configuración detallado.
- 9) **Pulse ▲▼ para seleccionar [IP ADDRESS], [SUBNET MASK] o [DEFAULT GATEWAY].**
  - Se visualiza la configuración actual.
- 10) **Pulse el botón <ENTER>.**
  - La configuración puede cambiarse.
- 11) **Pulse ▲▼◀▶ para introducir la dirección.**
  - Pulse ◀▶ para seleccionar el número que se va a cambiar y pulse ▲▼ para cambiar el número.
- 12) **Pulse el botón <ENTER>.**
  - El ajuste se aplica.

#### Nota

- Este elemento de configuración es común con el siguiente elemento de menú en pantalla.
  - El menú [RED] → [LAN CON CABLE] → [AJUSTES IPv4] → [DIRECCIÓN IP]/[MÁSCARA DE SUBRED]/[PUERTA DE ENLACE.]
- El número puede introducirse con los botones de número (<0> - <9>) del mando a distancia cuando el proyector está en modo en espera.

#### ■ Configuración del método de adquisición de la dirección IPv6 de la LAN por cable

- 1) **Pulse ▲▼ para seleccionar [SETUP].**
- 2) **Pulse el botón <ENTER>.**
  - Aparece el elemento del submenú.
- 3) **Pulse ▲▼ para seleccionar [NETWORK].**
- 4) **Pulse el botón <ENTER>.**
  - Aparece el elemento de selección de red.
- 5) **Pulse ▲▼ para seleccionar [WIRED LAN].**
- 6) **Pulse el botón <ENTER>.**
  - Aparece el elemento de configuración IP.
- 7) **Pulse ▲▼ para seleccionar [IPv6].**
- 8) **Pulse el botón <ENTER>.**
  - Aparece el elemento de configuración detallado.
- 9) **Pulse ▲▼ para seleccionar [AUTO CONFIGURATION].**
  - Se visualiza la configuración actual.
- 10) **Pulse el botón <ENTER>.**
  - La configuración puede cambiarse.
- 11) **Pulse ◀▶ para cambiar el ajuste.**
  - Los elementos cambiarán cada vez que pulse el botón.

<b>[ON]</b>	Seleccione esta opción al asignar la dirección IPv6 automáticamente. Configure el [TEMPORARY ADDRESS].
<b>[OFF]</b>	Seleccione esta opción al configurar la dirección IPv6 manualmente.

#### Nota

- Cuando se configura [AUTO CONFIGURATION] como [OFF], configure [DIRECCIÓN IP], [LONGITUD DEL PREFIJO] y [PUERTA DE ENLACE.] para IPv6 en el menú en pantalla. O bien configure [DIRECCIÓN IP], [LONGITUD DEL PREFIJO] y [PUERTA DE ENLACE.] para IPv6 en la pantalla de control web.
- Este elemento de configuración es común con el siguiente elemento de menú en pantalla.
  - El menú [RED] → [LAN CON CABLE] → [AJUSTES IPv6] → [CONFIGURACIÓN AUTO]

### ■ Configuración de la dirección IPv6 temporal de la LAN por cable

- 1) Pulse ▲▼ para seleccionar [SETUP].
- 2) Pulse el botón <ENTER>.
  - Aparece el elemento del submenú.
- 3) Pulse ▲▼ para seleccionar [NETWORK].
- 4) Pulse el botón <ENTER>.
  - Aparece el elemento de selección de red.
- 5) Pulse ▲▼ para seleccionar [WIRED LAN].
- 6) Pulse el botón <ENTER>.
  - Aparece el elemento de configuración IP.
- 7) Pulse ▲▼ para seleccionar [IPv6].
- 8) Pulse el botón <ENTER>.
  - Aparece el elemento de configuración detallado.
- 9) Pulse ▲▼ para seleccionar [TEMPORARY ADDRESS].
  - Se visualiza la configuración actual.
- 10) Pulse el botón <ENTER>.
  - La configuración puede cambiarse.
- 11) Pulse ◀▶ para cambiar el ajuste.
  - Los elementos cambiarán cada vez que pulse el botón.

[ON]	Seleccione esta opción cuando se use la dirección IPv6 temporal.
[OFF]	Seleccione esta opción cuando no se use la dirección IPv6 temporal.

#### Nota

- Este elemento de configuración es común con el siguiente elemento de menú en pantalla.
  - El menú [RED] → [LAN CON CABLE] → [AJUSTES IPv6] → [DIRECCIÓN TEMPORAL]

### ■ Conexión mediante LAN inalámbrica

Configure la función de LAN inalámbrica.

- Para usar la función de LAN inalámbrica con el proyector, deberá instalar el Módulo inalámbrico opcional (Número de modelo: Serie AJ-WM50) en el terminal <USB>.

- 1) Pulse ▲▼ para seleccionar [SETUP].
- 2) Pulse el botón <ENTER>.
  - Aparece el elemento del submenú.
- 3) Pulse ▲▼ para seleccionar [NETWORK].
- 4) Pulse el botón <ENTER>.
  - Aparece el elemento de selección de red.
- 5) Pulse ▲▼ para seleccionar [WIRELESS LAN].
- 6) Pulse el botón <ENTER>.
  - Se visualiza la configuración actual.
- 7) Vuelva a pulsar el botón <ENTER>.
  - La configuración puede cambiarse.
- 8) Pulse ◀▶ para cambiar a [ENABLE].
  - Los elementos cambiarán cada vez que pulse el botón.

[DISABLE]	Seleccione este elemento cuando no desee utilizar la LAN inalámbrica.
[ENABLE]	Seleccione este elemento cuando desee utilizar la LAN inalámbrica.

**Nota**

- [WIRELESS LAN] no puede configurarse si no hay ningún Módulo inalámbrico opcional (Núm. de modelo: Serie AJ-WM50) instalado en el terminal <USB>.
- Este elemento de configuración es común con el siguiente elemento de menú en pantalla.
  - El menú [RED] → [LAN INALÁMBRICA]

**Menú [STATUS]**

Muestra el estado del proyector.

1) Pulse ▲▼ para seleccionar [STATUS].

2) Pulse el botón <ENTER>.

- Aparece el elemento del submenú.

3) Pulse ▲▼ para seleccionar un elemento.

Elemento de sub-menú	Descripción
[PROJECTOR]	Muestra la información del proyector.
[INFO MONITOR]	Muestra la información de los ajustes del monitor de información.
[NETWORK]	Muestra la información de los ajustes de la red.
[VERSION]	Muestra la versión de firmware del proyector.

4) Pulse el botón <ENTER>.

- Aparece el elemento detallado.
- El elemento de selección de red se muestra cuando se selecciona [NETWORK] en el paso 3). Vaya al paso 6).

5) Pulse ▲▼ para cambiar el elemento.

- Los elementos en pantalla cambiarán cada vez que pulse el botón.

Elemento de sub-menú	Elemento detallado	Detalles
[PROJECTOR]	[PROJECTOR ID]	Muestra el número de ID configurado para el proyector.
	[PROJECTOR TYPE]	Muestra el tipo del proyector.
	[SERIAL NUMBER]	Muestra el número de serie del proyector.
	[PROJECTOR RUNTIME]	Muestra el tiempo de ejecución del proyector.
	[LIGHT RUNTIME]	Muestra el tiempo de uso de la fuente luminosa 1 y la fuente luminosa 2.
	[INTAKE AIR TEMP.]	Muestra el estado de la temperatura del aire de entrada.
	[EXHAUST AIR TEMP.]	Muestra el estado de la temperatura del aire de salida.
	[LIGHT1 TEMP.]	Muestra el estado de temperatura de la fuente luminosa 1 del proyector.
	[LIGHT2 TEMP.]	Muestra el estado de temperatura de la fuente luminosa 2 del proyector.
	[SELF TEST]	Muestra la información de autodiagnóstico. Muestra la información detallada cuando se pulsa el botón <ENTER> mientras se han producido un error o una advertencia.
	[INPUT]	Muestra la información de autodiagnóstico.
	[SIGNAL NAME]	Muestra el nombre de la señal de entrada.
	[ON SCREEN DISPLAY]	Muestra el estado de función de visualización de menú en pantalla. ([ON]: Visible; [OFF]: Oculta)
	[SHUTTER]	Muestra el estado del obturador. ([CLOSE]: Función del obturador activada; [OPEN]: Función del obturador desactivada)
	[FREEZE]	Muestra el estado de la función congelado. ([ON]: en pausa; [OFF]: desactivada)
	[REMOTE1 STATUS]	Muestra el estado de control de REMOTE1.
	[AC VOLTAGE]	Muestra la tensión de alimentación de entrada.
[OPERATING MODE]	Muestra el valor de ajuste del menú [SETUP PROYECTOR] → [AJUSTE OPERACIÓN] → [MODO OPERACIÓN].	
[LIGHT OUTPUT]	Muestra el valor de ajuste del menú [SETUP PROYECTOR] → [SALIDA DE LA LUZ].	

Elemento de sub-menú	Elemento detallado	Detalles
[INFO MONITOR]	[DEFAULT]	Muestra el ajuste de visualización del monitor de información durante el estado normal. ([USER VIEW]: Visible; [OFF]: Oculta)
	[INPUT]	Muestra el estado de visualización de cada elemento durante el modo USER VIEW. ([ON]: Visible; [OFF]: Oculta)
	[SIGNAL NAME]	
	[AC VOLTAGE]	
	[INTAKE AIR TEMP.]	
	[EXHAUST AIR TEMP.]	
	[SHUTTER]	
	[FREEZE]	
	[OSD]	
	[IP ADDRESS(WIRED)]	
	[DIRECTION]	Muestra la dirección con la que se visualizará el texto en el monitor de información. ([AUTO]: detección automática; [NORMAL]: montaje en el suelo; [FLIPPED]: invertido de arriba a abajo)
	[BRIGHTNESS]	Muestra el valor de ajuste del menú [SETUP PROYECTOR] → [AJUSTE DEL MONITOR DE INFORMACIÓN] → [BRIGHTNESS].
[VERSION]	[FIRMWARE VERSION]	Muestra la versión de firmware del proyector.

6) Pulse ▲▼ para cambiar el elemento.

- Los elementos en pantalla cambiarán cada vez que pulse el botón.

[PJ NAME]	Seleccione esta opción cuando se tenga que visualizar el valor de [NOMBRE PROYECTOR].
[WIRED LAN]	Seleccione este elemento cuando se vaya a visualizar la información de la LAN por cable.
[WIRELESS LAN]	Seleccione este elemento cuando se vaya a visualizar la información de la LAN inalámbrica.

7) Pulse el botón <ENTER>.

- La opción detallada se visualiza cuando se selecciona [PJ NAME] o [WIRELESS LAN] en el paso 6).
- La pantalla de selección de IP se muestra cuando se selecciona [WIRED LAN] en el paso 6). Vaya al paso 9).

8) Pulse ▲▼ para cambiar el elemento.

- Los elementos en pantalla cambiarán cada vez que pulse el botón.

Elemento de selección de red	Elemento detallado	Detalles
[PJ NAME]	[PROJECTOR NAME]	Muestra la [NOMBRE PROYECTOR].
[WIRELESS LAN]	[SSID]	Muestra la cadena de SSID.
	[KEY]	Muestra la clave de conexión. Muestra/oculta la clave de conexión al pulsarse el botón <ENTER>.
	[AUTHENTICATION]	Muestra el método de autenticación de usuario.
	[ENCRYPTION]	Muestra el método de cifrado.
	Código QR	Se muestra un código QR, que permite establecer más fácilmente la conexión con un smartphone. Para conectar directamente un smartphone al proyector con el código QR, consulte "Uso del código QR" (➔ página 187).
	[IP ADDRESS]	Muestra la [DIRECCIÓN IP].
	[SUBNET MASK]	Muestra la [MÁSCARA DE SUBRED].
	[MAC ADDRESS]	Muestra la [DIRECCIÓN MAC] de la LAN inalámbrica.

9) Pulse ▲▼ para cambiar el elemento.

- Los elementos en pantalla cambiarán cada vez que pulse el botón.

[IP VERSION]	Seleccione esta opción cuando se tenga que visualizar el valor de [VERSIÓN IP].
[IPv4]	Seleccione esta opción cuando se vaya a visualizar la información de la LAN por cable (IPv4).
[IPv6]	Seleccione esta opción cuando se vaya a visualizar la información de la LAN por cable (IPv6).

10) Pulse el botón <ENTER>.

- Aparece el elemento detallado.

11) Pulse ▲▼ para cambiar el elemento.

- Los elementos en pantalla cambiarán cada vez que pulse el botón.

Elemento de selección de IP	Elemento detallado	Detalles
[IP VERSION]	[IP VERSION]	Muestra la [VERSIÓN IP].
[IPv4]	[DHCP]	Muestra el ajuste [DHCP].
	[IP ADDRESS]	Muestra la [DIRECCIÓN IP].
	[SUBNET MASK]	Muestra la [MÁSCARA DE SUBRED].
	[DEFAULT GATEWAY]	Muestra la [PUERTA DE ENLACE.].
	[MAC ADDRESS]	Muestra la [DIRECCIÓN MAC] de la LAN con cable.
[IPv6]	[AUTO CONFIGURATION]	Muestra el ajuste [CONFIGURACIÓN AUTO].
	[LINK LOCAL ADDRESS]	Muestra los ajustes de [DIRECCIÓN LOCAL DE VÍNCULO] y [LONGITUD DEL PREFIJO]. Pulse ◀▶ para cambiar de pantalla.
	[STATEFULL ADDRESS]	Muestra los ajustes de [DIRECCIÓN CON ESTADO] y [LONGITUD DEL PREFIJO]. Pulse ◀▶ para cambiar de pantalla.
	[STATELESS ADDRESS]	Muestra los ajustes de [DIRECCIÓN SIN ESTADO] y [LONGITUD DEL PREFIJO]. Pulse ◀▶ para cambiar de pantalla.
	[TEMPORARY ADDRESS]	Muestra los ajustes de [DIRECCIÓN TEMPORAL] y [LONGITUD DEL PREFIJO]. Pulse ◀▶ para cambiar de pantalla.
	[IP ADDRESS]	Muestra la [DIRECCIÓN IP]. Pulse ◀▶ para cambiar de pantalla.
	[DEFAULT GATEWAY]	Muestra la [PUERTA DE ENLACE.]. Pulse ◀▶ para cambiar de pantalla.
	[MAC ADDRESS]	Muestra la [DIRECCIÓN MAC] de la LAN con cable.

## Modo de notificación de error

El símbolo de error/advertencia se muestra en el monitor de información como información de autodiagnóstico cuando se producen un error o una advertencia en el proyector.

Para obtener información detallada del contenido de los símbolos de error/advertencia, consulte “Indicaciones de [AUTOTEST]” (➔ página 255).

## Procedimiento cuando se producen un error o una advertencia

Esta sección explica un ejemplo de qué hacer cuando se detecta la advertencia de temperatura del aire de entrada en el autodiagnóstico.



### 1) Pulse el botón <INFO> del panel de control.

- Se muestra la pantalla del menú → [STATUS] → [PROJECTOR] → [SELF TEST] del modo de funcionamiento del menú.

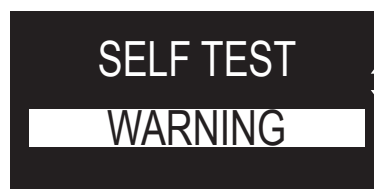

2) Pulse el botón <ENTER>.

- La información de autodiagnóstico se muestra como el símbolo de error/advertencia.



3) Pulse ►.

- Aparece la información detallada.

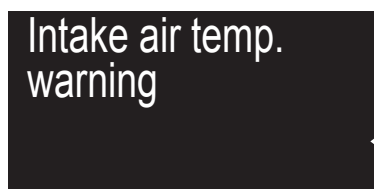

- Pulse el botón <INFO> del panel de control para volver a la pantalla [SELF TEST] en el paso 2).



## Uso de la función de clonación de datos

Realice el procedimiento de la función de clonación de datos. Los datos, como los valores de configuración y ajuste de un proyector, se pueden copiar a otros proyectores mediante LAN o utilizando una memoria USB.

### ■ Datos que no se pueden copiar

Los siguientes ajustes no pueden copiarse. Configúrelos en cada proyector.

- El menú [OPCION DISPLAY] → [UNIFORMIDAD]
- El menú [SETUP PROYECTOR] → [ID DEL PROYECTOR]
- El menú [SETUP PROYECTOR] → [FECHA Y HORA] → [AJUSTAR RELOJ]
- El menú [SETUP PROYECTOR] → [CLONACIÓN DE DATOS] → [LAN] → [PROTECCIÓN CONTRA ESCRITURA]
- El menú [SEGURIDAD] → [CONTRASEÑA DE SEGURIDAD]
- El menú [SEGURIDAD] → [CONTROL DE INICIO DE DISPOSITIVO]
- El menú [RED] → [LAN CON CABLE]
- El menú [RED] → [LAN INALÁMBRICA]
- El menú [RED] → [NOMBRE PROYECTOR]
- El menú [RED] → [SEGURIDAD DE RED]
- Contraseña de seguridad
- Contraseña del dispositivo de control
- La contraseña se establece en “Página [Set up password] (si el acceso se realiza con una cuenta del administrador)” (➔ página 217) de la pantalla de control web
- Información de la clave CRT y del certificado de autofirma generado en “Página [Certificate]” (➔ página 204) de la pantalla de control web, y la información del certificado del servidor instalado
- “Página [Network security]” (➔ página 217) en la pantalla de control web
- “Página [E-mail set up]” (➔ página 214) en la pantalla de control web
- “Página [Authentication set up]” (➔ página 215) en la pantalla de control web
- “Página [Crestron Connected]” (➔ página 211) en la pantalla de control web

### ■ Dispositivo admitido

- Se admiten las memorias USB disponibles en tiendas.  
Las memorias USB con función de seguridad no se admiten.
- Solo se pueden utilizar las tarjetas formateadas en FAT16 o FAT32.
- Solo se admiten las unidades con partición única.

#### Nota

- La función de clonado de datos no funciona en modelos de proyector distintos. Por ejemplo, es posible copiar los datos de un proyector PT-MZ20K en otros proyectores PT-MZ20K, pero no se pueden copiar en un proyector PT-MZ17K. El clonado de los datos se limita al mismo modelo.

## Copia de los datos a otro proyector a través de LAN

En primer lugar, realice los ajustes siguientes en el proyector como destino de datos. Consulte los detalles en “Ajuste [PROTECCIÓN CONTRA ESCRITURA]” (➔ página 234).

- El menú [SETUP PROYECTOR] → [CLONACIÓN DE DATOS] → [LAN] → [PROTECCIÓN CONTRA ESCRITURA] → [NO]

#### Nota

- Para usar la función de red con el proyector, es necesario definir la contraseña de la cuenta del administrador. (➔ página 175)  
Si no se ha definido una contraseña para la cuenta del administrador (en blanco) no puede utilizarse la función de red del proyector. Para copiar los datos a través de LAN, establezca las contraseñas para el proyector de origen de la copia y el proyector de destino de la copia.

- 1) **Conecte todos los proyectores al concentrador usando los cables LAN.** (➔ página 184)
- 2) **Encienda todos los proyectores.**
- 3) **Pulse ▲▼ para seleccionar [CLONACIÓN DE DATOS] en el proyector de origen de la copia.**
- 4) **Pulse el botón <ENTER>.**
  - Aparece la pantalla [CONTRASEÑA DE SEGURIDAD].

- 5) **Introduzca una contraseña de seguridad y pulse el botón <ENTER>.**
  - Aparece la pantalla [CLONACIÓN DE DATOS].
- 6) **Pulse ▲▼ para seleccionar [LAN].**
- 7) **Pulse el botón <ENTER>.**
  - Aparece la pantalla [CLONACIÓN DE DATOS DE LAN].
- 8) **Pulse ▲▼ para seleccionar [SELECCIONAR PROYECTOR].**
- 9) **Pulse el botón <ENTER>.**
  - Los proyectores de la misma red se visualizan como una lista.
- 10) **Pulse ▲▼ para seleccionar un proyector de destino para la copia.**
- 11) **Pulse el botón <ENTER>.**
  - Para seleccionar varios proyectores, repita los pasos del 10) al 11).
- 12) **Pulse el botón <DEFAULT> en el mando a distancia.**
  - Se visualiza la pantalla de confirmación.
- 13) **Pulse ◀▶ para seleccionar [EJECUTAR], y pulse el botón <ENTER>.**
  - Se iniciará la copia de datos entre los proyectores.  
Cuando la copia se completa, el resultado se muestra en la pantalla [CLONACIÓN DE DATOS].  
Los significados de las marcas que aparecen en la lista son los siguientes.
    - Verde: la copia de datos se realizó con éxito.
    - Rojo: no se pudo realizar la copia de datos. Confirme la conexión del cable LAN y del estado de energía del proyector de destino de la copia.
  - Los datos se copian en el proyector de destino de copia en el modo en espera.  
Si el proyector de destino de copia está en modo de proyección, se muestra el mensaje de solicitud de clonación de datos y, a continuación, el proyector de destino cambia automáticamente al modo en espera para empezar a copiar los datos.
- 14) **Encienda el proyector de destino de la copia.**
  - El contenido copiado se refleja en el proyector.

#### Nota

---

- La contraseña de seguridad es la contraseña que se establece en el menú [SEGURIDAD] → [CAMBIO DE CONTRASEÑA DE SEGURIDAD].  
Contraseña inicial de la configuración predeterminada de fábrica: ▲▼◀▶▲▼◀▶
- El indicador de la fuente luminosa <LIGHT>, el indicador de temperatura <TEMP> y el indicador de filtro <FILTER> del proyector de destino parpadearán mientras se copian los datos. Confirme que el parpadeo de los indicadores se detiene y encienda el suministro de energía.

#### Ajuste [PROTECCIÓN CONTRA ESCRITURA]

---

Configure si permite o no la copia de datos a través de LAN.

- 1) **Pulse ▲▼ para seleccionar [CLONACIÓN DE DATOS] en el proyector de destino de la copia.**
- 2) **Pulse el botón <ENTER>.**
  - Aparece la pantalla [CONTRASEÑA DE SEGURIDAD].
- 3) **Introduzca una contraseña de seguridad y pulse el botón <ENTER>.**
  - Aparece la pantalla [CLONACIÓN DE DATOS].
- 4) **Pulse ▲▼ para seleccionar [LAN].**
- 5) **Pulse el botón <ENTER>.**
  - Aparece la pantalla [CLONACIÓN DE DATOS DE LAN].
- 6) **Pulse ▲▼ para seleccionar [PROTECCIÓN CONTRA ESCRITURA].**
- 7) **Pulse ◀▶ para cambiar el elemento.**
  - Los elementos cambiarán cada vez que pulse el botón.

[NO]	Permite las operaciones de [CLONACIÓN DE DATOS] desde otro proyector mediante LAN.
[SÍ]	No permite las operaciones de [CLONACIÓN DE DATOS] desde otro proyector mediante LAN. <ul style="list-style-type: none"> <li>• La copia de los datos no se podrá realizar cuando se seleccione [SÍ]. Cuando no sea necesario copiar los datos, seleccione [SÍ] para que los datos no se modifiquen por error.</li> </ul>

### Nota

- La contraseña de seguridad es la contraseña que se establece en el menú [SEGURIDAD] → [CAMBIO DE CONTRASEÑA DE SEGURIDAD].  
Contraseña inicial de la configuración predeterminada de fábrica: ▲▶▼◀▲▶▼◀

## Copia de los datos a otro proyector mediante USB

### Copia de los datos del proyector a una memoria USB

- 1) Inserte la memoria USB en el terminal <USB>.
- 2) Pulse ▲▼ para seleccionar [CLONACIÓN DE DATOS].
- 3) Pulse el botón <ENTER>.
  - Aparece la pantalla [CONTRASEÑA DE SEGURIDAD].
- 4) Introduzca una contraseña de seguridad y pulse el botón <ENTER>.
  - Aparece la pantalla [CLONACIÓN DE DATOS].
- 5) Pulse ▲▼ para seleccionar [MEMORIA USB].
- 6) Pulse el botón <ENTER>.
  - Aparece la pantalla [SELECCIONAR TIPO DE COPIA].
- 7) Pulse ▲▼ para seleccionar [PROYECTOR -> MEMORIA USB].
- 8) Pulse el botón <ENTER>.
  - Se visualiza la pantalla de confirmación.
- 9) Pulse ◀▶ para seleccionar [EJECUTAR], y pulse el botón <ENTER>.
  - Se inicia la copia de los datos a la memoria USB.  
[Copia de datos finalizada.] se visualiza cuando la copia de los datos se completa.
- 10) Cuando se complete la copia de los datos, desconecte la memoria USB del terminal <USB>.

### Nota

- La contraseña de seguridad es la contraseña que se establece en el menú [SEGURIDAD] → [CAMBIO DE CONTRASEÑA DE SEGURIDAD].  
Contraseña inicial de la configuración predeterminada de fábrica: ▲▶▼◀▲▶▼◀
- Para saber qué memoria USB se puede usar con el proyector y cómo usar la memoria, consulte "Uso de la memoria USB" (► página 75).
- Si se produce un error al guardar o leer datos de la memoria USB, se muestra un mensaje de error.

### Copia de datos de la memoria USB al proyector

- 1) Inserte la memoria USB en el terminal <USB>.
- 2) Pulse ▲▼ para seleccionar [CLONACIÓN DE DATOS].
- 3) Pulse el botón <ENTER>.
  - Aparece la pantalla [CONTRASEÑA DE SEGURIDAD].
- 4) Introduzca una contraseña de seguridad y pulse el botón <ENTER>.
  - Aparece la pantalla [CLONACIÓN DE DATOS].
- 5) Pulse ▲▼ para seleccionar [MEMORIA USB].
- 6) Pulse el botón <ENTER>.
  - Aparece la pantalla [SELECCIONAR TIPO DE COPIA].

- 7) Pulse ▲▼ para seleccionar [MEMORIA USB -> PROYECTOR].
- 8) Pulse el botón <ENTER>.
  - Se visualiza la pantalla de confirmación.
- 9) Pulse ◀▶ para seleccionar [EJECUTAR], y pulse el botón <ENTER>.
  - El proyector se pone automáticamente en modo en reposo y empieza a copiar datos de la memoria USB en el proyector.
- 10) Cuando se complete la copia de los datos, desconecte la memoria USB del terminal <USB>.
- 11) Encienda la alimentación del proyector.
  - El contenido copiado se refleja en el proyector.

---

#### Nota

---

- La contraseña de seguridad es la contraseña que se establece en el menú [SEGURIDAD] → [CAMBIO DE CONTRASEÑA DE SEGURIDAD].  
Contraseña inicial de la configuración predeterminada de fábrica: ▲▶▼◀▲▶▼◀
- El indicador de fuente luminosa <LIGHT>, el indicador de temperatura <TEMP> y el indicador de filtro <FILTER> del proyector de destino de la copia parpadea mientras se copian los datos. Confirme que el parpadeo de los indicadores se haya detenido, y luego encienda el proyector.

# Uso de la función HDMI-CEC

La función HDMI-CEC permite la operación básica del dispositivo compatible con CEC con el control remoto del proyector o el control de conexión entre el proyector y el dispositivo compatible con CEC.

## Conexión de un dispositivo compatible con CEC

Conecte el dispositivo compatible con CEC al terminal <HDMI IN 1> o al terminal <HDMI IN 2>.

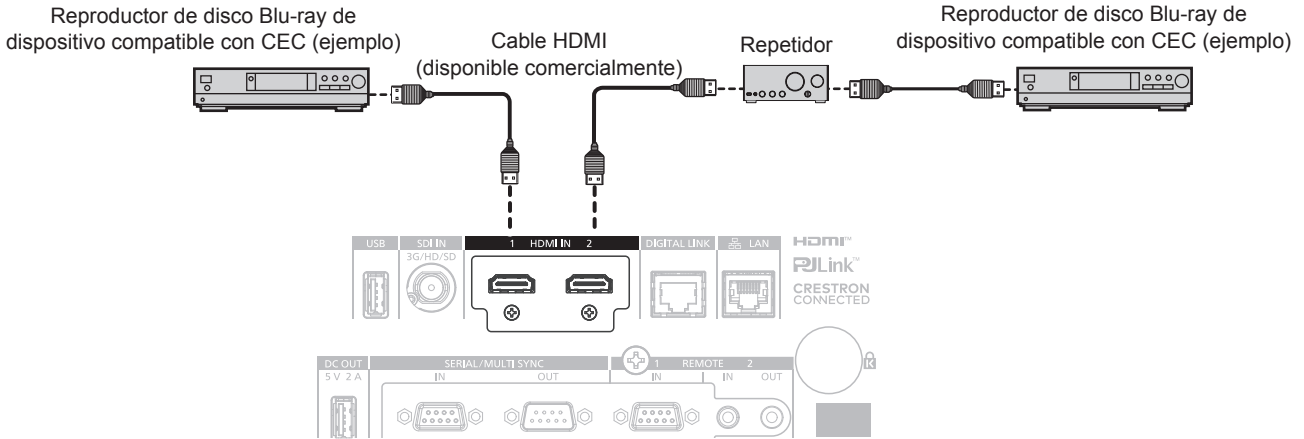

Ejemplo de conexión con dispositivo compatible con CEC

## Configuración del proyector y dispositivo compatible con CEC

Antes de utilizar la función HDMI-CEC, tiene que configurar los ajustes en el proyector y en el dispositivo compatible con CEC.

- Dispositivo compatible con CEC: activa la función HDMI-CEC.
- Proyector: Configure el menú [SETUP PROYECTOR] → [HDMI CEC] a [SÍ]. (➔ página 155)

### Nota

- Después de encender el dispositivo compatible con CEC, encienda el proyector y seleccione entrada HDMI1 o HDMI2, a continuación, compruebe que la imagen desde el dispositivo compatible con CEC se proyecta correctamente.

## Operar el dispositivo compatible con CEC con el mando a distancia del proyector

Puede operar el dispositivo utilizando el mando a distancia del proyector invocando el menú de operación del dispositivo compatible con CEC desde la pantalla de operación HDMI-CEC. Utilice los botones numéricos (<2>, <4>, <6>, <8>) del mando a distancia para seleccionar el elemento de operación en la pantalla de funcionamiento HDMI-CEC.

Sobre la pantalla de operación HDMI-CEC, consulte “Operación de un dispositivo compatible con CEC” (➔ página 155).

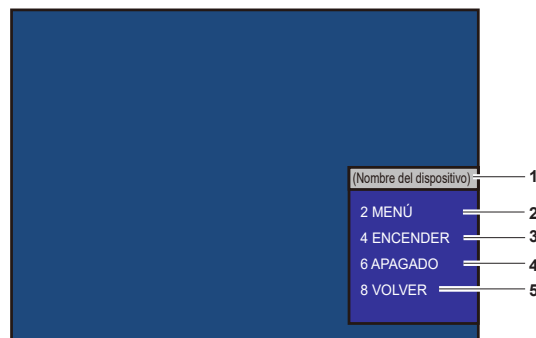

Pantalla de operación HDMI-CEC

- |  |   |
|--|---|
| <ol style="list-style-type: none"> <li>1 <b>Muestra el nombre del dispositivo que se va a operar.</b></li> <li>2 <b>[MENÚ]</b><br/>Invoca el menú de operación del dispositivo compatible con CEC.</li> <li>3 <b>[ENCENDER]</b><br/>Conecte el dispositivo.</li> </ol> | <ol style="list-style-type: none"> <li>4 <b>[APAGADO]</b><br/>Desconecte el dispositivo.</li> <li>5 <b>[VOLVER]</b><br/>Restablece el menú de operación del dispositivo compatible con CEC a la pantalla previa.</li> </ol> |
|--|---|

### Nota

- Si no se puede invocar el menú de funcionamiento de un dispositivo compatible con CEC desde la pantalla de operación HDMI-CEC, cambie el ajuste del código del menú. Para obtener más información sobre la operación, consulte “Cambiar el código del menú” (➔ página 155).
- Si no puede operar el menú de operación de un dispositivo compatible con CEC, intente ajustar el menú [SETUP PROYECTOR] → [HDMI CEC] a [NO] y [SÍ] de nuevo. Se puede mejorar.

### Operación de menú de dispositivo compatible con HDMI CEC

Cuando se muestre el menú de ajuste del dispositivo compatible con CEC, puede utilizar los botones ▲▼◀▶ y el botón <ENTER> del mando a distancia para operar el menú.

### Sobre el control de conexión

Ajustando el menú [SETUP PROYECTOR] → [HDMI CEC] → [PROYECTOR -> DISPOSITIVO]/[DISPOSITIVO -> PROYECTOR] a un ajuste distinto a [DESHABILITADO], se pueden conseguir las siguientes operaciones de conexión.

#### El ajuste de control de conexión de [PROYECTOR -> DISPOSITIVO]

##### ■ Cuando el ajuste es [APAGADO] o [ENCENDIDO/APAG.]

- Si el proyector se apaga, se apagan todos los dispositivos compatibles con CEC conectados.

##### ■ Cuando el ajuste es [ENCENDIDO/APAG.]

- Cuando se enciende el proyector y se inicia la proyección, los dispositivos compatibles con CEC conectados a las terminales <HDMI IN 1> o <HDMI IN 2> se encienden al iniciarse el proyector.

#### El ajuste de control de conexión de [DISPOSITIVO -> PROYECTOR]

##### ■ Cuando el ajuste es [ENCENDER] o [ENCENDIDO/APAG.]

- Mientras el proyector está en reposo, si se enciende el dispositivo compatible con CEC, el proyector se enciende y cambia a la entrada que está conectada con el dispositivo compatible con CEC.
- Mientras el proyector está en reposo, si el dispositivo compatible con CEC empieza a reproducir, el proyector se enciende y cambia a la entrada que está conectada con el dispositivo compatible con CEC.
- Mientras el proyector está encendido, si el dispositivo compatible con CEC empieza a reproducir, el proyector cambia a la entrada que está conectada con el dispositivo compatible con CEC.

##### ■ Cuando el ajuste es [ENCENDIDO/APAG.]

- Cuando el dispositivo compatible con CEC conectado a la terminal <HDMI IN 1> o <HDMI IN 2> se apaga, el proyector entra en el modo en espera.

### Nota

- Si el menú [DISPOSITIVO -> PROYECTOR] está establecido en [ENCENDIDO/APAG.], el control de Link de encendido y el control de Link de apagado funcionan solo si son admitidos por el dispositivo compatible con CEC conectado.
- En función del estado del dispositivo, como cuando el proyector o el dispositivo compatible con CEC se está poniendo en marcha, el control de conexión quizás no funcione normalmente.
- Si el dispositivo compatible con CEC no soporta CEC 1.4, puede que no soporte el control de enlace descrito en el manual.
- Según el dispositivo conectado compatible con CEC, el control de conexión quizás no funcione normalmente.

# Actualización de firmware

El firmware del proyector se puede actualizar mediante conexión LAN o con una memoria USB.

El firmware que se puede cargar puede descargarse desde el siguiente sitio web (“Panasonic Professional Display and Projector Technical Support Website”). El cliente puede actualizar el firmware si se publica una versión más nueva de la versión actual.

<https://panasonic.net/cns/projector/pass/>

Es necesario registrarse e iniciar sesión en PASS\*1 para confirmar que hay una actualización disponible para el firmware o para descargar el firmware,

\*1 PASS: Panasonic Professional Display and Projector Technical Support Website

## ■ Cómo confirmar la versión de firmware

La versión de firmware actual puede confirmarse pulsando el botón <STATUS> del mando a distancia y abriendo la pantalla [ESTADO].

La versión de firmware también se puede confirmar en el menú [SETUP PROYECTOR] → [ESTADO].

ESTADO		1/5
PROYECTOR MODELO	PT-MZ20K	
NUMERO DE SERIE	123456789012	
TIEMPO DE USO	10000h	
DURACIÓN DE LA LUZ	10000h / 10000h	
TIEMPO ILUMINACIÓN CONTINUA	1h 23m	
VERSIÓN DE FIRMWARE	1.00	
TEMP. ENTRADA AIRE	31°C/87°F	
TEMP. SALIDA AIRE	31°C/87°F	
TEMPERATURA DE LUZ1	31°C/87°F	
TEMPERATURA DE LUZ2	31°C/87°F	
AUTOTEST	SIN ERRORES	
ENVIAR CORR. EL.	←	
CAMBIAR	MENU	SALIR

### Nota

- Se requiere un cable LAN para conectar la red mediante la LAN por cable.

## Actualización del firmware mediante LAN

### Ejemplo de una conexión de red

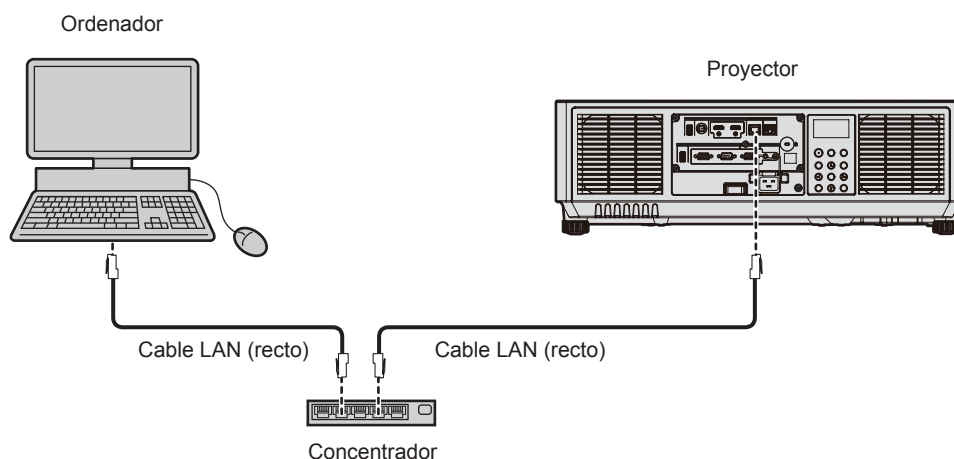

### Atención

- Si se conecta un cable LAN directamente al proyector, la conexión de red debe realizarse en interiores.

### Nota

- Se requiere un cable LAN para conectar la red mediante la LAN por cable.
- Conecte un cable LAN al terminal <LAN> o el terminal <DIGITAL LINK> del proyector.
- Para conectar a la red usando el terminal <LAN>, configure el menú [RED] → [TIPO ETHERNET] como [LAN] o [LAN & DIGITAL LINK].
- Para conectar a la red usando el terminal <DIGITAL LINK>, configure el menú [RED] → [TIPO ETHERNET] como [DIGITAL LINK] o [LAN & DIGITAL LINK].
- La actualización no se puede realizar con el protocolo “IPv6”. Configure el menú [RED] → [LAN CON CABLE] → [VERSIÓN IP] como [IPv4] o [IPv4 & IPv6] y asigne la dirección IP para “IPv4”.

- Los terminales <DIGITAL LINK> y <LAN> se conectan dentro del proyector cuando el menú [RED] → [TIPO ETHERNET] se configura como [LAN & DIGITAL LINK]. No conecte los terminales <DIGITAL LINK> y <LAN> directamente mediante un cable LAN. Configure el sistema de modo que no se conecte a la misma red mediante los periféricos, como el concentrador ni el cable transmisor de par trenzado.
- Use un cable LAN cruzado o directo compatible con CAT5 o superior para conectarlo al terminal <LAN>. El cable directo o cruzado, o ambos cables, se pueden usar según la configuración del sistema. Consulte al administrador de su red. El proyector determinará el tipo del cable (directo o cruzado) automáticamente.
- Use un cable LAN de 100 m (328'1") o más corto para conectarlo al terminal <LAN>.
- Para el cable LAN entre el cable transmisor de par trenzado y el proyector, utilice un cable que cumpla con los siguientes requisitos:
  - Compatible con CAT5e o estándares superiores
  - Blindado (conectores incluidos)
  - Conexión directa
  - Monofilar
  - El diámetro del núcleo del cable es igual o superior a AWG24 (AWG24, AWG23, etc.)
- La distancia de transmisión máxima entre el cable transmisor de par trenzado y el proyector suele ser de 100 m (328'1"). Es posible transmitir hasta 150 m (492'2") si el cable transmisor de par trenzado admite el método de comunicación de largo alcance.
- No utilice un concentrador entre un cable transmisor de par trenzado y el proyector.

### Ordenador usado para actualizar el firmware

Prepare un ordenador compatible con el siguiente sistema operativo y que incluya un terminal LAN.

- Microsoft Windows 11  
Windows 11 Pro 64 bits, Windows 11 Home 64 bits
- Microsoft Windows 10  
Windows 10 Pro 32 bits/64 bits, Windows 10 Home 32 bits/64 bits
- Microsoft Windows 8.1  
Windows 8.1 Pro 32 bits/64 bits, Windows 8.1 32 bits/64 bits

### Nota

- El funcionamiento no se garantiza si se usa en un entorno que no se ajuste a las condiciones descritas en esta sección, o si se usa un ordenador ensamblado por el usuario.
- Esto no garantiza el funcionamiento en todos los ordenadores, incluso si se usan en un entorno que se ajuste a las condiciones descritas en esta sección.
- La conexión con el proyector o la transferencia de los datos del firmware podrían fallar en los siguientes casos. Si se produce un error, cambie los ajustes del software o cambie los valores de [Opciones de energía] en Windows OS, y vuelva a intentar la actualización.
  - Si se instala un software de seguridad, como un firewall o el software de aplicación para el adaptador LAN
  - Si se ha iniciado o se está ejecutando otro software
  - Si el ordenador ha entrado en estado de reposo/pausa

### Adquisición del firmware

Descargue la herramienta de actualización del firmware para este proyector (archivo comprimido en formato zip) desde el sitio web de siguiente.

- Nombre de archivo (ejemplo): MZ20K\_USER\_101.zip  
(Herramienta de actualización para PT-MZ20K/PT-MZ17K/PT-MZ14K/PT-MZ11K con la versión 1.01)

### Confirmación de los ajustes del proyector

Confirme los ajustes del proyector que se van a actualizar por adelantado.

- El menú [RED] → [NETWORK CONTROL] → [COMMAND PORT]
- El menú [RED] → [ESTADO DE RED] → [LAN CON CABLE(IPv4)]
  - [DHCP]
  - [DIRECCIÓN IP]
  - [MÁSCARA DE SUBRED]
  - [PUERTA DE ENLACE.]
- [User name] y [Password] de la cuenta del administrador

### Confirmación de los ajustes del ordenador

Confirme los ajustes de red del ordenador que se va a usar para actualizar y permita que se pueda conectar con el proyector para que la actualización se realice a través de la red.



## Actualización de firmware

### 1) Extraiga el archivo comprimido descargado del sitio web.

- Se genera la herramienta de actualización de firmware (archivo ejecutable con formato exe).

Nombre de archivo (ejemplo): FirmUpdateTool\_MZ20K\_101.exe

(Herramienta de actualización para PT-MZ20K/PT-MZ17K/PT-MZ14K/PT-MZ11K con la versión 1.01)

### 2) Haga doble clic en el archivo ejecutable generado en la extracción.

- La herramienta de actualización se inicia y aparece la pantalla de confirmación.

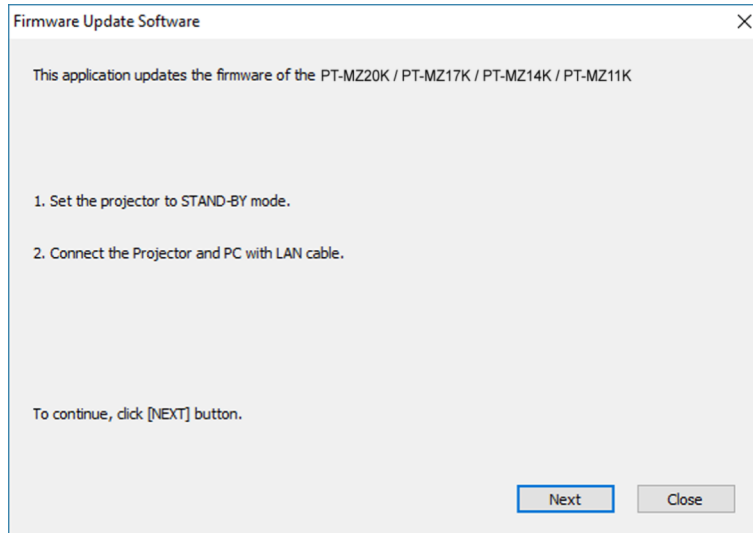

### 3) Confirme el estado del proyector.

- Confirme que el proyector que se va a actualizar está en modo en espera.

### 4) Confirme el estado de conexión.

- Confirme que el proyector que se va a instalar y el ordenador que se va a usar para la actualización están bien conectados a la LAN.

### 5) Haga clic en [Next].

- Aparece la pantalla de acuerdo de licencia.
- Confirme el contenido del acuerdo de licencia.

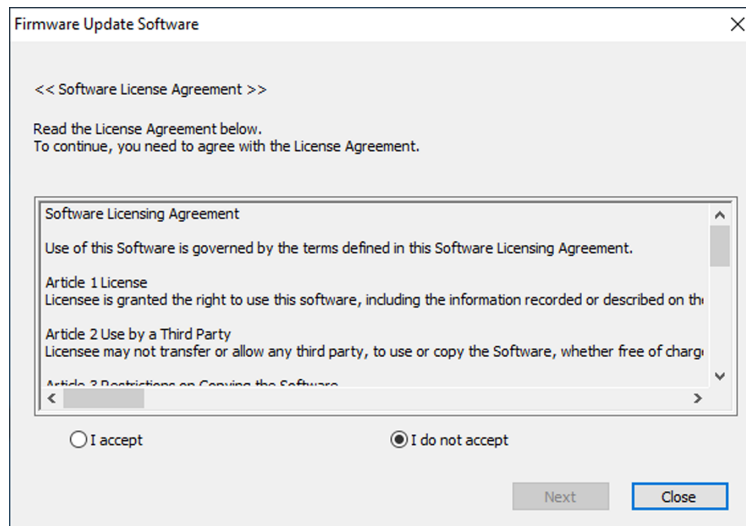

- La herramienta de actualización se cierra al hacer clic en [Close].

6) Seleccione [I accept].

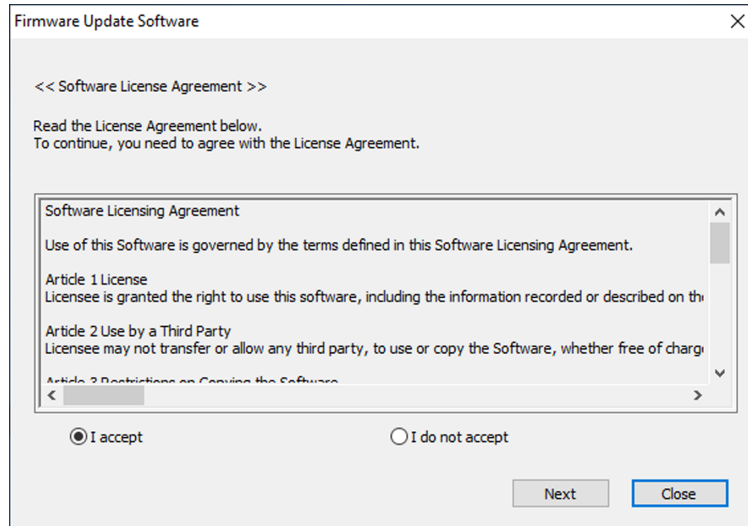

7) Haga clic en [Next].

- Aparece la pantalla de configuración de conexión.

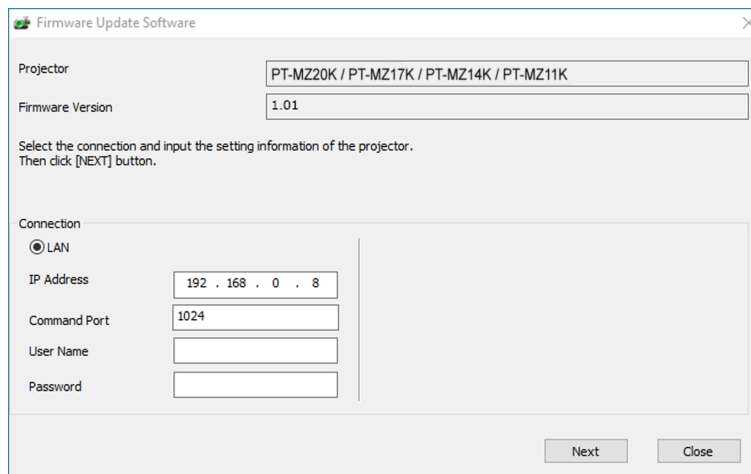

8) Introduzca los detalles de configuración del proyector.

- Introduzca los detalles configurados en el proyector que se va a actualizar.

Elemento	Detalles
[IP Address]	El menú [RED] → [ESTADO DE RED] → [LAN CON CABLE(IPv4)] → [DIRECCIÓN IP]
[Command Port]	El menú [RED] → [NETWORK CONTROL] → [COMMAND PORT]
[User Name]	[User name] de la cuenta del administrador
[Password]	[Password] de la cuenta del administrador

9) Haga clic en [Next].

- Aparece la pantalla de confirmación de actualización.

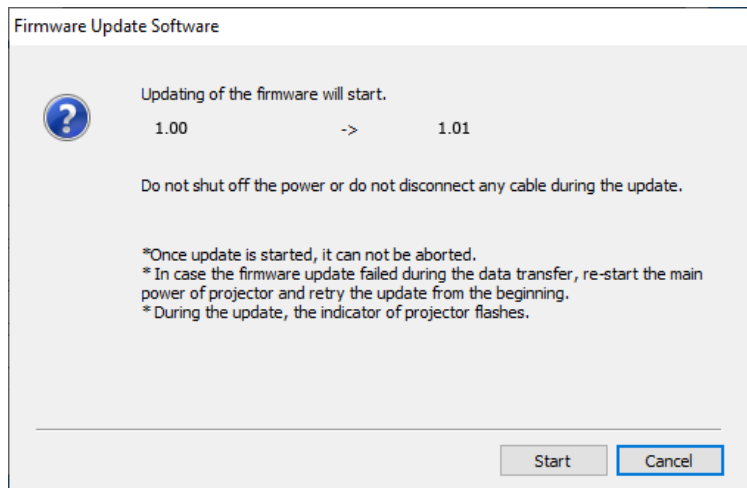

10) Haga clic en [Start].

- Se inicia la actualización.
- El indicador de la fuentes luminosa <LIGHT> y el indicador de temperatura <TEMP> del proyector parpadean en rojo de forma alterna durante la actualización.
- El tiempo transcurrido y el progreso aproximado pueden consultarse en la pantalla de visualización de estado de la actualización. El tiempo necesario es de unos 10 minutos.

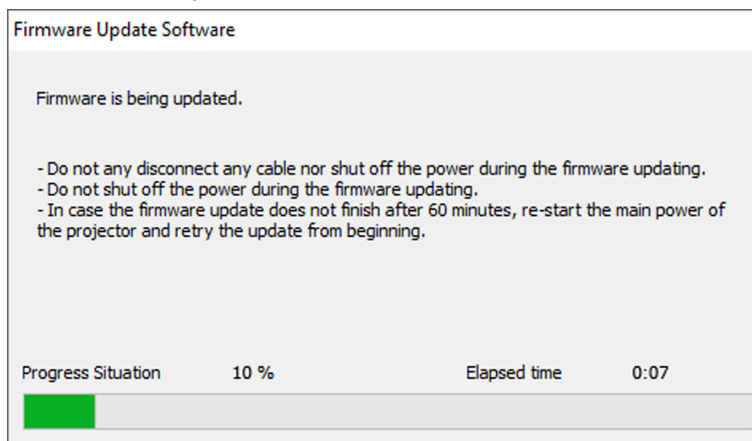

11) Confirme que la actualización se finaliza.

- Cuando la actualización se complete, se mostrará la pantalla de confirmación de finalización.

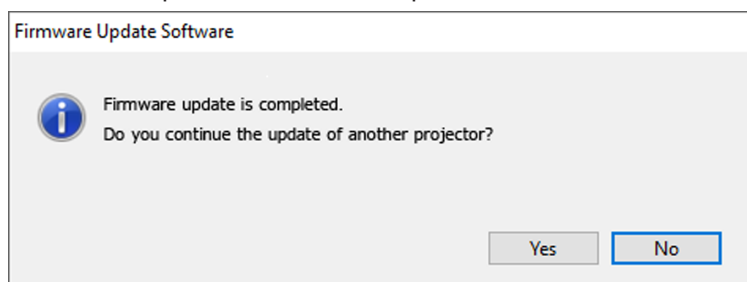

- Para continuar y actualizar el firmware de otro proyector, haga clic en [Yes]. Aparece la pantalla de configuración de conexión del paso 7).
- Para cerrar la herramienta de actualización, haga clic en [No].

12) Confirme la versión de firmware.

- Encienda la alimentación del proyector y confirme la versión de firmware en la pantalla [ESTADO].

**Atención**

- Mientras se esté realizando la actualización, no desconecte la alimentación principal del proyector ni desconecte el cable LAN.

### Nota

- Si la actualización no se completa tras 60 minutos o más tiempo, apague y vuelva a encender el proyector y realice la actualización desde el principio.
- Si, durante la actualización, el proyector se apaga por un corte del suministro eléctrico o por otro motivo, la actualización se reinicia automáticamente cuando se restablezca el suministro eléctrico o justo después de volverse a encender el proyector.

## Actualización del firmware con la memoria USB

### Dispositivo admitido

- Se admiten las memorias USB disponibles en tiendas.  
Las memorias USB con función de seguridad no se admiten.
- Solo se pueden utilizar las tarjetas formateadas en FAT16 o FAT32.
- Solo se admiten las unidades con partición única.

### Adquisición del firmware

Descargue los datos del firmware para este proyector (archivo comprimido en formato zip) desde el siguiente sitio web.  
<https://panasonic.net/cns/projector/pass/>

- Nombre de archivo (ejemplo): MZ20K\_USER\_101.zip  
(Herramienta de actualización para PT-MZ20K/PT-MZ17K/PT-MZ14K/PT-MZ11K con la versión 1.01)

### Preparación de la memoria USB

Prepare la memoria USB que se va a usar para la actualización.

- 1) **Extraiga el archivo comprimido descargado del sitio web.**
  - Se generan los datos del firmware (archivo con formato rom).  
Nombre de archivo (ejemplo): FirmUpdateTool\_MZ20K\_101.rom  
(Herramienta de actualización para PT-MZ20K/PT-MZ17K/PT-MZ14K/PT-MZ11K con la versión 1.01)
- 2) **Guarde los datos del firmware generados al extraer el archivo en la memoria USB.**
  - Guarde en el directorio raíz de la memoria USB formateada.

### Nota

- Elimine el resto del contenido, salvo los datos del firmware que se van a usar para actualizar desde la memoria USB.
- Para saber cómo manipular la memoria USB, consulte "Uso de la memoria USB" (➔ página 75).

### Funcionamiento del OSD para actualizar el firmware

- 1) **Inserte la memoria de USB que contiene los datos del firmware en el terminal <USB> del proyector.**
- 2) **Encienda la alimentación del proyector.**
- 3) **Pulse el botón <MENU> en el mando a distancia o en el panel de control.**
  - Aparece la pantalla [MENÚ PRINCIPAL].
- 4) **Pulse ▲▼ para seleccionar [SETUP PROYECTOR].**
- 5) **Pulse el botón <ENTER>.**
  - Aparece la pantalla [SETUP PROYECTOR].
- 6) **Pulse ▲▼ para seleccionar [ACTUALIZACIÓN DE FIRMWARE].**
- 7) **Pulse el botón <ENTER>.**
  - Aparece la pantalla [CONTRASEÑA DE SEGURIDAD].
- 8) **Introduzca una contraseña de seguridad y pulse el botón <ENTER>.**
  - Aparece la pantalla [ACTUALIZACIÓN DE FIRMWARE].
- 9) **Pulse ◀▶ para seleccionar [EJECUTAR], y pulse el botón <ENTER>.**
  - Se inicia la actualización.
  - El proyector pasa al modo en espera cuando la actualización se inicia y el indicador de la fuente luminosa <LIGHT> y el indicador de temperatura <TEMP> parpadean en rojo de forma alterna.

### 10) Confirme la versión de firmware.

- La actualización se ha finalizado cuando el indicador de la fuente luminosa <LIGHT> y el indicador de temperatura <TEMP> dejan de parpadear y se apagan.
- Encienda la alimentación del proyector y confirme la versión de firmware en la pantalla [ESTADO].

#### Atención

---

---

- No desconecte el suministro de energía principal del proyector mientras se está realizando la actualización.

#### Nota

---

---

- Si la actualización no se completa tras 60 minutos o más tiempo, apague y vuelva a encender el proyector y realice la actualización desde el principio.
- Si, durante la actualización, el proyector se apaga por un corte del suministro eléctrico o por otro motivo, la actualización se reinicia automáticamente cuando se restablezca el suministro eléctrico o justo después de volverse a encender el proyector.

### Funcionamiento del monitor de información para actualizar el firmware

---

La reescritura del firmware puede realizarse usando el monitor de información incluso si el proyector está en el modo en espera.

- 1) **Inserte la memoria USB que contiene los datos del firmware guardados en el terminal <USB> del proyector.**
- 2) **Confirme que el proyector está en modo en espera.**
- 3) **Pulse el botón <INFO> del panel de control.**
  - Aparece la pantalla del menú superior.
- 4) **Pulse ▲▼ para seleccionar [SETUP].**
- 5) **Pulse el botón <ENTER>.**
  - Aparece el elemento del submenú.
- 6) **Pulse ▲▼ para seleccionar [PROJECTOR].**
- 7) **Pulse el botón <ENTER>.**
  - Aparece el elemento detallado.
- 8) **Pulse ▲▼ para seleccionar [FIRMWARE UPDATE].**
- 9) **Pulse el botón <ENTER>.**
  - Se abre la pantalla de entrada de contraseña de seguridad.
- 10) **Introduzca una contraseña de seguridad y pulse el botón <ENTER>.**
  - Aparece la pantalla de confirmación de ejecución de la actualización del firmware.
  - La versión del firmware tras la actualización puede confirmarse pulsando ► mientras se visualiza la pantalla de confirmación de ejecución.
    - Pulse ◀ mientras aparece la versión del firmware para volver a la pantalla de confirmación de ejecución.
- 11) **Pulse el botón <ENTER>.**
  - Se inicia la actualización.
  - Se puede confirmar el progreso aproximado en el monitor de información cuando se inicia la actualización.
  - El indicador de la fuentes luminosa <LIGHT> y el indicador de temperatura <TEMP> parpadean en rojo de forma alterna durante la actualización.
  - La actualización se completa cuando aparece [FIRMWARE UPDATE COMPLETE] en el monitor de información.

#### Atención

---

---

- No desconecte el suministro de energía principal del proyector mientras se está realizando la actualización.

#### Nota

---

---

- Si la actualización no se completa tras 60 minutos o más tiempo, apague y vuelva a encender el proyector y realice la actualización desde el principio.
- Si, durante la actualización, el proyector se apaga por un corte del suministro eléctrico o por otro motivo, la actualización se reinicia automáticamente cuando se restablezca el suministro eléctrico o justo después de volverse a encender el proyector.

# Capítulo 6 Mantenimiento

---

Este capítulo describe los métodos de inspección en caso de problemas, y los métodos de mantenimiento.

# Indicadores de fuente luminosa/temperatura/filtro

## Cuando un indicador se enciende

Si se produce un problema dentro del proyector, el indicador de la fuente luminosa <LIGHT>, el indicador de temperatura <TEMP> o el indicador de filtro <FILTER> se iluminarán o parpadearán para informarle. Compruebe el estado de los indicadores y tome las siguientes medidas.

### Atención

- Al apagar el proyector para solucionar problemas, asegúrese de que está siguiendo el procedimiento explicado en “Apagado del proyector” (➔ página 68).

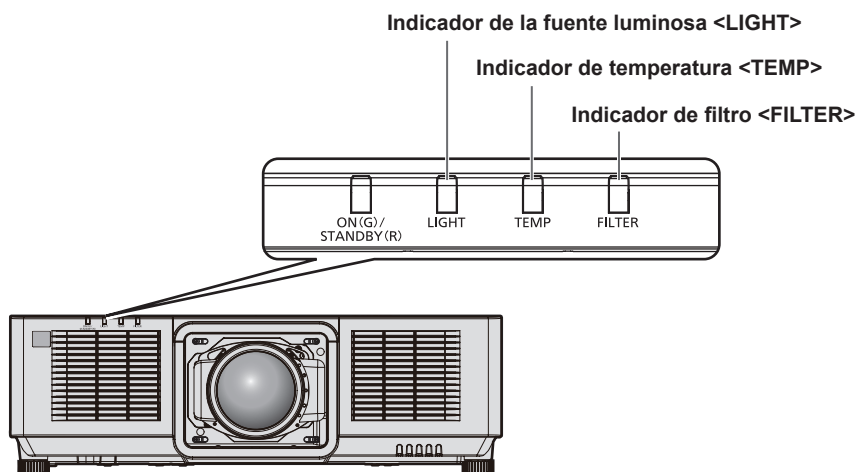

## Indicador de la fuente luminosa <LIGHT>

Estado del indicador	Estado	Solución
Encendido en rojo	Algunos de los elementos de la fuente luminosa están defectuosos y la emisión de luz se ha reducido.	<ul style="list-style-type: none"> <li>Sitúe el interruptor &lt;MAIN POWER&gt; en &lt;OFF&gt; (➔ página 68) y encienda la alimentación de nuevo.</li> </ul>
Parpadeo en rojo (1 vez)	La fuente luminosa se apaga porque la lente de proyección no se detecta.	<ul style="list-style-type: none"> <li>Apague la alimentación y monte la lente de proyección otra vez. (➔ página 47)</li> <li>Sitúe el interruptor &lt;MAIN POWER&gt; en &lt;OFF&gt; (➔ página 68) y encienda la alimentación de nuevo.</li> </ul>
Parpadeo en rojo (2 veces)	La fuente luminosa no se enciende o la fuente luminosa se apaga mientras se utiliza el proyector.	<ul style="list-style-type: none"> <li>Sitúe el interruptor &lt;MAIN POWER&gt; en &lt;OFF&gt; (➔ página 68) y encienda la alimentación de nuevo.</li> </ul>
Parpadeo en rojo (3 veces)		

### Nota

- Si el indicador de la fuente luminosa <LIGHT> continúa iluminado o parpadeando tras aplicar las medidas, ajuste el interruptor <MAIN POWER> en <OFF>, y pida a su distribuidor que repare la unidad.

### Indicador de temperatura <TEMP>

Estado del indicador	Encendido en rojo	Parpadeo en rojo (2 veces)	Parpadeo en rojo (3 veces)
<b>Estado</b>	La temperatura interna es alta o baja (advertencia).	La temperatura interna es alta o baja (estado en espera).	El ventilador de enfriamiento se ha detenido.
<b>Causa</b>	<ul style="list-style-type: none"> <li>• ¿Se han bloqueado los orificios de entrada/salida de ventilación?</li> <li>• ¿Es la temperatura del entorno alta o baja?</li> </ul>		—
<b>Solución</b>	<ul style="list-style-type: none"> <li>• Quite cualquier objeto que esté bloqueando los orificios de entrada/salida de ventilación.</li> <li>• Use el proyector con una temperatura ambiental de operación adecuada*1.</li> <li>• No use el proyector a una altitud de 2 700 m (8 858') ni superior sobre el nivel del mar.</li> </ul>		<ul style="list-style-type: none"> <li>• Coloque el interruptor &lt;MAIN POWER&gt; en &lt;OFF&gt; (➔ página 68) y póngase en contacto con su distribuidor.</li> </ul>

\*1 Para obtener más información de la temperatura ambiental de operación del proyector, consulte "Temperatura de funcionamiento" (➔ página 274).

#### Nota

- Si el indicador de temperatura <TEMP> continúa encendido o parpadea después de aplicar estas medidas, pida a su distribuidor que repare la unidad.

### Indicador de filtro <FILTER>

Estado del indicador	Encendido en rojo		Parpadeo en rojo
<b>Estado</b>	El filtro está bloqueado. La temperatura ambiente o la interna son anormalmente altas.		La unidad de filtro de aire no está instalada.
<b>Causa</b>	<ul style="list-style-type: none"> <li>• ¿Está sucia la unidad de filtro de aire?</li> </ul>	<ul style="list-style-type: none"> <li>• ¿Se han bloqueado los orificios de entrada/salida de ventilación?</li> </ul>	<ul style="list-style-type: none"> <li>• ¿Está colocada la unidad del filtro de aire?</li> </ul>
<b>Solución</b>	<ul style="list-style-type: none"> <li>• Limpie o sustituya la unidad de filtro de aire. (➔ página 249)</li> </ul>	<ul style="list-style-type: none"> <li>• Quite cualquier objeto que esté bloqueando los orificios de entrada/salida de ventilación.</li> </ul>	<ul style="list-style-type: none"> <li>• Coloque la unidad del filtro de aire.</li> </ul>

#### Nota

- Si el indicador de filtro <FILTER> continúa encendido o parpadea después de aplicar estas medidas, pida a su distribuidor que repare la unidad.
- Si la unidad de filtro de aire no está instalada cuando el proyector está encendido, el indicador de filtro <FILTER> parpadeará en rojo.



# Mantenimiento/sustitución

## Antes de realizar operaciones de mantenimiento/sustitución

- Asegúrese de apagar el proyector y de desconectar la clavija de alimentación de la toma de corriente antes de realizar el mantenimiento en la unidad o sustituirla. (➔ páginas 56, 68)
- Al apagar el proyector, asegúrese de seguir los procedimientos descritos en “Apagado del proyector” (➔ página 68).

## Mantenimiento

### Gabinete externo

Limpie la suciedad y el polvo con un paño suave y seco.

- Si la suciedad es persistente, moje el paño con agua y escúrralo completamente antes de limpiar. Seque el proyector con un paño seco.
- No utilice benceno, diluyente, alcohol isopropilo ni otros disolventes o limpiadores domésticos. De lo contrario, podría dañar el gabinete externo.
- Al utilizar paños de limpieza tratados químicamente, siga las instrucciones descritas en sus envoltorios.

### Superficie delantera de la lente

Limpie la suciedad y el polvo de la superficie delantera de la lente con un paño limpio y suave.

- No use un paño que tenga mucha pelusa, polvo o contenga aceite/agua.
- Como la lente es delicada, no aplique demasiada fuerza al limpiarla.

### Atención

- La lente podría dañarse por el impacto con un objeto duro o al limpiar la superficie delantera de la lente aplicando una fuerza excesiva. Manipúlela con cuidado.

### Nota

- El polvo puede acumularse alrededor de los orificios de entrada/salida de ventilación según las condiciones de funcionamiento y del entorno si se usa en un entorno con polvo excesivo. Esta circunstancia podría perjudicar la ventilación, la refrigeración y la disipación de calor en el interior del proyector y reducir el brillo.

### Unidad del filtro de aire

Realice el mantenimiento de la unidad del filtro de aire en el siguiente caso.

- El filtro de aire se bloquea con el polvo y provoca la aparición del mensaje de sustitución del filtro en la pantalla y que el indicador de filtro <FILTER> se encienda en rojo.

### Atención

- Asegúrese de que el proyector esté estable y realice el mantenimiento en un lugar seguro incluso en el caso de que la cubierta del filtro de aire o la unidad del filtro de aire caigan accidentalmente.
- Al sustituir la unidad del filtro de aire, restablezca el contador del filtro.  
Si no restablece el contador del filtro después de sustituir la unidad del filtro de aire, se mostrará [El CONTADOR FILTRO ha alcanzado el tiempo establecido].  
Para obtener información detallada sobre el restablecimiento del contador del filtro, consulte “Reajuste del contador del filtro” (➔ página 251).

**Extracción de la unidad del filtro de aire**



Figura 1



Figura 2

**1) Apague la alimentación del proyector.**

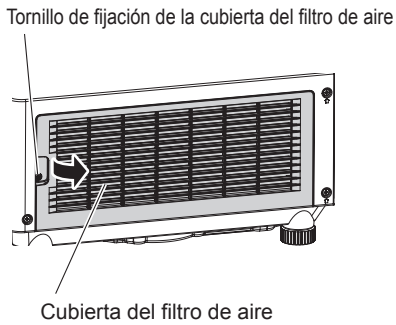
- Realice siempre el procedimiento de “Apagado del proyector” (➔ página 68) cuando apague la alimentación.

**2) Retire la cubierta del filtro de aire. (Figura 1)**

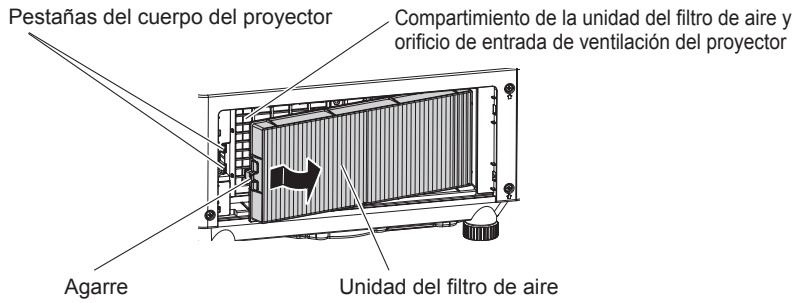
- Gire el tornillo de fijación de la cubierta del filtro de aire (x 1) en sentido contrario al de las agujas del reloj con un destornillador Philips hasta que gire libremente, y quite la cubierta de filtro de aire colocando un dedo en la sección pulsada y sáquela lentamente en la dirección de la flecha.
- Al sacar la cubierta del filtro de aire, asegúrese de instalar una mano en la cubierta del filtro de aire. La cubierta del filtro de aire puede caer si la saca demasiado rápido.

**3) Extraiga la unidad de filtro de aire. (Figura 2)**

- Empuje ligeramente el agarre de la unidad de filtro de aire hacia dentro siguiendo la dirección de la flecha, extraiga las pestañas del cuerpo del proyector y, finalmente, sáquela.
- Cuando haya sacado la unidad del filtro de aire, extraiga cualquier objeto extraño y el polvo del compartimiento de la unidad del filtro de aire y del orificio de entrada de ventilación del proyector.

**Realización del mantenimiento de la unidad de filtro de aire**

Extraiga la unidad del filtro de aire por adelantado con el procedimiento de “Extracción de la unidad del filtro de aire” (➔ página 250) descrito previamente.



Figura 1



Figura 2

**1) Lave la unidad del filtro de aire. (Figura 1)**

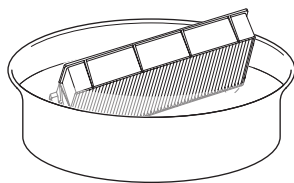
- Lave la unidad del filtro de aire con agua fría o templada y después enjuáguelo ligeramente.
  - No use herramientas de limpieza como por ejemplo los cepillos.
  - Durante la limpieza, sujete la estructura de la unidad del filtro de aire sin ejercer mucha presión sobre el mismo.
- Enjuague la unidad de filtro de aire dos o tres veces usando agua limpia cada vez.
  - Si no enjuaga lo suficiente podría generar olores.

**2) Seque la unidad del filtro de aire. (Figura 2)**

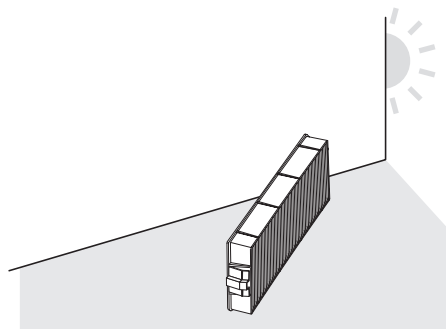
- Deje que la unidad del filtro de aire se seque por sí sola en un lugar bien ventilado, sin polvo y no expuesto a la luz solar directa.
- No seque usando dispositivos como los secadores.
- Una vez secado el filtro de aire, continúe con el siguiente paso “Colocación de la unidad del filtro de aire” (➔ página 251).

---

**Colocación de la unidad del filtro de aire**

---

**1) Acople la unidad de filtro de aire al proyector.**

- Coloque la unidad del filtro de aire siguiendo el procedimiento inverso del paso **3)** en “Extracción de la unidad del filtro de aire” (➔ página 250).
- Empuje la unidad del filtro de aire hasta el final, hasta que haga clic.

**2) Coloque la cubierta del filtro de aire.**

- Cierre la cubierta del filtro de aire siguiendo el procedimiento inverso del paso **2)** en “Extracción de la unidad del filtro de aire” (➔ página 250) y empújela hacia adentro hasta que haga clic.
- Apriete bien el tornillo de fijación de la cubierta del filtro de aire (x 1) con un destornillador Phillips.

---

**Reajuste del contador del filtro**

---

**1) Encienda la alimentación del proyector.**

**2) Pulse el botón <MENU> en el mando a distancia o en el panel de control.**

- Aparece la pantalla [MENÚ PRINCIPAL].

**3) Pulse ▲▼ para seleccionar [SETUP PROYECTOR].**

**4) Pulse el botón <ENTER>.**

- Aparece la pantalla [SETUP PROYECTOR].

**5) Pulse ▲▼ para seleccionar [CONTADOR FILTRO].**

**6) Pulse el botón <ENTER>.**

- Aparece la pantalla [CONTADOR FILTRO].

**7) Pulse ▲▼ para seleccionar [AJUSTE CONTADOR FILTRO], y pulse el botón <ENTER>.**

- Se visualiza la pantalla de confirmación.

**8) Pulse ◀▶ para seleccionar [EJECUTAR], y pulse el botón <ENTER>.**

- La visualización de [CONTADOR FILTRO] cambiará a [0 H].

---

**Atención**

---

- Después de lavar la unidad del filtro de aire, seque minuciosamente antes de colocarla nuevamente en el proyector. Si coloca una unidad húmeda producirá descargas eléctricas o funcionará incorrectamente el dispositivo.
- No desarme la unidad del filtro de aire.
- Asegúrese de que la unidad de filtro de aire esté colocada correctamente antes de usar el proyector. Si no está colocado, el proyector succionará la suciedad y el polvo provocando un funcionamiento erróneo.
- No inserte objetos a través del orificio de entrada de ventilación. Si lo hace puede causar daños.

---

**Nota**

---

- Cuando el proyector se usa sin poner a cero el contador del filtro, el tiempo de uso real del filtro (valor numérico del contador) no podrá confirmarse.
- Si se utiliza el proyector sin colocar la unidad del filtro de aire, el indicador de filtro <FILTER> parpadeará en rojo y se mostrará un mensaje en la imagen proyectada durante 30 segundos aproximadamente.
- Si la unidad del filtro de aire se daña o la suciedad no sale incluso ni al lavarla, sustitúyala por la nueva Unidad de reemplazo del filtro opcional (Núm. de modelo: ET-RFM100).
- Se recomienda sustituirla por una unidad del filtro de aire nueva cuando ya se ha lavado dos veces.
- Las propiedades a prueba de polvo podrían reducirse en cada limpieza.
- El ciclo de reemplazo de la unidad de filtro de aire varía dependiendo del entorno de uso.

## Reemplazo de la unidad

---

### Unidad del filtro de aire

---

Debe sustituir la unidad del filtro de aire si sigue estando sucia después de limpiarla.

La Unidad de reemplazo del filtro (Núm. de modelo: ET-RFM100) es un accesorio opcional. Para adquirir el producto, póngase en contacto con su distribuidor.

---

### Procedimiento de sustitución de la unidad del filtro de aire

---

#### Atención

---

- Asegúrese de apagar el proyector antes de sustituir el filtro.
- Al colocar la unidad del filtro de aire, asegúrese de que el proyector esté estable y hágalo en un lugar seguro incluso en el caso de que la unidad del filtro de aire caiga accidentalmente.

#### 1) Quite la unidad del filtro de aire.

- Consulte “Extracción de la unidad del filtro de aire” (➔ página 250).

#### 2) Monte la Unidad de reemplazo del filtro opcional (Núm. de modelo: ET-RFM100) en el proyector.

- La unidad del filtro de aire no presenta diferencias entre la parte superior y la parte inferior y sus dos caras son idénticas. Haga coincidir el saliente de la unidad de filtro de aire con las ranuras del cuerpo del proyector.
- Consulte “Colocación de la unidad del filtro de aire” (➔ página 251).

#### Atención

---

- Al encender el proyector, asegúrese de que la unidad del filtro de aire está instalada. Si no está colocado, el proyector succionará la suciedad y el polvo provocando un funcionamiento erróneo.
- Si se utiliza el proyector sin colocar la unidad del filtro de aire, el indicador de filtro <FILTER> parpadeará en rojo y se mostrará un mensaje en la imagen proyectada durante 30 segundos aproximadamente.

#### Nota

---

- El ciclo de reemplazo de la unidad de filtro de aire varía dependiendo del entorno de uso.

# Solución de problemas

Revise los siguientes puntos. Para más detalles, consulte las páginas correspondientes.

Problemas	Puntos que se tienen que verificar	Página
<b>La alimentación no se enciende.</b>	• ¿Está insertada firmemente la clavija de alimentación en la toma de corriente?	—
	• ¿El interruptor <MAIN POWER> está establecido en <OFF>?	68
	• ¿Recibe electricidad la toma de corriente?	—
	• ¿Los disyuntores de circuito están activados?	—
	• ¿El indicador de la fuente luminosa <LIGHT> parpadea?	247
	• ¿El indicador de temperatura <TEMP> está encendido o parpadea?	248
<b>No se visualizan imágenes.</b>	• ¿Ha realizado correctamente las conexiones a los dispositivos externos?	50
	• ¿Es correcto el ajuste de selección de entrada?	69
	• ¿El ajuste [BRILLO] está en el valor mínimo?	87
	• ¿El dispositivo externo que está conectado al proyector funciona correctamente?	—
	• ¿Se encuentra en uso la función shutter?	76, 123
	• ¿La lente de proyección está instalada correctamente?	47
	• ¿Está la tapa de la lente todavía acoplada a la lente?	58
<b>La imagen aparece borrosa.</b>	• ¿Está correctamente ajustado el enfoque del lente?	70
	• ¿Es apropiada la distancia de proyección?	38
	• ¿Está sucia la lente?	26
	• ¿Está instalado el proyector de forma perpendicular a la pantalla?	—
<b>El color es pálido o grisáceo.</b>	• ¿Están las opciones [COLOR] y [TINTE] ajustadas correctamente?	88
	• ¿Está ajustado correctamente el dispositivo externo conectado al proyector?	—
<b>El mando a distancia no responde.</b>	• ¿Se han agotado las pilas?	—
	• ¿Las pilas están bien colocadas teniendo en cuenta la polaridad?	34
	• ¿Hay obstrucciones entre el mando a distancia y el receptor de señales del mando a distancia del proyector?	30
	• ¿El mando a distancia se utiliza fuera de su margen de operación efectivo?	30
	• ¿Otro tipo de fuentes de luz, como luces fluorescentes, afectan la proyección?	30
	• ¿El ajuste [MANDO A DISTANCIA] en [CONTROL DE INICIO DE DISPOSITIVO] está establecido en [DESHABILITADO]?	167
	• ¿Se ha usado el terminal <REMOTE 1 IN> para el control de contacto?	271
	• ¿Se ha realizado correctamente la operación de ajuste del número de ID?	78
<b>La pantalla de menú no aparece.</b>	• ¿Se encuentra apagada la función de visualización de menú en pantalla (oculto)?	76
<b>Los botones del panel de control no funcionan.</b>	• ¿El ajuste [PANEL DE CONTROL] en [CONTROL DE INICIO DE DISPOSITIVO] está establecido en [DESHABILITADO]?	167
	• ¿Se ha usado el terminal <REMOTE 1 IN> para el control de contacto?	271
<b>La imagen no se visualiza correctamente.</b>	• ¿El ajuste [SELECTOR DEL SISTEMA] está configurado correctamente?	94
	• ¿Hay un problema con el dispositivo externo para emitir imágenes?	—
	• ¿Se está recibiendo una señal que no es compatible con el proyector?	276
	• ¿Los ajustes para [HDMI IN], [DIGITAL LINK IN] y [SDI IN] son correctos?	—
<b>No aparece la imagen enviada desde un ordenador.</b>	• ¿El cable es demasiado largo?	—
	• ¿Se ha configurado correctamente la salida de vídeo externa del ordenador portátil? (Ej.: los ajustes de la salida externa pueden cambiarse pulsando a la vez las teclas "Fn" + "F3" o las teclas "Fn" + "F10". Esto varía según el modelo del ordenador. Consulte el manual del usuario incluido con el ordenador.)	—
<b>La imagen desde el dispositivo compatible HDMI no aparece o está interrumpida.</b>	• ¿El cable HDMI está bien conectado?	50
	• Apague y encienda la alimentación del proyector y del dispositivo externo.	—
	• ¿Se está recibiendo una señal que no es compatible con el proyector?	276
<b>El desplazamiento de la lente no puede ajustarse.</b>	• Realice la [CALIBRACIÓN DE LENTES].	133
<b>No puede controlar el proyector con Art-Net.</b>	• ¿Se han realizado correctamente las conexiones entre el cable transmisor de par trenzado y un dispositivo externo y entre el cable transmisor de par trenzado y el proyector?	—
	• ¿Se ha configurado [AJUSTE Art-Net] con otra opción que no sea [NO]?	180
	• ¿Se han configurado correctamente las opciones [NET], [SUB NET], [UNIVERSE] y [DIRECCIÓN INICIO]?	180

Problemas	Puntos que se tienen que verificar	Página
La imagen de la entrada DIGITAL LINK no se visualiza.	• ¿El cable es compatible con el estado del proyector usado?	52
	• ¿Se han realizado correctamente las conexiones entre el cable transmisor de par trenzado y un dispositivo externo y entre el cable transmisor de par trenzado y el proyector?	—
	• ¿Se ha configurado [MODO DIGITAL LINK] como [AUTO], [DIGITAL LINK] o [LARGO ALCANCE]? ¿Se ha configurado como [ETHERNET]?	169
	• ¿Está recibiendo una señal no compatible con un cable transmisor de par trenzado?	—
El ruido de funcionamiento es muy alto.	Si la temperatura dentro del proyector se vuelve alta, la velocidad del ventilador de enfriamiento interno aumenta de forma automática y el ruido de operación se hace más fuerte. Si la temperatura interna alcanza un valor anormal, los indicadores se encenderán o parpadearán.	247
	• ¿Es alta la temperatura ambiente?	21
	• ¿Está sucia la unidad de filtro de aire?	249
	• ¿Se han bloqueado los orificios de entrada/salida de ventilación?	22

### Atención

- Si persisten los problemas después de verificar los puntos anteriores, póngase en contacto con su distribuidor.

## Indicaciones de [AUTOTEST]

El ajuste [AUTOTEST] puede comprobarse en el menú [SETUP PROYECTOR] → [ESTADO] → [AUTOTEST]. La lista siguiente muestra el símbolo alfanumérico que aparece cuando se produce un error o una advertencia y sus detalles. Confirme “Número de acción”, y realice el procedimiento “Advertencia y medida para el error” (➔ página 256). La tensión de alimentación de entrada sólo se muestra con el valor numérico.

Pantalla de error/ advertencia	Detalles	Número de acción
F015	Error del sensor de luminancia	5
F016	Error del sensor de ángulo	5
F018	Error del sensor de presión de aire	5
F061	Error de comunicación del controlador 1 de la fuente luminosa	6
F062	Error de comunicación del controlador 2 de la fuente luminosa	6
F090	Error de la placa de forma de ondas	5
F096	Error de funcionamiento del montador de la lente	5
F111	Error de la rueda de fósforo	5
F200	Advertencia del ventilador roja del panel LCD	5
F201	Advertencia del ventilador verde del panel LCD	5
F202	Advertencia del ventilador azul del panel LCD	5
F203	Advertencia del ventilador PBS	5
F204	Advertencia del ventilador del radiador 1	5
F205	Advertencia del ventilador del radiador 2	5
F206	Advertencia del ventilador de fósforo	5
F207	Advertencia del ventilador de la toma de la fuente de alimentación	5
F208	Advertencia del ventilador de extracción 1	5
F209	Advertencia del ventilador de extracción 2	5
F250	Advertencia de la bomba de refrigeración por líquido	5
F300	Error del ventilador rojo del panel LCD	5
F301	Error del ventilador verde del panel LCD	5
F302	Error del ventilador azul del panel LCD	5
F303	Error del ventilador PBS	5
F304	Error del ventilador del radiador 1	5
F305	Error del ventilador del radiador 2	5
F306	Error del ventilador de fósforo	5
F307	Error del ventilador de la toma de la fuente de alimentación	5
F308	Error del ventilador de extracción 1	5
F309	Error del ventilador de extracción 2	5
F350	Error de la bomba de refrigeración por líquido	5
F400	Error de la unidad de la fuente luminosa 1	6
F401	Error de la unidad de la fuente luminosa 2	6
F450	Error de la unidad de la fuente luminosa 1	6
F451	Error de la unidad de la fuente luminosa 2	6
F500	Error de fuente luminosa 1	6
F501	Error de fuente luminosa 2	6
H001	Sustitución de la pila del reloj interno	4
H011	Error del sensor de temperatura del aire de entrada	5
H012	Error del sensor de temperatura de aire de salida	5
H014	Error del sensor de temperatura de la fuente luminosa 1	5
H015	Error del sensor de temperatura de la fuente luminosa 2	5
H030	Error del sensor de temperatura de la lente	5
H040	Error del sensor de atasco	5
U081	Advertencia de suministro de tensión de CA baja (inferior a 90 V)	3
U084	Error de suministro de energía de terminal <DC OUT>	5
U090	Error de lente no instalada	8
U200	Advertencia de temperatura de entrada	1
U201	Advertencia de temperatura de aire de salida	2
U203	Advertencia de temperatura de fuente luminosa 1	1
U204	Advertencia de temperatura de fuente luminosa 2	1
U253	Advertencia de temperatura del suministro de energía	1

Pantalla de error/ advertencia	Detalles	Número de acción
U290	Advertencia de obstrucción del filtro	7
U291	Filtro de extractor no instalado	7
U300	Error de temperatura de entrada	1
U301	Error de temperatura de aire de salida	2
U303	Error de temperatura de la fuente luminosa 1	1
U304	Error de temperatura de la fuente luminosa 2	1
U353	Error de la temperatura del suministro de energía	1
U390	Error de obstrucción del filtro	7

### Nota

- La pantalla de autodiagnóstico y la información sobre los problemas podrían ser diferentes.
- Para los errores y las advertencias que no se describen en la tabla, póngase en contacto con su distribuidor.

### ■ Advertencia y medida para el error

Número de acción	Medida
1	La temperatura ambiental de operación es demasiado alta o demasiado baja. Use el proyector con una temperatura ambiental de operación adecuada*1.
2	La temperatura ambiental de operación es demasiado alta o el orificio de salida de ventilación está bloqueado. Use el proyector con una temperatura ambiental de operación adecuada*1. O quite cualquier objeto que esté bloqueando el orificio de salida de ventilación.
3	La tensión de la alimentación de entrada es baja. Utilice un cableado eléctrico que sea capaz de tolerar el consumo de energía del proyector.
4	Se requiere cambiar la batería. Póngase en contacto con su distribuidor.
5	Si la pantalla no desaparece después de apagar y volver a encender el equipo, póngase en contacto con su distribuidor.
6	La fuente luminosa no ha conseguido encenderse. Si la fuente luminosa no se enciende después de apagar y volver a encender la alimentación, póngase en contacto con su distribuidor.
7	Realice el mantenimiento o la sustitución del filtro. (➔ página 249)
8	La lente de proyección no puede ser detectada. Apague la alimentación e instale la lente de proyección otra vez. Si la pantalla no desaparece después de apagar y volver a encender el equipo, póngase en contacto con su distribuidor.

\*1 Para obtener más información de la temperatura ambiental de operación del proyector, consulte "Temperatura de funcionamiento" (➔ página 274).



# Capítulo 7 Apéndice

---

Este capítulo describe las especificaciones y el servicio posventa del proyector.

# Información técnica

## Uso de la función PLink

La función de red de este proyector admite PLink clase 1 y clase 2, y la configuración del proyector la consulta de estado del proyector se pueden realizar desde el ordenador usando el protocolo PLink.

### Nota

- Para usar la función PLink con el proyector, es necesario definir la contraseña de la cuenta del administrador. (➔ página 175)

### Comandos de control

La siguiente tabla detalla los comandos del protocolo PLink que se pueden usar para controlar el proyector.

- Los caracteres x en tablas son caracteres no específicos.

Clase	Comando	Detalles de control	Parámetro/cadena de respuesta	Información		
1	POWR	Control de suministro de energía	0 1	Modo en espera Encendido		
1	POWR ?	Solicitud de estado de suministro de energía	0 1 2	Modo en espera Encendido Preparación para el apagado del proyector		
1, 2	INPT	Selección de entrada	31	HDMI1		
	INPT ?	Solicitud de selección de entrada	32 33 34	HDMI2 DIGITAL LINK SDI		
	AVMT	Control de obturador	30	Función del obturador desactivada (obturador: abierto)		
	AVMT ?	Solicitud de estado de shutter	31	Función del obturador habilitada (obturador: cerrado)		
1	ERST ?	Solicitud de estado de error	xxxxxx	1.er byte	Indica los errores del ventilador y muestra 0 - 2.	<ul style="list-style-type: none"> <li>• 0 = ningún error detectado</li> <li>• 1 = advertencia</li> <li>• 2 = error</li> </ul>
				2.º byte	Indica los errores de la fuente luminosa y muestra 0 o 2.	
				3.er byte	Indica los errores de la temperatura y muestra 0 - 2.	
				4.º byte	Muestra 0.	
				5.º byte	Indica errores del filtro y muestra 0 - 2.	
				6.º byte	Indica otros errores y muestra 0 - 2.	
1	LAMP ?	Solicitud de estado de la fuente luminosa	AAAA X BBBB Y	AAAA: tiempo de uso de la fuente luminosa 1 X: 0 = fuente luminosa 1 apagada, 1 = fuente luminosa 1 encendida BBBB: tiempo de uso de la fuente luminosa 2 Y: 0 = fuente luminosa 2 apagada, 1 = fuente luminosa 2 encendida		
1, 2	INST ?	Solicitud de lista de selección de entrada	31 32 33 34	—		
1	NAME ?	Solicitud de nombre de proyector	xxxxx	Devuelve el nombre configurado en el menú [RED] → [NOMBRE PROYECTOR].		
1	INF1 ?	Solicitud de nombre de fabricante	Panasonic	Muestra el nombre del fabricante.		
1	INF2 ?	Solicitud de nombre de modelo	PT-MZ20K PT-MZ17K PT-MZ14K PT-MZ11K	Muestra el nombre del modelo.		
1	INF0 ?	Otras solicitudes de información	xxxxx	Muestra información como el número de versión.		
1	CLSS ?	Solicitud de información de clase	2	Muestra la clase de PLink.		
2	SNUM ?	Consulta del número de serie	xxxxxxxxx	Devuelve el número de serie.		
2	SVER ?	Consulta de la versión del programa	xxxxxxxxx	Devuelve el número de versión.		

Clase	Comando	Detalles de control	Parámetro/cadena de respuesta	Información
2	INNM ?	Consulta del nombre del terminal de entrada	31 / HDMI1 32 / HDMI2 33 / DIGITAL LINK 34 / SDI	Devuelve el nombre del terminal de entrada.
2	IRES ?	Consulta de la resolución de la señal de entrada	AAAAxBBBB	AAAA: resolución horizontal BBBB: resolución vertical
2	RRES ?	Consulta de resolución recomendada	1920 x 1200	Devuelve la resolución de la pantalla.
2	FILT ?	Consulta del tiempo de uso del filtro	xxxxx	Devuelve el tiempo de uso del filtro.
2	RFIL ?	Consulta del número de modelo de sustitución del filtro	ET-RFM100	Devuelve el número de modelo de sustitución del filtro.
2	FREZ	Control de congelado	0	Congelado borrado
	FREZ ?	Consulta del estado de la función de congelado	1	Congelado (parado)
2	POWR	Notificación de refrigeración	0	Notifica cuándo se apaga la alimentación.
		Notificación de calentamiento	1	Notifica cuándo la alimentación está encendida.
2	ERST	Notificación de error	xxxxxx	Notifica cuándo se produce un error.
2	LKUP	Notificación de conexión	xx:xx:xx:xx:xx:xx	Notifica la dirección MAC cuando la comunicación PJLink es posible.
2	INPT	Notificación de la conmutación de entrada	31 32 33 34	HDMI1 HDMI2 DIGITAL LINK SDI
2	SRCH	Búsqueda del proyector	ACKN=xx:xx:xx:xx:xx:xx	El proyector conectado a la misma red que pueda comunicarse con PJLink responderá con su dirección MAC.

## Autenticación de seguridad de PJLink

Es necesaria una contraseña de PJLink para el procedimiento de autenticación de seguridad para la comunicación del comando PJLink.

La contraseña de PJLink se puede configurar en el menú [RED] → [PJLink] → [CONTRASEÑA DE PJLink] (➔ página 179), o en “Página [Set up password] (si el acceso se realiza con una cuenta del administrador)” (➔ página 217) de la pantalla de control web.

Si comunica el comando PJLink sin procedimiento de autenticación, configure la contraseña de PJLink en blanco. De forma predeterminada, la contraseña de PJLink está en blanco.

- Para las especificaciones relacionadas con PJLink, visite el sitio web de “Japan Business Machine and Information System Industries Association”.

URL <http://pjlink.jbmia.or.jp/english/>

## Uso de la función Art-Net

Como la función de red del proyector es compatible con la función Art-Net, puede controlar los ajustes del proyector con la aplicación de software y el controlador DMX usando el protocolo Art-Net.

### Nota

- Para usar la función Art-Net con el proyector, es necesario definir la contraseña de la cuenta del administrador. (➔ página 175)
- La función Art-Net no se puede usar con el protocolo “IPv6”. Configure el menú [RED] → [LAN CON CABLE] → [VERSIÓN IP] como [IPv4] o [IPv4 & IPv6] y asigne la dirección IP para “IPv4”.

## Definición del canal

La tabla siguiente enumera las definiciones de canal usadas para controlar el proyector con la función Art-Net. Los ajustes de canal se pueden cambiar con el menú [RED] → [Art-Net] → [AJUSTES CANAL Art-Net] (➔ página 181).

Los detalles del control asignado a cada canal corresponden a lo que se muestra en la siguiente tabla.

- La asignación de canales para [USUARIO] se realiza en la configuración predeterminada de fábrica. La asignación puede cambiarse.

Canal	Detalles de control		
	[2]	[USUARIO]	[1]
CANAL1	SALIDA DE LA LUZ	SALIDA DE LA LUZ	OBTURADOR
CANAL2	SELECCIÓN DE ENTRADA	SELECCIÓN DE ENTRADA	SELECCIÓN DE ENTRADA
CANAL3	POSICIÓN LENTE	POSICIÓN LENTE	SELECC. FUNC. OBJET.
CANAL4	CAMBIO HOR. LENTE	CAMBIO HOR. LENTE	CONTROL DE LENTES
CANAL5	CAMBIO VER. LENTE	CAMBIO VER. LENTE	ENCENDER/APAGAR
CANAL6	ENFOQUE DE LENTE	ENFOQUE DE LENTE	SALIDA DE LA LUZ
CANAL7	ZOOM LENTE	ZOOM LENTE	HABILIT./DESHABILIT.
CANAL8	ENCENDER/APAGAR	ENCENDER/APAGAR	APAGADO GRAD. ACTIV.
CANAL9	GEOMETRÍA	GEOMETRÍA	APAGADO GRAD. DESAC.
CANAL10	PERSONALIZAR MASCARA	PERSONALIZAR MASCARA	PERSONALIZAR MASCARA
CANAL11	HABILIT./DESHABILIT.	HABILIT./DESHABILIT.	GEOMETRÍA
CANAL12	NINGUNO	NINGUNO	NINGUNO

### Detalles de control

#### ■ SALIDA DE LA LUZ

Puede configurarse en 256 incrementos entre 100 % y 0 %.

Acción	Parámetro	Valor predeterminado
100 %	0	0
...	...	
0 %	255	

#### ■ SELECCIÓN DE ENTRADA (cuando [AJUSTES CANAL Art-Net] está configurado como [1])

Acción	Parámetro	Valor predeterminado
Ninguna acción	0-39	0
HDMI1	40-47	
DIGITAL LINK	48-55	
SDI	56-63	
Ninguna acción	64-255	

#### ■ SELECCIÓN DE ENTRADA (cuando [AJUSTES CANAL Art-Net] está configurado como [2] o [USUARIO])

Acción	Parámetro	Valor predeterminado
Ninguna acción	0-31	0
HDMI1	32-39	
DIGITAL LINK	40-47	
SDI	48-55	
Ninguna acción	56-71	
HDMI2	72-79	
Ninguna acción	80-255	

■ POSICIÓN LENTE

Acción	Parámetro	Valor predeterminado
Ninguna acción	0-31	0
Desplazamiento a la posición inicial	32-63	
Cargar MEMORIA LENTE 1	64-79	
Cargar MEMORIA LENTE 2	80-95	
Cargar MEMORIA LENTE 3	96-111	
Cargar MEMORIA LENTE 4	112-127	
Cargar MEMORIA LENTE 5	128-143	
Cargar MEMORIA LENTE 6	144-159	
Cargar MEMORIA LENTE 7	160-175	
Cargar MEMORIA LENTE 8	176-191	
Cargar MEMORIA LENTE 9	192-207	
Cargar MEMORIA LENTE 10	208-223	
Ninguna acción	224-255	

■ CAMBIO HOR. LENTE, CAMBIO VER. LENTE, ENFOQUE DE LENTE, ZOOM LENTE

Acción	Parámetro	Valor predeterminado	
Ajuste de la lente	(-) Alta velocidad	0-31	128
	(-) Baja velocidad	32-63	
	(-) Ajuste preciso	64-95	
La operación se detiene	96-159		
Ajuste de la lente	(+) Ajuste preciso	160-191	
	(+) Baja velocidad	192-223	
	(+) Alta velocidad	224-255	

■ SELECC. FUNC. OBJET. (cuando [AJUSTES CANAL Art-Net] está configurado como [1])

Funciona junto con CONTROL DE LENTES.

Acción	Parámetro	Valor predeterminado
Ninguna acción	0-15	0
CAMBIO HOR. LENTE	16-31	
CAMBIO VER. LENTE	32-47	
ENFOQUE DE LENTE	48-63	
ZOOM LENTE	64-79	
Desplazamiento a la posición inicial	80-95	
Cargar MEMORIA LENTE 1	96-111	
Cargar MEMORIA LENTE 2	112-127	
Cargar MEMORIA LENTE 3	128-143	
Ninguna acción	144-255	

■ CONTROL DE LENTES (cuando [AJUSTES CANAL Art-Net] está configurado como [1])

Funciona junto con SELECC. FUNC. OBJET.

Acción	Parámetro	Valor predeterminado	
Ajuste de la lente	(-) Alta velocidad	0-31	127
	(-) Baja velocidad	32-63	
	(-) Ajuste preciso	64-95	
La operación se detiene	96-127		
Ajuste de la lente	(+) Ajuste preciso	128-159	
	(+) Baja velocidad	160-191	
	(+) Alta velocidad	192-223	
Ejecución de la acción del comando	224-255		

### ■ ENCENDER/APAGAR

Acción	Parámetro	Valor predeterminado
Modo en espera	0-63	0
Ninguna acción	64-191	
Encendido	192-255	

### ■ OBTURADOR

Acción	Parámetro	Valor predeterminado
OBTURADOR: abierto	0-63	128
Ninguna acción	64-191	
OBTURADOR: cerrado	192-255	

### ■ APAGADO GRAD. ACTIV., APAGADO GRAD. DESAC. (cuando [AJUSTES CANAL Art-Net] se configura como [1] o [USUARIO])

Funciona junto con OBTURADOR.

Acción	Parámetro	Valor predeterminado
NO	0-15	255
0.5s	16-31	
1.0s	32-47	
1.5s	48-63	
2.0s	64-79	
2.5s	80-95	
3.0s	96-111	
3.5s	112-127	
4.0s	128-143	
4.5s	144-159	
7.0s	160-175	
10.0s	176-191	
Ninguna acción	192-255	

### ■ GEOMETRÍA

Acción	Parámetro	Valor predeterminado
NO	0-15	128
KEYSTONE	16-31	
CORRECCIÓN CURVA	32-47	
PC-1	48-63	
PC-2	64-79	
PC-3	80-95	
CORRECCIÓN ESQUINAS	96-111	
Ninguna acción	112-255	

### ■ PERSONALIZAR MASCARA

Acción	Parámetro	Valor predeterminado
NO	0-31	255
PC-1	32-63	
PC-2	64-95	
PC-3	96-127	
Ninguna acción	128-255	

## ■ CONGELADO

Acción	Parámetro	Valor predeterminado
Ninguna acción	0-31	128
APAGADO	32-95	
Ninguna acción	96-159	
ENCENDIDO	160-223	
Ninguna acción	224-255	

## ■ COLOR, TINTE

Acción	Parámetro	Valor predeterminado
Ninguna acción	0-31	0
Configuración por defecto	32-63	
-31	64	
...	...	
+31	191	
Ninguna acción	192-255	

## ■ PATRÓN DE TRAMA

Acción	Parámetro	Valor predeterminado
Ninguna acción	0-15	0
APAGADO	16-31	
BLANCO	32-47	
AMARILLO	48-63	
CIAN	64-79	
VERDE	80-95	
MAGENTA	96-111	
ROJO	112-127	
AZUL	128-143	
NEGRO	144-159	
LOGO USUARIO	160-175	
Ninguna acción	176-255	

## ■ HABILIT./DESHABILIT.

El funcionamiento de todos los canales no se acepta cuando se configura como “Desactivación”.

Acción	Parámetro	Valor predeterminado
Desactivación	0-127	0
Activación	128-255	

### Nota

- Si el proyector se controla con el mando a distancia o el panel de control, o a través de comandos de control mientras se controla el proyector con la función Art-Net, el ajuste del controlador DMX o la aplicación informática puede ser diferente del estado del proyector. Para reflejar los controles de todos los canales en el proyector, configure la opción “HABILIT./DESHABILIT.” del canal 11 como “Desactivación” y después vuelva a “Activación”.
- Para crear y registrar la imagen LOGO USUARIO, use “Logo Transfer Software”. El software puede descargarse desde el siguiente sitio web.  
<https://panasonic.net/cns/projector/>

## Comandos de control mediante LAN

El proyector puede controlarse con el terminal <DIGITAL LINK> o el terminal <LAN> usando el formato de comando de control a través del terminal <SERIAL/MULTI SYNC IN>.

Para ver ejemplos de los comandos disponibles, consulte “Comandos de control” (➔ página 270).

### Nota

- Para enviar/recibir el comando vía LAN, es necesario definir la contraseña de la cuenta del administrador. (➔ página 175)

## Cuando está conectado en modo de protección

### Conexiones

El siguiente es el método de conexión cuando el menú [RED] → [SEGURIDAD DE RED] → [PROTECCIÓN DE COMANDOS] está configurado como [HABILITADO].

#### 1) Obtenga la dirección IP y el número de puerto (valor inicial establecido = 1024) del proyector y solicite una conexión con el proyector.

- Puede obtener tanto la dirección IP como el número de puerto en la pantalla de menú del proyector.

<b>Dirección IP</b>	Se obtiene en el menú [RED] → [ESTADO DE RED].
<b>Número de puerto</b>	Se obtiene en el menú [RED] → [NETWORK CONTROL] → [COMMAND PORT].

#### 2) Compruebe la respuesta del proyector.

	Sección de datos	Blanco	Modo	Blanco	Sección de números aleatoria	Símbolo de terminación
<b>Comando de ejemplo</b>	"NTCONTROL" (cadena ASCII)	' '	'1'	' '	"ZZZZZZZ" (número hexadecimal de código ASCII)	(CR) 0x0d
<b>Longitud de datos</b>	9 bytes	1 byte	1 byte	1 byte	8 bytes	1 byte

- Modo: 1 = modo de protección
- Ejemplo: Respuesta durante el modo de protección (la sección de números aleatoria es un valor sin definir)  
"NTCONTROL 1 23181e1e" (CR)

#### 3) Genere un valor hash de 32 bytes a partir de los siguientes datos usando el algoritmo MD5.

- "xxxxxx:yyyyy:zzzzzzz"

<b>xxxxxx</b>	El nombre de usuario de la cuenta del administrador
<b>yyyyy</b>	La contraseña de la cuenta del administrador
<b>zzzzzzz</b>	Número aleatorio de 8 bytes obtenido en el paso 2)

### Método de transmisión de comando

Realice la transmisión usando los siguientes formatos de comando.

#### ■ Datos transmitidos

	Encabezado			Sección de datos	Símbolo de terminación
<b>Comando de ejemplo</b>	Valor hash "Conexiones" (→ página 264)	'0'	'0'	Comandos de control (cadena ASCII)	(CR) 0x0d
<b>Longitud de datos</b>	32 bytes	1 byte	1 byte	Longitud indefinida	1 byte

- Ejemplo: Transmisión del comando de adquisición del estado del suministro de energía (el valor hash se calcula a partir del nombre de usuario y la contraseña de la cuenta del administrador y el número aleatorio adquirido)  
"dbdd2dabd3d4d68c5dd970ec0c29fa6400QPW" (CR)

#### ■ Datos recibidos

	Encabezado		Sección de datos	Símbolo de terminación
<b>Comando de ejemplo</b>	'0'	'0'	Comandos de control (cadena ASCII)	(CR) 0x0d
<b>Longitud de datos</b>	1 byte	1 byte	Longitud indefinida	1 byte

- Ejemplo: El proyector se enciende  
"00001" (CR)



## ■ Respuesta de error

	Cadena	Detalles	Símbolo de terminación
Mensaje	"ERR1"	Comando de control indefinida	(CR) 0x0d
	"ERR2"	Fuera del margen de parámetro	
	"ERR3"	Estado ocupado o período no aceptable	
	"ERR4"	Desconexión por tiempo o período no aceptable	
	"ERR5"	Longitud incorrecta de datos	
Longitud de datos	4 bytes	—	1 byte

### Nota

- El proyector desconectará automáticamente la conexión con la red justo después de enviar el comando. Esta es la especificación basada en la seguridad, para evitar el uso no autorizado de este producto por un tercero con malas intenciones. Para enviar comandos continuamente, ejecute la solicitud de conexión de red cada vez que se vaya a enviar el comando. Para obtener más información, consulte "Flujo de comunicación entre el servidor y el cliente" (➔ página 266).

## ■ Cuando está conectado en modo sin protección

### Conexiones

El siguiente es el método de conexión cuando el menú [RED] → [SEGURIDAD DE RED] → [PROTECCIÓN DE COMANDOS] está configurado como [DESHABILITADO].

#### 1) Obtenga la dirección IP y el número de puerto (valor inicial establecido = 1024) del proyector y solicite una conexión con el proyector.

- Puede obtener tanto la dirección IP como el número de puerto en la pantalla de menú del proyector.

Dirección IP	Se obtiene en el menú [RED] → [ESTADO DE RED].
Número de puerto	Se obtiene en el menú [RED] → [NETWORK CONTROL] → [COMMAND PORT].

#### 2) Compruebe la respuesta del proyector.

	Sección de datos	Blanco	Modo	Símbolo de terminación
Comando de ejemplo	"NTCONTROL" (cadena ASCII)	' '	'0'	(CR) 0x0d
Longitud de datos	9 bytes	1 byte	1 byte	1 byte

- Modo: 0 = modo sin protección
- Ejemplo: Respuesta durante el modo sin protección  
"NTCONTROL 0" (CR)

### Método de transmisión de comando

Realice la transmisión usando los siguientes formatos de comando.

## ■ Datos transmitidos

	Encabezado		Sección de datos	Símbolo de terminación
Comando de ejemplo	'0'	'0'	Comandos de control (cadena ASCII)	(CR) 0x0d
Longitud de datos	1 byte	1 byte	Longitud indefinida	1 byte

- Ejemplo: Transmisión del comando de adquisición del estado del suministro de energía  
"00QPW" (CR)

■ Datos recibidos

	Encabezado		Sección de datos	Símbolo de terminación
Comando de ejemplo	'0' 0x30	'0' 0x30	Comandos de control (cadena ASCII)	(CR) 0x0d
Longitud de datos	1 byte	1 byte	Longitud indefinida	1 byte

- Ejemplo: la proyección está en estado en espera "0000" (CR)

■ Respuesta de error

	Cadena	Detalles	Símbolo de terminación
Mensaje	"ERR1"	Comando de control indefinida	(CR) 0x0d
	"ERR2"	Fuera del margen de parámetro	
	"ERR3"	Estado ocupado o período no aceptable	
	"ERR4"	Desconexión por tiempo o período no aceptable	
	"ERR5"	Longitud incorrecta de datos	
Longitud de datos	4 bytes	—	1 byte

**Nota**

- El proyector desconectará automáticamente la conexión con la red justo después de enviar el comando. Esta es la especificación basada en la seguridad, para evitar el uso no autorizado de este producto por un tercero con malas intenciones. Para enviar comandos continuamente, ejecute la solicitud de conexión de red cada vez que se vaya a enviar el comando. Para obtener más información, consulte "Flujo de comunicación entre el servidor y el cliente" (➔ página 266).

**Flujo de comunicación entre el servidor y el cliente**

Para enviar/reciba un comando desde LAN, consulte el siguiente flujo de comunicación.

**Servidor:** proyector

**Cliente:** dispositivo de control, por ejemplo, un ordenador

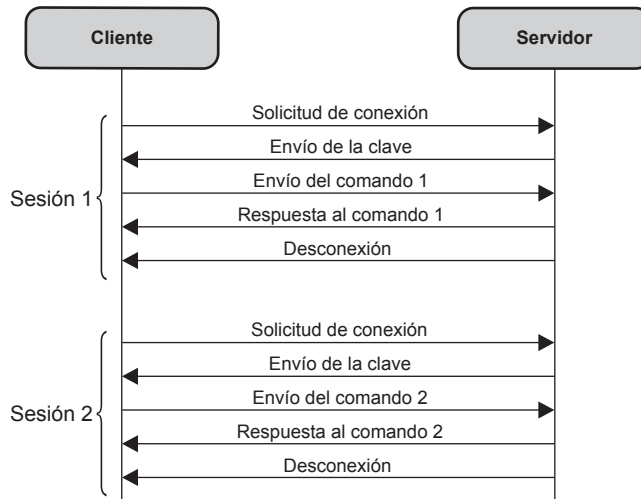

## Terminales <SERIAL/MULTI SYNC IN>/<SERIAL/MULTI SYNC OUT>

Los terminales <SERIAL/MULTI SYNC IN>/<SERIAL/MULTI SYNC OUT> del proyector son compatibles con RS-232C, por lo que el proyector se puede conectar y controlar desde un ordenador.

Puede reproducirse una pantalla combinada con balance de contraste conectando varios proyectores con el terminal <SERIAL/MULTI SYNC IN> y el terminal <SERIAL/MULTI SYNC OUT>, y compartiendo el nivel de brillo de la de señal de vídeo recibida en cada proyector al configurar una instalación multipantalla combinando las imágenes proyectadas procedentes de los diversos proyectores. También puede sincronizar la función de obturador del proyector especificado con el del resto de proyectores.

Para conocer el método de conexión de los proyectores al usar las funciones de sincronización de contraste o sincronización de obturador, consulte “Ejemplo de conexión al usar la función de sincronización de contraste/sincronización de obturador” (➔ página 53).

### Conexión para comunicación RS-232C

#### Un proyector

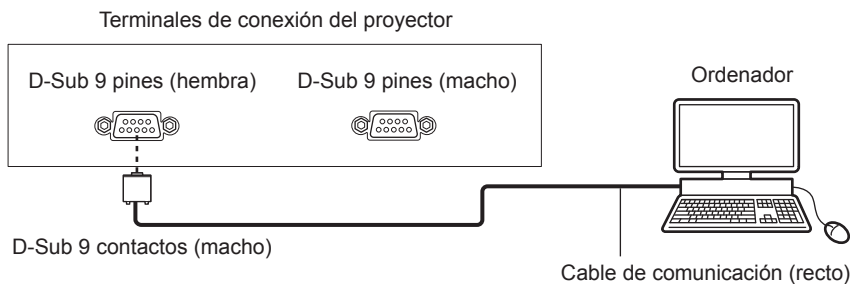

#### Varios proyectores

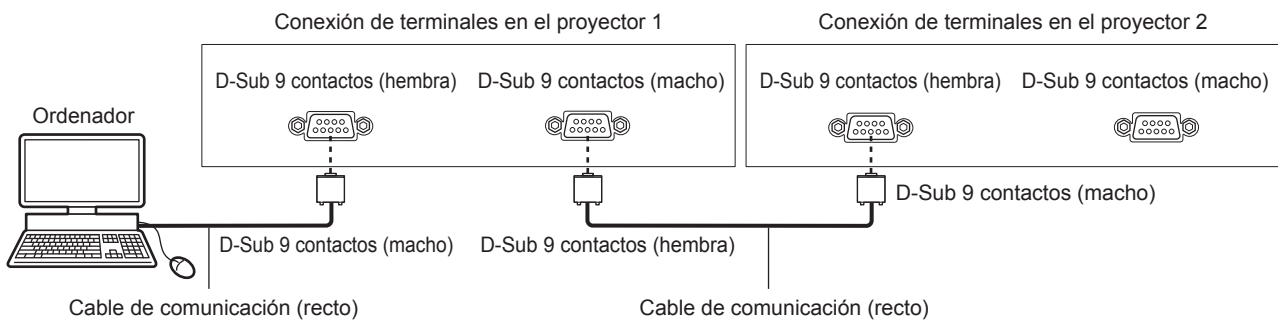

#### Al establecer la conexión con dispositivos compatibles con DIGITAL LINK

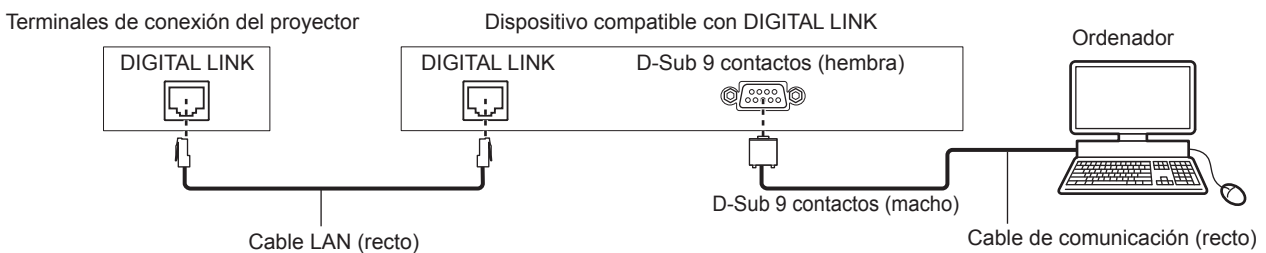

#### Nota

- El destino de [RS-232C] (➔ página 147) debe establecerse según el método de conexión.
- Para controlar el proyector que está en modo en espera estableciendo la conexión con el dispositivo compatible DIGITAL LINK, configure el menú [SETUP PROYECTOR] → [MODO STANDBY] como [NORMAL]. Cuando [MODO STANDBY] está ajustado en [ECO], el proyector no puede controlarse durante el modo en espera.

**Asignaciones de claves y nombres de señales**

D-Sub 9 pines (hembra) Vista exterior	Núm. de pines	Nombre de señal	Detalles
	(1)	—	NC
	(2)	TXD	Datos transmitidos
	(3)	RXD	Datos recibidos
	(4)	MULTI PROJECTOR SYNC	Para la función de sincronización de contraste/función de sincronización de obturador
	(5)	GND	Masa
	(6)	—	NC
	(7)	CTS	Conectado internamente
	(8)	RTS	
	(9)	—	NC

D-Sub 9 pines (macho) Vista exterior	Núm. de pines	Nombre de señal	Detalles
	(1)	—	NC
	(2)	RXD	Datos recibidos
	(3)	TXD	Datos transmitidos
	(4)	MULTI PROJECTOR SYNC	Para la función de sincronización de contraste/función de sincronización de obturador
	(5)	GND	Masa
	(6)	—	NC
	(7)	RTS	Conectado internamente
	(8)	CTS	
	(9)	—	NC

**Condiciones de comunicación RS-232C (ajustes predeterminados de fábrica)**

Nivel de señal	Conforme al estándar RS-232C
Método de sincronización	Asíncrona
Tasa de baudios	9 600 bps
Paridad	Ninguno
Longitud de caracteres	8 bits
Bit de parada	1 bit
Parámetro X	Ninguno
Parámetro S	Ninguno

**Formato básico**

La transmisión desde un ordenador empieza con STX y, después, se envían el ID, el comando, el parámetro y ETX, en este orden. Agregue parámetros teniendo en cuenta los detalles de control.

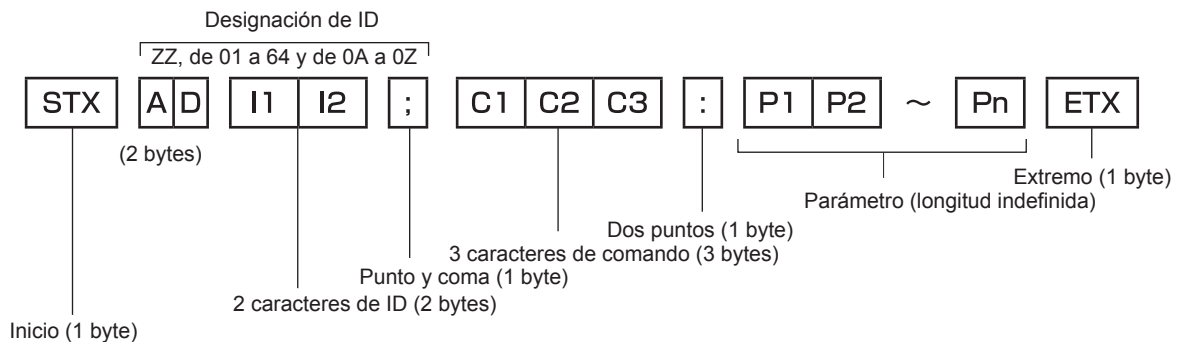

## Formato básico (con comandos secundarios)

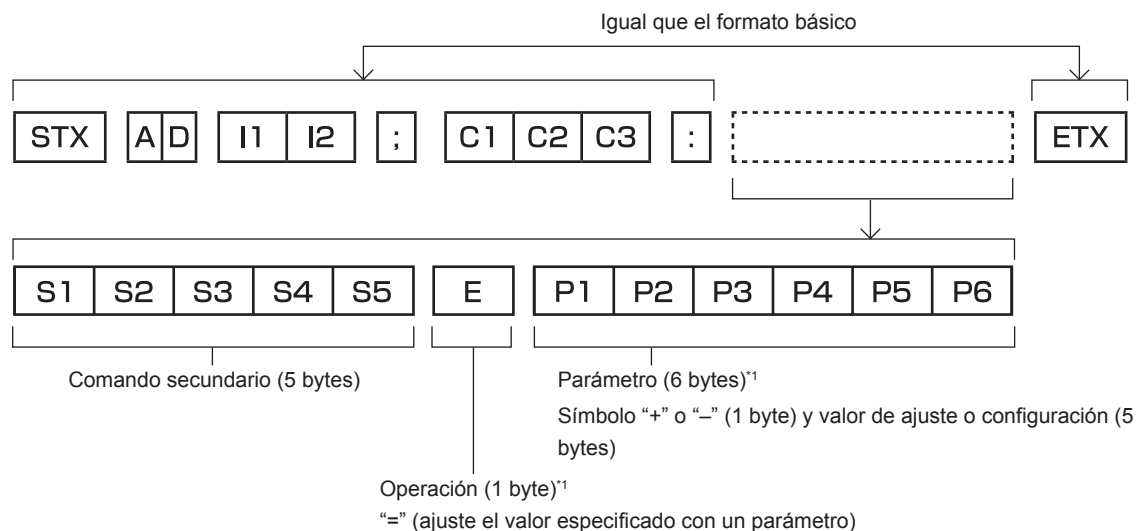

\*1 Al transmitir un comando que no necesita ningún parámetro, la operación (E) y el parámetro no son necesarios.

### Atención

- Si se envía un comando después de que la fuente luminosa empiece a iluminarse, puede existir un retraso en la respuesta o el comando podría no ejecutarse. Intente enviar o recibir cualquier comando después de 60 segundos.
- Al transmitir múltiples comandos, asegúrese de esperar hasta que hayan transcurrido 0,5 segundos después de haber recibido la respuesta del proyector antes de enviar el siguiente comando. Al transmitir un comando que no requiere un parámetro, los dos puntos (:) no son necesarios.

### Nota

- Si no se puede ejecutar un comando, se envía la respuesta "ER401" del proyector al ordenador.
- Si se envía un parámetro no válido, se envía la respuesta "ER402" del proyector al ordenador.
- La transmisión de ID en RS-232C es compatible con ZZ (TODOS) y de 01 a 64, así como los grupos de 0A a 0Z.
- Si se envía un comando con un ID designado, se enviará una respuesta al ordenador solamente en los casos siguientes.
  - Cuando coincide con el ID del proyector
  - El ID se designa como TODOS y para [RESPUESTA (ID TODO)] se selecciona [SÍ]
  - El ID se designa como GRUPO y para [RESPUESTA (ID GRUPO)] se selecciona [SÍ]
- STX y ETX son códigos de carácter. STX mostrado en hexadecimal es 02 y ETX mostrado en hexadecimal es 03.

## Al controlarse múltiples proyectores

### Al controlarse todos los múltiples proyectores

Al controlar varios proyectores juntos mediante RS-232C, realice los siguientes ajustes.

- 1) **Ajuste un ID distinto para cada proyector.**
- 2) **Ajuste [RESPUESTA (ID TODO)] en [SÍ] solamente en un proyector.**
- 3) **Configure [RESPUESTA (ID TODO)] como [NO] para el resto de proyectores configurados en el paso 2).**

### Al controlarse todos los múltiples proyectores en unidad de grupo

Al controlar varios proyectores en grupo mediante RS-232C, realice los siguientes ajustes.

- 1) **Ajuste un ID distinto para cada proyector.**
- 2) **Configure el mismo ajuste para [GRUPO] en cada grupo.**
- 3) **Ajuste [RESPUESTA (ID GRUPO)] en [SÍ] solamente en un proyector.**
- 4) **Configure [RESPUESTA (ID GRUPO)] como [NO] para el resto de proyectores configurados en el paso 3).**

### Nota

- La respuesta no se realiza correctamente si [RESPUESTA (ID TODO)] se configura como [SÍ] en dos o más proyectores.
- Al ajustar múltiples proyectores, ajuste [RESPUESTA (ID GRUPO)] en [SÍ] solamente en un proyector de cada grupo. La respuesta no se realiza correctamente si [RESPUESTA (ID GRUPO)] se configura como [SÍ] en dos o más proyectores del mismo grupo.

- Al usar las funciones de sincronización de contraste y sincronización de obturador, el control con RS-232C no es posible, ya que hay varios conectores configurados en una conexión cerrada de cadena de margarita.

## Especificación del cable

### Cuando se conecta a un ordenador

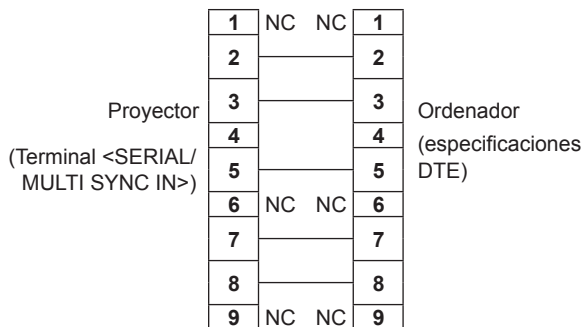

### Cuando hay varios proyectores conectados

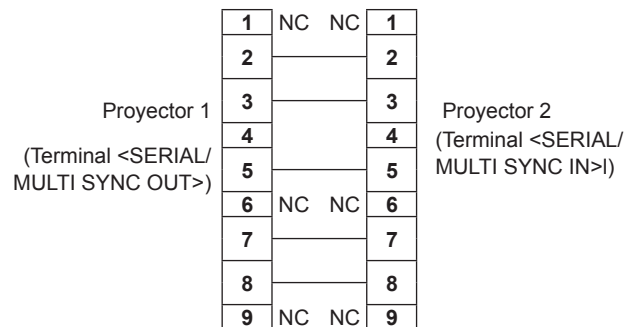

## Nota

- Para usar las funciones de sincronización de contraste o sincronización de obturador es necesario un cable con contactos (4) conectadas entre sí, como un cable recto. Además, configure el menú [SETUP PROYECTOR] → [MULTI PROJECTOR SYNC] al usar las funciones de sincronización de contraste o sincronización de obturador.

## Comandos de control

La siguiente tabla muestra los comandos que se pueden usar para controlar el proyector usando un ordenador.

### ■ Comando de control del proyector

Comando	Detalles	Parámetro/cadena de respuesta	Información (parámetro)
PON	Encendido	—	Para verificar si la alimentación está encendida, use el comando "Solicitud de alimentación".
POF	Alimentación en modo en espera		
QPW	Solicitud de alimentación	000 001	STANDBY Encendido
IIS	Cambio de la señal de entrada	HD1 HD2 DL1 SD1	HDMI1 HDMI2 DIGITAL LINK SDI
OSH	Control de obturador	0	ABRIR
QSH	Solicitud de estado de shutter	1	CERRAR
VSE	Cambio de relación de aspecto	0 1 2 5	ESTÁNDAR 4:3 16:9 COMPLETO
QSE	Solicitud de configuración de relación de aspecto	6 9 10	EXPANSIÓN H/V EXPANSIÓN H. EXPANSIÓN V.
OCS	Cambio de memoria secundaria	01 - 96	Número de memoria secundaria
QSB	Solicitud de estado de memoria secundaria		

### ■ Comandos de control de la lente

Comando	Comando secundario	Detalles	Información
VXX	LNSI2	Desplazamiento de la lente H	+00000 = Ajuste preciso 1+, +00001 = Ajuste preciso 1-, +00100 = Ajuste preciso 2+, +00101 = Ajuste preciso 2-, +00200 = Ajuste aproximado+, +00201 = Ajuste aproximado-
VXX	LNSI3	Desplazamiento de la lente V	
VXX	LNSI4	Enfoque de la lente	
VXX	LNSI5	Zoom de la lente	

## Terminal <REMOTE 1 IN>

Es posible controlar el proyector a distancia (por control mediante contacto) desde un panel de control localizado lejos del proyector donde hay cobertura para las señales del mando a distancia.

Utilice el terminal <REMOTE 1 IN> de los terminales de conexión del proyector para conectarlo en el panel de control.

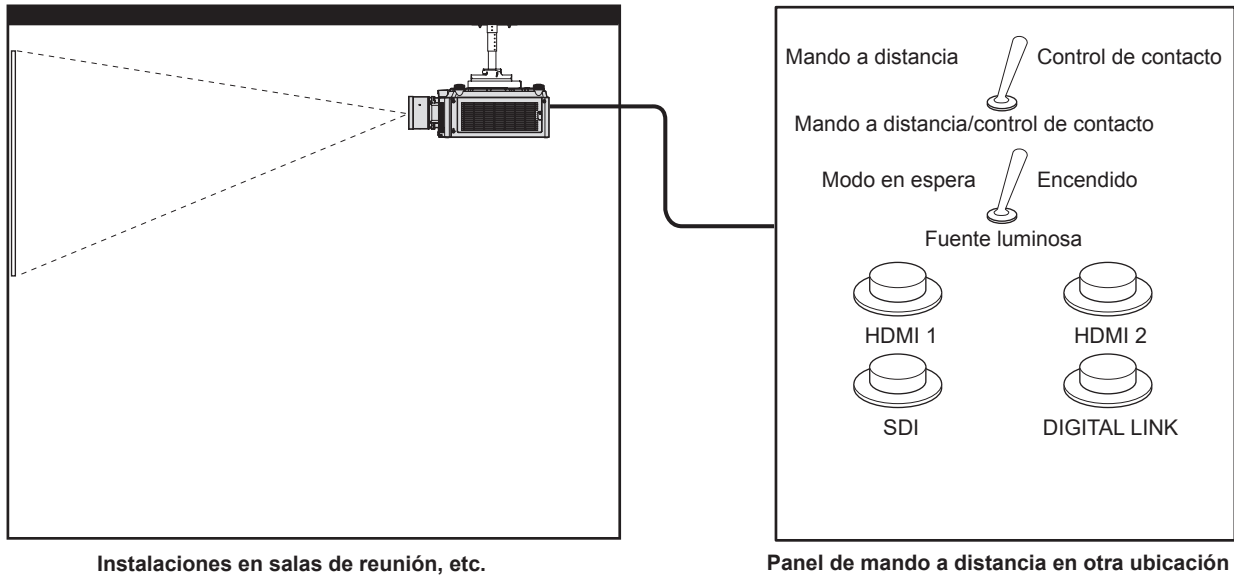

Instalaciones en salas de reunión, etc.

Panel de mando a distancia en otra ubicación

## Asignaciones de claves y nombres de señales

D-Sub 9 pines Vista exterior	Núm. de pines	Nombre de señal	Abierto (H)	Corto (L)
	(1)	GND	—	GND
	(2)	POWER	APAGADO	ENCENDIDO
	(3)	HDMI1	Otro	HDMI 1
	(4)	HDMI2	Otro	HDMI 2
	(5)	SDI	Otro	SDI
	(6)	DIGITAL LINK	Otro	DIGITAL LINK
	(7)	Ninguno	—	—
	(8)	SHUTTER	APAGADO	ENCENDIDO
	(9)	RST/SET	Controlado con el mando a distancia	Controlado con el contacto externo

### Atención

- Durante el control, asegúrese de puentear los pines (1) y (9).
- Cuando se puentean los pines (1) y (9), se deshabilitan los siguientes botones del panel de control y del mando a distancia. Los comandos de RS-232C y las funciones de red asociadas a estas funciones también se deshabilitan.
  - Botón <POWER ON>, botón <STANDBY>, botón <SHUTTER>
- Cuando se puentean los pines (1) y (9), si se puentea cualquiera de los pines de (3) a (7) con el pin (1), se deshabilitan los siguientes botones del panel de control y del mando a distancia. Los comandos de RS-232C y las funciones de red asociadas a estas funciones también se deshabilitan.
  - Botón <POWER ON>, botón <STANDBY>, botón <HDMI 1>, botón <HDMI 2>, botón <DIGITAL LINK>, botón <SDI>, botón <SHUTTER>

### Nota

- Para cambiar la configuración de los contactos (2) a (8), configure el menú [SETUP PROYECTOR] → [REMOTE1 MODO] como [USUARIO]. (➔ página 149)

# Especificaciones

Las especificaciones del proyector son las siguientes.

<b>Sistema de visualización</b>		Panel LCD de 3 paneles de pantalla translúcida, sistema de triple color primario	
<b>Dispositivo de pantalla</b>	<b>Tamaño de área de visualización efectiva</b>	25,4 mm (1,0") x 3 (relación de aspecto 16:10)	
	<b>Número de píxeles</b>	2 304 000 píxeles (1 920 x 1 200 puntos)	
<b>Lente de proyección</b>	<b>Lente de proyección suministrada</b>	Opcional	
	<b>Zoom</b>	Eléctrico	
	<b>Enfoque</b>	Eléctrico	
	<b>Desplazamiento de la lente</b>	Eléctrico (horizontal/vertical)	
	<b>Lente intercambiable</b>	Sí	
<b>Fuente luminosa</b>		Diodo láser	
<b>Tamaño de pantalla</b>	2,03 m (80") a 15,24 m (600")		
	2,03 m (80") a 12,70 m (500")	con ET-EMT800	
	2,54 m (100") a 10,16 m (400")	con ET-EMU100	
<b>Emisión de luz<sup>*1*</sup></b>	<b>PT-MZ20K</b>	20 000 lm cuando [MODO OPERACIÓN] se configura como [NORMAL]	
		14 000 lm cuando [MODO OPERACIÓN] se configura como [SILENCIO]	
	<b>PT-MZ17K</b>	16 500 lm cuando [MODO OPERACIÓN] se configura como [NORMAL]	
		11 500 lm cuando [MODO OPERACIÓN] se configura como [SILENCIO]	
	<b>PT-MZ14K</b>	14 000 lm cuando [MODO OPERACIÓN] se configura como [NORMAL]	
		9 800 lm cuando [MODO OPERACIÓN] se configura como [SILENCIO]	
	<b>PT-MZ11K</b>	11 000 lm cuando [MODO OPERACIÓN] se configura como [NORMAL]	
		7 700 lm cuando [MODO OPERACIÓN] se configura como [SILENCIO]	
<b>Relación de contraste<sup>*1</sup></b>		3 000 000:1	cuando [CONTRASTE DINÁMICO] se configura como [3]
<b>Relación del centro a la zona de la esquina<sup>*1</sup></b>		85%	
<b>Frecuencia de barrido visualizada</b>	<b>Horizontal</b>	27 kHz a 135 kHz	
	<b>Vertical</b>	24 Hz a 60 Hz	

\*1 Las mediciones, las condiciones de medición y el método de notación cumplen las normas internacionales ISO/IEC 21118:2020.

\*2 Este es el valor cuando se utiliza la lente de zoom (Modelo No.: ET-EMS650). El valor varía dependiendo de la lente.



## Capítulo 7 Apéndice — Especificaciones

<b>Compatibilidad de entrada</b>	<b>Entrada de señal HDMI</b>	<b>Resolución de señal de vídeo:</b> 480/60p, 576/50p a 4 096 x 2 160/60p <b>Resolución de señal de ordenador:</b> 640 x 480 a 3 440 x 1 440 (no entrelazada) <b>Frecuencia de reloj de puntos:</b> 25 MHz a 594 MHz
	<b>Entrada de señal DIGITAL LINK</b>	<b>Resolución de señal de vídeo:</b> 480/60p, 576/50p a 4 096 x 2 160/60p <b>Resolución de señal de ordenador:</b> 640 x 480 a 1 920 x 1 200 (no entrelazada) <b>Frecuencia de reloj de puntos:</b> 25 MHz a 297 MHz
	<b>Entrada de señal SDI</b>	Señal HD-SDI, señal 3G-SDI
<b>Terminal de conexión/ranura</b>	<b>Terminal &lt;HDMI IN 1&gt; Terminal &lt;HDMI IN 2&gt;</b>	HDMI x 2, compatible con HDCP 2.3, compatible con Deep Color
	<b>Terminal &lt;SDI IN&gt;</b>	BNC x 1 <b>Señal HD-SDI</b> Conforme con SMPTE ST 292 <b>Señal 3G-SDI</b> Conforme con SMPTE ST 424, 425-2
	<b>Terminal &lt;SERIAL/ MULTI SYNC IN&gt;</b>	D-Sub 9 p x 1, conforme con RS-232C, para control desde ordenador
	<b>Terminal &lt;SERIAL/ MULTI SYNC OUT&gt;</b>	D-Sub 9 p x 1, conforme con RS-232C, para control desde ordenador
	<b>Terminal &lt;REMOTE 1 IN&gt;</b>	D-Sub 9 p x 1, para control desde contacto
	<b>Terminal &lt;REMOTE 2 IN&gt;</b>	Miniconector M3 estéreo x 1, para mando a distancia (cable)/control de conexión de proyector
	<b>Terminal &lt;REMOTE 2 OUT&gt;</b>	Miniconector M3 estéreo x 1, para mando a distancia (cable)/control de conexión de proyector
	<b>Terminal &lt;DIGITAL LINK&gt;</b>	RJ-45 x 1, para conexiones de red y DIGITAL LINK (compatible con HDBaseT™), compatible con PLink (class 2), compatible con 100Base-TX, compatible con Art-Net, compatible con HDCP 2.3, compatible con Deep Color
	<b>Terminal &lt;LAN&gt;</b>	RJ-45 x 1, para conexión de red, compatible con PLink (class 2), 10Base-T/100Base-TX, compatible con Art-Net
	<b>Terminal &lt;USB&gt;</b>	Conector USB (tipo A) x 1, para conectar el Módulo inalámbrico opcional (Núm. de modelo: Serie AJ-WM50), para conectar la memoria USB
	<b>Terminal &lt;DC OUT&gt;</b>	Conector USB (tipo A) x 1, solo para suministro de energía (5 V CC, 2 A máximo)

~

## Capítulo 7 Apéndice — Especificaciones

Ruido acústico <sup>*1</sup>	PT-MZ20K	42 dB cuando [MODO OPERACIÓN] se configura como [NORMAL]		
		36 dB cuando [MODO OPERACIÓN] se configura como [SILENCIO]		
	PT-MZ17K	38 dB cuando [MODO OPERACIÓN] se configura como [NORMAL]		
		32 dB cuando [MODO OPERACIÓN] se configura como [SILENCIO]		
	PT-MZ14K, PT-MZ11K	35 dB cuando [MODO OPERACIÓN] se configura como [NORMAL]		
		30 dB cuando [MODO OPERACIÓN] se configura como [SILENCIO]		
Entorno de operación	Temperatura de funcionamiento	0 °C (32 °F) a 45 °C (113 °F) <sup>*2,3</sup>		
	Humedad de funcionamiento	10 % a 80 % (sin condensación)		
Posición de funcionamiento		[FRONTAL]/[MESA], [FRONTAL]/[TECHO], [RETRO]/[MESA], [RETRO]/[TECHO]		
Requisitos de alimentación		100 V - 240 V (100 V - 240 V corriente alterna), 50 Hz/60 Hz		
Consumo de energía máximo	PT-MZ20K	1 100 W		
	PT-MZ17K	950 W		
	PT-MZ14K	800 W		
	PT-MZ11K	615 W		
Consumo de energía en modo en espera	10 W	cuando [MODO STANDBY] se configura como [NORMAL]		
	0,5 W	cuando [MODO STANDBY] se configura como [ECO]		
Dimensiones exteriores estándares	Anchura	650 mm (25-19/32")		
	Altura	211 mm (8-5/16") (con los pies en la posición más corta)		
		185 mm (7-9/32") (salvo los pies y las partes que sobresalen)		
Profundidad	440 mm (17-5/16") (salvo partes que sobresalen)			
Peso <sup>*4</sup>	PT-MZ20K	Aprox 23,0 kg (50,7 libras)		
	PT-MZ17K, PT-MZ14K, PT-MZ11K	Aprox 22,5 kg (49,6 libras)		
Gabinete externo	Materiales	Plástico moldeado		
	Color	Modelo negro	Negro	
		Modelo blanco	Blanco	
Longitud del cable de alimentación		3,0 m (118-1/8")		
LAN inalámbrica <sup>*5</sup>	Estándares de conformidad	IEEE802.11b/g/n		
	Método de transmisión	DSSS, OFDM		
	Rango de frecuencia (Canal)	2 412 MHz a 2 462 MHz (1 a 11 canales)		
	Velocidad de transferencia de datos (Valor estándar)	IEEE802.11n	Máximo 144 Mbps	
		IEEE802.11g	Máximo 54 Mbps	
IEEE802.11b		Máximo 11 Mbps		
Método de cifrado	WPA2-PSK (AES)			
Mando a distancia	Alimentación	3 V CC (pila AAA/R03/LR03 x 2)		
	Rango de funcionamiento	Aproximadamente 30 m (98'5") (cuando se utiliza directamente delante del receptor de la señal)		
	Peso	102 g (3,6 onzas) (pilas incluidas)		
	Dimensiones	Anchura: 48 mm (1-7/8"), Altura: 145 mm (5-23/32"), Profundidad: 27 mm (1-1/16")		

\*1 Las mediciones, las condiciones de medición y el método de notación cumplen las normas internacionales ISO/IEC 21118:2020.

\*2 La temperatura ambiental de operación debe estar comprendida entre 0 °C (32 °F) y 40 °C (104 °F) cuando está instalada la Módulo inalámbrico opcional (Núm. de modelo: Serie AJ-WM50).

\*3 Cuando la temperatura ambiental de operación supera el siguiente valor, es posible que se reduzca la emisión de luz para proteger el proyector.

- Al usar el proyector a una altitud inferior a 1 400 m (4 593') sobre el nivel del mar: 35 °C (95 °F)

- Al usar el proyector en una altitud entre 1 400 m (4 593') y 2 700 m (8 858') sobre el nivel del mar: 30 °C (86 °F)

\*4 Valor medio. El peso varía en cada producto.

\*5 Para usar la función de LAN inalámbrica con el proyector, deberá instalar el Módulo inalámbrico opcional (Núm. de modelo: Serie AJ-WM50).

### Nota

Los números de modelo de los accesorios y los accesorios opcionales están sujetos a cambios sin previo aviso.

## Capítulo 7 Apéndice — Especificaciones

Clasificación láser	Clase de láser	Clase 1 (IEC/EN 60825-1:2014)		
	Grupo de riesgo		PT-MZ20K	ET-EMS650, ET-EMW200, ET-EMW300, ET-EMW400, ET-EMW500, ET-EMU100
ET-EMT750, ET-EMT850				Grupo de riesgo 3 (IEC/EN 62471-5:2015)
PT-MZ17K			ET-EMS650, ET-EMS600, ET-EMW200, ET-EMW300, ET-EMW400, ET-EMW500, ET-EMU100	Grupo de riesgo 2 (IEC/EN 62471-5:2015)
			ET-EMT750, ET-EMT700, ET-EMT850, ET-EMT800	Grupo de riesgo 3 (IEC/EN 62471-5:2015)
PT-MZ14K, PT-MZ11K			ET-EMS650, ET-EMS600, ET-EMW200, ET-EMW300, ET-EMW400, ET-EMW500, ET-EMU100, ET-EMT750, ET-EMT700	Grupo de riesgo 2 (IEC/EN 62471-5:2015)
			ET-EMT850, ET-EMT800	Grupo de riesgo 3 (IEC/EN 62471-5:2015)

## Dimensiones

Unidad: mm (pulgada)

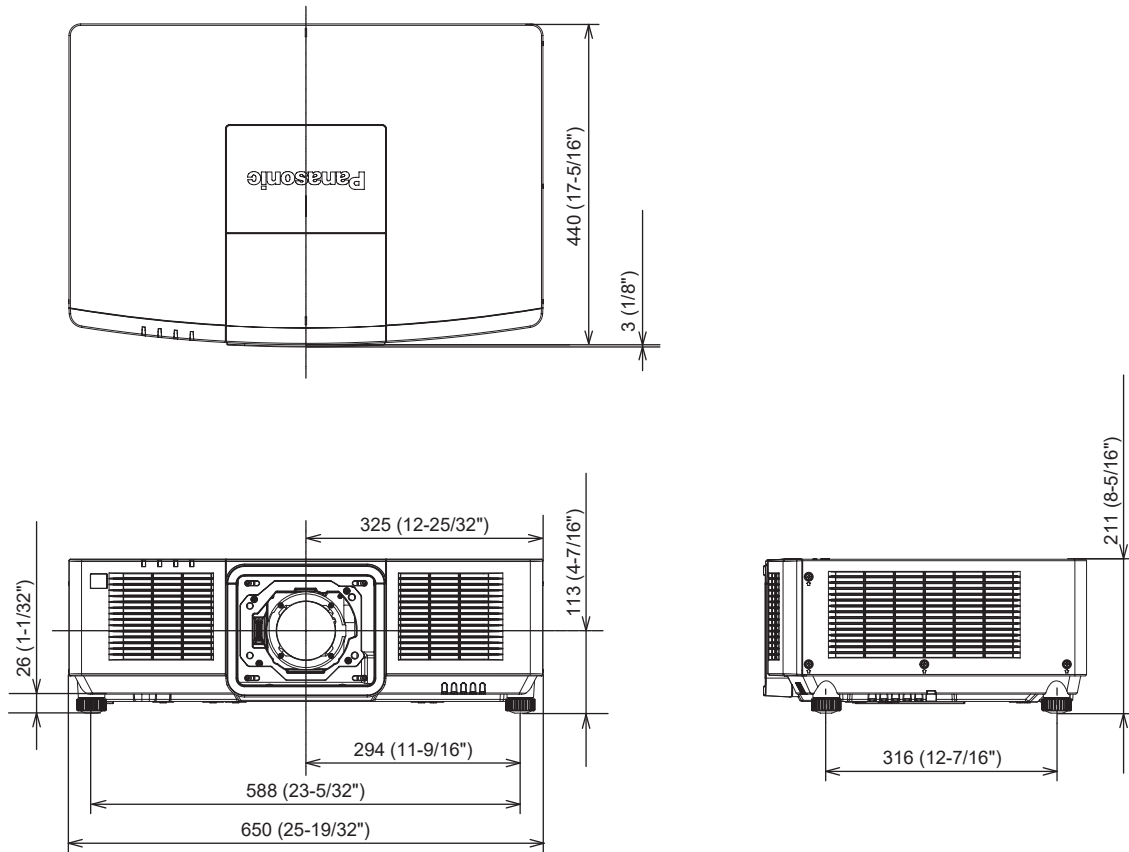

\* Las dimensiones reales pueden diferir dependiendo del producto.

## Lista de señales compatibles

La siguiente tabla especifica las señales de imagen que el proyector puede proyectar.

Para las señales SDI, consulte “Lista de señales compatibles SDI de conexión simple” (➔ página 279).

Este proyector admite la señal con ✓ de la columna de señales compatibles.

• El contenido de la columna de tipo de señal es el siguiente.

- V: señal de vídeo
- C: señal de ordenador

Tipo de señal	Nombre de señal (FORMATO DE SEÑAL)	Resolución (Puntos)	Frec. barrido		Frec. reloj puntos (MHz)	Señal compatible	
			Horizontal (kHz)	Vertical (Hz)		HDMI	DIGITAL LINK
V	480/60p	720 x 480	31,5	59,9	27,0	✓	✓
	576/50p	720 x 576	31,3	50,0	27,0	✓	✓
	720/60p	1 280 x 720	45,0	60,0 <sup>*1</sup>	74,3	✓	✓
	720/50p	1 280 x 720	37,5	50,0	74,3	✓	✓
	1080/60i	1 920 x 1 080i	33,8	60,0 <sup>*1</sup>	74,3	✓	✓
	1080/50i	1 920 x 1 080i	28,1	50,0	74,3	✓	✓
	1080/24p	1 920 x 1 080	27,0	24,0 <sup>*1</sup>	74,3	✓	✓
	1080/24sF	1 920 x 1 080i	27,0	48,0 <sup>*1</sup>	74,3	✓	✓
	1080/25p	1 920 x 1 080	28,1	25,0	74,3	✓	✓
	1080/30p	1 920 x 1 080	33,8	30,0 <sup>*1</sup>	74,3	✓	✓
	1080/60p	1 920 x 1 080	67,5	60,0 <sup>*1</sup>	148,5	✓	✓
	1080/50p	1 920 x 1 080	56,3	50,0	148,5	✓	✓
	2560 x 1080/60p	2 560 x 1 080	66,0	60,0 <sup>*1</sup>	198,0	✓	✓
	2560 x 1080/50p	2 560 x 1 080	56,3	50,0	185,6	✓	✓
	3840 x 2160/24p	3 840 x 2 160	54,0	24,0 <sup>*1</sup>	297,0	✓	✓
	3840 x 2160/25p	3 840 x 2 160	56,3	25,0	297,0	✓	✓
	3840 x 2160/30p	3 840 x 2 160	67,5	30,0 <sup>*1</sup>	297,0	✓	✓
	3840 x 2160/60p	3 840 x 2 160	135,0	60,0 <sup>*1</sup>	297,0	✓ <sup>*2</sup>	✓ <sup>*2</sup>
		3 840 x 2 160	135,0	60,0 <sup>*1</sup>	594,0	✓	—
	3840 x 2160/50p	3 840 x 2 160	112,5	50,0	297,0	✓ <sup>*2</sup>	✓ <sup>*2</sup>
		3 840 x 2 160	112,5	50,0	594,0	✓	—
	4096 x 2160/24p	4 096 x 2 160	54,0	24,0 <sup>*1</sup>	297,0	✓	✓
	4096 x 2160/25p	4 096 x 2 160	56,3	25,0	297,0	✓	✓
	4096 x 2160/30p	4 096 x 2 160	67,5	30,0 <sup>*1</sup>	297,0	✓	✓
	4096 x 2160/60p	4 096 x 2 160	135,0	60,0 <sup>*1</sup>	297,0	✓ <sup>*2</sup>	✓ <sup>*2</sup>
		4 096 x 2 160	135,0	60,0 <sup>*1</sup>	594,0	✓	—
	4096 x 2160/50p	4 096 x 2 160	112,5	50,0	297,0	✓ <sup>*2</sup>	✓ <sup>*2</sup>
		4 096 x 2 160	112,5	50,0	594,0	✓	—

## Capítulo 7 Apéndice — Especificaciones

Tipo de señal	Nombre de señal (FORMATO DE SEÑAL)	Resolución (Puntos)	Frec. barrido		Frec. reloj puntos (MHz)	Señal compatible	
			Horizontal (kHz)	Vertical (Hz)		HDMI	DIGITAL LINK
C	640 x 480/60	640 x 480	31,5	59,9	25,2	✓	✓
	1024 x 768/50	1 024 x 768	39,6	50,0	51,9	✓	✓
	1024 x 768/60	1 024 x 768	48,4	60,0	65,0	✓	✓
	1280 x 800/50	1 280 x 800	41,3	50,0	68,0	✓	✓
	1280 x 800/60	1 280 x 800	49,7	59,8	83,5	✓	✓
	1280 x 1024/50	1 280 x 1 024	52,4	50,0	88,0	✓	✓
	1280 x 1024/60	1 280 x 1 024	64,0	60,0	108,0	✓	✓
	1366 x 768/50	1 366 x 768	39,6	49,9	69,0	✓	✓
	1366 x 768/60	1 366 x 768	47,7	59,8	85,5	✓	✓
	1400 x 1050/50	1 400 x 1 050	54,1	50,0	99,9	✓	✓
	1400 x 1050/60	1 400 x 1 050	65,2	60,0	122,6	✓	✓
	1440 x 900/50	1 440 x 900	46,3	49,9	86,8	✓	✓
	1440 x 900/60	1 440 x 900	55,9	59,9	106,5	✓	✓
	1600 x 900/50	1 600 x 900	46,4	49,9	96,5	✓	✓
	1600 x 900/60	1 600 x 900	55,9	60,0	119,0	✓	✓
	1600 x 1200/50	1 600 x 1 200	61,8	49,9	131,5	✓	✓
	1600 x 1200/60	1 600 x 1 200	75,0	60,0	162,0	✓	✓
	1680 x 1050/50	1 680 x 1 050	54,1	50,0	119,5	✓	✓
	1680 x 1050/60	1 680 x 1 050	65,3	60,0	146,3	✓	✓
	1920 x 1200/50	1 920 x 1 200	61,8	49,9	158,3	✓	✓
1920 x 1200/60RB	1 920 x 1 200 <sup>3</sup>	74,0	60,0	154,0	✓	✓	
3440 x 1440/50	3 440 x 1 440 <sup>3</sup>	73,7	50,0	259,4	✓	—	
3440 x 1440/60	3 440 x 1 440 <sup>3</sup>	88,9	60,0	312,8	✓	—	

\*1 La señal con la frecuencia de barrido vertical 1/1,001x también se admite.

\*2 Solo formato YP<sub>B</sub>P<sub>R</sub> 4:2:0

\*3 Conforme al estándar VESA CVT-RB (Reduced Blanking)

### Nota

- Una señal con una resolución distinta se convierte en el número de puntos de visualización. El número de puntos de visualización es 1 920 x 1 200.
- La "i" al final de la resolución indica una señal entrelazada.
- Cuando se conectan señales entrelazadas, puede presentarse parpadeo en la imagen proyectada.
- Cuando se realice la conexión DIGITAL LINK con el método de comunicación de largo alcance, la señal que puede recibir el proyector es de hasta 1080/60p (1 920 x 1 080 puntos, frecuencia del reloj de puntos 148,5 MHz).
- Incluso si la señal aparece en la lista de señales compatibles, es posible que no se pueda visualizar en el proyector si la señal de vídeo se graba en un formato especial.

**Lista de señales compatibles con conectar y reproducir**

La tabla siguiente especifica las señales de vídeo compatibles con conectar y reproducir.

La señal con ✓ de la columna de señales compatibles con conectar y reproducir se describe en EDID (datos de identificación de pantalla ampliados) del proyector. Para la señal sin ✓ de la columna de señales compatibles con conectar y reproducir, la resolución quizá no pueda seleccionarse en el ordenador incluso si el proyector la admite.

Nombre de señal (FORMATO DE SEÑAL)	Resolución (Puntos)	Frec. barrido		Frec. reloj puntos (MHz)	Señal compatible con conectar y reproducir					
		Horizontal (kHz)	Vertical (Hz)		HDMI			DIGITAL LINK		
					4K/60p	4K/30p	2K	4K/60p	4K/30p	2K
480/60p	720 x 480	31,5	59,9	27,0	✓	✓	✓	✓	✓	✓
576/50p	720 x 576	31,3	50,0	27,0	✓	✓	✓	✓	✓	✓
720/60p	1 280 x 720	45,0	60,0 <sup>1</sup>	74,3	✓	✓	✓	✓	✓	✓
720/50p	1 280 x 720	37,5	50,0	74,3	✓	✓	✓	✓	✓	✓
1080/60i	1 920 x 1 080i	33,8	60,0 <sup>1</sup>	74,3	✓	✓	✓	✓	✓	✓
1080/50i	1 920 x 1 080i	28,1	50,0	74,3	✓	✓	✓	✓	✓	✓
1080/24p	1 920 x 1 080	27,0	24,0 <sup>1</sup>	74,3	✓	✓	✓	✓	✓	✓
1080/24sF	1 920 x 1 080i	27,0	48,0 <sup>1</sup>	74,3	—	—	—	—	—	—
1080/25p	1 920 x 1 080	28,1	25,0	74,3	✓	✓	✓	✓	✓	✓
1080/30p	1 920 x 1 080	33,8	30,0 <sup>1</sup>	74,3	✓	✓	✓	✓	✓	✓
1080/60p	1 920 x 1 080	67,5	60,0 <sup>1</sup>	148,5	✓	✓	✓	✓	✓	✓
1080/50p	1 920 x 1 080	56,3	50,0	148,5	✓	✓	✓	✓	✓	✓
2560 x 1080/60p	2 560 x 1 080	66,0	60,0 <sup>1</sup>	198,0	—	—	—	—	—	—
2560 x 1080/50p	2 560 x 1 080	56,3	50,0	185,6	—	—	—	—	—	—
3840 x 2160/24p	3 840 x 2 160	54,0	24,0 <sup>1</sup>	297,0	✓	✓	—	✓	✓	—
3840 x 2160/25p	3 840 x 2 160	56,3	25,0	297,0	✓	✓	—	✓	✓	—
3840 x 2160/30p	3 840 x 2 160	67,5	30,0 <sup>1</sup>	297,0	✓	✓	—	✓	✓	—
3840 x 2160/60p	3 840 x 2 160	135,0	60,0 <sup>1</sup>	297,0	✓ <sup>2</sup>	—	—	✓ <sup>2</sup>	—	—
	3 840 x 2 160	135,0	60,0 <sup>1</sup>	594,0	✓	—	—	—	—	—
3840 x 2160/50p	3 840 x 2 160	112,5	50,0	297,0	✓ <sup>2</sup>	—	—	✓ <sup>2</sup>	—	—
	3 840 x 2 160	112,5	50,0	594,0	✓	—	—	—	—	—
4096 x 2160/24p	4 096 x 2 160	54,0	24,0 <sup>1</sup>	297,0	✓	✓	—	✓	✓	—
4096 x 2160/25p	4 096 x 2 160	56,3	25,0	297,0	✓	✓	—	✓	✓	—
4096 x 2160/30p	4 096 x 2 160	67,5	30,0 <sup>1</sup>	297,0	✓	✓	—	✓	✓	—
4096 x 2160/60p	4 096 x 2 160	135,0	60,0 <sup>1</sup>	297,0	✓ <sup>2</sup>	—	—	✓ <sup>2</sup>	—	—
	4 096 x 2 160	135,0	60,0 <sup>1</sup>	594,0	✓	—	—	—	—	—
4096 x 2160/50p	4 096 x 2 160	112,5	50,0	297,0	✓ <sup>2</sup>	—	—	✓ <sup>2</sup>	—	—
	4 096 x 2 160	112,5	50,0	594,0	✓	—	—	—	—	—
640 x 480/60	640 x 480	31,5	59,9	25,2	✓	✓	✓	✓	✓	✓
1024 x 768/50	1 024 x 768	39,6	50,0	51,9	—	—	—	—	—	—
1024 x 768/60	1 024 x 768	48,4	60,0	65,0	✓	✓	✓	✓	✓	✓
1280 x 800/50	1 280 x 800	41,3	50,0	68,0	—	—	—	—	—	—
1280 x 800/60	1 280 x 800	49,7	59,8	83,5	—	—	—	—	—	—
1280 x 1024/50	1 280 x 1 024	52,4	50,0	88,0	—	—	—	—	—	—
1280 x 1024/60	1 280 x 1 024	64,0	60,0	108,0	—	—	—	—	—	—
1366 x 768/50	1 366 x 768	39,6	49,9	69,0	—	—	—	—	—	—
1366 x 768/60	1 366 x 768	47,7	59,8	85,5	—	—	—	—	—	—
1400 x 1050/50	1 400 x 1 050	54,1	50,0	99,9	—	—	—	—	—	—
1400 x 1050/60	1 400 x 1 050	65,2	60,0	122,6	✓	✓	✓	✓	✓	✓
1440 x 900/50	1 440 x 900	46,3	49,9	86,8	—	—	—	—	—	—
1440 x 900/60	1 440 x 900	55,9	59,9	106,5	—	—	—	—	—	—
1600 x 900/50	1 600 x 900	46,4	49,9	96,5	—	—	—	—	—	—
1600 x 900/60	1 600 x 900	55,9	60,0	119,0	✓	✓	✓	✓	✓	✓
1600 x 1200/50	1 600 x 1 200	61,8	49,9	131,5	—	—	—	—	—	—
1600 x 1200/60	1 600 x 1 200	75,0	60,0	162,0	✓	✓	✓	✓	✓	✓
1680 x 1050/50	1 680 x 1 050	54,1	50,0	119,5	—	—	—	—	—	—
1680 x 1050/60	1 680 x 1 050	65,3	60,0	146,3	—	—	—	—	—	—
1920 x 1200/50	1 920 x 1 200	61,8	49,9	158,3	—	—	—	—	—	—
1920 x 1200/60RB	1 920 x 1 200 <sup>3</sup>	74,0	60,0	154,0	✓	✓	✓	✓	✓	✓

## Capítulo 7 Apéndice — Especificaciones

Nombre de señal (FORMATO DE SEÑAL)	Resolución (Puntos)	Frec. barrido		Frec. reloj puntos (MHz)	Señal compatible con conectar y reproducir					
		Horizontal (kHz)	Vertical (Hz)		HDMI			DIGITAL LINK		
					4K/60p	4K/30p	2K	4K/60p	4K/30p	2K
3440 x 1440/50	3 440 x 1 440*3	73,7	50,0	259,4	—	—	—	—	—	—
3440 x 1440/60	3 440 x 1 440*3	88,9	60,0	312,8	—	—	—	—	—	—

\*1 La señal con la frecuencia de barrido vertical 1/1,001x también se admite.

\*2 Solo formato YP<sub>B</sub>P<sub>R</sub> 4:2:0

\*3 Conforme al estándar VESA CVT-RB (Reduced Blanking)

### Lista de señales compatibles SDI de conexión simple

La siguiente tabla especifica las señales SDI de conexión simple que el proyector puede proyectar.

- El contenido de la columna de tipo de señal es el siguiente.

– V: señal de vídeo

Tipo de señal	Nombre de señal (FORMATO DE SEÑAL)	Resolución (Puntos)	Frec. barrido		Frec. reloj puntos (MHz)	Formato	Formato de color	Muestreo
			Horizontal (kHz)	Vertical (Hz)				
V	720/60p	1 280 x 720	45,0	60,0*1	74,3	HD-SDI	YP <sub>B</sub> P <sub>R</sub>	4:2:2 10bit
	720/50p	1 280 x 720	37,5	50,0	74,3	HD-SDI	YP <sub>B</sub> P <sub>R</sub>	4:2:2 10bit
	1080/60i	1 920 x 1 080i	33,8	60,0*1	74,3	HD-SDI	YP <sub>B</sub> P <sub>R</sub>	4:2:2 10bit
		1 920 x 1 080i	33,8	60,0*1	74,3	3G-SDI Level-A	RGB	4:4:4 10bit
		1 920 x 1 080i	33,8	60,0*1	74,3	3G-SDI Level-B	RGB	4:4:4 10bit
		1 920 x 1 080i	33,8	60,0*1	74,3	3G-SDI Level-A	RGB	4:4:4 12bit
		1 920 x 1 080i	33,8	60,0*1	74,3	3G-SDI Level-B	RGB	4:4:4 12bit
	1080/50i	1 920 x 1 080i	28,1	50,0	74,3	HD-SDI	YP <sub>B</sub> P <sub>R</sub>	4:2:2 10bit
		1 920 x 1 080i	28,1	50,0	74,3	3G-SDI Level-A	RGB	4:4:4 10bit
		1 920 x 1 080i	28,1	50,0	74,3	3G-SDI Level-B	RGB	4:4:4 10bit
		1 920 x 1 080i	28,1	50,0	74,3	3G-SDI Level-A	RGB	4:4:4 12bit
		1 920 x 1 080i	28,1	50,0	74,3	3G-SDI Level-B	RGB	4:4:4 12bit
	1080/24p	1 920 x 1 080	27,0	24,0*1	74,3	HD-SDI	YP <sub>B</sub> P <sub>R</sub>	4:2:2 10bit
		1 920 x 1 080	27,0	24,0*1	74,3	3G-SDI Level-A	RGB	4:4:4 10bit
		1 920 x 1 080	27,0	24,0*1	74,3	3G-SDI Level-B	RGB	4:4:4 10bit
		1 920 x 1 080	27,0	24,0*1	74,3	3G-SDI Level-A	RGB	4:4:4 12bit
		1 920 x 1 080	27,0	24,0*1	74,3	3G-SDI Level-B	RGB	4:4:4 12bit
	1080/24sF	1 920 x 1 080i	27,0	48,0*1	74,3	HD-SDI	YP <sub>B</sub> P <sub>R</sub>	4:2:2 10bit
		1 920 x 1 080i	27,0	48,0*1	74,3	3G-SDI Level-A	RGB	4:4:4 10bit
		1 920 x 1 080i	27,0	48,0*1	74,3	3G-SDI Level-B	RGB	4:4:4 10bit
		1 920 x 1 080i	27,0	48,0*1	74,3	3G-SDI Level-A	RGB	4:4:4 12bit
		1 920 x 1 080i	27,0	48,0*1	74,3	3G-SDI Level-B	RGB	4:4:4 12bit
	1080/25p	1 920 x 1 080	28,1	25,0	74,3	HD-SDI	YP <sub>B</sub> P <sub>R</sub>	4:2:2 10bit
		1 920 x 1 080	28,1	25,0	74,3	3G-SDI Level-A	RGB	4:4:4 10bit
		1 920 x 1 080	28,1	25,0	74,3	3G-SDI Level-B	RGB	4:4:4 10bit
		1 920 x 1 080	28,1	25,0	74,3	3G-SDI Level-A	RGB	4:4:4 12bit
		1 920 x 1 080	28,1	25,0	74,3	3G-SDI Level-B	RGB	4:4:4 12bit
	1080/30p	1 920 x 1 080	33,8	30,0*1	74,3	HD-SDI	YP <sub>B</sub> P <sub>R</sub>	4:2:2 10bit
		1 920 x 1 080	33,8	30,0*1	74,3	3G-SDI Level-A	RGB	4:4:4 10bit
		1 920 x 1 080	33,8	30,0*1	74,3	3G-SDI Level-B	RGB	4:4:4 10bit
		1 920 x 1 080	33,8	30,0*1	74,3	3G-SDI Level-A	RGB	4:4:4 12bit
		1 920 x 1 080	33,8	30,0*1	74,3	3G-SDI Level-B	RGB	4:4:4 12bit
	1080/60p	1 920 x 1 080	67,5	60,0*1	148,5	3G-SDI Level-A	YP <sub>B</sub> P <sub>R</sub>	4:2:2 10bit
		1 920 x 1 080	67,5	60,0*1	148,5	3G-SDI Level-B	YP <sub>B</sub> P <sub>R</sub>	4:2:2 10bit
	1080/50p	1 920 x 1 080	56,3	50,0	148,5	3G-SDI Level-A	YP <sub>B</sub> P <sub>R</sub>	4:2:2 10bit
		1 920 x 1 080	56,3	50,0	148,5	3G-SDI Level-B	YP <sub>B</sub> P <sub>R</sub>	4:2:2 10bit
	2K/24p	2 048 x 1 080	27,0	24,0*1	74,3	3G-SDI Level-A	RGB	4:4:4 10bit
		2 048 x 1 080	27,0	24,0*1	74,3	3G-SDI Level-B	RGB	4:4:4 10bit
		2 048 x 1 080	27,0	24,0*1	74,3	3G-SDI Level-A	RGB	4:4:4 12bit
		2 048 x 1 080	27,0	24,0*1	74,3	3G-SDI Level-B	RGB	4:4:4 12bit

## Capítulo 7 Apéndice — Especificaciones

Tipo de señal	Nombre de señal (FORMATO DE SEÑAL)	Resolución (Puntos)	Frec. barrido		Frec. reloj puntos (MHz)	Formato	Formato de color	Muestreo
			Horizontal (kHz)	Vertical (Hz)				
V	2K/25p	2 048 x 1 080	28,1	25,0	74,3	3G-SDI Level-A	RGB	4:4:4 10bit
		2 048 x 1 080	28,1	25,0	74,3	3G-SDI Level-B	RGB	4:4:4 10bit
		2 048 x 1 080	28,1	25,0	74,3	3G-SDI Level-A	RGB	4:4:4 12bit
		2 048 x 1 080	28,1	25,0	74,3	3G-SDI Level-B	RGB	4:4:4 12bit
	2K/30p	2 048 x 1 080	33,8	30,0 <sup>*1</sup>	74,3	3G-SDI Level-A	RGB	4:4:4 10bit
		2 048 x 1 080	33,8	30,0 <sup>*1</sup>	74,3	3G-SDI Level-B	RGB	4:4:4 10bit
		2 048 x 1 080	33,8	30,0 <sup>*1</sup>	74,3	3G-SDI Level-A	RGB	4:4:4 12bit
		2 048 x 1 080	33,8	30,0 <sup>*1</sup>	74,3	3G-SDI Level-B	RGB	4:4:4 12bit
	2K/48p	2 048 x 1 080	54,0	48,0 <sup>*1</sup>	148,5	3G-SDI Level-A	Y <sub>B</sub> P <sub>R</sub>	4:2:2 10bit
		2 048 x 1 080	54,0	48,0 <sup>*1</sup>	148,5	3G-SDI Level-B	Y <sub>B</sub> P <sub>R</sub>	4:2:2 10bit
	2K/60p	2 048 x 1 080	67,5	60,0 <sup>*1</sup>	148,5	3G-SDI Level-A	Y <sub>B</sub> P <sub>R</sub>	4:2:2 10bit
		2 048 x 1 080	67,5	60,0 <sup>*1</sup>	148,5	3G-SDI Level-B	Y <sub>B</sub> P <sub>R</sub>	4:2:2 10bit
	2K/50p	2 048 x 1 080	56,3	50,0	148,5	3G-SDI Level-A	Y <sub>B</sub> P <sub>R</sub>	4:2:2 10bit
		2 048 x 1 080	56,3	50,0	148,5	3G-SDI Level-B	Y <sub>B</sub> P <sub>R</sub>	4:2:2 10bit

\*1 La señal con la frecuencia de barrido vertical 1/1,001x también se admite.



## Precauciones para instalar el Soporte de montaje en techo

- Al instalar el proyector en un techo, utilice el Soporte de montaje en techo (Núm. de modelo: ET-PKD120H (para techos altos), ET-PKD120S (para techos bajos), ET-PKD130H (para techos altos, ajuste de 6 ejes)) junto con el Soporte de montaje en techo (Núm. de modelo: ET-PKE301B (Soporte de montaje de proyector)).

**Núm. de modelo: ET-PKD120H (para techos altos), ET-PKD120S (para techos bajos), ET-PKD130H (para techos altos, ajuste de 6 ejes), ET-PKE301B (Soporte de montaje de proyector)**

- Instale el kit anticaída incluido con el Soporte de montaje en techo en el proyector. Si necesita el kit anticaída (Núm. de modelo de servicio: DPPW1004ZA/X1) por separado, póngase en contacto con su distribuidor.
  - Si el proyector se monta en el Soporte de montaje en techo existente (junto con el Núm. de modelo: ET-PKD120H (para techos altos) o ET-PKD120S (para techos bajos), y el Núm. de modelo: ET-PKE300B (Soporte de montaje de proyector)), deberá sustituir la cuerda de cable de prevención de caídas por la correspondiente a este proyector. Póngase en contacto con su distribuidor.
- Juego de prevención de caídas (Núm. de modelo del servicio: DPPW1004ZA/X1)**
- Deje las tareas de instalación, como colocar el proyector en el techo, en manos de un técnico cualificado.
  - Panasonic Connect Co., Ltd. no se hace responsable de los daños ocasionados al proyector como consecuencia de usar un Soporte de montaje en techo no fabricado por Panasonic Connect Co., Ltd. o por elegir un sitio inapropiado para la instalación del Soporte de montaje en techo, incluso si el periodo de garantía del proyector no ha expirado.
  - Los productos no utilizados deben ser retirados rápidamente por un técnico cualificado.
  - Use un destornillador dinamométrico o una llave Allen dinamométrica para apretar los tornillos a sus respectivos pares de torsión. No utilice desatornilladores eléctricos o desatornilladores de impacto. (Par de torsión de tornillo:  $4 \pm 0,5 \text{ N}\cdot\text{m}$ )
  - Lea las Instrucciones de operación del Soporte de montaje en techo para obtener más información.
  - Los números de modelo de los accesorios y los accesorios opcionales están sujetos a cambios sin previo aviso.

### ■ Especificación para los orificios roscados para fijar el proyector (vista inferior del proyector)

Unidad: mm (pulgada)

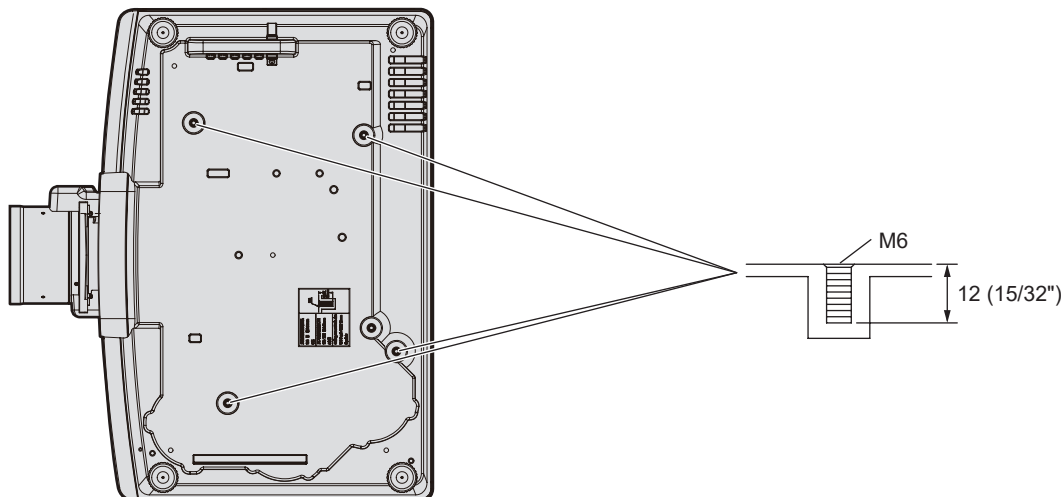

■ Dimensiones para los orificios roscados para fijar el proyector (vista inferior del proyector)

Unidad: mm (pulgada)

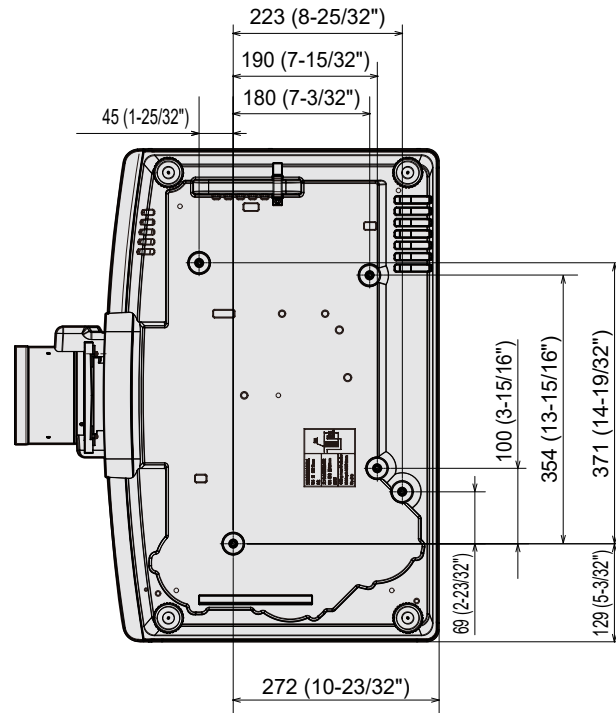

# Índice

<b>A</b>			
Accesorios .....	27	[CAMBIO DE CONTRASEÑA DE SEGURIDAD]	
Accesorios opcionales .....	28	Cambio de la señal de entrada .....	166
Acoplar/quitar la lente de proyección .....	47	Cambio de nombre de la señal registrada .....	163
Actualización de firmware .....	239	[CAMBIO PASSWORD CONTROL DEL EQUIPO] .....	168
[ACTUALIZACIÓN DE FIRMWARE] .....	159	[CARGAR DATOS USUARIO] .....	154
[AJUSTE DEL COLOR] .....	111	Clonación de datos .....	233
[AJUSTE DEL MONITOR DE INFORMACIÓN] .....	152	[CLONACIÓN DE DATOS] .....	154
Ajuste del número de ID del mando a distancia .....	78	[COLOR] .....	88
Ajuste del pie ajustable .....	46	[COLOR FONDO] .....	121, 140
Ajuste inicial .....	59	Conexión .....	50
[AJUSTE NFC] .....	174	Conexión de red .....	184
[AJUSTE OPERACIÓN] .....	133	Conexión del cable de alimentación .....	56
[AJUSTE PANTALLA] .....	112	Conexión del mando a distancia al proyector con un cable .....	34
[AJUSTE SIN SEÑAL] .....	138	Conexión mediante LAN inalámbrica .....	186
[AJUSTES DE OBTURADOR] .....	123	[CONFIG. ENTRADA SECUNDARIA] .....	113, 139
Almacenamiento .....	26	Configuración .....	36
[APAGA SIN SEÑAL] .....	138, 141	[CONGELADO] .....	125
Apagado del proyector .....	68	[CONTADOR FILTRO] .....	149
[APAGAR LUCES S/SEÑAL] .....	138, 140	[CONTRASEÑA DE SEGURIDAD] .....	166
[Art-Net] .....	180	[CONTRASEÑA DE SERVICIO] .....	159
Art-Net .....	25, 259	[CONTRASTE] .....	87
[ASPECTO] .....	96	[CONTRASTE DINÁMICO] .....	92
Aviso importante de seguridad .....	5	[CONTRASTE DINÁMICO NX] .....	91
		[CONTROL DE INICIO DE DISPOSITIVO] .....	167
<b>B</b>		Control web .....	189
[BORDES ZONA BLENDING] .....	105	[CORRECCIÓN DEL COLOR] .....	112
[BORRADO] .....	104	[CUENTA DEL ADMINISTRADOR] .....	65, 175
Botón <CEC> .....	29	Cuerpo del proyector .....	31
Botón de función .....	77		
[BOTÓN DE FUNCIÓN] .....	149	<b>D</b>	
Botón <DEFAULT>		[DEFINICIÓN] .....	90
Mando a distancia .....	29, 82	Desecho .....	26
Botón <DIGITAL LINK>		[DIGITAL CINEMA REALITY] .....	104
Mando a distancia .....	69	[DIGITAL LINK] .....	169
Botón <ENTER>		DIGITAL LINK .....	24
Cuerpo del proyector .....	32	[DIGITAL LINK IN] .....	117
Mando a distancia .....	29, 81	Dimensions .....	275
Botón <FOCUS>			
Mando a distancia .....	29, 70	<b>E</b>	
Botón <FUNCTION>		Elemento de menú .....	83
Mando a distancia .....	29, 77	Eliminación de la señal registrada .....	163
Botón <HDMI 1>		Encendido del proyector .....	58
Mando a distancia .....	29, 69	[ENCENDIDO INICIAL] .....	141
Botón <HDMI 2>		[ENCENDIDO RÁPIDO] .....	137
Mando a distancia .....	29, 69	[ENTRADA DE INICIO] .....	142
Botón <ID ALL> .....	29	[ENTRADA SECUNDARIA] .....	140
Botón <ID SET>		Especificaciones .....	272
Mando a distancia .....	29, 78	[ESTADO] .....	150
Botón <INFO>		[ESTADO DE RED] .....	173
Cuerpo del proyector .....	32	Expansión del rango de bloqueo de señal .....	164
Botón <INPUT MENU>			
Mando a distancia .....	29	<b>F</b>	
Botón <INPUT SELECT>		[FECHA Y HORA] .....	142
Cuerpo del proyector .....	32, 70		
Botón <LENS>		<b>G</b>	
Cuerpo del proyector .....	32, 70	[GAMMA] .....	90
Botón <MENU>		[GEOMETRÍA] .....	98
Cuerpo del proyector .....	32, 81	[GUARDAR DATOS USUARIO] .....	154
Mando a distancia .....	29, 81	[GUARDAR REGISTRO] .....	159
Botón <ON SCREEN>			
Mando a distancia .....	29, 76	<b>H</b>	
Botón <POWER ON>		[HDMI CEC] .....	155
Cuerpo del proyector .....	32	[HDMI IN] .....	114
Mando a distancia .....	29	[HORARIO] .....	143
Botón <SDI>			
Mando a distancia .....	69	<b>I</b>	
Botón <SHIFT>		[ID DEL PROYECTOR] .....	128
Mando a distancia .....	29, 70	Idioma de visualización .....	84, 110
Botón <SHUTTER>		[IMAGEN] .....	83, 86
Cuerpo del proyector .....	32	Indicaciones [AUTOTEST] .....	255
Mando a distancia .....	29, 76	Indicador de alimentación .....	57
Botón <STANDBY>		Indicador de filtro .....	247
Cuerpo del proyector .....	32	Indicador de la fuente luminosa .....	247
Mando a distancia .....	29	Indicador de temperatura .....	247
Botón <STATUS>		[INICIALIZAR] .....	157
Mando a distancia .....	29, 78	Interruptor de alimentación principal .....	31, 58
Botón <TEST PATTERN>			
Mando a distancia .....	29, 77	<b>L</b>	
Botón <ZOOM>		[LAN CON CABLE] .....	171
Mando a distancia .....	29, 70	[LAN INALÁMBRICA] .....	172
[BRILLO] .....	87	[LENTE] .....	129
		Lista de señales compatibles .....	276
<b>C</b>		[LISTA DE SEÑALES REGISTRADAS] .....	85, 163
Cable de alimentación .....	56	[LOGO INICIAL] .....	122
[CALIBRACIÓN DE LENTES] .....	133		
[CAMBIO] .....	96		
		<b>M</b>	
		Mando a distancia .....	29
		Mantenimiento .....	249
		Mem. secundaria .....	165
		[MEMORIA LENTE] .....	129
		[MENÚ AVANZADO] .....	83, 104
		Menú de pantalla .....	81
		[MENU EN PANTALLA] .....	119
		Menú principal .....	82
		[MÉTODO DE PROYECCIÓN] .....	128
		[MODO BAJO CONSUMO] .....	138
		[MODO DE IMAGEN] .....	86
		[MODO DE IMAGEN PREDETERM.] .....	95
		Modo de la instalación .....	36
		[MODO MENÚ] .....	121
		[MODO STANDBY] .....	137
		Monitor de información .....	32, 220
		[MONITOR FORMA ONDA] .....	126
		[MULTI PROYECTOR SYNC] .....	145
		<b>N</b>	
		Navegación a través del menú .....	81
		[NETWORK CONTROL] .....	178
		[NIVEL DE COLORES RGB] .....	127
		[NOMBRE PROYECTOR] .....	173
		<b>O</b>	
		[OPCION DISPLAY] .....	84, 111
		Operaciones del mando a distancia .....	76
		[OPTIMIZADOR DE ENFOQUE ACTIVO] .....	132
		<b>P</b>	
		[PATRÓN DE PRUEBA] .....	85, 160
		[PJLink] .....	178
		[POSICIÓN] .....	83, 96
		[POSICIÓN INICIAL DE LALENTE] .....	132
		Precauciones durante el transporte .....	20
		Precauciones durante el uso .....	26
		Precauciones durante la instalación .....	20
		Precauciones para instalar el Soporte de montaje en techo .....	281
		Precauciones respecto al uso .....	20
		Protección de la señal registrada .....	164
		Proyectando .....	69
		Punto táctil NFC .....	32
		<b>R</b>	
		[RASTER POSITION] .....	109
		[RED] .....	85, 169
		[REDUCCIÓN DE RUIDO] .....	90
		Reemplazo de la unidad .....	252
		Reemplazo de la unidad del filtro de aire .....	252
		Registro de nuevas señales .....	163
		[REMOTE1 MODO] .....	149
		[RESPUESTA DE FOTOGRAMA] .....	109
		Restablecer a los ajustes de fábrica .....	82
		[ROTACIÓN IMAGEN] .....	121
		[RS-232C] .....	147, 267
		<b>S</b>	
		[SALIDA DE LA LUZ] .....	136
		[SDI IN] .....	116
		Seguridad .....	23
		[SEGURIDAD] .....	85, 166
		[SEGURIDAD DE RED] .....	177
		Selección de la señal de entrada .....	69
		[SELECTOR DEL SISTEMA] .....	94
		[SETUP PROYECTOR] .....	84, 128
		Software de aplicación .....	25
		Solución de problemas .....	253
		Soporte de montaje en techo .....	281
		[SYSTEM DAYLIGHT VIEW] .....	90
		<b>T</b>	
		[TEMPERATURA COLOR] .....	88
		Terminal <AC IN> .....	31, 56
		Terminales <SERIAL/MULTI SYNC IN> .....	267
		Terminales <SERIAL/MULTI SYNC OUT> .....	267
		Terminal <REMOTE 1 IN> .....	271
		Terminal <REMOTE 2 IN> .....	34
		Terminal <REMOTE 2 OUT> .....	34
		[TINTE] .....	88
		[TIPO DELENTE] .....	129
		[TIPO ETHERNET] .....	169
		<b>U</b>	
		Unidad del filtro de aire .....	249
		[UNIFORMIDAD] .....	122

**Z**  
[ZOOM].....97

**Fabricado por:**

Panasonic Connect Co., Ltd.  
4-1-62 Minoshima, Hakata-ku, Fukuoka 812-8531, Japón

**Importador:**

Panasonic Connect Europe GmbH  
Hagenauer Strasse 43, 65203 Wiesbaden, Alemania

**Representante Autorizado para la UE:**

Panasonic Connect Europe GmbH  
Panasonic Testing Centre  
Winsbergring 15, 22525 Hamburgo, Alemania

**Eliminación de Aparatos Viejos y de Pilas y Baterías  
Solamente para la Unión Europea y países con sistemas de reciclado.**

Estos símbolos en los productos, su embalaje o en los documentos que los acompañen significan que los productos eléctricos y electrónicos y pilas y baterías usadas no deben mezclarse con los residuos domésticos.

Para el adecuado tratamiento, recuperación y reciclaje de los productos viejos y pilas y baterías usadas llévelos a los puntos de recogida de acuerdo con su legislación nacional. En España, los usuarios están obligados a entregar las pilas en los correspondientes puntos de recogida. En cualquier caso, la entrega por los usuarios será sin coste alguno para éstos. El coste de la gestión medioambiental de los residuos de pilas y baterías está incluido en el precio de venta. Si los elimina correctamente ayudará a preservar valiosos recursos y evitará potenciales efectos negativos sobre la salud de las personas y sobre el medio ambiente.

Para más información sobre la recogida u reciclaje, por favor contacte con su ayuntamiento. Puede haber sanciones por una incorrecta eliminación de este residuo, de acuerdo con la legislación nacional.

**Nota para el símbolo de pilas y baterías (símbolo debajo):**

Este símbolo puede usarse en combinación con el símbolo químico. En este caso, cumple con los requisitos de la Directiva del producto químico indicado.

---

# Panasonic Connect Co., Ltd.

Web Site : <https://panasonic.net/cns/projector/>

© Panasonic Connect Co., Ltd. 2022

---

**Panasonic Connect North America**

Two Riverfront Plaza, Newark, NJ 07102

TEL: (877) 803 - 8492

**Panasonic Canada Inc.**

5770 Ambler Drive, Mississauga, Ontario L4W 2T3

TEL: (905) 624 - 5010