

Οδηγίες χρήσης Βασικές οδηγίες

Προβολέας LCD Για εμπορική χρήση

Αρ. μοντέλου **PT-CMZ50**

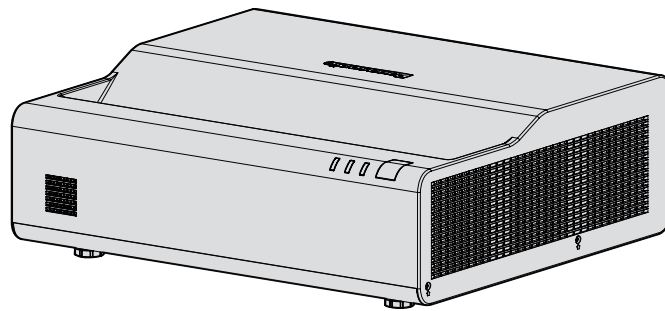

Διαβάστε πριν τη χρήση

Για περισσότερες πληροφορίες σχετικά με τις λειτουργίες αυτού του προϊόντος, συμβουλευθείτε τις “Οδηγίες χρήσης – Οδηγίες λειτουργιών”.

Για να λάβετε τις “Οδηγίες χρήσης – Οδηγίες λειτουργιών”, επισκεφτείτε τον ακόλουθο ιστότοπο.
<https://panasonic.net/cns/projector/>

- Μόνο οι “Οδηγίες χρήσης - Βασικές οδηγίες” (αυτό το έντυπο) είναι διαθέσιμες στη γλώσσα σας. Για λεπτομέρειες διαβάστε το αρχείο “Οδηγίες χρήσης - Οδηγίες λειτουργιών” στις άλλες γλώσσες.



Σας ευχαριστούμε για την αγορά αυτού του προϊόντος της Panasonic.

- Αυτό το εγχειρίδιο είναι κοινό για όλα τα μοντέλα ανεξαρτήτως των καταλήξεων του Αριθμού μοντέλου.
Με B: Μαύρο μοντέλο Χωρίς B: Λευκό μοντέλο
- Προτού χρησιμοποιήσετε το παρόν προϊόν, παρακαλούμε διαβάστε προσεκτικά τις οδηγίες και φυλάξτε κάπου το εγχειρίδιο αυτό για μελλοντική χρήση.
- Πριν τη χρήση του παρόντος προϊόντος, διαβάστε οπωσδήποτε την ενότητα “Διαβάστε πρώτα εδώ!” (➔ σελίδες 3 έως 9).

HDMI™
HIGH-DEFINITION MULTIMEDIA INTERFACE

**SOLID
SHINE
LASER**

GREEK

DPQP1452ZA/X1

Περιεχόμενα

Διαβάστε πρώτα εδώ!	3
----------------------------------	----------

Προετοιμασία

Προφυλάξεις κατά τη χρήση.....	12
Προβλεπόμενη χρήση του προϊόντος.....	12
Προφυλάξεις κατά τη μεταφορά.....	12
Προφυλάξεις κατά την εγκατάσταση.....	12
Προληπτικά μέτρα κατά το στήσιμο του προβολέα	13
Ασφάλεια	14
Σημειώσεις για τη χρήση ασύρματης σύνδεσης ...	15
Εφαρμογές λογισμικού υποστηριζόμενες από τον προβολέα	16
Αποθήκευση	16
Διάθεση	17
Τι πρέπει να προσέχετε κατά τη χρήση	17
Αξεσουάρ	18
Προαιρετικά πρόσθετα εξαρτήματα	19

Βασικές λειτουργίες

Αναμμα/Σβήσιμο του προβολέα.....	20
Αναμμα του προβολέα.....	20
Σβήσιμο του προβολέα.....	20

Διαβάστε πρώτα εδώ!

ΠΡΟΕΙΔΟΠΟΙΗΣΗ: Η ΣΥΣΚΕΥΗ ΑΥΤΗ ΠΡΕΠΕΙ ΝΑ ΕΙΝΑΙ ΓΕΙΩΜΕΝΗ.

ΠΡΟΕΙΔΟΠΟΙΗΣΗ: Για την αποτροπή ζημιών που ενδέχεται να προκαλέσουν πυρκαγιά ή έκθεση σε κίνδυνο ηλεκτροπληξίας, πρέπει να μην εκτίθεται η παρούσα συσκευή σε βροχή ή υγρασία. Η παρούσα συσκευή δεν προορίζεται για χρήση σε άμεσα ορατά σημεία σε χώρους εργασίας όπου υπάρχουν οθόνες και άλλα συστήματα οπτικής απεικόνισης. Για την αποφυγή ενοχλητικών ανατακλάσεων σε χώρους εργασίας με συστήματα οπτικής απεικόνισης, η συσκευή αυτή δεν πρέπει να τοποθετείται σε άμεσα ορατά σημεία. Ο εξοπλισμός αυτός, σύμφωνα με την οδηγία περί εργασίας σε τερματικό σταθμό με οθόνη (BildscharbV), δεν προορίζεται για χρήση σε σταθμούς επεξεργασίας εικόνας.

Η στάθμη ηχητικής πίεσης στη θέση του χειριστή είναι ίση με ή μικρότερη από 70 dB (A) κατά ISO 7779.

ΠΡΟΕΙΔΟΠΟΙΗΣΗ:

1. Να αφαιρείτε το βύσμα του καλωδίου από την πρίζα ρεύματος, όταν η μονάδα δεν πρόκειται να χρησιμοποιηθεί για εκτεταμένες χρονικές περιόδους.
2. Για την αποτροπή ηλεκτροπληξίας, μην αφαιρείτε το κάλυμμα. Δεν υπάρχουν εντός της συσκευής εξαρτήματα επιδεκτικά εργασιών συντήρησης από τον χρήστη. Αναθέστε τη συντήρηση σε εξειδικευμένο τεχνικό προσωπικό.
3. Μην αφαιρείτε τον ακροδέκτη γείωσης του βύσματος ρεύματος. Η συσκευή αυτή διαθέτει ένα γειωμένο βύσμα τριών ακίδων. Το βύσμα αυτό είναι κατάλληλο για χρήση μόνο σε γειωμένες πρίζες. Αυτό αποτελεί ένα χαρακτηριστικό ασφαλείας. Εάν δεν είστε σε θέση να τοποθετήσετε το βύσμα στην πρίζα ρεύματος, επικοινωνήστε με έναν ηλεκτρολόγο. Οι ενέργειές σας πρέπει να είναι σύμφωνες με την προβλεπόμενη χρήση του βύσματος και τις ενδεδειγμένες πρακτικές γείωσης.

ΠΡΟΕΙΔΟΠΟΙΗΣΗ:

Ο παρών εξοπλισμός πληροί τις προϋποθέσεις της Κατηγορίας A του CISPR32.

Ο παρών εξοπλισμός ενδέχεται να προκαλέσει ραδιοπαρεμβολές σε οικιακά περιβάλλοντα.

ΠΡΟΣΟΧΗ:

Για να διασφαλιστεί η συνεχιζόμενη τήρηση των σχετικών προϋποθέσεων, πρέπει να ακολουθούνται οι συνοδευτικές οδηγίες εγκατάστασης. Σε αυτές συμπεριλαμβάνεται η χρήση του συνοδευτικού καλωδίου ρεύματος και θωρακισμένων καλωδίων διεπαφής κατά τη σύνδεση σε υπολογιστή ή περιφερειακές συσκευές. Επίσης, οιοσδήποτε μη εγκεκριμένες μεταβολές ή τροποποιήσεις επί του παρόντος εξοπλισμού δύνανται να έχουν ως αποτέλεσμα το να καταστεί άκυρο το δικαίωμα του χρήστη να χρησιμοποιεί την παρούσα συσκευή.

Η παρούσα συσκευή προορίζεται για την προβολή εικόνων επί της οθόνης, κ.λ.π. και δεν προβλέπεται η χρήση της ως μέσου εσωτερικού φωτισμού σε οικιακό περιβάλλον.

Οδηγία 2009/125/EK

ΠΡΟΕΙΔΟΠΟΙΗΣΗ: ΓΙΑ ΝΑ ΕΛΑΤΤΩΘΕΙ Ο ΚΙΝΔΥΝΟΣ ΠΥΡΚΑΓΙΑΣ Ή ΗΛΕΚΤΡΟΠΛΗΞΙΑΣ, ΜΗΝ ΕΚΘΕΤΕΤΕ ΤΟ ΠΡΟΪΟΝ ΑΥΤΟ ΣΕ ΒΡΟΧΗ Ή ΥΓΡΑΣΙΑ.

ΠΡΟΕΙΔΟΠΟΙΗΣΗ: ΚΙΝΔΥΝΟΣ ΗΛΕΚΤΡΟΠΛΗΞΙΑΣ. ΜΗΝ ΑΝΟΙΓΕΤΕ.



Αναγράφεται επί του προβολέα



Το σύμβολο που αποτελείται από έναν κεραυνό με αιχμή βέλους, εντός ενός ισόπλευρου τριγώνου, έχει ως σκοπό να προειδοποιήσει τον χρήστη αναφορικά με την ύπαρξη μη μονωμένης "επικίνδυνης τάσης" στο περίβλημα του προϊόντος, η οποία ενδέχεται να είναι τάξης ικανής να αποτελεί κίνδυνο ηλεκτροπληξίας.



Το θαυμαστικό εντός ενός ισόπλευρου τριγώνου, έχει ως σκοπό να προειδοποιήσει τον χρήστη αναφορικά με την ύπαρξη σημαντικών οδηγιών χρήσης και συντήρησης (service) στα έντυπα και κείμενα που συνοδεύουν το προϊόν.

Διαβάστε πρώτα εδώ!

ΠΡΟΕΙΔΟΠΟΙΗΣΗ: Μην κοιτάτε προς το φως που εκπέμπεται από τον φακό ενόσω χρησιμοποιείται ο προβολέας. Ακριβώς όπως και με οποιαδήποτε άλλη πηγή έντονου φωτός, μην αντικρίζετε απευθείας τη δέσμη φωτός, RG2 IEC 62471-5:2015.

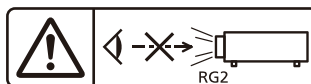

Αναγράφεται επί του προβολέα

ΠΡΟΕΙΔΟΠΟΙΗΣΗ: Μην τοποθετείτε αντικείμενα μπροστά από τον προβολέα όταν χρησιμοποιείται ο προβολέας.



Αναγράφεται επί του προβολέα

Σημείωση σχετικά με τις συσκευές λέιζερ

Ο παρών προβολέας είναι προϊόν λέιζερ Κατηγορίας 1 το οποίο πληροί τις προϋποθέσεις του IEC/EN 60825-1:2014.

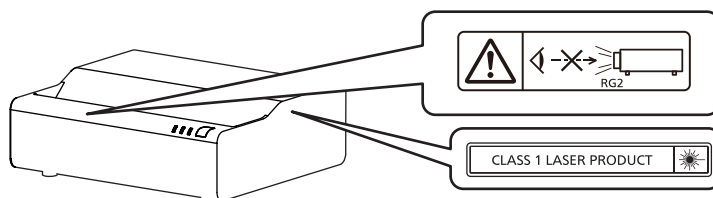

ΠΡΟΣΟΧΗ: Η χρήση ελέγχων ή ρυθμίσεων ή η εκτέλεση ενεργειών διαφορετικές από αυτές που περιγράφονται στο παρόν μπορεί να εκθέσουν το χρήστη σε επικίνδυνη ραδιενέργεια.

■ Απόσταση κινδύνου (IEC 62471-5:2015)

Η απόσταση από την επιφάνεια του φακού προβολής, στην οποία οι εκπομπές φτάνουν στο όριο πρόσβασης εκπομπής (AEL) της ομάδας κινδύνου 2, είναι γνωστή ως απόσταση κινδύνου (HD) ή απόσταση ασφαλείας. Η περιοχή όπου η εκπομπή υπερβαίνει το όριο πρόσβασης εκπομπής της ομάδας κινδύνου 2 ονομάζεται ζώνη κινδύνου (HZ).

Μέσα στη ζώνη κινδύνου, μην κοιτάτε ποτέ το φως που εκπέμπεται από τον προβολέα. Τα μάτια μπορεί να υποστούν βλάβη από την άμεση ακτινοβολία ακόμα και αν κοιτάξετε το φως για λίγο. Εάν βρίσκεστε εκτός της ζώνης κινδύνου, θεωρείται ασφαλές σε όλες τις περιπτώσεις, εκτός από εάν κοιτάτε σκόπιμα το φως που εκπέμπεται από τον προβολέα.

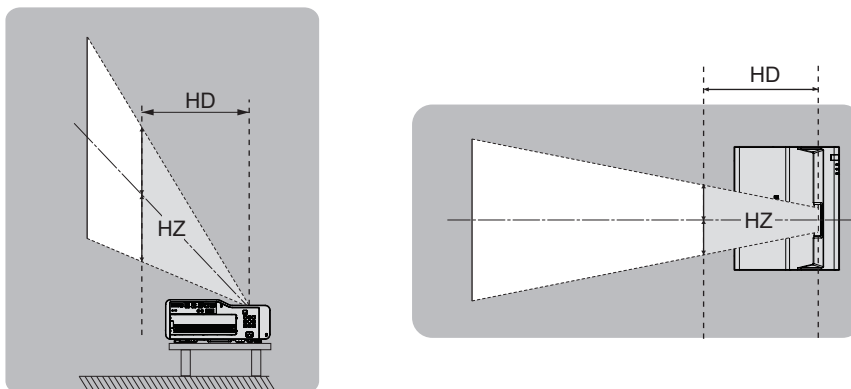

■ Ομάδα κινδύνου

Ο προβολέας ανήκει στην ομάδα κινδύνου 2, όταν η απόσταση κινδύνου είναι 1 m (39-3/8") ή μικρότερη. Ανήκει στην κατηγορία κινδύνου 3 όταν η απόσταση κινδύνου υπερβαίνει το 1 m (39-3/8") και πρόκειται περί επαγγελματικής και όχι ιδιωτικής χρήσης.

Σε περίπτωση ομάδας κινδύνου 3, υπάρχει πιθανότητα βλάβης των ματιών από την άμεση ακτινοβολία, όταν κοιτάτε το φως προβολής μέσα στη ζώνη κινδύνου, ακόμη και για μικρό χρονικό διάστημα.

Στην περίπτωση της ομάδας κινδύνου 2, η ασφαλής χρήση χωρίς να καταστρέψετε τα μάτια είναι δυνατή σε όλες τις περιπτώσεις, εκτός από την περίπτωση που κοιτάξετε σκόπιμα το φως που εκπέμπεται από τον προβολέα.

Ο προβολέας ανήκει στην ομάδα κινδύνου 2.

ΠΡΟΕΙΔΟΠΟΙΗΣΗ:

■ ΤΡΟΦΟΔΟΣΙΑ ΡΕΥΜΑΤΟΣ

Η πρίζα τοίχου ή ο αυτόματος διακόπτης πρέπει να τοποθετούνται κοντά στον εξοπλισμό και να υπάρχει εύκολη πρόσβαση σε αυτά, όταν παρουσιάζονται προβλήματα. Αν παρουσιαστούν τα εξής προβλήματα, διακόψτε αμέσως την παροχή ρεύματος.

Η συνέχιση της χρήσης του προβολέα υπό αυτές τις συνθήκες είτε θα έχει ως αποτέλεσμα την εκδήλωση πυρκαγιάς ή ηλεκτροπληξίας, είτε θα προκαλέσει κάποιο πρόβλημα στην οπτική παρουσίαση.

- Εάν εισχωρήσουν ξένα αντικείμενα ή νερό εντός του προβολέα, διακόψτε την παροχή ρεύματος.
- Εάν ο προβολέας πέσει στο πάτωμα ή αν σπάσει το ερμάριο, διακόψτε την παροχή ρεύματος.
- Αν παρατηρήσετε καπνό, παράξενες οσμές ή θορύβους προερχόμενους από τον προβολέα, διακόψτε την παροχή ρεύματος.

Παρακαλούμε επικοινωνήστε με ένα Εξουσιοδοτημένο Κέντρο Service για επιδιορθώσεις. Μην επιχειρείτε να προβείτε σε επιδιορθώσεις του προβολέα μόνοι σας.

Κατά τη διάρκεια μιας καταιγίδας με κεραυνούς, μην ακουμπάτε τον προβολέα ή το καλώδιο.

Ενδέχεται να προκληθεί ηλεκτροπληξία.

Μην προβαίνετε σε καμία ενέργεια που θα μπορούσε να επιφέρει ζημία είτε στο καλώδιο ρεύματος είτε στο βύσμα του καλωδίου ρεύματος.

Εάν χρησιμοποιείται το καλώδιο ρεύματος ενώ έχει υποστεί βλάβη, το αποτέλεσμα θα είναι ηλεκτροπληξία, βραχυκύκλωμα ή πυρκαγιά.

- Μην επιφέρετε ζημιές στο καλώδιο ρεύματος, μην το τροποποιείτε και μην το τοποθετείτε κοντά σε θερμά αντικείμενα, μην το λυγίζετε υπερβολικά, μην το συστρέφετε, μην το τραβάτε, μην τοποθετείτε βαριά αντικείμενα πάνω του και μην το τυλίγετε σε κουλούρες ή δέσμες.

Αναθέστε σε ένα Εξουσιοδοτημένο Κέντρο Service τυχόν επιδιορθώσεις του καλωδίου ρεύματος οι οποίες ενδέχεται να απαιτηθούν.

Μη χρησιμοποιείτε κανένα άλλο καλώδιο εκτός του συνοδευτικού καλωδίου.

Η μη τήρηση της οδηγίας αυτής θα έχει ως αποτέλεσμα ηλεκτροπληξία ή πυρκαγιά. Παρακαλούμε να έχετε υπόψη σας ότι εάν δεν χρησιμοποιείτε το συνοδευτικό καλώδιο ρεύματος για τη γείωση της συσκευής χρησιμοποιώντας την πρίζα ρεύματος, αυτό μπορεί να έχει ως αποτέλεσμα ηλεκτροπληξίες.

Τοποθετήστε το βύσμα του καλωδίου εντελώς μέσα στην πρίζα τοίχου και τον συζευκτήρα τροφοδοσίας στον τερματικό πίνακα συνδέσεων του προβολέα.

Εάν το βύσμα δεν τοποθετηθεί σωστά, το αποτέλεσμα θα είναι ηλεκτροπληξίες ή υπερθέρμανση.

- Μη χρησιμοποιείτε βύσματα που έχουν υποστεί βλάβη ή πρίζες που δεν εδράζονται σταθερά στον τοίχο.

Μη χρησιμοποιείτε το βύσμα του καλωδίου ρεύματος, καθώς και τον συζευκτήρα τροφοδοσίας, με υγρά χέρια.

Η μη τήρηση της οδηγίας αυτής θα έχει ως αποτέλεσμα ηλεκτροπληξίες.

Μην φορτώνετε υπερβολικά την πρίζα τοίχου.

Εάν έχει υπερφορτωθεί η πρίζα τοίχου (όπως για παράδειγμα όταν χρησιμοποιούνται πολλοί μετασχηματιστές), ενδέχεται να προκληθεί υπερθέρμανση με αποτέλεσμα πυρκαγιά.

Να καθαρίζετε τακτικά το βύσμα του καλωδίου για να μην συσσωρεύεται σκόνη σε αυτό.

Η μη τήρηση της οδηγίας αυτής θα έχει ως αποτέλεσμα την εκδήλωση πυρκαγιάς.

- Εάν συσσωρευτεί σκόνη στο βύσμα του καλωδίου ρεύματος, η προκληθείσα υγρασία δύναται να επιφέρει βλάβη στη μόνωση.
- Αν δεν πρόκειται να χρησιμοποιήσετε τον προβολέα για εκτεταμένη χρονική περίοδο, βγάλτε το βύσμα του καλωδίου ρεύματος από την πρίζα τοίχου.

Να βγάζετε το βύσμα του καλωδίου ρεύματος από την πρίζα και να το σκουπίζετε με ένα στεγνό πανί τακτικά.

■ ΣΧΕΤΙΚΑ ΜΕ ΤΗ ΧΡΗΣΗ/ΤΗΝ ΕΓΚΑΤΑΣΤΑΣΗ

Μην τοποθετείτε τον προβολέα πάνω σε μαλακά υλικά, όπως για παράδειγμα χαλιά ή σπογγώδη πατάκια.

Αυτό θα προξενήσει υπερθέρμανση του προβολέα, πράγμα που μπορεί να προκαλέσει εγκαύματα, πυρκαγιά ή βλάβη στον προβολέα.

Μην εγκαθιστάτε τον προβολέα σε υγρά μέρη ή σε μέρη με σκόνη ή σε μέρη όπου ενδέχεται να έλθει ο προβολέας σε επαφή με ελαιώδη καπνό ή ατμό.

Η χρήση του προβολέα υπό τέτοιες συνθήκες θα έχει ως αποτέλεσμα την εκδήλωση πυρκαγιάς, ηλεκτροπληξίας ή τη χειροτέρευση της κατάστασης των εξαρτημάτων. Επίσης η χρήση ελαίων ενδέχεται να προκαλέσει παραμορφώσεις στο πλαστικό και να προκληθεί πτώση του προβολέα, όπως για παράδειγμα εάν είναι τοποθετημένος στην οροφή.

ΠΡΟΕΙΔΟΠΟΙΗΣΗ:

Μην εγκαθιστάτε τον προβολέα σε μέρος που δεν είναι αρκετά ισχυρό ώστε να φέρει το πλήρες βάρος του προβολέα ή πάνω σε μια επικλινή ή ασταθή επιφάνεια.

Η μη τήρηση της οδηγίας αυτής θα έχει ως αποτέλεσμα την πτώση του προβολέα ή την ανατροπή του και ενδέχεται να προκληθεί σοβαρή σωματική βλάβη ή υλική ζημία.

Μην τοποθετείτε τον προβολέα σε μέρος από όπου περνούν πολλά άτομα.

Ενδέχεται κάποιος να σκοντάψει πάνω στον προβολέα ή στο καλώδιο ρεύματος, με ενδεχόμενο αποτέλεσμα πυρκαγιά, ηλεκτροπληξία ή σωματική βλάβη.

Εγκαταστήστε τον προβολέα αρκετά μακριά από περιβάλλοντες τοίχους και αντικείμενα, ώστε να μην εμποδίζεται ο αερισμός.

Σε αντίθετη περίπτωση, θα προκληθεί υπερθέρμανση του προβολέα, πράγμα που μπορεί να προκαλέσει πυρκαγιά ή βλάβη στον προβολέα.

- Μην τοποθετείτε τον προβολέα σε στενά μέρη με κακές συνθήκες αερισμού.
Για λεπτομέρειες, βλ. “Προληπτικά μέτρα κατά το στήσιμο του προβολέα” (➔ page 13)
- Μην τοποθετείτε τον προβολέα πάνω σε πανί ή χαρτί, καθώς τα υλικά αυτά θα μπορούσαν να καταλήξουν εντός της οπής εισόδου αέρα.

Μην κοιτάτε προς το φως που εκπέμπεται από τον φακό ενόσω χρησιμοποιείται ο προβολέας και μην τοποθετείτε το δέρμα σας εντός αυτού.

Μην εισέρχεστε στη φωτεινή ροή του προβολέα χρησιμοποιώντας οποιαδήποτε οπτική συσκευή (όπως για παράδειγμα ένας μεγεθυντικός φακός ή καθρέπτης).

Αυτό θα μπορούσε να προκαλέσει εγκαύματα ή απώλεια της όρασης.

- Από τον φακό του προβολέα εκπέμπεται ισχυρό φως. Μην κοιτάτε προς το φως αυτό και μην τοποθετείτε τα χέρια απευθείας μέσα σε αυτό.
- Να είστε ιδιαίτερα προσεκτικοί ώστε να μην επιτραπεί σε νεαρά παιδιά να κοιτάξουν μέσα στον φακό. Επίσης να διακόπτετε την παροχή ρεύματος και να αποσυνδέετε το καλώδιο ρεύματος όταν είστε μακριά από τον προβολέα.

Ποτέ μην επιχειρείτε να αναδιαμορφώσετε ή να αποσυναρμολογήσετε τον προβολέα.

Η υψηλή τάση μπορεί να προκαλέσει πυρκαγιά ή ηλεκτροπληξία.

- Για οποιαδήποτε επιθεώρηση, προσαρμογή ή επιδιόρθωση, παρακαλούμε επικοινωνήστε με ένα Εξουσιοδοτημένο Κέντρο Service.

Μην επιτρέπετε να εισέρχονται μεταλλικά ή εύφλεκτα αντικείμενα και υγρά εντός του προβολέα. Μην επιτρέπετε να βρέχεται ο προβολέας.

Αυτό θα μπορούσε να προκαλέσει βραχυκύκλωμα ή υπερθέρμανση με αποτέλεσμα πυρκαγιά, ηλεκτροπληξία ή δυσλειτουργία του προβολέα.

- Μην τοποθετείτε δοχεία με υγρά ή μεταλλικά αντικείμενα κοντά στον προβολέα.
- Αν εισέλθει υγρό εντός του προβολέα, συμβουλευθείτε το κατάστημα αγοράς.
- Πρέπει να δίδεται ιδιαίτερη προσοχή αναφορικά με τα παιδιά.

Χρησιμοποιήστε το βραχίονα στήριξης στο ταβάνι και το βραχίονα επιτοίχιας στήριξης που καθορίζονται από την Panasonic Connect Co., Ltd.

Η χρήση βραχίονα στήριξης στο ταβάνι και βραχίονα επιτοίχιας στήριξης διαφορετικού από τον καθορισμένο θα έχει ως αποτέλεσμα ατυχήματα πτώσης.

- Συνδέστε το παρεχόμενο καλώδιο ασφαλείας στο βραχίονα στήριξης στο ταβάνι και στο βραχίονα επιτοίχιας στήριξης για να αποτρέψετε την πτώση του προβολέα.

Εργασίες εγκατάστασης, όπως η τοποθέτηση του προβολέα στο ταβάνι ή στον τοίχο, πρέπει να εκτελούνται μόνο από εξειδικευμένο τεχνικό.

Εάν η εγκατάσταση ή η στερέωση δεν πραγματοποιηθεί σωστά, αυτό μπορεί να έχει ως αποτέλεσμα σωματικές βλάβες ή ατυχήματα, όπως για παράδειγμα ηλεκτροπληξίες.

ΠΡΟΕΙΔΟΠΟΙΗΣΗ:

■ ΠΡΟΣΘΕΤΑ ΕΞΑΡΤΗΜΑΤΑ

Μην χρησιμοποιείτε και μην μεταχειρίζεστε τις μπαταρίες κατά μη ενδεδειγμένο τρόπο. Φροντίστε για την τήρηση των εξής.

Η μη τήρηση αυτού θα έχει ως αποτέλεσμα διαρροή υγρού μπαταρίας, υπερθέρμανση, έκρηξη ή πυρκαγιά.

- Μη χρησιμοποιείτε μη εγκεκριμένες μπαταρίες.
- Μη φορτίζετε μπαταρίες ξηρών στοιχείων.
- Μην αποσυναρμολογείτε μπαταρίες ξηρών στοιχείων.
- Μη θερμαίνετε τις μπαταρίες και μην τις τοποθετείτε σε νερό ή φωτιά.
- Μην επιτρέπετε στον πόλο + ή στον πόλο – των μπαταριών να έρχεται σε επαφή με μεταλλικά αντικείμενα, όπως π.χ. κολιέ ή φουρκέτες μαλλιών.
- Μην αποθηκεύετε και μη μεταφέρετε μπαταρίες μαζί με μεταλλικά αντικείμενα.
- Αποθηκεύστε τις μπαταρίες σε πλαστική σακούλα και κρατήστε τις μακριά από μεταλλικά αντικείμενα.
- Βεβαιωθείτε ότι είναι ορθή η πολικότητα (+ και –) κατά την τοποθέτηση των μπαταριών.
- Μη χρησιμοποιείτε ταυτόχρονα μια νέα και μια παλιά μπαταρία και μην αναμειγνύετε διαφορετικούς τύπους μπαταριών.
- Μη χρησιμοποιείτε μπαταρίες με ξεφτισμένο εξωτερικό κάλυμμα ή και χωρίς τέτοιο.

Αν υπάρχει διαρροή υγρού μπαταρίας, μην την αγγίζετε με γυμνά χέρια και να λάβετε τα εξής μέτρα εφόσον χρειαστεί.

- Η επαφή του υγρού μπαταρίας με το δέρμα ή τα ρούχα μπορεί να έχει ως αποτέλεσμα φλεγμονές του δέρματος ή σωματικές βλάβες.
Ξεπλύνετε με καθαρό νερό και αναζητήστε ιατρική συμβουλή αμέσως.
- Η επαφή του υγρού μπαταρίας με τα μάτια σας μπορεί να προκαλέσει απώλεια της όρασης.
Σε περίπτωση επαφής, μην τρίβετε τα μάτια σας. Ξεπλύνετε με καθαρό νερό και αναζητήστε ιατρική συμβουλή αμέσως.

Μην επιτρέπετε σε παιδιά να προσεγγίζουν τις μπαταρίες.

Αν την καταπιούν κατά λάθος, αυτό μπορεί να έχει συνέπειες για την υγεία τους.

- Αν καταπιεί κάποιο παιδί τη βίδα, αναζητήστε ιατρική συμβουλή αμέσως.

Αφαιρέστε αμέσως τις άχρηστες πλέον μπαταρίες από το τηλεχειριστήριο.

- Αν τις αφήσετε στη μονάδα, αυτό μπορεί να έχει ως αποτέλεσμα διαρροή υγρών, υπερθέρμανση ή έκρηξη των μπαταριών.

ΠΡΟΣΟΧΗ:

■ ΤΡΟΦΟΔΟΣΙΑ ΡΕΥΜΑΤΟΣ

Κατά την αποσύνδεση του καλωδίου ρεύματος, φροντίστε να κρατάτε πάντοτε τόσο το βύσμα του καλωδίου ρεύματος όσο και τον συζευκτήρα τροφοδοσίας.

Αν τραβάτε μόνο το καλώδιο ρεύματος, αυτό θα υποστεί βλάβη και το αποτέλεσμα θα είναι πυρκαγιά, βραχυκύκλωμα ή σοβαρές περιπτώσεις ηλεκτροπληξίας.

Αν δεν πρόκειται να χρησιμοποιήσετε τον προβολέα για εκτεταμένη χρονική περίοδο, αποσυνδέστε το βύσμα του καλωδίου ρεύματος από την πρίζα τοίχου.

Η μη τήρηση αυτού θα έχει ως αποτέλεσμα πυρκαγιά ή ηλεκτροπληξία.

Πριν τη διεξαγωγή οποιασδήποτε εργασίας καθαρισμού ή αντικατάστασης της μονάδας, να αποσυνδέετε το βύσμα του καλωδίου ρεύματος από την πρίζα τοίχου.

Η μη τήρηση αυτού ενδέχεται να έχει ως αποτέλεσμα ηλεκτροπληξία.

■ ΣΧΕΤΙΚΑ ΜΕ ΤΗ ΧΡΗΣΗ/ΤΗΝ ΕΓΚΑΤΑΣΤΑΣΗ

Μην τοποθετείτε βαριά αντικείμενα πάνω στον προβολέα.

Η μη τήρηση αυτού θα έχει ως αποτέλεσμα την απώλεια ισορροπίας του προβολέα και την πτώση αυτού, πράγμα που θα μπορούσε να προκαλέσει υλική ζημία ή σωματική βλάβη. Ο προβολέας θα υποστεί ζημία ή θα παραμορφωθεί.

Μην βάζετε το βάρος σας πάνω σε αυτόν τον προβολέα.

Μπορεί να πέσετε ή να σπάσει ο προβολέας, με αποτέλεσμα σωματικές βλάβες.

- Να είστε ιδιαίτερα προσεκτικοί ώστε να μην επιτραπεί σε νεαρά παιδιά να στέκονται ή να κάθονται πάνω στον προβολέα.

ΠΡΟΣΟΧΗ:

Μην τοποθετείτε τον προβολέα σε σημεία όπου υπάρχουν εξαιρετικά υψηλές θερμοκρασίες.

Αυτό θα προξενήσει χειροτέρευση της κατάστασης του εξωτερικού περιβλήματος ή των εσωτερικών εξαρτημάτων, ή θα προκαλέσει πυρκαγιά.

- Απαιτείται ιδιαίτερη προσοχή σε μέρη τα οποία είναι απευθείας εκτεθειμένα στο φως του ήλιου ή κοντά σε θερμαντικά σώματα.

Μην εγκαθιστάτε τον προβολέα σε μέρος όπου μπορεί να υπάρξει μόλυνση από άλατα ή διαβρωτικά αέρια.

Αυτό θα μπορούσε να έχει ως αποτέλεσμα πτώση εξαιτίας της διάβρωσης. Επίσης μπορεί να έχει ως αποτέλεσμα δυσλειτουργίες.

Μην στέκεστε μπροστά από τον φακό ενώ χρησιμοποιείται ο προβολέας.

Κάτι τέτοιο ενδέχεται να προκαλέσει υλικές ζημιές καθώς και καψίματα των ρούχων σας.

- Από τον φακό του προβολέα εκπέμπεται ισχυρό φως.

Μην τοποθετείτε αντικείμενα μπροστά από τον φακό ενώ χρησιμοποιείται ο προβολέας.

Μην παρεμποδίζετε την προβολή τοποθετώντας αντικείμενα μπροστά από τον φακό προβολής.

Κάτι τέτοιο ενδέχεται να προκαλέσει πυρκαγιά, υλικές ζημιές επί αντικειμένων ή δυσλειτουργία του προβολέα.

- Από τον φακό του προβολέα εκπέμπεται ισχυρό φως.

Πρέπει πάντοτε να αποσυνδέετε όλα τα καλώδια προτού μετακινήσετε τον προβολέα.

Η μετακίνηση του προβολέα ενώ παραμένουν προσαρτημένα τα καλώδια ενδέχεται να προκαλέσει υλικές ζημιές στα καλώδια, πράγμα που θα έχει ως αποτέλεσμα πυρκαγιά ή ηλεκτροπληξία.

Ποτέ μην τοποθετείτε ακουστικά και μικρόφωνα στο τερματικό <AUDIO OUT> (μεταβλητή έξοδος ήχου).

Η υπερβολική πίεση του ήχου από τα ακουστικά και τα ακουστικά αυτού μπορεί να επιφέρει απώλεια της ακοής.

Κατά την τοποθέτηση του προβολέα στην οροφή, μην επιτρέπεται να έρχονται οι βίδες τοποθέτησης και το καλώδιο ρεύματος σε επαφή με μεταλλικά μέρη εντός της οροφής.

Η επαφή με μεταλλικά μέρη εντός της οροφής μπορεί να προκαλέσει ηλεκτροπληξία.

■ ΠΡΟΣΘΕΤΑ ΕΞΑΡΤΗΜΑΤΑ

Αν δεν πρόκειται να χρησιμοποιήσετε τον προβολέα για εκτεταμένη χρονική περίοδο, αφαιρέστε τις μπαταρίες από το τηλεχειριστήριο.

Η μη τήρηση αυτού θα έχει ως αποτέλεσμα διαρροή υγρού μπαταρίας, υπερθέρμανση, πυρκαγιά ή έκρηξη με αποτέλεσμα πυρκαγιά ή μόλυνση της περιβάλλουσας περιοχής.

■ ΣΥΝΤΗΡΗΣΗ

Μην τοποθετείτε τη μονάδα φίλτρου αέρα ενώ αυτή είναι υγρή.

Αυτό θα μπορούσε να έχει ως αποτέλεσμα ηλεκτροπληξία ή δυσλειτουργίες.

- Αφού καθαρίσετε τις μονάδες φίλτρου αέρα, στεγνώστε τις εντελώς προτού τις ξανατοποθετήσετε.

Συζητήστε με το κατάστημα αγοράς σχετικά με τον καθαρισμό του προβολέα κάθε 20 000 ώρες χρήσης, ως ένα εκτιμώμενο διάστημα χρήσης.

Η συνέχιση της χρήσης παρά τη συσσώρευση σκόνης εντός του προβολέα ενδέχεται να έχει ως αποτέλεσμα την εκδήλωση πυρκαγιάς.

- Όσον αφορά το κόστος καθαρισμού, απευθυνθείτε στο κατάστημα αγοράς.

Αφαίρεση της μπαταρίας

Μπαταρία τηλεχειριστηρίου

1. Πατήστε τον οδηγό και υψώστε το κάλυμμα.

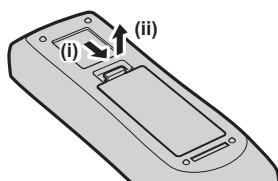

2. Αφαιρέστε τις μπαταρίες.

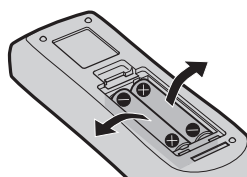

■ Εμπορικά σήματα

- Το SOLID SHINE αποτελεί εμπορικό σήμα της Panasonic Holdings Corporation.
- Οι όροι HDMI, Διεπαφή Πολυμέσων Υψηλής Ευκρίνειας HDMI, Εμπορική διαμόρφωση (trade dress) HDMI και τα λογότυπα HDMI, είναι εμπορικά σήματα ή εμπορικά σήματα κατατεθέντα της εταιρείας HDMI Licensing Administrator, Inc.
- Το εμπορικό σήμα PJLink αποτελεί ένα εμπορικό σήμα για το οποίο έχει κατατεθεί αίτημα κατοχύρωσης στην Ιαπωνία, τις ΗΠΑ, καθώς και σε άλλες χώρες και περιοχές.
- Η Crestron Connected, το λογότυπο Crestron Connected, το Crestron Fusion, το Crestron RoomView και το RoomView είναι εμπορικά σήματα ή κατοχυρωμένα εμπορικά σήματα της Crestron Electronics, Inc. στις Ηνωμένες Πολιτείες ή/και σε άλλες χώρες.
- Η επωνυμία HDBaseT™ είναι εμπορικό σήμα της HDBaseT Alliance.
- Τα Windows, Microsoft Edge και το Teams αποτελούν εμπορικά σήματα κατατεθέντα ή εμπορικά σήματα της Microsoft Corporation στις Ηνωμένες Πολιτείες της Αμερικής και σε άλλες χώρες.
- Οι ονομασίες Mac, macOS, iPad, iPhone, iPod touch και Safari είναι εμπορικά σήματα της Apple Inc., κατοχυρωμένα στις Ηνωμένες Πολιτείες και σε άλλες χώρες.
- Το IOS αποτελεί εμπορικό σήμα ή εμπορικό σήμα κατατεθέν της Cisco στις Η.Π.Α και σε άλλες χώρες και χρησιμοποιείται κατόπιν παραχώρησης άδειας.
- Οι ονομασίες Android και Google Chrome είναι εμπορικά σήματα της Google Inc.
- Το QR Code αποτελεί εμπορικό σήμα κατατεθέν της DENSO WAVE INCORPORATED στην Ιαπωνία και σε άλλες χώρες.
- Τα Adobe, Acrobat και Reader αποτελούν εμπορικά σήματα κατατεθέντα ή εμπορικά σήματα της Adobe στις Ηνωμένες Πολιτείες της Αμερικής ή/και σε άλλες χώρες.
- Ορισμένες από τις γραμματοσειρές στο μενού επί της οθόνης αποτελούν γραμματοσειρές bitmap της Ricoh, οι οποίες αναπτύσσονται και διατίθενται από τη Ricoh Company, Ltd.
- Όλες οι υπόλοιπες ονομασίες, εταιρικές επωνυμίες και ονομασίες προϊόντων στο παρόν εγχειρίδιο αποτελούν εμπορικά σήματα ή εμπορικά σήματα κατατεθέντα των αντίστοιχων κατόχων τους.
Παρακαλούμε σημειώστε ότι το σύμβολο ® και το σύμβολο ™ δεν αναφέρονται σε αυτό το εγχειρίδιο.

■ Πληροφορίες για το λογισμικό του προϊόντος

Αυτό το προϊόν περιλαμβάνει το παρακάτω λογισμικό:

- (1) το λογισμικό που αναπτύχθηκε ανεξάρτητα από ή για την Panasonic Connect Co., Ltd.,
- (2) το λογισμικό που ανήκει σε τρίτους και αδειοδοτείται στην Panasonic Connect Co., Ltd.,
- (3) το λογισμικό που αδειοδοτείται βάσει της Γενικής Άδειας Δημόσιας Χρήσης GNU, Έκδοση 2.0 (GPL V2.0),
- (4) το λογισμικό που αδειοδοτείται σύμφωνα με την Γενική Άδεια Δημόσιας Χρήσης GNU LESSER, Έκδοση 2.1 (LGPL V2.1) ή/και
- (5) λογισμικό ανοιχτού κώδικα εκτός από το λογισμικό που έχει αδειοδοτηθεί βάσει της άδειας GPL V2.0 και/ή της άδειας LGPL V2.1.

Το λογισμικό που ανήκει στις κατηγορίες (3) έως (5) διανέμεται με την ελπίδα ότι θα είναι χρήσιμο, αλλά ΧΩΡΙΣ ΚΑΜΙΑ ΕΓΓΥΗΣΗ, χωρίς καν την υπονοούμενη εγγύηση ΕΜΠΟΡΕΥΣΙΜΟΤΗΤΑΣ ή ΚΑΤΑΛΛΗΛΟΤΗΤΑΣ ΓΙΑ ΣΥΓΚΕΚΡΙΜΕΝΟ ΣΚΟΠΟ. Ανατρέξτε στους όρους και τις προϋποθέσεις άδειας χρήσης κάθε λογισμικού ανοιχτού κώδικα. Η άδεια λογισμικού ανοιχτού κώδικα αποθηκεύεται στο υλικολογισμικό αυτού του προϊόντος και μπορεί να ληφθεί μέσω πρόσβασης σε αυτόν τον προβολέα χρησιμοποιώντας πρόγραμμα περιήγησης. Για λεπτομέρειες, ανατρέξτε στην ενότητα “Web control function” (➔ Οδηγίες χρήσης - Οδηγίες λειτουργιών).

Για χρονικό διάστημα τριών (3) τουλάχιστον ετών από την παράδοση του παρόντος προϊόντος, η Panasonic Connect Co., Ltd. θα χορηγεί σε οποιοδήποτε τρίτο μέρος το οποίο θα επικοινωνήσει μαζί της μέσω των στοιχείων επαφής που παρέχονται στη συνέχεια, και με χρέωση όχι μεγαλύτερη από τις δαπάνες με τις οποίες η ίδια επιβαρύνεται, όσον αφορά τη φυσική διανομή του πηγαίου κώδικα, ένα πλήρες μηχανικά αναγνώσιμο αντίγραφο του αντίστοιχου πηγαίου κώδικα ο οποίος καλύπτεται βάσει των GPL V2.0, LGPL V2.1, ή άλλων αδειών χρήσης οι οποίες περιέχουν την υποχρέωση να προβεί ο κάτοχος λογισμικού σε αυτές τις ενέργειες. Επίσης πρέπει να χορηγείται και το αντίστοιχο κείμενο που αφορά τα πνευματικά δικαιώματα επί του εν λόγω λογισμικού.

Στοιχεία επικοινωνίας: oss-cd-request@gg.jp.panasonic.com

Το Presenter Light χρησιμοποιεί τα παρακάτω προγράμματα λογισμικού.

Ένα τμήμα αυτού του λογισμικού βασίζεται εν μέρει στο έργο της Independent JPEG Group.

■ Απεικονίσεις σε αυτές τις οδηγίες λειτουργίας

- Οι εικόνες του προβολέα, της οθόνης μενού (OSD) και των άλλων εξαρτημάτων μπορεί να διαφέρουν στο πραγματικό προϊόν.
- Οι απεικονίσεις που εμφανίζονται στην οθόνη του υπολογιστή ενδέχεται να είναι διαφορετικές, ανάλογα με τον τύπο του υπολογιστή, το λειτουργικό του σύστημα και το πρόγραμμα περιήγησης web.
- Οι εικόνες του προβολέα με τοποθετημένο το καλώδιο ρεύματος αποτελούν παραδείγματα μόνο. Το σχήμα του συνοδευτικού καλωδίου ρεύματος διαφέρει ανάλογα με τη χώρα όπου αγοράσατε το προϊόν.

■ Σελίδες αναφοράς

- Οι σελίδες αναφοράς στο παρόν εγχειρίδιο φέρουν την ένδειξη: (➔ σελίδα 00).
- Οι αναφορές στο “Οδηγίες χρήσης - Οδηγίες λειτουργιών” υποδεικνύονται με τη χρήση της ένδειξης “XXXX” στους τίτλους (➔ Οδηγίες χρήσης - Οδηγίες λειτουργιών).
Σε αυτό το εγχειρίδιο, οι τίτλοι που κάνουν αναφορά στις “Οδηγίες χρήσης - Οδηγίες λειτουργιών” υποδεικνύονται χρησιμοποιώντας την Αγγλική έκδοση.
Για να λάβετε τις “Οδηγίες χρήσης – Οδηγίες λειτουργιών” (PDF), επισκεφτείτε τον παρακάτω ιστότοπο.
<https://panasonic.net/cns/projector/>
Για να διαβάσετε τις “Οδηγίες χρήσης - Οδηγίες λειτουργιών” (PDF), πρέπει να είναι εγκατεστημένο το Adobe® Acrobat® Reader®.

■ Ορολογία

- Σε αυτό το εγχειρίδιο, το αξεσουάρ “Μονάδα Ενσύρματου/ασύρματου τηλεχειρισμού” αναφέρεται ως “Τηλεχειριστήριο”.

Προφυλάξεις κατά τη χρήση

Προβλεπόμενη χρήση του προϊόντος

Το προϊόν προορίζεται για την προβολή σημάτων ακίνητης/κινούμενης εικόνας, από εξοπλισμό βίντεο και υπολογιστές σε οθόνη.

Προφυλάξεις κατά τη μεταφορά

- Όταν μεταφέρετε τον προβολέα, κρατάτε τον σταθερά από τη βάση του και αποφύγετε τις υπερβολικές δονήσεις και τις κρούσεις. Σε αντίθετη περίπτωση μπορεί να καταστραφούν τα εσωτερικά εξαρτήματα και να προκληθεί δυσλειτουργία.
- Μην μεταφέρετε τον προβολέα με τα ρυθμιζόμενα πόδια απλωμένα. Μπορεί να καταστραφούν τα πόδια.
- Μην μετακινείτε και μην μεταφέρετε τον προβολέα ενώ είναι συνδεδεμένη η ασύρματη μονάδα (Αρ. μοντέλου: AJ-WM50E) των προαιρετικών εξαρτημάτων. Μπορεί να καταστραφεί η ασύρματη μονάδα.

Προφυλάξεις κατά την εγκατάσταση

■ Μην τοποθετείτε τον προβολέα σε εξωτερικό χώρο.

Ο προβολέας έχει σχεδιαστεί μόνο για χρήση σε εσωτερικούς χώρους.

■ Μην το χρησιμοποιείτε στις παρακάτω συνθήκες.

- Χώροι στους οποίους εμφανίζονται δονήσεις και συγκρούσεις όπως αυτοκίνητο ή άλλο όχημα: Σε αντίθετη περίπτωση μπορεί να καταστραφούν τα εσωτερικά εξαρτήματα και να προκληθεί δυσλειτουργία.
- Τοποθεσία κοντά στη θάλασσα ή σε χώρο με διαβρωτικά αέρια: ο προβολέας μπορεί να εμφανίσει δυσλειτουργία εξαιτίας διάβρωσης. Επίσης, η μη τήρηση των οδηγιών μπορεί να μειώσει τη ζωή των εξαρτημάτων και να προκαλέσει δυσλειτουργία.
- Κοντά στην οπή απαγωγής αέρα ενός κλιματιστικού: αναλόγως των συνθηκών λειτουργίας, ενδέχεται, σε σπάνιες περιπτώσεις, να τρεμοπαίξει η οθόνη εξαιτίας του θερμού αέρα από τον αεραγωγό απαγωγής, ή εξαιτίας του θερμού ή ψυχρού αέρα από το κλιματιστικό. Φροντίστε η θύρα απαγωγής αέρα του προβολέα ή άλλου εξοπλισμού, ή ο αέρας του κλιματιστικού να μη φυσά προς το μπροστά μέρος του προβολέα.
- Σε μέρη με ακραίες διακυμάνσεις της θερμοκρασίας, για παράδειγμα κοντά σε φώτα (λυχνίες στούντιο): Αυτό μπορεί να μειώσει τη ζωή της πηγής φωτισμού εξαιτίας της παραμόρφωσης του εξωτερικού περιβλήματος εξαιτίας θερμότητας, και να προκληθεί δυσλειτουργία. Βεβαιωθείτε ότι τηρείτε τη θερμοκρασία λειτουργίας του προβολέα.
- Κοντά σε γραμμές υψηλής τάσης ή σε κινητήρες: κάτι τέτοιο θα μπορούσε να επηρεάσει τη λειτουργία του προβολέα.

■ Ρωτήστε έναν εξειδικευμένο τεχνικό ή τον αντιπρόσωπό σας για τις εργασίες εγκατάστασης, όπως η τοποθέτηση σε οροφή ή τοίχο.

Ζητήστε βοήθεια από έναν εξειδικευμένο τεχνικό ή αναθέστε στο κατάστημα αγοράς την πραγματοποίηση των εργασιών εγκατάστασης, όπως η τοποθέτηση του προβολέα στην οροφή ή όταν πραγματοποιείται εγκατάσταση σε κάποιο ψηλό σημείο.

■ Ζητήστε βοήθεια από έναν εξειδικευμένο τεχνικό ή ρωτήστε σχετικά στο κατάστημα αγοράς για την εγκατάσταση της καλωδίωσης για τη σύνδεση DIGITAL LINK.

Μπορεί να παρουσιάζονται διακοπές εικόνας και ήχου εάν δεν τηρούνται οι τεχνικές προδιαγραφές της καλωδίωσης λόγω τεχνικά ανεπαρκούς εγκατάστασης.

■ Ο προβολέας ενδέχεται να μη λειτουργεί κανονικά εξαιτίας ισχυρών ραδιοκυμάτων από σταθμούς εκπομπής ή ραδιόφωνο.

Εάν υπάρχουν οποιεσδήποτε εγκαταστάσεις ή εξοπλισμός ο οποίος παράγει ισχυρά ραδιοκύματα κοντά στο σημείο εγκατάστασης, εγκαταστήστε τον προβολέα σε μια τοποθεσία όσο μακριά από τα ραδιοκύματα χρειάζεται. Ή τυλίξτε το καλώδιο LAN που συνδέεται στο τερματικό <DIGITAL LINK/LAN> με ένα κομμάτι μεταλλικού φύλλου, όπως π.χ. αλουμινόχαρτο, ή έναν μεταλλικό σωλήνα μονωμένο και στα δύο άκρα.

■ Ρύθμιση εστίασης

Ο φακός του προβολέα επηρεάζεται θερμικά από το φως που εκπέμπεται από την πηγή φωτός, κάτι που επηρεάζει την εστίαση αμέσως μόλις μπει σε λειτουργία η συσκευή. Προτείνεται η προβολή εικόνας συνεχόμενα για τουλάχιστον 30 λεπτά πριν ρυθμίσετε την εστίαση.

■ Μην εγκαθιστάτε τον προβολέα σε υψόμετρο 2 700 m (8 858') ή μεγαλύτερο.

■ Μη χρησιμοποιείτε τον προβολέα σε μια τοποθεσία όπου η θερμοκρασία περιβάλλοντος υπερβαίνει τους 45 °C (113 °F).

Η χρήση του προβολέα σε τοποθεσία που βρίσκεται σε πολύ υψηλό υψόμετρο ή όπου η θερμοκρασία είναι πολύ υψηλή, ενδέχεται να μειώσει τη διάρκεια λειτουργίας των εξαρτημάτων ή να έχει ως αποτέλεσμα δυσλειτουργίες. Όταν είναι τοποθετημένη η προαιρετική μονάδα ασύρματης επικοινωνίας (Αρ. μοντέλου: AJ-WM50E), μην χρησιμοποιείτε τον προβολέα σε θέση όπου η θερμοκρασία περιβάλλοντος υπερβαίνει τους 40 °C (104 °F).

■ Είναι δυνατή η προβολή κατά φορά 360°.

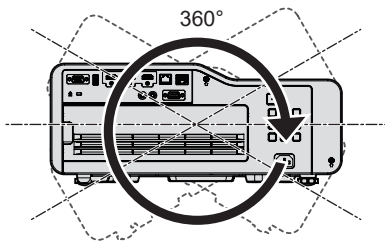

360° κάθετα

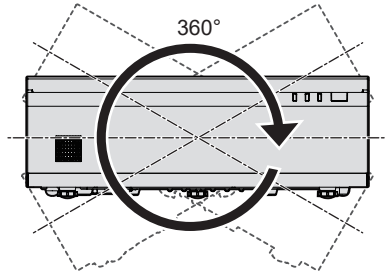

360° οριζόντια

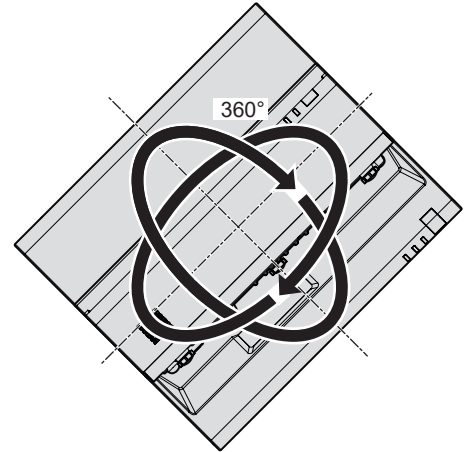

360° υπό γωνία
(συνδυασμός κάθετης και οριζόντιας φοράς)

Προληπτικά μέτρα κατά το στήσιμο του προβολέα

- Χρησιμοποιήστε τα ρυθμιζόμενα πόδια μόνο για την περίπτωση επιδαπέδιας εγκατάστασης καθώς και για να ρυθμίσετε τη γωνία. Η χρήση τους για άλλους σκοπούς ενδέχεται να προκαλέσει ζημία στον προβολέα.
- Όταν εγκαθιστάτε τον προβολέα με μέθοδο διαφορετική από την εγκατάσταση στο δάπεδο με χρήση των ρυθμιζόμενων ποδιών ή την εγκατάσταση με χρήση του βραχίονα στήριξης στο ταβάνι / στον τοίχο, χρησιμοποιήστε τις τέσσερις οπές βιδών για στήριξη στο ταβάνι / στον τοίχο (όπως φαίνεται στο σχήμα) για να στερεώσετε τον προβολέα.
Σε αυτή την περίπτωση, βεβαιωθείτε ότι δεν υπάρχει κενό ανάμεσα στις εσοχές της βίδας για τη στήριξη του προβολέα στο κάτω μέρος του προβολέα και στην επιφάνεια τοποθέτησης, τοποθετώντας διαχωριστικά (μεταλλικά) ανάμεσά τους.
- Χρησιμοποιήστε ένα δυναμοκατσάβιδο ή δυναμόκλειδο Allen για σύσφιξη των βιδών σταθεροποίησης βάσει των καθορισμένων ροπών σύσφιξης. Μη χρησιμοποιείτε ηλεκτρικά ή κρουστικά κατσαβίδια.
(Διάμετρος βίδας: M6, βάθος τοποθέτησης εντός του προβολέα: 12 mm (15/32"), ροπή: 4 ± 0,5 N·m)

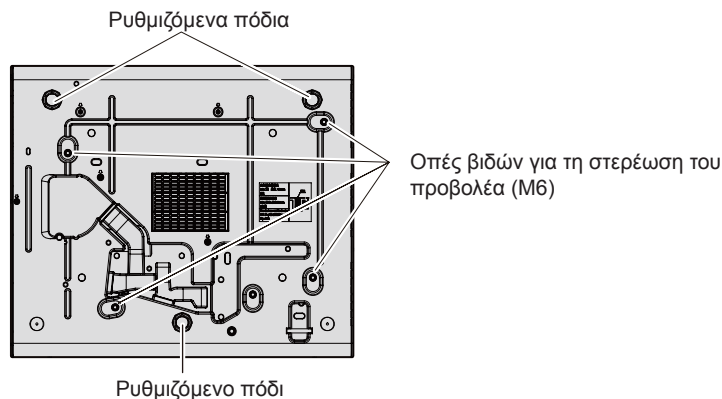

Θέσεις των ρυθμιζόμενων ποδιών και των οπών βιδών για τη στερέωση του προβολέα

Προφυλάξεις κατά τη χρήση

- Μη φράσσετε τις οπές εισόδου/απαγωγής αέρα του προβολέα.
- Φροντίστε να μη φυσά απευθείας στις οπές εισόδου/απαγωγής αέρα του προβολέα ο θερμός και ο ψυχρός αέρας του συστήματος κλιματισμού.

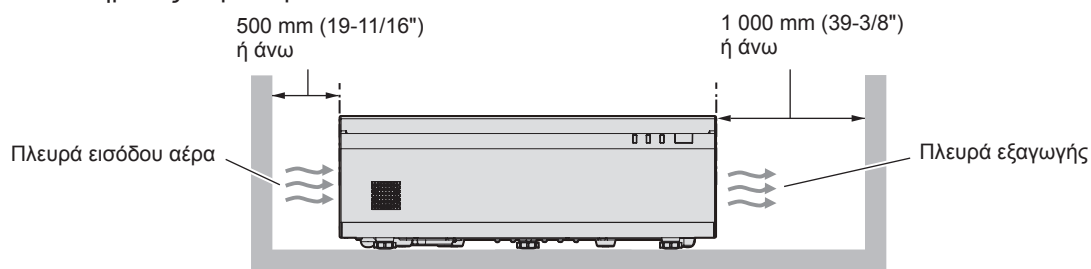

- Όταν χρησιμοποιείτε πολλούς προβολείς ο ένας δίπλα στον άλλο, εξασφαλίστε τουλάχιστον 1 200 mm (47-1/4") απόσταση μεταξύ των προβολέων.

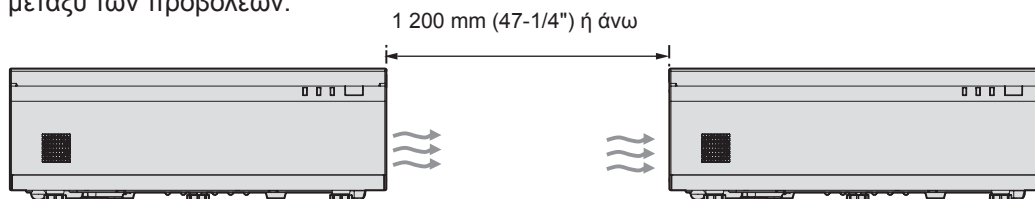

Εάν δεν μπορείτε να εξασφαλίσετε απόσταση 1 200 mm (47-1/4"), τοποθετήστε ένα χώρισμα μεταξύ των προβολέων για να εμποδίζετε τον θερμό αέρα από το στόμιο εξαερισμού.

Βεβαιωθείτε ότι το χώρισμα είναι τουλάχιστον 20 mm (25/32") μεγαλύτερο από το μέγεθος του προβολέα (μέγιστο ύψος x βάθος) και ότι υπάρχει χώρος τουλάχιστον 300 mm (11-13/16") μεταξύ του χωρίσματος και του προβολέα.

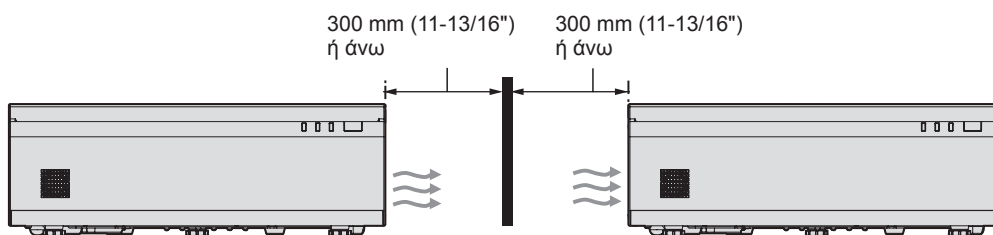

- Μην εγκαθιστάτε τον προβολέα σε στενό χώρο.
Εάν εγκαταστήσετε τον προβολέα σε στενό χώρο, η παροχή ξεχωριστού κλιματισμού και αερισμού είναι υποχρεωτική. Στην περίπτωση ανεπαρκούς αερισμού μπορεί να συσσωρευτεί θερμότητα και να ενεργοποιηθεί το κύκλωμα προστασίας του προβολέα.
- Η Panasonic Connect Co., Ltd. δεν υπέχει καμία ευθύνη για οιαδήποτε βλάβη ή ζημία του προϊόντος προκλήθηκε εξαιτίας της επιλογής μη ενδεικνυόμενου τύπου εγκατάστασης του προβολέα, ακόμη και εάν δεν έχει εκπνεύσει η χρονική περίοδος ισχύος της εγγύησης του προϊόντος.

Ασφάλεια

Όταν χρησιμοποιείτε το προϊόν, λάβετε μέτρα ασφαλείας για τις παρακάτω περιπτώσεις.

- Τη διαρροή προσωπικών πληροφοριών μέσω του προϊόντος
- Τη μη εξουσιοδοτημένη λειτουργία του προϊόντος από κακόβουλο τρίτο πρόσωπο
- Την παρεμβολή ή τη διακοπή λειτουργίας του προϊόντος από κακόβουλο τρίτο πρόσωπο

Λαμβάνετε επαρκή μέτρα ασφαλείας.

- Κάντε τον κωδικό πρόσβασής σας όσο το δυνατόν πιο δύσκολο να το μαντέψει κάποιος.
- Αλλάζετε τον κωδικό πρόσβασης σε τακτά χρονικά διαστήματα.
- Η Panasonic Connect Co., Ltd. και οι θυγατρικές της εταιρείες δεν πρόκειται ποτέ να σας ζητήσουν να παράσχετε άμεσα τον κωδικό σας. Μην αποκαλύψετε τον κωδικό σας στην περίπτωση που ερωτηθείτε.
- Το δίκτυο σύνδεσης πρέπει να προστατεύεται από firewall ή παρόμοιους μηχανισμούς ασφαλείας.

■ Ασφάλεια κατά τη χρήση προϊόντος με ασύρματο LAN

Το πλεονέκτημα του ασύρματου τοπικού δικτύου (LAN) είναι ότι είναι δυνατή η ανταλλαγή πληροφοριών μεταξύ ενός υπολογιστή ή συναφούς εξοπλισμού και ενός ασύρματου σημείου πρόσβασης χρησιμοποιώντας ραδιοκύματα, αντί ενός καλωδίου LAN, εφόσον βρίσκεστε εντός εμβέλειας για ραδιοεπικοινωνία.

Από την άλλη πλευρά, καθώς τα ραδιοκύματα μπορούν να διαπερνούν εμπόδια (όπως για παράδειγμα ένα τοίχωμα) και είναι προσπελάσιμα από οπουδήποτε εντός μιας δεδομένης εμβέλειας, ενδέχεται να παρατηρούνται τα εξής προβλήματα, σε περίπτωση που οι ρυθμίσεις ασφάλειας είναι ανεπαρκείς.

- Τα διαβιβαζόμενα δεδομένα ενδέχεται να υποκλαπούν
Ένα κακόβουλο τρίτο μέρος μπορεί σκόπιμα να παρεμβληθεί στα ραδιοκύματα και να παρακολουθήσει τα παρακάτω μεταδιδόμενα δεδομένα.
 - Προσωπικά στοιχεία, όπως το αναγνωριστικό χρήστη, τον κωδικό σας, τον αριθμό της πιστωτικής σας κάρτας
 - Το περιεχόμενο ενός μηνύματος ηλεκτρονικού ταχυδρομείου
- Τα διαβιβαζόμενα δεδομένα ενδέχεται να προσπελαστούν κατά μη νόμιμο τρόπο
Ένα κακόβουλο τρίτο μέρος ενδέχεται να αποκτήσει πρόσβαση στο προσωπικό ή εταιρικό σας δίκτυο άνευ εξουσιοδότησης και να προβεί στις εξής ενέργειες και συμπεριφορές.
 - Ανάκτηση προσωπικών ή/και απόρρητων πληροφοριών (διαρροή στοιχείων)
 - Διασπορά ψευδών στοιχείων, με κάποιον να υποδύεται κάποιο άλλο πρόσωπο (πλαστοπροσωπία ή/και πλαστογράφιση)
 - Επεγγραφή στοιχείων επί υποκλαπέντων μηνυμάτων και δημοσίευση εσφαλμένων δεδομένων (παραποίηση)
 - Διασπορά επιβλαβούς λογισμικού, όπως για παράδειγμα ένας ιός υπολογιστών και η καταστροφή δεδομένων ή/και συστημάτων (κατάρρευση συστήματος)

Καθώς οι περισσότεροι προσαρμογείς LAN ή τα σημεία πρόσβασης είναι εξοπλισμένα με λειτουργίες ασφαλείας για την αντιμετώπιση προβλημάτων αυτού του είδους, μπορείτε να μειώσετε τις πιθανότητες να παρουσιαστούν τέτοια προβλήματα κατά τη χρήση του παρόντος προϊόντος, ορίζοντας τις κατάλληλες ρυθμίσεις ασφαλείας για τη συσκευή ασύρματου LAN.

Ορισμένες ασύρματες συσκευές LAN ενδέχεται να μην είναι κατάλληλα ρυθμισμένες όσον αφορά την ασφάλεια επικοινωνίας μέσω LAN αμέσως μετά την αγορά τους. Για να μειώσετε την πιθανότητα να παρουσιαστούν ζητήματα ασφαλείας, βεβαιωθείτε ότι όλες οι σχετικές με την ασφάλεια ρυθμίσεις έχουν οριστεί σύμφωνα με τις οδηγίες χρήσης που συνοδεύουν κάθε ασύρματη συσκευή LAN, πριν τη χρήση της εν λόγω ασύρματης συσκευής. Ανάλογα με τις τεχνικές προδιαγραφές του ασύρματου LAN, ένα κακόβουλο τρίτο μέρος ενδέχεται να είναι σε θέση να παραβιάσει τις ρυθμίσεις ασφαλείας αξιοποιώντας ειδικά μέσα.

Η Panasonic Connect Co., Ltd. ζητά από τους πελάτες της να κατανοήσουν σε βάθος τους κινδύνους που ενέχει η χρήση του παρόντος προϊόντος χωρίς τον ορισμό ρυθμίσεων ασφαλείας, και συνιστά στους πελάτες να ορίζουν ρυθμίσεις ασφαλείας κατά τη διακριτική τους ευχέρεια και με δική τους ευθύνη.

■ Σημειώσεις για τη χρήση ασύρματης σύνδεσης

Η ασύρματη λειτουργία του προβολέα χρησιμοποιεί ραδιοκύματα στη μπάντα 2,4 GHz.

Δεν απαιτείται άδεια χρήσης ραδιοφωνικού σταθμού, αλλά θα πρέπει να διαβάσετε και να κατανοήσετε πλήρως τα παρακάτω πριν συνεχίσετε.

Η ασύρματη μονάδα (Αρ. μοντέλου: AJ-WM50E) του προαιρετικού εξαρτήματος πρέπει να εγκατασταθεί εάν θέλετε να χρησιμοποιήσετε την ασύρματη λειτουργία LAN του προβολέα.

■ Μην το χρησιμοποιείτε κοντά σε άλλο ασύρματο εξοπλισμό.

Ο παρακάτω εξοπλισμός μπορεί να χρησιμοποιεί ραδιοκύματα στην ίδια μπάντα με τον προβολέα.

Όταν ο προβολέας χρησιμοποιείται κοντά σε αυτές τις συσκευές, τα ραδιοκύματα μπορεί να προκαλέσουν παρεμβολές ή να κάνουν την επικοινωνία αδύνατη, ή να μειώσουν σημαντικά την ταχύτητα.

- Φούρνοι μικροκυμάτων, κλπ
- Βιομηχανικός, χημικός και ιατρικός εξοπλισμός, κλπ
- Σε βιομηχανικούς ραδιοφωνικούς σταθμούς για τον εντοπισμό της κίνησης αντικειμένων, για παράδειγμα αυτούς που χρησιμοποιούνται σε εργοστασιακές γραμμές παραγωγής, κλπ
- Σε προσδιορισμένους ραδιοφωνικούς σταθμούς χαμηλής ισχύος

■ **Μη χρησιμοποιείτε, όσο αυτό είναι δυνατόν, κινητά τηλέφωνα, τηλεοράσεις ή ραδιόφωνα κοντά στον προβολέα.**

Τα κινητά τηλέφωνα, οι τηλεοράσεις ή τα ραδιόφωνα χρησιμοποιούν ραδιοκύματα διαφορετικού εύρους ζώνης σε σχέση με τον προβολέα, οπότε δεν υπάρχει επίδραση στις επικοινωνίες μέσω ασύρματου LAN ή στις αποστολές/λήψεις σε αυτές τις συσκευές. Ωστόσο ενδέχεται να παρουσιαστεί θόρυβος στο ηχητικό σήμα ή στο σήμα εικόνας εξαιτίας των ραδιοκυμάτων του προβολέα.

■ **Τα ραδιοκύματα του ασύρματου εξοπλισμού δε μπορούν να διαπεράσουν ενισχυμένο χάλυβα, μέταλλα, σκυρόδεμα, κλπ**

Η επικοινωνία είναι δυνατή μέσα από τοίχους και πατώματα που είναι κατασκευασμένα από υλικά όπως ξύλο και γυαλί (εκτός από γυαλί που περιέχει συρματόπλεγμα), αλλά δεν είναι δυνατή μέσα από τοίχους και πατώματα που είναι κατασκευασμένα από ενισχυμένο χάλυβα, μέταλλο, σκυρόδεμα, κλπ

■ **Αποφύγετε τη χρήση του προβολέα σε τοποθεσίες που είναι επιρρεπείς στο στατικό ηλεκτρισμό.**

Εάν ο προβολέας χρησιμοποιηθεί σε τοποθεσία που είναι επιρρεπής σε στατικό ηλεκτρισμό, η ενσύρματη ή η ασύρματη σύνδεση LAN μπορεί να χαθεί.

Εάν στατικός ηλεκτρισμός ή θόρυβος καθιστούν αδύνατη σύνδεση στο δίκτυο LAN, αποσυνδέστε το φισ από την πρίζα αφού σβήσετε τον προβολέα, εξαλείψετε το στατικό ηλεκτρισμό ή το θόρυβο και ανάψτε τον προβολέα ξανά.

Εφαρμογές λογισμικού υποστηριζόμενες από τον προβολέα

Ο προβολέας υποστηρίζει τις εξής εφαρμογές λογισμικού.

Για λεπτομέρειες ή για τη λήψη λογισμικού εφαρμογών εκτός από το “Projector Network Setup Software”, επισκεφθείτε τον ακόλουθο ιστότοπο.

<https://panasonic.net/cns/projector/>

Το “Projector Network Setup Software” μπορείτε να το κατεβάσετε από την ακόλουθη ιστοσελίδα (“Panasonic Professional Display and Projector Technical Support Website”).

<https://panasonic.net/cns/projector/pass/>

Θα πρέπει να εγγραφείτε και να συνδεθείτε στο PASS*1 για τη λήψη από “Panasonic Professional Display and Projector Technical Support Website”.

*1 PASS: Panasonic Professional Display and Projector Technical Support Website

● **Logo Transfer Software**

Αυτή η εφαρμογή λογισμικού μεταφέρει στον προβολέα την αρχική εικόνα, όπως π.χ. ένα εταιρικό λογότυπο που προβάλλεται κατά την αρχή.

● **Multi Monitoring & Control Software**

Αυτή η εφαρμογή λογισμικού επιτηρεί και ελέγχει πολλαπλές συσκευές απεικόνισης (προβολέας και επίπεδη οθόνη) συνδεδεμένες σε ένα ενδοδίκτυο.

● **Λογισμικό έγκαιρης προειδοποίησης**

Αυτό το λογισμικό-προσθήκη επιτηρεί την κατάσταση των συσκευών απεικόνισης και των περιφερειακών τους εντός ενός ενδοδικτύου. Εντοπίζει ενδείξεις πιθανών δυσλειτουργιών και ειδοποιεί σε περίπτωση εντοπισμού τους. Το “Λογισμικό έγκαιρης προειδοποίησης” είναι προεγκατεστημένο στο “Multi Monitoring & Control Software”. Για χρήση της λειτουργίας έγκαιρης προειδοποίησης αυτού του λογισμικού-προσθήκης, εγκαταστήστε το “Multi Monitoring & Control Software” στον προσωπικό υπολογιστή που θα χρησιμοποιηθεί. Αφού ενεργοποιηθεί η λειτουργία έγκαιρης προειδοποίησης, θα ειδοποιεί σχετικά με τον πιθανολογούμενο χρόνο αντικατάστασης των αναλώσιμων για τις συσκευές απεικόνισης, για τον καθαρισμό κάθε μέρους των συσκευών απεικόνισης και για την αντικατάσταση εξαρτημάτων των συσκευών απεικόνισης, δίνοντας σας τη δυνατότητα να πραγματοποιήσετε συντήρηση προληπτικά.

Η λειτουργία έγκαιρης προειδοποίησης μπορεί να χρησιμοποιηθεί για καταχώριση έως και 2 048 συσκευών απεικόνισης δωρεάν για 90 ημέρες μετά την εγκατάσταση του “Multi Monitoring & Control Software” σε προσωπικό υπολογιστή. Για να συνεχίσετε να το χρησιμοποιείτε μετά τις 90 ημέρες, απαιτείται η αγορά άδειας του “Λογισμικό έγκαιρης προειδοποίησης” (Σειρά ET-SWA100) και εκτέλεση της ενεργοποίησης. Επίσης, ο αριθμός των συσκευών απεικόνισης που μπορούν να καταχωριστούν για επιτήρηση ποικίλει ανάλογα με τον τύπο άδειας. Για λεπτομέρειες, βλ. τις οδηγίες χρήσης του “Multi Monitoring & Control Software”.

● **Presenter Light Software**

Αυτό το λογισμικό είναι συμβατό με υπολογιστές Windows. Μεταδίδει την οθόνη του υπολογιστή στον προβολέα μέσω ασύρματου ή ενσύρματου LAN.

• Wireless Projector

Αυτή η εφαρμογή λογισμικού για iOS/Android χρησιμοποιείται για την προβολή αρχείων, όπως για παράδειγμα αρχεία PDF, ή εικόνας διαβιβάζοντας τα στον προβολέα μέσω ασύρματου LAN.

• Projector Network Setup Software

Αυτό το λογισμικό εφαρμογής επιτρέπει τη ρύθμιση των πληροφοριών δικτύου, όπως οι διευθύνσεις IP και τα ονόματα του προβολέα, για πολλούς προβολείς που είναι συνδεδεμένοι στο δίκτυο συλλογικά. Επίσης, ο λογαριασμός διαχειριστή, οι πληροφορίες δικτύου και το όνομα του προβολέα μπορούν να οριστούν για τον προβολέα που δεν έχει ορίσει τον λογαριασμό διαχειριστή χρησιμοποιώντας αυτό το λογισμικό.

Αποθήκευση

Όταν αποθηκεύετε τον προβολέα, φυλάξτε τον σε στεγνό μέρος.

Διάθεση

Για διάθεση του προϊόντος, ζητήστε από τις τοπικές αρχές ή το κατάστημα για πληροφορίες σχετικά με τη σωστή μέθοδο διάθεσης. Επίσης διαθέστε το μηχάνημα χωρίς να το αποσυναρμολογήσετε.

Τι πρέπει να προσέχετε κατά τη χρήση

■ Για να εξασφαλίσετε καλή ποιότητα εικόνας

Για να έχετε υπέροχη εικόνα υψηλότερης αντίθεσης, προετοιμάστε ένα κατάλληλο περιβάλλον. Κλείστε τις κουρτίνες ή τις περσίδες των παραθύρων καθώς και τυχόν φώτα κοντά στην οθόνη για να μην καταστεί δυνατό να λάμψει πάνω στην οθόνη εξωτερικό φως ή φως από λάμπες εσωτερικού φωτισμού.

■ Παράθυρο προβολής

Μην αγγίζετε την επιφάνεια του παραθύρου προβολής με γυμνά χέρια.

Εάν η επιφάνεια του παραθύρου προβολής λερωθεί από δακτυλικά αποτυπώματα ή οτιδήποτε άλλο, αυτή η ακαθαρσία θα μεγεθυνθεί και θα προβάλλεται στην οθόνη.

■ Πίνακας LCD

Ο πίνακας LCD είναι οθόνη ακριβείας. Σε εξαιρετικά σπάνιες περιπτώσεις, μπορεί να λείπουν pixel ή να είναι μόνιμα αναμμένα. Εάν παρατηρήσετε κάτι τέτοιο, δεν πρόκειται για δυσλειτουργία.

Εάν προβάλετε στατική εικόνα για μεγάλο διάστημα, μπορεί να παραμείνει είδωλο της εικόνας στον πίνακα LCD. Σε αυτή την περίπτωση κάντε προβολή ολόλευκης εικόνας για πάνω από μία ώρα. Σημειώστε ότι το είδωλο της εικόνας μπορεί να μην εξαφανιστεί.

■ Οπτικά εξαρτήματα

Όταν η θερμοκρασία του περιβάλλοντος λειτουργίας είναι υψηλή ή πρόκειται για περιβάλλον που έχει πολύ σκόνη, καπνό από τσιγάρα, κλπ, το διάστημα αντικατάστασης της οθόνης LCD, της πλάκας πόλωσης και των άλλων οπτικών εξαρτημάτων μπορεί να είναι μικρότερο ακόμα και στην περίπτωση που έχει γίνει χρήση για λιγότερο από ένα χρόνο. Απευθυνθείτε στο κατάστημα που αγοράσετε τη συσκευή για λεπτομέρειες.

■ Μη μετακινείτε τον προβολέα και μην τον εκθέτετε σε κραδασμούς ή προσκρούσεις ενώ λειτουργεί.

Κάτι τέτοιο μπορεί να μειώσει τη διάρκεια λειτουργίας των εσωτερικών εξαρτημάτων ή να προκληθούν δυσλειτουργίες.

■ Πηγή φωτός

Η πηγή φωτός του προβολέα χρησιμοποιεί μια δίοδο λέιζερ και έχει τα εξής χαρακτηριστικά.

- Η φωτεινότητα της πηγής φωτός μειώνεται ανάλογα με τη θερμοκρασία του περιβάλλοντος λειτουργίας. Όσο υψηλότερη γίνεται η θερμοκρασία, τόσο μειώνεται η φωτεινότητα της πηγής φωτός.
- Η φωτεινότητα της πηγής φωτός μειώνεται κατά τη διάρκεια της χρήσης.

Αν μειωθεί σημαντικά η φωτεινότητα και η πηγή φωτός δεν ενεργοποιείται, αναθέστε στο κατάστημα αγοράς την πραγματοποίηση καθαρισμού εντός του προβολέα ή αντικαταστήστε τη μονάδα πηγής φωτός.

■ Υπολογιστής και συνδέσεις εξωτερικής συσκευής

Κατά τη σύνδεση σε υπολογιστή ή σε εξωτερική συσκευή, διαβάστε προσεκτικά αυτό το εγχειρίδιο αναφορικά με τη χρήση καλωδίων ρεύματος και θωρακισμένων καλωδίων.

Αξεσουάρ

Βεβαιωθείτε ότι τα παρακάτω εξαρτήματα παρέχονται με τον προβολέα σας. Οι αριθμοί μέσα σε < > αντιπροσωπεύουν τον αριθμό των εξαρτημάτων.

Μονάδα ασύρματου τηλεχειριστηρίου <1>
(N2QAYA000247)



AAA/R03 ή μπαταρία AAA/LR03 <2>

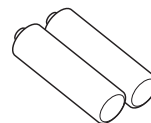

(Για τη μονάδα τηλεχειρισμού)

Καλώδιο τροφοδοσίας
(K2CM3YY00027)

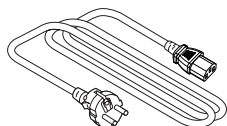

(K2CT3YY00052)

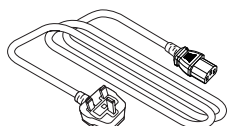

Προσοχή

- Μετά την αποσυσκευασία του προβολέα, απορρίψτε το κάλυμμα του καλωδίου τροφοδοσίας και το υλικό συσκευασίας σωστά.
- Μην χρησιμοποιείτε το παρεχόμενο καλώδιο ρεύματος για άλλες συσκευές εκτός από τον προβολέα.
- Εάν λείπουν αξεσουάρ, επικοινωνήστε με το κατάστημα που αγοράσατε το προϊόν.
- Αποθηκεύστε τα μικρά κομμάτια σωστά, και φυλάξτε τα μακριά από παιδιά.

Σημείωση

- Οι αριθμοί προϊόντος των εξαρτημάτων ενδέχεται να αλλάξουν χωρίς προηγούμενη ειδοποίηση.

Προαιρετικά πρόσθετα εξαρτήματα

Επιλογές	Αρ. μοντέλου
Στήριγμα μοντούρας οροφής	ET-PKD120H (για υψηλές οροφές) ET-PKD120S (για χαμηλές οροφές) ET-PKD130H (για υψηλές οροφές, ρύθμιση 6 αξόνων) ET-PKE301B (Στήριγμα μοντούρας προβολέα)
Βραχίονας επιτοίχιας στήριξης	ET-WBC100 (Βραχίονας επιτοίχιας στήριξης) ET-PKC300B (Στήριγμα μοντούρας προβολέα) ^{*1}
Μονάδα φίλτρου (ανταλλακτικό)	ET-RFV500
Μονάδα ψηφιακής διεπαφής	ET-YFB100G
Εναλλάκτης DIGITAL LINK	ET-YFB200G
Λογισμικό έγκαιρης προειδοποίησης (Βασική άδεια/3ετής άδεια)	Σειρά ET-SWA100 ^{*2}
Ασύρματη μονάδα	AJ-WM50E

*1 Χρησιμοποιήστε αυτό το προϊόν κατά την αντικατάσταση του βραχίονα στήριξης του προβολέα από έναν υπάρχοντα βραχίονα επιτοίχιας στήριξης (αρ. μοντέλου: ET-WBC100).

*2 Η κατάληξη του αρ. μοντέλου διαφέρει ανάλογα με τον τύπο άδειας.

Σημείωση

- Η ασύρματη μονάδα (αρ. μοντέλου: AJ-WM50E) πρέπει να χρησιμοποιείται σε θερμοκρασία περιβάλλοντος 0 °C (32 °F) έως 40 °C (104 °F), ακόμη και όταν είναι συνδεδεμένη στον προβολέα.
 - Οι αριθμοί μοντέλων των προαιρετικών πρόσθετων εξαρτημάτων υπόκεινται σε αλλαγές άνευ προηγούμενης ειδοποίησης.
 - Προαιρετικά πρόσθετα εξαρτήματα συμβατά με τον προβολέα μπορούν να προστίθενται ή να αλλάζουν άνευ προηγούμενης ειδοποίησης.
- Για τις πιο πρόσφατες πληροφορίες, επισκεφτείτε τον ιστότοπο (<https://panasonic.net/cns/projector/>).

Αναμμα/Σβήσιμο του προβολέα

Αναμμα του προβολέα

Πριν ενεργοποιήσετε τον προβολέα, βεβαιωθείτε ότι όλες οι άλλες συσκευές είναι σωστά συνδεδεμένες.

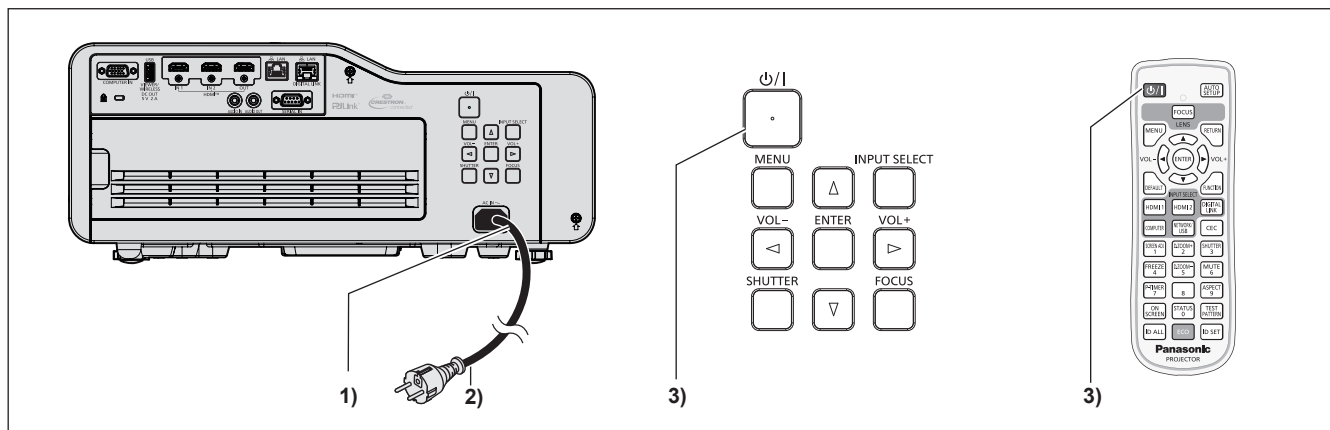

- 1) Συνδέστε το καλώδιο τροφοδοσίας στον προβολέα και στερεώστε το βύσμα με τις βίδες στερέωσης.
- 2) Συνδέστε το καλώδιο ρεύματος σε μια πρίζα.
 - Η ένδειξη τροφοδοσίας <ON(G)/STANDBY(R)> ανάβει/αναβοσβήνει, και ο προβολέας μεταβαίνει στη λειτουργία αναμονής.
- 3) Πατήστε το πλήκτρο τροφοδοσίας <ϕ/|>.
 - Η ένδειξη τροφοδοσίας <ON(G)/STANDBY(R)> ανάβει με πράσινο χρώμα, και η εικόνα εμφανίζεται σε λίγο στην οθόνη.

* Για λεπτομέρειες, βλ. “Οδηγίες χρήσης - Οδηγίες λειτουργιών”.

Σβήσιμο του προβολέα

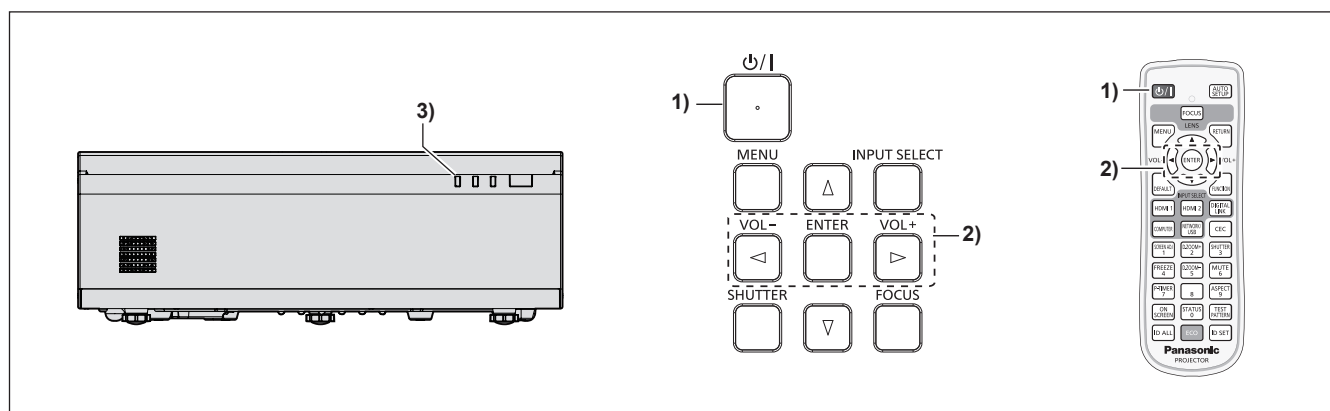

- 1) Πατήστε το πλήκτρο τροφοδοσίας <ϕ/|>.
 - Εμφανίζεται η οθόνη επιβεβαίωσης [POWER OFF].
- 2) Πατήστε ◀▶ για να επιλέξετε [OK], και πατήστε το πλήκτρο <ENTER>. (Ή πατήστε το πλήκτρο τροφοδοσίας <ϕ/|> ξανά.)
 - Η προβολή εικόνας θα σταματήσει, και η ένδειξη τροφοδοσίας <ON(G)/STANDBY(R)> στον προβολέα θα ανάψει με πορτοκαλί χρώμα. (Ο ανεμιστήρας συνεχίζει να λειτουργεί.)
- 3) Περιμένετε μέχρι η ένδειξη τροφοδοσίας <ON(G)/STANDBY(R)> στον προβολέα να ανάψει ή να ξεκινήσει να αναβοσβήνει με κόκκινο χρώμα.
 - Ο προβολέας μεταβαίνει στη λειτουργία αναμονής όταν η ένδειξη τροφοδοσίας <ON(G)/STANDBY(R)> είναι αναμμένη ή αναβοσβήνει με κόκκινο χρώμα.
- 4) Αποσυνδέστε το φως του καλωδίου τροφοδοσίας από την πρίζα.

* Για λεπτομέρειες, βλ. “Οδηγίες χρήσης - Οδηγίες λειτουργιών”.

Κατασκευάστηκε από:

Panasonic Connect Co., Ltd.

4-1-62 Minoshima, Hakata-ku, Fukuoka 812-8531, Ιαπωνία

Εισαγωγέας:

Panasonic Connect Europe GmbH

Hagenauer Strasse 43, 65203 Wiesbaden, Γερμανία

Εξουσιοδοτημένος αντιπρόσωπος στην ΕΕ:

Panasonic Connect Europe GmbH

Panasonic Testing Centre

Winsbergring 15, 22525 Hamburg, Γερμανία

Πόρριψη παλαιών συσκευών και μπαταριών**Μόνο για την Ευρωπαϊκή Ένωση και χώρες με συστήματα ανακύκλωσης**

Το σύμβολο αυτό, πάνω στα προϊόντα, τη συσκευασία ή/και τα συνοδευτικά έγγραφα, υποδηλώνει ότι τα χρησιμοποιημένα ηλεκτρικά και ηλεκτρονικά προϊόντα, καθώς και οι μπαταρίες, δεν πρέπει να απορρίπτονται στα κοινά οικιακά απορρίμματα.

Παρακαλούμε παραδώστε τα παλαιά προϊόντα και τις χρησιμοποιημένες μπαταρίες για διαχείριση, επεξεργασία ή/και ανακύκλωση σύμφωνα με τις νομικές διατάξεις των αρμόδιων αρχών αποκομιδής.

Με την ορθή απόρριψη αυτών των προϊόντων και μπαταριών, συμβάλλετε στην εξοικονόμηση πολύτιμων πόρων και την αποφυγή τυχόν αρνητικών επιπτώσεων στην ανθρώπινη υγεία και το περιβάλλον.

Για περισσότερες πληροφορίες σχετικά με τη συλλογή και την ανακύκλωση, παρακαλούμε απευθυνθείτε στις κατά τόπους υπηρεσίες συγκομιδής απορριμάτων.

Σε περίπτωση αντικανονικής απόρριψης αυτού του προϊόντος ενδεχομένως να επιβληθούν πρόστιμα, ανάλογα με τη νομοθεσία του εκάστοτε κράτους.

**Σημείωση για το σύμβολο μπαταρίας (σύμβολο κάτω):**

ο σύμβολο αυτό μπορεί να απεικονίζεται σε συνδυασμό με ένα χημικό σύμβολο. Αυτό γίνεται ώστε να υπάρχει συμφωνία με τις απαιτήσεις των εκάστοτε οδηγιών, που εκδόθηκαν για το εν λόγω χημικό.

Panasonic Connect Co., Ltd.Web Site : <https://panasonic.net/cns/projector/>

© Panasonic Connect Co., Ltd. 2023

W0423JY0 -PT