

## Istruzioni per l'uso Utilizzo dello schermo

Display LCD con schermo sensibile al tocco  
(per uso commerciale)



# Gentile cliente Panasonic

Benvenuto nella famiglia di clienti Panasonic e Le auguriamo una buona visione grazie alla tecnologia avanzata di questo esclusivo schermo LCD.

Per sfruttare al meglio queste potenzialità, La invitiamo a leggere dapprima questo manuale e a conservarlo per un riferimento futuro.

Inoltre, conservi anche copia della ricevuta di acquisto dello schermo e annoti il Numero di modello e di serie di questo apparecchio nell'apposito spazio riportato nell'ultima pagina di questo manuale.

La invitiamo a visitare il sito web Panasonic

<http://panasonic.net>

## Indice

<b>Informazioni particolari sulla sicurezza</b> .....	<b>3</b>	Modifica dei profili.....	55
<b>Precauzioni relative alla Sicurezza</b> .....	<b>4</b>	<b>Regolazione audio</b> .....	<b>56</b>
<b>Accessori</b> .....	<b>8</b>	Uscita suono SDI.....	56
Accessori forniti .....	8	<b>Menu Approntamento</b> .....	<b>57</b>
Contenuti del CD-ROM .....	8	<b>Impostazione ora attuale / Impostazione</b>	
Pile del telecomando .....	9	<b>TIMER</b> .....	<b>58</b>
Montaggio del supporto penna .....	9	Impostazione ora attuale .....	58
<b>Collegamenti</b> .....	<b>10</b>	Impostazione TIMER.....	58
Collegamento e fissaggio del cavo CA,		<b>Impostazioni Touch Screen</b> .....	<b>59</b>
fissaggio dei cavi .....	10	<b>Impostazioni MULTI PIP</b> .....	<b>60</b>
Collegamento degli altoparlanti .....	11	<b>Salvaschermo (Per la prevenzione della</b>	
Collegamento delle apparecchiature video .....	11	<b>ritenzione di immagine)</b> .....	<b>61</b>
Collegamento VIDEO e COMPONENT / RGB IN... ..	12	Impostazione del tempo per Salvaschermo .....	62
Collegamento HDMI .....	12	<b>Impostazioni Modalità ECO</b> .....	<b>63</b>
Collegamento DVI-D IN .....	13	<b>Personalizzazione delle etichette di ingresso</b> .....	<b>64</b>
Collegamento dei terminali di ingresso PC .....	14	<b>Impostazioni dei tasti funzione</b> .....	<b>65</b>
Come collegare i terminali SERIAL .....	15	<b>Impostazioni visualizzatore memoria</b> .....	<b>66</b>
Connessione PC OUT .....	16	<b>Uscita per monitor</b> .....	<b>66</b>
Collegamento esemplificativo usando il morsetto		<b>Spegnimento per assenza attività</b> .....	<b>67</b>
DIGITAL LINK .....	17	<b>Durata visualiz. menu / Luminosità OSD</b> .....	<b>67</b>
<b>Accensione / Spegnimento</b> .....	<b>18</b>	<b>Lingua OSD</b> .....	<b>67</b>
<b>Selezione del segnale di ingresso</b> .....	<b>20</b>	<b>Impostazione iniziale in base ai segnali di</b>	
<b>Controlli di base</b> .....	<b>21</b>	<b>ingresso</b> .....	<b>68</b>
<b>Comandi ASPECT</b> .....	<b>23</b>	Selezione ingresso componente/RGB .....	68
<b>Zoom digitale</b> .....	<b>24</b>	Selezione YUV/RGB-in.....	68
<b>MULTI PIP</b> .....	<b>25</b>	Menu Segnale .....	69
<b>Funzionamento multitocco</b> .....	<b>26</b>	<b>Regolazione delle opzioni</b> .....	<b>72</b>
<b>Zoom sensibile al tocco</b> .....	<b>29</b>	Weekly Command Timer (Timer di comando	
<b>Funzione visualizzatore memoria</b> .....	<b>30</b>	settimanale).....	75
<b>Utilizzando la lavagna elettronica incorporata</b> ....	<b>37</b>	Audio input select (Selezione ingresso audio) .....	77
<b>Utilizzo del WhiteBoard Software</b> .....	<b>44</b>	Input Search (Ricerca ingresso).....	78
<b>Utilizzo di Miracast(TM)</b> .....	<b>45</b>	RS-232C/LAN Information Timing .....	79
<b>Visualizzazioni di Menu su schermo</b> .....	<b>46</b>	<b>Risoluzione dei problemi</b> .....	<b>80</b>
<b>Regolazione di Pos./Dimen</b> .....	<b>48</b>	Durante l'utilizzo di Miracast.....	82
<b>Regolazioni delle immagini</b> .....	<b>51</b>	<b>Lista delle modalità di aspetto</b> .....	<b>83</b>
Impostazion avanzate .....	52	<b>Segnali di ingresso applicabili</b> .....	<b>84</b>
<b>Profili delle immagini</b> .....	<b>53</b>	<b>Condizione di spedizione</b> .....	<b>85</b>
Salvataggio dei profili .....	54	<b>Lista di comandi di Weekly Command Timer</b> .....	<b>86</b>
Caricamento dei profili.....	55	<b>Specifiche tecniche</b> .....	<b>87</b>

### Nota:

Potrebbe verificarsi la ritenzione di immagine. Se si visualizza un fermo immagine per un lungo periodo di tempo, l'immagine potrebbe rimanere sullo schermo, ma scomparirà dopo un po'.

# Informazioni particolari sulla sicurezza

## AVVERTENZA:

- 1) Per evitare danni che potrebbero causare rischi di incendi o scosse elettriche, non esporre questo apparecchio a gocce o spruzzi.  
**Non appoggiare contenitori con acqua (vasi da fiori, tazze, cosmetici, ecc.) sull'apparecchio. (ripiani sopra inclusi, ecc.)**  
**Non porre sull'apparecchio alcuna fonte di fiamma scoperta, quali candele e simili.**
- 2) Per impedire scosse elettriche, non rimuovere il pannello posteriore. È possibile venire a contatto con parti elettriche molto pericolose. Questa operazione va effettuata soltanto da personale esperto.
- 3) Non rimuovere lo spinotto di terra dalla presa. Questo apparecchio è dotato di una spina di alimentazione con tre piedini, di cui uno per la terra di massa, per garantire una sicurezza adeguata. La spina si adatta soltanto a prese elettriche idonee. Se non si è in grado di inserire questa spina in una presa elettrica, rivolgersi ad un tecnico per evitare di danneggiarla.
- 4) Per prevenire scosse elettriche, assicurarsi che il piedino di messa a terra del cavo di alimentazione in c.a. sia collegato in modo sicuro.

## ATTENZIONE

Questo apparecchio è stato progettato per essere utilizzato in ambienti relativamente esenti da campi elettromagnetici. L'utilizzo di questo apparecchio vicino a sorgenti di forti campi magnetici, o dove disturbi elettrici possono sovrapporsi ai segnali di ingresso, potrebbe essere causa di suono o immagini tremolanti, o essere causa di interferenze quali il rumore. Per evitare la possibilità di danneggiare questo apparecchio, tenerlo lontano da sorgenti di forti campi elettromagnetici.

## Nota:

Potrebbe verificarsi la ritenzione di immagine. Se si visualizza un fermo immagine per un lungo periodo di tempo, l'immagine potrebbe rimanere sullo schermo, ma scomparirà dopo un po'.

## Riconoscimento dei marchi di fabbrica

- VGA è un marchio di fabbrica di International Business Machines Corporation.
- Microsoft®, Windows®, Windows Vista® e Internet Explorer® sono marchi registrati o marchi di Microsoft Corporation negli Stati Uniti e/o in altri paesi.
- Macintosh, Mac, Mac OS, OS X e Safari sono marchi commerciali di Apple Inc. registrati negli USA e in altri paesi.
- SVGA, XGA, SXGA e UXGA sono marchi di fabbrica registrati della Video Electronics Standard Association. Anche in assenza di specifici riconoscimenti dei marchi di fabbrica o di prodotti in ogni parte del manuale, i diritti di questi marchi di fabbrica sono stati interamente rispettati.
- HDMI, il logo HDMI e High-Definition Multimedia Interface sono marchi o marchi registrati di HDMI Licensing LLC negli Stati Uniti e in altri paesi.
- RoomView, Crestron RoomView e Fusion RV sono marchi registrati di Crestron Electronics, Inc. e Crestron Connected è un marchio di Crestron Electronics, Inc.
- Miracast è un marchio commerciale di Wi-Fi Alliance.
- Android è un marchio registrato di Google Inc.
- iPad, iPhone, e iPod touch sono marchi di fabbrica di Apple Inc., registrati negli Stati Uniti e in altri paesi.

# Precauzioni relative alla Sicurezza

## AVVERTENZA

### ■ Approntamento

**Lo schermo LCD è da utilizzare solamente con i seguenti accessori opzionali. L'utilizzo di accessori diversi può causare l'instabilità dello schermo e provocare danni a cose o persone.**

(Tutti gli accessori seguenti sono fabbricati da Panasonic Corporation.)

- Piedistallo ..... TY-ST65P20
- Supporto mobile per lo schermo ..... TY-ST80LF70
- Staffa per sospensione a parete (verticale) ..... TY-WK70PV50
- Scheda dei doppi terminali video BNC ..... TY-FB9BD
- Piastra terminale HD-SDI ..... TY-FB9HD
- Piastra terminale HD-SDI con audio ..... TY-FB10HD
- Piastra terminali HD-SDI Dual Link ..... TY-FB11DHD
- Piastra doppio terminale HDMI ..... TY-FB10HMD
- Morsettiera DVI-D ..... TY-FB11DD
- Digital Interface Box ..... ET-YFB100G

Per l'installazione, rivolgersi esclusivamente a un tecnico qualificato.

Le parti piccole possono comportare pericolo di soffocamento se ingerite inavvertitamente. Tenere le parti piccole lontano dalla portata dei bambini. Gettare tutte le piccole parti e gli altri oggetti non necessari, compresi i materiali della confezione e i sacchetti/fogli di plastica, al fine di evitare che i bambini piccoli ci giochino e corrano il rischio di soffocarsi.

**Non posizionare lo schermo su superfici inclinate o instabili e controllare che non sporga dal bordo della base.**

- Lo schermo potrebbe cadere o rovesciarsi.

**Non appoggiare alcun oggetto sullo schermo.**

- Per evitare danni che possono dar luogo a incendi o a corti circuiti, non rovesciare liquidi sullo schermo né appoggiare oggetti che possano cadere all'interno. Qualora penetrasse qualsiasi oggetto estraneo, contattare il rivenditore locale Panasonic autorizzato.

**Trasportare soltanto in posizione verticale!**

- Il trasporto dell'unità con il suo schermo rivolto in alto o in basso potrebbe danneggiare la circuiteria interna.

**Non ostacolare ventilazione coprendo i fori di ventilazione con degli oggetti quali giornali, tovaglie e tende.**

**Per una ventilazione sufficiente;**

**Lasciare uno spazio di almeno 10 cm sopra, a sinistra e a destra e di almeno 7 cm sul retro; inoltre mantenere uno spazio tra il fondo del display e il piano della superficie.**

**Cautele per l'installazione al muro**

- L'installazione al muro dovrebbe essere eseguita da un professionista. L'installazione non corretta dello schermo potrebbe causare incidenti che portano alla morte o a ferite gravi. Utilizzare gli accessori opzionali specificati.
- Una volta terminato l'utilizzo del display su parete, chiedere a un professionista di rimuoverlo quanto prima.

**Non installare il prodotto in un luogo in cui sia esposto alla luce diretta del sole.**

- Se lo schermo è esposto alla luce diretta del sole, si potrebbe danneggiare il pannello a cristalli liquidi.

### ■ Per un corretto utilizzo dello schermo LCD

Il display è progettato per funzionare a 220 - 240 V in c.a., a 50/60 Hz.

#### **Non coprire le fessure di ventilazione.**

- L'ostruzione delle fessure può provocare il surriscaldamento dello schermo e causare gravi danni.

#### **Non inserire oggetti estranei nello schermo.**

- Non inserire o far cadere oggetti metallici o infiammabili nelle fessure di ventilazione dello schermo, in quanto potrebbero provocare incendi o corti circuiti.

#### **Non rimuovere o modificare la posizione del pannello.**

- All'interno dello schermo sono presenti componenti elettrici ad alto voltaggio che possono causare seri danni. Per operazioni di manutenzione o di riparazione, rivolgersi esclusivamente al rivenditore locale Panasonic autorizzato.

#### **Assicuratevi che ci sia un accesso facile alla spina del cavo di alimentazione.**

**Un componente con costruzione di CLASS I deve essere collegato a una presa di corrente di rete con connessione di messa a terra di protezione.**

#### **Non usare alcun altro cavo di alimentazione diverso da quello fornito con questa unità.**

- Ciò potrebbe causare un incendio o scosse elettriche.

#### **Inserire completamente la spina nella presa elettrica.**

- Se la spina non è inserita completamente, può verificarsi il surriscaldamento delle parti elettriche e dare luogo a incendi. Se la spina o la presa elettrica sono danneggiate, non utilizzarle.

#### **Non toccare il cavo di alimentazione con le mani bagnate.**

- Si può essere colpiti da forti scosse elettriche.

**Non arrecare danni in alcun modo al cavo di alimentazione. Quando si scollega lo schermo, estrarre il cavo reggendolo dalla spina.**

- Non danneggiare il cavo, apportarvi modifiche, posizionare oggetti pesanti al di sopra, esporlo a fonti di calore, attorcigliarlo, piegarlo eccessivamente o tirarlo. Possono verificarsi incendi e gravi danni ai circuiti interni. Se il cavo risultasse danneggiato, farlo riparare dal rivenditore locale Panasonic autorizzato.

#### **Non rimuovere i coperchi e non apportare MAI alcuna modifica al display stesso**

- Non rimuovere il coperchio posteriore poiché in questo modo le parti in tensione risultano accessibili. Non vi sono al suo interno parti riparabili dall'utente. (i componenti ad alta tensione possono causare gravi scosse elettriche)
- Rivolgersi al proprio rivenditore Panasonic per il controllo, la regolazione o la riparazione del display in possesso.

**Mantenere la vite di fissaggio e la rondella del supporto penna fuori dalla portata dei bambini per evitarne l'ingestione.**

**Se non si utilizza lo schermo per lungo tempo, estrarre il cavo dalla presa elettrica.**

**Al fine di prevenire gli incendi, tenere sempre lontano dal televisore le candele e le altre fonti di fiamme libere.**



### ■ Se si verificano problemi durante l'utilizzo

**Se si verifica un problema (ad esempio, l'assenza di immagini o di suoni) o se dallo schermo esce fumo o strani odori, estrarre immediatamente il cavo di alimentazione dalla presa elettrica.**

- Se si continua a utilizzare lo schermo in queste situazioni, è possibile andare incontro a incendi o corti circuiti. Una volta verificata l'interruzione di emissioni di fumo, contattare il rivenditore locale Panasonic autorizzato per le opportune riparazioni. Per queste operazioni, rivolgersi esclusivamente a personale esperto.

**Se all'interno dello schermo penetrano liquidi oppure oggetti estranei, se lo schermo cade o se l'apparato risulta danneggiato, scollegare immediatamente il cavo di alimentazione.**

- Può verificarsi un corto circuito che potrebbe provocare un incendio. Per le riparazioni necessarie, rivolgersi al rivenditore locale Panasonic autorizzato.

### **ATTENZIONE**

#### ■ Per un corretto utilizzo dello schermo LCD

##### **Non appoggiare le mani, il viso o altri oggetti sui fori di ventilazione dello schermo.**

- Dalle fessure di ventilazione esce aria riscaldata e la superficie superiore dello schermo potrebbe essere molto calda. Non avvicinare quindi le mani, il viso o altri oggetti che possono deformarsi al contatto di superfici molto calda.

##### **Accertarsi di aver scollegato tutti i cavi prima di spostare lo schermo.**

- Se lo schermo viene spostato quando sono collegati ancora dei cavi, questi ultimi possono essere danneggiati e provocare corti circuiti.

##### **Prima di effettuare qualsiasi operazione di pulizia, scollegare il cavo di alimentazione dalla presa in via cautelativa.**

- In caso contrario, possono verificarsi corti circuiti o si può essere colpiti da scosse elettriche.

##### **Pulire regolarmente il cavo di alimentazione per impedire l'accumulo di polvere.**

- L'accumulo di polvere sul cavo e l'umidità risultante possono danneggiare l'isolamento e quindi provocare gravi danni. Estrarre il cavo dalla presa elettrica e pulirlo con un panno asciutto.

##### **Non bruciare o rompere le batterie.**

- Le batterie non devono essere esposte a calore eccessivo (raggi diretti del sole, fuoco, ecc.).

## Pulizia e manutenzione

##### **Il pannello anteriore dello schermo è stato trattato con un processo particolare. Pulire delicatamente la superficie del pannello utilizzando soltanto un panno per pulizie morbido o privo di peluria.**

- Se la superficie è particolarmente sporca, pulirla con un panno morbido senza filacce che è stato immerso in acqua pura o acqua in cui un detersivo neutro è stato diluito 100 volte, e usare poi un panno asciutto dello stesso tipo finché la superficie è asciutta.
- Non grattare o graffiare la superficie del pannello con le unghie o con altri utensili, perché in questo modo potrebbe essere rovinata. Inoltre, evitare il contatto con sostanze volatili, come ad esempio insetticidi, solventi e diluenti, che possono danneggiare la qualità dello schermo.

##### **Se il telaio esterno è sporco, pulirlo con un panno morbido e asciutto.**

- Se il telaio risulta particolarmente sporco, pulirlo con un panno inumidito e strizzato con acqua e detergente neutro. Utilizzare, quindi, un panno asciutto per asciugare il telaio.
- Prestare attenzione affinché la superficie dello schermo non venga in contatto con alcun detergente. Se all'interno dell'unità dovessero cadere gocce di acqua, possono verificarsi problemi di funzionamento.
- Evitare il contatto con sostanze volatili, come ad esempio insetticidi, solventi e diluenti, che possono danneggiare e scrostare la superficie del telaio. Inoltre, non esporlo al contatto per lunghi periodi con articoli di gomma o PVC.

##### **Rimuovere la sporcizia dall'elemento di trasmissione della luce infrarossa utilizzando un panno morbido.**

- Rimuovere una volta al giorno la sporcizia dall'elemento di trasmissione della luce infrarossa utilizzando un panno morbido.  
Se il problema di funzionamento è dovuto alla sporcizia sull'elemento di trasmissione della luce infrarossa, è sufficiente rimuoverlo gentilmente per ripristinarne le prestazioni.  
Se la sporcizia è appiccicosa, eliminarla con un panno strizzato e imbevuto di detergente neutro diluito con acqua e successivamente asciugare l'elemento con un panno asciutto.

##### **Utilizzo di un panno impregnato con prodotti chimici**

- Non utilizzare un panno impregnato con prodotti chimici per pulire la superficie del pannello.
- Attenersi alle istruzioni del panno impregnato con prodotti chimici per l'utilizzo sul telaio.

##### **Chiedere al proprio rivenditore di pulire l'interno almeno una volta l'anno.**

- L'accumulo di polvere all'interno potrebbe interferire con il fascio a raggi infrarossi nel rilevamento di operazioni a tocco e causare prestazioni scadenti. Chiedere al proprio rivenditore di pulire l'interno almeno una volta l'anno.

### Pannello sensibile al tocco

Osservare attentamente le seguenti istruzioni poiché il display è dotato di pannello ottico sensibile al tocco.

**Non esporre il display alla luce solare diretta o a una sorgente luminosa intensa durante l'utilizzo.**

- In caso contrario, possono verificarsi problemi di funzionamento dal momento che il pannello ottico sensibile al tocco utilizza raggi infrarossi.

**Dopo aver acceso il display, non toccare l'elemento di trasmissione della luce infrarossa e lo schermo fino alla visualizzazione dell'immagine.**

- In caso contrario, l'elemento toccato può essere rilevato come difettoso e causare il funzionamento anomalo. In questo caso, spegnere il display e accenderlo successivamente.



**Usare sempre un dito o la stilo in dotazione per utilizzare il pannello sensibile al tocco. Non usare estremità dure o appuntite quali unghie, penne a sfera e matite.**

**Durante l'utilizzo di altri dispositivi a infrarossi, mantenere a distanza per prevenirne il funzionamento scorretto.**

# Accessori

## Accessori forniti

### Accertarsi di disporre degli accessori e degli oggetti indicati

Istruzioni per l'uso

CD-ROM software × 1

Telecomando  
N2QAYB000691

Pile per il telecomando  
(formato R6 (UM3) × 2)

Morsetto × 1  
TMME289

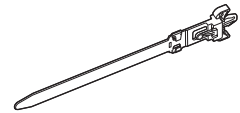
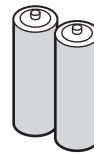
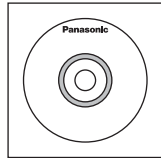
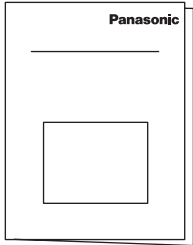

Penna × 4

Gomma × 1

Supporto penna × 1  
(vedere a pag. 9)

Vite × 2  
(vedere a pag. 9)

Rondella × 2  
(vedere a pag. 9)

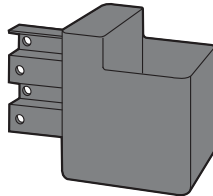
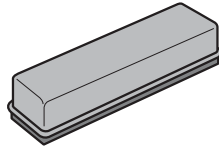
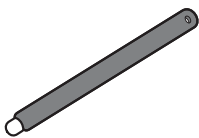

Cavo USB × 1

Nucleo in ferrite × 2  
J0KG00000014

Utilizzare i nuclei in ferrite  
per rispettare la conformità  
con lo standard EMC.  
(vedere a pag. 13)

Raccordo per cavi × 2  
TMM17499

Cavo di alimentazione

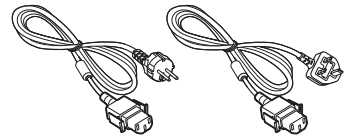
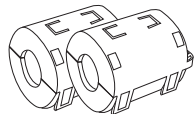

### Attenzione

Conservare i pezzi piccoli in modo appropriato e tenerli lontani dai bambini.

## Contenuti del CD-ROM

I seguenti contenuti sono inclusi nel CD-ROM in dotazione.

<b>Istruzioni (PDF)</b>	Istruzioni per l'uso, Utilizzo del display	
	Istruzioni per l'uso, Utilizzo della rete	
	Istruzioni per l'uso, Wireless Manager ME	
	Licenze software	GNU GENERAL PUBLIC LICENSE GNU LESSER GENERAL PUBLIC LICENSE
<b>Software</b>	WhiteBoard Software (Windows)	Consente di utilizzare il display come lavagna elettronica. È possibile eseguire il software direttamente dalla memoria esterna senza installarlo nel proprio computer. (vedere a pag. 44)
	Wireless Manager ME (Windows/Mac)	Consente di inviare l'immagine sullo schermo del computer in modalità wireless o tramite LAN cablata. Commutare l'ingresso a PanasonicAPPLICATION prima dell'uso. Per ulteriori dettagli, consultare il manuale di istruzioni di Wireless Manager ME.



## Pile del telecomando

Sono necessarie due pile R6.

1. Tirare il gancio per aprire il coperchio delle pile.
2. Inserire le pile – osservare la polarità corretta (+ e -).
3. Rimettere a posto il coperchio.

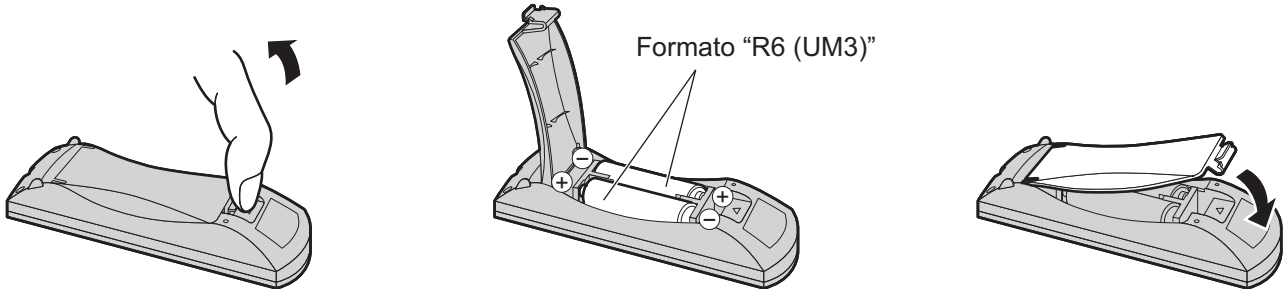

### Consiglio utile:

Se si usa molto il telecomando, sostituire le pile vecchie con pile nuove di tipo alcalino.

### ⚠ Precauzioni per l'uso delle pile

Un'installazione incorretta può essere causa di perdita di liquido e corrosione che potrebbe danneggiare il telecomando. Smaltire le batterie in un modo che rispetti l'ambiente.

#### Osservare le precauzioni seguenti:

1. Le pile vanno sempre sostituite tutte e due assieme. Sostituire le pile vecchie con pile nuove.
2. Non usare una pila nuova insieme a una pila vecchia.
3. Non usare assieme pile di tipo diverso (esempio: "Zinco-carbonio" e "Alcalina").
4. Non provare a caricare, cortocircuitare, smontare, surriscaldare o bruciare pile consumate.
5. La sostituzione delle batterie è necessaria quando il funzionamento del telecomando diventa discontinuo o non riesce a comandare lo schermo.
6. Non bruciare o rompere le batterie.
7. Le batterie non devono essere esposte a calore eccessivo (raggi diretti del sole, fuoco, ecc.).

## Montaggio del supporto penna

Il supporto penna in dotazione può essere montato in una delle nove posizioni sulla parte posteriore del display.

1 Rimuovere una vite dal coperchio posteriore.

4 Montare il supporto penna utilizzando la vite in dotazione.

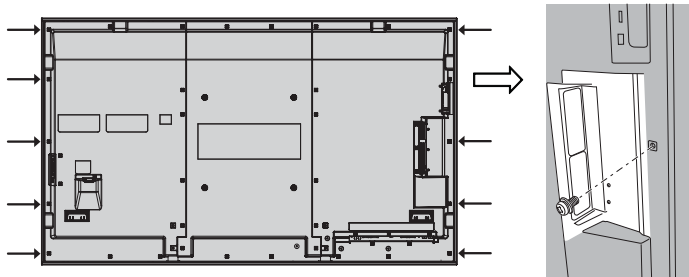

2 Rimuovere la pellicola protettiva dalla rondella in dotazione.

3 Applicare la rondella a un foro della vite per il supporto penna.

È possibile utilizzare uno qualsiasi dei fori A-D per fissare il supporto penna.

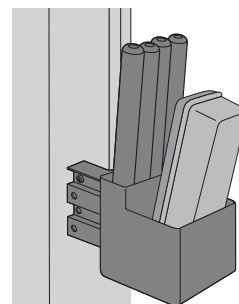
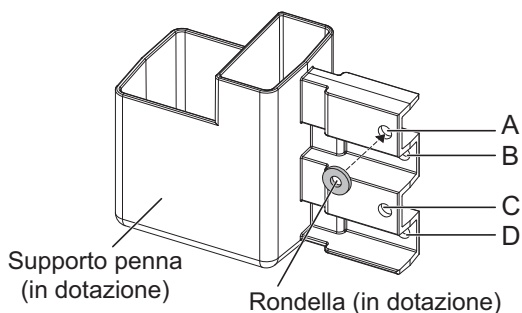
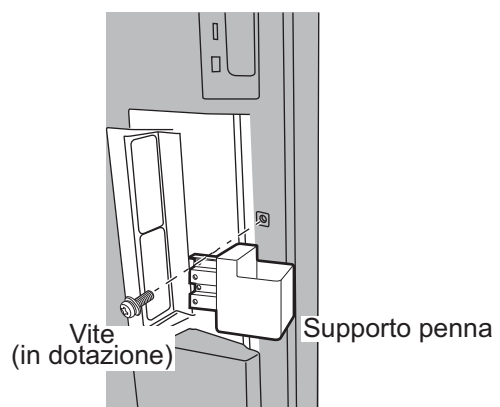

Il supporto penna può contenere quattro penne e una gomma.

# Collegamenti

## Collegamento e fissaggio del cavo CA, fissaggio dei cavi

### Fissaggio del cavo di alimentazione a corrente alternata

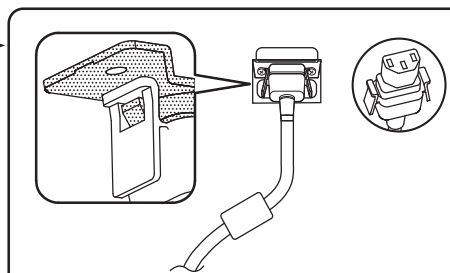
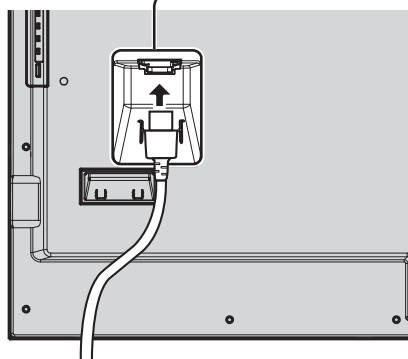

#### Inserire il cavo CA nel display.

Inserire il cavo CA fino a bloccarlo.

#### Nota:

Accertarsi che il cavo di alimentazione sia bloccato ad entrambi i lati destro e sinistro.

#### Sfilare il cavo CA

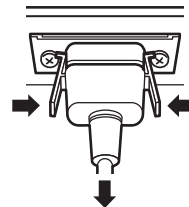

Sfilare il cavo CA premendo sui due bottoni.

#### Nota:

Quando si stacca il cavo di alimentazione, staccare sempre per prima la spina del cavo dalla presa di corrente.

### Utilizzo del morsetto

Fissare i cavi con il morsetto.

#### Nota:

Con questa unità viene fornito un morsetto. Nel caso in cui sia necessario fissare i cavi in tre posizioni, acquistare altri morsetti.

Nel caso in cui sia necessario, acquistare altri morsetti dal proprio rivenditore. (Disponibili dal servizio clienti)

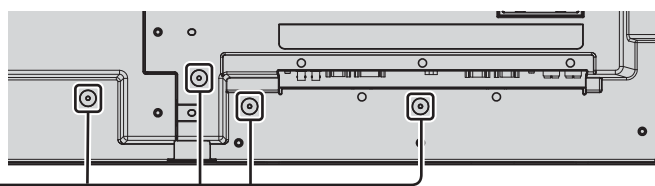

#### 1 Attaccare il morsetto

Inserire il morsetto in un foro.

foro

#### Per rimuovere dallo schermo:

fermagli

① Spingere entrambi i fermagli laterali

#### 2 Avvolgere i cavi

ganci

① Mettere la punta nei ganci

#### Per allentare:

bottone

① Spingere bottone il bottone

## Collegamento degli altoparlanti

Utilizzare un altoparlante da 8 Ω/10 W.

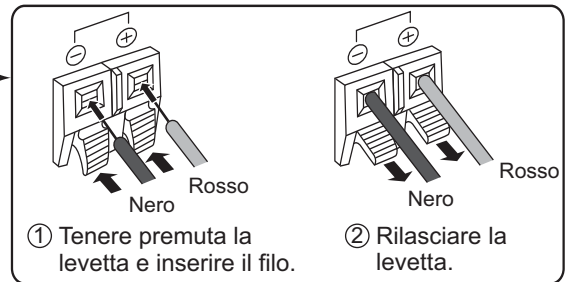
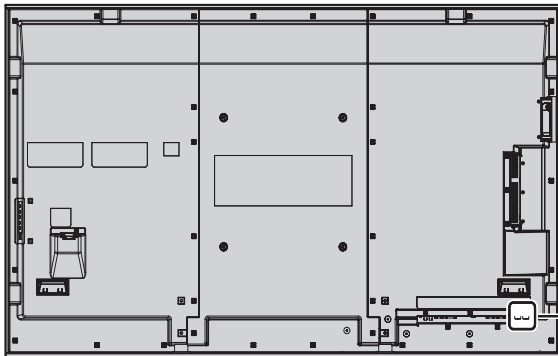

## Collegamento delle apparecchiature video

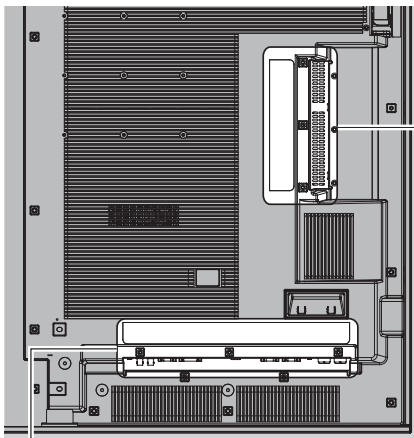

**SLOT:** Slot per l'inserimento della scheda dei terminali (accessori opzionali) (vedere a pag. 4)

**Nota:**

Lo slot del lato superiore è per schede dei terminali a 2 slot. Le schede dei terminali a 1 slot non funzionano se inserite nello slot del lato superiore.

**AV IN (VIDEO):** Terminale di ingresso video composito (vedere a pag. 12)

**COMPONENT/RGB IN:** Terminale di ingresso video componente/RGB (vedere a pag. 12)

**AUDIO 1 IN:**  
Terminale di ingresso audio condiviso con VIDEO e COMPONENT/RGB IN. (vedere a pag. 12)

**AV IN (HDMI 1, HDMI 2):** Terminale di ingresso HDMI (vedere a pag. 12)  
Consente di collegare apparecchiature video quali videoregistratori o lettori DVD.

**SERIAL:**  
Terminale di controllo seriale. Controllare il display collegandolo al PC. (vedere a pag. 15)

**PC OUT:**  
Terminale Uscita per monitor. I segnali video riprodotti sul display sono trasmessi a un monitor secondario come segnali video PC. (vedere a pag. 16).

**AUDIO 2 IN:**  
Terminale di ingresso audio condiviso con DVI-D IN e PC IN (vedere pagine 13, 14).

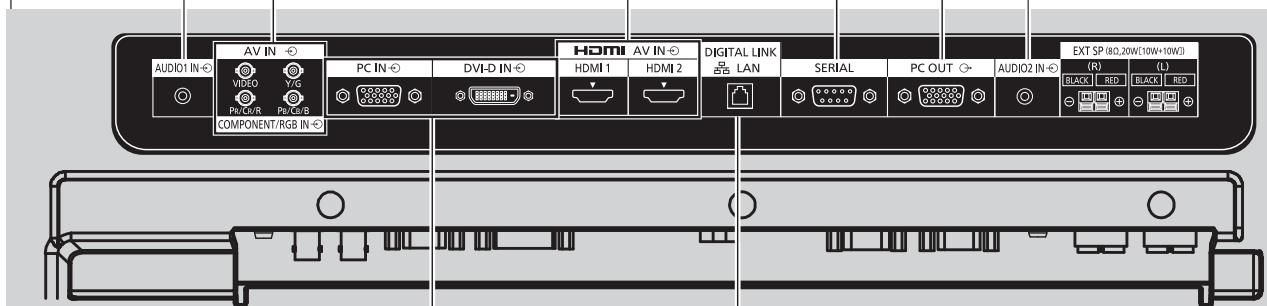

**PC IN:** Terminale di ingresso PC  
Consente di collegare il terminale video del PC o apparecchiature con uscita Y, PB(CB) e PR(CR) (vedere a pag. 14).  
**DVI-D IN:** Terminale di ingresso DVI-D (vedere a pag. 13)

**LAN, DIGITAL LINK\***  
Collegare a una rete il morsetto di ingresso DIGITAL LINK per controllare lo schermo. Altrimenti, collegare a un dispositivo che invia segnali video e audio al morsetto DIGITAL LINK (vedere a pag. 17).

\* DIGITAL LINK è una tecnologia che consente la trasmissione di segnali, come video e audio, utilizzando cavi bipolari. Per dettagli, vedere "Istruzioni per l'uso, Utilizzo della rete".

## Collegamento VIDEO e COMPONENT / RGB IN

**Nota:**

Le apparecchiature aggiuntive, i cavi e le spine adattatrici mostrati non vengono forniti con questo apparecchio.

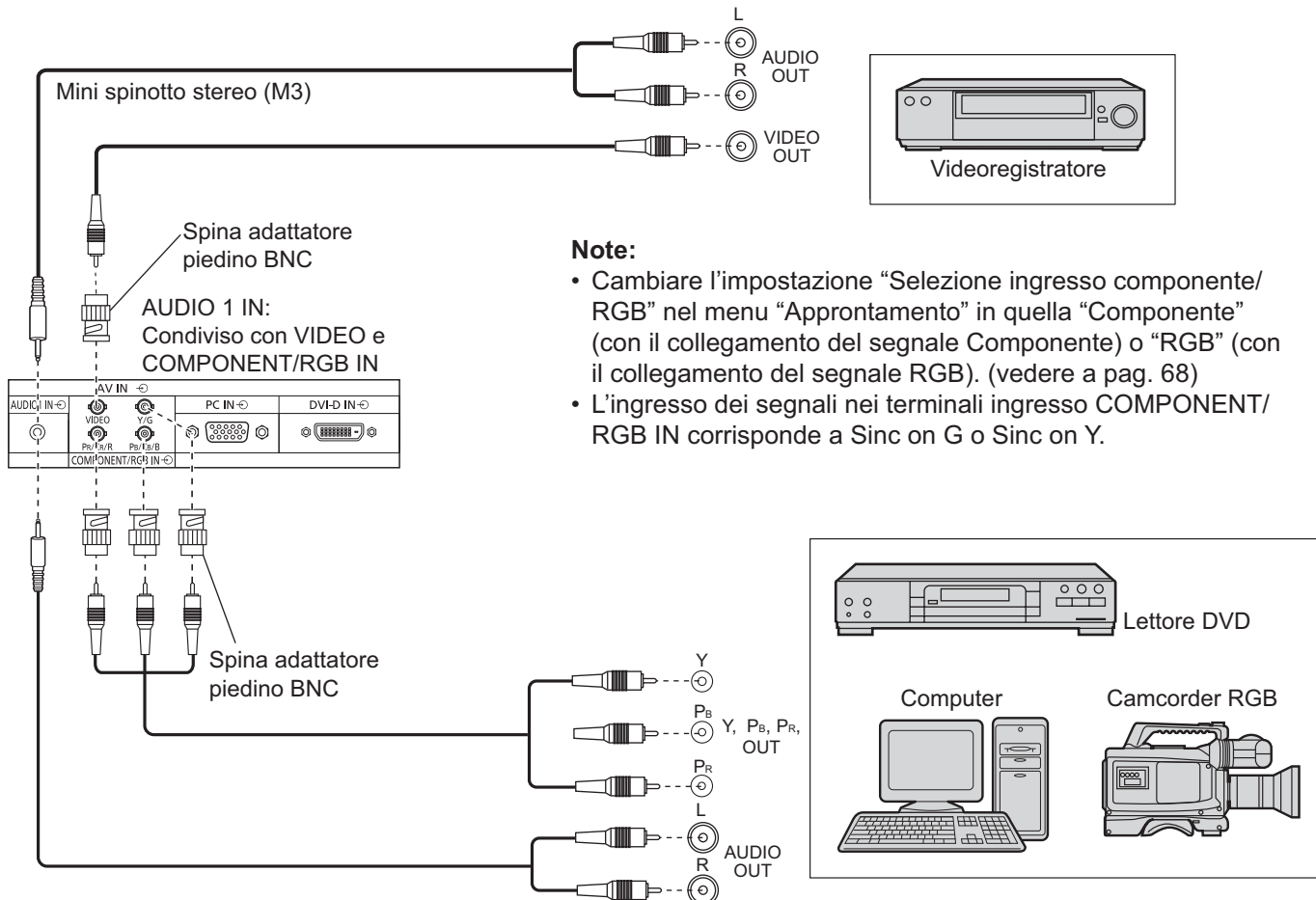

## Collegamento HDMI

[Assegnazioni pin e nomi dei segnali]

No. piedino	Nome del segnale	No. piedino	Nome del segnale
①	Dati T.M.D.S. 2+	⑪	Schermo orologio T.M.D.S.
②	Dati T.M.D.S. 2 schermato	⑫	Orologio - T.M.D.S.
③	Dati T.M.D.S. 2-	⑬	CEC
④	Dati T.M.D.S. 1+	⑭	Riservato (N.C. sul dispositivo)
⑤	Dati T.M.D.S. 1 schermato	⑮	SCL
⑥	Dati T.M.D.S. 1-	⑯	SDA
⑦	Dati T.M.D.S. 0+	⑰	DDC/CEC Terra
⑧	Dati T.M.D.S. 0 schermato	⑱	+5V Power
⑨	Dati T.M.D.S. 0-		Rilevamento "Hot plug"
⑩	Orologio + T.M.D.S.		

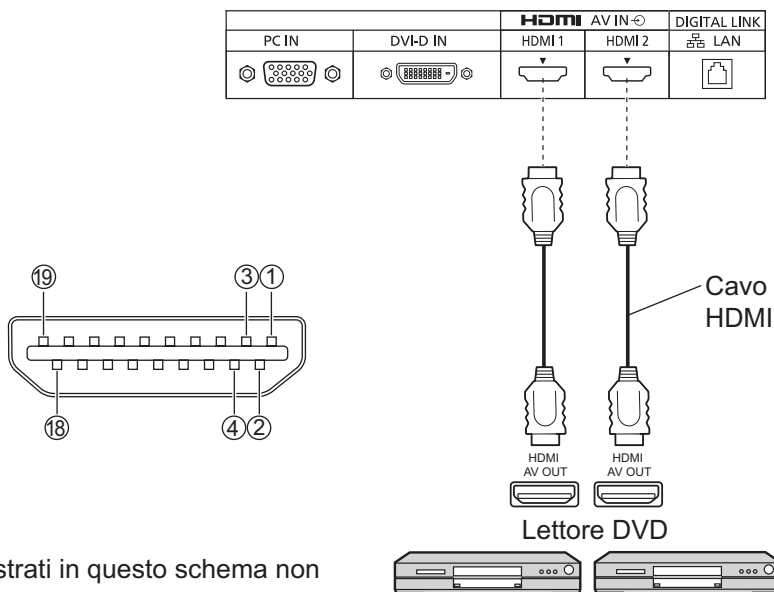

# Collegamento DVI-D IN

PC con uscita video DVI-D

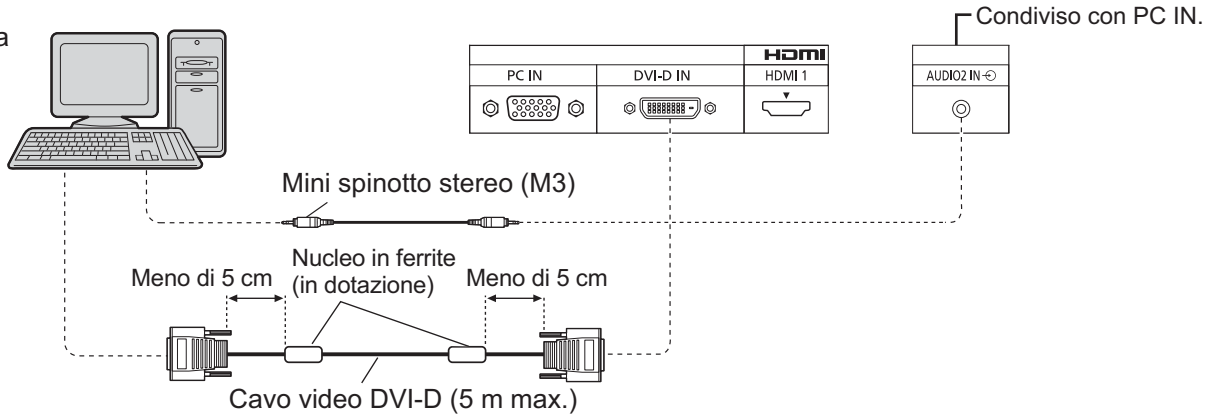

## Installazione del nucleo in ferrite

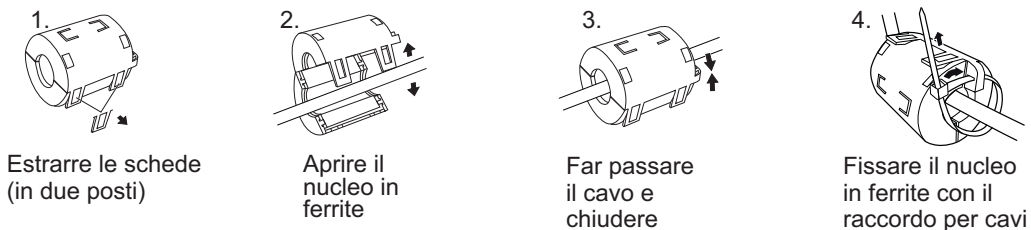

## Disposizione dei piedini del connettore di ingresso DVI-D

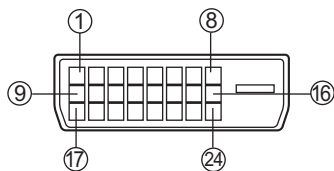

Veduta porta di collegamento

No. piedino	Nome del segnale	No. piedino	Nome del segnale
①	Dati T.M.D.S. 2-	⑬	_____
②	Dati T.M.D.S. 2+	⑭	+5 V, CC
③	Dati T.M.D.S. 2 schermato	⑮	Terra
④	_____	⑯	Rilevamento "Hot plug"
⑤	_____	⑰	Dati T.M.D.S. 0-
⑥	Orologio DDC	⑱	Dati T.M.D.S. 0+
⑦	Dati DDC	⑲	Dati T.M.D.S. 0 schermato
⑧	_____	⑳	_____
⑨	Dati T.M.D.S. 1-	㉑	_____
⑩	Dati T.M.D.S. 1+	㉒	Schermo orologio T.M.D.S.
⑪	Dati T.M.D.S. 1 schermato	㉓	Orologio + T.M.D.S.
⑫	_____	㉔	Orologio - T.M.D.S.

### Note:

- Le apparecchiature aggiuntive, i cavi e le spine adattatrici mostrati non vengono forniti con questo apparecchio.
- Usare il cavo DVI-D conforme allo standard DVI. Le immagini potrebbero deteriorarsi a seconda della lunghezza e della qualità del cavo.

# Collegamento dei terminali di ingresso PC

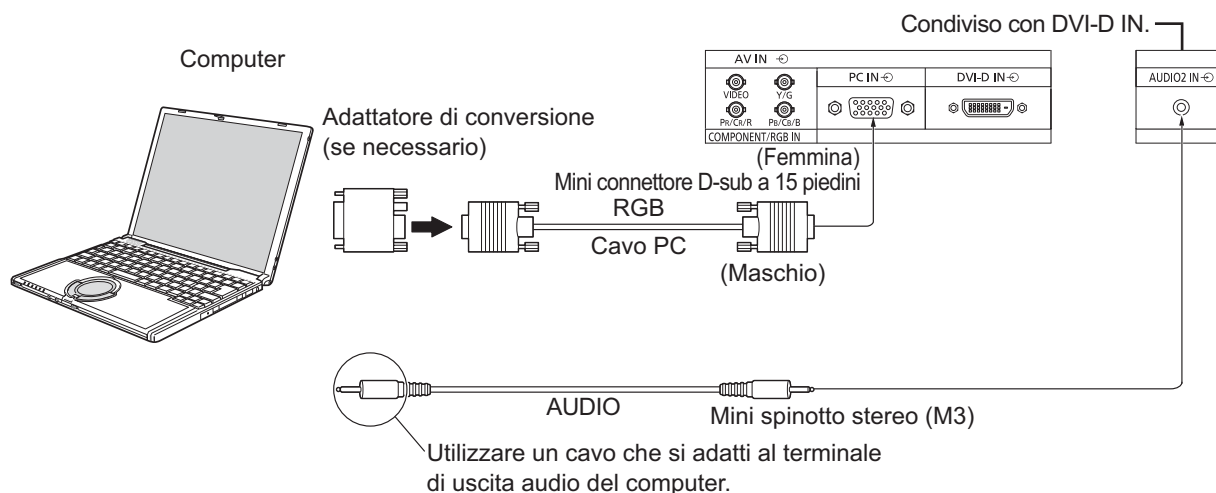

**Note:**

- Riguardo ai tipici segnali di ingresso PC descritti nella lista dei segnali di ingresso compatibili (vedere a pag. 84), i valori di regolazione come quelli per le posizioni e le dimensioni standard delle immagini sono già stati memorizzati in questa unità. Si possono aggiungere fino a otto tipi di segnali di ingresso PC non inclusi nella lista.
- I segnali di ingresso emessi dal computer e compatibili con lo schermo sono quelli con frequenza di scansione orizzontale compresa tra i 15 e i 110 kHz e con frequenza di scansione verticale compresa tra 48 e 120 Hz. (Tuttavia, i segnali eccedenti 1.200 linee non verranno visualizzati in modo appropriato.)
- La risoluzione del display è di un massimo di 1.440 × 1.080 punti quando la modalità di aspetto è impostata a "4:3", e di 1.920 × 1.080 punti quando la modalità di aspetto è impostata a "16:9". Se la risoluzione del display supera questi massimi, la visualizzazione dei dettagli fini con sufficiente chiarezza potrebbe non essere possibile.
- I terminali di ingresso dei PC sono compatibili con le prese DDC2B. Se il computer da collegare non è compatibile con questo standard, è necessario modificare le impostazioni del computer al momento del collegamento.
- Alcuni modelli di PC non possono essere collegati a questo tipo di schermo.
- Non è richiesto l'utilizzo di un adattatore per computer con mini terminali D-sub a 15 piedini compatibili DOS/V.
- Il computer illustrato in figura ha solo uno scopo esemplificativo.
- Le apparecchiature aggiuntive e i cavi mostrati in questo schema non sono in dotazione a quest'apparecchio.
- Non impostare frequenze di scansione orizzontale e verticale, relative a segnali PC, a livelli superiori o inferiori all'intervallo di frequenza specificata.
- L'ingresso componente è possibile con i pin 1, 2 e 3 del miniconnettore 15P D-sub.
- Cambiare l'impostazione "Selezione ingresso componente/RGB" nel menu "Approntamento" in quella "Componente" (con il collegamento Componente) o "RGB" (con il collegamento del segnale RGB). (vedere a pag. 68)

**Nomi dei segnali per il mini connettore D-sub a 15 piedini**

No. piedino	Segnale	No. piedino	Segnale	No. piedino	Segnale
①	R (P <sub>R</sub> /C <sub>R</sub> )	⑥	GND (Terra)	⑪	NC (non collegato)
②	G (Y)	⑦	GND (Terra)	⑫	SDA
③	B (P <sub>B</sub> /C <sub>B</sub> )	⑧	GND (Terra)	⑬	HD/SYNC
④	NC (non collegato)	⑨	C.C. +5 V	⑭	VD
⑤	GND (Terra)	⑩	GND (Terra)	⑮	SCL

Disposizione dei piedini per il terminale di ingresso PC

# Come collegare i terminali SERIAL

Il morsetto SERIAL è utilizzato quando il controllo dello schermo è gestito tramite un computer.

**Nota:** Per utilizzare il controllo seriale per questa unità, impostare “Impostazione rete” nel menu “Impostazione rete” su “RS-232C”. (fare riferimento a “Istruzioni per l’uso, Utilizzo della rete”)

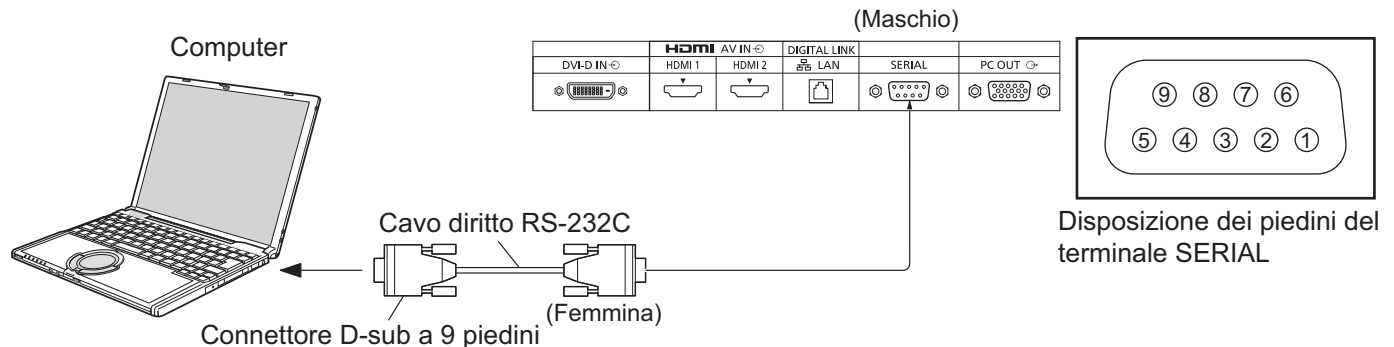

**Note:**

- Per collegare il computer allo schermo, usare il cavo dritto RS-232C.
- I computer mostrati in figura sono solo a scopo illustrativo.
- Le apparecchiature aggiuntive e i cavi mostrati in questo schema non sono in dotazione a quest’apparecchio.

Il morsetto SERIAL è conforme alle specifiche per le interfacce RS-232C, quindi il controllo dello schermo può essere gestito da un computer collegato tramite questo morsetto.

Il computer richiede un programma che consente di inviare e ricevere dati di controllo compatibili con le specifiche riportate di seguito. Per creare il programma, utilizzare un’applicazione per PC, come ad esempio un’applicazione per linguaggi di programmazione. Per i dettagli, consultare la documentazione relativa all’applicazione software.

**Parametri di comunicazione**

Livello di segnale	Conforme all’RS-232C
Metodo di sincronizzazione	Asincrono
Velocità in baud	9600 bps
Parità	Nessuna
Lunghezza caratteri	8 bits
Bit di arresto	1 bit
Controllo di flusso	Nessuna

**Formato base dei dati di controllo**

La trasmissione dei dati di controllo dal computer ha inizio rispettivamente con un segnale STX, seguito dal comando, dai parametri e infine dal segnale ETX. Se non vengono utilizzati parametri, non è necessario inviare il segnale relativo ai parametri.

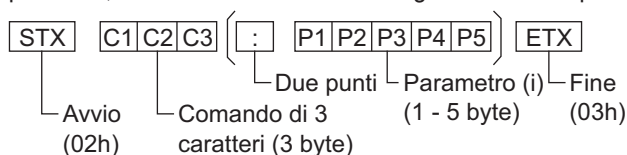

**Note:**

- Quando bisogna trasmettere più comandi, aspettare prima la risposta al primo comando da quest’unità e poi mandare un comando successivo.
- Se per errore si invia un comando non corretto, l’unità rimanda al computer il comando “ER401”.
- S1A e S1B dell’IMS di comando sono disponibili soltanto quando si è collegata una scheda terminali di doppio ingresso.
- Rivolgersi al rivenditore Panasonic di zona per istruzioni dettagliate sull’uso dei comandi.

**Nomi dei segnali per il connettore D-sub 9P**

No. piedino	Dettagli
②	R X D
③	T X D
⑤	GND
④ • ⑥	Non uso
⑦ ⑧	(Cortocircuitato in questa unità)
① • ⑨	NC

Questi nomi dei segnali sono quelli delle specifiche del computer.

**Comando**

Comando	Parametro	Dettagli sui controlli
PON	Nessuno	Acceso
POF	Nessuno	Spento
AVL	**	Volume 00 - 63
AMT	0	Diminuzione volume
	1	Suono muto
IMS	Nessuno	Selezione ingresso (selezione vicendevole)
	SL1	Ingresso SLOT (SLOT INPUT)
	S1A	Ingresso SLOT (SLOT INPUT A)
	S1B	Ingresso SLOT (SLOT INPUT B)
	VD1	Ingresso VIDEO (VIDEO)
	YP1	Ingresso COMPONENT/RGB IN (COMPONENT)
	HM1	Ingresso HDMI 1 (HDMI1)
	HM2	Ingresso HDMI 2 (HDMI2)
	DV1	Ingresso DVI-D IN (DVI)
	PC1	Ingresso PC IN (PC)
	DL1	Ingresso DIGITAL LINK (DIGITAL LINK)
MG1	Ingresso Miracast (Miracast(TM))	
MV1	Ingresso visualizzatore memoria (MEMORY VIEWER)	
WB1	Ingresso WhiteBoard (WHITEBOARD)	

Quando è spento, questo schermo risponde solo al comando di accensione (PON).

## Connessione PC OUT

L'immagine riprodotta sul display, compreso l'ingresso immagine proveniente dall'apparecchio video e i contenuti disegnati sulla lavagna elettronica possono essere visualizzati su un altro monitor secondario.

**Per utilizzare la funzione, impostare "Uscita per monitor" su "On" in "Approntamento".** (vedere a pag. 66)

**Nota:** l'impostazione su "On" adatterà i valori del menu "Immagine" a i valori standard.

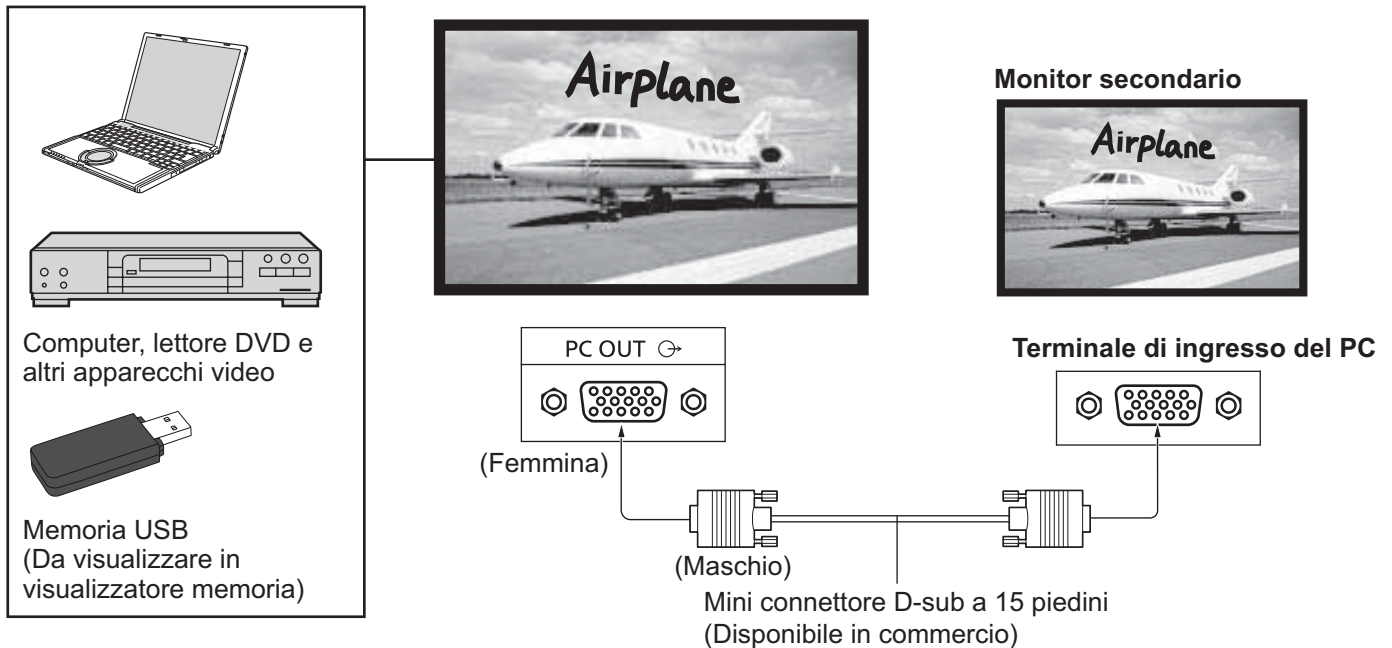

### Segnali di ingresso e immagini disegnate che possono essere trasmessi

Segnale di ingresso/Immagine disegnata	Segnale di uscita
Segnale di ingresso HDMI (HDMI 1, HDMI 2) HDCP (protezione anticopia) non supportato	1.920 x 1.080 @ 50 Hz o 1.920 x 1.080 @ 60 Hz
Segnale di ingresso DVI (DVI-D IN) HDCP (protezione anticopia) non supportato	1.920 x 1.080 @ 50 Hz o 1.920 x 1.080 @ 60 Hz
Segnale di ingresso PC (PC IN) Quando "Selezione ingresso componente/ RGB" è impostato su "RGB"	1.920 x 1.080 @ 50 Hz o 1.920 x 1.080 @ 60 Hz
Schermo lavagna elettronica	1.920 x 1.080 @ 60 Hz
Schermo visualizzatore memoria (MEMORY VIEWER)	1.920 x 1.080 @ 60 Hz

#### Note:

- Il rapporto di aspetto del segnale trasmesso viene modificato per consentirne la visualizzazione sullo schermo.
- I seguenti segnali di ingresso non possono essere trasmessi.  
Ingresso componente (COMPONENT/RGB IN)  
Ingresso video composito (VIDEO)  
Immagine Miracast (Miracast(TM))  
Wireless Manager (Panasonic APPLICATION)

### Configurazione piedino e nomi segnali del terminale uscita per monitor (Mini D-sub a 15 piedini)

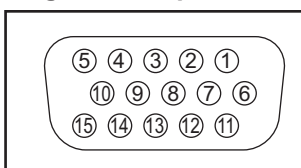

N. piedino	Nome segnale	N. piedino	Nome segnale	N. piedino	Nome segnale
①	R	⑥	GND (Terra)	⑪	NC (non collegato)
②	G	⑦	GND (Terra)	⑫	NC (non collegato)
③	B	⑧	GND (Terra)	⑬	HD
④	NC (non collegato)	⑨	+5 Vcc	⑭	VD
⑤	GND (Terra)	⑩	GND (Terra)	⑮	NC (non collegato)



## Collegamento esemplificativo usando il morsetto DIGITAL LINK

Un trasmettitore con cavo bipolare come Digital Interface Box di Panasonic (ET-YFB100G) usa cavi bipolari per trasmettere i segnali audio e video in ingresso, questi segnali digitali possono quindi essere inviati allo schermo attraverso il morsetto DIGITAL LINK.

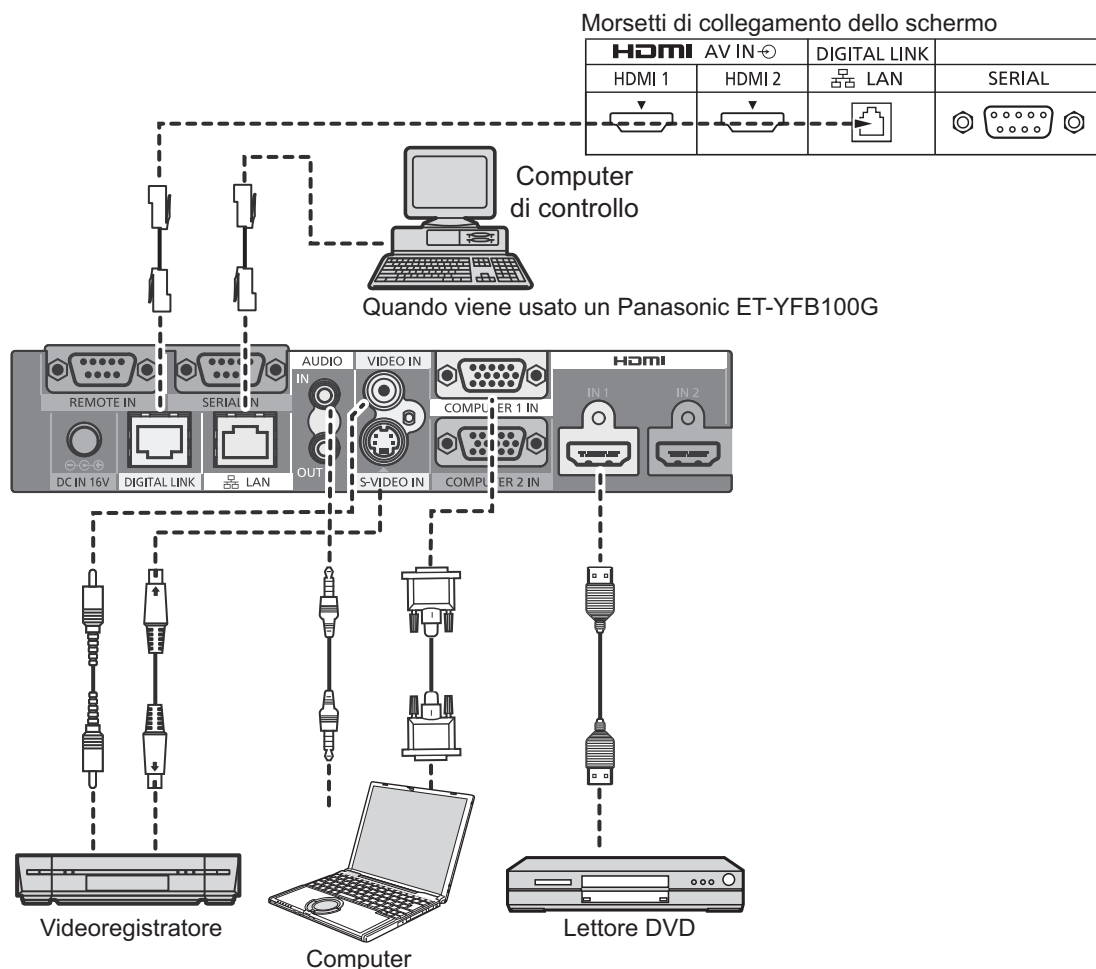

**Nota:**

Quando si usa DIGITAL LINK per il collegamento, accertarsi di configurare ciascuna delle voci di "Impostazione rete". Per le precauzioni relative a impostazione e collegamento della DIGITAL LINK, consultare "Istruzioni per l'uso, Utilizzo della rete".

# Accensione / Spegnimento

Collegamento dello spinotto del cavo in c.a. allo schermo.

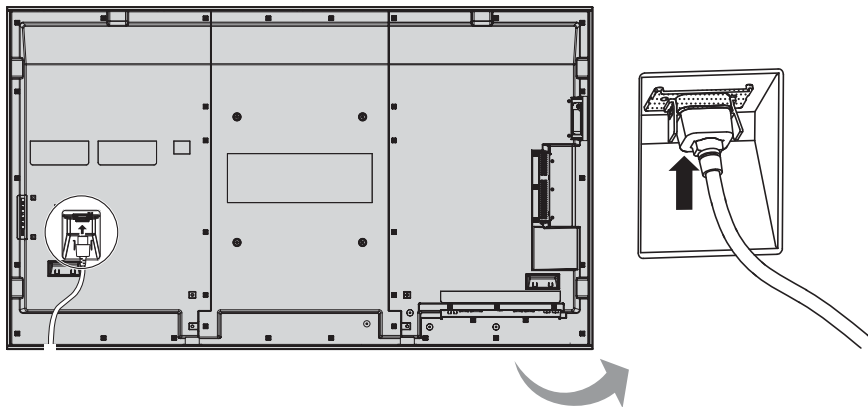

Collegamento alla presa a muro della rete elettrica

## Note:

- La configurazione della spina del cavo di alimentazione elettrica varia da paese a paese. Il tipo di spina mostrato a destra potrebbe quindi non coincidere con quello adatto al paese dove l'apparecchio viene usato.
- Quando si stacca il cavo di alimentazione, staccare sempre per prima la spina del cavo dalla presa di corrente.

Per l'accensione, premere l'interruttore di alimentazione che si trova sullo Schermo.

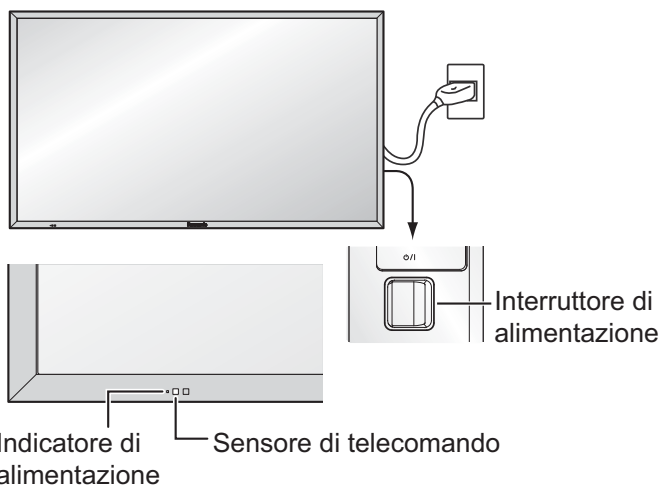

Indicatore di alimentazione: Luce verde

## [Avvio dello schermo sensibile al tocco e della rete]

L'avvio dello schermo sensibile al tocco e della rete a seguito dell'accensione richiede tempo. Durante tale intervallo, "Impostazioni schermo sensibile al tocco" e "Impostazione rete" nel menu "Approntamento" vengono disattivati e non è possibile impostarli.

POWER



Premere il tasto di alimentazione , sul telecomando, per disattivare lo Schermo (condizione di attesa, o standby).

Indicatore di alimentazione: Luce rossa (standby)

Premere il tasto di alimentazione , sul telecomando, per attivare lo Schermo.

Indicatore di alimentazione: Luce verde

Disattivare lo schermo premendo l'interruttore  /  sull'unità, quando lo schermo è acceso o in modalità Attesa.

## Nota:

Nel corso dell'uso della funzione di gestione dell'alimentazione, ad apparecchio spento la spia dell'accensione si illumina in arancione.

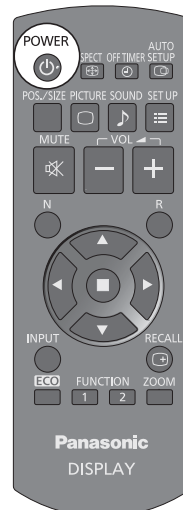

## Quando si accende l'unità per la prima volta

Quando si accende l'unità per la prima volta, viene visualizzata la schermata seguente. Utilizzare il telecomando per effettuare le impostazioni. La pressione dei pulsanti sull'apparecchio principale o l'uso del funzionamento a tocco non avranno alcun effetto.

### Lingua OSD

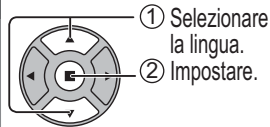

### Impostazione ora attuale

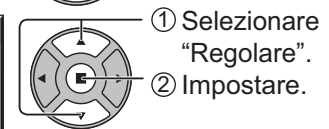
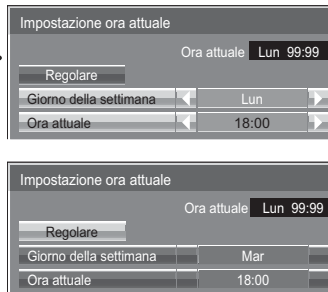

### Note:

- Una volta impostate le opzioni, le schermate non vengono visualizzate quando si accende l'unità la volta seguente.
- Dopo l'impostazione, le opzioni possono essere cambiate nei menu seguenti.  
Lingua OSD (vedere a pag. 67)  
Impostazione ora attuale (vedere a pag. 58)

### Power ON message

Quando si accende l'unità, potrebbe essere visualizzato il seguente messaggio:

### Schermata di avvio WhiteBoard

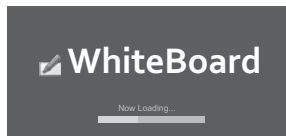

Quando viene acceso con l'interruttore di ingresso della WHITEBOARD, la lavagna elettronica integrata si avvia.

### Visualizzazione di stato della connessione dello schermo sensibile al tocco

Quando non collegato a un computer tramite USB



È possibile il funzionamento a tocco del display dopo la comparsa di questo messaggio.

Quando collegato a un computer tramite USB



### Precauzioni Spegnimento per assenza attività

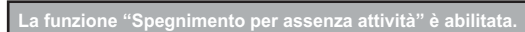

Se "Spegnimento per assenza attività" nei menu Approntamento è impostato su "Abilita", ogni volta che si accende l'apparecchio verrà visualizzato un messaggio di avviso. (vedere a pag. 67)

### Informazioni sulla gestione dell'alimentazione



Se "Gestione alimentaz." è in funzione, viene visualizzato un messaggio informativo ad ogni accensione. (vedere a pag. 63)

La visualizzazione di tali messaggi può essere impostata mediante il seguente menu: menu Options



- Power On Message (No activity power off)  
(vedere a pag. 75)
- Power On Message (Power Management)  
(vedere a pag. 75)

# Selezione del segnale di ingresso

INPUT



Premere per selezionare il segnale di ingresso da trasmettere all'apparecchiatura che è stata collegata allo schermo.

In alternativa, è possibile premere , premere ▲▼ per selezionare l'ingresso e premere .

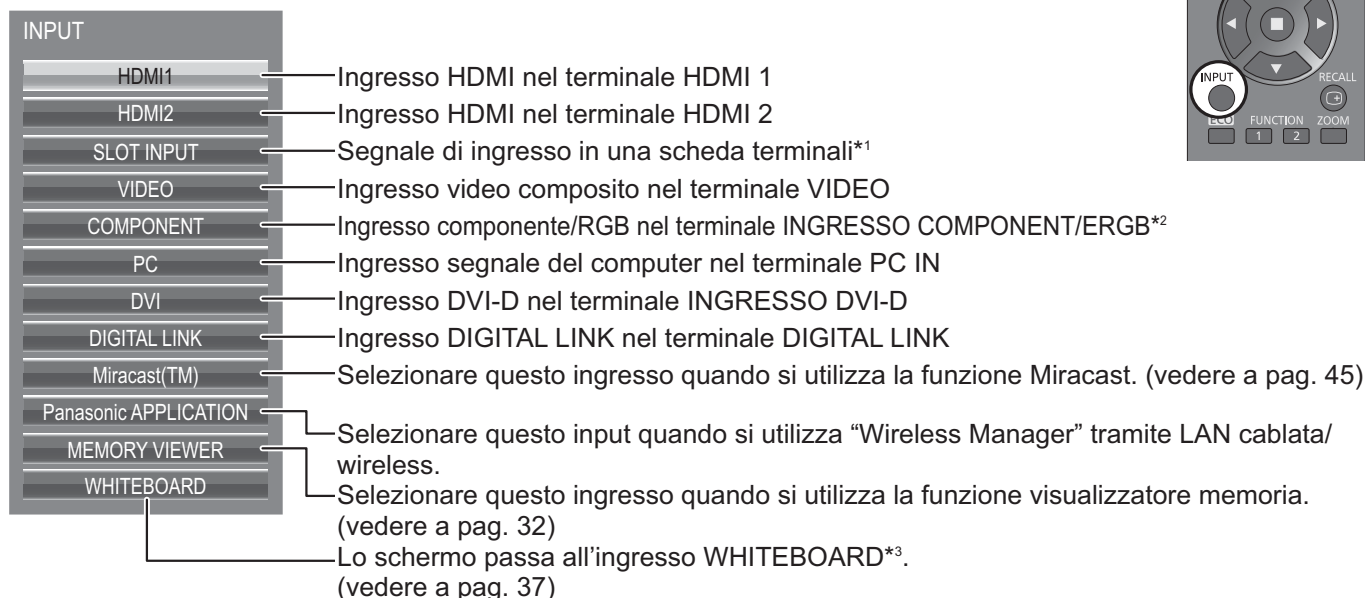

\*1 "SLOT INPUT" viene visualizzato quando si collega una scheda terminali opzionale.

Se si collega una scheda terminali con terminali a doppio ingresso, vengono visualizzati "SLOT INPUT A" e "SLOT INPUT B". Se è installata una scheda dei terminali incompatibile con lo schermo, viene visualizzato il messaggio "Scheda funzioni non compatibile".

\*2 "COMPONENT" può essere visualizzato come "RGB" a seconda dell'impostazione di "Selezione ingresso componente/RGB". (vedere a pag. 68)

\*3 L'ingresso WHITEBOARD può essere selezionato quando "Touch Screen" di "Impostazioni Touch Screen" è "On".

## Note:

- È inoltre possibile selezionare premendo il pulsante INPUT sull'unità.
- L'audio viene emesso così come impostato in "Audio input select" nel menu Options. (vedere a pag. 77)
- Selezionare conformemente ai segnali dall'apparecchiatura sorgente collegata ai terminali di ingresso componente/RGB. (vedere a pag. 68)
- La ritenzione di immagine (ritardo di immagine) potrebbe verificarsi sul pannello di visualizzazione quando si mantiene visualizzato un fermo immagine per un lungo periodo di tempo. Per evitare tale problema, è consigliato l'uso del salvaschermo. (vedere a pag. 61)
- La connessione del wireless manager è interrotta se l'ingresso è commutato dall'APPLICAZIONE Panasonic a Miracast(TM) o a MEMORY VIEWER. La connessione del Miracast è interrotta se l'ingresso è commutato da Miracast(TM) all'APPLICAZIONE Panasonic o a MEMORY VIEWER. Controllare nuovamente l'impostazione dopo aver commutato l'ingresso.

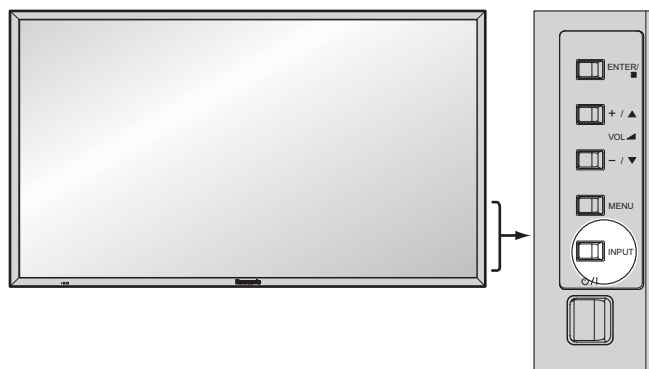

# Controlli di base

## Unità principale



**Elemento di trasmissione della luce infrarossa del pannello sensibile al tocco**  
Installato sui quattro lati del pannello di visualizzazione.



**Sensore del telecomando**

### Indicatore di alimentazione

L'indicatore di alimentazione si accenderà.

- Spento ..... L'indicatore è spento (Se la spina del cavo di alimentazione è inserita in una presa a muro della rete elettrica, l'unità comunque consuma una seppur minima quantità di energia elettrica.)
- Attesa ..... Rossa  
Arancione (Quando "Slot power" è impostato su "On" ed è installata una piastra terminale. Vedere a pag. 74)  
Arancione (In base al tipo della scheda funzioni installata quando lo slot è alimentato)  
Arancione (Quando "Selezione I/F controllo" è impostato su "DIGITAL LINK/LAN" o "Stand-by rete wireless" è impostato su "On". Fare riferimento a "Istruzioni per l'uso, Utilizzo della rete")  
Arancione (Quando la "Avvio rapido" è impostata su "On". (Vedere a pag. 59)
- Acceso ..... Verde
- HDMI1 Gestione alimentaz.  
HDMI2 Gestione alimentaz.  
..... Arancione (Con segnale di ingresso HDMI1 o HDMI2. Vedere a pag. 63)
- \* Queste funzioni non sono supportate dal modello TH-80LFB70E.
- PC Gestione alimentaz. (DPMS)  
..... Arancione (Con segnale di ingresso PC. Vedere a pag. 63)
- DVI-D Gestione alimentaz.  
..... Arancione (Con segnale di ingresso DVI. Vedere a pag. 63)

### Nota:

Se l'indicatore di alimentazione è di colore arancione, il consumo energetico durante lo standby è generalmente più elevato di quando tale indicatore è di colore rosso.

### Sensore di luminosità

Consente di rilevare la luminosità negli ambienti di visione. (Vedere a pag. 63)

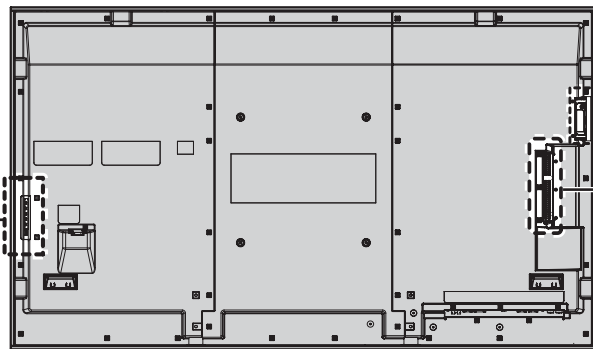

**USB (VIEWER):** Collegare alla memoria USB. (Vedere a pag. 31)

**USB (TOUCH):** Quando si utilizza il "WhiteBoard Software" dal CD-ROM in dotazione, collegare il computer tramite il cavo USB. (Vedere a pag. 44)

**SLOT:** Slot per l'inserimento della scheda dei terminali (accessori opzionali) (vedere a pag. 4)

### Nota:

Lo slot laterale superiore è per la scheda terminale con 2 slot. La scheda terminale con 1 slot non funziona se installata nello slot laterale superiore.

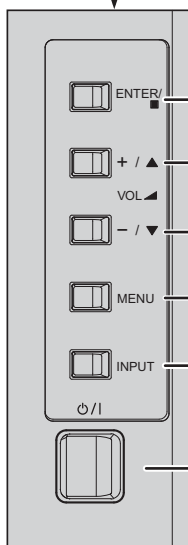

**Tasto di memorizzazione o variazione del formato di visualizzazione**  
(vedere alle pag. 23, 46)

### Regolazione del volume

Aumento "+" e diminuzione "-" del volume

Quando viene visualizzata la schermata:

"+": premere "+" per spostare il cursore verso l'alto

"-": premere "-" per spostare il cursore verso il basso

(vedere a pag. 46)

### Attivazione (ON) e disattivazione (OFF) della schermata del menu (MENU)

Ad ogni successiva pressione del tasto MENU, le indicazioni dello schermo cambiano. (vedere a pag. 46)

→ Visione normale → Immagine → Approntamento  
Suono ← Pos./Dimen. ←

### Tasto INPUT (selezione segnale di ingresso)

(vedere a pag. 20)

### Interruttore principale accensione / spegnimento

## Trasmettitore di comandi a distanza

### Tasto ACTION

Premere per eseguire le selezioni.

### Tasto ASPECT

Premere per il menu di regolazione ASPECT. (vedere a pag. 23)

### Tasto di attesa (ON/OFF)

Collegare dapprima lo schermo ad una presa di rete, poi accenderlo (vedere a pag. 18).

Premere questo tasto per accendere lo schermo dalla modalità Standby. Premerlo di nuovo per spegnere lo schermo nella modalità Standby.

### Tasto POS./Dimen.

(vedere a pag. 48)

### Tasto PICTURE

(vedere a pag. 51)

### Attivazione/disattivazione suono muto

Premere questo tasto per silenziare il suono.

Premere di nuovo per riattivare l'audio. La riattivazione dell'audio avviene anche dopo che l'unità è stata spenta o il volume è stato cambiato.

### Tasto N

(vedere alle pag. 50, 51, 52, 56)

### Tasti POSITION

### Tasto INPUT

Premere per selezionare il segnale di ingresso scorrendo tra le varie opzioni. (vedere a pag. 20)

### Modalità ECO (ECO)

Premere per modificare lo stato dell'impostazione Modalità ECO. (vedere a pag. 63)

### Tasti FUNCTION (FUNCTION)

(vedere a pag. 65)

### Tasto Timer

È possibile impostare lo schermo perché venga spento in modalità Standby dopo un intervallo di tempo prefissato. L'impostazione passa a 30 minuti, 60 minuti, 90 minuti o 0 minuti (il timer viene disattivato) ogni volta che si preme il relativo tasto.

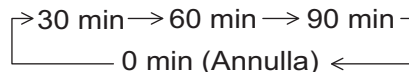

Quando mancano tre minuti allo spegnimento, sullo schermo apparirà la scritta "Timer spegnimen. 3 min".

Il timer viene disattivato se si verifica un calo di tensione.

### Tasto AUTO SETUP

Consente di regolare automaticamente la posizione/dimensione dello schermo. (vedere a pag. 48)

### Tasto SETUP (vedere a pag. 57)

### Tasto SOUND (vedere a pag. 56)

### Regolazione del volume

Premere i tasti di regolazione volume verso l'alto "+" o verso il basso "-" per aumentare o diminuire il livello dell'audio.

### Tasto R (vedere a pag. 46)

Premere il tasto R per tornare alla schermata del menu precedente.

### Tasto di RECALL

Premere il tasto di RECALL per visualizzare lo stato corrente del sistema.

- ① Etichetta di ingresso
- ② Modalità Aspect (vedere a pag. 23)  
Ingresso audio (vedere a pag. 77)  
Nome profilo (vedere a pag. 55)
- ③ Timer spegnimen  
L'indicatore del timer viene visualizzato soltanto se è stato impostato il timer.
- ④ Visualizzazione orologio (vedere a pag. 74)

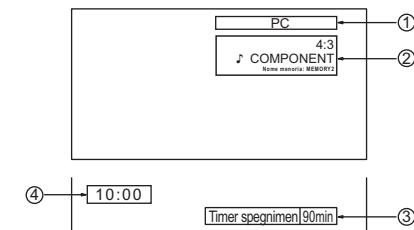

### Zoom digitale (vedere a pag. 24)

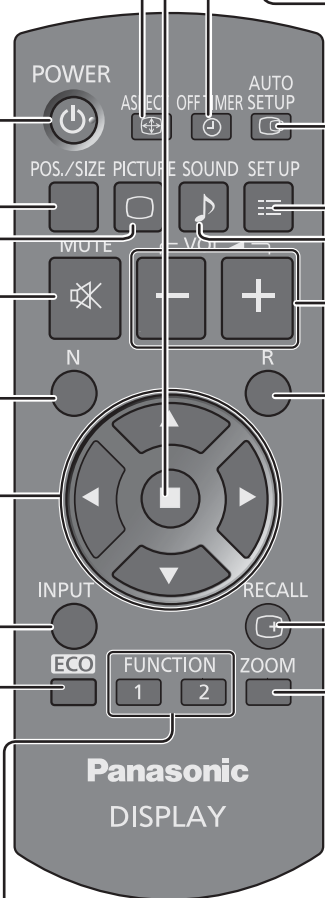

# Comandi ASPECT

Lo schermo consente di visualizzare le immagini nella loro grandezza massima, formato cinema incluso.

## Nota:

Tenere presente che se si sistema lo schermo in un luogo pubblico a scopo di commercio o di visione in pubblico e si usa poi la funzione di modalità del formato per ridurre o espandere le immagini, si potrebbero violare i diritti di autore della legge sul copyright. È vietato mostrare o alterare i materiali coperti da copyright di altre persone a scopo di commercio senza avere precedentemente ottenuto il permesso del proprietario del copyright.



Premere ripetutamente per spostarsi fra le opzioni di Aspetto (rapporto tra altezza e larghezza immagini):  
Per i dettagli sulla modalità di aspetto, vedere "Lista delle modalità di aspetto" (pag. 83).

[dall'unità]



La modalità Aspetto cambia ogni volta che si preme il tasto ENTER.

Per l'ingresso di segnale VIDEO (S VIDEO):

→ 4:3 → Zoom1 → Zoom2 → Zoom3 → 16:9 → 14:9 → N-Zoom

Per l'ingresso di segnale PC: Per l'ingresso di segnale SD (525 (480) / 60i • 60p, 625 (575) / 50i • 50p):

→ 4:3 → Zoom → 16:9      → 4:3 → Zoom1 → Zoom2 → Zoom3 → 16:9 → 14:9 → N-Zoom

Per l'ingresso di segnale HD [1125 (1080) / 60i • 50i • 60p • 50p • 24p • 25p • 30p • 24psF, 1250 (1080) / 50i, 750 (720) / 60p • 50p]:

→ 4:3 → Formato 4:3 → Zoom1 → Zoom2  
N-Zoom ← 14:9 ← 16:9 ← Zoom3 ←

Con i seguenti segnali, l'aspetto viene fissato a "16:9" e non è possibile cambiarlo.  
Miracast(TM), MEMORY VIEWER, WHITEBOARD

## Note:

- La modalità di visualizzazione del formato viene memorizzata separatamente per ciascuno dei terminali di ingresso.
- Non visualizzare l'immagine in modalità 4:3 per un lungo periodo di tempo, dal momento che ciò può far sì che la ritenzione di immagine resti in modo permanente sul pannello di visualizzazione.

## Modalità All Aspect

Impostare "All Aspect" su "On" nel menu Options per abilitare la modalità di aspetto estesa (vedere a pag. 74). Nella modalità All Aspect, la modalità di aspetto delle immagini cambia come segue. Per i dettagli sulla modalità di aspetto, vedere "Lista delle modalità di aspetto" (vedere a pag. 83).

Per l'ingresso di segnale VIDEO (S VIDEO):

→ 4:3 → Zoom1 → Zoom2 → Zoom3 → 16:9 → 14:9 → Just

Per l'ingresso di segnale PC:

→ 4:3 → Zoom → 16:9

Per l'ingresso di segnale SD (525 (480) / 60i • 60p, 625 (575) / 50i • 50p):

→ 4:3 → Zoom1 → Zoom2 → Zoom3 → 16:9 → 14:9 → Just

Per l'ingresso di segnale HD [1125 (1080) / 60i • 50i • 60p • 50p • 24p • 25p • 30p • 24psF, 1250 (1080) / 50i, 750 (720) / 60p • 50p]:

→ 4:3 Full → Zoom1 → Zoom2 → Zoom3 → 16:9 → 14:9 → Just1 → Just2 → 4:3 (1) → 4:3 (2)

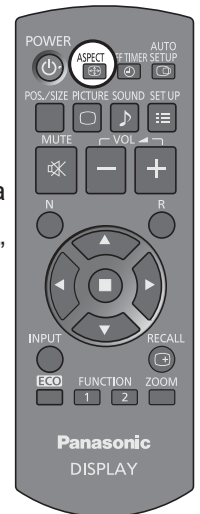

# Zoom digitale

Questa funzione consente di visualizzare un ingrandimento della parte di immagine designata.

## 1 Visualizzazione della guida operativa.

**ZOOM**  
 Premere per attivare lo zoom digitale.  
 Viene visualizzata la guida operativa.

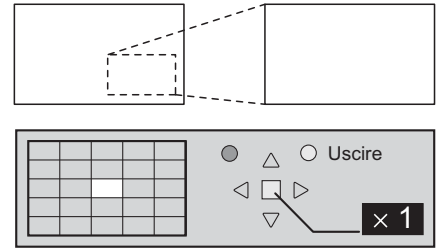

**Nel zoom digitale, solo i seguenti tasti sono operativi.**

[Telecomando]

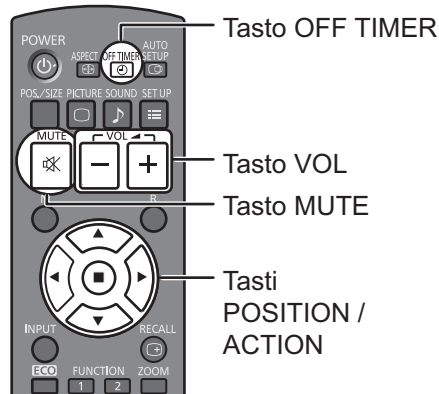

[Unità]

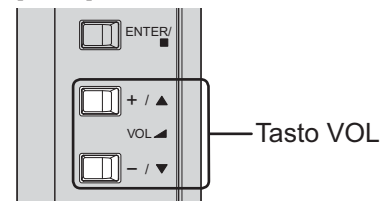

## 2 Selezione della zona di immagine che si vuole ingrandire.

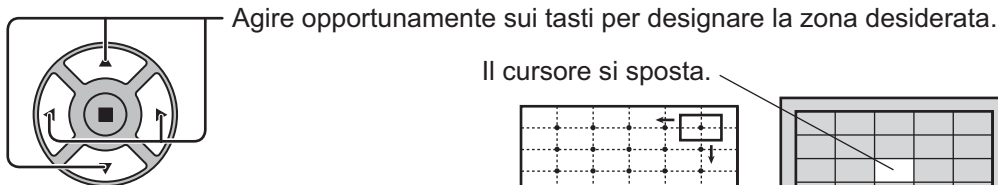

## 3 Selezione del rapporto di ingrandimento per la zona desiderata.

Ad ogni successiva pressione di questo tasto, il rapporto di ingrandimento varia.  
 Questo rapporto viene visualizzato sulla zona prescelta.

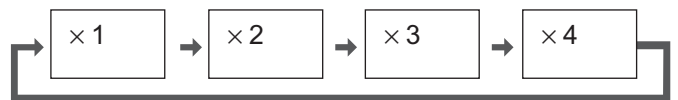
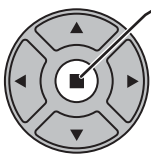

## 4 Ritorno alla visualizzazione normale (disattivazione dello zoom digitale).

**R**  
 Agire qui per disattivare lo zoom digitale.

### Note:

- In caso di disattivazione dell'apparecchio (inclusi i Timer di spegnimento), la funzione di zoom digitale viene disattivata.
- La funzione di zoom digitale non può essere selezionata quando si sta già utilizzando una delle seguenti funzioni:  
 Con ingresso WHITEBOARD.  
 Con visualizzazione a due schermi.  
 Quando si è attivato il Salvascermo (Immagine negativa eccettuata) (vedere a pag. 61)  
 Quando la visualizzazione miniature o la visualizzazione elenco file del visualizzatore memoria vengono visualizzate
- Durante il funzionamento dello Zoom Digitale, non è possibile usare "Regolazione Pos./Dimen."



# MULTI PIP

È possibile visualizzare due immagini, ad esempio un'immagine video e un'immagine da computer, su due schermi.

## Note:

- Se "Input lock" nel menu Options non è impostato su "Off", la visualizzazione a due schermi non è disponibile (vedere a pag. 73).
- I segnali 2k1k ricevuti tramite la piastra terminali HD-SDI Dual Link (TY-FB11DHD) non possono essere visualizzati su due schermi.

## Impostazioni MULTI PIP

Impostare le funzioni e la modalità per la visualizzazione a due schermi in "Impostazioni MULTI PIP" nel menu Approntamento. (vedere a pag. 60)

## Modalità PIP

Esistono due modalità di visualizzazione a due schermi:

### Immag. nell'imm.

Visualizza due immagini di ingresso combinate.



- Ingresso schermo principale
- Ingresso schermo secondario

I seguenti quattro ingressi di sistema vengono combinati:  
**A** Panasonic APPLICATION  
**B** SLOT INPUT  
**C** HDMI1/HDMI2/DVI/DIGITAL LINK/COMPONENT/PC  
**D** VIDEO

### Nota:

La visualizzazione a due schermi non può avvenire con gli stessi ingressi del sistema come, ad esempio HDMI1-DVI combinati.

### Imm. in WHITEBOARD

Visualizza la WhiteBoard integrata con l'altra immagine di ingresso combinata.



- Lo schermo principale è fissato su WHITEBOARD.
- Ingressi per lo schermo secondario supportati: HDMI1/HDMI2/DVI/DIGITAL LINK/COMPONENT/PC/VIDEO/SLOT INPUT

### Nota:

Il segnale SD viene visualizzato sullo schermo secondario in modalità 4:3.

## Utilizzo della visualizzazione a due schermi

Impostare "MULTI PIP" in "Impostazioni MULTI PIP" su "On" (vedere a pag. 60).

Compare la visualizzazione a due schermi.

### Utilizzo del pulsante FUNCTION

FUNCTION  
1 2 ➔ Impostare gli interruttori "MULTI PIP" su On/Off.

FUNCTION  
1 2 ➔ Compare il menu "Impostazioni MULTI PIP".

### Nota:

Utilizzare le "Impostazioni pulsanti funzione" per impostare il pulsante FUNCTION (vedere a pag. 65).

### Cambiamento della posizione dello schermo secondario



Premere per cambiare la posizione dello schermo secondario.

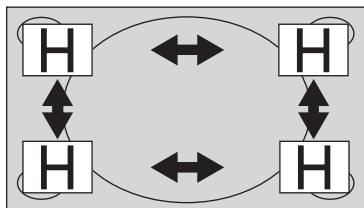

### Modifica delle dimensioni dello schermo secondario

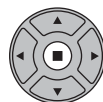

Premere per cambiare le dimensioni dello schermo secondario.

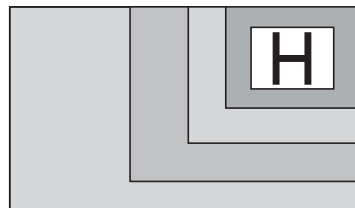

### Nota:

In alternativa, per eseguire la medesima operazione, possono essere utilizzati "Dimensione schermo secondario" e "Posizione schermo secondario" in "Impostazioni MULTI PIP" (vedere a pag. 60).

# Funzionamento multitocco

La funzione pannello sensibile al tocco incorporata nel display consente di controllare lo schermo utilizzando un dito o la penna in dotazione.

La presente sezione illustra il funzionamento multitocco sull'apparecchio principale.

## Nota:

Per abilitare il funzionamento multitocco, selezionare "Approntamento" - "Impostazioni schermo sensibile al tocco" e impostare "Schermo sensibile al tocco" su "On". (vedere a pag. 59)

## Movimenti tocco

È possibile utilizzare le seguenti operazioni a tocco.

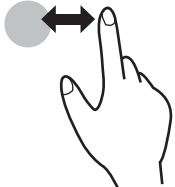
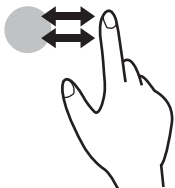
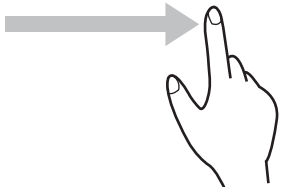
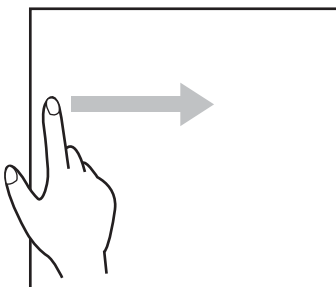
Nome	Operazione
<p><b>Tocco (singolo tocco)</b> Toccare leggermente una volta</p> 	<ul style="list-style-type: none"> <li>■ <b>Operazione menu di controllo</b> <ul style="list-style-type: none"> <li>• Controlla i menu di impostazione del display.</li> <li>• Avvia la modalità zoom sensibile al tocco.</li> <li>• Avvia la lavagna elettronica.</li> </ul> </li> <li>■ <b>Operazione visualizzatore memoria</b> Mostra/nasconde le icone delle operazioni a tocco quando viene selezionato l'ingresso del MEMORY VIEWER. È possibile toccare le icone visualizzate per realizzare l'operazione. <b>Visualizzatore memori</b> (vedere a pag. 30)</li> </ul>
<p><b>Doppio tocco</b> Toccare due volte</p> 	<ul style="list-style-type: none"> <li>■ <b>Operazione zoom sensibile al tocco</b> Ingrandisce l'immagine fino a tre volte rispetto alla sua dimensione normale durante lo zoom sensibile al tocco. Quando l'immagine è già stata ingrandita, il rapporto di zoom è riportato a 100%. <b>Zoom sensibile al tocco</b> (vedere a pag. 29)</li> </ul>
<p><b>Scorrimento</b> Far scorrere un dito</p> 	<ul style="list-style-type: none"> <li>■ <b>Operazione zoom sensibile al tocco</b> Sposta la posizione dell'immagine visualizzata mentre l'immagine è ingrandita.</li> <li>■ <b>Operazione visualizzatore memoria</b> Manda avanti o indietro il file. <b>Visualizzatore memoria</b> (vedere a pag. 30)</li> </ul>
<p><b>Scorrimento dal bordo dello schermo</b> Scorrere un dito dal bordo dello schermo</p> 	<ul style="list-style-type: none"> <li>■ <b>Visualizzazione menu di controllo</b> Visualizza il menu di controllo.</li> </ul>

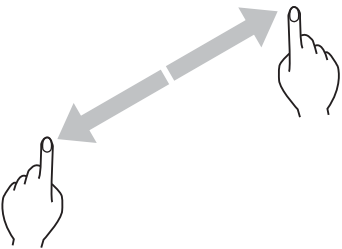
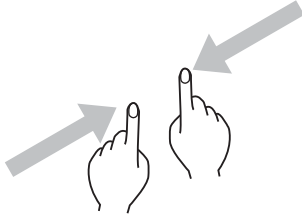
Nome	Operazione
<p><b>Zoom avanti</b> Trascinare verso l'esterno con due dita</p> 	<p>■ <b>Operazione zoom sensibile al tocco</b> Ingrandisce l'immagine.</p>
<p><b>Zoom indietro</b> Trascinare verso l'esterno con due dita</p> 	<p>■ <b>Operazione zoom sensibile al tocco</b> Riduce l'immagine.</p>

## Operazioni che possono essere eseguite con movimenti multitocco

Selezione dell'ingresso e regolazione del volume (vedere a pag. 28)

Zoom sensibile al tocco (vedere a pag. 29)

Operazione visualizzatore memoria (vedere a pag. 30)

Disegno della penna nella lavagna elettronica incorporata (vedere a pag. 37)

Disegno della penna nel WhiteBoard Software (vedere a pag. 44)

Controllo dei menu di impostazione del display (vedere a pag. 47)

### Note per il funzionamento multitocco

Usare sempre un dito o la penna in dotazione per eseguire operazioni multitocco o disegnare con la penna. Non usare estremità dure o appuntite quali unghie, penne a sfera e matite. In caso contrario, potrebbero verificarsi prestazioni improprie o danni al pannello di visualizzazione.

## Menu di controllo

### Visualizzazione del menu di controllo

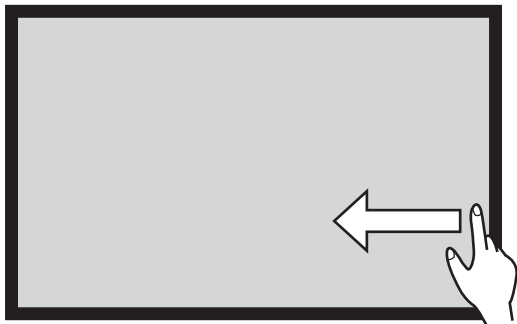

Scorrere il dito dal bordo dello schermo.

Lo scorrimento dal bordo destro dello schermo visualizzerà il menu di controllo sulla destra. Lo scorrimento dal bordo sinistro dello schermo visualizzerà il menu di controllo sulla sinistra.

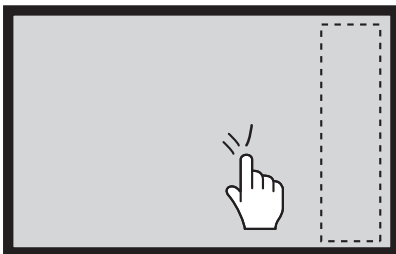

È inoltre possibile premere  INPUT o  MENU sull'apparecchio principale per visualizzare il menu di controllo.

Il menu viene chiuso toccando qualsiasi altra area che non sia lo schermo del menu.

### Menu di controllo

Toccare la funzione desiderata nel menu di controllo.



#### Selezione ingresso

Commuta all'ingresso toccato.

“Selezione del segnale di ingresso” (vedere a pag. 20)

Nella visualizzazione a due schermi, viene visualizzato l'ingresso selezionabile per lo schermo principale. Il funzionamento a due schermi visualizza “MULTI PIP” (vedere a pag. 25)

#### Visualizzazione dei menu di impostazione display



Visualizza il menu toccato. (vedere a pag. 47)

#### Informazioni di stato

Visualizza lo stato del segnale di ingresso, la modalità di aspetto e altre impostazioni. (vedere a pag. 22)

#### Volume, esclusione audio

Aumenta o diminuisce il volume quando vengono toccate   a destra e sinistra.

Toccando  viene escluso l'audio modificando l'icona in  disabilita la regolazione del volume. Toccando nuovamente l'icona viene annullata l'esclusione audio.

#### Zoom sensibile al tocco

Attiva la modalità zoom sensibile al tocco consentendo di ingrandire o ridurre l'immagine. (vedere a pag. 29)



#### Lavagna elettronica

Attiva la modalità trasparente o la modalità lavagna elettronica. (vedere a pag. 37)

# Zoom sensibile al tocco

È possibile ingrandire o ridurre l'immagine con operazioni a tocco.

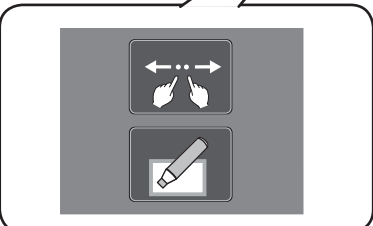
- 1**  **Passare il dito dal bordo dello schermo per visualizzare il menu di controllo.**  
**Menu di controllo** (vedere a pag. 28)  
Menu di controllo

- 2**  **Toccare** .
- La modalità zoom sensibile al tocco è adesso attiva.

- Zoom avanti**  
**3** **Esegue lo zoom avanti dell'area che si desidera ingrandire.**

Toccare lo schermo con due dita e trascinare verso l'esterno.



**Se si tocca due volte su un'immagine a schermo intero, viene ingrandita al 300%.**

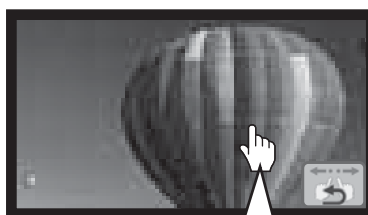
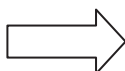

**Se si tocca due volte su un'immagine ingrandita, questa ritorna al 100%.**

Lo zoom avanti è un ingrandimento diretto da 100% a 400%.

## Zoom indietro

Trascinare verso l'interno con due dita per ridurre l'immagine.

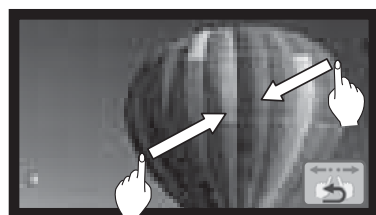

## Scorrimento

Sposta la posizione dell'immagine visualizzata mentre l'immagine è ingrandita.

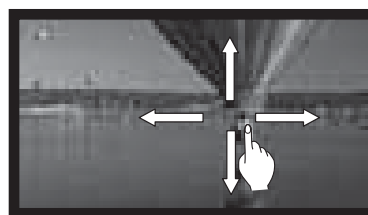

- 4** **Toccare**  **per terminare la modalità zoom sensibile al tocco.**

### Nota:

La modalità di aspetto viene fissata a "16:9" nella modalità zoom sensibile al tocco.

Non è possibile attivare la modalità zoom sensibile al tocco nei seguenti casi.

- Con visualizzazione a due schermi
- Quando è in esecuzione salvaschermo (salvo immagine negativa) (vedere pag. 61)

Se l'immagine ingrandita ha una risoluzione minore di quella dalle dimensioni originali.

# Funzione visualizzatore memoria

La funzione visualizzatore memoria rende possibile la visualizzazione di video e immagini archiviate nella memoria USB quando questa viene inserita nel display.

## Cosa è possibile visualizzare con la funzione visualizzatore memoria

Sono supportati i seguenti file.

Immagine	Estensione	Formato
	<b>jpg/jpeg</b>	Risoluzione massima: 8000 × 8000
	<b>bmp</b>	Risoluzione massima: 8000 × 8000 supporto: 1, 4, 8, 16, 24, 32 bit

Video	Estensione	Codec video	Codec audio	Formato video	Formato audio
	<b>mov</b>	H.264/AVC MotionJpeg	AAC PCM lineare	Massimo: 1920 × 1080/30 fps	Massimo: 48 kHz 2 ch (Fino a 16 kHz stereo quando il codec è PCM lineare)
	<b>avi</b>	H.264/AVC MotionJpeg Mpeg4	mp3 AAC Linear PCM		
	<b>mp4</b>	H.264/AVC Mpeg4	AAC Mpeg4 AAC-LC		
	<b>mpg/mpeg</b>	Mpeg2	Mpeg1 Layer2		
	<b>wmv</b>	WMV9	WMA		

### Note:

- La dimensione massima del file è di 2 GB.
- Il numero massimo di file/cartelle è 1000. Se si supera tale numero, la cartella non può essere visualizzata e appare un messaggio di errore.
- Non è possibile riprodurre i file protetti da Digital Rights Management (DRM).
- Il numero massimo di file che possono contenere informazioni di riattivazione è 50. Se si supera tale numero, verranno eliminate le informazioni meno recenti.
- Non è possibile riattivare il file riproducendolo dalla posizione in cui è stato fermato.
- Nonostante siano in un formato supportato, è possibile che alcuni file non possano essere riprodotti.

## Dispositivo applicabile

La funzione è compatibile con le memorie USB in commercio. (I dispositivi con funzione di protezione non sono supportati).

I dispositivi non formattati con FAT16 o FAT32 non possono essere utilizzati.

### Inserimento della memoria USB

Inserire la memoria USB nella porta USB (VIEWER) situata sul lato del display.

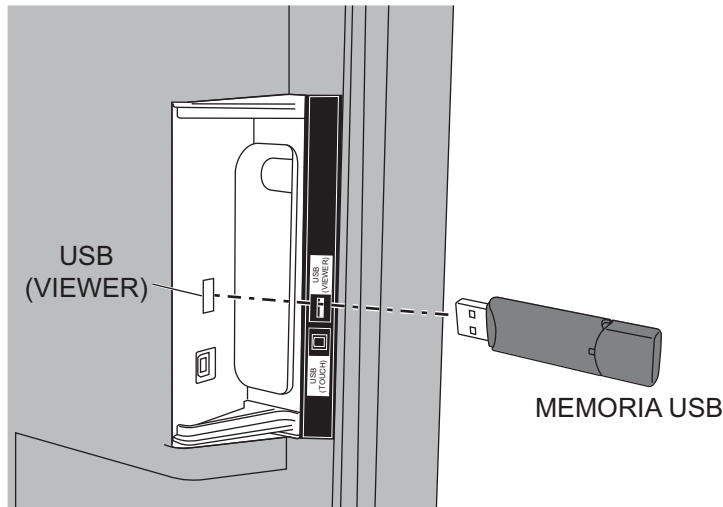

#### Note:

- Quando si inserisce la memoria USB, assicurare la corretta direzione della spina per non danneggiare il terminale.
- Tenere presente i seguenti punti per inserire e rimuovere la memoria USB.
  - L'indicatore della memoria USB inserita lampeggia durante la lettura dei dati da parte del display. Non rimuovere la memoria USB mentre lampeggia.
  - Se si utilizza una memoria USB priva di indicatore, non è possibile sapere quando il display sta effettuando la lettura dei dati. Rimuoverla dal display dopo aver chiuso la funzione visualizzatore memoria o aver spento il display.
  - Non inserire e rimuovere spesso la memoria USB. Rimuovere la memoria USB almeno 5 secondi dopo il suo inserimento, e inserirla almeno 5 secondi a seguito della rimozione. Il display richiede tempo per rilevare l'inserimento o la rimozione della memoria USB.

### Maneggiare e conservare con cura la memoria USB

- Mantenere la memoria USB o il suo cappuccio fuori dalla portata dei bambini. L'ingestione può causare soffocamento.
- In caso di fumo o di odori sospetti, rimuovere la memoria USB dall'apparecchio e contattare il produttore.
- Non applicare acqua, prodotti chimici o olio alla memoria USB. Possono provocare cortocircuito o incendio.
- Non applicare oggetti estranei o di metallo al terminale USB. L'elettricità statica può causare perdita o danneggiamento dei dati.
- Non rimuovere la memoria USB dal computer o dal display durante il processo di lettura o scrittura dei dati da parte della stessa. Può causare perdita o danneggiamento dei dati.
- Non conservare la memoria USB in luoghi caldi, umidi o polverosi oppure vicino a elementi magnetizzati.

#### Note:

- Durante l'accesso alla memoria USB, non spegnere l'alimentazione o rimuovere la memoria USB poiché i dati contenuti al suo interno potrebbero risultare danneggiati. Durante l'accesso, la memoria USB lampeggia.
- La memoria USB può essere inserita o rimossa indipendentemente dallo stato di alimentazione del display.

# Funzione visualizzatore memoria

## Visualizzazione dello schermo Visualizzatore memoria

### Funzionamento del telecomando

Premere  per selezionare l'ingresso **MEMORY VIEWER**.

Se "MEMORY VIEWER" è stato assegnato a un pulsante FUNZIONE, è sufficiente premerlo per commutare l'ingresso a MEMORY VIEWER. (vedere a pag. 65)

Vengono visualizzate le miniature o l'elenco file.

È possibile commutare la visualizzazione da miniature a elenco file impostando "Approntamento" - "Impostazioni visualizzatore memoria". (vedere a pag. 66)

### Funzionamento a tocco

Toccare **MEMORY VIEWER** nel menu di controllo.



Menu di controllo (vedere a pag. 28)

### Visualizzazione miniature

#### Elenco cartelle

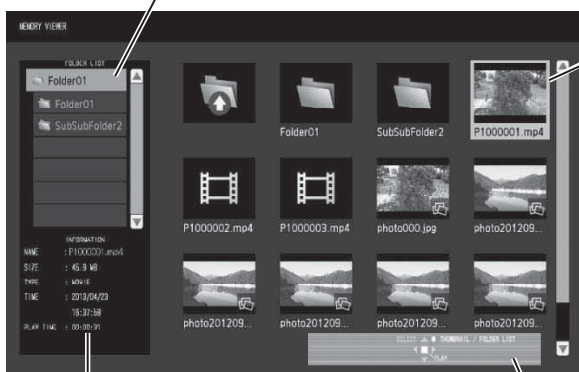

Informazioni sul file selezionato.

Guida operativa al funzionamento del telecomando

#### Miniature

Cartelle, immagini e video nella cartella. Vengono visualizzate le seguenti icone.



Passa al livello superiore quando selezionato.



Passa al livello inferiore quando selezionato.



File d'immagine.



File video.



Il file ha un'estensione supportata ma non può essere riprodotto.

### Visualizzazione elenco file

#### Elenco cartelle



Anteprima del file selezionato.

#### Elenco file

Informazioni su cartelle, immagini e video nella cartella.

Guida operativa al funzionamento del telecomando

### Uscita dal visualizzatore memoria

Uscire dal visualizzatore memoria prima di rimuovere la memoria USB.



## Riproduzione delle immagini, Telecomando



Selezionare un file come nella visualizzazione elenco file.

### Elenco cartelle

#### 1 Premere ▲▼ per selezionare la cartella desiderata.

La cartella selezionata si apre.

### Miniature/Elenco file

#### 2 Premere ▲▼◀▶ per selezionare il file desiderato.

Premere  per ritornare all'elenco cartelle.







#### 3 Premere .

L'immagine viene visualizzata sullo schermo intero.



#### Guida operativa al funzionamento del telecomando



Premere i pulsanti del telecomando per realizzare le seguenti operazioni.

-  Passare al file precedente
-  Passare al file successivo
-  Ruotare l'immagine in senso orario (90°)
-  Ruotare l'immagine in senso antiorario (90°)
-  Arrestare temporaneamente o riavviare la riproduzione automatica
-  Ritornare alla visualizzazione miniature o alla visualizzazione elenco file

#### Quando [Riproduzione automatica] è impostata su [On]

Tutte le immagini nella stessa cartella vengono riprodotte automaticamente.

Premendo  durante la riproduzione automatica si interrompe temporaneamente la riproduzione. Premerlo nuovamente per riavviare la riproduzione.

Premendo  durante la riproduzione automatica si avvia la riproduzione dall'immagine precedente, mentre premendo  si avvia dall'immagine successiva.

È possibile impostare l'intervallo di riproduzione automatica e l'effetto di passaggio di schermata in "Approntamento" - "Impostazioni visualizzatore memoria". (vedere a pag. 66)

#### 4 Premere .

La visualizzazione ritorna alla visualizzazione miniature o elenco file.

# Funzione visualizzatore memoria

## Riproduzione video, Telecomando

Selezionare il file desiderato come in “Riproduzione delle immagini, Telecomando”. (vedere a pag. 33)

### Elenco cartelle

#### 1 Premere ▲▼ per selezionare la cartella desiderata.

La cartella selezionata si apre.

### Miniature/Elenco file

#### 2 Premere ▲▼◀▶ per selezionare il file desiderato.

Premere  per ritornare all'elenco cartelle.

#### 3 Premere .



Il video viene visualizzato sullo schermo intero.



Avanzamento veloce/Riavvolgimento/Indicazione di pausa

#### Guida operativa al funzionamento del telecomando

Premere i pulsanti del telecomando per realizzare le seguenti operazioni.

- ◀ Riavvolgimento (3 passaggi)  
Salta indietro al file precedente (durante una pausa)
- ▶ Avanzamento veloce (3 passaggi)  
Salta al file successivo (durante una pausa)
- ▲ Riproduzione dall'inizio
-  Pausa/Riavvio riproduzione
-  Ritornare alla visualizzazione miniature o alla visualizzazione elenco file

Barra temporale

Premendo ◀ durante la riproduzione si riavvolge e premendo ▶ si fa avanzare rapidamente il video. La velocità cambia in tre passaggi ogni volta che il pulsante viene premuto.

#### Quando [Riproduzione automatica] è impostata su [On]

Tutti i video nella stessa cartella vengono riprodotti automaticamente.

Quando termina l'ultimo file, la riproduzione automatica inizia nuovamente dal primo file.

#### 4 Premere .

La visualizzazione ritorna alla visualizzazione miniature o elenco file.

### Ripresa della riproduzione

Se il video viene interrotto in corso e riprodotto nuovamente, la riproduzione inizia dalla posizione in cui è stato interrotto.



Riproduzione del video in corso

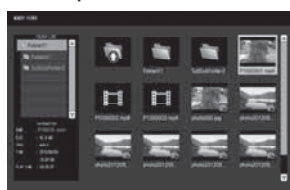

La schermata ritorna alla visualizzazione miniature o elenco file



La riproduzione inizia dall'ultima posizione in cui è stato interrotto

#### Note:

- La funzione di ripresa viene abilitata quando [Riproduzione automatica] è impostata su [Off]. (vedere a pag. 66)
- La posizione di ripresa viene mantenuta fino allo spegnimento del display o allo scollegamento della memoria USB. Possono essere mantenuti nella posizione di ripresa fino a 50 file.

## Riproduzione delle immagini, Funzionamento a tocco

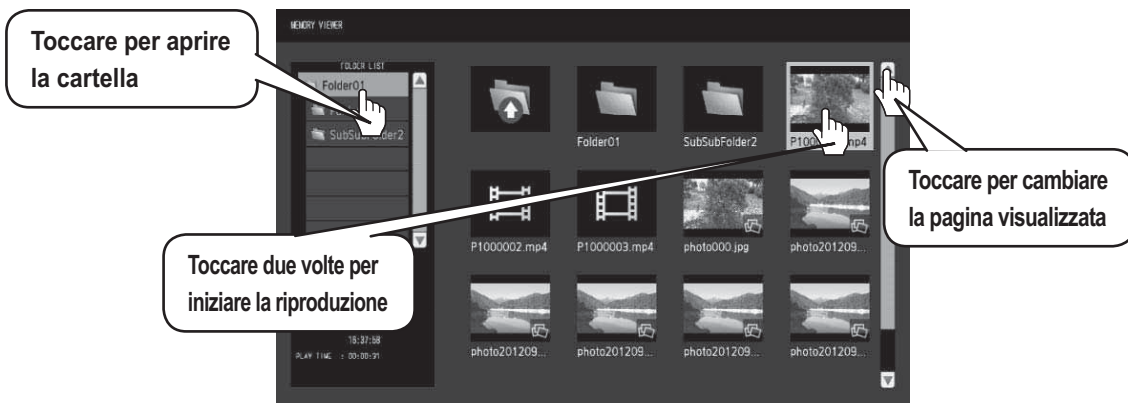

Selezionare un file come nella visualizzazione elenco file.

### 1 Toccare la cartella desiderata nell'elenco cartelle.

La cartella selezionata si apre.

### 2 Toccare per selezionare il file desiderato.









### 3 Toccare due volte il file desiderato.

L'immagine viene visualizzata sullo schermo intero.





#### Icone delle operazioni a tocco

Toccare per realizzare le seguenti operazioni.

-  Ritornare alla visualizzazione miniature o alla visualizzazione elenco file
-  Modalità disegno con penna
-  Riavviare la riproduzione automatica
-  Interrompere temporaneamente la riproduzione automatica
-  Passare al file precedente
-  Passare al file successivo
-  Ruotare l'immagine in senso antiorario (90°)
-  Ruotare l'immagine in senso orario (90°)

#### Quando [Riproduzione automatica] è impostata su [On]

Tutte le immagini nella stessa cartella vengono riprodotte automaticamente.

Premendo  durante la riproduzione automatica si interrompe temporaneamente la riproduzione. Toccare  per avviare nuovamente la riproduzione.

È possibile impostare l'intervallo di riproduzione automatica e l'effetto di passaggio di schermata in "Approntamento" - "Impostazioni visualizzatore memoria". (vedere a pag. 66)

È possibile utilizzare le seguenti operazioni a tocco durante la riproduzione delle immagini.

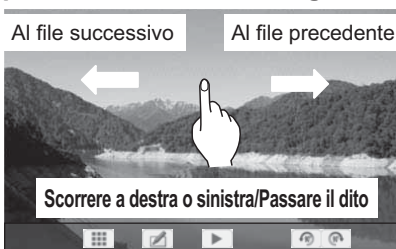

Passaggio ad altro file

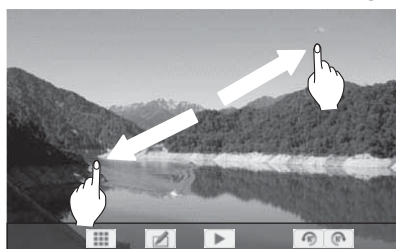

Zoom sensibile al tocco (vedere a pag. 29)

### 4 Toccare .

La visualizzazione ritorna alla visualizzazione miniature o elenco file.

# Funzione visualizzatore memoria

## Riproduzione video-operazioni a tocco

Selezionare il file desiderato come in “Riproduzione delle immagini, Funzionamento a tocco”. (vedere a pag. 35)

### 1 Toccare la cartella desiderata nell’elenco cartelle.

La cartella selezionata si apre.

### 2 Toccare per selezionare il file desiderato.

### 3 Toccare due volte il file desiderato.

Il video viene visualizzato sullo schermo intero.













Toccano la barra del tempo è possibile modificare la posizione della riproduzione.

Avanzamento veloce/Riavvolgimento/Indicazione di pausa

#### Icone delle operazioni a tocco

Toccare per realizzare le seguenti operazioni.

-  Ritornare alla visualizzazione miniature o alla visualizzazione elenco file
-  Modalità disegno con penna (durante una pausa)
-  Riproduzione dall’inizio
-  Riavvolgimento (3 passaggi)
-  Pausa
-  Riavvio riproduzione
-  Avanzamento veloce (3 passaggi)
-  Passare al file successivo

Toccano  durante la riproduzione si riavvolge e premendo  si fa avanzare rapidamente il video. La velocità cambia in tre passaggi ogni volta che l’icona viene toccata.

#### Quando [Riproduzione automatica] è impostata su [On]

Tutti i video nella stessa cartella vengono riprodotti automaticamente.

Quando termina l’ultimo file, la riproduzione automatica inizia nuovamente dal primo file.

È possibile utilizzare le seguenti operazioni a tocco durante la riproduzione di video.

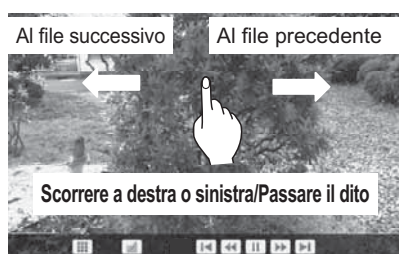

Passaggio ad altro file



Zoom sensibile al tocco (vedere a pag. 29)

### 4 Toccare .

La visualizzazione ritorna alla visualizzazione miniature o elenco file.

Ripresa della riproduzione  
vedere a pag. 34

# Utilizzando la lavagna elettronica incorporata

La lavagna elettronica incorporata consente di utilizzare il display come una lavagna elettronica e realizzare operazioni di disegno con penna, come fare disegni sull'immagine sullo schermo.

## Informazioni sulla lavagna elettronica incorporata

- Per abilitare il disegno con penna, selezionare “Approntamento” - “Impostazioni Touch Screen” e impostare “Touch Screen” su “On”. (vedere a pag. 59)
- Usare un dito o la penna in dotazione per realizzare operazioni di disegno con penna.
- Possono disegnare contemporaneamente un massimo di quattro persone (è possibile utilizzare quattro penne contemporaneamente).
- L'immagine con i disegni e lo sfondo possono essere salvati nella memoria incorporata o nella memoria USB, oppure possono essere inviati tramite e-mail.

### Nota:

Qualora il prodotto venga utilizzato per la riproduzione di dati o opere, compresi in via non esclusiva film e fotografie, trasmessi attraverso l'ingresso esterno di questo prodotto, tali dati o opere (con l'esclusione di eventuali citazioni) dovranno essere stati creati dall'utente stesso oppure il loro uso dovrà essere stato autorizzato dall'autore dei dati o delle opere. Panasonic non ha alcuna autorità né alcun diritto di concedere licenze, diritti e titoli d'uso, modifica, copia, distribuzione o simili per tali dati o opere.

Sono presenti due modalità di disegno con penna.

## Modalità lavagna elettronica

Con l'ingresso WHITEBOARD, il disegno viene realizzato sullo sfondo bianco.

### Selezionare l'ingresso WHITEBOARD.

La modalità sarà lavagna elettronica se il display è acceso con l'ingresso WHITEBOARD selezionato. (vedere a pag. 19)

#### Funzionamento del telecomando

Premere  per selezionare l'ingresso WHITEBOARD.

Se “INGRESSO (WHITEBOARD)” è stato assegnato a un pulsante FUNZIONE, è sufficiente premerlo per commutare l'ingresso a WHITEBOARD. (vedere a pag. 65)

#### Funzionamento a tocco

Toccare WHITEBOARD nel menu di controllo.



Menu di controllo (vedere a pag. 28)

Il display entra in modalità lavagna elettronica e consente di realizzare il disegno con penna sullo sfondo bianco.

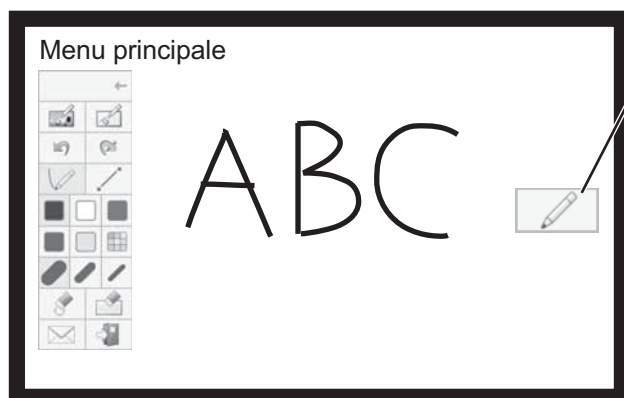

#### Per visualizzare il menu principale

Toccare  per visualizzare il menu principale per il disegno con penna.

Menu principale (vedere a pag. 39)

È possibile passare dalla modalità trasparente alla modalità lavagna elettronica. (vedere a pag. 41)

Il colore di sfondo della lavagna elettronica può essere modificato da bianco a qualsiasi altro colore in “Approntamento” - “Impostazioni schermo sensibile al tocco”. (vedere a pag. 59)

È inoltre possibile modificarlo nel menu principale.

Se l'ingresso non è WHITEBOARD, commutare alla modalità lavagna elettronica in “Selezione modalità” del menu principale. (vedere a pag. 41)

Come realizzare il disegno con penna (vedere a pag. 40)

Per terminare il disegno con penna Toccare  nel menu principale.

## Modalità trasparente (disegno su video e immagine statica)

Il disegno viene realizzato sull'immagine del computer o dell'ingresso HDMI mostrata sul display.

### 1 Nel caso di ingressi diversi da WHITEBOARD, passare il dito dal bordo dello schermo per visualizzare il menu di controllo.

Menu di controllo (vedere a pag. 28)

### 2 Toccare .

Il display entra in modalità trasparente e consente di disegnare su video o immagine statica.



Per visualizzare il menu principale

Toccare  per visualizzare il menu principale per il disegno con penna.

Menu principale (vedere a pag. 39)

Come realizzare il disegno con penna (vedere a pag. 40)

Per salvare l'immagine di sfondo e il contenuto disegnato, è necessario acquisirli.

Per terminare il disegno con penna Toccare  nel menu principale.

## Cattura (cattura di video e immagine statica)

### 1 In modalità trasparente, toccare .

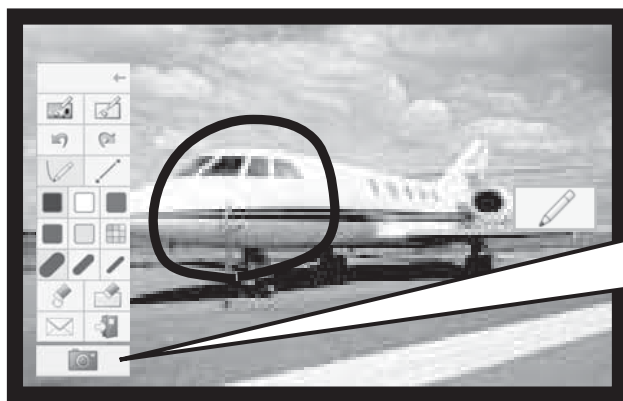

Toccare per catturare

### 2 Toccare "Sì".

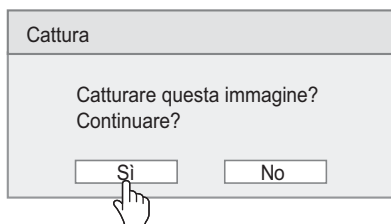

L'immagine di sfondo viene catturata come immagine statica e consente di disegnare su di essa. **Come realizzare il disegno con penna (vedere a pag. 40)**

Per terminare il disegno con penna Toccare  nel menu principale.

## Menu principale

Toccare il pulsante di funzione del menu principale per attivare la funzione desiderata.

I pulsanti di funzione visualizzati differiscono a seconda della modalità.

### Visualizzazione menu principale

Il menu principale appare sul lato in cui si tocca  mostrato a destra o a sinistra dello schermo.

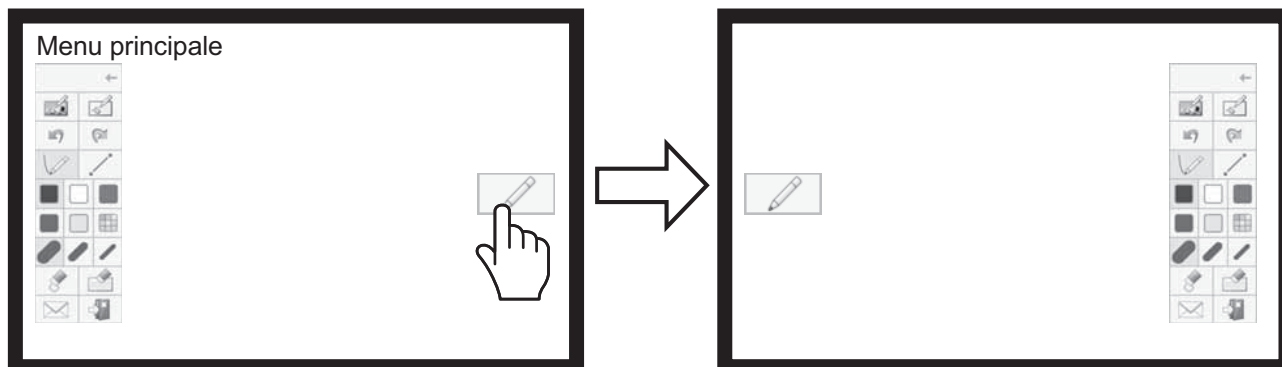

### Menu principale

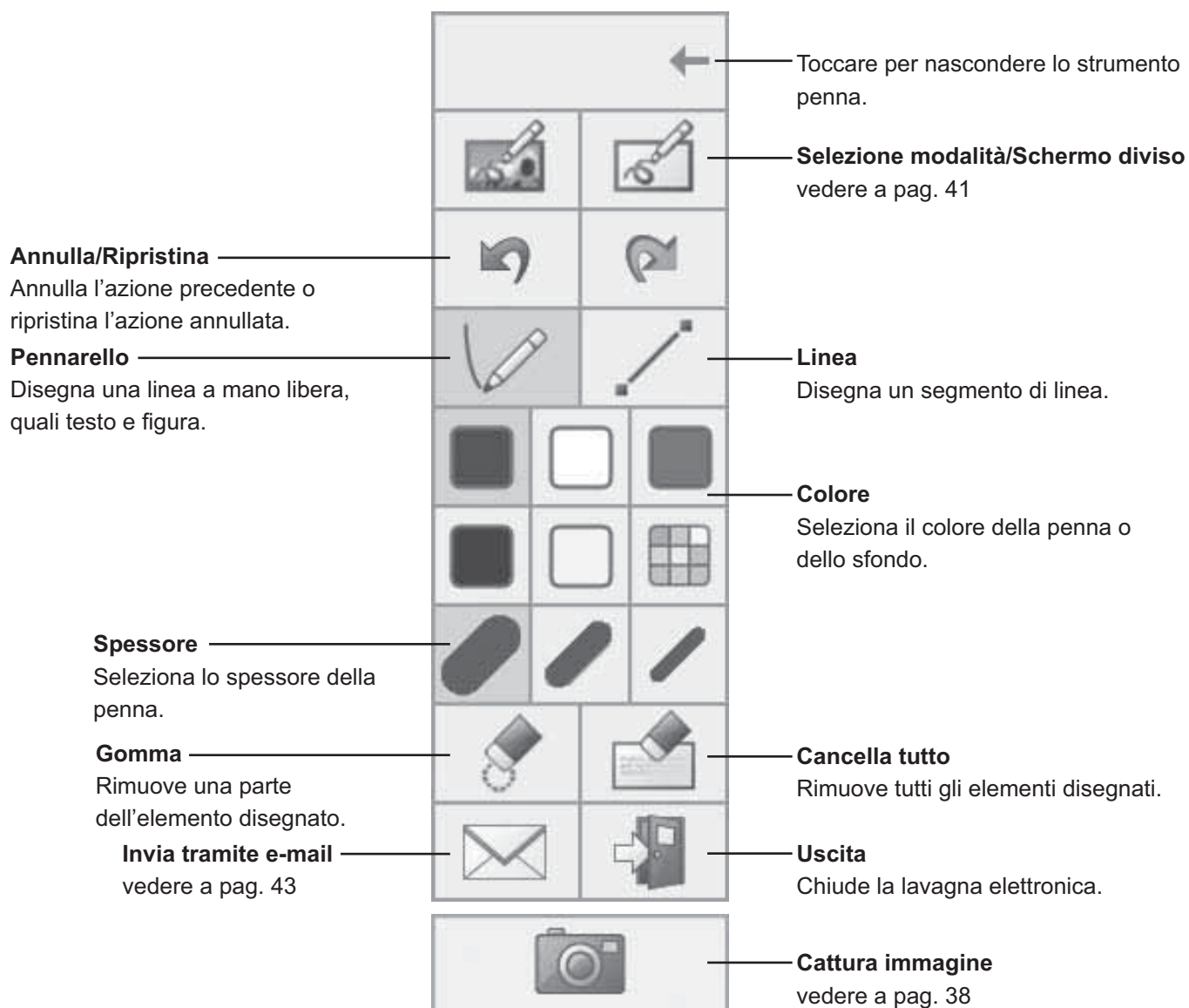

## Come realizzare il disegno con penna

Selezionare la funzione desiderata prima di iniziare a disegnare.

### Nota:

Usare sempre un dito o lo stilo in dotazione per realizzare operazioni di disegno con penna. Non usare estremità dure o appuntite quali unghie, penne a sfera e matite.

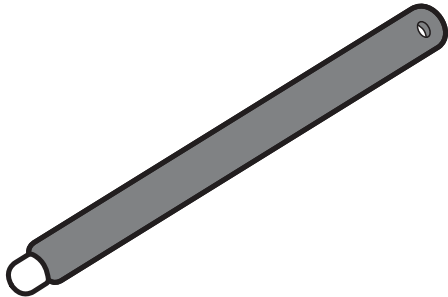

Penna (in dotazione)

### 1 Toccare "Pennarello" o "Linea".

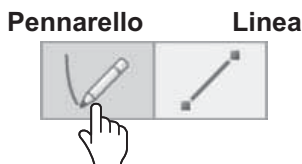

### 2 Disegnare un elemento sul display.

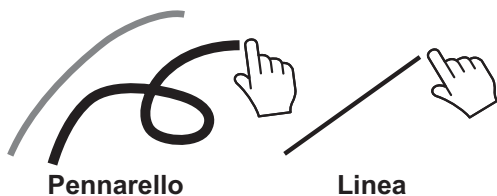

### Rimozione dell'elemento disegnato

Per rimuovere una piccola parte

### 1 Toccare "Gomma".



### 2 Toccare e contornare la parte desiderata con un dito o con la penna.



**Possono disegnare contemporaneamente sulla lavagna elettronica un massimo di quattro persone. Colore, spessore della penna e altre preferenze selezionate nel menu principale vengono condivise.**



### Cambio del colore della penna

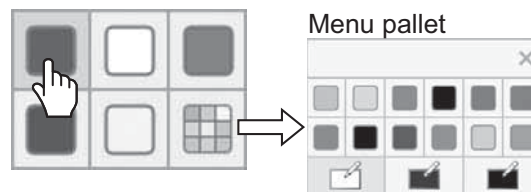

Selezionare qualsiasi altro colore o il colore di sfondo.

### Nota:

Quando si cambia il colore di sfondo della lavagna elettronica, viene visualizzato un messaggio che richiede se si intendono salvare i contenuti disegnati prima della modifica. Salvarli come file se necessario.

### Cambio dello spessore della penna

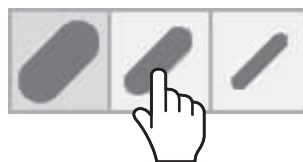

### Per rimuovere una parte ampia

Oltre allo strumento "Gomma", è possibile utilizzare il palmo della mano o la gomma in dotazione per rimuovere l'elemento disegnato.



### Nota:

Qualsiasi elemento le cui dimensioni siano 3 cm (L) × 3 cm (l) o superiori può essere utilizzato come gomma.

### Per cancellare tutto

Toccare "Cancella tutto".

Tutti gli elementi disegnati vengono rimossi.





## Selezione della modalità

Toccare "Selezione modalità" del menu principale per commutare la modalità di disegno.



**Commuta alla modalità lavagna elettronica.**  
L'ingresso non commuta a WHITEBOARD.



**Commuta alla modalità trasparente.**

Selezione modalità

### Note:

- Quando l'ingresso è WHITEBOARD, è possibile utilizzare solo la modalità lavagna elettronica. Non è possibile cambiare la modalità.
- Quando si cambia la modalità, viene visualizzato un messaggio che richiede se si intendono salvare i contenuti disegnati prima della modifica. Salvarli come file se necessario.

## Schermo diviso

La lavagna elettronica e l'immagine di ingresso possono essere visualizzate sullo schermo diviso.

### 1 In modalità lavagna elettronica, toccare .

Viene visualizzato il menu schermo diviso.

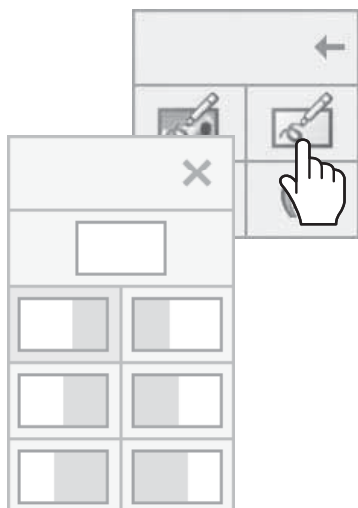

Menu schermo diviso

### 2 Toccare per selezionare la modalità di divisione desiderata.

Ritorna alla lavagna elettronica a schermo intero.

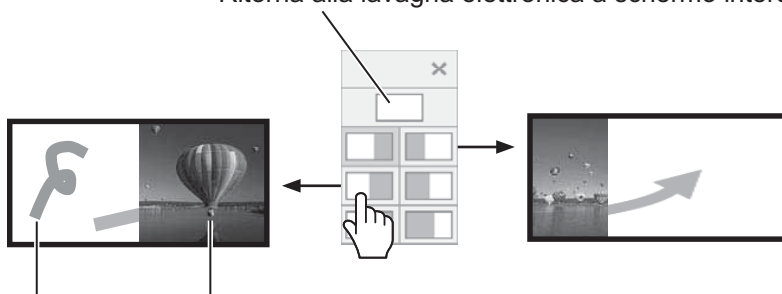

Lavagna elettronica Immagine di ingresso

### Nota:

Lo schermo diviso non è possibile con l'ingresso WHITEBOARD.

## Salvataggio del contenuto del disegno con penna (menu pagina)

Il menu pagina viene abilitato nella modalità lavagna elettronica o durante il disegno sull'immagine catturata. Il contenuto disegnato e lo sfondo possono essere salvati nella memoria incorporata o nella memoria USB e può essere letto come pagina di visualizzazione. Collegare una memoria USB al terminale USB (VIEWER) situato sul lato del display.

**Memoria USB** (vedere a pag. 30)

### Note:

- Per utilizzare la memoria incorporata, selezionare "Approntamento" - "Impostazioni schermo sensibile al tocco" e impostare "IMPOSTAZIONE MEMORIA incorporata" su "On". (vedere a pag. 59)
- Per motivi di riservatezza, si raccomanda di eliminare i file non necessari salvati nella memoria incorporata.

### Menu pagina

#### (Memoria incorporata)

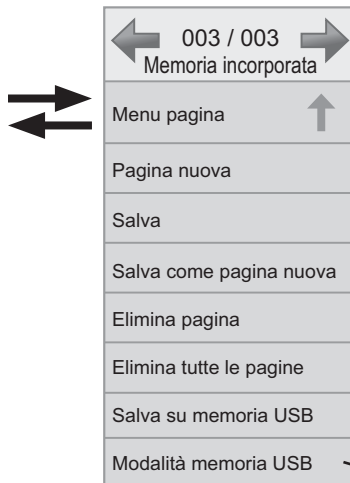
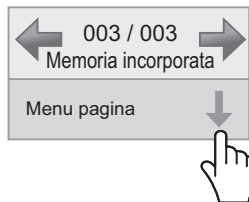

### Menu pagina

#### (Memoria USB)

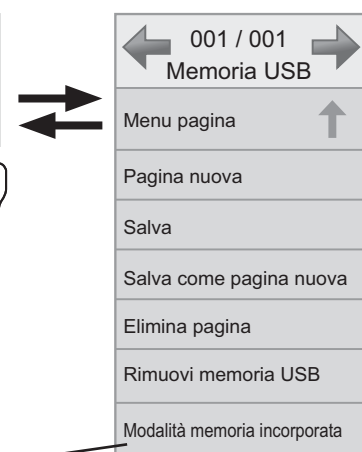
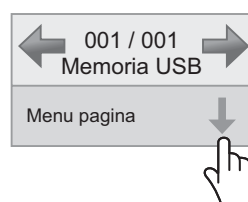

La modalità memoria cambia.

### Elementi comuni nella memoria incorporata e nella memoria USB

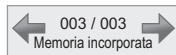

: Commuta le pagine di visualizzazione dei dati disegnati salvate nella memoria di archiviazione quando  $\leftarrow \rightarrow$  viene toccato. Il numero a sinistra è il numero della pagina di visualizzazione corrente e quello a destra è il numero dell'ultima pagina di visualizzazione.

### Note:

- Il numero totale di tutte le pagine di visualizzazione salvate nell'archiviazione di memoria non viene visualizzato.
- Se si leggono i dati disegnati in un'archiviazione di memoria protetta da scrittura o senza spazio sufficiente per la scrittura, sotto "Menu pagina" viene visualizzato "Sola lettura".

### Pagina nuova

: Crea una nuova pagina di visualizzazione.

### Salva

: Sovrascrive la pagina di visualizzazione corrente.

### Salva come pagina nuova

: Salva il contenuto disegnato come pagina di visualizzazione nuova e conserva allo stesso tempo la pagina di visualizzazione originale così com'è.

### Elimina pagina

: Elimina la pagina di visualizzazione corrente e visualizza quella successiva.

### Solo memoria incorporata

**Elimina tutte le pagine** : Elimina tutte le pagine di visualizzazione salvate nella memoria incorporata.

**Salva su memoria USB** : Copia le pagine di visualizzazione salvate nella memoria incorporata nella memoria USB. È possibile copiare solo la pagina di visualizzazione corrente o tutte le pagine di visualizzazione.

Durante la copia di un file, viene visualizzato un messaggio che richiede se si intende eliminare il file nella memoria incorporata. Eliminare il file copiato se necessario.

### Solo memoria USB

**Rimuove solo la memoria USB** : Predisporre la memoria USB per la rimozione. Assicurarsi di realizzare tale operazione prima di rimuovere la memoria USB.

### Formato di salvataggio file

Le pagine di visualizzazione vengono salvate come file nella memoria USB.

All'interno della cartella di sintesi schermo (/WHITEBOARD/JPEG) vengono salvati un file JPEG contenente un'immagine sintetica dell'immagine di sfondo e il contenuto disegnato con la penna.

Inoltre, nella cartella di elaborazione interna (/WHITEBOARD/SYS\_DATA), l'immagine di sfondo viene salvata in formato JPEG e il contenuto disegnato in formato PNG.

Il numero della pagina di visualizzazione viene mostrato nel nome file.

Esempio: File della seconda pagina di visualizzazione

File dell'immagine sintetica: /WHITEBOARD/JPEG/WB\_002.JPG

File dello sfondo per l'elaborazione interna: /WHITEBOARD/SYS\_DATA/WB\_002BG.JPG

File del contenuto disegnato per l'elaborazione interna: /WHITEBOARD/SYS\_DATA/WB\_002.PNG

Gli stessi file di cui sopra vengono salvati internamente in caso di memoria incorporata.

## Invio del contenuto del disegno con penna tramite e-mail

È possibile inviare insieme il contenuto del disegno con penna e l'immagine di sfondo come file allegato a un'e-mail.

### Nota:

Non è possibile inviare e-mail quando si è in modalità trasparente.

### Impostazione dell'indirizzo di destinazione

È necessario specificare l'indirizzo di destinazione e l'oggetto utilizzando la funzione Browser Web del display.

Per dettagli, vedere a pag. 32 delle Istruzioni per l'uso, "Utilizzo della rete".

Se nel browser Web non è impostato alcun indirizzo e-mail, l'icona "Invia tramite e-mail" viene visualizzata in grigio e il suo uso non sarà possibile.

### Invio dell'e-mail

- Il corpo dell'e-mail rimane vuoto.
- Il file allegato viene nominato in ordine da img00001.jpg a img99999.jpg ogni volta che viene inviato tramite e-mail.

### Invio tramite e-mail

**1** Toccare  nel menu principale.

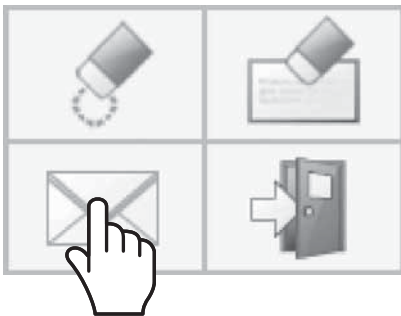

**2** Controllare l'indirizzo di destinazione e toccare "Si".

Selezione dell'indirizzo di destinazione

E-mail	
Indirizzo e-mail	
<input checked="" type="checkbox"/>	aaa@jp.panasonic.com
<input type="checkbox"/>	bbb@jp.panasonic.com
<input checked="" type="checkbox"/>	ccc@jp.panasonic.com
<input checked="" type="checkbox"/>	ddd@jp.panasonic.com
<input type="checkbox"/>	eee@jp.panasonic.com
<input checked="" type="checkbox"/>	fff@jp.panasonic.com
<input type="checkbox"/>	ggg@jp.panasonic.com
<input type="button" value="Si"/> <input type="button" value="Annulla"/>	

### Nota:

- Se vi sono 21 o più indirizzi registrati, viene visualizzata la barra di scorrimento.
- I segni di spunta aggiunti agli indirizzi di destinazione vengono cancellati dopo l'invio dell'e-mail.

È necessario inserirli ogni volta che si invia un'e-mail.

**3** Confermare l'indirizzo di destinazione e toccare "Si".

L'e-mail viene inviata.

Conferma dell'indirizzo di destinazione

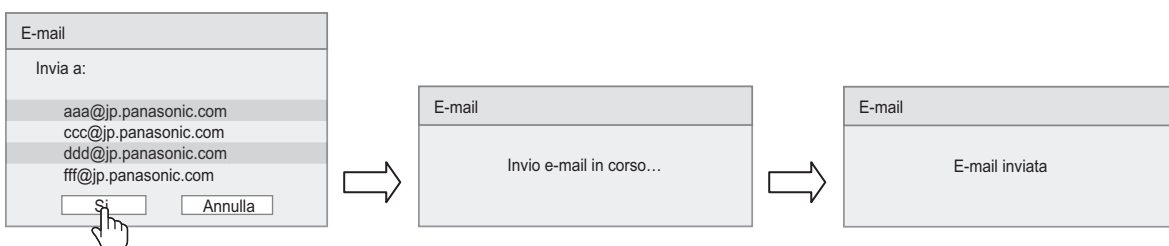

# Utilizzo del WhiteBoard Software

Il "WhiteBoard Software" incluso nel CD-ROM fornito in dotazione consente di realizzare diverse funzioni oltre al disegno con penna, quali il controllo del desktop del computer con movimenti tocco.

## Preparazione

- 1 **Collegare il computer al terminale USB (TOUCH) situato sul lato del display tramite il cavo USB in dotazione.**

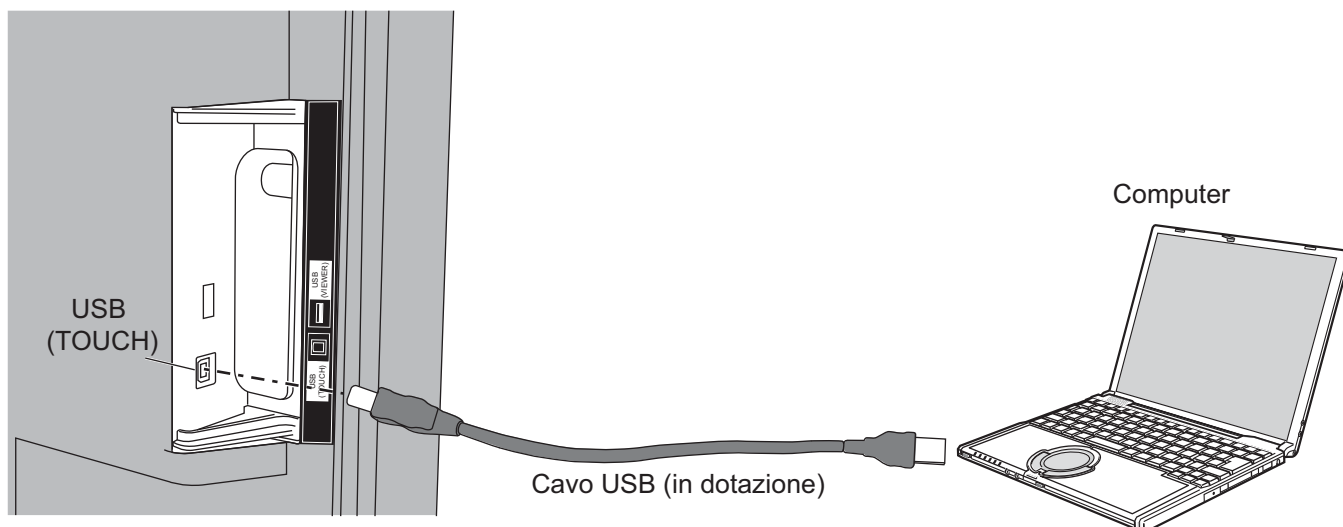

- 2 **Collegare il computer al terminale di ingresso video situato sul display.**

Collegare a uno dei seguenti terminali di ingresso.

PC IN (Vedere a pag. 16)

HDMI 1, HDMI 2, DVI-D IN (Vedere a pag. 15)

### Impostazione del display

Realizzare le seguenti impostazioni del display.

- Cambiare il segnale di ingresso all'ingresso video del computer.
- Impostare "Pos./Dimen." per garantire che lo schermo del computer venga visualizzato correttamente sul display. (vedere a pag. 48)

### Avvio del WhiteBoard Software

Non è necessario installare il WhiteBoard Software. È possibile avviarlo direttamente dal file eseguibile.

- 1 **Inserire il CD-ROM in dotazione nell'unità CD-ROM.**

Viene visualizzato lo schermo del desktop del computer che consente la realizzazione di operazioni a tocco.

- 2 **Toccare due volte il file "WhiteBoard.exe" all'interno della cartella "WhiteBoardSoft" contenuta nel CD-ROM.**

### Note:

- Consultare il manuale di istruzioni del WhiteBoard Software per ulteriori dettagli circa il suo utilizzo.
- Prima di avviare il WhiteBoard Software, impostare la risoluzione dello schermo del computer all'interno della gamma supportata dal WhiteBoard Software.

### Uscita dal WhiteBoard Software

Toccare [Exit application] nel menu principale.

### Funzionamento a tocco durante il collegamento della USB al computer

- La funzione di tocco del display è abilitata con i seguenti ingressi.  
Miracast(TM), MEMORY VIEWER, WHITEBOARD
- Se collegato al computer tramite USB, non è possibile visualizzare il menu di controllo scorrendo il dito dal bordo dello schermo.

È possibile visualizzare il menu di controllo premendog INPUT o MENU sull'apparecchio principale e commutare l'ingresso o controllare il menu di impostazione del display tramite il funzionamento a tocco. Le funzioni del WhiteBoard Software vengono disabilitate durante il funzionamento a tocco.

Verranno ripristinate una volta scomparsa la schermata del menu a seguito del funzionamento a tocco.

**Menu di controllo** (vedere a pag. 28)

# Utilizzo di Miracast(TM)

La funzione consente di inviare e visualizzare sul display l'immagine mostrata sul dispositivo smartphone o tablet.

## **1 Selezionare l'ingresso Miracast(TM).**

Il display commuta alla schermata [Miracast(TM)] e viene visualizzata la schermata di standby.

## **2 Avviare l'applicazione Miracast sul dispositivo o computer compatibile con Miracast.**

Collegare il dispositivo del nome visualizzato sul display.

Il nome dell'applicazione Miracast e la procedura di avvio possono differire a seconda del modello del dispositivo.

Per informazioni sull'utilizzo dell'applicazione Miracast, consultare il manuale di istruzioni del proprio dispositivo.

## **3 Selezionare "Si" nella schermata di autenticazione del dispositivo collegato**

L'immagine presente sul dispositivo collegato viene visualizzata.

### **Note:**

- Questa funzione può essere utilizzata con dispositivi Android compatibili con Miracast e computer compatibili con WiDi.
- La funzione Miracast viene disabilitata se "Wireless LAN" di "Impostazione rete" è impostato su "Off".
- Se [Nome dello schermo] include uno spazio, è possibile che in alcuni modelli di dispositivo i caratteri successivi non vengano visualizzati.
- In caso di problemi con la connessione Miracast, consultare "Quando utilizzare Miracast" a pagina 82.

# Visualizzazioni di Menu su schermo

Trasmettitore di comandi a distanza

Unità principale

## 1 Visualizzare la schermata del menu.



Agire qui per procedere alla selezione.  
(Esempio: Menu "Immagine")



2 Premere.

1 Premere diverse volte.



## 2 Selezionare l'opzione.

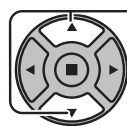

Selezionare



2 Premere.

1 Selezionare.

(Esempio: Menu "Immagine")

## 3 Impostare.



Impostare.



2 Premere.

1 Regolare.

## 4 Uscire dal menu.



Premere.  
Premere per tornare alla schermata precedente.



Premere diverse volte.

## Elenco delle schermate di menu

**Nota:** Il menu che non può essere regolato è ombreggiato. Il menu regolabile cambia secondo il segnale, l'ingresso e l'impostazione del menu.

### Menu Immagine



vedere a pag. 51-55

### Menu Approntamento

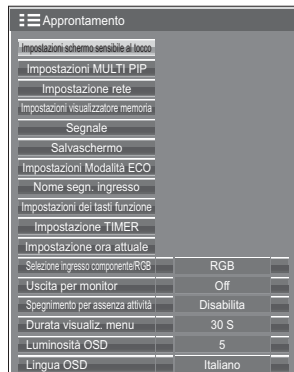

vedere a pag. 57-71

### Menu Pos./Dimen.

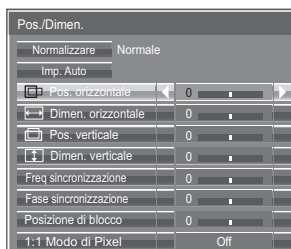

vedere a pag. 48-50

### Menu Audio



vedere a pag. 56



## Funzionamento del menu con movimenti multitocco

### 1 Passare il dito dal bordo dello schermo per visualizzare il menu di controllo

Menu di controllo (vedere a pag. 28)

### 2 Toccare il menu desiderato

Viene visualizzata la schermata del menu selezionato.



### 3 Toccare l'elemento desiderato



(Esempio: Menu Audio)

Toccare [Indietro] per ritornare alla schermata precedente.

#### Nota:

Il pulsante [Indietro] non viene visualizzato quando il telecomando o i pulsanti dell'apparecchio sono utilizzati per il funzionamento.

### 4 Realizzare le impostazioni

Toccare ◀ ▶ per modificare il valore impostato.



#### Per impostare il valore

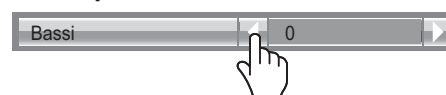

Premendo e mantenendo premuto ◀ ▶ viene aumentato o ridotto il valore impostato.

#### Per inserire il testo

Toccare la tastiera per immettere il testo.

### 5 Uscire dal menu di impostazione

Toccare qualsiasi altra area che non sia lo schermata del menu per chiuderlo.

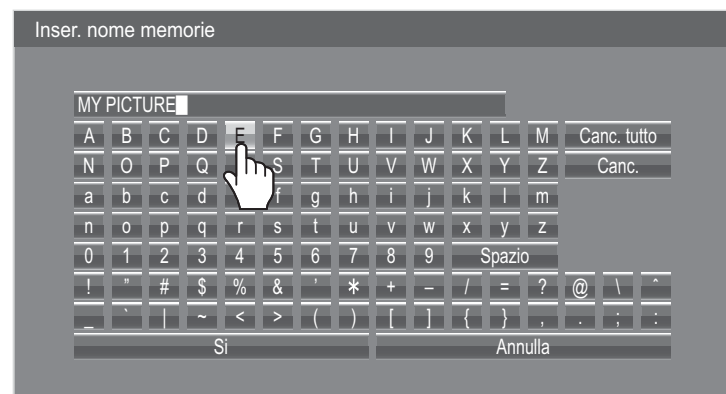
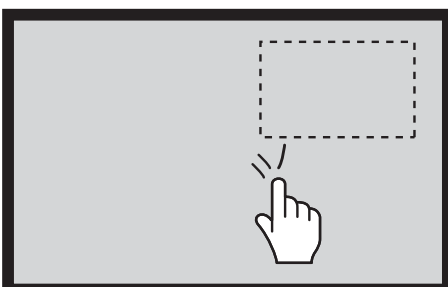

# Regolazione di Pos./Dimen.

1  Premere per visualizzare il menu della Pos./Dimen.

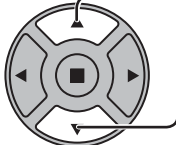
2  Premere per selezionare il menu di regolazione.

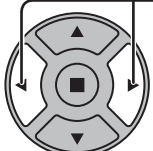
3  Premere per regolare il menu.

4  Premere per uscire dalla modalità regolazione.



## Nota:

Le opzioni non regolabili non possono essere selezionate. Le opzioni regolabili differiscono secondo il segnale di ingresso e la modalità di visualizzazione.

## Note:

- Non è possibile regolare Pos./Dimen. durante la visualizzazione a due schermi.
- I dettagli di regolazione sono memorizzati separatamente a seconda dei formati del segnale di ingresso (Le regolazioni per segnali di componente sono memorizzate per 525 (480) / 60i · 60p, 625 (575) / 50i · 50p, 1125 (1080) / 60i · 50i · 60p · 50p · 24p · 25p · 30p · 24psF, 1250 (1080) / 50i, 750 (720) / 60p · 50p; i segnali RGB/PC/Digital sono memorizzati per ciascuna frequenza.)
- Se si riceve un segnale "Cue" o "Rew" da videoregistratore o lettore DVD, la posizione delle immagini viene spostata in su o in giù. Questo movimento della posizione delle immagini non può essere controllato usando la funzione "Pos./Dimen. Immagine".

**Imp. Auto** Ad esempio, quando si riceve un segnale PC, "Pos. orizzontale/Pos. verticale", "Dimen. orizzontale/Dimen. verticale", "Freq. sincronizzazione" e "Fase sincronizzazione" vengono regolati automaticamente.

Questa impostazione viene attivata nelle condizioni seguenti:

- Quando si riceve un segnale analogico (Componente/PC):  
Se "Selezione ingresso componente/RGB" (vedere a pag. 68) nel menu Approntamento è impostato su "RGB", questa impostazione è attivata.

- Quando si riceve un segnale digitale (HDMI/DVI):

Questa impostazione è attivata da un segnale formato PC.

Se il segnale non è del formato PC, questa impostazione è attivata solo se "Sovrascansione" (vedere a pag. 49) è "Off" oppure "1:1 Modo di Pixel" (vedere a pag. 50) è "On". "Dimen. Orizzontale/Dimen. verticale" non viene regolato automaticamente.

Questa impostazione non è valida e non funziona nelle condizioni seguenti:

- Quando uno dei seguenti ingressi viene selezionato  
Miracast(TM), MEMORY VIEWER, WHITEBOARD, Panasonic APPLICATION
- Con ingresso del segnale VIDEO
- Durante la visualizzazione a due schermi o lo zoom digitale.
- Aspetto è impostato su "N-Zoom"
- "Display size" nel menu Options (vedere a pag. 73) è impostato su "On"

## Uso del telecomando



Se sul telecomando viene premuto il tasto , entra in funzione "Imp. Auto".

Se Imp. Auto non funziona, viene visualizzato "Non valido".

## Modalità Automatica

Quando "Auto Setup" è impostato su "Auto" nel menu Options (vedere a pag. 74), la regolazione automatica della posizione si avvia:

- Se l'alimentazione dello schermo è attivata.
- Se il segnale di ingresso viene cambiato.



**Note:**

- Se la frequenza dot clock di un segnale analogico è 162 MHz o superiore, non è possibile regolare automaticamente “Freq sincronizzazione” e “Fase sincronizzazione”.
- In caso di ingresso del segnale digitale, non è possibile effettuare Freq sincronizzazione e Fase sincronizzazione.
- Se viene inviata un’immagine scura o tagliata, Imp. Auto potrebbe non funzionare. In tal caso, passare a un’immagine luminosa dal soggetto e dai bordi ben definiti, quindi provare di nuovo a eseguire l’impostazione automatica.
- A seconda del segnale, dopo Imp. Auto può verificarsi un errore di allineamento. Eseguire una precisione regolazione di posizione/dimensione come necessario.
- Se Imp. Auto non può essere adeguatamente impostato per il segnale delle frequenze verticali 60Hz XGA (1024×768@60Hz, 1280×768@60Hz e 1366×768@60Hz), la preselezione del singolo segnale nella “Modalità XGA” (vedere a pag. 69) potrebbe portare a errori in Imp. Auto.
- Imp. Auto non garantisce un corretto funzionamento, se un segnale come un’informazione aggiuntiva viene sovrapposto fuori della durata valida di un’immagine o se gli intervalli tra sincronizzazione e segnali immagine sono brevi, né in caso di segnali immagine con aggiunto un segnale di sincronizzazione a tre livelli.
- Se Imp. Auto non è in grado di effettuare una corretta regolazione, selezionare una volta “Normalizzare” e premere il tasto ACTION (■), quindi regolare manualmente Pos./Dimen.

**Pos. orizzontale**

Regola la posizione orizzontale.

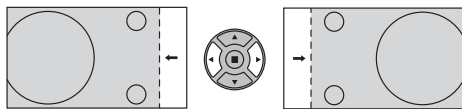

**Pos. verticale**

Regola la posizione verticale.

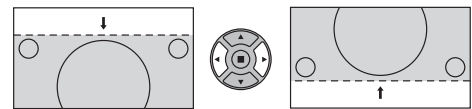

**Dimen. orizzontale**

Regola la dimensione orizzontale.

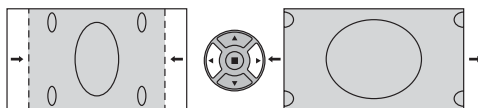

**Dimen. verticale**

Regola la dimensione verticale.

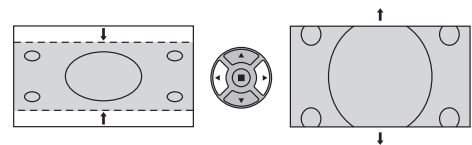

**Freq**

**(Con il segnale d’ingresso componente/PC)**

**sincronizzazione** Quando viene visualizzata una forma a strisce, si potrebbe verificare una interferenza di forma a strisce periodica (disturbo). In tal caso, regolare in modo da minimizzare qualsiasi tale disturbo.

**Fase**

**(Con il segnale d’ingresso componente/PC)**

**sincronizzazione** Elimina lo sfarfallio e la distorsione.

**Sovrascansione** Impostare la sovrascansione dell’immagine su On/Off.

I segnali configurabili sono i seguenti:

525i, 525p, 625i, 625p, 750/60p, 750/50p (Componente Video, RGB, DVI, SDI, HDMI)

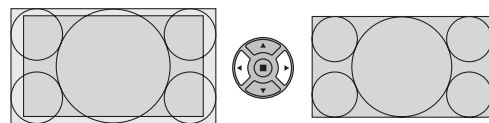

On

Off

**Note:**

- Se viene impostato “Off”, non è possibile regolare “Dimen. orizzontale” e “Dimen. verticale”.
- Se nel menu Options “Display size” è impostato su “On”, questa impostazione non è valida. (vedere a pag. 73)

## Regolazione di Pos./Dimen.

### Posizione di blocco

#### (Con il segnale d'ingresso componente/PC)

Consente di regolare la posizione serraggio quando le parti scure dell'immagine sono prive di dettagli a causa della sottoesposizione, o se presentano dominanti di colore verde.

#### Valore ottimale per la regolazione della posizione serraggio

Se le parti scure sono prive di dettagli a causa della sottoesposizione (blackout)

→ Il valore ottimale è quello in corrispondenza del minimo blackout.

Se le parti scure presentano dominanti di colore verde

→ Il valore ottimale è quello che annulla la dominante verde senza causare un blackout.

**1:1 Modo di Pixel** Regolare le dimensioni dello schermo con l'ingresso del segnale 1125i, 1125p o 1250i.

#### Note:

- Selezionare On se si desidera riprodurre di nuovo il segnale d'ingresso di 1920 × 1080.
- Segnale d'ingresso applicabile;  
1125 (1080) / 50i · 60i · 24psF · 24p · 25p · 30p · 50p · 60p, 1250 (1080) / 50i
- Selezionare Off se intorno all'immagine appare il flicker.
- Dimen orizzontale e Dimen. verticale non possono essere regolati se si seleziona On.

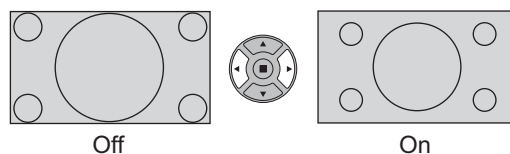

**1:1 Modo di Pixel (2k1k)** Quando il segnale di ingresso è un segnale 2k1k (2048 × 1080 / 24p, 2048 × 1080 / 24psF), le dimensioni di visualizzazione si regolano come segue.  
(Per i segnali 2k1k)

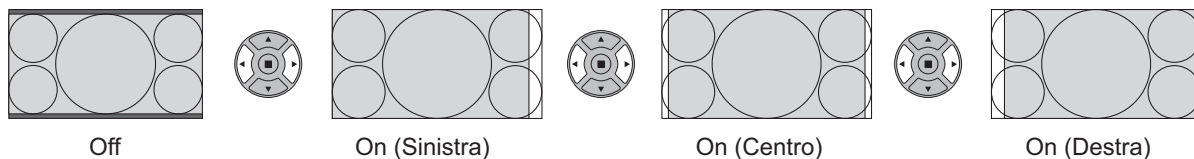

#### Nota:

I segnali 2k1k possono essere ricevuti soltanto se si è installata la piastra terminali HD-SDI Dual Link (TYFB11DHD).

### Consiglio utile ( / **Normalizzare** Normalizzazione)

In modalità di regolazione "Pos./Dimen.", se si preme il tasto N del telecomando o, se si preme tasto ACTION (■) in modalità "Normalizzare", tutti i valori di regolazione vengono annullati e vengono ripristinati i valori predefiniti in fabbrica.

# Regolazioni delle immagini

1  Premere per richiamare la schermata menu "Immagine".

2 Selezionare per regolare le singole voci.

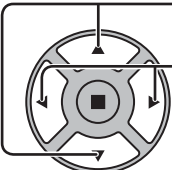
 Premere per selezionare il menu di regolazione.  
Con riferimento all'immagine dietro al menu, selezionare per ottenere il livello desiderato.

**Nota:**

Il menu che non può essere regolato è ombreggiato. Il menu regolabile cambia secondo il segnale, l'ingresso e l'impostazione del menu.

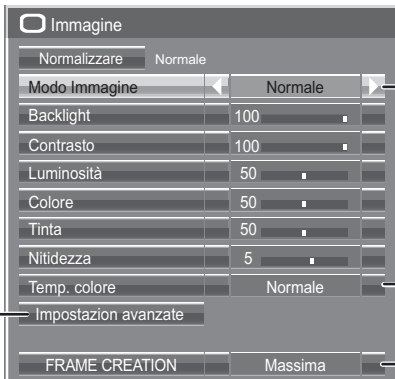

Premere il tasto "◀" o "▶" per passare da una modalità all'altra.

→ Normale ← → Dinamico ←  
→ Cinema ←

**Normale**

Per una visione in ambienti con illuminazione normale (illuminazione serale).

Questo menu consente la selezione dei livelli normali di Luminosità e Contrasto.

**Dinamico**

Per una visione in ambienti molto illuminati.

Questo menu consente la selezione dei livelli superiori al normale di Luminosità e Contrasto.

**Cinema**

Per l'utilizzo nella visualizzazione di immagini focalizzate sulla tonalità con luminosità ridotta.

**Nota:**

Se si desidera modificare i parametri di fotografia e colore nel menu "Immagine" selezionato, regolare utilizzando il comando "Immagine" nel menu. (vedere alla pagina seguente)

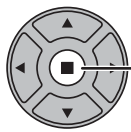

Premere qui per attivare la funzione Impostazioni avanzate.

**Impostazioni avanzate**

Permette la regolazione fine a livello professionale (vedere alla pagina seguente).

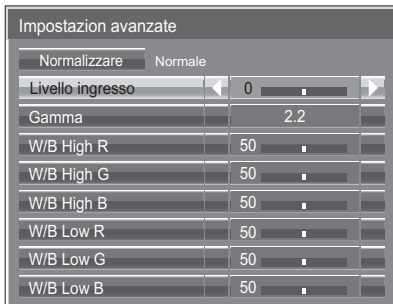

Premere il tasto "◀" o "▶" per passare da una modalità all'altra.

→ Normale (9300K) ← → Fredda (11500K) ← → Calda (6500K) ←

**FRAME CREATION**

Migliora la qualità delle immagini cinematografiche riducendo l'effetto scia.

Premere il tasto ◀ sinistra o ▶ destra per passare da una modalità all'altra.

→ Off ← → Minima ← → Media ← → Massima ←













**Note:**

- La modalità è memorizzata secondo il morsetto di ingresso.
- Anche se è selezionato "Normalizzare", l'impostazione "Normale" non sarà ripristinata.
- L'immagine e il menu scompariranno per un momento se si passa alla modalità Off o se si passa da Off a un'altra modalità.

**Consiglio utile (  / **Normalizzare** Normalizzazione) (salvo "FRAME CREATION")**

In modalità di regolazione "Immagine", se si preme il tasto N del telecomando o, se in modalità "Normalizzare" si preme tasto ACTION (■), tutti i valori di regolazione vengono annullati e vengono ripristinati i valori predefiniti in fabbrica.













## Regolazioni delle immagini

Voce	Effetto	Regolazioni
<b>Backlight</b>	  Più scuro    Più chiaro	Consente di regolare la luminosità della retroilluminazione.
<b>Contrasto</b>	  Meno    Più	Seleziona la luminosità e densità appropriati all'ambiente.
<b>Luminosità</b>	  Più scuro    Più chiaro	Regola per migliorare la visione d'immagini scure quali di paesaggi notturni o di capelli neri.
<b>Colore</b>	  Meno    Più	Regola leggermente su un colore più chiaro.
<b>Tinta</b>	  Rossastro    Verdastrò	Regola per un bel colore della pelle.
<b>Nitidezza</b>	  Meno    Più	Per un immagine nitida.

### Note:

- È possibile cambiare il livello delle singole funzioni (Contrasto, Luminosità, Colore, Tinta, Nitidezza) per ognuno dei menu "Modo Immagine".
- I dettagli delle impostazioni relativamente a "Normale", "Dinamico" e "Cinema" vengono memorizzati distintamente per le singole modalità Terminale di ingresso.
- "Backlight" può essere regolato quando "Modalità ECO" è su "Personalizzate" e "Risparmio energia" su "Off". (vedere a pag. 63)

## Impostazioni avanzate

Voce	Effetto	Dettagli
<b>Livello ingresso</b>	  Meno    Più	Regolazione di sezioni estremamente luminose e di difficile visione.
<b>Gamma</b>	  Meno    Più	Curva "S" ———> 2.0 <——> 2.2 <——> 2.6
<b>W/B High R</b>	  Meno    Più	Regola il bilanciamento del bianco per le aree rosso chiaro.
<b>W/B High G</b>	  Meno    Più	Regola il bilanciamento del bianco per le aree verde chiaro.
<b>W/B High B</b>	  Meno    Più	Regola il bilanciamento del bianco per le aree blu chiaro.
<b>W/B Low R</b>	  Meno    Più	Regola il bilanciamento del bianco per le aree rosso scuro.
<b>W/B Low G</b>	  Meno    Più	Regola il bilanciamento del bianco per le aree verde scuro.
<b>W/B Low B</b>	  Meno    Più	Regola il bilanciamento del bianco per le aree blu scuro.

### Note:

- Non è possibile regolare Impostazioni avanzate durante la visualizzazione a due schermi.
- Eseguire le regolazioni "W/B" come segue.
  1. Regolare il bilanciamento del bianco delle parti chiare utilizzando le impostazioni "W/B High R", "W/B High G" e "W/B High B".
  2. Regolare il bilanciamento del bianco delle parti scure utilizzando le impostazioni "W/B Low R", "W/B Low G" e "W/B Low B".
  3. Ripetere i passi 1 e 2 per regolare.

I passi 1 e 2 interagiscono uno modificando le regolazioni appena fatte nell'altro e pertanto occorre ripetere ogni passo per eseguire la regolazione.
- I valori delle regolazioni vengono memorizzati indipendentemente per ogni singola modalità di ingresso.
- I valori dell'intervallo di regolazione vanno utilizzati come riferimento.

### Consiglio utile ( / **Normalizzare** Normalizzazione )

In modalità di regolazione "Impostazioni avanzate", se si preme il tasto N del telecomando o, se si preme tasto ACTION (■) in modalità "Normalizzare", tutti i valori di regolazione vengono annullati e vengono ripristinati i valori predefiniti in fabbrica.

# Profili delle immagini

Nella memoria dello schermo si può memorizzare come profili, e applicare come necessario, fino a 8 combinazioni di valori di regolazione delle immagini (nel menu Immagine e Impostazioni avanzate), per un comodo modo di utilizzare le proprie impostazioni preferite delle immagini.

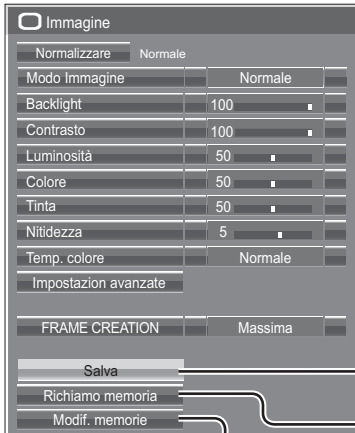

Salvataggio dei profili (pag. 54)

Caricamento dei profili (pag. 55)

Modifica dei profili (pag. 55)

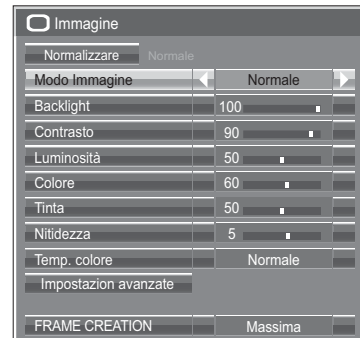

Salvataggio dei profili

Per salvare i valori di regolazione delle immagini nel profilo MEMORY 1

Modifica del profilo  
Elimina o rinomina il profilo

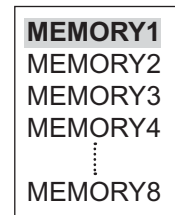
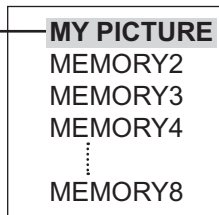

Caricamento del profilo

Applicazione del profilo MEMORY1

Immagine originale



Immagine personalizzata

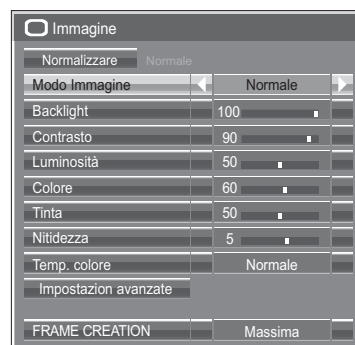
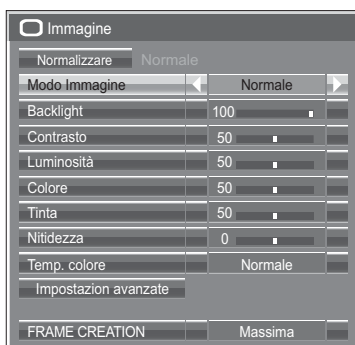

## Salvataggio dei profili

Seguire questi passi per salvare i valori di regolazione delle immagini come profili.

**1** Specificare la qualità delle immagini nel menu "Immagine" e "Impostazion avanzate" (vedere a pag. 51, 52)

**2** Nel menu Immagine, selezionare "Salva".

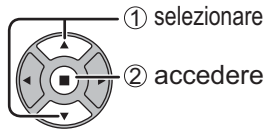
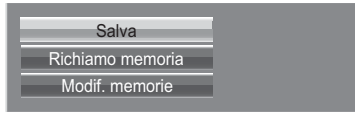

**3** Selezionare il nome di un profilo per salvare i valori di regolazione delle immagini.

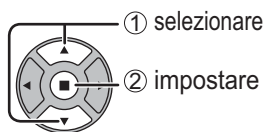
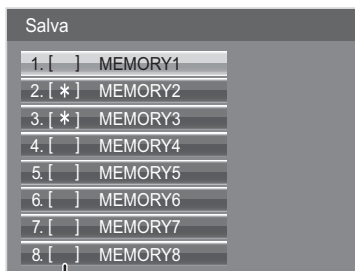

Per un profilo in cui sono già state salvate le regolazioni dell'immagine viene visualizzato "\*".

**4** Selezionare "Sì".

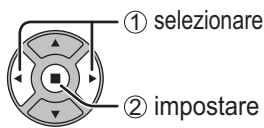
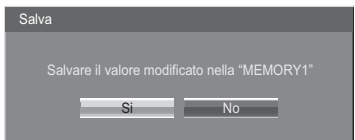

**5** Immettere il nome del profilo.

### [Immissione dei nomi dei profili]

I nomi dei profili possono avere fino a 40 caratteri. Per immettere il testo, selezionare i caratteri con la tastiera sullo schermo.

Modificare il nome del profilo predefinito nella casella di testo, come desiderato.

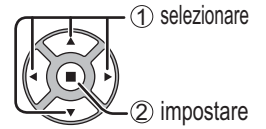
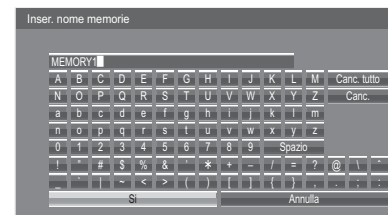

### Esempio: Specificazione di "MY PICTURE"

① Selezionare "Canc. tutto".



Tutto il testo viene eliminato.

Per eliminare i singoli caratteri, selezionare "Canc.".

② Selezionare "M".



Ripetere il procedimento per immettere il carattere successivo.

③ Selezionare "Y".



④ Selezionare "Spazio".



**6** Alla fine dell'immissione del nome del profilo, selezionare "Sì".

Per annullare il salvataggio del profilo, selezionare "Annulla".

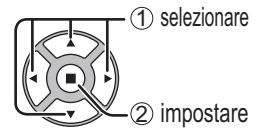
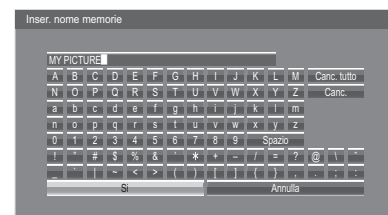

## Caricamento dei profili

Caricare i profili e applicare i valori di regolazione delle immagini allo schermo come segue.

**Nota:**

I profili caricati possono essere memorizzati secondo il terminale di ingresso selezionato. (vedere a pag. 20)

- 1** Nel menu Immagine, selezionare “Richiamo memoria”.



- 2** Selezionare il profilo da caricare.



Durante il caricamento di un profilo viene visualizzato il nome del profilo.

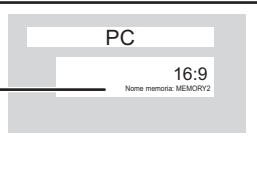

## Modifica dei profili

Eliminare o rinominare i profili come segue.

**<Eliminazione dei profili>**

- 1** Nel menu Immagine, selezionare “Modif. memorie”.



- 2** Selezionare “Elimina memorie”.



- 3** Selezionare il profilo da eliminare.  
Per eliminare tutti i profili, selezionare “Cancella tutto”.

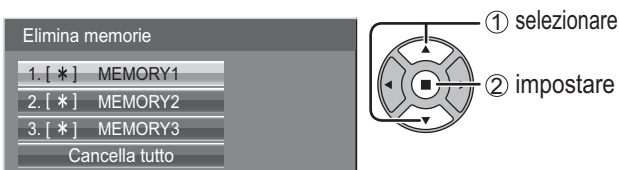

- 4** Selezionare “Sì”.



**<Assegnazione di un nuovo nome ai profili>**

- 1** Nel menu Immagine, selezionare “Modif. memorie”.



- 2** Selezionare “Modif. Nome memorie”.



- 3** Selezionare il profilo da rinominare.



- 4** Immettere un nome per il profilo.  
Immissione dei nomi dei profili → pag. 54

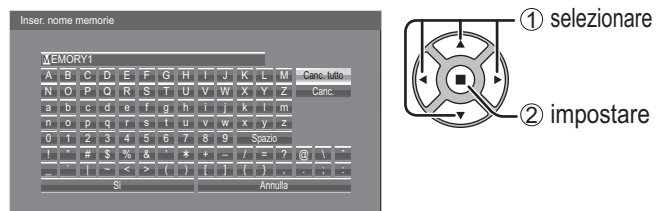



- 5** Alla fine dell'immissione del nome del profilo, selezionare “Sì”.

Per annullare l'assegnazione del nuovo nome al profilo, selezionare “Annulla”.

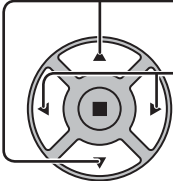
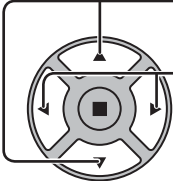

# Regolazione audio

-  Premere per richiamare la schermata menu "Audio".
- Selezionare per regolare le singole voci.
   
 Premere per selezionare il menu da regolare.
   
 Ascoltare il suono e selezionare per ottenere il livello desiderato.
-  Premere per uscire dalla modalità regolazione.

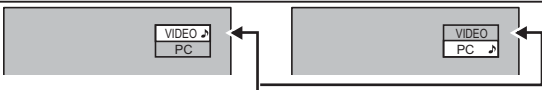

Voce	Dettagli
<b>Altoparlante</b>	Selezionare l'uscita audio. <b>Interno:</b> Altoparlanti interni <b>Esterno:</b> Altoparlanti esterni
<b>Modo Audio</b>	<b>Normale:</b> Emette il suono originale. <b>Dinamico:</b> Accentua la nitidezza del suono. <b>Chiaro:</b> Attenua la voce umana.
<b>Bassi</b>	Serve a regolare i suoni bassi.
<b>Medio</b>	Regola suoni normali.
<b>Acuti</b>	Serve a regolare i suoni alti.
<b>Bilanciamento</b>	Serve a regolare il volume a destra e a sinistra.
<b>Surround</b>	Selezioni On o Off.
<b>Audio Out</b>	<b>Principale:</b> Seleziona suono immagine Principale. <b>Sub:</b> Seleziona suono del frame PIP.  La nota musicale ♪ appare sul lato destro dell'indicazione dello schermo di uscita audio.

**Nota:** Le impostazioni dei toni Bassi, dei toni Medio, dei toni Acuti e Surround vengono memorizzate separatamente per ciascuna modalità Audio.

## Consiglio utile ( / **Normalizzare** Normalizzazione )

In modalità di regolazione "Audio", se si preme il tasto N del telecomando o, se si preme tasto ACTION (■) in modalità "Normalizzare", tutti i valori di regolazione vengono annullati e vengono ripristinati i valori predefiniti in fabbrica.

## Uscita suono SDI

Questo menu è disponibile solo quando si seleziona un terminale sul quale è installata una delle seguenti piastre terminali: Piastra terminale HD-SDI con audio (TY-FB10HD) o Piastra terminali HD-SDI Dual Link (TY-FB11DHD)

Canale sinistro	Canale 1
Canale destro	Canale 1
Uscita suono	Off
Scala livello	Off



### Nota:

Questo menu non è disponibile quando la modalità di visualizzazione a due schermi è attiva.

Voce	Dettagli
<b>Canale sinistro</b>	<b>Dal Canale 1 al Canale 16</b> Seleziona il canale audio sinistro.
<b>Canale destro</b>	<b>Dal Canale 1 al Canale 16</b> Seleziona il canale audio destro.
<b>Uscita suono</b>	<b>On</b> ↔ <b>Off</b> <b>On:</b> Abilita l'uscita audio. <b>Off:</b> Disabilita l'uscita audio.
<b>Scala livello</b>	<b>Off</b> ↔ <b>1-8can.</b> ↔ <b>9-16can.</b> Imposta i canali audio da mostrare sulla scala di livello audio. Sulla scala di livello audio vengono visualizzati 8 canali; 4 canali ciascuno su entrambi i lati destro e sinistro dello schermo. <b>Off:</b> Nasconde la scala di livello audio. <b>1-8can.:</b> Visualizza la scala di livello audio (1-8 canali) <b>9-16can.:</b> Visualizza la scala di livello audio (9-16 canali)

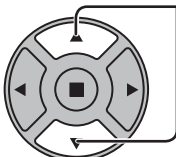
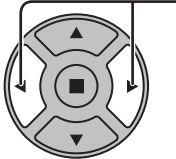

# Menu Approntamento

- 1  Premere per visualizzare la schermata "Approntamento".
- 2  Premere per selezionare il menu di regolazione.
- 3  Premere per regolare il menu.
- 4  Premere per uscire dalla modalità regolazione.

Premere  per tornare alla schermata precedente.

Approntamento	
Impostazioni schermo sensibile al tocco	
Impostazioni MULTI PIP	
Impostazione rete	
Impostazioni visualizzatore memoria	
Segnale	
Salvaschermo	
Impostazioni Modalità ECO	
Nome segn. ingresso	
Impostazioni dei tasti funzione	
Impostazione TIMER	
Impostazione ora attuale	
Selezione ingresso componente/RGB	RGB
Uscita per monitor	Off
Spegnimento per assenza attività	Disabilita
Durata visualiz. menu	30 S
Luminosità OSD	5
Lingua OSD	Italiano

## Schermo menu approntamento

Approntamento		
Impostazioni schermo sensibile al tocco		Pag. 59
Impostazioni MULTI PIP		Pag. 60
Impostazione rete		
Impostazioni visualizzatore memoria		Pag. 66
Segnale		Pag. 69
Salvaschermo		Pag. 61
Impostazioni Modalità ECO		Pag. 63
Nome segn. ingresso		Pag. 64
Impostazioni dei tasti funzione		Pag. 65
Impostazione TIMER		Pag. 58
Impostazione ora attuale		Pag. 58
Selezione ingresso componente/RGB	RGB	Pag. 68
Uscita per monitor	Off	Pag. 66
Spegnimento per assenza attività	Disabilita	Pag. 67
Durata visualiz. menu	30 S	Pag. 67
Luminosità OSD	5	Pag. 67
Lingua OSD	Italiano	Pag. 67



### Impostazione rete

Impostare questa opzione per collegare lo schermo a un computer tramite una rete. Per informazioni dettagliate su PJLink e la rete, fare riferimento a "Istruzioni per l'uso, Utilizzo della rete".



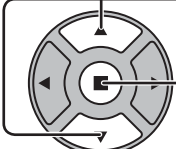

# Impostazione ora attuale / Impostazione TIMER

Il timer può accendere o spegnere lo schermo.

Prima di impostare il timer, controllare l'esattezza dell'ora attuale e regolarla se necessario. Quindi, attivare o disattivare il timer.

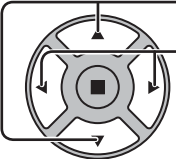

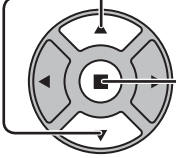

-  Premere per visualizzare la schermata "Approntamento".
-  Premere per selezionare la funzione di Impostazione TIMER o di Impostazione ora attuale.  
 Premere per visualizzare la schermata di Impostazione TIMER o la schermata di Impostazione ora attuale.

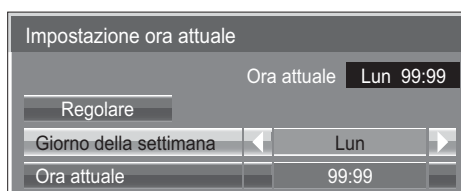
## Impostazione ora attuale

-  Premere per selezionare Giorno della settimana o Ora attuale.  
 Premere per impostare Giorno della settimana o Ora attuale.  
▶ tasto: Avanti  
◀ tasto: Indietro  
**Note:**
  - Premendo i tasti "◀" o "▶" una sola volta, l'Ora attuale cambia di un minuto alla volta.
  - Premendo i tasti "◀" o "▶" in modo continuo, la variazione dell'Ora attuale è di 15 minuti per volta.
-  Premere per selezionare Regolare.  
 Premere per completare Impostazione ora attuale.  
**Note:**
  - "Regolare" non può essere selezionato se non si è impostato Ora attuale.
  - È possibile configurare "Giorno della settimana" e "Impostazione ora attuale" solo impostando l'ora attuale su un valore diverso da "99:99".
  - Le impostazioni di "Giorno della settimana" e "Ora attuale" vengono ripristinate se si lascia spento lo schermo per 7 giorni circa per i motivi seguenti:  
Spegnimento dello schermo premendo l'interruttore  dell'unità.  
Scollegamento del cavo di alimentazione c.a.  
Interruzione dell'alimentazione di corrente.

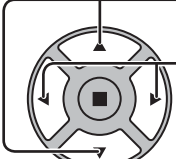

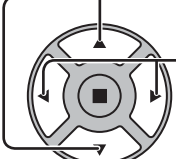
## Impostazione TIMER

-  Premere per selezionare l'ora di accensione o di spegnimento.  
 Premere per predisporre l'ora di accensione o di spegnimento.  
▶ tasto: Avanti  
◀ tasto: Indietro  
**Note:**
  - Agendo sui tasti "◀" o "▶" una sola volta, le funzioni di Ora di accensione o Ora di spegnimento del timer cambiano di un minuto alla volta.
  - Agendo sui tasti "◀" o "▶" in modo continuo, la variazione delle funzioni di Ora di accensione o Ora di spegnimento del timer è di 15 minuti per volta.
-  Premere per selezionare la funzione di Accensione o di Spegnimento.  
 Premere per selezionare On.  
**Nota:** La funzione Timer non è operativa se "Ora attuale" non viene regolato sull'ora corrente.

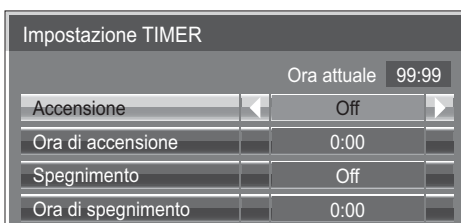

# Impostazioni Touch Screen

Imposta la funzione multitocco e la lavagna elettronica incorporata.

Selezionare “Impostazioni schermo sensibile al tocco” nel menu “Approntamento” e premere il pulsante .



## Touch Screen

Per abilitare la funzione multitocco, impostarlo su “On”. Quando è impostato su “On”, viene abilitato “Impostazioni WHITEBOARD”.

## Avvio rapido per barra menu

**On:** Abilita la visualizzazione del menu di controllo con scorrimento del dito.

**Off:** Disabilita la visualizzazione del menu di controllo con scorrimento del dito.

È tuttavia possibile visualizzare il menu con il funzionamento tramite pulsanti sull'apparecchio principale. (vedere a pag. 28)

## Impostazioni WHITEBOARD

### Avvio rapido

Se è impostato su “On”, la lavagna elettronica incorporata è in modalità standby quando il display è in modalità standby (spegnimento con telecomando) e l'avvio è più rapido.

### Nota:

- Quando è impostato su “On”, il consumo energetico durante lo standby è più elevato.
- Questa impostazione viene automaticamente impostata su “On” e non può essere modificata nei seguenti casi.
  - Quando “Slot power” è impostato su “On” ed è installata una piastra terminale.
  - Quando “Selezione I/F controllo” è impostato su “DIGITAL LINK/LAN”
  - Quando “Stand-by rete wireless” è impostato su “On”

### Sfondo iniziale

Imposta il colore dello sfondo iniziale per creare una nuova pagina sulla lavagna elettronica.

### Salvataggio automatico

Imposta la funzione di salvataggio automatico della lavagna elettronica in una memoria incorporata o in una memoria USB.

**On:** Salva i contenuti del disegno automaticamente senza richiedere il salvataggio quando la pagina viene modificata durante il disegno sulla lavagna elettronica.

**Off:** Richiede agli utenti di salvare mentre la pagina viene modificata durante il disegno sulla lavagna elettronica.

### Memoria incorporata

Imposta l'utilizzo della memoria incorporata.

Impostare “On” o “Off” e selezionare “Salva”.

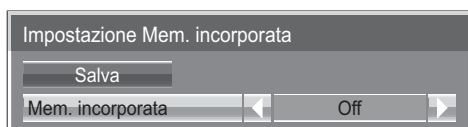

**On:** È possibile utilizzare la memoria incorporata.

**Off:** La memoria incorporata è disabilitata. I file salvati nella memoria incorporata vengono eliminati.

Viene visualizzata la schermata di conferma. Selezionare “Sì” per applicare le impostazioni.

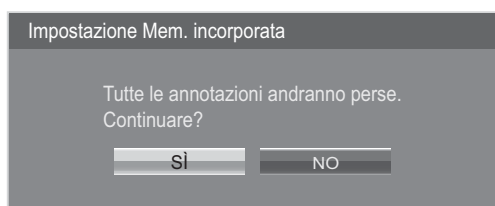

# Impostazioni MULTI PIP

Impostare la funzione di visualizzazione a due schermi.

Funzione di visualizzazione a due schermi ➔ MULTI PIP (pagina 25)

Selezionare “Impostazioni MULTI PIP” nel menu “Approntamento”, quindi premere il pulsante .

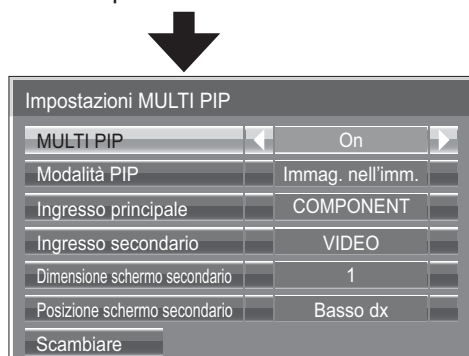

## MULTI PIP

Impostarlo su “On” per abilitare la visualizzazione a due schermi. Possono essere scelte diverse impostazioni, ad esempio “Modalità PIP”.

## Modalità PIP

Impostare la modalità di visualizzazione a due schermi.

Immag. nell'imm.: visualizza due immagini di ingresso combinate.

Imm. in WHITEBOARD: visualizza la WhiteBoard integrata con l'altra immagine di ingresso combinata. Lo schermo principale è fissato su WHITEBOARD.

## Ingresso principale

Consente di impostare l'immagine di ingresso per lo schermo principale.

## Ingresso secondario

Consente di impostare l'immagine di ingresso per lo schermo secondario.

## Dimensione schermo secondario

1 (piccolo) - 4 (grande): consente di impostare le dimensioni dello schermo secondario.

## Posizione schermo secondario

Consente di impostare la posizione dello schermo secondario.

## Scambiare

Consente di passare dallo schermo principale agli schermi secondari e viceversa.

## Nota:

Quando “Imm. in WHITEBOARD” è selezionato, l'opzione “Scambiare” non può essere utilizzata.

# Salvaschermo (Per la prevenzione della ritenzione di immagine)

Non visualizzare un fermo immagine, specialmente in modalità 4:3, per un certo periodo di tempo. Se è necessario che il display rimanga attivo, si deve utilizzare la funzione Salvaschermo.

**1** Selezionare "Salvaschermo" nel menu "Approntamento" e premere il pulsante .

## **2** Selezione della funzione



Immagine negativa : Sullo schermo viene visualizzata l'immagine in negativo.

Barra scorrim. soltanto : La barra bianca scorre da sinistra a destra. L'immagine non viene visualizzata.

Barra bianca sovrappos. : La luminosità dell'immagine si riduce e su di essa scorre una barra bianca.

Schermo bianco : L'intero schermo diventa bianco.

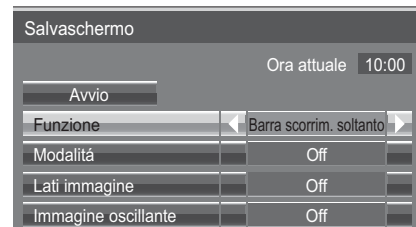
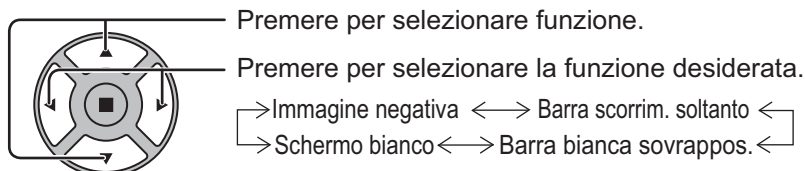
**Note:** Barra bianca sovrapposta non è operativa durante la visualizzazione su due schermate.

## **3** Selezione della modalità operativa

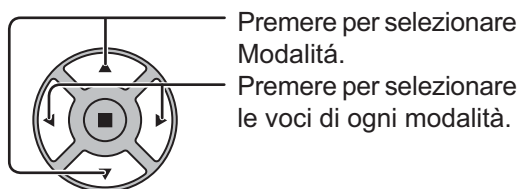

- Standby dopo salvascher. : Si attiva contemporaneamente alla Durata salvaschermo, mentre lo schermo entra in modalità standby.
- ↕
- On : Si attiva con la selezione dell'avvio e la successiva pressione sul tasto ACTION (■).
- ↕
- Off
- ↕
- Intervallo : Si attiva quando vengono impostate le opzioni Durata visualizzazione e Tempo operativo e il momento impostato arriva.
- ↕
- Assegnazione del tempo : Si attiva quando vengono impostate le opzioni Ora di avvio e Ora di fine e il momento impostato arriva.

## **4** Predisposizione dell'avvio

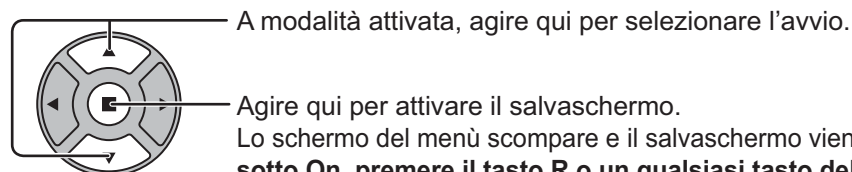

Lo schermo del menù scompare e il salvaschermo viene attivato. **Per fermare il salvaschermo sotto On, premere il tasto R o un qualsiasi tasto dell'unità principale.**

**Nota:** Quando si spegne lo schermo, il salvaschermo si disattiva.

## Impostazione del tempo per Salvaschermo

Dopo aver selezionato Assegnazione del tempo, Intervallo o Standby dopo salvascher., diventa disponibile per la selezione l'impostazione temporale relativa ed è possibile impostare il Tempo operativo. (Non è possibile impostare il tempo quando "Modalità" è "On" (attivato) o "Off" (disattivato).)

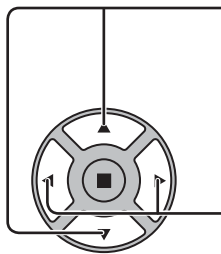

Premere per selezionare Ora di avvio / Ora di fine (quando si seleziona la Assegnazione del tempo).  
Premere per selezionare Durata visualizzazione / Tempo operativo (quando si seleziona Intervallo).  
Premere per selezionare Durata salvaschermo (quando si seleziona Standby dopo salvascher).

Premere per la predisposizione.

► tasto : Avanti

◄ tasto : Indietro

### Note:

- Agendo sui tasti "◄" o "►" una sola volta l'ora cambia di un minuto alla volta.  
[La commutazione, però, ha luogo ogni 15 minuti in caso di selezione di Durata visualizzazione.]
- Agendo sui tasti "◄" o "►" in modo continuo la variazione dell'ora è di 15 minuti per volta.
- È possibile impostare "Durata salvaschermo" di "Standby dopo salvascher." dalle 0:00 alle 23:59. Se l'impostazione è su "0:00", "Standby dopo salvascher." non viene attivato.

**Nota:** La funzione Timer non è operativa se "Ora attuale" non viene regolato sull'ora corrente.

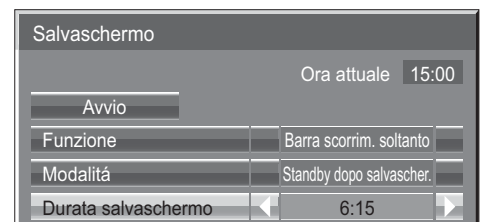
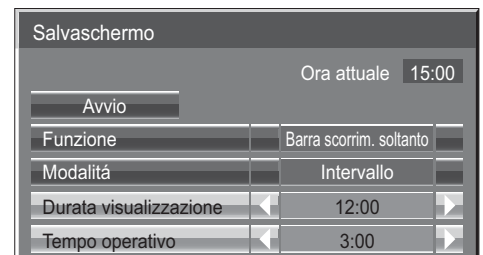
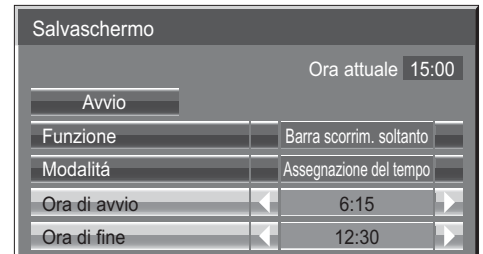

### Lati immagine

Non visualizzare una immagine per un lungo periodo di tempo nella modalità 4:3, perché ciò causa immagini residue sui pannelli laterali ad entrambi i lati del campo di visualizzazione.

Per ridurre il rischio di una tale immagine residua, illuminare i pannelli laterali.

Questa funzione opera anche nella zona dove non vengono visualizzate immagini.

**Off:** Scurire entrambe le estremità.

**Basso:** Virare in grigio scuro.

**Medio:** Virare in grigio.

**Alto:** Virare in grigio chiaro.

### Nota:

Per ridurre il verificarsi della ritenzione di immagine, regolare Lati immagine a Alto.

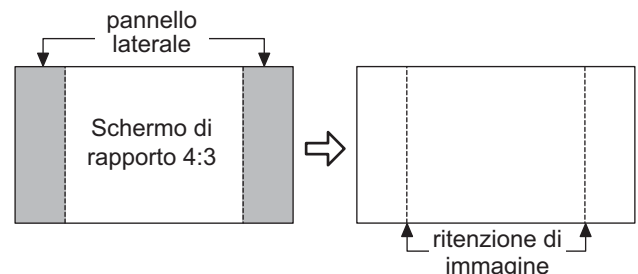

### Immagine oscillante

Consente di spostare automaticamente l'immagine visualizzata (quindi in modo impercettibile all'occhio) al fine di prevenire la ritenzione di immagine del contorno più nitido dell'immagine.

### Nota:

Quando questa funzione viene eseguita, è possibile che una parte dello schermo non venga visualizzata.

# Impostazioni Modalità ECO

Selezionare “Impostazioni Modalità ECO” nel menu “Approntamento” e premere il pulsante .



Impostazioni Modalità ECO	
Modalità ECO	Personalizzate
Risparmio energia	Off
HDMI1 Gestione alimentaz.	Off
HDMI2 Gestione alimentaz.	Off
PC Gestione alimentaz.	Off
DVI-D Gestione alimentaz.	Off
Spegnimento per assenza segnale	Disabilita

## Modalità ECO

**Personalizzate:** Il menu di riduzione del consumo energetico è impostato individualmente.  
**On:** I seguenti valori fissi sono impostati sul menu di riduzione del consumo energetico. Non sono disponibili impostazioni individuali.

Risparmio energia: On  
HDMI1 Gestione alimentaz.: On  
HDMI2 Gestione alimentaz.: On  
PC Gestione alimentaz.: On  
DVI-D Gestione alimentaz.: On  
Spegnimento per assenza segnale: Abilita

### Utilizzo del telecomando

Premere  per modificare l'impostazione “Modalità ECO”.

ECO Mode On

## Impostazioni Personalizzate

Il menu per la riduzione del consumo di energia viene impostato individualmente. Questa impostazione è attivata quando “Modalità ECO” è impostata su “Personalizzate”.

### Risparmio energia

Questa funzione regola la luminosità della retroilluminazione per ridurre il consumo energetico.

**Off:** Questa funzione non è attiva.

**On:** La luminosità della retroilluminazione è ridotta.

**Sensore:** La luminosità della retroilluminazione è regolata automaticamente secondo l'ambiente di visualizzazione.

**Nota:**

Quando questa funzione è impostata su “On” o “Sensore”, l'impostazione “Backlight” nel menu Immagine è disabilitata.

### HDMI1 Gestione alimentaz., HDMI2 Gestione alimentaz.

Quando questa funzione è impostata su On, opera nelle seguenti condizioni per accendere o spegnere automaticamente l'apparecchio. Se non vengono rilevate immagini (segnali di sincronizzazione) per 60 secondi circa durante l'ingresso del segnale HDMI1 o HDMI2:

→ L'apparecchio si spegne (standby); l'indicatore di accensione si accende arancione.

Quando in seguito vengono rilevate immagini (segnali di sincronizzazione):

→ L'apparecchio si accende; l'indicatore di accensione si accende verde.

**Nota:**

Questa funzione non è supportata da TH-80LFB70E.

### PC Gestione alimentaz.

Se si imposta questa funzione su “On”, essa opera nelle condizioni seguenti per accendere e spegnere automaticamente lo schermo.

Se non vengono rilevate le immagini (Segnali di sincronizzazione HD/VD) per 60 secondi circa durante l'ingresso del segnale PC:

→ Lo schermo si spegne (standby); l'indicatore di accensione si accende arancione.

Quando in seguito vengono rilevate le immagini (Segnali di sincronizzazione HD/VD):

→ Lo schermo si accende; l'indicatore di accensione si accende verde.

**Nota:**

Questa funzione è operativa quando “Sinc” è impostato su “Automatico”, “Selezione ingresso componente/RGB” è impostato su “RGB” e durante la visione normale.

### DVI-D Gestione alimentaz.

Se si imposta questa funzione su On, essa opera nelle condizioni seguenti per accendere e spegnere automaticamente lo schermo.

### Standard mode

Se non vengono rilevate immagini (segnale di sincronizzazione) per 60 secondi circa durante l'ingresso del segnale DVI:

→ Lo schermo si spegne (standby); l'indicatore di accensione si illumina in arancione.

Quando in seguito vengono rilevate le immagini (segnale di sincronizzazione):

→ Lo schermo si accende; l'indicatore di accensione si illumina in verde.

### Low power mode

Quando non vengono rilevati +5 V CC nel terminale DVI-D IN o non vengono rilevate immagini (segnale di sincronizzazione) per circa 60 secondi con l'ingresso DVI:

→ L'apparecchio si spegne (standby); l'indicatore di accensione si accende arancione.

Quando vengono nuovamente rilevati +5 V CC o immagini (segnale di sincronizzazione):

→ L'apparecchio si accende; l'indicatore di accensione si accende verde.

In Standard mode, il consumo energetico durante la sospensione è più elevato rispetto a quello in Low power mode. È possibile commutare Standard mode/Low power mode in “Gestione alimentaz. DVI” del menu Options. (vedere a pag. 74)

**Note:**

- Questa funzione non opera durante l'ingresso dalla morsettiere DVI-D (TY-FB11DD).
- A seconda del tipo di scheda terminali installata, la funzione potrebbe non essere valida.

### Spegnimento per assenza segnale

L'alimentazione all'apparecchio viene automaticamente disattivata in caso di assenza di segnali in ingresso.

Quando questa funzione è impostata su “Abilita”, l'alimentazione dell'unità si interrompe 10 minuti dopo l'interruzione dei segnali in ingresso.

- Per l'ingresso WHITEBOARD, viene considerata assenza di segnale fino al caricamento della pagina o alla realizzazione del disegno con penna.
- Per l'ingresso MEMORY VIEWER, viene considerata assenza di segnale fino al collegamento di una memoria USB.

# Personalizzazione delle etichette di ingresso

Con questa funzione è possibile modificare l'indicazione presente sulle etichette che visualizzano il tipo di segnale in ingresso. (vedere a pag. 20)

Selezionare "Nome segn. ingresso" nel menu "Approntamento" e premere il pulsante .

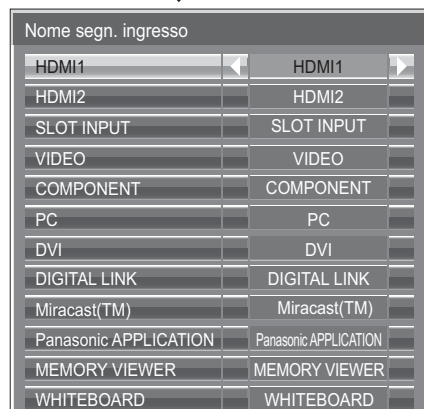

Ingresso immagine	Nome segn. ingresso\
[HDMI1]	HDMI1 / DVD1 / DVD2 / DVD3 / DVD4 / Blu-ray1 / Blu-ray2 / Blu-ray3 / Blu-ray4 / CATV / VCR / STB / (Salta)
[HDMI2]	HDMI2 / DVD1 / DVD2 / DVD3 / DVD4 / Blu-ray1 / Blu-ray2 / Blu-ray3 / Blu-ray4 / CATV / VCR / STB / (Salta)
[SLOT INPUT]*1	SLOT INPUT / DVD1 / DVD2 / DVD3 / DVD4 / Blu-ray1 / Blu-ray2 / Blu-ray3 / Blu-ray4 / CATV / VCR / STB / (Salta)
[VIDEO]	VIDEO / DVD1 / DVD2 / DVD3 / DVD4 / Blu-ray1 / Blu-ray2 / Blu-ray3 / Blu-ray4 / CATV / VCR / STB / (Salta)
[COMPONENT]*2	COMPONENT / DVD1 / DVD2 / DVD3 / DVD4 / Blu-ray1 / Blu-ray2 / Blu-ray3 / Blu-ray4 / CATV / VCR / STB / (Salta)
[PC]	PC / DVD1 / DVD2 / DVD3 / DVD4 / Blu-ray1 / Blu-ray2 / Blu-ray3 / Blu-ray4 / CATV / VCR / STB / (Salta)
[DVI]	DVI / DVD1 / DVD2 / DVD3 / DVD4 / Blu-ray1 / Blu-ray2 / Blu-ray3 / Blu-ray4 / CATV / VCR / STB / (Salta)
[DIGITAL LINK]	DIGITAL LINK / (Salta)
[Miracast(TM)]	Miracast(TM) / (Salta)
[Panasonic APPLICATION]	Panasonic APPLICATION / (Salta)
[MEMORY VIEWER]	MEMORY VIEWER / (Salta)
[WHITEBOARD]	WHITEBOARD / (Salta)

(Salta): Premendo il tasto INPUT l'ingresso viene saltato.

\*1 "SLOT INPUT" viene visualizzato quando è installata una scheda dei terminali.

\*2 "COMPONENT" può essere visualizzato come "RGB" a seconda dell'impostazione di "Selezione ingresso componente/RGB". (vedere a pag. 68)

## Se è installata una scheda dei terminali con terminali a doppio ingresso

"SLOT INPUT" è visualizzato come "SLOT INPUT A" e "SLOT INPUT B" e sono disponibili impostazioni indipendenti.

[SLOT INPUT A]	SLOT INPUT A / DVD1 / DVD2 / DVD3 / DVD4 / Blu-ray1 / Blu-ray2 / Blu-ray3 / Blu-ray4 / CATV / VCR / STB / (Salta)
[SLOT INPUT B]	SLOT INPUT B / DVD1 / DVD2 / DVD3 / DVD4 / Blu-ray1 / Blu-ray2 / Blu-ray3 / Blu-ray4 / CATV / VCR / STB / (Salta)

## Quando è installata una scheda dei terminali con display fisso (come la scheda sintonizzatore)

Solo il display fisso e (Salta) sono disponibili come etichette di ingresso di "SLOT INPUT".

[SLOT INPUT]	<span style="border: 1px solid black; padding: 2px;">display fisso</span> / (Salta)
--------------	---



# Impostazioni dei tasti funzione

Imposta le funzioni che si attivano quando si preme <sup>FUNCTION</sup>  .

Selezionare "Impostazioni dei tasti funzione" nel menu "Approntamento" e premere il pulsante .

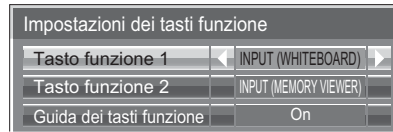

## • Tasto funzione 1, Tasto funzione 2

Sul tasto FUNCTION sono impostate le seguenti funzioni.

### Nota:

Le impostazioni di fabbrica sono le seguenti.

Tasto FUNCTION1: INPUT (WHITEBOARD)

Tasto FUNCTION2: INPUT (MEMORY VIEWER)

## Impostazioni Modalità ECO / Segnale / Impostazione TIMER / Impostazioni MULTI PIP

Viene visualizzato il menu. (Esempio: Impostazioni Modalità ECO)

FUNCTION  
 

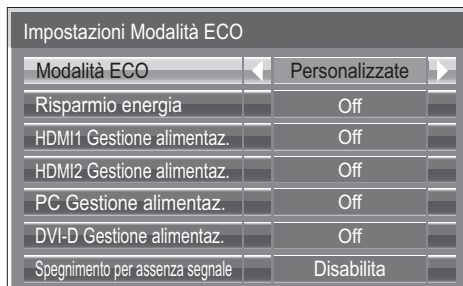

Premendo il pulsante FUNCTION si cancella il menu.



## Barra a scorrimento orizz.

Attiva il salvaschermo della Barra scorrim. soltanto.  
Dopo 15 minuti, lo schermo si dispone in modalità standby.



Per uscire da questa modalità, premere il tasto .

## INPUT (SLOT)\* - INPUT (WHITEBOARD)

Premere semplicemente <sup>FUNCTION</sup>   per selezionare l'ingresso.

\* "INPUT (SLOT)" viene visualizzato quando è installata una scheda dei terminali opzionale.

Se è installata una scheda dei terminali con terminali a doppio ingresso, vengono visualizzati "INPUT (SLOT A)" e "INPUT (SLOT B)".

## Impostazione rete

Viene visualizzato il menu "Impostazione rete".

### Nota:

Per la funzione di rete, fare riferimento a "Istruzioni per l'uso, Utilizzo della rete" e al manuale di istruzioni del "Wireless Manager" in uso.

## AV Mute

Silenza l'audio e il video. Per uscire da questa modalità, premere qualsiasi tasto.

## Modalità Multi-Live

Passare alla modalità Multi-Live quando si utilizza "Wireless Manager".

## MULTI PIP

Premere <sup>FUNCTION</sup>   per impostare MULTI PIP su On/Off.

## • Guida dei tasti funzione

Viene configurata l'impostazione di visualizzazione delle funzioni per il tasto FUNCTION.

**On:** Premere il tasto FUNCTION per visualizzare L'elenco delle funzioni del tasto.

**Off:** l'elenco delle funzioni non viene visualizzato.

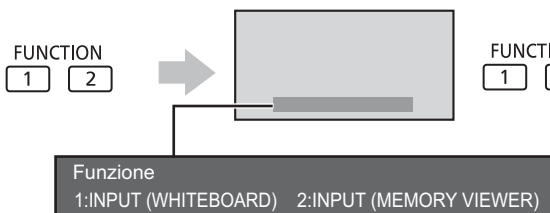

# Impostazioni visualizzatore memoria

Impostare lo stile di visualizzazione della schermata visualizzatore memoria e le impostazioni di riproduzione automatica.

Selezionare “Impostazioni visualizzatore memoria” nel menu “Approntamento” e premere il pulsante .

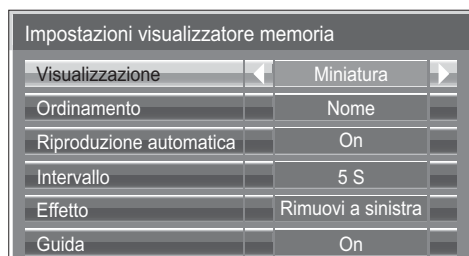

## Visualizzazione

Cambia da visualizzazione miniature a visualizzazione elenco file.

## Ordinamento

Nome/Ora/Tipo: Imposta il criterio di ordinamento dei file di miniature o di elenco.

## Riproduzione automatica

Impostare su “On” per riprodurre automaticamente i fermo immagine o i video.

## Intervallo

5 s - 120 s: Imposta gli intervalli per la riproduzione automatica dei fermo immagine.

## Effetto

Imposta l'effetto usato nel cambio di schermata durante la riproduzione automatica.

## Guida

Imposta su On/Off la guida operativa al funzionamento del telecomando.

# Uscita per monitor

Imposta l'uscita del monitor dal terminal PC OUT.

Off: Disabilita l'uscita del monitor.

On: Abilita l'uscita del monitor.

**Quando è impostato su “On”, le seguenti impostazioni del menu “Immagine” vengono fissate ai valori standard.**

Luminosità: 50

Colore: 50

Hue: 50

Nitidezza: 0

Impostazioni avanzate

Gamma: 2.2

# Spegnimento per assenza attività

## Disabilita $\longleftrightarrow$ Abilita

Quando questa funzione è impostata su "Abilita", l'alimentazione viene interrotta automaticamente (standby) in caso di inattività del display per 4 ore.

Verrà visualizzato il tempo rimanente 3 minuti prima dello spegnimento.

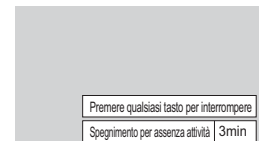

Quando l'alimentazione viene interrotta a seguito dell'impostazione di questa funzione, alla successiva accensione dell'apparecchio viene visualizzato il messaggio "Ultimo spegnimento causato da "Spegnimento per assenza attività" .".

### Nota:

Se è attivo lo screensaver, questa funzione è disattivata.

# Durata visualiz. menu / Luminosità OSD

Impostare l'ora e la luminosità dello schermo per la visualizzazione del menu sullo schermo.

**Durata visualiz. menu: 5 S - 30 S**

**Luminosità OSD: 1 - 5**

# Lingua OSD

Selezionare la lingua di preferenza.

## ■ Lingue selezionabili

- English(UK)
- Deutsch
- Français
- Italiano
- Español
- ENGLISH(US)
- 中文.....(Cinese)
- 日本語.....(Giapponese)
- Русский.....(Russo)

# Impostazione iniziale in base ai segnali di ingresso

## Selezione ingresso componente/RGB

---

Componente  $\longleftrightarrow$  RGB

Selezionare per far corrispondere i segnali dalla sorgente collegata ai terminali di ingresso componente / RGB o PC.

Segnali Y, P<sub>B</sub>, P<sub>R</sub>  $\Leftrightarrow$  "Componente"

Segnali RGB  $\Leftrightarrow$  "RGB"

**Nota:**

Impostare il terminale di ingresso selezionato (COMPONENT/RGB IN o PC IN).

---

## Selezione YUV/RGB-in

---

YUV  $\longleftrightarrow$  RGB

Selezionare conformemente ai segnali dall'apparecchiatura sorgente collegata ai terminali di ingresso DVI.

Segnali YUV  $\Leftrightarrow$  "YUV"

Segnali RGB  $\Leftrightarrow$  "RGB"

**Note:**

- A seconda del tipo di scheda opzionale installata, la selezione può risultare non possibile.
- Impostare il terminale di ingresso selezionato (SLOT o DVI-D IN).

## Menu Segnale

### Note:

- Il menu di impostazione “Segnale” visualizza una condizione di impostazione diversa per ciascun segnale di ingresso.
- A seconda del tipo di segnale in ingresso, può essere necessaria una scheda terminali video opzionale.

Selezionare “Segnale” nel menu “Approntamento” e premere il pulsante .



### Per VIDEO (S VIDEO)

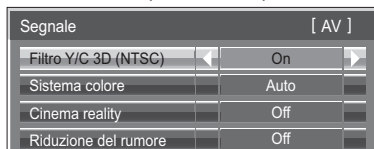

### Per RGB

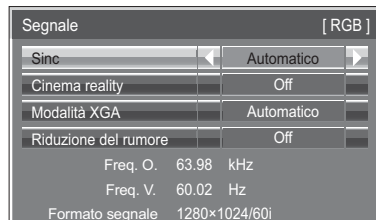

### Per Componente

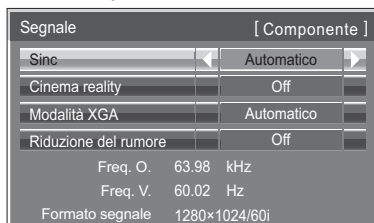

### Per Digital

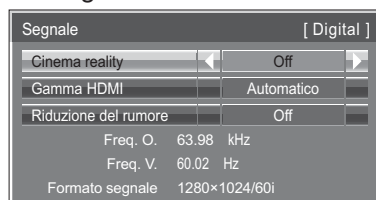

### • Filtro Y/C 3D (NTSC)

Questo menu viene visualizzato quando la scheda dei doppi terminali video BNC (TY-FB9BD) è installata sull'unità. Impostare questo menu quando l'immagine in movimento appare innaturale con il segnale di ingresso Video (S Video).

On  $\longleftrightarrow$  Off

#### Nota:

Nella posizione On, l'attivazione di questa impostazione ha effetto solo sui segnali d'ingresso NTSC.

### • Sistema colore

$\rightarrow$  Auto  $\longleftrightarrow$  PAL  $\longleftrightarrow$  SECAM  $\longleftrightarrow$  M.NTSC  $\longleftrightarrow$  NTSC  $\leftarrow$

Impostare il sistema di colore in modo che corrisponda al segnale di ingresso. Se è selezionato “Auto”, il sistema di colore viene selezionato automaticamente tra NTSC/PAL/ SECAM/M.NTSC.

Per visualizzare i segnali PAL60, selezionare “Auto” o “PAL”.

#### Se l'immagine visualizzata diventasse instabile:

Con il sistema impostato su Auto e in condizioni di segnali in ingresso disturbati o di livello basso, è possibile, seppur raramente, che l'immagine diventi instabile. Se questo dovesse accadere, impostare il sistema in modo adeguato al formato del segnale d'ingresso.

### • Cinema reality

Attivando questa funzione, la riproduzione dello schermo fornisce una più naturale interpretazione delle sorgenti, quali ad esempio i film, registrate a 24 fotogrammi per secondo.

Se l'immagine risulta instabile, disattivare la funzione.

On  $\longleftrightarrow$  Off

#### Nota:

Quando la funzione è attivata (on), questa impostazione ha effetto solo sul seguente ingresso di segnale:

- Ingresso dei segnali NTSC e PAL nel corso di segnale di ingresso del tipo “Video (S Video)”.
- Ingresso dei segnali 525i(480i), 625i(575i) e 1125(1080)/60i nel corso di segnale in ingresso del tipo “Componente”.

### • Modalità XGA

Questo menu viene visualizzato quando il segnale di ingresso è analogico (Component/PC). Questa unità supporta tre tipi di segnali XGA con frequenza verticale di 60 Hz aventi diversi formati e velocità di campionamento (1.024 x 768 @ 60 Hz, 1.280 x 768 @ 60 Hz e 1.366 x 768 @ 60 Hz).

Automatico  $\longleftrightarrow$  1024x768  $\longleftrightarrow$  1280x768  $\longleftrightarrow$  1366x768

Automatico: Selezionato automaticamente tra 1024x768/1280x768/1366x768.

La modifica dell'impostazione in base al segnale di ingresso per una migliore visualizzazione dipende dall'angolazione della visione e dalle condizioni di risoluzione dello schermo.

#### Nota:

Inoltre, dopo aver effettuato questa impostazione, fare ogni regolazione (come “Imp. Auto”) sul menu “Pos./ Dimen.” come necessario. (vedere a pag. 48)

## Impostazione iniziale in base ai segnali di ingresso

---

### • Sinc

Questa funzione è attiva soltanto durante l'ingresso dal terminale PC IN.

#### Impostazione del segnale di sincronizzazione RGB

Verificare che l'ingresso sia impostato su RGB (questa impostazione è valida solo per il segnale di ingresso RGB).

**Auto:** Il segnale di sincronismo H e V o sincronizzato viene selezionato automaticamente. Se entrano entrambi, viene selezionato il segnale di sincronismo H e V.



on G: Utilizza un segnale sincronizzato sul segnale Video G che viene immesso attraverso il connettore G.

#### Impostazione del segnale di sincronizzazione componente

Verificare che l'ingresso sia impostato su componente (questa impostazione è valida solo per il segnale di ingresso componente).

**Auto:** Il segnale di sincronismo H e V o sincronizzato viene selezionato automaticamente. Se entrano entrambi, viene selezionato il segnale di sincronismo H e V.



on Y: Utilizza un segnale sincronizzato sul segnale Video Y che viene immesso attraverso il connettore Y.

#### Nota:

L'ingresso dei segnali nei terminali ingresso COMPONENT/RGB IN corrisponde a Sinc on G o Sinc on Y.

### • SDI uscita passante

Imposta la funzione di passaggio attivo della piastra terminali HD-SDI Dual Link (TY-FB11DHD).

**On**  $\longleftrightarrow$  **Off**

**On:** Abilita il passaggio attivo.

**Off:** Disabilita il passaggio attivo.

#### Nota:

Le impostazioni per questo menu possono essere fatte soltanto quando si seleziona una fessura montata con una piastra terminali HD-SDI Dual Link (TY-FB11DHD).

### • Gamma HDMI

Consente di commutare la gamma dinamica in base al segnale di ingresso dal terminale HDMI.

**Video(16-235)**  $\longleftrightarrow$  **Intera(0-255)**  $\longleftrightarrow$  **Automatico**

**Video(16-235):** Se il segnale di ingresso è la gamma video, ad esempio: uscita del terminale HDMI per lettore DVD

**Intera(0-255):** Se il segnale di ingresso è la gamma completa, ad esempio: uscita del terminale HDMI per il personal computer

**Automatico:** Cambia la gamma dinamica in modo automatico tra "Video(16-235)" e "Intera(0-255)" in base al segnale di ingresso.

#### Note:

- Questa funzione può essere impostata solo per il segnale di ingresso HDMI.
- Non è possibile selezionare "Auto" durante l'ingresso DIGITAL LINK.

# Impostazione iniziale in base ai segnali di ingresso

## • Riduzione del rumore

Imposta insieme le tre funzioni NR (riduzione del rumore).

Riduz. rumore immagine, Mosquito NR, Block NR

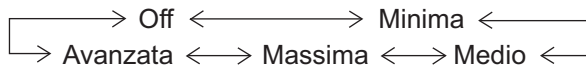

## NR avanzata

Imposta separatamente le tre funzioni NR.

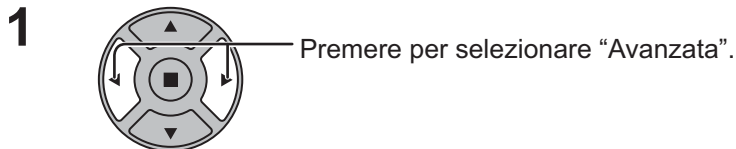

Riduzione del rumore	Avanzata
Riduz. rumore immagine	Off
Mosquito NR	Off
Block NR	Off

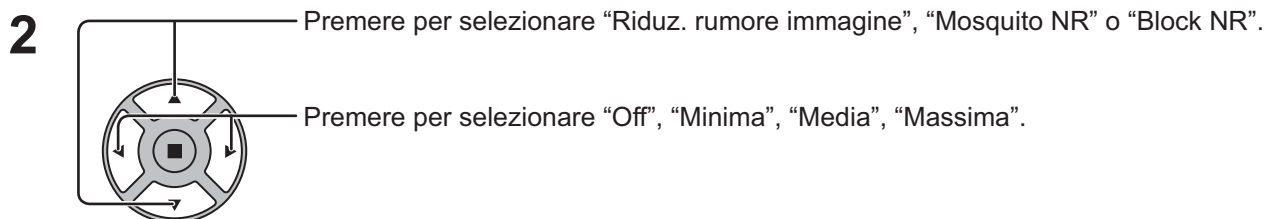

**Riduz. rumore immagine:** Riduce automaticamente i disturbi all'immagine indesiderati.

**Mosquito NR:** Riduce il Mosquito intorno ai sottotitoli sui video MPEG.

**Block NR:** Riduce il disturbo di blocco quando si riproducono i video MPEG.

### Nota:

Riduzione del rumore non può essere regolata mentre si sta utilizzando un segnale PC.

## • Visualizzazione del segnale di ingresso

Visualizza la frequenza e il tipo del segnale di ingresso attuale.

Questa visualizzazione è valida solamente per i segnali di ingresso Componente/RGB/PC e Digital.

Valori limite:

Orizzontale 15 - 110 kHz

Verticale 48 - 120 Hz



La frequenza dot clock viene visualizzata durante l'ingresso del segnale DVI.

Freq. O.	63.98 kHz
Freq. V.	60.02 Hz
Formato segnale	1280×1024/60i

Freq. O.	63.98 kHz
Freq. V.	60.02 Hz
Freq. DOT Clock	108.0 MHz
Formato segnale	1280×1024/60i

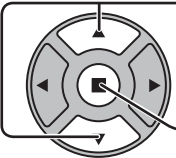
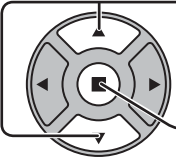
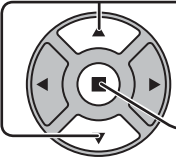
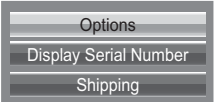
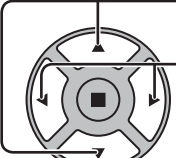
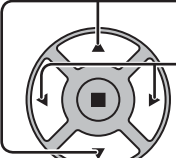

# Regolazione delle opzioni

Il telecomando è utilizzato per tutte le operazioni del menu Options. I pulsanti dell'apparecchio o le operazioni multitocco non possono essere utilizzati per questa operazione.

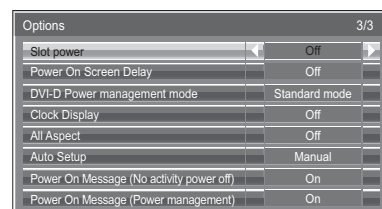
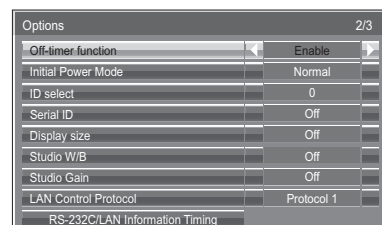
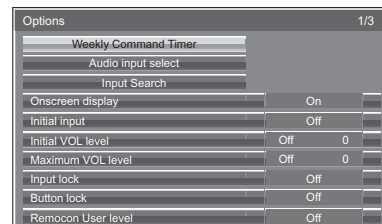























- 1  Premere per visualizzare la schermata "Approntamento".
- 2  Premere per selezionare "Lingua OSD".  
 Premere per almeno 3 secondi.
- 3  Premere per selezionare "Options".  
 Premere per visualizzare il menu Options.
- 4  Premere per selezionare il menu preferito.  
 Premere per regolare il menu.
- 5  Premere per uscire dal menu Options.









• Il numero di serie di questo dispositivo è visualizzato quando al punto 3 viene selezionato "Display Serial Number".

Voce	Regolazioni
<b>Weekly Command Timer</b>	Imposta Weekly Command Timer (timer di comando settimanale). (vedere a pag. 75)
<b>Audio input select</b>	Consente di impostare l'audio quando è selezionato un ingresso immagine. (vedere a pag. 77)
<b>Input Search</b>	Impostare la commutazione automatica dell'ingresso quando non è presente alcun segnale. (vedere a pag. 78)
<b>Onscreen display</b>	<p><b>On:</b> Visualizza le informazioni seguenti su schermo.</p> <ul style="list-style-type: none"> <li>• Display dell'alimentazione accesa</li> <li>• Display dell'interruttore del segnale di ingresso</li> <li>• Display di nessun segnale</li> <li>• Silenziamento e tempo rimanente del timer off dopo che  è stato premuto.</li> </ul> <p><b>Off:</b> Nasconde tutti gli elementi sopra descritti.</p>
<b>Initial input</b>	<p>Regola il segnale d'ingresso quando viene accesa l'unità.</p> <p><b>Off</b> ↔ <b>HDMI1</b> ↔ <b>HDMI2</b> ↔ <b>SLOT INPUT*1</b> ↔ <b>VIDEO</b> ↔ <b>COMPONENT*2</b> ↔ <b>PC</b> ↔ <b>DVI</b> ↔ <b>DIGITAL LINK</b> ↔ <b>Miracast(TM)</b> ↔ <b>Panasonic APPLICATION</b> ↔ <b>MEMORY VIEWER</b> ↔ <b>WHITEBOARD</b></p> <p>*1 "SLOT INPUT" viene visualizzato quando è installata una scheda dei terminali opzionale.                      Se è installata una scheda dei terminali con terminali a doppio ingresso, vengono visualizzati "SLOT INPUT A" e "SLOT INPUT B".</p> <p>*2 "COMPONENT" può essere visualizzato come "RGB" a seconda dell'impostazione di "Selezione ingresso componente/RGB". (vedere a pag. 68)</p> <p><b>Note:</b></p> <ul style="list-style-type: none"> <li>• Appare soltanto il segnale regolato. (vedere a pag. 20)</li> <li>• Questo menu è disponibile soltanto quando il "Input lock" (blocco INPUT) è su "Off".</li> </ul>
<b>Initial VOL level</b>	<p>Premere il tasto  per regolare il volume al momento dell'accensione.</p> <p><b>Off</b> ↔ <b>On</b></p> <p><b>Off:</b> Imposta il volume normale.</p> <p><b>On:</b> Imposta il volume preferito.</p> <p><b>Note:</b></p> <ul style="list-style-type: none"> <li>• Quando "Maximum VOL level" (livello VOL massimo) è su "On" (Attivato), il volume può soltanto essere regolato tra lo 0 e la vostra massima gamma.</li> <li>• È possibile ascoltare il volume cambiato, a prescindere dall'impostazione del volume dell'apparecchio, prima di aprire il menu delle opzioni, se si effettua la regolazione del volume quando "Initial VOL level" (livello VOL iniziale) è predisposto su "On" (Attivato) e il cursore è sul menu.</li> </ul>
<b>Maximum VOL level</b>	<p>Premere il pulsante  per regolare il volume massimo.</p> <p><b>Off</b> ↔ <b>On</b></p> <p><b>Off:</b> Imposta il volume massimo automatico.</p> <p><b>On:</b> Imposta il volume massimo preferito.</p> <p><b>Note:</b></p> <ul style="list-style-type: none"> <li>• Se il "Maximum VOL level" (livello VOL massimo) è impostato su un valore più basso del "Initial VOL level" (livello VOL iniziale), il "Initial VOL level" (livello VOL iniziale) diviene automaticamente uguale a quello del "Maximum VOL level" (livello VOL massimo).</li> <li>• Il display del volume può salire fino a 63, a prescindere dalle impostazioni.</li> <li>• È possibile ascoltare il volume cambiato, a prescindere dall'impostazione del volume dell'apparecchio, prima di aprire il menu delle opzioni, se si effettua la regolazione del volume quando "Maximum VOL level" (livello VOL massimo) è predisposto su "On" (Attivato) e il cursore è sul menu.</li> </ul>

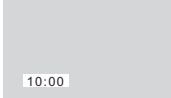

Voce	Regolazioni
<b>Input lock</b>	<p>Blocca il funzionamento dell'interruttore di ingresso.  <b>Off</b> ↔ <b>HDMI1</b> ↔ <b>HDMI2</b> ↔ <b>SLOT INPUT</b>*1 ↔ <b>VIDEO</b> ↔ <b>COMPONENT</b>*2 ↔ <b>PC</b> ↔ <b>DVI</b> ↔ <b>DIGITAL LINK</b> ↔ <b>Miracast(TM)</b> ↔ <b>Panasonic APPLICATION</b> ↔ <b>MEMORY VIEWER</b> ↔ <b>WHITEBOARD</b></p> <p>*1 "SLOT INPUT" viene visualizzato quando è installata una scheda dei terminali opzionale.                      Se è installata una scheda dei terminali con terminali a doppio ingresso, vengono visualizzati "SLOT INPUT A" e "SLOT INPUT B".</p> <p>*2 "COMPONENT" può essere visualizzato come "RGB" a seconda dell'impostazione di "Selezione ingresso componente/RGB". (vedere a pag. 68)</p> <p><b>Note:</b></p> <ul style="list-style-type: none"> <li>• Appare soltanto il segnale regolato (vedere a pag. 20).</li> <li>• L'interruttore di ingresso può essere usato quando questo è impostato su "Off". Non è possibile selezionare la visualizzazione a due schermi.</li> <li>• Nella modalità di visualizzazione a due schermi, se l'impostazione non si trova su "Off", il valore verrà fissato come ingresso di valore nella modalità a schermo unico.</li> </ul>
<b>Button lock</b>	<p><b>Off</b> ↔ <b>MENU&amp;ENTER</b> ↔ <b>On</b></p> <p><b>Off:</b> Tutti i pulsanti dell'apparecchio principale possono essere usati.  <b>MENU&amp;ENTER:</b> Blocca i tasti  MENU e  ENTER/ dell'unità principale.  <b>On:</b> Blocca tutti i tasti dell'unità principale a eccezione del tasto di accensione.                      Regola Button lock con i tasti dell'unità con il procedimento seguente.</p> <p><b>Off:</b> Premere quattro volte  + / ▲ → Premere quattro volte  INPUT → Premere quattro volte  - / ▼ → Premere  ENTER/</p> <p><b>MENU&amp;ENTER:</b> Premere quattro volte  ENTER/ → Premere quattro volte  + / ▲ → Premere quattro volte  INPUT → Premere  ENTER/</p> <p><b>On:</b> Premere quattro volte  - / ▼ → Premere quattro volte  ENTER/ → Premere quattro volte  + / ▲ → Premere  ENTER/</p>
<b>Remocon User level</b>	<p><b>Off</b> ↔ <b>User1</b> ↔ <b>User2</b> ↔ <b>User3</b></p> <p><b>Off:</b> È possibile utilizzare tutti i pulsanti sul telecomando.</p> <p><b>User1:</b> È possibile soltanto utilizzare i tasti  ,  ,  ,  ,  ,  ,  del telecomando.</p> <p><b>User2:</b> È possibile utilizzare soltanto il tasto  , del telecomando.</p> <p><b>User3:</b> Blocca tutti i pulsanti sul telecomando.</p>
<b>Off-timer function</b>	<p><b>Enable (Attiva):</b> Abilita "Off-timer function" (funzione timer Off).  <b>Disable (Disattiva):</b> Disabilita "Off-timer function" (funzione timer Off).  <b>Nota:</b> Quando "Disable (Disattiva)" è impostato, la funzione timer Off è annullata.</p>
<b>Initial Power Mode</b>	<p><b>Normal</b> ↔ <b>Standby</b> ↔ <b>On</b></p> <p>Imposta la modalità di alimentazione dell'unità per quando torna la corrente dopo che è venuta a mancare o dopo che si è staccato e ricollegato il cavo di alimentazione.</p> <p><b>Normal:</b> La corrente si ristabilisce allo stesso modo precedente l'interruzione.  <b>Standby:</b> La corrente torna nella modalità di standby. (Indicatore di alimentazione: rosso/arancione)  <b>On:</b> La corrente torna all'accensione. (Indicatore di corrente: verde)  <b>Nota:</b> Se si usano multipli schermi, è meglio impostare "Standby" per ridurre il carico di corrente.</p>
<b>ID select</b>	<p>Consente di impostare il numero ID del pannello quando il pannello è utilizzato in "Serial ID".                      Gamma dei valori impostati: 0-100                      (Valore standard: 0)</p>
<b>Serial ID</b>	<p>Imposta l'ID di controllo del pannello.  <b>Off:</b> Disattiva il controllo esterno da parte dell'ID.  <b>On:</b> Attiva il controllo esterno da parte dell'ID.</p>
<b>Display size</b>	<p>Regola la dimensione del display dell'immagine su schermo.  <b>Off:</b> Imposta la dimensione del display dell'immagine normale su schermo.  <b>On:</b> Imposta la dimensione del display dell'immagine in base a circa il 95 % del display dell'immagine normale.</p> <div style="display: flex; justify-content: space-around; align-items: center;"> <div style="text-align: center;"> <p><b>Off</b></p>  </div> <div style="text-align: center;"> <p><b>On</b></p>  </div> </div> <p><b>Note:</b></p> <ul style="list-style-type: none"> <li>• Questa impostazione è valida soltanto quando i segnali di ingresso sono i seguenti;                      NTSC, PAL, SECAM, M.NTSC, PAL60, PAL-M, PAL-N (Video)                      525i, 525p, 625i, 625p, 750/60p, 750/50p, 1125/60i, 1125/50i, 1125/24psF, 1125/25p, 1125/24p, 1125/30p, 1125/60p, 1125/50p, 1250/50i (Componente Video, RGB, DVI, SDI, HDMI)</li> <li>• Questa impostazione non è valida se è selezionato lo zoom digitale.</li> <li>• Quando "Display size" è impostato su "On", si possono regolare "Pos. orizzontale" e "Pos. verticale" in "Pos./Dimen."</li> <li>• Fare riferimento alle istruzioni relative a ciascuna scheda per i segnali corrispondenti di DVI, SDI, HDMI.</li> </ul>

# Regolazione delle opzioni

Voce	Regolazioni
Studio W/B	<p><b>Off:</b> Azzera tutte le impostazioni regolate.</p> <p><b>On:</b> Imposta la temperatura del colore per lo studio televisivo.</p> <p><b>Nota:</b> Valida soltanto quando "Calda" è impostato come "Temp. colore" nel menu "Immagine".</p>
Studio Gain	<p>Aumenta il contrasto per una visione migliore se una parte dell'immagine è troppo chiara da vedere.</p> <p><b>Off:</b> Disattiva "Studio Gain" (guadagno studio).</p> <p><b>On:</b> Abilita "Studio Gain" (guadagno studio).</p> <p><b>Nota:</b> Questa impostazione è valida soltanto quando i segnali d'ingresso sono come segue: Componente Video, RGB (analogici), SDI, HDMI</p>
LAN Control Protocol	<p>Seleziona il protocollo di controllo LAN.</p> <p><b>Protocol 1:</b> Controlla con la sequenza dello schermo Panasonic.</p> <p><b>Protocol 2:</b> Controlla con la sequenza compatibile con il proiettore Panasonic.</p>
RS-232C/LAN Information Timing	<p>Imposta la modalità di comparsa delle informazioni in caso di avvertenza errore. (vedere a pag. 79)</p>
Slot power	<p><b>Off</b> ↔ <b>Auto</b> ↔ <b>On</b></p> <p><b>Off:</b> La corrente non viene trasmessa all'alimentatore dell'alloggiamento.</p> <p><b>Auto:</b> La corrente viene trasmessa all'alimentatore dell'alloggiamento soltanto quando la fornitura di tensione elettrica principale è accesa.</p> <p><b>On:</b> La corrente viene trasmessa all'alimentatore dell'alloggiamento quando la fornitura di tensione elettrica principale è accesa o in modalità standby (attesa).</p> <p><b>Nota:</b> In alcuni casi, la corrente viene trasmessa all'alimentatore dell'alloggiamento quando la fornitura di tensione elettrica principale è accesa o in stato di standby (attesa), a prescindere dall'impostazione della corrente dell'alloggiamento.</p>
Power On Screen Delay	<p><b>Off</b> ↔ <b>1</b> ↔ <b>2</b> ↔ <b>3...</b> ↔ <b>30</b></p> <p>Si può impostare il tempo di ritardo accensione degli schermi per ridurre il carico di corrente, quando si preme /I per attivare i multipli schermi disposti insieme.</p> <p><b>Off:</b> Lo schermo si accende allo stesso tempo che si preme il tasto /I.</p> <p><b>Da 1 a 30:</b> Impostare il tempo di ritardo accensione (secondi). Dopo aver premuto /I, lo schermo si accende con il ritardo di tempo secondo questa impostazione.</p> <p><b>Note:</b></p> <ul style="list-style-type: none"> <li>• Mentre questa funzione è operante, l'indicatore di alimentazione lampeggia verde.</li> <li>• Questa funzione opera anche quando la corrente si ristabilisce dopo che è venuta a mancare o dopo che il cavo di alimentazione è stato staccato e ricollegato.</li> </ul> <p>Dopo che si stacca e riconnette il cavo di alimentazione con l'unità nella modalità di standby e mentre la corrente viene alimentata a una piastra terminali, l'unità comincia ad alimentare la corrente alla piastra con il ritardo di tempo secondo l'impostazione.</p> <p>L'indicatore di accensione si accende prima rosso e diventa arancione quando la corrente comincia a essere alimentata alla piastra.</p>
DVI Power management mode	<p>Imposta la modalità operativa di "DVI-D Gestione alimentaz.".</p> <p><b>Standard mode:</b> Attiva la gestione dell'alimentazione quando non sono rilevati segnali di sincronizzazione.</p> <p><b>Low power mode:</b> Attiva la gestione dell'alimentazione anche quando +5 Vcc nel terminale DVI-D IN non è rilevato.</p>
Clock Display	<p><b>Off:</b> Non visualizza l'orologio.</p> <p><b>On:</b> Visualizza l'orologio.</p> <p>L'orologio viene visualizzato sulla parte inferiore sinistra dello schermo quando si preme il tasto .</p> <p><b>Nota:</b> Se "Impostazione ora attuale" non è stata impostata, l'orologio non viene visualizzato anche se "Clock Display" è "On". (vedere a pag. 58)</p> 
All Aspect	<p>Imposta la modalità All Aspect (impostazione di aspetto avanzata) o la modalità di aspetto predefinita.</p> <p>Ad ogni pressione del tasto , il rapporto di aspetto cambia nella modalità selezionata.</p> <p><b>Off:</b> Modalità di aspetto predefinita</p> <p><b>On:</b> Modalità All Aspect</p> <p>La modalità di aspetto di ciascuna impostazione è come segue: (Esempio: Segnale HD)</p> <p><b>Off</b> 4:3→Formato 4:3→Zoom1→Zoom2→Zoom3→16:9→14:9→N-Zoom</p> <p><b>On</b> 4:3 (1)→4:3 (2)→4:3 Full→Zoom1→Zoom2→Zoom3→16:9→14:9→Just1→Just2</p>
Auto Setup	<p>Imposta la modalità operativa per la regolazione automatica della posizione nel menu Pos./Dimen.</p> <p><b>Manual:</b> La regolazione automatica della posizione si avvia quando viene premuto il tasto  sul telecomando, oppure può essere eseguita dal menu Pos./Dimen.</p> <p><b>Auto:</b> Oltre che tramite telecomando o operazioni di menu, la regolazione automatica della posizione si avvia: Se l'alimentazione dello schermo è attivata. Se il segnale di ingresso viene cambiato.</p>

Voce	Regolazioni
<b>Power On Message (No activity power off)</b>	Consente di nascondere/visualizzare le precauzioni Spegnimento per assenza attività all'accensione. <b>On:</b> All'accensione vengono visualizzate le precauzioni di avvertenza. <b>Off:</b> All'accensione non vengono visualizzate le precauzioni di avvertenza. <b>Nota:</b> Questa impostazione è attivata solo se "Spegnimento per assenza attività" è "Abilita" (vedere a pag. 67).
<b>Power On Message (Power Management)</b>	Consente di nascondere/visualizzare un messaggio di informazioni indicante che l'alimentazione è stata spenta da Gestione alimentazione, quando questa è impostata su ON. <b>On:</b> Le informazioni vengono mostrate al momento dell'accensione. <b>Off:</b> Le informazioni non vengono mostrate al momento dell'accensione. <b>Nota:</b> Questa impostazione viene abilitata solo se la funzione "Gestione alimentaz." è "On" (vedere a pag. 63).

## Normalizzazione

Quando sia i pulsanti dell'unità principale sia i telecomandi sono disattivati a causa delle regolazioni "Button lock" o "Remocon User level", impostare tutti i valori su "Off" per riattivare tutti i pulsanti.

Premere il pulsante - / sull'apparecchio principale insieme al pulsante sul telecomando e tenerli premuti per più di 5 secondi. Appare il menu di "Shipping" (spedizione) ed il blocco viene annullato quando sparisce.

## Weekly Command Timer (Timer di comando settimanale)

Si può programmare il timer di 7 giorni impostando l'ora e il comando.

### Nota:

Prima di impostare Weekly Command Timer, impostare Impostazione ora attuale. (vedere a pag. 58)

- 1**

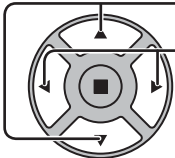

Premere per selezionare Function.  
 Premere per selezionare "On".

**Nota:**

  - Quando Function è impostata su On, Impostazione TIMER (vedere a pag. 58) non è disponibile e Intervallo / Assegnazione del tempo in modalità Salvaschermo (vedere a pag. 61) non possono essere selezionati.
- 2**

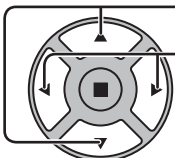

Premere per selezionare un giorno.  
 Premere per selezionare un numero di programma.

**Nota:**

  - Si può impostare il programma da 1 a 7. --- indica non impostato.
- 3**

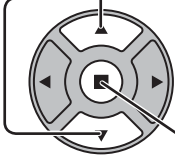

Premere per selezionare Program Edit.  
 Premere per visualizzare la schermata di modifica dei programmi.
- 4**

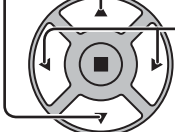

Premere per selezionare Program.  
 Premere per cambiare i numeri dei programmi (1-7).

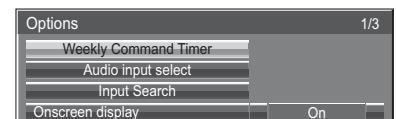

↓ Premere il tasto ACTION ()

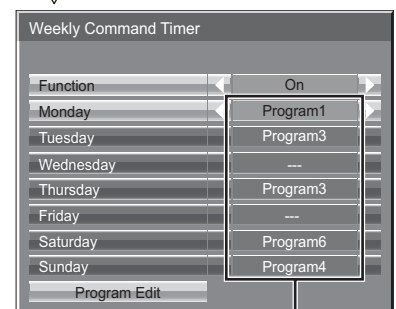

Numero di programma

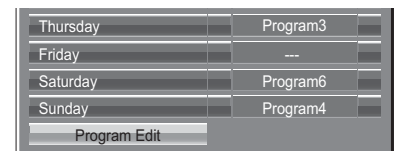

Schermata di modifica programmi

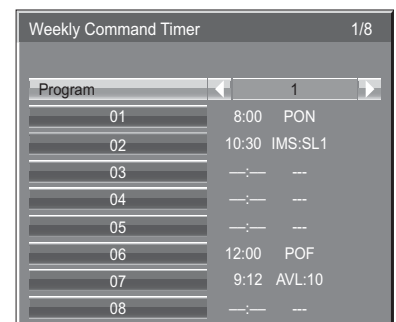

# Regolazione delle opzioni

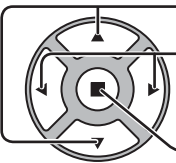
- 5**
- 
- Premere per selezionare il numero di un comando.
  - Premere per visualizzare le pagine dei comandi precedenti / seguenti (1-8) del programma selezionato.
  - Premere per visualizzare la schermata di impostazione comandi.

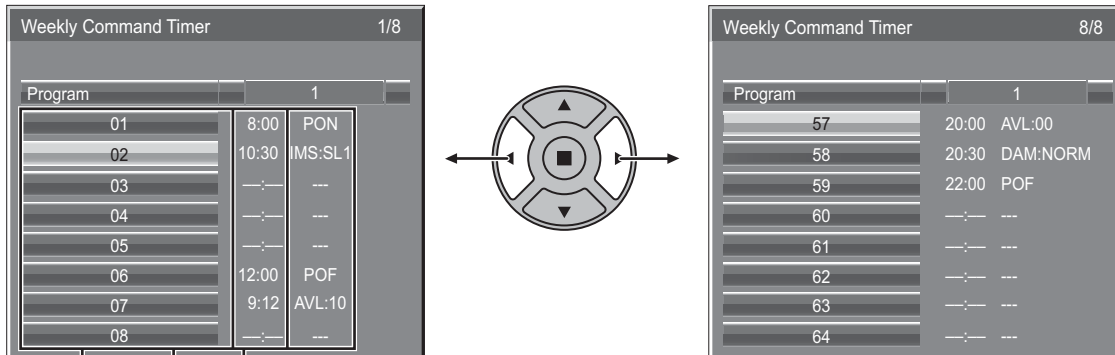

Comando (--- indica non impostato)  
 Impostare l'ora del timer (--:-- indica non impostata)  
 Numeri dei comandi

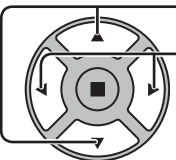
- 6**
- 
- Premere per selezionare Command No.
  - Premere per selezionare il numero di un comando.

Schermata di impostazione comandi

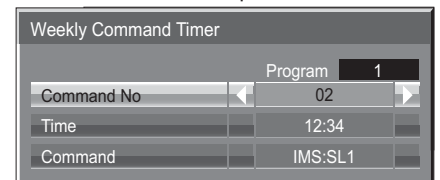

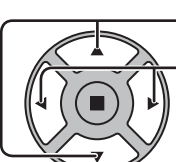
- 7**
- 
- Premere per selezionare Time / Command.
  - Premere per impostare ciascuna opzione.

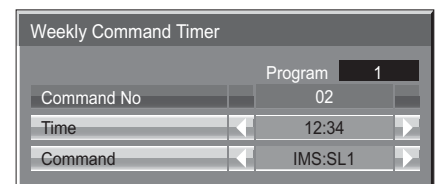

Time: Imposta l'ora di esecuzione di un programma di comando.

Premendo una volta il tasto "◀" o "▶" si cambia "Time" di 1 minuto.

Premendo continuamente il tasto "◀" o "▶" si cambia "Time" di 15 minuti.

Command: Selezionare un comando da eseguire all'ora impostata. Questa unità ha 64 comandi da impostare. (vedere a pag. 86)

**Note:**

- I comandi vengono eseguiti nell'ordine dell'ora di esecuzione, indipendentemente dal numero del comando.
- Se l'ora di esecuzione di un comando si sovrappone a quella di un altro, questi comandi vengono eseguiti in ordine numerico.
- Premendo  $\bigcirc^N$ , Time diventa --:-- e Command ---.

**Nota:**

Premere  $\bigcirc^R$  per tornare alla schermata precedente.

## Audio input select (Selezione ingresso audio)

Consente di impostare l'audio quando è selezionato un ingresso immagine.

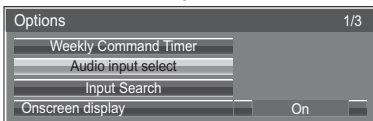

↓ Premere il tasto ACTION (■)

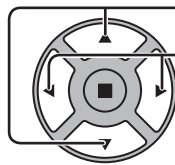
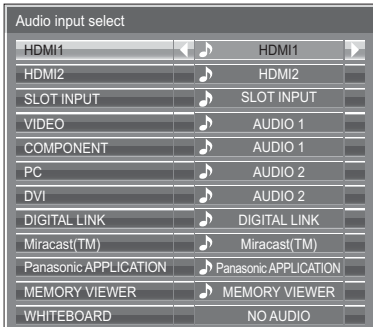

Premere per selezionare l'ingresso immagine.

Premere per selezionare l'ingresso audio.

Ingresso immagine	Ingresso audio
[HDMI1]	HDMI1 / SLOT INPUT / AUDIO 1 / AUDIO 2 / NO AUDIO
[HDMI2]	HDMI2 / SLOT INPUT / AUDIO 1 / AUDIO 2 / NO AUDIO
[SLOT INPUT]*1 [VIDEO] [COMPONENT]*2 [PC] [DVI]	SLOT INPUT / AUDIO 1 / AUDIO 2 / NO AUDIO
[DIGITAL LINK]	SLOT INPUT / AUDIO 1 / AUDIO 2 / DIGITAL LINK / NO AUDIO
[Miracast(TM)]	SLOT INPUT / AUDIO 1 / AUDIO 2 / Miracast(TM) / NO AUDIO
[Panasonic APPLICATION]	SLOT INPUT / AUDIO 1 / AUDIO 2 / Panasonic APPLICATION / NO AUDIO
[MEMORY VIEWER]	SLOT INPUT / AUDIO 1 / AUDIO 2 / MEMORY VIEWER / NO AUDIO
[WHITEBOARD]	SLOT INPUT / AUDIO 1 / AUDIO 2 / NO AUDIO

NO AUDIO: nessun ingresso audio (Mute)

\*1 "SLOT INPUT" viene visualizzato quando è installata una scheda dei terminali.

\*2 "COMPONENT" può essere visualizzato come "RGB" a seconda dell'impostazione di "Selezione ingresso componente/RGB". (vedere a pag. 68)

### Se è installata una scheda dei terminali con terminali a doppio ingresso

"SLOT INPUT" è visualizzato come "SLOT INPUT A" e "SLOT INPUT B" e sono disponibili impostazioni indipendenti. Per impostare altri ingressi immagine è possibile selezionare "SLOT INPUT A" e "SLOT INPUT B".

Ingresso immagine	Ingresso audio
[HDMI1]	HDMI1 / SLOT INPUT A / SLOT INPUT B / AUDIO 1 / AUDIO 2 / NO AUDIO
[HDMI2]	HDMI2 / SLOT INPUT A / SLOT INPUT B / AUDIO 1 / AUDIO 2 / NO AUDIO
[SLOT INPUT A]	SLOT INPUT A / AUDIO 1 / AUDIO 2 / NO AUDIO
[SLOT INPUT B]	SLOT INPUT B / AUDIO 1 / AUDIO 2 / NO AUDIO
[VIDEO] [COMPONENT] [PC] [DVI]	SLOT INPUT A / SLOT INPUT B / AUDIO 1 / AUDIO 2 / NO AUDIO
[DIGITAL LINK]	SLOT INPUT A / SLOT INPUT B / AUDIO 1 / AUDIO 2 / DIGITAL LINK / NO AUDIO
[Miracast(TM)]	SLOT INPUT A / SLOT INPUT B / AUDIO 1 / AUDIO 2 / Miracast(TM) / NO AUDIO
[Panasonic APPLICATION]	SLOT INPUT A / SLOT INPUT B / AUDIO 1 / AUDIO 2 / Panasonic APPLICATION / NO AUDIO
[MEMORY VIEWER]	SLOT INPUT A / SLOT INPUT B / AUDIO 1 / AUDIO 2 / MEMORY VIEWER / NO AUDIO
[WHITEBOARD]	SLOT INPUT A / SLOT INPUT B / AUDIO 1 / AUDIO 2 / NO AUDIO

Se l'ingresso immagine e l'ingresso audio sono differenti, l'ingresso audio viene visualizzato come segue.

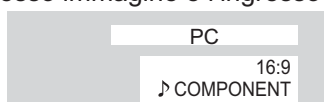

### Note:

- L'audio HDMI può essere selezionato solo per l'ingresso HDMI.
- Non è possibile impostare l'audio di B per SLOT INPUT A, o l'audio di A per SLOT INPUT B.

# Input Search (Ricerca ingresso)

Quando non viene rilevato alcun segnale, viene selezionato automaticamente un altro ingresso con un segnale.

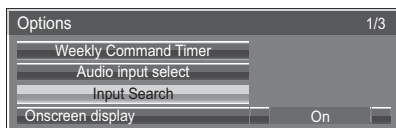

↓ Premere il tasto ACTION (■)

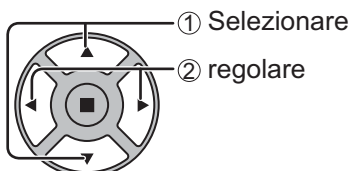

### Input Search

**Off:** Quando non è presente alcun segnale, l'ingresso non viene commutato automaticamente.

**All Inputs:** Ricerca tutti gli ingressi e passa a un ingresso con un segnale.

La ricerca dell'ingresso viene eseguita nel seguente ordine.

(Esempio) Quando l'ingresso corrente è PC

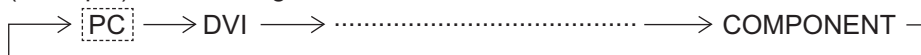

**Priority:** Ricerca nell'ordine "Primary Input" e "Secondary Input" e passa a un ingresso con un segnale.

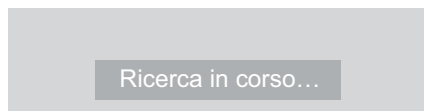

Durante la ricerca dell'ingresso viene visualizzato "Ricerca in corso...".

### Primary Input, Secondary Input

Impostare l'ingresso da ricercare quando è selezionato "Priority".

(NONE) ↔ HDMI1 ↔ HDMI2 ↔ SLOT INPUT\* ↔ VIDEO ↔ COMPONENT ↔ PC ↔ DVI ↔ DIGITAL LINK  
↔ Panasonic APPLICATION

\* "SLOT INPUT" viene visualizzato quando è installata una scheda dei terminali opzionale.

Se è installata una scheda dei terminali con terminali a doppio ingresso, vengono visualizzati "SLOT INPUT A" e "SLOT INPUT B".

### Note:

- Questo menu è disponibile soltanto quando il "Input lock" (blocco INPUT) è su "Off". (vedere a pag. 73)
- Se l'ingresso viene modificato da questa funzione, alla successiva accensione dello schermo viene selezionato l'ultimo ingresso.  
Se si desidera mantenere l'ingresso originale a ogni accensione, impostare "Initial input" sull'ingresso originale. (vedere a pag. 72)

## RS-232C/LAN Information Timing

Appronta la modalità di comparsa delle informazioni per No Segnale o per un aumento della temperatura.  
 Durante i controlli RS-232C: Messaggio di avvertenza o errore inviato automaticamente sullo schermo.  
 Durante i controlli LAN: Acquisisce il messaggio di avvertenza o errore dallo schermo.

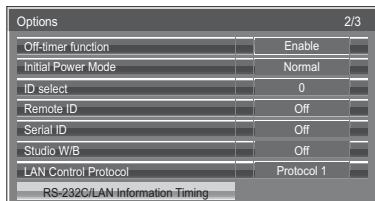

Premere il tasto ACTION (■) →

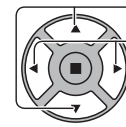
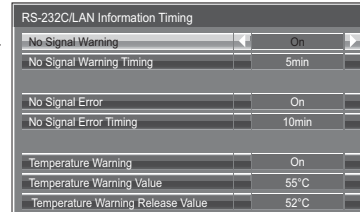

① selezionare  
 ② regolare

### ■ No Signal Warning

Se impostato su “On”, lo schermo invia l’avvertenza No Segnale.

### ■ No Signal Warning Timing

Imposta il tempo di rilevamento dell’avvertenza No Segnale.

### ■ No Signal Error

Se impostato su “On”, lo schermo invia l’errore No Segnale.

### ■ No Signal Error Timing

Imposta il tempo di rilevamento dell’errore No Segnale.

L’avvertenza di “Avvertenza No Segnale” e l’errore di “Errore No Segnale” non vengono inviati quando lo stato No Segnale viene rilevato attraverso qualcuna delle seguenti funzioni:

Spegnimento per assenza segnale: Abilita, PC Gestione alimentaz., DVI-D Gestione alimentaz., HDMI1 Gestione alimentaz., HDMI2 Gestione alimentaz. (vedere a pag. 63)

### Esempio di impostazione

Tempo avvertenza No Segnale: 5 minuti

Tempo errore No Segnale: 10 minuti

Gestione alimentaz. PC: On (30 secondi)

Se non c’è segnale quando l’ingresso è PC IN, “Gestione alimentaz. PC” viene attivato e lo schermo entra in modalità di standby.

### Nota:

Il “Tempo errore No Segnale” non può essere inferiore al “Tempo avvertenza No Segnale”.

### ■ Temperature Warning

Se impostato su “On”, lo schermo invia l’avvertenza temperatura.

### ■ Temperature Warning Value











Imposta la temperatura di rilevamento dell’avvertenza temperatura.

### ■ Temperature Warning Release Value

Imposta la temperatura per l’annullamento dell’avvertenza temperatura.

# Risoluzione dei problemi

Prima di rivolgersi all'assistenza tecnica, individuare i sintomi e verificarli secondo la tabella riportata di seguito.

Sintomi		Verifica
Immagine	Suono	
 Interferenza	 Suono disturbato	Motori elettrici Auto/moto Luci fluorescenti
 Immagine normale	 Assenza di suono	Livello del volume (verificare se la funzione Disattivazione audio è stata attivata da telecomando).
 Assenza di immagini	 Assenza di suono	Presenza di alimentazione non inserita Apparecchio spento Controlli di Contrasto e Luminosità e Volume impostati al minimo (verificare premendo il tasto di accensione/spegnimento o di attesa del telecomando).
 Assenza di immagini	 Suono normale	Quando viene immesso un segnale con frequenza, formato o sistema a colori non compatibili con lo schermo, viene visualizzata solo l'indicazione del morsetto d'ingresso.
 Assenza di colore	 Suono normale	Controlli colore impostati al livello minimo (vedere a pag. 51, 52)
Non è possibile eseguire alcuna operazione dal telecomando.		Verificare se le batterie si sono scaricate completamente e, qualora non siano scariche, verificare che siano inserite correttamente. Controllare se il sensore del telecomando è esposto alla luce solare o a una forte fonte luminosa fluorescente. Verificare se si sta utilizzando il telecomando progettato specificamente per l'utilizzo con questo apparecchio. (l'apparecchio non può essere utilizzato con alcun altro telecomando).
A volte si sente uno scricchiolio provenire dall'apparecchio.		Se non vi sono problemi con le immagini o l'audio, questo è il suono del cabinet che subisce varie contrazioni in risposta ai cambiamenti della temperatura ambiente. Ciò non produce effetti negativi o di altro genere sulle prestazioni.
La parte superiore o inferiore delle immagini sullo schermo appare tagliata quando si utilizza funzione zoom.		Regolare la posizione dell'immagine sullo schermo.
Quando si utilizza la funzione zoom, aree prive di immagini appaiono nella parte superiore e inferiore dello schermo.		Quando si guarda del materiale video (ad esempio materiale in formato cinematografico) con una larghezza dello schermo maggiore della modalità 16:9, si formano delle aree vuote separate dalle immagini nella parte superiore e inferiore dello schermo.
Alcune parti dell'unità si surriscaldano.		Anche se la temperatura delle parti dei pannelli anteriore, superiore e posteriore aumenta, ciò non comporta alcun problema in termini di prestazioni o di qualità.
L'alimentazione viene disattivata automaticamente in modo improvviso.		Controllare le impostazioni di "Spegnimento per assenza segnale", "PC Gestione alimentaz.", "DVI-D Gestione alimentaz.", "HDMI1 Gestione alimentaz.", "HDMI2 Gestione alimentaz." e "Spegnimento per assenza attività". Devono tutte essere impostate su "On (Abilita)". (vedere a pag. 63, 67)
Talvolta non è visualizzata alcuna immagine né è emesso alcun audio.		Quando allo schermo sono inviati segnali HDMI o DVI utilizzando un selettore o distributore, è possibile che l'audio o le immagini non siano emessi nel modo normale a seconda del selettore o distributore utilizzato. I sintomi possono essere migliorati disattivando e riattivando nuovamente l'alimentazione, oppure sostituendo il selettore o distributore.
Non è possibile realizzare operazioni multitocco.		Verificare che "Approntamento" - "Impostazioni schermo sensibile al tocco" sia impostato su "On". (vedere a pag. 59) Il pannello sensibile al tocco è un dispositivo ottico che usa raggi infrarossi. Una luce incidente, contenente grandi quantità di raggi infrarossi, può impedire il corretto funzionamento del prodotto. Allontanare il più possibile le sorgenti di luce dal pannello sensibile al tocco. Luce a fluorescenza: Non produce luce a infrarossi, quindi non causa problemi. Luce del sole: Posizionare il pannello sensibile al tocco dove non risulti esposto alla luce diretta del sole. Luce a incandescenza bianca: Contiene luce nell'infrarosso lontano e può influire rapidamente sul funzionamento del pannello sensibile al tocco. Allontanare il più possibile le sorgenti di luce dal pannello sensibile al tocco. Forti disturbi esterni possono provocare problemi di funzionamento interni al pannello sensibile al tocco; è quindi consigliabile mantenere il più lontano possibile le fonti di disturbo.
Il display potrebbe emettere dei fruscii.		Il display è munito di una ventola di raffreddamento per dissipare il calore generato durante l'uso normale. Il fruscio è causato dalla rotazione della ventola e non è indice di problemi di funzionamento.
Non è possibile controllare l'RS-232C*		Verificare che il collegamento sia stato eseguito in modo corretto. (vedere a pag. 15) Durante il controllo del comando RS-232C a pagina 15 dal terminale RS-232C del display, assicurarsi che "Selezione I/F controllo" sia impostato su "RS-232C"; durante il controllo dal terminale RS-232C del dispositivo DIGITAL LINK, assicurarsi che "Selezione I/F controllo" sia impostato su "RS-232C(DIGITAL LINK)" e che "Modo DIGITAL LINK" sia impostato su "DIGITAL LINK(RS-232C)".



Sintomi	Verifica
Non è possibile controllare la LAN*	Verificare che il collegamento sia stato eseguito in modo corretto. Controllare se "Selezione I/F controllo" è "DIGITAL LINK/LAN" quando si verifica il controllo browser WEB o il controllo comando. Verificare che "Impostazione LAN" sia stata configurata in modo corretto. Durante il collegamento di un dispositivo AMX, Crestron Electronics, Inc. o Extron, impostare "AMX D.D.", "Crestron Connected™" o "Extron XTP" in base al dispositivo da usare. Vedere le informazioni di "Qualità segnale" dello "Stato DIGITAL LINK" per verificare lo stato del cavo LAN, ad esempio se il cavo LAN è scollegato o non è schermato.
Il morsetto DIGITAL LINK non visualizza immagini né emette suoni.*	Verificare che il collegamento tra l'apparecchio video (uscita) e il trasmettitore del cavo bipolare e tra il trasmettitore del cavo bipolare e questo prodotto sia stato eseguito correttamente. (vedere a pag. 15). Verificare che "Modo DIGITAL LINK" non sia impostato su "LAN".
Invio e-mail non riuscito.*	Verificare che l'impostazione e-mail del browser Web sia corretta.
L'indicatore di accensione lampeggia in rosso.	Esiste la possibilità di problemi di funzionamento. Rivolgersi a un centro assistenza autorizzato.
Questo schermo LCD utilizza un processo di elaborazione immagini particolare che, in presenza di alcuni tipi di segnale, provoca talvolta una leggera asincronia fra audio e video. Non si tratta quindi di malfunzionamento.	

\* Per l'impostazione di rete e di DIGITAL LINK, consultare "Utilizzo della rete" all'interno delle Istruzioni per l'uso.

## Pannello dello schermo LCD

Sintomi	Verifica
Lo schermo si scurisce leggermente quando vengono mostrate immagini molto luminose con movimenti minimi.	Lo schermo si scurisce leggermente quando le foto, i fermi immagine di un computer o altre immagini con movimenti minimi vengono visualizzate per un lungo periodo di tempo. Ciò avviene per ridurre la ritenzione di immagine sullo schermo e l'accorciamento della vita di servizio dello schermo: ciò è normale e non indica un malfunzionamento.
Occorre del tempo per visualizzare l'immagine.	L'unità elabora digitalmente i vari segnali per riprodurre immagini piacevoli da un punto di vista estetico. Di conseguenza, a volte occorre qualche istante perché l'immagine sia visualizzata quando si accende l'apparecchio o quando si commuta l'ingresso.
I bordi delle immagini sfarfallano.	A causa delle caratteristiche del sistema utilizzato per alimentare il pannello, i bordi potrebbero sfarfallare nelle parti in rapido movimento delle immagini: È un rumore normale che non indica alcun malfunzionamento.
Sullo schermo potrebbero essere visibili punti di colore nero, verde, blu e rosso.	Si tratta di una caratteristica del pannello a cristalli liquidi e non di un problema. Il pannello a cristalli liquidi viene prodotto con una tecnologia ad elevata precisione che consente di visualizzare immagini molto nitide. A volte, potrebbero apparire alcuni pixel non attivi sullo schermo come punti fissi di colore rosso, blu, verde o nero. Si noti che ciò non influisce sulle prestazioni dell'LCD.
 <p>Appare la ritenzione di immagine</p>	Potrebbe verificarsi la ritenzione di immagine. Se si visualizza un fermo immagine per un lungo periodo di tempo, l'immagine potrebbe rimanere sullo schermo, ma scomparirà dopo un po'. Non si tratta di un malfunzionamento.

# Durante l'utilizzo di Miracast

---

Consultare i seguenti elementi in caso di problemi con il connessione Miracast.

### Non è possibile connettere Miracast.

- Il menu "Wireless LAN" è impostato su "Off"?
- La sorgente in ingresso [Miracast(TM)] è selezionata in modo corretto?
- Verificare l'impostazione dello smartphone. Per informazioni dettagliate sul metodo di connessione di Miracast, fare riferimento alle Istruzioni di funzionamento dello smartphone.
- Sono presenti ostacoli tra il dispositivo certificato Miracast e il display? Il dispositivo certificato Miracast si trova lontano dal display?  
Rimuovere gli ostacoli o avvicinare il dispositivo certificato Miracast al display.
- La colonna "Dispositivi accoppiati" fornirà le informazioni relative alla connessione come Smartphone, o altro, ma non sarà possibile collegare nuovamente lo schermo, eseguire la connessione con i dispositivi collegabili dell'elenco.
- A seconda dello stato del dispositivo certificato Miracast, la connessione potrebbe non riuscire.

### Disconnessione improvvisa o impossibile eseguire l'aggiornamento di Image.

- Se la schermata di inattività non viene visualizzata, l'audio non viene riprodotto e la connessione non è riuscita, riavviare il display e successivamente ripetere l'operazione attenendosi al seguente metodo.
  - Spegnere il dispositivo, quindi scollegare la spina dalla presa di alimentazione.
  - Accendere il display e il dispositivo certificato Miracast.

### L'immagine di Miracast è distorta.

- Impostare la modalità LAN wireless su "S-DIRECT" o "M-DIRECT".
- Poiché Miracast è connesso in modalità wireless, l'immagine potrebbe essere distorta a causa di un ambiente in cui sono presenti onde radio. In alcuni casi, applicare le seguenti misure.
  - Avvicinare il dispositivo certificato Miracast al display.
  - Allontanarlo da dispositivi che possano emettere radiazioni elettromagnetiche, come forni a microonde o dispositivi di gioco. Non utilizzare questi dispositivi se non si è ancora in grado di risolvere il problema.
  - Se sono connessi più dispositivi wireless allo stesso router, la larghezza di banda non sarà sufficiente.
- Se è presente un problema con il contenuto visualizzato, confermare.
- Le immagini di Miracast possono essere distorte a seconda dello smartphone. Non si tratta di un malfunzionamento del display, ma può essere causato dalla capacità di elaborazione e dalle prestazioni di trasmissione wireless del dispositivo certificato Miracast.

### La connessione di Miracast sarà interrotta se non vi è alcuna operazione dopo tale connessione.

- A seconda della configurazione del dispositivo certificato Miracast, può verificarsi la perdita della connessione a un certo momento. Verificare l'impostazione di risparmio energetico del dispositivo.
- Il problema migliorerà aggiornando il driver wireless e il firmware. Per l'assistenza tecnica sul dispositivo, contattare il produttore.

### Altri

- A seconda del dispositivo certificato Miracast, la schermata di conferma per la riconnessione che corrisponde al nome di connessione "from UNKNOWN" sarà visualizzata. A questo punto selezionare "CANCEL" per annullare la nuova connessione.
- A seconda del dispositivo certificato Miracast, potrebbe essere necessario eliminare il profilo durante la connessione. In tal caso, rimuovere il dispositivo in base alle istruzioni.

# Lista delle modalità di aspetto

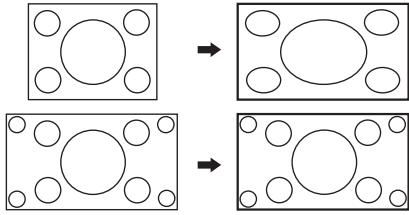
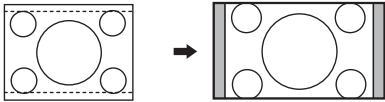
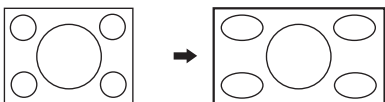
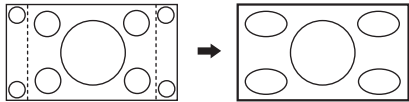
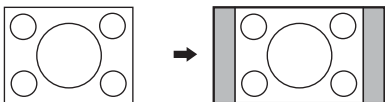
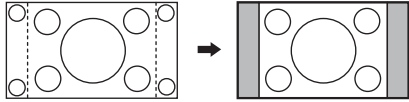
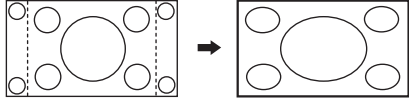
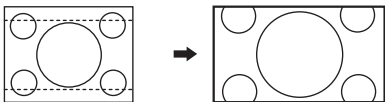
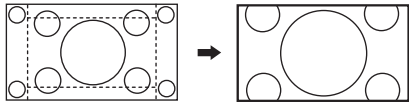
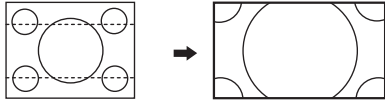
Modalità di aspetto		Immagine → Schermata ingrandita	Descrizione
All Aspect: On	Impostazione della fabbrica All Aspect: Off		
16:9	16:9		L'immagine riempie lo schermo. Nel caso dei segnali SD, le immagini con un rapporto di aspetto 4:3 vengono ingrandite orizzontalmente e visualizzate. Questa modalità è adatta alla visualizzazione delle immagini anamorfiche con un rapporto di aspetto 16:9.
14:9	14:9		Le immagini letterbox con un rapporto di aspetto 14:9 vengono ingrandite verticalmente e orizzontalmente, in modo da riempire lo schermo verticalmente e da essere leggermente più piccole dello schermo orizzontalmente. I bordi superiore e inferiore delle immagini vengono tagliati via. I pannelli laterali vengono visualizzati sui bordi destro e sinistro dello schermo.
Just ----- Just1	N-Zoom		Le immagini con un rapporto di aspetto 4:3 vengono ingrandite orizzontalmente, in modo da minimizzare la distorsione delle immagini. La visualizzazione delle aree intorno ai bordi destro e sinistro dello schermo viene leggermente allungata.
Just2	-		Le immagini con un rapporto di aspetto 4:3 tra i segnali con rapporto di aspetto 16:9 vengono ingrandite orizzontalmente, in modo da minimizzare la distorsione delle immagini. I bordi destro e sinistro delle immagini vengono tagliati via. La visualizzazione delle aree intorno ai bordi destro e sinistro dello schermo viene leggermente allungata.
4:3 ----- 4:3 (1)	4:3		Le immagini con un rapporto di aspetto 4:3 vengono visualizzate con il loro rapporto di aspetto originale. I pannelli laterali vengono visualizzati sui bordi destro e sinistro dello schermo.
4:3 (2)	-		Le immagini con un rapporto di aspetto 4:3 tra i segnali con rapporto di aspetto 16:9 vengono visualizzate con il loro rapporto di aspetto originale. I bordi destro e sinistro delle immagini vengono mascherati con i pannelli laterali.
4:3 Full	Formato 4:3		Le immagini con un rapporto di aspetto 4:3 tra i segnali con rapporto di aspetto 16:9 vengono ingrandite orizzontalmente, in modo da riempire lo schermo. I bordi destro e sinistro delle immagini vengono tagliati via.
Zoom ----- Zoom1	Zoom1		Le immagini letterbox con un rapporto di aspetto 16:9 vengono ingrandite verticalmente e orizzontalmente, in modo da riempire lo schermo. I bordi superiore e inferiore delle immagini vengono tagliati via.
Zoom2	Zoom2		Le immagini letterbox con un rapporto di aspetto 2,35:1 tra i segnali con rapporto di aspetto 16:9 vengono ingrandite verticalmente e orizzontalmente, in modo da riempire lo schermo. I bordi superiore e inferiore delle immagini, come pure quelli destro e sinistro, vengono tagliati via.
Zoom3	Zoom3		Le immagini letterbox con un rapporto di aspetto 2,35:1 vengono ingrandite verticalmente e orizzontalmente, in modo da riempire lo schermo verticalmente e da essere leggermente più grandi dello schermo orizzontalmente. I bordi superiore e inferiore delle immagini, come pure quelli destro e sinistro, vengono tagliati via.

# Segnali di ingresso applicabili

\*Contrassegno: Segnale di ingresso applicabile

	Nome del segnale	Orizzontale: frequenza (kHz)	Verticale: frequenza (Hz)	COMPONENT / RGB IN / PC IN (Freq sincronizzazione (MHz))	DVI-D IN (Freq sincronizzazione (MHz))	HDMI1 HDMI2
1	525 (480) / 60i	15,73	59,94	* (13,5)	* (27,0)	*
2	525 (480) / 60p	31,47	59,94	* (27,0) *5	* (27,0)	*
3	625 (575) / 50i	15,63	50,00	* (13,5)		
4	625 (576) / 50i	15,63	50,00		* (27,0)	*
5	625 (575) / 50p	31,25	50,00	* (27,0)		
6	625 (576) / 50p	31,25	50,00		* (27,0)	*
7	750 (720) / 60p	45,00	60,00	* (74,25)	* (74,25)	*
8	750 (720) / 50p	37,50	50,00	* (74,25)	* (74,25)	*
9	1.125 (1.080) / 60p	67,50	60,00	* (148,5) *1	* (148,5)	*
10	1.125 (1.080) / 60i	33,75	60,00	* (74,25) *1	* (74,25)	*
11	1.125 (1.080) / 50p	56,26	50,00	* (148,5) *1	* (148,5)	*
12	1.125 (1.080) / 50i	28,13	50,00	* (74,25) *1	* (74,25)	*
13	1.125 (1.080) / 24psF	27,00	48,00	* (74,25) *2		
14	1.125 (1.080) / 30p	33,75	30,00	* (74,25) *1	* (74,25)	
15	1.125 (1.080) / 25p	28,13	25,00	* (74,25) *1	* (74,25)	
16	1.125 (1.080) / 24p	27,00	24,00	* (74,25) *1	* (74,25)	*
17	1.250 (1.080) / 50i	31,25	50,00	* (74,25) *3		
18	2.048 x 1.080 / 24psF *7	27,00	48,00			
19	2.048 x 1.080 / 24p *7	27,00	24,00			
20	640 x 400 @70 Hz	31,46	70,07	* (25,17)		
21	640 x 480 @60 Hz	31,47	59,94	* (25,18) *6	* (25,18)	*
22	640 x 480 @72 Hz	37,86	72,81	* (31,5)		
23	640 x 480 @75 Hz	37,50	75,00	* (31,5)		
24	640 x 480 @85 Hz	43,27	85,01	* (36,0)		
25	800 x 600 @56 Hz	35,16	56,25	* (36,0)		
26	800 x 600 @60 Hz	37,88	60,32	* (40,0)	* (40,0)	*
27	800 x 600 @72 Hz	48,08	72,19	* (50,0)		
28	800 x 600 @75 Hz	46,88	75,00	* (49,5)		
29	800 x 600 @85 Hz	53,67	85,06	* (56,25)		
30	852 x 480 @60 Hz	31,47	59,94	* (33,54) *6	* (34,24)	*
31	1.024 x 768 @50 Hz	39,55	50,00		* (51,89)	*
32	1.024 x 768 @60 Hz	48,36	60,00	* (65,0)	* (65,0)	*
33	1.024 x 768 @70 Hz	56,48	70,07	* (75,0)		
34	1.024 x 768 @75 Hz	60,02	75,03	* (78,75)		
35	1.024 x 768 @85 Hz	68,68	85,00	* (94,5)		
36	1.066 x 600 @60 Hz	37,64	59,94	* (53,0)	* (53,0)	*
37	1.152 x 864 @60 Hz	53,70	60,00		* (81,62)	*
38	1.152 x 864 @75 Hz	67,50	75,00	* (108,0)		
39	1.280 x 768 @60 Hz	47,70	60,00	* (80,14)		
40	1.280 x 800 @60 Hz (1)	49,31	59,91	* (71,0)	* (71,0)	*
41	1.280 x 800 @60 Hz (2)	49,70	59,81	* (83,5)	* (83,5)	*
42	1.280 x 960 @60 Hz	60,00	60,00	* (108,0)		
43	1.280 x 960 @85 Hz	85,94	85,00	* (148,5)		
44	1.280 x 1.024 @60 Hz	63,98	60,02	* (108,0)	* (108,0)	*
45	1.280 x 1.024 @75 Hz	79,98	75,03	* (135,0)		
46	1.280 x 1.024 @85 Hz	91,15	85,02	* (157,5)		
47	1.366 x 768 @50 Hz	39,55	50,00		* (69,92)	*
48	1.366 x 768 @60 Hz	48,36	60,00	* (86,71)	* (87,44)	*
49	1.400 x 1.050 @60 Hz	65,22	60,00		* (122,61)	*
50	1.440 x 900 @60 Hz (1)	55,47	59,90	* (88,75)	* (88,75)	*
51	1.440 x 900 @60 Hz (2)	55,93	59,89	* (106,5)	* (106,5)	*
52	1.600 x 1.200 @60 Hz	75,00	60,00	* (162,0)	* (162,0)	*
53	1.600 x 1.200 @65 Hz	81,25	65,00	* (175,5)		
54	1.920 x 1.080 @60 Hz	67,50	60,00	* (148,5) *4	* (148,5)	*
55	1.920 x 1.200 @60 Hz	74,04	59,95		* (154,0)	*
56	Macintosh13" (640 x 480)	35,00	66,67	* (30,24)		
57	Macintosh16" (832 x 624)	49,72	74,54	* (57,28)		
58	Macintosh21" (1.152 x 870)	68,68	75,06	* (100,0)		

\*1: Basato sullo standard SMPTE 274M.

\*2: Basato sullo standard SMPTE RP211.

\*3: Basato sullo standard SMPTE 295M.

\*4: Il segnale d'ingresso viene riconosciuto come 1.125 (1.080) / 60p.

\*5: Quando vengono selezionati il formato RGB e l'ingresso di segnale 525p al terminale PC IN, il segnale viene riconosciuto come VGA 60 Hz.

\*6: Quando il segnale di formato VGA 60 Hz è immesso da un terminale che non sia PC IN, viene riconosciuto come segnale 525p.

\*7: Basati sugli standard SMPTE 292M e 372M. Questi segnali possono essere ricevuti quando si installa la piastra terminale HD-SDI Dual Link (TY-FB11DHD).



**Nota:** I segnali che non corrispondono alle specifiche riportate sopra possono non essere visualizzati in modo corretto.

## Ingresso Video (VIDEO)

	Nome del segnale	Orizzontale: frequenza (kHz)	Verticale: frequenza (Hz)
1	NTSC	15,73	59,94
2	PAL	15,63	50,00
3	PAL60	15,73	59,94
4	SECAM	15,63	50,00
5	NTSC modificato	15,73	59,94

## Condizione di spedizione

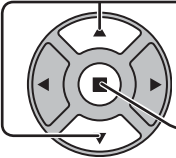
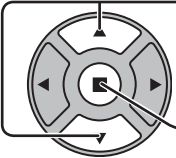
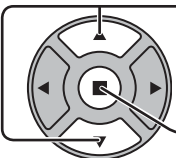
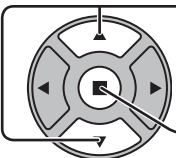
Questa funzione consente di resettare l'apparecchio all'impostazione di fabbrica.

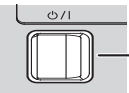
- 1**  Premere per visualizzare la schermata "Approntamento".
- 2**  Premere per selezionare "Lingua OSD".  
 Premere per almeno 3 secondi.
- 3**  Premere per selezionare "Shipping".  
 Premere per visualizzare il menu Shipping.
- 4**  Premere per selezionare "YES".  
 Premere per confermare.
- 5** Attendere 10 secondi.
- 6**  Premere il pulsante di alimentazione (⏻/⏻) sull'unità principale per spegnere l'unità.

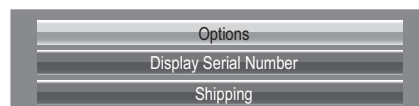
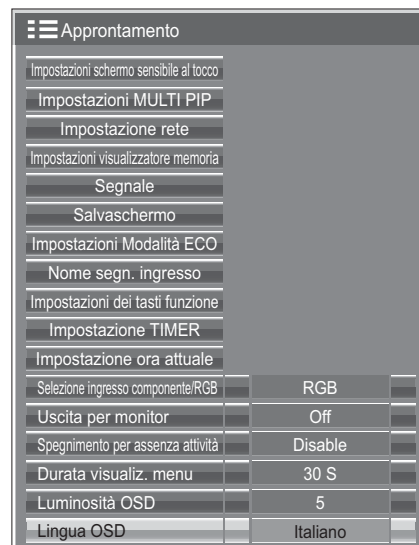

[dall'unità]

- 1 Premere il tasto MENU fino a che viene visualizzata la schermata di impostazione.
- 2 Premere il pulsante Aumento "+" e diminuzione "-" del volume per selezionare "Lingua OSD".
- 3 Premere e tenere premuto il tasto ENTER fino a che viene visualizzato il menu Shipping.
- 4 Premere il pulsante Aumento "+" e diminuzione "-" del volume per selezionare "YES".
- 5 Premere il tasto ENTER e aspettare 10 secondi.
- 6 Premere il pulsante di alimentazione (⏻/⏻) sull'unità principale per spegnere l'unità.

# Lista di comandi di Weekly Command Timer

No.	Comando	Dettagli di controllo
1	AAC:MENCLR	Menu audio (Nitido)
2	AAC:MENDYN	Menu audio (Dinamico)
3	AAC:MENSTD	Menu audio (Standard)
4	AAC:SURMON	Surround (ON)
5	AAC:SUROFF	Surround (OFF)
6	AMT:0	Silenziamento audio (OFF)
7	AMT:1	Silenziamento audio (ON)
8	ASO:M	Uscita audio nella modalità PIP (Immagine principale)
9	ASO:S	Uscita audio nella modalità PIP (Immagine secondaria)
10	AVL:00	Volume audio (00)
11	AVL:10	Volume audio (10)
12	AVL:20	Volume audio (20)
13	AVL:30	Volume audio (30)
14	AVL:40	Volume audio (40)
15	AVL:50	Volume audio (50)
16	AVL:60	Volume audio (60)
17	DAM:FULL	Aspetto (16:9)
18	DAM:JUST	Aspetto (N-Zoom)
19	DAM:NORM	Aspetto (4:3)
20	-	-
21	DAM:ZOOM	Aspetto (Zoom)
22	DWA:OFF	Modalità di doppia immagine (OFF)
23	ISS:SL1	Selezione ingresso immagine secondaria (SLOT INPUT)
24	ISS:NW1	Selezione ingresso immagine secondaria (Panasonic APPLICATION)
25	IMS:WB1	Selezione ingresso (WHITEBOARD) (Immagine principale nella modalità PIP)
26	IMS:HM2	Selezione ingresso (HDMI2) (Immagine principale nella modalità PIP)
27	IMS:DL1	Selezione ingresso (DIGITAL LINK) (Immagine principale nella modalità PIP)
28	ISS:HM2	Selezione ingresso immagine secondaria (HDMI2)
29	ISS:DL1	Selezione ingresso immagine secondaria (DIGITAL LINK)
30	-	-
31	DWA:PIN0	La posizione dell'immagine secondaria (parte inferiore destra)
32	DWA:PIN1	La posizione dell'immagine secondaria (parte inferiore sinistra)
33	DWA:PIN2	La posizione dell'immagine secondaria (parte superiore sinistra)
34	DWA:PIN3	La posizione dell'immagine secondaria (parte superiore destra)
35	DWA:PIP	Modalità di doppia immagine (Immagine nell'immagine)
36	-	-
37	DWA:SWP	Scambio dell'immagine principale e secondaria nella modalità PIP
38	-	-
39	IMS:SL1	Selezione ingresso (SLOT INPUT) (Immagine principale nella modalità PIP)
40	IMS:S1A	Selezione ingresso (SLOT INPUT A) (Immagine principale nella modalità PIP)
41	IMS:S1B	Selezione ingresso (SLOT INPUT B) (Immagine principale nella modalità PIP)
42	IMS:VD1	Selezione ingresso (VIDEO) (Immagine principale nella modalità PIP)
43	IMS:YP1	Selezione ingresso (COMPONENT) (Immagine principale nella modalità PIP)
44	IMS:HM1	Selezione ingresso (HDMI1) (Immagine principale nella modalità PIP)
45	IMS:DV1	Selezione ingresso (DVI) (Immagine principale nella modalità PIP)
46	IMS:PC1	Selezione ingresso (PC) (Immagine principale nella modalità PIP)
47	IMS:NW1	Selezione ingresso (Panasonic APPLICATION) (Immagine principale nella modalità PIP)
48	ISS:S1A	Selezione ingresso immagine secondaria (SLOT INPUT A)
49	ISS:S1B	Selezione ingresso immagine secondaria (SLOT INPUT B)
50	ISS:VD1	Selezione ingresso immagine secondaria (VIDEO)
51	ISS:YP1	Selezione ingresso immagine secondaria (COMPONENT)
52	ISS:HM1	Selezione ingresso immagine secondaria (HDMI1)
53	ISS:DV1	Selezione ingresso immagine secondaria (DVI)
54	ISS:PC1	Selezione ingresso immagine secondaria (PC)
55	OSP:SCR0	Barra scorrim. soltanto salvaschermo (OFF)
56	OSP:SCR1	Barra scorrim. soltanto salvaschermo (ON)
57	POF	Spegnimento
58	PON	Accensione
59	SSC:FNC0	Funzione salvaschermo (Barra scorrim. soltanto)
60	SSC:FNC1	Funzione salvaschermo (Immagine negativa)
61	SSC:MOD0	Salvaschermo (Modalità (OFF))
62	SSC:MOD3	Salvaschermo (Modalità (ON))
63	VMT:0*	Silenziamento immagine (OFF)
64	VMT:1*	Silenziamento immagine (ON)

\* Il silenziamento dell'immagine non può essere sbloccato spegnendo/accendendo con il telecomando. Spegnere e riaccendere con il tasto dell'unità, oppure immettere il comando VMT:0 per sbloccare il silenziamento dell'immagine.

# Specifiche tecniche

		<b>TH-80LFB70E</b>	
<b>Alimentazione</b>		220 - 240 V AC, 50/60 Hz	
<b>Consumo elettrico</b>			
	Utilizzo normale	350 W	
	Consumo in modalità Attesa	0,5 W	
	Apparecchio spento a	0,3 W	
<b>Pannello dello schermo LCD</b>		Pannello VA (retroilluminazione a LED) a 80 pollici, con un rapporto di aspetto 16:9	
<b>Dimensioni dello schermo</b>		1.771 mm (L) × 996 mm (A) × 2.032 mm (diagonale)	
	(Nr. di pixel)	2.073.600 (1.920 (L) × 1.080 (A)) [5.760 × 1.080 punti]	
<b>Condizioni di esercizio</b>			
	Temperatura	0 °C - 40 °C	
	Umidità	20 % - 80 % (senza condensa)	
<b>Segnali compatibili</b>			
	Sistema a colori	NTSC, PAL, PAL60, SECAM, NTSC modificato	
	Formato di scansione	525 (480) / 60i · 60p, 625 (575) / 50i · 50p, 750 (720) / 60p · 50p, 1125 (1080) / 60i · 60p · 50i · 50p · 24p · 25p · 30p · 24psF, 1250 (1080) / 50i	
	Segnali PC	VGA, SVGA, XGA, SXGA UXGA ..... (compresso) Frequenza di scansione orizzontale 15 - 110 kHz Frequenza di scansione verticale 48 - 120 Hz	
<b>Terminali di collegamento</b>			
AV IN	VIDEO	BNC	1,0 Vp-p (75 Ω)
	AUDIO 1 IN	Mini spinotto stereo (M3) × 1	0,5 Vrms, Condiviso con COMPONENT/RGB IN
	HDMI 1 HDMI 2	Connettore TIPO A × 2	
COMPONENT/RGB IN			
	Y/G	BNC	con/sinc 1,0 Vp-p (75 Ω)
	PB/CB/B	BNC	0,7 Vp-p (75 Ω)
	PR/CR/R	BNC	0,7 Vp-p (75 Ω)
	AUDIO 1 IN	Mini spinotto stereo (M3) × 1	0,5 Vrms, Condiviso con VIDEO
DVI-D IN		DVI-D 24 Pin Protezione anticopia	Conforme alla Revisione DVI 1.0 Compatibile con HDCP 1.1
	AUDIO 2 IN	Mini spinotto stereo (M3) × 1	0,5 Vrms, Condiviso con PC IN
PC IN		A 15 pin, mini D-sub, alta densità	Y o G con/sinc 1,0 Vp-p (75 Ω) Y o G senza/sinc 0,7 Vp-p (75 Ω) PB/CB/B: 0,7 Vp-p (75 Ω) PR/CR/R: 0,7 Vp-p (75 Ω) HD/VD: 1,0 - 5,0 Vp-p (alta impedenza)
	AUDIO 2 IN	Mini spinotto stereo (M3) × 1	0,5 Vrms, Condiviso con DVI-D IN
SERIAL		Terminale di comando esterno A 9 pin, D-sub	Compatibile con RS-232C
PC OUT		R: 0,7 Vp-p (75 Ω) G: 0,7 Vp-p (75 Ω) B: 0,7 Vp-p (75 Ω) HD/VD: 1,0 - 5,0 Vp-p	
USB (VIEWER)		Connettore USB TIPO A	
USB (TOUCH)		Connettore USB TIPO B	
DIGITAL LINK / LAN		Per i collegamenti della rete RJ45 e DIGITAL LINK, compatibile con PLink™ Metodo di comunicazione: RJ45 100BASE-TX	
EXT SP		8 Ω, 20 W [10 W + 10 W] (10 % THD)	
<b>Suono</b>			
	Altoparlanti	120 mm × 40 mm × 2 pz.	
	Uscita audio	20 W [10 W + 10 W] (10 % THD)	
<b>Dimensioni (L × A × P)</b>		1.868 mm × 1.093 mm × 104 mm	
<b>Massa (Peso)</b>		circa 84,0 kg net	

## Note:

- Le specifiche tecniche sono soggette a variazioni senza preavviso. Il peso e le dimensioni indicate sono approssimativi.
- Questo apparecchio è conforme agli standard EMC elencati sotto.  
EN55022, EN55024, EN61000-3-2, EN61000-3-3.

## Informazioni per gli utenti sulla raccolta e l'eliminazione di vecchie apparecchiature e batterie usate



Questi simboli sui prodotti, sull'imballaggio, e/o sulle documentazioni o manuali accompagnanti i prodotti indicano che i prodotti elettrici, elettronici e le batterie usate non devono essere buttati nei rifiuti domestici generici.

Per un trattamento adeguato, recupero e riciclaggio di vecchi prodotti e batterie usate, vi preghiamo di portarli negli appositi punti di raccolta, secondo la legislazione vigente nel vostro Paese e le Direttive 2002/96/EC e 2006/66/EC.

Smaltendo correttamente questi prodotti e le batterie, contribuirete a salvare importanti risorse e ad evitare i potenziali effetti negativi sulla salute umana e sull'ambiente che altrimenti potrebbero verificarsi in seguito ad un trattamento inappropriato dei rifiuti.

Per ulteriori informazioni sulla raccolta e sul riciclaggio di vecchi prodotti e batterie, vi preghiamo di contattare il vostro comune, i vostri operatori per lo smaltimento dei rifiuti o il punto vendita dove avete acquistato gli articoli.

Sono previste e potrebbero essere applicate sanzioni qualora questi rifiuti non siano stati smaltiti in modo corretto ed in accordo con la legislazione nazionale.

### Per utenti commerciali nell'Unione Europea

Se desiderate eliminare apparecchiature elettriche ed elettroniche, vi preghiamo di contattare il vostro commerciante od il fornitore per maggiori informazioni.

### [Informazioni sullo smaltimento rifiuti in altri Paesi fuori dall'Unione Europea]

Questi simboli sono validi solo all'interno dell'Unione Europea. Se desiderate smaltire questi articoli, vi preghiamo di contattare le autorità locali od il rivenditore ed informarvi sulle modalità per un corretto smaltimento.

### Nota per il simbolo delle batterie (esempio con simbolo chimico riportato sotto il simbolo principale):

Questo simbolo può essere usato in combinazione con un simbolo chimico; in questo caso è conforme ai requisiti indicati dalla Direttiva per il prodotto chimico in questione.



Cd

### Registrazione del cliente

Sul coperchio posteriore sono riportati il numero di modello e il numero di serie di questo prodotto. Le chiediamo di annotare questo numero di serie nello spazio sottostante e conservare questo manuale e la ricevuta di pagamento per registrarne l'acquisto, identificare il prodotto in caso di furto o perdita e convalidare il certificato di garanzia.

Numero modello \_\_\_\_\_

Numero di serie \_\_\_\_\_

Panasonic Corporation

Sito Web : <http://panasonic.net>

© Panasonic Corporation 2014