

Panasonic®

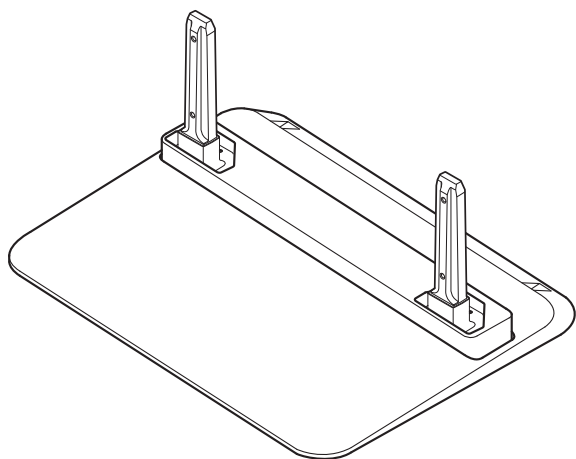

Model No.

TY-ST65P20

取り付け設置説明書
プラズマディスプレイ据置きスタンド

日本語

Installation Instructions
Pedestal for Plasma Display

English

Installationsanleitung
Sockel für Plasmasdisplay

Deutsch

Installatiehandleiding
Voetstuk voor plasmascherm

Nederlands

Istruzioni per l'installazione
Piedistallo per lo schermo al plasma

Italiano

Manuel d'installation
Piédestal pour l'écran plasma

Français

Instrucciones de instalación
Pedestal para Pantalla de Plasma

Español

Installationsanvisningar
Bottenplatta för plasmaskärm

Svenska

Monteringsvejledning
Sokkel til plasmaskærm

Dansk

Инструкция по установке
Подставка для плазменного дисплея

Русский

Орнату нұсқаулары
Плазмалық дисплейдің тірегі

Казахский

Інструкції з встановлення
Підставка для плазмового дисплея

Українська

安裝設置說明書
電漿顯示器底座

中文

| | |
|--|------------|
| <p>取り付け前に、この説明書とプラズマディスプレイ本体の取扱説明書をよくお読みのうえ、正しい取り付け設置を行ってください。 (移動やメンテナンスの際に必要な場合がありますので、説明書を保存していただきますようお願いいたします。)</p> | 日本語 |
| <p>Before commencing work, carefully read these Instructions and the Manual for the plasma display to ensure that fitting is performed correctly. (Please keep these instructions. You may need them when maintaining or moving.)</p> | English |
| <p>Vor der Ausführung lesen Sie bitte diese Anleitung und die Bedienungsanleitung für das Plasmadisplay sorgfältig durch, damit die Anbringung richtig ausgeführt wird. (Bitte bewahren Sie diese Anleitung auf. Sie kann bei der Wartung oder der erneuten Anbringung benötigt werden.)</p> | Deutsch |
| <p>Lees deze installatiehandleiding en de bedieningshandleiding voor het plasmascherm zorgvuldig door voordat u begint, zodat de montagewerkzaamheden op de juiste wijze worden uitgevoerd. (Bewaar deze handleiding. U hebt de handleiding weer nodig bij onderhoud en verplaatsing.)</p> | Nederlands |
| <p>Prima di iniziare il montaggio leggere attentamente queste istruzioni ed il manuale dello schermo al plasma per poter procedere al montaggio in modo corretto. (Conservare poi queste istruzioni che si renderanno necessarie per la manutenzione e l'eventuale spostamento della staffa.)</p> | Italiano |
| <p>Avant de commencer le travail, lisez attentivement ces instructions ainsi que le mode d'emploi de l'écran plasma de manière à réaliser un montage convenable. (Conservez soigneusement les présentes instructions. Vous pouvez en avoir besoin pour effectuer un entretien ou si vous désirez déplacer l'applique.)</p> | Français |
| <p>Antes de empezar el trabajo, lea atentamente estas instrucciones y el manual de la pantalla de plasma para asegurar una instalación correcta. (Guarde estas instrucciones. Podrá necesitarlas cuando haga trabajos de mantenimiento o mueva el soporte.)</p> | Español |
| <p>Innan arbetet påbörjas ska du noga läsa dessa anvisningar och bruksanvisningen som medföljer plasmaskärmen för att försäkra att arbetet utförs på rätt sätt. (Bevara dessa anvisningar. Du kan behöva anlita dem på nytt för underhåll eller flyttning av hållaren.)</p> | Svenska |
| <p>Før arbejdet påbegyndes, skal du omhyggeligt læse disse instruktioner og betjeningsvejledningen til plasmaskærmen for at sikre at opsætningsarbejdet udføres korrekt. (Gem disse instruktioner. Du kan få brug for dem ved vedligeholdelse, eller hvis ophænget skal flyttes.)</p> | Dansk |
| <p>Перед проведением работ внимательно прочитайте эту Инструкцию и Руководство для плазменного дисплея, чтобы убедиться в том, что установка выполняется правильно. (Сохраните, пожалуйста, эту инструкцию. Она может Вам понадобиться для технического обслуживания или перемещения.)</p> | Русский |
| <p>Жұмысты бастаудан әуелі, орнатудың дұрыс орындалуын қамтамасыз ету үшін, осы Нұсқаулар мен плазмалық теледидардың нұсқаулығын мұқият оқып шығыңыз. (Осы нұсқаулықтарды сақтап қойыңыз. Ол сізге қызмет көрсеткен немесе орнын ауыстырған кезде керек болуы мүмкін.)</p> | Қазақшый |
| <p>Перед початком робіт уважно прочитайте ці інструкції та інструкції з експлуатації плазмового дисплея, аби забезпечити правильний монтаж. (Збережіть ці інструкції, оскільки вони можуть знадобитись Вам, коли виникне необхідність у технічному обслуговуванні або встановленні дисплея в іншому місці.)</p> | Українська |
| <p>安裝前，請仔細閱讀本說明及電漿顯示器的用戶手冊，以確保正確安裝。 (請妥善保留本說明。在維護或移動時您可能需要使用本說明。)</p> | 中文 |

安全上のご注意

必ずお守りください

人への危害、財産の損害を防止するため、必ずお守りいただくことを説明しています。

■ 誤った使い方をしたときに生じる危害や損害の程度を区分して、説明しています。



警告

「死亡や重傷を負うおそれがある内容」です。



注意

「傷害を負うことや、財産の損害が発生するおそれがある内容」です。

■ お守りいただく内容を次の図記号で説明しています。(次は図記号の例です)



してはいけない内容です。



実行しなければならない内容です。



警告



分解禁止

■ 据置きスタンドを分解したり、改造しないでください
倒れたり、破損してけがの原因となります。



■ 荷重に耐えられない場所に設置しないでください
倒れたり、破損してけがの原因となります。



注意



■ カタログで指定したプラズマディスプレイ本体以外には使用しないでください
倒れたり、破損して、けがの原因となることがあります。



■ 取り付けた機器に乗ったり、ぶら下がったりしないでください
倒れたり、破損して、けがの原因となることがあります。
(特に小さなお子様にご注意ください。)



■ 変形したスタンドは使用しないでください
倒れたり、破損して、けがの原因となることがあります。



■ 通風孔をふさがないでください
■ 据置きスタンド使用時はプラズマディスプレイ本体下面と床面との空間をふさがないでください
内部に熱がこもり、火災の原因になることがあります。



■ 湿度の高い場所では使用しないでください
長期間の使用では、そり・変形などが発生し、強度低下を招くことがあり、倒れたり、破損して、けがの原因となることがあります。



■ プラズマディスプレイ本体の上面、左右は 10 cm 以上、後面は 7 cm 以上の空間をおいて据えつけてください
火災の原因になることがあります。

⚠ 注意



- プラズマディスプレイ本体と据置きスタンドの取り付け、取り外しは3人以上で行ってください

プラズマディスプレイ本体が落下して、けがの原因となることがあります。



- 組み立て時、ねじ止めをする箇所は、すべてしっかりと止めてください

不十分な組み立てかたをすると強度が保てず、倒れたり、破損して、けがの原因となることがあります。



- 取り付けの際は、専用の構成部品をご使用ください

プラズマディスプレイ本体が落下したり、破損して、けがの原因となることがあります。



- 水平で安定した所に据えつけてください

倒れたり、破損して、けがの原因となることがあります。



- 直射日光を避け、熱器具から離してください

そり・変形・材料の劣化などが発生し、強度低下を招くことがあり、倒れたり、破損して、けがの原因となることがあります。



- 据置きスタンドに付属している転倒・落下防止具を利用し、プラズマディスプレイ本体を固定してください

地震やお子様がよじ登ったりすると、転倒や落下して、けがの原因となることがあります。

据置きスタンド設置上の留意点

- プラズマディスプレイ本体の電源プラグは、容易に手が届く位置の電源コンセントをご使用ください。
- 周囲温度が40℃を超えることがないように空気の流通を確保してください。
プラズマディスプレイ本体内部に熱がこもり、故障の原因となることがあります。



取り扱い上のお願ひ

- 1) 直射日光に当たったり、ストーブなどのそばに置くと、光や熱によって変色したり変形したりすることがありますのでご注意ください。
- 2) 据置きスタンドのお手入れは、柔らかい乾いた布（綿・ネル地など）でふいてください。ひどく汚れているときは、水でうすめた中性洗剤で汚れを取ってから乾いた布でふいてください。なおベンジンやシンナー、家具用ワックスなどは、塗装がはがれたりしますので、使用しないでください。（プラズマディスプレイ本体のお手入れはプラズマディスプレイ本体の説明書に従ってください。化学ぞうきんをご使用の際は、その注意書に従ってください。）
- 3) 粘着性のテープやシールを貼らないでください。据置きスタンドの表面を汚すことがあります。また、ゴムやビニール製品などを長時間接触させないでください。（変質の原因となります。）
- 4) プラズマディスプレイ本体のパネルは、ガラス製です。強い力や衝撃を加えないでください。



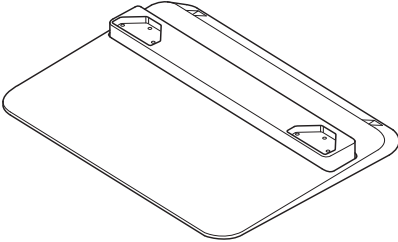
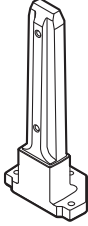
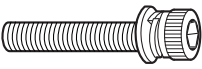
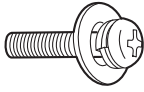

- 取り付け不備、取り扱い不備による事故、損傷については、当社は責任を負いません。

構成部品

部品の確認と員数の確認を行ってください。

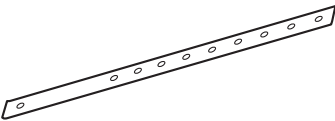
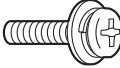
| | | |
|---|--|--|
| <p>① スタンドベース (1個)</p>  | <p>② スタンドポール (2個)</p>  | |
| <p>③ スタンドポール取り付け用ねじ (六角穴付き) (6本)</p>  <p>M5 X 30</p> | <p>④ 本体取り付け用ねじ (4本)</p>  <p>M6 X 25</p> | <p>⑤ 六角レンチ (付属工具) (1個)</p>  |

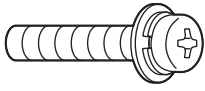
転倒防止用部品

| | | |
|--|---|--|
| <p>① 転倒防止用ベルト (2本)</p>  | <p>② ねじ (2本)</p>  | <p>③ 木ねじ (2本)</p>  |
| <p>④ フック (2個)</p>  | <p>⑤ フック固定用ねじ (2本)</p>  <p>M8 X 30</p> | <p>⑥ 転倒防止金具 (2個)</p>  |

- イラストはイメージイラストであり、実際の商品と形状が異なる場合があります。
- 製品の仕様は予告なく変更する場合があります。

組み立て手順

1. 据置きスタンドの組み立て

- スタンドベース表面に傷をつけないようにしてください。

スタンドベース (A) にスタンドポール (B) (2 個) を合わせたところへ、スタンドポール取り付け用ねじ (C) (6 本) を付属の六角レンチ (E) で図のように取り付けてください。

(締め付けトルク 1.5 ~ 1.8 N・m)

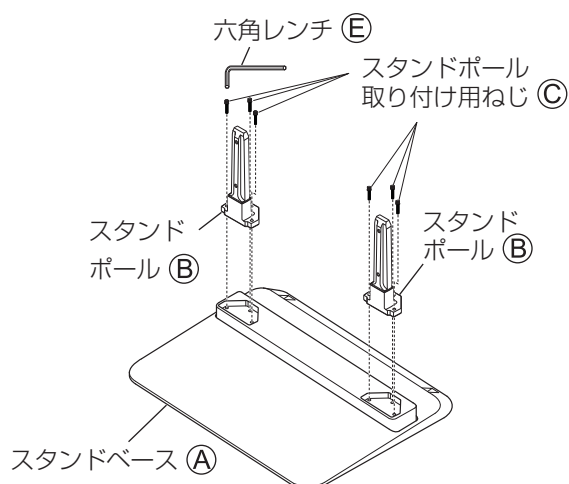

2. プラズマディスプレイ本体の取り付け

- ① 組み立てた据置きスタンドの後方 (モデル銘板の付いた方) を手前に置き、スタンドポールの位置にプラズマディスプレイ本体の取り付け穴 (↓) を合わせて止まるまで差し込み、本体取り付け用ねじ (D) (4 本) を仮止めしてください。そのあとしっかりと取り付けてください。

(締め付けトルク 1.5 ~ 1.8 N・m)

※ プラズマディスプレイ本体の形状は機種により異なります。以下は対象機種の一例です。

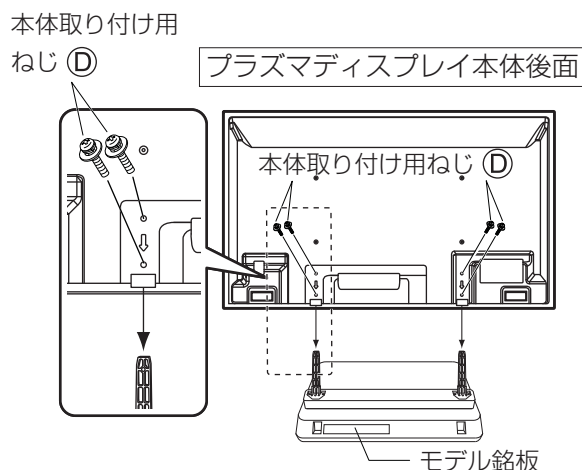

- ② プラズマディスプレイ本体後面上部にある左右 2 箇所のキャップをプラスドライバーで取り外し、転倒防止用のフック (4) (2 個) をフック固定用ねじ (5) (2 本) で取り付けてください。

(取り外したキャップは大切に保管してください。)

(締め付けトルク 2.0 ~ 2.5 N・m)

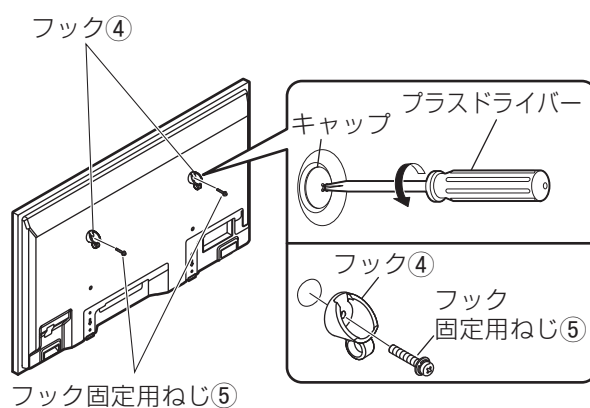

3. プラズマディスプレイ本体の設置

- 配線はプラズマディスプレイ本体の説明書をご参照ください。
- プラズマディスプレイ本体設置後、各種コード・ケーブルは背面に処理してください。
- 電源コードは他のコードやケーブルと一緒に束ねないでください。

組み立て手順 (つづき)

4. プラズマディスプレイ本体の転倒防止について

● プラズマディスプレイ本体は台と壁面の両方に固定してください。

① 台への固定

転倒防止用ベルト① (2本) を据置きスタンド後部左右のねじ穴にねじ② (2本) と転倒防止金具⑥ (2個) で取り付けて、木ねじ③ (2本) を使って台と固定してください。

台に取り付ける場合は、下穴にとめてください。

下穴がない場合は、板の厚さの中心に下穴をあけて固定してください。

(ねじ②締め付けトルク 1.2 ~ 1.5 N・m)

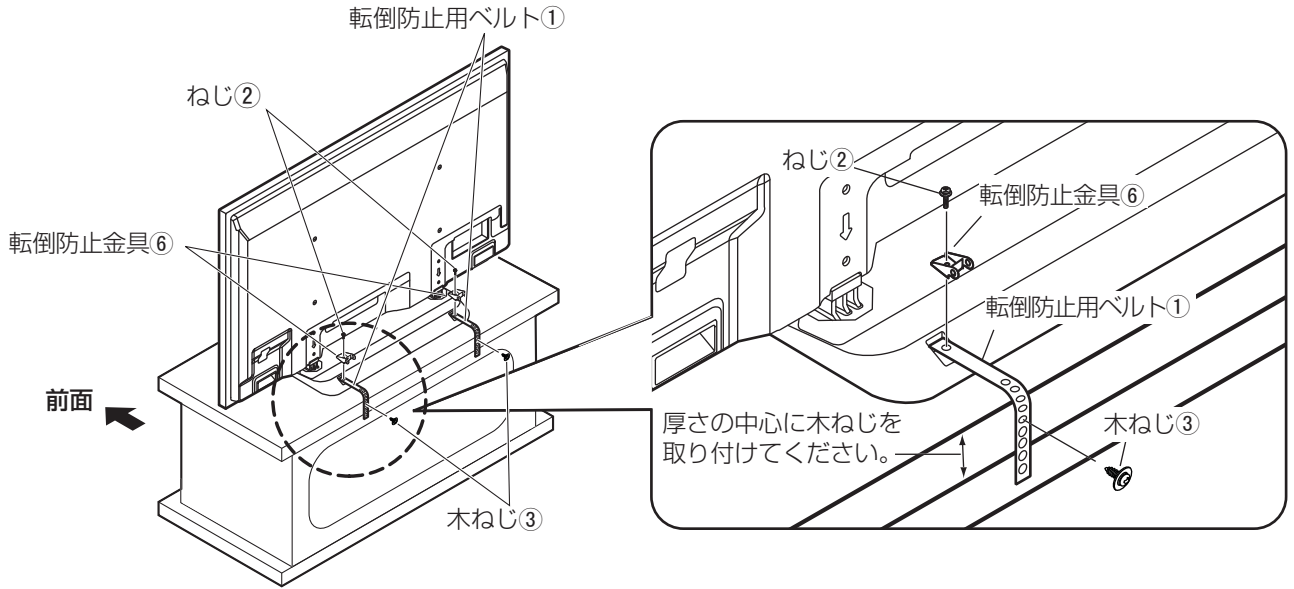

② 壁面への固定

手順2. ②で取り付けたフックに丈夫なひもやワイヤーなどを通し、しっかりとした壁や柱に固定してください。

※ひもやワイヤーなどは、市販品をご利用ください。

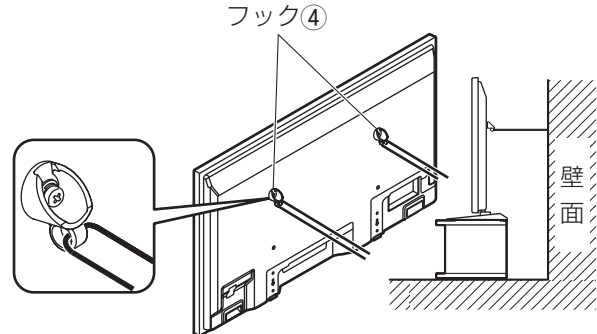

安全のため、必ず転倒・落下処置をしてください

地震の場合などに倒れる恐れがあります。必ず、転倒・落下防止処置をしてください。

※本欄の内容は、地震などでの転倒・落下などによるけがなどの危害を軽減するためのものであり、全ての地震などに対してその効果を保障するものではありません。

【ご相談におけるお客様に関する情報のお取り扱いについて】

パナソニック株式会社およびパナソニックグループ関係会社（以下「当社」）は、お客様の個人情報をパナソニック製品に関するご相談対応や修理サービスなどに利用させていただきます。併せて、お問合せ内容を正確に把握するため、ご相談内容を録音させていただきます。また、折り返し電話をさせていただくための発信番号を通知いただいておりますので、ご了承ください。当社は、お客様の個人情報を適切に管理し、修理業務等を委託する場合や正当な理由がある場合を除き、第三者に個人情報を開示・提供いたしません。個人情報に関するお問合せは、ご相談いただきました窓口にご連絡ください。

パナソニック株式会社
AVC ネットワークス社 映像ネットワーク事業グループ

〒571-8504 大阪府門真市松生町1番15号 ☎大阪 (06) 6905-5574

© Panasonic Corporation 2010

Safety precautions

WARNING

Do not disassemble or modify the pedestal.

- Doing so will cause the unit to fall over or become damaged, which may result in injury.

Do not install at a location that cannot bear the load.

- Doing so will cause the unit to fall over or become damaged, which may result in injury.

CAUTION

Do not use any plasma displays other than those given in the catalogue.

- Doing so may cause the unit to fall over or become damaged, which may result in injury.

Do not climb on or hang from the attached unit.

- Doing so may cause the unit to fall over or become damaged, which may result in injury. (Be particularly careful that young children obey this caution.)

Do not use the pedestal if it has become deformed.

- Doing so may cause the unit to fall over or become damaged, which may result in injury.

Do not block the ventilation holes. When using the pedestal, do not block the space between the bottom surface of the plasma display and the floor surface.

- Doing so, heat may build up inside and cause a fire.

Do not use in places with high humidity.

- After long-term use, the pedestal may warp or become deformed, and reduce its strength. This may lead to the unit falling over or becoming damaged, which may also result in injury.

When installing the plasma display, ensure there is at least 10 cm (3.9 inches) space above and to the sides of, and 7 cm (2.8 inches) space to the rear of the plasma display.

- Failing to do so may result in a fire.

More than three people are required to install and remove the display from the pedestal.

- The plasma display may fall and cause injury.

During setting-up, tighten all screws securely.

- If an inadequate assembly is performed, the pedestal will not be able to keep the strength. This may result in the display falling over or becoming damaged, and cause injury.

For installation, use the constituent parts special for this model.

- Failure to do so, the plasma display may fall off and/or be damaged, possibly causing injury.

Set up on a stable, level surface.

- Failure to do so may cause the unit to fall over or become damaged, which may result in injury.

Keep the unit away from direct sunlight and heating equipment.

- Failure to do so may cause warping, deformation, or degradation of materials which may result in a loss of strength that may cause the unit to fall over or become damaged and cause injury.

Use the overturn/fall-prevention accessory included with the pedestal to secure the Plasma Display.

- If an earthquake occurs or children climb onto the unit, it may overturn or fall over, resulting in injury.

Notes on installing the pedestal

- ◆ For the plasma display power supply plug, use a power supply outlet that can be reached easily.
- ◆ Ensure good air flow so that the ambient temperature does not exceed 40 °C (104 °F). Failure to do this may cause heat to build up inside the plasma display, resulting in malfunction.

Requests regarding handling

- 1) Exercise care when selecting the location for the unit because it may discolor or deform due to light or heat if it is placed where it is exposed to direct sunlight, or near a heater.
- 2) Clean the pedestal by wiping it with a soft, dry cloth (such as cotton or flannel). If the pedestal becomes severely dirty, remove the dirt using a neutral detergent diluted in water, and then wipe it clean with a dry cloth. Do not use benzene, thinner, or furniture wax as this may cause the coating to peel. (For information on cleaning the plasma display, see the plasma display's instruction manual. If using a chemically-treated cloth, follow the instructions supplied with the cloth.)
- 3) Do not affix adhesive tape or stickers to the unit. Doing so may dirty the surface of the pedestal. Do not allow long-term contact with rubber, vinyl products or the like. (Doing so will cause deterioration.)
- 4) The panel of the plasma display is glass. Do not subject it to a strong force or impact.

Caution:



This pedestal is intended only for Panasonic plasma display models (See page 57).
Use with other apparatus is capable of resulting in instability causing possible injury.

PROFESSIONAL INSTALLATION IS REQUIRED.
PANASONIC DISCLAIMS ANY PROPERTY DAMAGE AND/OR SERIOUS INJURY, INCLUDING DEATH
RESULTING FROM IMPROPER INSTALLATION OR INCORRECT HANDLING.



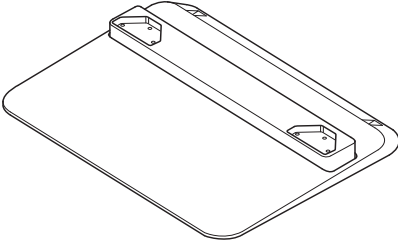
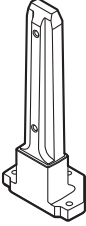
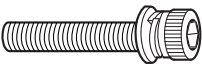
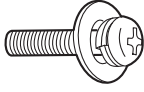

Components

Check that all the parts are accounted for and present in their designated quantities.

English

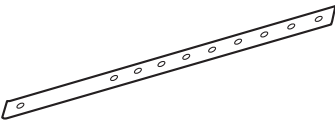
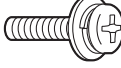
| | | |
|---|---|---|
| <p>Ⓐ Stand base (1)</p>  | <p>Ⓑ Stand pole (2)</p>  | |
| <p>Ⓒ Stand pole installation screw (with hexagon socket) (6)</p>  <p>M5 X 30</p> | <p>Ⓓ Unit installation screw (4)</p>  <p>M6 X 25</p> | <p>Ⓔ Allen wrench (included tool) (1)</p>  |

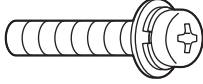
Overturn-prevention parts

| | | |
|---|---|--|
| <p>① Overturn-prevention belt (2)</p>  | <p>② Screw (2)</p>  | <p>③ Wood screw (2)</p>  |
| <p>④ Hook (2)</p>  | <p>⑤ Hook securing screw (2)</p>  <p>M8 X 30</p> | <p>⑥ Overturn-prevention clamp (2)</p>  |

- The images shown in this manual are for illustrative purpose only.
- Specifications of the product are subject to change without notice.

Assembly Procedure

1. Assemble the Pedestal

- Make sure you do not scratch the surface of the stand base.

Attach the stand pole installation screws ③ (6 screws) to the aligned stand base ① with the stand poles ② (2 poles) using the provided Allen wrench ④ as shown in the diagram.

(Tightening torque: 1.5 to 1.8 N•m)

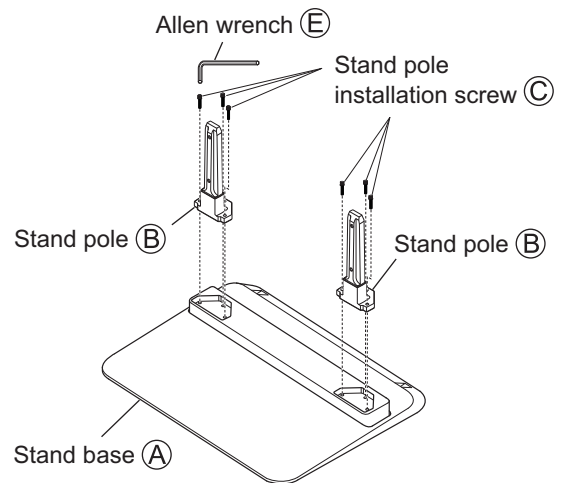

2. Install the Plasma Display

- ① Place the assembled pedestal with the rear side (side with the model nameplate attached) facing towards yourself, align the mounting hole (↓) of the plasma display with the stand poles, insert the stand poles into the plasma display until they stop, and attach the unit installation screws ④ (4 screws) temporary. Then tighten the screws securely.

(Tightening torque: 1.5 to 1.8 N•m)

* The shape of the plasma display will differ depending on the model. The following illustration is an example of an applicable model.

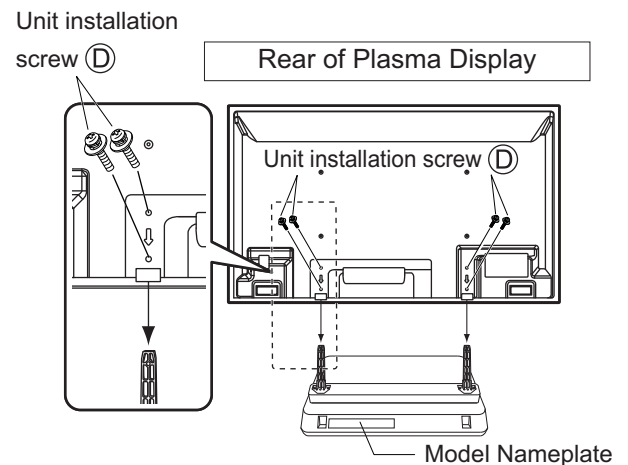

- ② Use a Phillips head screwdriver to remove the caps at the left and right top on the rear side of the plasma display, and attach the overturn-prevention hooks ④ (2 hooks) to the plasma display using the hook securing screws ⑤ (2 screws).

(Keep the caps you have removed carefully.)

(Tightening torque: 2.0 to 2.5 N•m)

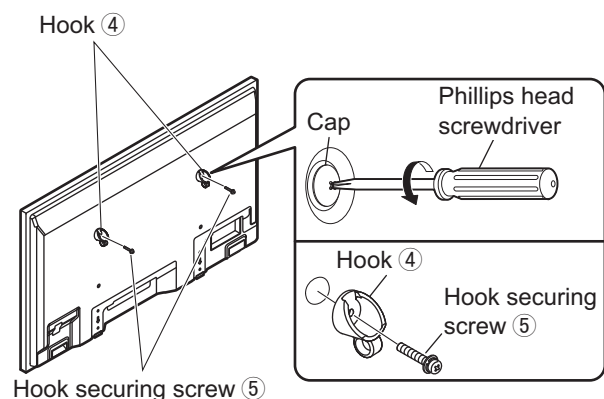

3. Installation of Plasma Display

- For details on wiring connections, see the instruction manual of the plasma display.
- After installing the plasma display, lay the various cords and cables at the rear of the display.
- Do not bunch the power cord together with other cords and cables.

Assembly Procedure

4. Plasma Display Overturn-Prevention

- Anchor the plasma display to both the base and the wall surface.

① Anchoring to the base

Attach the overturn-prevention belts ① (2 belts) to the screw holes at both sides of the rear of the pedestal using screws ② (2 screws) and overturn-prevention clamps ⑥ (2 clamps), and use the wood screws ③ (2 screws) to anchor to the base.

When attaching to the base, insert the wood screws into the prepared holes.

If there are no prepared holes, drill new holes to the center of the base board width.

(Screw ② tightening torque: 1.2 to 1.5 N·m)

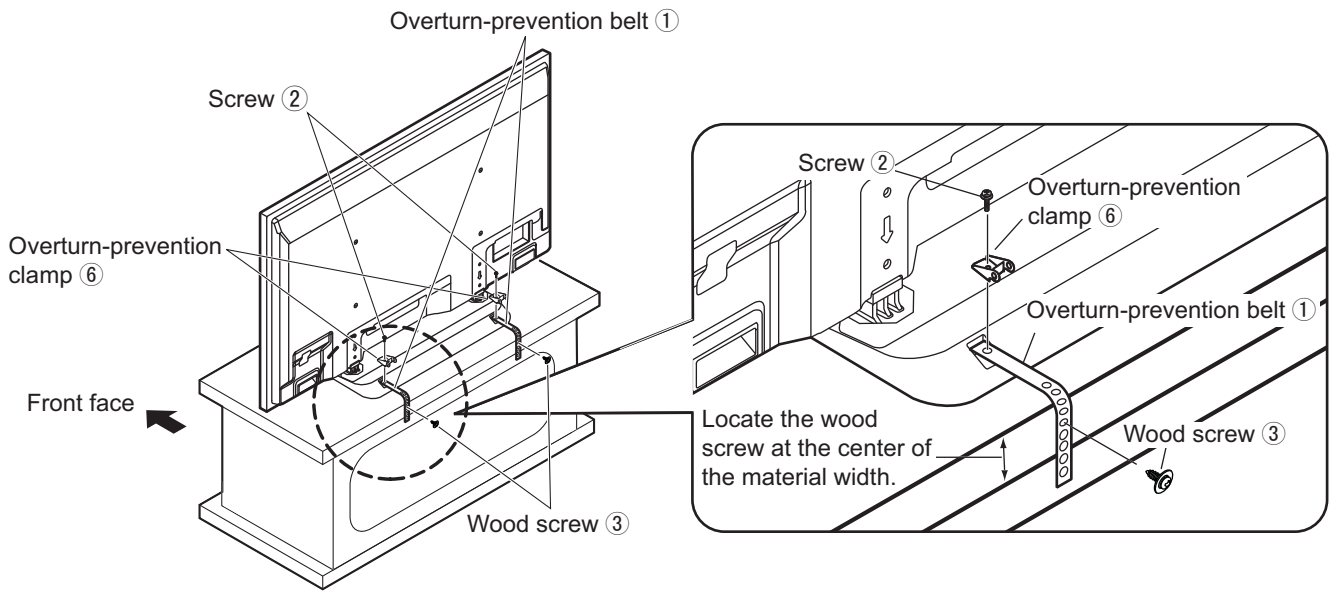

② Anchoring to the wall

Pass sturdy string, wire, or other item through the hooks attached in Step 2. ② and anchor the string etc. to a secure wall or pillar.

* Use a commercially available string, wire or other item.

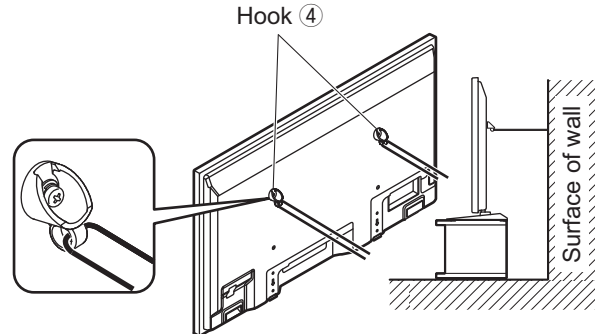

For safety reasons, overturn/fall prevention measure must be always taken

The unit may overturn in the event of an earthquake etc. Therefore, overturn/fall prevention measure must be always taken.

* The details in this section indicate how to reduce any damage or injury caused by this unit overturning or falling due to an earthquake or other reason. However, there is no guarantee that the overturn/fall prevention accessories will be effective in all earthquake or other situations.

Sicherheitsmaßnahmen

WARNUNG

Den Sockel nicht demontieren oder baulich verändern.

- Anderenfalls fällt das Gerät um oder wird beschädigt und kann dabei Verletzungen verursachen.

Nicht an einem Ort installieren, der das Gewicht des Gerätes nicht tragen kann.

- Anderenfalls fällt das Gerät um oder wird beschädigt und kann dabei Verletzungen verursachen.

VORSICHT

Nicht für Plasmadisplays verwenden, die nicht in diesem Katalog aufgeführt sind.

- Anderenfalls kann das Gerät umfallen oder beschädigt werden und dabei Verletzungen verursachen.

Nicht auf das Gerät klettern oder sich am Gerät festhalten.

- Anderenfalls kann das Gerät umfallen oder beschädigt werden und dabei Verletzungen verursachen. (Dies gilt besonders für kleine Kinder.)

Den Sockel nicht verwenden, falls er sich verformt hat.

- Anderenfalls kann das Gerät umfallen oder beschädigt werden und dabei Verletzungen verursachen.

Stellen Sie sicher, dass die Lüftungsöffnungen nicht blockiert sind. Wenn Sie den Sockel benutzen, achten Sie darauf, dass zwischen der Unterseite des Plasmadisplays und dem Fußboden ausreichend Abstand ist.

- Anderenfalls kann ein Wärmestau entstehen, der ein Feuer verursachen kann.

Nicht an Orten mit hoher Luftfeuchtigkeit verwenden.

- Nach langfristiger Benutzung kann sich der Sockel wölben oder verformen. Dadurch wird die Tragfähigkeit verringert. Dies kann dazu führen, dass das Gerät umfällt oder beschädigt wird und dabei Verletzungen verursacht.

Beim Anbringen des Plasmadisplays darauf achten, dass nach oben und an den Seiten jeweils mindestens 10 cm und auf der Rückseite 7 cm Platz ist.

- Anderenfalls kann ein Brand entstehen.

Für das Aufhängen und Abnehmen des Displays vom Sockel sind mehr als drei Personen notwendig.

- Das Plasmadisplay kann herunterfallen und Verletzungen verursachen.

Beim Aufstellen alle Schrauben fest anziehen.

- Falls die Montage nicht sachgerecht erfolgt, kann keine ausreichende Festigkeit des Sockels gewährleistet werden. Dadurch kann das Display umfallen oder beschädigt werden und dabei Verletzungen verursachen.

Verwenden Sie zur Installation ausschließlich die Spezial-Befestigungsteile für dieses Modell.

- Anderenfalls kann das Plasmadisplay herunterfallen bzw. beschädigt werden und Verletzungen verursachen.

Nicht an Orten mit hoher Luftfeuchtigkeit verwenden.

- Anderenfalls kann das Gerät umfallen oder beschädigt werden und dabei Verletzungen verursachen.

Halten Sie das Gerät von direktem Sonnenlicht und Heizkörpern fern.

- Wenn das nicht geschieht, kann sich das Material verziehen, verformen oder altern. Dies kann zu einem Verlust an Materialfestigkeit führen. Dadurch kann das Gerät umfallen und zerbrechen und dabei Verletzungen verursachen.

Verwenden Sie das dem Sockel beiliegende Zubehörteil zur Verhinderung des Umkippens/Umstürzens zum Sichern des Plasmadisplays.

- Im Falle eines Erdbebens oder wenn Kinder bei eingebautem Plasmadisplay auf den Sockel klettern, kann dieses umkippen oder umstürzen und dabei Verletzungen verursachen.

Hinweise zur Installation des Sockels

- ◆ Die für das Plasmadisplay verwendete Steckdose sollte einfach zu erreichen sein.
- ◆ Sorgen Sie für eine ausreichende Belüftung, damit die Umgebungstemperatur 40 °C nicht übersteigt. Bei Nichtbeachtung kann es zu einem Wärmestau im Plasmadisplay kommen, wodurch Fehlfunktionen auftreten können.

Vorsichtsmaßnahmen bei der Handhabung

- 1) Der Aufstellungsort des Geräts sollte sorgfältig ausgesucht werden, weil das Gehäuse sich aufgrund von Lichtstrahlen oder Wärme verfärben oder verformen kann, wenn es an einem Ort mit direkter Sonneneinstrahlung oder in der Nähe eines Heizgerätes aufgestellt wird.
- 2) Reinigen Sie den Sockel mit einem weichen, trockenen Tuch (z. B. aus Baumwolle oder Flanell). Bei starker Verschmutzung des Sockels wischen Sie die Schmutzstellen mit einem Tuch ab, das mit einer Lösung aus einem neutralen Reinigungsmittel und Wasser angefeuchtet ist, und reiben Sie anschließend mit einem trockenen Tuch nach. Verwenden Sie auf keinen Fall Benzol, Farbverdünner oder Möbelwachs, da derartige Substanzen ein Abblättern der Lackierung verursachen können. (Informationen zum Reinigen des Plasmadisplays finden Sie in der Bedienungsanleitung des Plasmadisplays. Bei Verwendung eines chemisch behandelten Reinigungstuchs sind die Anweisungen der dem Tuch beiliegenden Gebrauchsanweisung sorgfältig zu beachten.)
- 3) Kein Klebeband und keine Aufkleber am Produkt anbringen. Dadurch kann der Sockel verunreinigt werden. Vermeiden Sie den Langzeitkontakt mit Gummi, Vinylprodukten und dergleichen. (Anderenfalls kommt es zu einer Verschlechterung des Produkts.)
- 4) Die Oberfläche des Displays besteht aus Glas. Setzen Sie diese Glasoberfläche weder starkem Druck noch Stößen aus.

Vorsicht:

Dieser Sockel ist ausschließlich für Plasmadisplay-Produkte der Marke Panasonic vorgesehen (siehe Seite 57). Die Verwendung mit anderen Geräten kann zu Instabilität führen und Verletzungen zur Folge haben.



DIE INSTALLATION IST PROFESSIONELL DURCHZUFÜHREN.

Panasonic übernimmt keine Haftung für Sachschäden und/oder schwere Verletzungen, einschließlich Todesfall, die auf unsachgemäße Installation oder falsche Handhabung zurückzuführen sind.



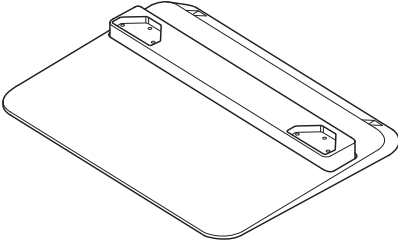
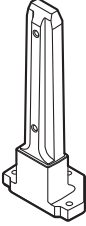
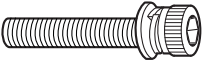
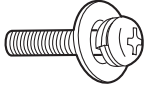

Bauteile

Vergewissern Sie sich, dass alle Teile in der angeführten Stückzahl vorhanden sind.

Deutsch

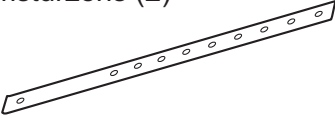
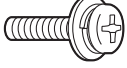
| | | |
|--|---|--|
| <p>Ⓐ Standfuß (1)</p>  | <p>Ⓑ Stange (2)</p>  | |
| <p>Ⓒ Schraube für die Montage der Stangen (mit Sechskantvertiefung) (6)</p>  <p>M5 X 30</p> | <p>Ⓓ Schraube für die Montage des Geräts (4)</p>  <p>M6 X 25</p> | <p>Ⓔ Innensechskantschlüssel (mitgeliefertes Werkzeug) (1)</p>  |

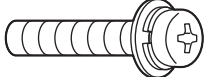
Zubehörteile zum Verhindern des Umstürzens

| | | |
|---|---|--|
| <p>① Gurt zum Verhindern des Umstürzens (2)</p>  | <p>② Schraube (2)</p>  | <p>③ Holzschraube (2)</p>  |
| <p>④ Haken (2)</p>  | <p>⑤ Sicherungsschrauben für Haken (2)</p>  <p>M8 X 30</p> | <p>⑥ Klammer zum Verhindern des Umstürzens (2)</p>  |

- Die Abbildungen in dieser Anleitung dienen lediglich zu Erläuterungszwecken.
- Die Spezifikationen des Produkts unterliegen unangekündigten Änderungen.

Montage

1. Den Sockel montieren

- Achten Sie darauf, die Oberfläche des Standfußes nicht zu zerkratzen.

Befestigen Sie die Stangen mit den Schrauben ③ für den Einbau der Stangen (6 Schrauben) an dem zu den Stangen ② (2 Stangen) ausgerichteten Standfuß ①; verwenden Sie dazu den mitgelieferten Innensechskantschlüssel ④, wie in der Abbildung dargestellt.

(Anzugsmoment: 1,5–1,8 N•m)

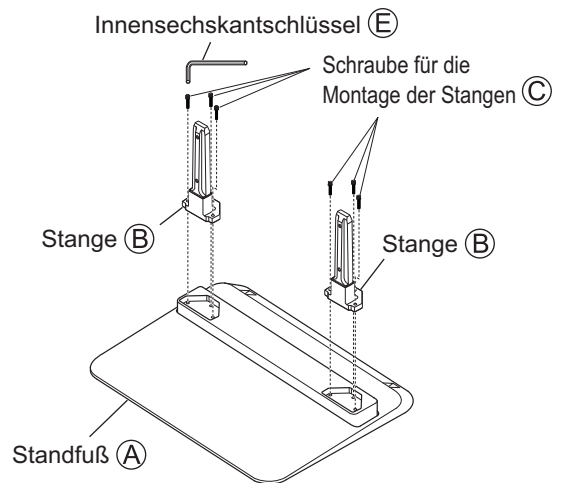

2. Das Plasmadisplay einbauen

- ① Stellen Sie den zusammengebauten Sockel so auf, dass die Rückseite (mit sichtbarem Typenschild) zu Ihnen zeigt. Richten Sie die Montageöffnung (↓) des Plasmadisplay an den Stangen aus, setzen Sie die Stangen bis zum Anschlag in das Plasmadisplay ein und ziehen Sie die Schrauben für den Einbau des Geräts ④ (4 Schrauben) locker an. Ziehen Sie anschließend die Schrauben fest an.

(Anzugsmoment: 1,5–1,8 N•m)

- ② Entfernen Sie die Kappen links und rechts oben an der Rückseite des Plasmadisplay mit einem Kreuzschraubendreher und bringen Sie die Haken ④ zum Verhindern des Umstürzens (2 Haken) mit den entsprechenden Sicherungsschrauben ⑤ (2 Schrauben) an das Plasmadisplay an.

(Bewahren Sie die abgeschraubten Kappen sorgfältig auf.)

(Anzugsmoment: 2,0–2,5 N•m)

* Die Form des Plasmadisplay ist je nach Modell unterschiedlich. Die nachstehende Abbildung ist ein Beispiel für ein gültiges Modell.

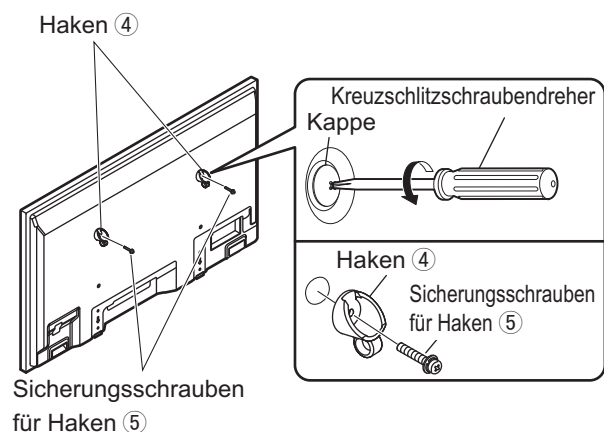
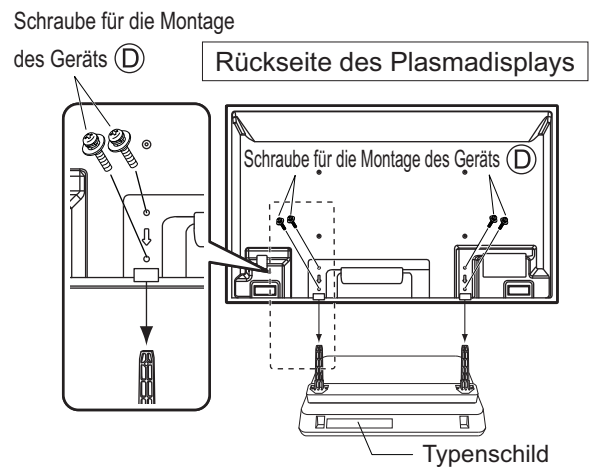

3. Installation des Plasmadisplay

- Ausführliche Informationen zur Verkabelung finden Sie in der Bedienungsanleitung des Plasmadisplay.
- Verlegen Sie nach dem Ausrichten des Plasmadisplay die diversen Leitungen und Kabel an der Rückseite des Displays.
- Bündeln Sie das Netzkabel nicht mit den anderen Kabeln.

Montage

4. Umstürzen des Plasmasdisplays verhindern

- Befestigen Sie das Plasmadisplay sowohl am Standfuß als auch an der Wand.

① Befestigung am Standfuß

Befestigen Sie die Gurte zum Verhindern des Umstürzens ① (2 Gurte) mit den Schrauben ② (2 Schrauben) und den Klammern zum Verhindern des Umstürzens ⑥ (2 Klammern) an den Schraubenlöchern auf beiden Seiten der Rückseite des Sockels. Befestigen Sie die Gurte dann mit den Holzschrauben ③ (2 Schrauben) am Standfuß.

Bringen Sie beim Befestigen am Standfuß die Holzschrauben an den vorbereiteten Löchern an.

Wenn keine Löcher vorbereitet sind, bohren Sie in der Mitte der Standfußbreite neue Löcher.

(Schraube ② Anzugsmoment: 1,2 to 1,5 N•m)

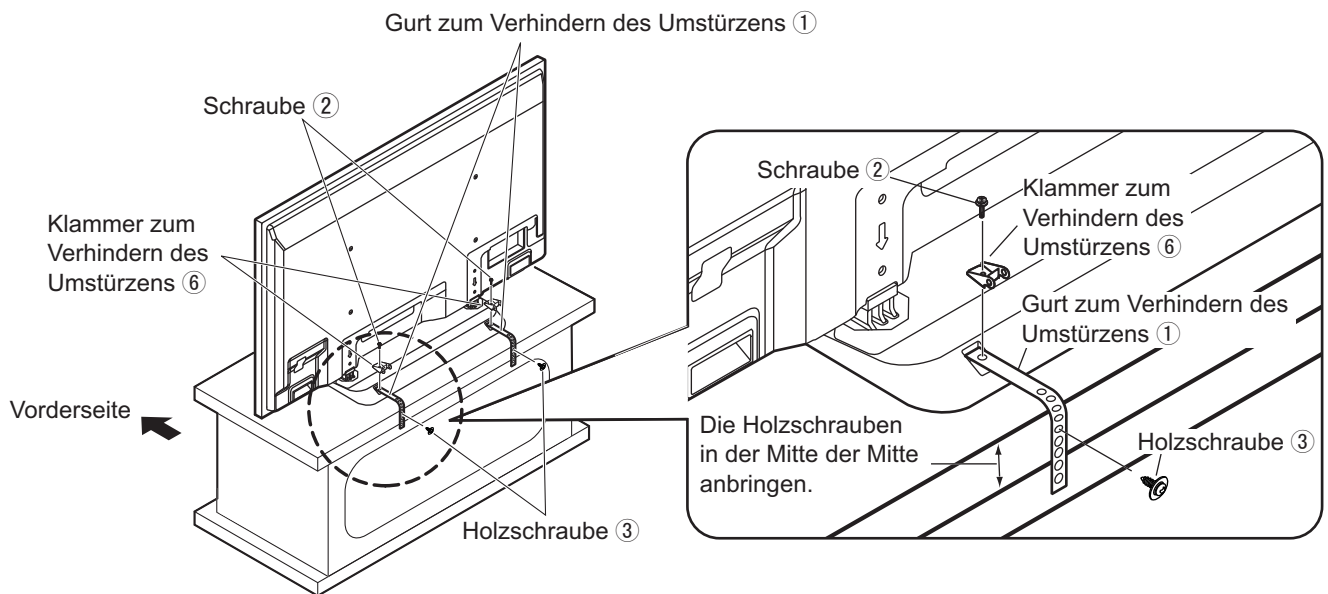

② Befestigung an der Wand

Führen Sie eine starke Schnur, einen Draht oder ein ähnliches Objekt durch die Haken, die Sie in Schritt 2 ② angebracht haben, und befestigen Sie die Schnur oder ähnliches an einer stabilen Wand oder einem Pfeiler.

* Verwenden Sie eine handelsübliche Schnur, Draht oder ein ähnliches Objekt.

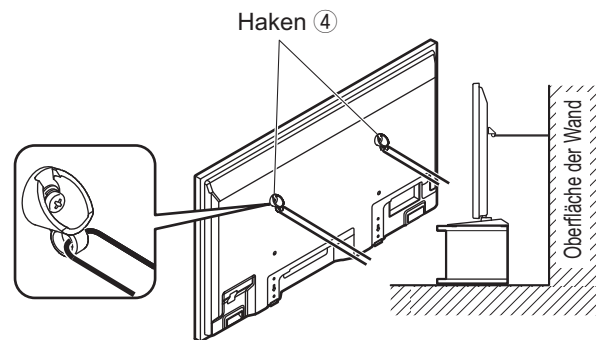

Aus Sicherheitsgründen müssen stets Maßnahmen zum Verhindern des Umstürzens/Umkippens ergriffen werden.

Bei einem Erdbeben usw. kann das Gerät umkippen. Ergreifen Sie daher immer Maßnahmen zum Verhindern des Umstürzens/Umkippens.

* Im vorliegenden Abschnitt finden Sie Informationen darüber, wie Sie die Gefahr von Beschädigungen oder Verletzungen durch ein Umstürzen oder Umkippen des Geräts bei einem Erdbeben oder durch andere Ursachen verringern können. Es gibt jedoch keine Garantie, dass die Zubehörteile zum Verhindern des Umstürzens/Umkippens bei allen Erdbeben und sonstige Situationen wirksam funktionieren.

Veiligheidsmaatregelen

WAARSCHUWING

U mag de steun niet demonteren of er wijzigingen op aan brengen.

- Hierdoor kan het toestel omvallen of beschadigen, wat letsel tot gevolg kan hebben.

Monteer de steun niet op een plaats die het gewicht niet kan dragen.

- Hierdoor kan het toestel omvallen of beschadigen, wat letsel tot gevolg kan hebben.

LET OP

Gebruik geen andere plasmaschermen dan die in de catalogus staan.

- Hierdoor kan het toestel omvallen of beschadigen, wat letsel tot gevolg kan hebben.

U mag niet op het geplaatste toestel klimmen of eraan hangen.

- Hierdoor kan het toestel omvallen of beschadigen, wat letsel tot gevolg kan hebben. (Zorg er vooral voor dat jonge kinderen zich hieraan houden.)

Gebruik de steun niet als hij vervormd is.

- Hierdoor kan het toestel omvallen of beschadigen, wat letsel tot gevolg kan hebben.

Blokkeer de ventilatiegaten niet. Zorg dat u de ruimte tussen de onderkant van het plasmascherm en het vloeroppervlak niet blokkeert wanneer u de steun gebruikt.

- Hierdoor kan de temperatuur oplopen in het toestel waardoor brand kan ontstaan.

Niet gebruiken op plaatsen met een hoge vochtigheidsgraad.

- Na langdurig gebruik kan de steun kromtrekken of vervormd raken, waardoor hij minder sterk is. Hierdoor kan het toestel omvallen en beschadigen, wat letsel tot gevolg kan hebben.

Bij montage van het plasmascherm moet u ervoor zorgen dat er minimaal 10 cm vrije ruimte aan de boven- en zijkanten is, en er moet aan de achterkant 7 cm vrije ruimte zijn.

- Als u dit niet doet, kan dit brand tot gevolg hebben.

Er zijn meer dan drie mensen nodig om het scherm op de steun te monteren of hem ervan te verwijderen.

- Het plasmascherm kan vallen wat letsel tot gevolg kan hebben.

Draai alle schroeven stevig vast bij het opstellen.

- Als de montage niet goed is uitgevoerd, kan de steun het gewicht van het scherm niet te dragen. Hierdoor kan het toestel omvallen of beschadigen wat letsel tot gevolg kan hebben.

Gebruik voor de montage de meegeleverde onderdelen bij dit model.

- Als u dit niet doet, kan het plasmascherm vallen en/of beschadigen wat letsel tot gevolg kan hebben.

Op een stabiel, vlak oppervlak plaatsen.

- Als u dit niet doet, kan het plasmascherm vallen of beschadigen wat letsel tot gevolg kan hebben.

Houd het toestel uit de buurt van direct zonlicht en verwarmingsapparatuur.

- Als u dit niet doet, kan het materiaal kromtrekken, vervormen of verwerpen waardoor het minder stevig wordt met als gevolg dat het toestel kan omvallen of beschadigen en letsel kan veroorzaken.

Gebruik de antikantelaccessoire die met de steun is meegeleverd om het plasmascherm stevig vast te maken.

- In geval van een aardbeving of wanneer er kinderen op de steun met het plasmascherm klimmen, bestaat de kans dat het toestel omvalt, wat letsel tot gevolg kan hebben.

Mededelingen over de montage van de steun

- ◆ Gebruik een stopcontact waar u makkelijk bij kunt voor het aansluiten van het netsnoer van het plasmascherm.
- ◆ Zorg voor een goede luchtcirculatie zodat de omgevingstemperatuur van de apparatuur niet hoger wordt dan 40 °C. Indien dit wel gebeurt, kunnen de onderdelen binnenin te heet worden met een defect tot gevolg.

Belangrijke mededeling over het hanteren

- 1) Ga zorgvuldig te werk wanneer u een plaats uitzoekt voor het toestel, want het scherm kan verkleuren of vervormd raken als gevolg van licht of warmte wanneer het in direct zonlicht of in de buurt van een verwarmingsradiator wordt geplaatst.
- 2) Reinig de steun door deze schoon te vegen met een zachte droge (katoen, flanel, enz.) doek. Voor het verwijderen van hardnekkig vuil op de steun gebruikt u een sopje met wat pH-neutraal wasmiddel. Daarna de steun goed afdrogen met een droge doek. Gebruik geen benzeen, thinner of meubelwas, door deze stoffen kan de laklaag afbladderen.
(Aanwijzingen voor het reinigen van het plasmascherm vindt u in de handleiding van het scherm. Als u een chemisch reinigingsdoekje gebruikt, volgt u de aanwijzingen behorend bij dat doekje.)
- 3) Bevestig geen kleefband of stickers op het toestel. Deze kunnen het oppervlak van de steun vuil maken. Voorkom langdurige aanraking met rubber of plastic voorwerpen. (Dergelijke stoffen kunnen de verwerking tot gevolg hebben.)
- 4) Het paneel van het plasmascherm is van glas. Oefen er geen grote druk op uit en stel het niet bloot aan harde aanrakingen.

Let op

Deze steun is uitsluitend bestemd voor Panasonic-plasmaschermen (zie pagina 57).



Bij gebruik in combinatie met andere apparatuur kan de montage onstabiel zijn met mogelijk letsel tot gevolg.

INSTALLATIE DOOR EEN VAKMAN IS VEREIST.



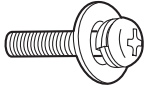

PANASONIC IS NIET AANSPRAKELIJK VOOR EVENTUELE MATERIËLE BESCHADIGINGEN EN/ OF ERNSTIG LETSEL INCLUSIEF FATAAL, ALS GEVOLG VAN ONJUIST INSTALLEREN OF ONJUIST HANTEREN.

Onderdelen

Controleer dat alle onderdelen aanwezig zijn in de aangegeven aantallen.

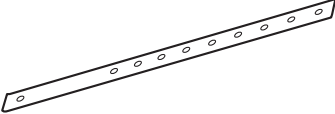
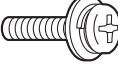
| | | |
|--|---|---|
| <p>Ⓐ Onderplaat van de vloerstandaard (1)</p>  | <p>Ⓑ Insteekpen van de vloerstandaard (2)</p>  | |
| <p>Ⓒ Installatieschroef voor de insteekpennen van de vloerstandaard (met binnenzeskant) (6)</p>  <p>M5 X 30</p> | <p>Ⓓ Installatieschroef voor het toestel (4)</p>  <p>M6 X 25</p> | <p>Ⓔ Inbussleutel (bijgeleverd gereedschap) (1)</p>  |

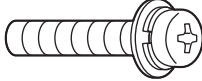
Onderdelen voor de valpreventie

| | | |
|--|--|---|
| <p>① Riem voor de valpreventie (2)</p>  | <p>② Schroef (2)</p>  | <p>③ Hout Schroef (2)</p>  |
| <p>④ Haak (2)</p>  | <p>⑤ Bevestigingschroeven voor haak (2)</p>  <p>M8 X 30</p> | <p>⑥ Klem voor antikantelaccessoire (2)</p>  |

■ De afbeeldingen in deze handleiding dienen slechts tot voorbeeld.

■ De specificaties van dit toestel kunnen zonder voorafgaande kennisgeving worden gewijzigd.

Montageprocedure

1. Monteer de vloerstandaard

- Zorg dat u het oppervlak van de onderplaat van de vloerstandaard niet krast.

Draai volgens het schema met de meegeleverde inbussleutel (E) de (zes) schroeven voor de insteekpennen (C) op de uitgelijnde onderplaat (A) met de (2) insteekpennen (B).

(Aanspanmoment: 1,5 – 1,8 N•m)

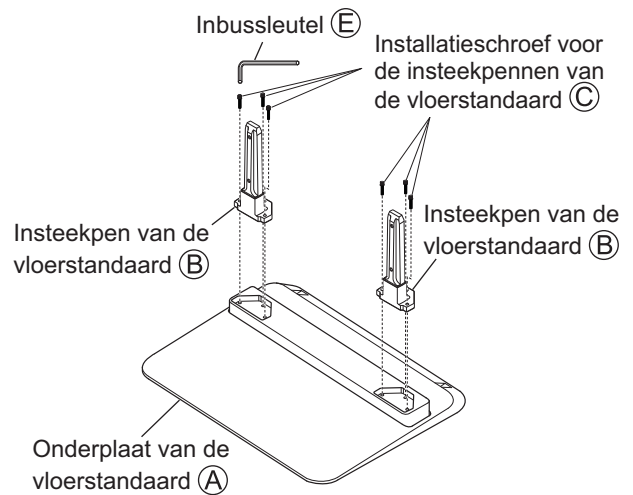

2. Installeer het plasmascherm

- ① Plaats de gemonteerde steun met de achterzijde (zijde waarop het naamplaatje van het model is bevestigd) naar u gericht, lijn de (↓) bevestigingsopening van het plasmascherm uit op de insteekpennen, steek de insteekpennen in het plasmascherm tot ze niet verder kunnen, en zet de (4) installatieschroeven (D) voor het toestel voorlopig vast. Draai daarna de schroeven goed vast.

(Aanspanmoment: 1,5 – 1,8 N•m)

* De vorm van het plasmascherm is afhankelijk van het model. De volgende illustratie is slechts een voorbeeld van een van de modellen.

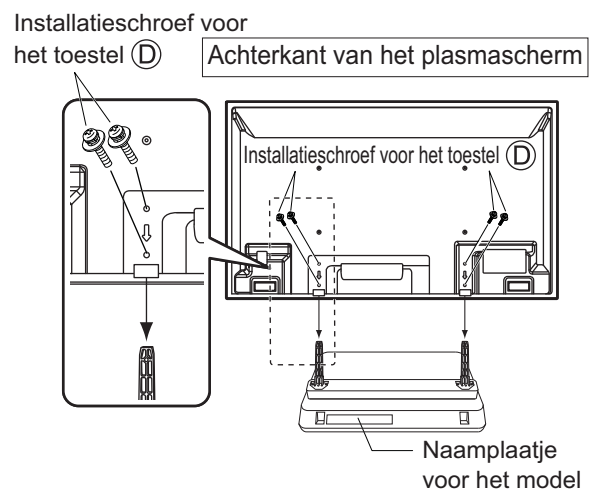

- ② Haal aan de achterzijde van het plasmascherm de kapjes aan de linker- en rechterbovenkant eraf met een kruiskopschroevendraaier, en monteer de (2) antikantelhaken (4) aan het plasmascherm met de (2) schroeven voor het vastzetten van de haak (5).

(Bewaar de verwijderde kapjes zorgvuldig.)

(Aanspanmoment: 2,0 – 2,5 N•m)

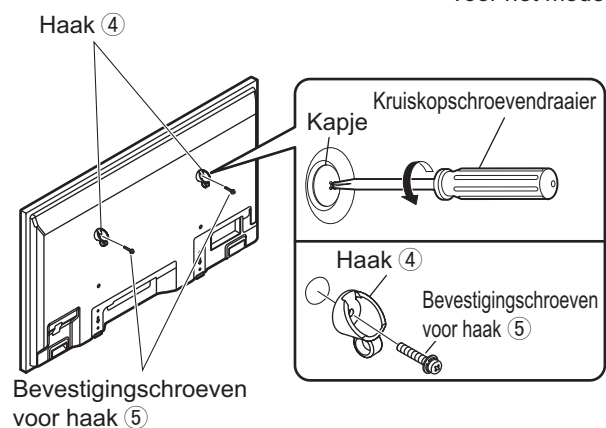

3. Installatie van het plasmascherm

- Raadpleeg de handleiding van het plasmascherm voor meer informatie over kabelaansluitingen.
- Na installatie van het plasmascherm, legt u de diverse snoeren en kabels achter het scherm.
- Bundel de voedingskabel niet samen met andere draden en kabels.

Montageprocedure

4. Antikantelaccessoire voor het plasmascherm

- Maak het plasmascherm vast aan de onderplaat en het muropervlak.

① De voetplaat bevestigen

Bevestig de riemen ① (2 riemen) voor het antikantelaccessoire op de schroefopeningen aan beide zijden op de achterzijde van de steun met de schroeven ② (2 schroeven) en de klemmen ⑥ (2 klemmen) voor de antikantelaccessoire, en gebruik de houtschroeven ③ (2 schroeven) om deze te bevestigen aan de steun. Wanneer u de onderplaat bevestigt, moet u de houtschroeven door de vooraf gemaakte openingen stoppen. Als er geen vooraf gemaakte openingen zijn, boort u nieuwe gaten naar het midden van de breedte van de onderplaat.

(Schroef ② schroefkracht: 1,2 tot 1,5 N•m)

Nederlands

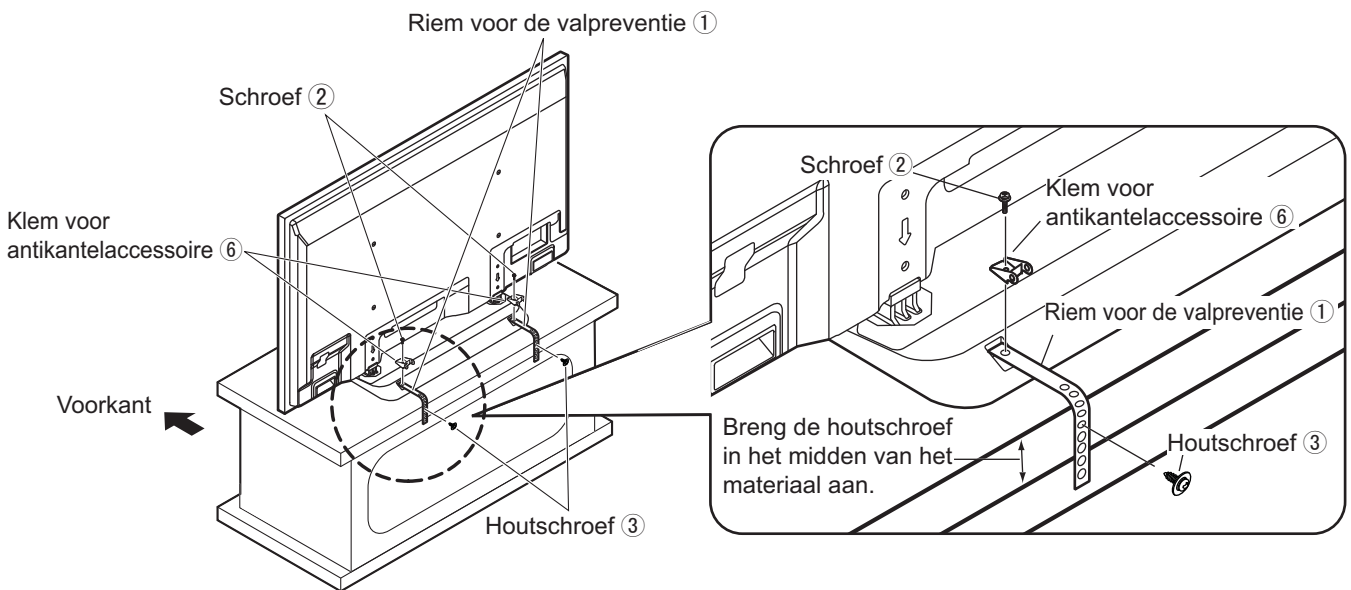

② Bevestigen aan de muur

Haal een stevig koord, touw of een ander artikel door de haken die u in stap 2 ② hebt bevestigd, en bevestig het koord, het touw, enz. vast aan een stevige muur of zuil.

* Gebruik hiervoor een koord, touw of een ander artikel van commerciële kwaliteit.

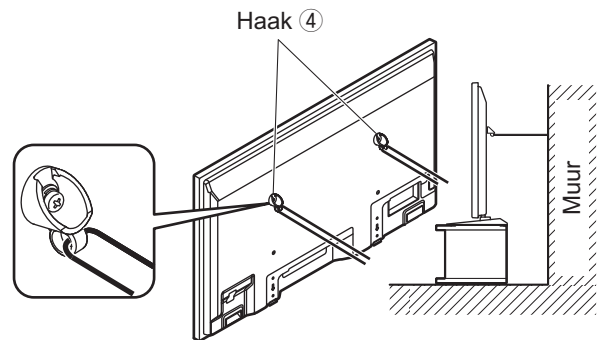

Uit veiligheidsoverwegingen moet u er altijd voor zorgen dat het toestel niet kan vallen.

Het toestel kan omvallen bij een aardbeving, enz. U moet daarom altijd voorzorgsmaatregelen treffen om ervoor te zorgen dat het toestel niet kan vallen.

* In deze paragraaf kunt u bijzonderheden vinden over hoe u schade of letsel kunt beperken wanneer het toestel kantelt of valt tijdens een aardbeving of om en andere reden. We garanderen echter niet dat de antikantelaccessoires in elke aardbeving of in andere situaties afdoende zijn.

Precauzioni di sicurezza

AVVERTENZA

Non smontare o modificare il piedistallo.

- In caso contrario l'unità potrebbe cadere o danneggiarsi, provocando danni o infortuni.

Non eseguire l'installazione in un luogo che non sia in grado di sostenere il peso dell'apparecchio.

- In caso contrario l'unità potrebbe cadere o danneggiarsi, provocando danni o infortuni.

ATTENZIONE

Non utilizzare schermi al plasma diversi da quelli indicati nel catalogo.

- In caso contrario l'unità potrebbe cadere o danneggiarsi, provocando danni o infortuni.

Non arrampicarsi o appendersi all'unità montata.

- In caso contrario l'unità potrebbe cadere o danneggiarsi, provocando danni o infortuni. (Prestare particolare attenzione affinché i bambini rispettino questa avvertenza.)

Non utilizzare il piedistallo se risulta deformato.

- In caso contrario l'unità potrebbe cadere o danneggiarsi, provocando danni o infortuni.

Non ostruire le aperture per la ventilazione. Durante l'uso del piedistallo, non ostruire lo spazio tra la superficie inferiore dello schermo al plasma e la superficie del pavimento.

- Diversamente, potrebbe verificarsi un accumulo di calore interno con conseguente pericolo di incendi.

Non utilizzare in ambienti con un alto tasso di umidità.

- Dopo un uso prolungato, il piedistallo potrebbe alterarsi o deformarsi, con conseguente riduzione della sua solidità. L'unità potrebbe cadere o danneggiarsi, provocando danni o infortuni.

Durante l'installazione dello schermo al plasma, lasciare almeno 10 cm di spazio sopra e sui lati e 7 cm di spazio dietro lo schermo.

- Diversamente potrebbe verificarsi un incendio.

Per installare e rimuovere lo schermo dal piedistallo sono richieste più di tre persone.

- Lo schermo al plasma potrebbe cadere e causare infortuni.

Durante l'installazione, serrare tutte le viti in modo saldo.

- Se il montaggio non viene eseguito correttamente, non è possibile garantire la solidità del piedistallo. Lo schermo potrebbe cadere o danneggiarsi, provocando danni o infortuni.

Per l'installazione, usare i componenti specifici per questo modello.

- In caso contrario, lo schermo al plasma potrebbe cadere e/o subire danni, causando possibili infortuni.

Posizionare su una superficie stabile e livellata.

- In caso contrario l'unità potrebbe cadere o danneggiarsi, provocando danni o infortuni.

Non esporre l'apparecchio alla diretta luce del sole o al calore di dispositivi di riscaldamento.

- L'esposizione al calore può portare a distorsioni, deformazioni, o degrado dei materiali, con eventuale perdita di solidità che può procurare la caduta o il danneggiamento dell'unità con conseguenti infortuni.

Utilizzare il dispositivo di prevenzione del rovesciamento e della caduta in dotazione con il piedistallo per fissare lo schermo al plasma.

- In caso di terremoto o se i bambini si arrampicano sull'unità, l'unità stessa potrebbe cadere o rovesciarsi, provocando danni o infortuni.

Note sull'installazione del piedistallo

- ◆ Collegare la spina di alimentazione dello schermo al plasma a una presa facilmente accessibile.
- ◆ Fornire una ventilazione adeguata in modo che la temperatura ambiente non superi i 40 °C. In caso contrario all'interno dello schermo al plasma potrebbe verificarsi un accumulo di calore, con conseguenti problemi di funzionamento.

Trattamento e manipolazione

- 1) Scegliere con attenzione il luogo in cui si intende montare l'unità, perché una diretta esposizione alla luce del sole o al calore prodotto da un termosifone potrebbe causarne lo scolorimento o la deformazione.
- 2) Pulire il piedistallo con un panno morbido e asciutto (di cotone o flanella). Se il piedistallo è molto sporco, togliere lo sporco con un detersivo neutro diluito con acqua e asciugare poi con un panno asciutto. Non utilizzare benzolo, solventi o cera per mobili, perché potrebbero rovinare la vernice di rivestimento. (Per informazioni sulla pulizia dello schermo al plasma, consultare il manuale di istruzioni dello schermo. Se si utilizza un panno trattato chimicamente, attenersi alle istruzioni che lo accompagnano.)
- 3) Non applicare nastri adesivi o etichette all'unità. Tali prodotti possono causare delle macchie sulla superficie del piedistallo. Evitare il contatto per lunghi periodi di tempo con la gomma, prodotti di vinile o simili (ciò causa un deterioramento).
- 4) Il pannello dello schermo al plasma è in vetro. Evitare di applicare una forza eccessiva o di urtarlo.

Attenzione:

Questo piedistallo è progettato soltanto per gli schermi al plasma Panasonic (vedere a pagina 57). L'uso con altri apparecchi potrebbe provocare instabilità e possibili infortuni.



È NECESSARIA L'INSTALLAZIONE PROFESSIONALE.

PANASONIC NON È RESPONSABILE PER QUALSIASI DANNO DI PROPRIETÀ E/O GRAVE INFORTUNIO, COMPRESA LA MORTE, CAUSATI DALL'INSTALLAZIONE SBAGLIATA O DAL MANEGGIAMENTO SCORRETTO.

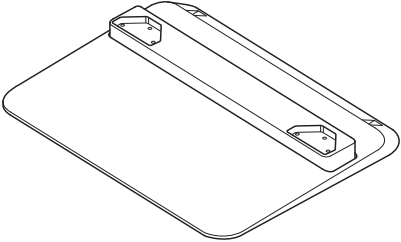
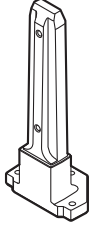
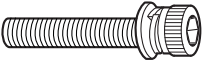
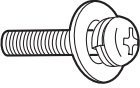

Parti

Controllare che tutte le parti siano presenti nelle loro quantità designate.

Italiano

| | | |
|---|--|---|
| <p>Ⓐ Base del supporto (1)</p>  | <p>Ⓑ Montante del supporto (2)</p>  | |
| <p>Ⓒ Vite di montaggio del montante del supporto (con testa esagonale) (6)</p>  <p>M5 X 30</p> | <p>Ⓓ Vite di montaggio dell'unità (4)</p>  <p>M6 X 25</p> | <p>Ⓔ Chiave per brugole (attrezzo in dotazione) (1)</p>  |

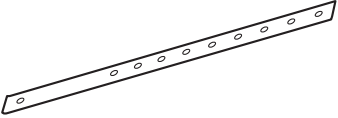
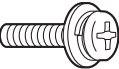
Parti anti-caduta

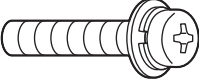
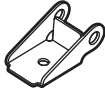
| | | |
|--|--|---|
| <p>① Cinghia anti-caduta (2)</p>  | <p>② Vite (2)</p>  | <p>③ Vite da legno (2)</p>  |
| <p>④ Gancio (2)</p>  | <p>⑤ Viti di fissaggio gancio (2)</p>  <p>M8 X 30</p> | <p>⑥ Morsetto anti-caduta (2)</p>  |

■ Le immagini mostrate in questo manuale sono soltanto a scopo illustrativo.

■ Le caratteristiche tecniche del prodotto sono soggette a modifica senza necessità di preavviso.

Procedura di montaggio

1. Montare il piedistallo

- Evitare di graffiare la superficie della base del supporto.

Fissare le sei viti di installazione dei montanti del supporto ③ alla base del supporto allineata ① con i due montanti del supporto ② utilizzando la chiave a brugola in dotazione ④, come mostrato nella figura.

(Coppia di serraggio: da 1,5 a 1,8 N•m)

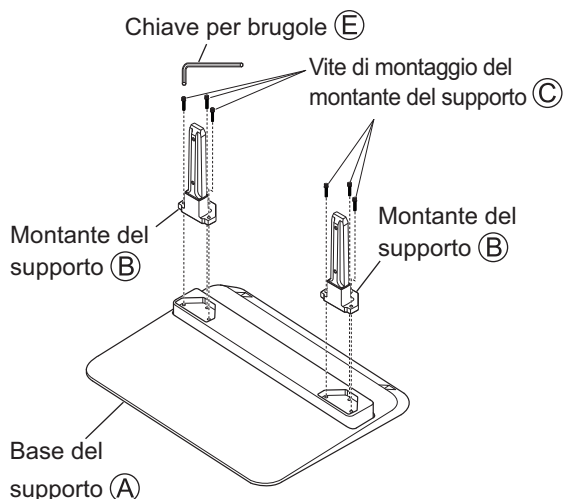

2. Installare lo schermo al plasma

- ① Posizionare il piedistallo montato con il lato posteriore (lato con la targhetta applicata) rivolto verso di sé, allineare il foro di montaggio (↓) dello schermo al plasma ai montanti del supporto, inserire i montanti nello schermo al plasma fino all'arresto, quindi fissare temporaneamente le quattro viti di montaggio dell'unità ①. Serrare infine le viti.

(Coppia di serraggio: da 1,5 a 1,8 N•m)

- ② Usare un cacciavite a croce per rimuovere i cappucci che si trovano a sinistra e in alto a destra sul retro del display al plasma e fissare i due ganci anti-caduta ④ al display al plasma usando le due viti di fissaggio dei ganci ⑤.

Conservare con cura i cappucci rimossi.

(Coppia di serraggio: da 2,0 a 2,5 N•m)

* La forma dello schermo al plasma dipende dal modello. La figura seguente riporta uno dei modelli possibili.

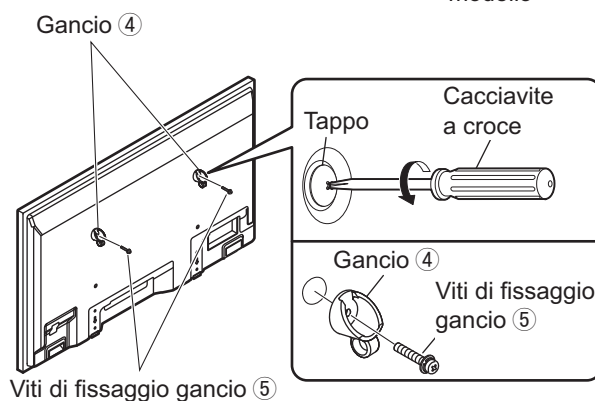
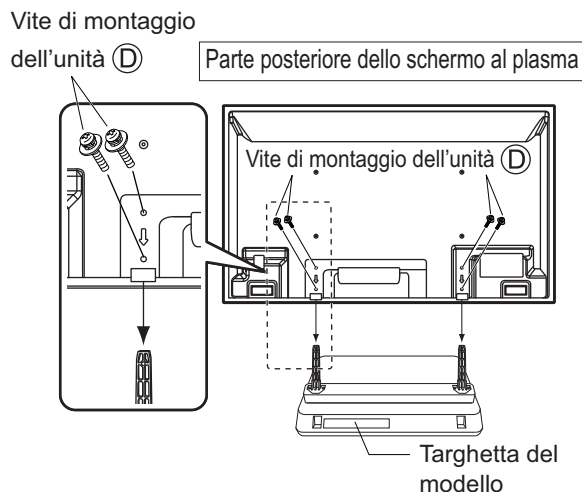

3. Montaggio dello schermo al plasma

- Per i dettagli sui collegamenti, consultare il manuale di istruzioni dello schermo al plasma.
- Dopo aver installato lo schermo al plasma, predisporre i diversi cavi nella parte posteriore dello schermo.
- Non unire il cavo di alimentazione agli altri cavi.

Procedura di montaggio

4. Prevenzione della caduta dello schermo al plasma

- Agganciare lo schermo al plasma sia alla base sia alla superficie della parete.

① Fissaggio alla base

Agganciare le cinghie anti-caduta ① (2 cinghie) nei fori per le viti su entrambi i lati della parte posteriore del piedistallo mediante le viti ② (2 viti) e i morsetti anti-caduta ⑥ (2 morsetti), quindi utilizzare le viti per legno ③ (2 viti) per il fissaggio alla base.

Durante il fissaggio alla base, inserire le viti per legno nei fori predisposti.

Se non esistono fori predisposti, praticare nuovi fori al centro della larghezza della base.

(Coppia di serraggio della vite ② : da 1,2 a 1,5 N•m)

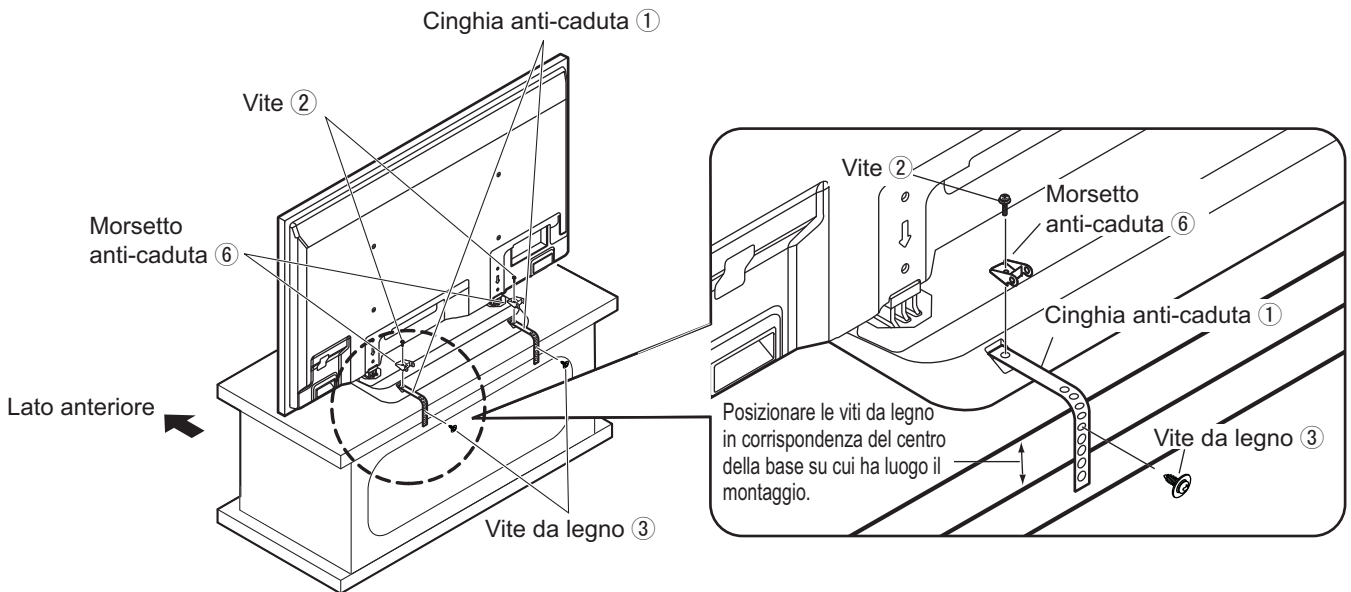

② Fissaggio alla parete

Far passare una corda o un cavo robusto nei ganci fissati nel punto 2 ②, quindi fissare la corda a una parete o a una colonna robusta.

* Utilizzare una corda o un cavo disponibile in commercio.

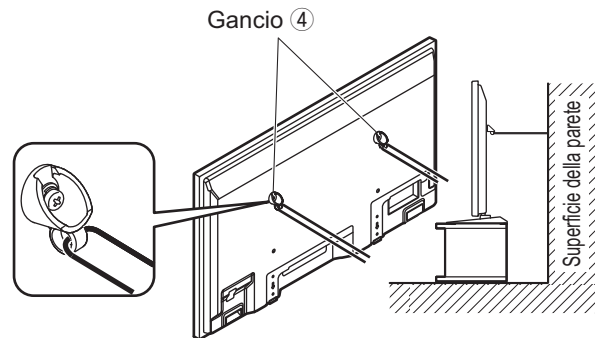

Per ragioni di sicurezza, adottare sempre le misure di prevenzione per rovesciamenti e cadute.

L'unità può rovesciarsi in caso di terremoti o eventi simili.

Adottare sempre le misure di prevenzione per rovesciamenti e cadute.

* I dettagli in questa sezione indicano come ridurre danni e infortuni causati dal rovesciamento o dalla caduta dell'unità in caso di terremoto o altri eventi. Tuttavia, non è garantito che gli accessori di prevenzione per rovesciamenti e cadute siano efficaci in tutte le situazioni di movimenti tellurici o di altro tipo.

Précautions de sécurité

AVERTISSEMENT

Ne pas démonter ni modifier le piédestal.

- Ceci ferait tomber l'appareil et l'abîmerait, provoquant des blessures.

Ne procédez pas à l'installation à un emplacement qui ne soit pas à même de supporter la charge.

- Ceci ferait tomber l'appareil et l'abîmerait, provoquant des blessures.

ATTENTION

N'utilisez pas d'autres écrans à plasma que ceux mentionnés dans le catalogue.

- Ceci ferait tomber l'appareil et l'abîmerait, provoquant des blessures.

Ne montez pas sur un appareil qui y est fixé, et ne vous y accrochez pas.

- Ceci ferait tomber l'appareil et l'abîmerait, provoquant des blessures. (Veuillez particulièrement à ce que les jeunes enfants se conforment à cette règle.)

N'utilisez pas le piédestal s'il est déformé.

- Ceci ferait tomber l'appareil et l'abîmerait, provoquant des blessures.

Ne bloquez pas les orifices de ventilation. Lorsque vous utilisez le piédestal, ne bloquez pas l'espace compris entre la surface du bas de l'écran à plasma et la surface du sol.

- Sinon, la chaleur pourrait s'accumuler à l'intérieur et provoquer un incendie.

N'utilisez pas l'appareil dans des endroits très humides.

- Après une utilisation prolongée, il est possible que le piédestal soit altéré ou déformé, voir sa résistance diminuée.

Ceci pourrait aussi faire basculer et abîmer l'appareil, et provoquer des blessures.

Lors de l'installation de l'écran à plasma, assurez-vous de laisser un espace d'au moins 10 cm au-dessus et sur les côtés, et 7 cm à l'arrière de l'écran.

- Sinon cela pourrait provoquer un incendie.

Plus de trois personnes sont nécessaires pour installer et déposer l'écran du piédestal.

- Dans le cas contraire, l'écran à plasma pourrait tomber et provoquer une blessure.

Lors de l'installation, veillez à ce que toutes les vis soient bien serrées.

- Si un montage inapproprié est réalisé, le piédestal ne sera pas en mesure de conserver sa résistance. Ceci pourrait faire basculer et abîmer l'écran, et provoquer des blessures.

Pour l'installation, utilisez les composants spéciaux destinés à ce modèle.

- Sinon, l'écran à plasma pourrait se décrocher et/ou être abîmé, ce qui pourrait causer des blessures.

Installez l'appareil sur une surface stable et horizontale.

- Le non respect de ces précautions, peut faire basculer l'appareil et l'abîmer, et provoquer des blessures.

Eloignez l'appareil des rayons directs du soleil ou d'appareils de chauffage.

- Le non respect de ces précautions peut provoquer une altération, une déformation ou une dégradation des matériaux qui pourrait entraîner une perte de soutien qui peut faire renverser ou rompre l'appareil ou l'endommager et provoquer des blessures.

Pour maintenir l'écran à plasma, utilisez le support antirotation/antichute fourni avec le piédestal.

- Si un séisme se produit ou si des enfants grimpent sur l'appareil, il risque de pivoter trop fortement ou de tomber et de provoquer des blessures.

Remarques sur l'installation du piédestal

- ◆ Pour alimenter l'écran à plasma, choisissez une prise secteur qui soit aisément accessible.
- ◆ Veillez à ce que l'air puisse circuler librement de manière que la température ambiante en fonctionnement ne dépasse pas 40 °C.
Dans le cas contraire, l'augmentation de température pourrait provoquer une anomalie de fonctionnement.

Précautions d'installation

- 1) Choisissez l'emplacement d'installation de l'appareil de sorte qu'il ne soit pas exposé à la lumière vive ni à la chaleur car cela peut le décolorer ou le déformer, en particulier dans le cas de la lumière du soleil ou de la chaleur d'un appareil de chauffage.
- 2) Nettoyez le piédestal en l'essuyant avec un chiffon doux et sec (en coton ou en flanelle, par exemple.) Si le piédestal est très sale, frottez-la avec un détergent neutre dilué dans l'eau, puis essuyez-la avec un chiffon sec. N'utilisez pas de benzène, diluant ou cire pour meuble sous peine d'écailler le revêtement.
(Pour en savoir plus sur le nettoyage de l'écran à plasma, voir le mode d'emploi de l'écran. Si vous utilisez un chiffon traité chimiquement, suivez les instructions qui l'accompagnent.)
- 3) Ne posez aucun ruban adhésif ni aucun autocollant sur l'appareil. L'un comme l'autre peuvent tacher le piédestal. Évitez le contact prolongé avec des produits de caoutchouc, de vinyle, etc. (Cela peut abîmer le support.)
- 4) Le panneau de l'écran à plasma est en verre. Ne le soumettez ni à de fortes pressions ni à des impacts.



Attention :

Ce piédestal est conçu exclusivement pour les produits à écran à plasma Panasonic (voir page 57).
Utilisée avec un autre appareil, elle peut se révéler tout à fait inappropriée et être la cause indirecte de blessures.



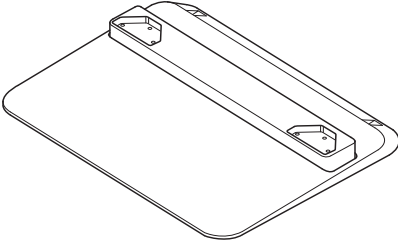
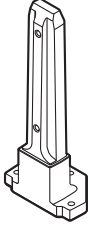
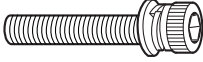
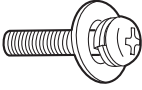

L'INSTALLATION PAR UN PROFESSIONNEL EST INDISPENSABLE.
PANASONIC DECLINE TOUT DOMMAGE MATERIEL ET/OU BLESSURE GRAVE, Y COMPRIS LA MORT
RESULTANT D'UNE INSTALLATION OU D'UNE MANIPULATION INCORRECTE.

Pièces

Vérifiez que toutes les pièces sont incluses et correspondent à la quantité indiquée.

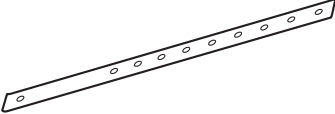
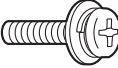
| | | |
|--|--|--|
| <p>Ⓐ Base du socle (1)</p>  | <p>Ⓑ Support vertical du socle (2)</p>  | |
| <p>Ⓒ Vis d'installation des supports verticaux du socle (avec douille hexagonale) (6)</p>  <p>M5 X 30</p> | <p>Ⓓ Vis d'installation de l'appareil (4)</p>  <p>M6 X 25</p> | <p>Ⓔ Clé hexagonale (outil fourni) (1)</p>  |

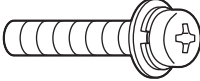
Pièces antirotation

| | | |
|--|---|--|
| <p>① Ceinture antirotation (2)</p>  | <p>② Vis (2)</p>  | <p>③ Vis à bois (2)</p>  |
| <p>④ Crochet (2)</p>  | <p>⑤ Vis de fixation des crochet (2)</p>  <p>M8 X 30</p> | <p>⑥ Crampon antichute (2)</p>  |

- Les images du présent manuel ne sont présentées qu'à titre d'illustration.
- Les spécifications du produit sont sujettes à modification sans préavis.

Procédure de montage

1. Montez le piédestal

- Assurez-vous de ne pas rayer la surface de la base du socle.

Montez les vis d'installation des supports verticaux (C) (6 vis) sur la base alignée du socle (A) avec les supports verticaux (B) (2 supports) à l'aide de la clé hexagonale fournie (E) comme illustré sur le diagramme. (Couple de serrage : 1,5 à 1,8 N•m)

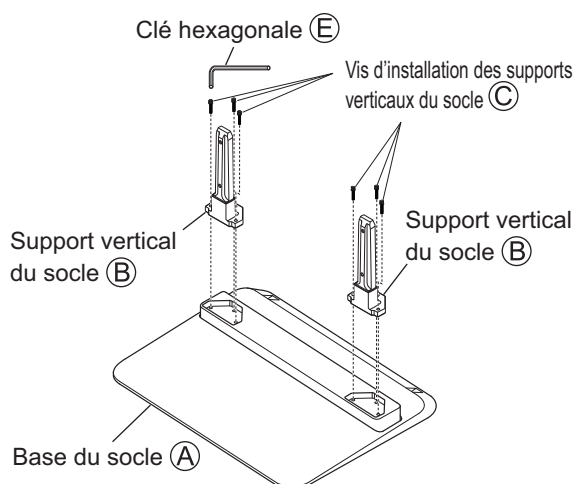

2. Installez l'écran à plasma

- ① Placez le piédestal monté la face arrière (côté où est apposée la plaque signalétique) dirigée vers vous, alignez l'orifice de montage (↓) de l'écran à plasma sur les supports verticaux du socle, insérez-les dans l'écran à plasma jusqu'à ce qu'ils soient bloqués et montez les vis de fixation temporaire de l'appareil (D) (4 vis). Puis serrez fermement les vis. (Couple de serrage : 1,5 à 1,8 N•m)

* La forme de l'écran à plasma diffère d'un modèle à l'autre. L'illustration suivante est un exemple de modèle applicable.

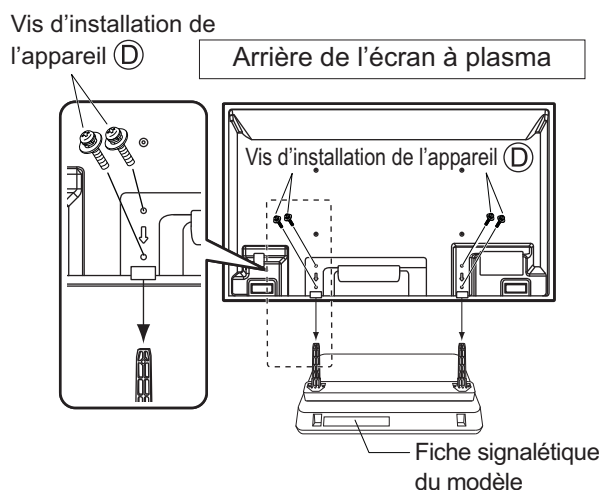

- ② Utilisez un tournevis cruciforme pour retirer les capuchons au sommet gauche et droit du côté arrière de l'écran à plasma et fixez les crochets antirotation (4) (2 crochets) à l'écran à plasma avec les vis de fixation des crochets (5) (2 vis). (Conservez soigneusement les capuchons.) (Couple de serrage : 2,0 à 2,5 N•m)

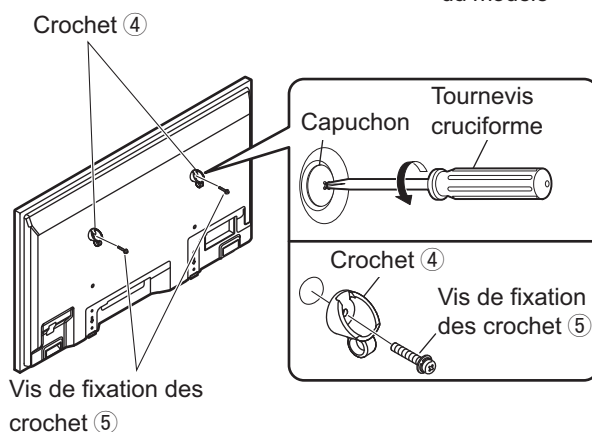

3. Installation de l'écran à plasma

- Pour plus de détails concernant les branchements, consultez le mode d'emploi de l'écran à plasma.
- Après l'installation de l'écran à plasma, disposez les divers cordons et câbles à l'arrière de l'écran.
- Ne regroupez pas le câble d'alimentation avec les autres cordons et câbles.

Procédure de montage

4. Antirotation de l'écran à plasma

- Fixez l'écran à plasma sur la base et la surface du mur.

① Fixation de la base

Montez les ceintures antirotation ① (2 ceintures) dans les orifices destinés aux vis des deux côtés à l'arrière du piédestal à l'aide des vis ② (2 vis) et les crampons antirotation ⑥ (2 crampons), et utilisez les vis à bois ③ (2 vis) pour fixer la base.

Lors du montage de la base, insérez les vis à bois dans les orifices à cet effet.

Si aucun orifice n'est prévu, percez-en de nouveaux au milieu de la largeur de la base.

(Couple de serrage des vis ② : 1,2 à 1,5 N•m)

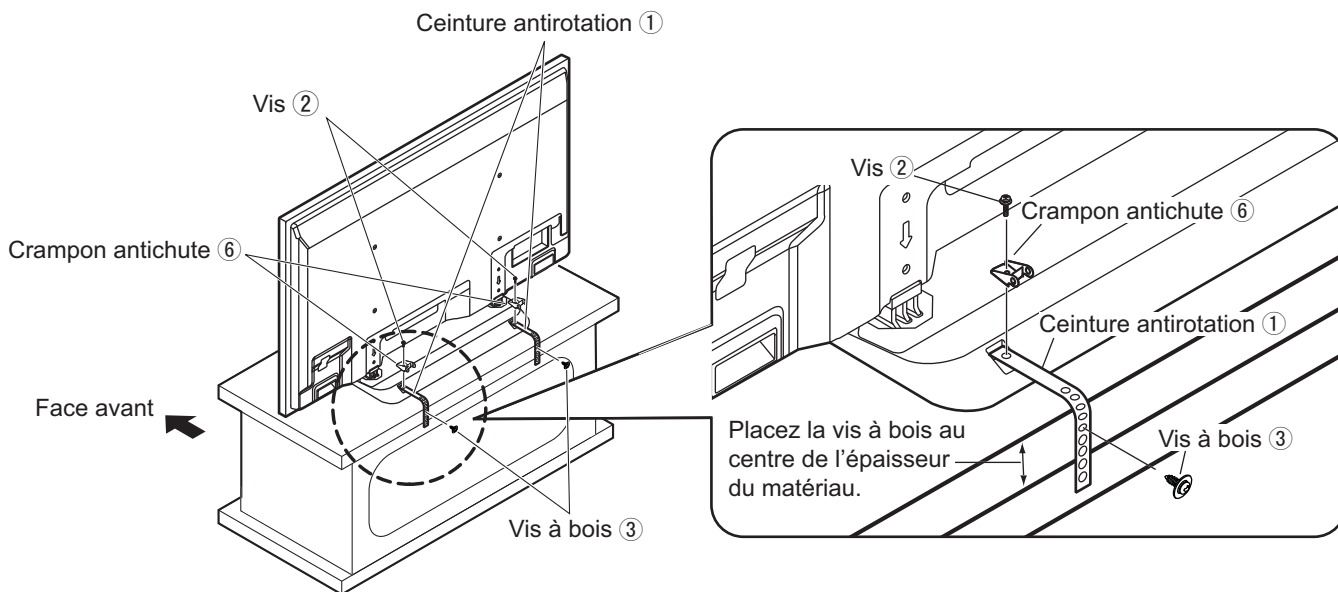

② Fixation au mur

Passez une corde, un câble ou un autre article dans les crochets montés à l'étape 2. ② et fixez-le au mur ou à un pilier.

* Utilisez une corde, un câble ou un autre article disponible dans le commerce.

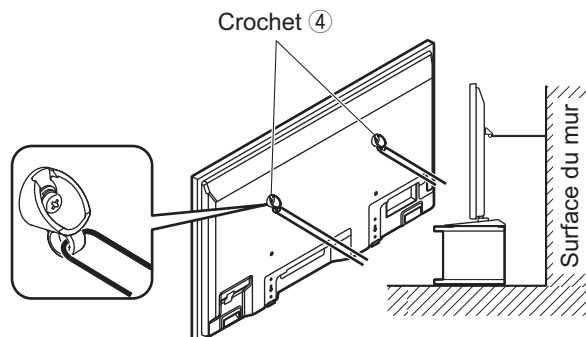

Pour des raisons de sécurité, il faut toujours prendre des mesures antirotation/antichute.

L'appareil peut pivoter trop fortement en cas de tremblement de terre, etc. Par conséquent, prenez toujours des mesures antirotation/antichute.

* Les détails de cette section indiquent comment réduire les dommages ou les blessures provoqués par un pivotement excessif ou une chute de cet appareil suite à un tremblement de terre ou autre. Cependant, il n'est pas garanti que les accessoires antirotation/antichute soient efficaces dans toutes les conditions d'un tremblement de terre ou autres situations.

Precauciones para su seguridad

ADVERTENCIA

No desmonte ni modifique el pedestal.

- Si lo hace, la unidad puede caer o resultar dañada, causando posiblemente lesiones a personas.

No haga la instalación en un lugar que no pueda aguantar el peso.

- Si lo hace, la unidad puede caer o resultar dañada, causando posiblemente lesiones a personas.

PRECAUCIÓN

No utilice otras pantallas de plasma que las indicadas en el catálogo.

- Si lo hace, la unidad podría caer o resultar dañada, causando posiblemente lesiones a personas.

No se suba encima ni se cuelgue de la unidad instalada.

- Si lo hace, la unidad podría caer o resultar dañada, causando posiblemente lesiones a personas. (Tenga especial cuidado que los niños respeten esta instrucción de precaución.)

No utilice el pedestal si se ha deformado.

- Si lo hace, la unidad podría caer o resultar dañada, causando posiblemente lesiones a personas.

No tape los orificios de ventilación. Cuando utilice el pedestal, no obstruya el espacio que hay entre la superficie inferior de la pantalla de plasma y la superficie del suelo.

- Si lo hace, podría acumularse calor y provocar un incendio.

No utilizar en lugares con alta humedad.

- Después de un uso prolongado, el pedestal puede doblarse o deformarse, perdiendo así resistencia. Esta circunstancia podría provocar que la unidad caiga o resulte dañada, causando posiblemente lesiones a personas.

Cuando instale la pantalla de plasma, asegúrese de que haya como mínimo 10 cm de espacio libre encima y a ambos lados de la pantalla de plasma, además de un espacio de 7 cm detrás de ella.

- Si no lo hace podría producirse un incendio.

Es necesaria la ayuda de más de tres personas para instalar y desmontar la pantalla del pedestal.

- La pantalla de plasma podría caerse y causar lesiones.

Durante la instalación, apriete bien todos los tornillos.

- Si el montaje se realiza incorrectamente, el pedestal no podrá aguantar el peso. Si esto ocurre, la unidad podría caer o resultar dañada, causando posiblemente lesiones a personas.

Para hacer la instalación, utilice las piezas componentes especiales para este modelo.

- Si no lo hace, la pantalla de plasma podría caerse y/o resultar dañada, causando posiblemente lesiones a personas.

Instálese en una superficie estable y horizontal.

- De no hacerlo, la unidad podría caer o resultar dañada, causando posiblemente lesiones a personas.

Mantenga la unidad alejada de los rayos directos del sol y de los equipos de calefacción.

- Si no se sigue este consejo, los materiales podrían doblarse, deformarse o sufrir degradación, circunstancia que ocasionaría una pérdida de resistencia y podría provocar que la unidad cayera o resultara dañada, causando posiblemente lesiones a personas.

Utilice el accesorio de protección contra caída/vuelco suministrado con el pedestal para sostener la pantalla de plasma.

- En caso de terremoto o cuando los niños se suben a la unidad, ésta podría caer o volcar, causando posiblemente lesiones a personas.

Notas acerca de la instalación del pedestal

- ◆ Conecte la pantalla de plasma a una toma de corriente a la que pueda accederse fácilmente.
- ◆ Deje un espacio suficiente para que circule aire y la temperatura ambiente no supere los 40° C. De lo contrario, se acumulará calor en el interior de la pantalla de plasma y ésta podría funcionar mal.

Acerca del manejo

- 1) Tenga cuidado al elegir la ubicación de la unidad, porque ésta podría perder color o deformarse debido a la luz o al calor si se colocara en un lugar expuesto directamente a la luz solar o cerca de una calefacción.
- 2) Limpie el pedestal pasando por él un paño blando y seco (como los hechos con algodón o franela). Si el pedestal se ensucia mucho, quite la suciedad utilizando un detergente neutro diluido en agua, y pasando luego un paño seco. No utilice bencina, diluyente o cera para muebles, porque estos pueden ser la causa de que se pele el revestimiento. (Para conocer información sobre cómo limpiar la pantalla de plasma, consulte el manual de instrucciones de la misma. Si utiliza un paño tratado químicamente, siga las instrucciones suministradas con el paño).
- 3) No pegue cinta adhesiva ni pegatinas en la unidad. Ambas podrían ensuciar la superficie del pedestal. No permita tampoco el contacto prolongado con productos de goma, vinilo o similares. (Al hacerlo se producirán deterioros).
- 4) El panel de la pantalla de plasma es de cristal. No lo someta a mucha fuerza ni a golpes fuertes.



Precaución:

Este pedestal ha sido diseñado para ser utilizado solamente con las pantallas de plasma de Panasonic (vea la página 57). Si se utiliza con otros aparatos, la instalación no será estable y algunas personas podrían sufrir heridas.



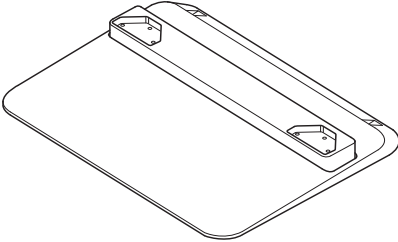
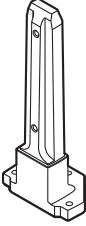
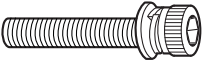
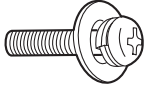

LA INSTALACIÓN NECESITA SER REALIZADA POR PROFESIONALES.
PANASONIC NO SE HACE RESPONSABLE DE NINGÚN DAÑO CAUSADO EN PROPIEDADES NI TAMPOCO DE LESIONES GRAVES, INCLUYENDO LA MUERTE, DEBIDOS A LA MALA INSTALACIÓN O AL MANEJO INCORRECTO.

Componentes

Compruebe que todas las piezas se encuentren presentes en sus cantidades designadas.

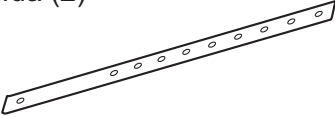
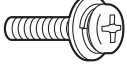
| | | |
|--|--|---|
| <p>Ⓐ Base del soporte (1)</p>  | <p>Ⓑ Poste del soporte (2)</p>  | |
| <p>Ⓒ Tornillo de instalación de los postes del soporte (con toma hexagonal) (6)</p>  <p>M5 X 30</p> | <p>Ⓓ Tornillo de instalación de la unidad (4)</p>  <p>M6 X 25</p> | <p>Ⓔ Llave Allen (herramienta incluida) (1)</p>  |

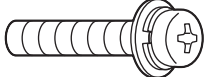
Piezas de protección contra caída

| | | |
|--|--|--|
| <p>① Correa de protección contra caída (2)</p>  | <p>② Tornillo (2)</p>  | <p>③ Tornillo para madera (2)</p>  |
| <p>④ Gancho (2)</p>  | <p>⑤ Tornillos de sujeción del gancho (2)</p>  <p>M8 X 30</p> | <p>⑥ Abrazadera de protección contra caída (2)</p>  |

■ Las imágenes mostradas en este manual sólo tienen fines ilustrativos.

■ Las especificaciones del producto pueden sufrir modificaciones sin previo aviso.

Procedimiento de montaje

1. Montaje del pedestal

- Asegúrese de no rayar la superficie de la base del soporte.

Monte los tornillos de instalación de los postes del soporte ③ (6 tornillos) en la base del soporte ① alineada con los postes del soporte ② (2 postes) utilizando la llave Allen suministrada ⑤ tal como se muestra en la ilustración.

(Par de apriete: 1,5 a 1,8 N•m)

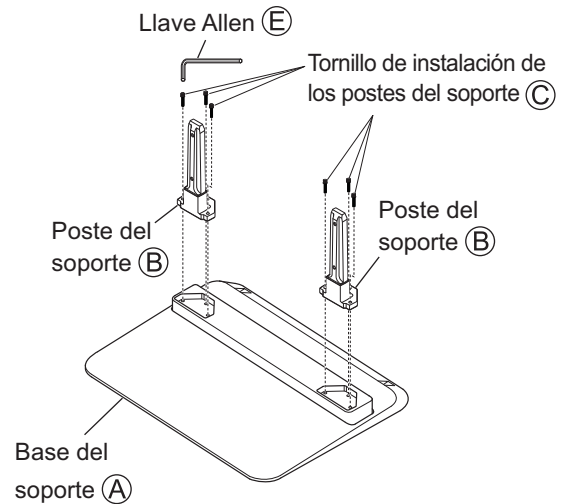

2. Instalación de la pantalla de plasma

- ① Coloque el pedestal montado con la parte posterior (lado con la placa de características del modelo) mirando hacia usted, alinee el orificio de montaje (↓) de la pantalla de plasma con los postes del soporte, introduzca los postes en la pantalla de plasma hasta el tope y monte los tornillos de instalación de la unidad ④ (4 tornillos) de manera temporal. Acto seguido, apriete los tornillos firmemente.

(Par de apriete: 1,5 a 1,8 N•m)

* La forma de la pantalla de plasma variará en función del modelo. La siguiente figura es un ejemplo de un modelo aplicable.

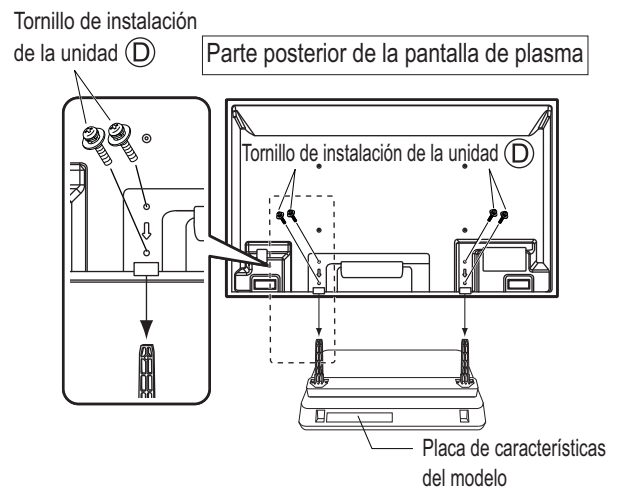

- ② Con un destornillador Phillips, quite las tapas superiores izquierda y derecha de la parte posterior de la pantalla de plasma y fije los ganchos de protección contra caída ④ (2 ganchos) a la pantalla de plasma con los tornillos de sujeción de los ganchos ⑤ (2 tornillos).

(guarde cuidadosamente las tapas retiradas).

(Par de apriete: 2,0 a 2,5 N•m)

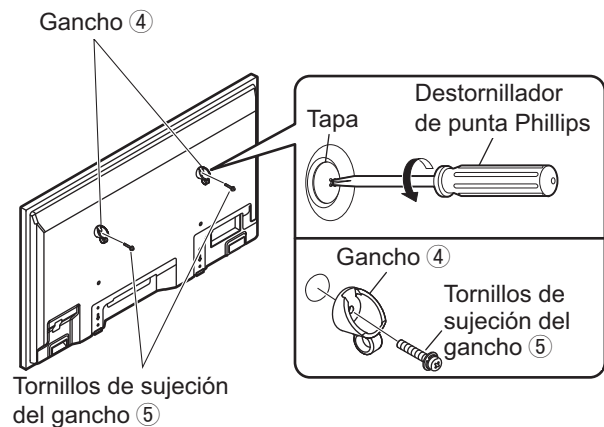

3. Instalación de la pantalla de plasma

- Para más información sobre la conexión de los cables, consulte el manual de instrucciones de la pantalla de plasma.
- Después de instalar la pantalla de plasma, coloque todos los cables detrás de la pantalla.
- No agrupe el cable de alimentación junto con los demás cables.

Procedimiento de montaje

4. Protección contra caída de la pantalla de plasma

- Sujete la pantalla de plasma a la superficie de la base y de la pared.

① Sujeción a la base

Sujete las correas de protección contra caída ① (2 correas) a los orificios para los tornillos que hay a ambos lados de la parte posterior del pedestal utilizando los tornillos ② (2 tornillos) y las abrazaderas de protección contra caída ⑥ (2 abrazaderas) y utilice los tornillos para madera ③ (2 tornillos) para sujetarla a la base.

Cuando realice la sujeción a la base, introduzca los tornillos para madera en los orificios preparados.

Si no hay orificios preparados, perforo nuevos orificios en el centro de la placa de la base.

(Par de apriete de los tornillos ② : de 1,2 a 1,5 N•m)

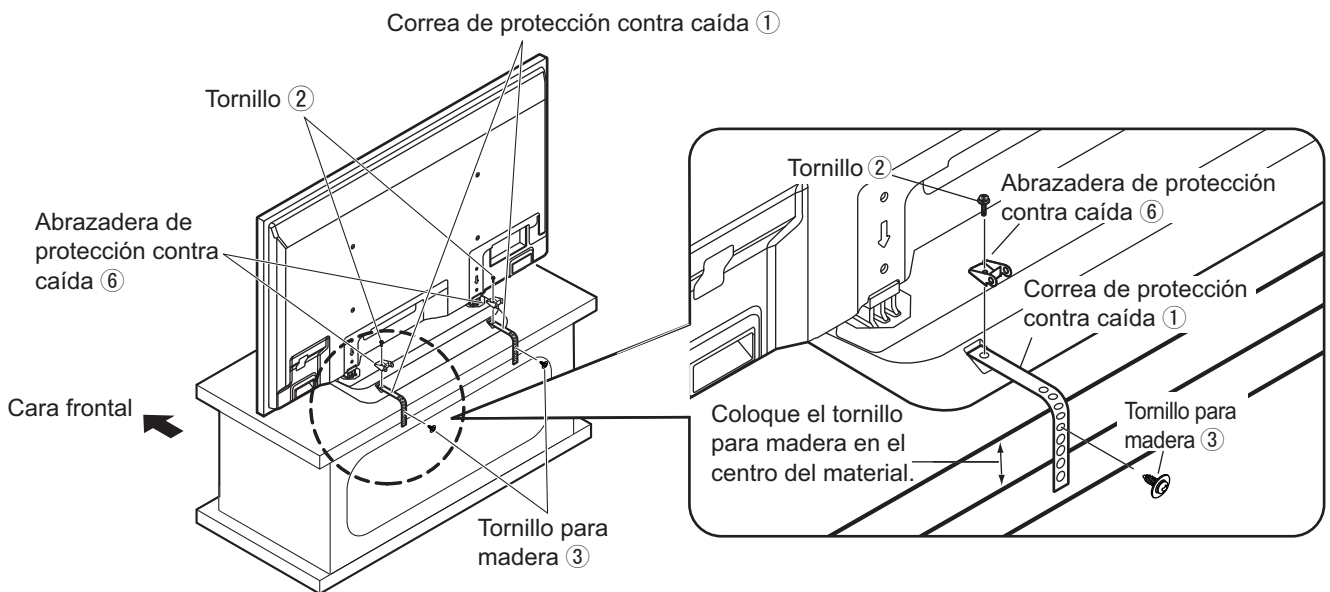

② Sujeción a la pared

Pase un cordel resistente, un cable u otro elemento por los ganchos ② montados en el paso 2 y sujete el cordel, etc. a una pared o a un pilar firmes.

* Utilice un cordel, cable u otro elemento disponible en comercios.

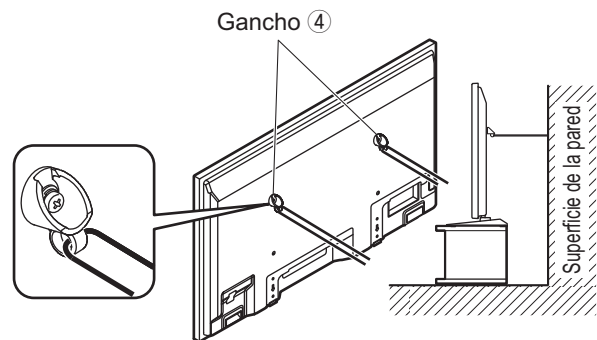

Por motivos de seguridad, deben utilizarse siempre medidas de protección contra caída/vuelco.

La unidad podría caerse si se produce un terremoto, etc. Por este motivo, deben utilizarse siempre medidas de protección contra caída/vuelco.

* El contenido de esta sección informa sobre cómo reducir los daños materiales o personales ocasionados por la caída o el vuelco de esta unidad en caso de producirse un terremoto o por otro motivo. No obstante, no hay ninguna garantía de que los accesorios de protección contra caída/vuelco resulten eficaces contra todos los terremotos u otras situaciones.

Säkerhetsföreskrifter

VARNING

Tag inte isär eller ändra bottenplattan.

- Enheten kommer då att välta eller skadas vilket i sin tur kan orsaka personskada.

Installera aldrig på ett ställe som inte kan bära den aktuella tyngden.

- Enheten kommer då att välta eller skadas vilket i sin tur kan orsaka personskada.

IAKTTAG FÖRSIKTIGHET

Använd inga andra plasmaskärmar än de som anges i katalogen.

- Enheten kan då välta eller skadas vilket i sin tur kan orsaka personskada.

Klättra inte upp på eller häng i den monterade enheten.

- Enheten kan då välta eller skadas vilket i sin tur kan orsaka personskada. (Var speciellt uppmärksam på att unga barn lyder denna varning.)

Använd inte bottenplattan om den är deformerad.

- Enheten kan då välta eller skadas vilket i sin tur kan orsaka personskada.

Blockera inte ventileringshålen. Tillse vid montering på bottenplattan att utrymmet mellan plasmaskärmen och underlaget inte blockeras.

- Att göra så kan leda till överhettning och eldsvåda.

Använd inte på platser med hög luftfuktighet.

- Efter längre tids användning kan bottenplattan bli skev och med minskad styrka som följd. Detta kan leda till att enheten välter eller skadas vilket i sin tur kan orsaka skador.

Säkerställ att fritt utrymme på 10 cm lämnas ovanför och på sidorna, samt 7 cm fritt utrymme bakom plasmaskärmen.

- Om du inte gör det kan det resultera i eldsvåda.

Fler än tre personer behövs för att montera eller demontera skärmen på bottenplattan.

- I annat fall kan plasmaskärmen falla och orsaka skador.

Dra åt samtliga skruvar ordentligt vid monteringen.

- Om monterings utförs bristfälligt kan bottenplattan inte behålla styrkan. Detta kan medföra att skärmen välter eller skadas och orsakar personskada.

Använd endast de medföljande specialdelarna för denna modell.

- Underlåtenhet kan medföra att plasmaskärmen faller och/eller skadas, och orsakar skada.

Montera på stabil, jämn yta.

- Underlåtenhet att göra detta kan leda till att enheten välter eller skadas vilket i sin tur kan orsaka skada.

Håll enheten borta från direkt solsken och värmeanordningar.

- Underlåtenhet att göra detta kan leda till skevhet, deformation eller nedbrytningar material vilket kan medföra nedsatt hållfasthet vilket kan leda till att enheten faller eller skadas vilket i sin tur kan orsaka personskada.

Använd det med bottenplattan levererade tipskyddet/fallskyddet för att fästa plasmaskärmen.

- I händelse av en jordbävning eller om barn klättrar på enheten kan den välta med skador som följd.

Att iakttas vid montering av bottenplattan

- ♦ Se till att det finns ett lättillgängligt vägguttag för plasmaskärmens nätkabel.
- ♦ Försäkra god ventilation så att den omgivande temperaturen ej överstiger 40 °C. I annat fall kan det uppstå fel på plasmaskärmen beroende på överhettning.

Hantering av enheten

- 1) Var noga med att välja lämpligt ställe för montering av enheten då den kan missfärgas eller deformas om den utsätts för hög värme i form av solsken, element el.dyl.
- 2) Rengör bottenplattan genom att torka av den med en mjuk och torr trasa (t.ex. bomull eller flanell). Om bottenplattan blir mycket smutsigt, kan du ta bort smutsen med ett neutralt rengöringsmedel som är utspätt i vatten. Torka sedan rent med en torr trasa. Använd inte bensen, thinner eller möbelpolish då dessa medel kan skada beläggningsen.
(Se plasmaskärmens bruksanvisning för information om hur du rengör plasmaskärmen. Om du använder en kemiskt behandlad trasa, ska du följa de instruktioner som medföljde trasan.)
- 3) Fäst inte tejp eller etiketter på enheten. Sådana kan fläcka ner bottenplattans yta. Låt inga gummi- eller plastprodukter vara i långvarig kontakt med ytan. (Det kan orsaka försämring av ytfinishen.)
- 4) Plasmaskärmens panel är gjord av glas. Utsätt den inte för stark kraft eller stöt.



Iakttag försiktighet:

Denna bottenplatta är endast avsedd för Panasonic plasmaskärm-modeller (se sidan 57). Användning med andra apparater kan leda till instabilitet som orsakar skador.



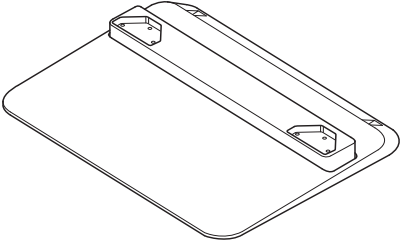
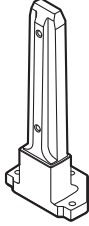
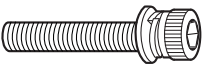
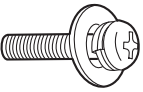

PROFESSIONELL INSTALLATION KRÄVS.
PANASONIC PÅTAR SIG INGET ANSVAR FÖR SKADOR PÅ EGENDOM OCH/ELLER ALLVARLIGA PERSONSKADOR, INKLUSIVE DÖDSFALL, SOM BEROR PÅ OTILLFREDSSTÄLLANDE INSTALLATION ELLER FELAKTIG HANTERING.

Beståndsdelar

Kontrollera att alla delar finns med och att deras antal stämmer.

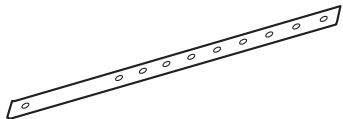
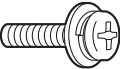
| | | |
|---|---|--|
| <p>Ⓐ Sockel (1)</p>  | <p>Ⓑ Pelare (2)</p>  | |
| <p>Ⓒ Fästskruv för pelare (med sexkantfäste) (6)</p>  <p>M5 X 30</p> | <p>Ⓓ Fästskruv för enhet (4)</p>  <p>M6 X 25</p> | <p>Ⓔ Insexnyckel (medföljande verktyg) (1)</p>  |

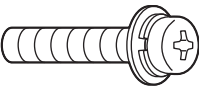
Delar för tippskydd

| | | |
|---|--|---|
| <p>① Tippskyddsband (2)</p>  | <p>② Skruv (2)</p>  | <p>③ Träskruv (2)</p>  |
| <p>④ Hake (2)</p>  | <p>⑤ Fästskruvar för hake (2)</p>  <p>M8 X 30</p> | <p>⑥ Fallskyddsklämma (2)</p>  |

■ De bilder som visas i den här bruksanvisningen är bara avsedda för illustrativa syften.

■ Specifikationer för produkten är föremål för ändring utan föregående meddelande.

Monteringsprocedur

1. Montera bottenplattan

- Tillse att Du inte repar bottenplattans yta.

Fäst pelarnas monteringskruvar ③ (6 skruvar) på den inriktade bottenplattan ① med pelarna ② (2 pelare) med den medföljande insexnyckeln ④ som visas på bilden.

(Åtdragningsmoment: 1,5 till 1,8 N•m)

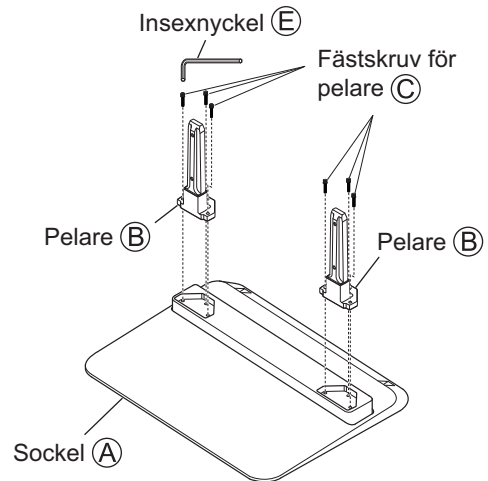

2. Montera plasmaskärmen

- ① Placera den monterade bottenplattan med baksidan (sidan med typskylten) mot dig, passa in plasmaskärmens monteringshål (↓) på pelarna, för in pelarna i plasmaskärmen så långt de går och fäst enhetens fästskruvar ⑤ (4 skruvar) tillfälligt. Dra därefter fast skruvarna ordentligt. (Åtdragningsmoment: 1,5 till 1,8 N•m)

* Plasmaskärmens utseende kan vara annorlunda beroende på modell. Följande bild är ett exempel på en aktuell modell.

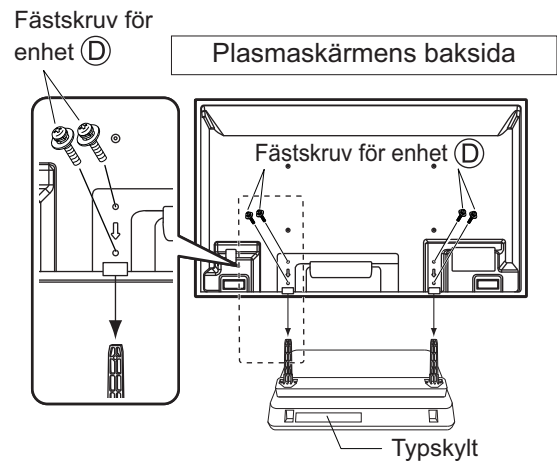

- ② Använd en philippskruvmejsel för att ta bort hylsorna längst upp till vänster och höger baktill på plasmaskärmen och fallskyddets hakar ⑥ (2 hakar) till plasmaskärmen med hjälp av fästskruvarna för hakarna ⑦ (2 skruvar). (Förvara de borttagna hylsorna noga.) (Åtdragningsmoment: 2,0 till 2,5 N•m)

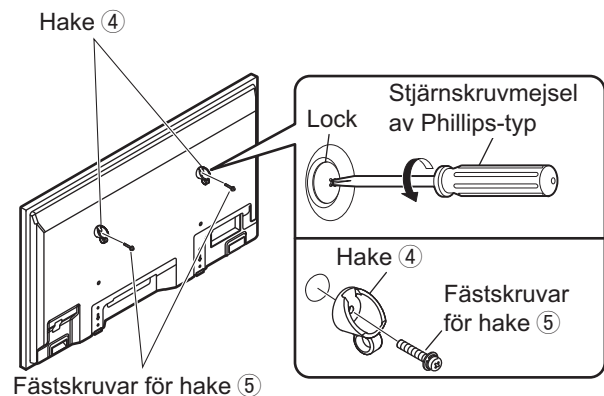

3. Installation av plasmaskärm

- För detaljer om kablarnas anslutningar, var god se bruksanvisningen för plasmaskärmen.
- Efter installation av plasmaskärmen, lägg de olika ledarna och kablarna på skärmens baksida.
- Dra inte nätsladden tillsammans med andra ledare och kablar.

Monteringsprocedur

4. Tippskydd för plasmaskärm

- Förankra plasmaskärmen vid både underlaget och väggen.

① Förankring vid underlaget

Fäst tippskyddsremmarna ① (2 remmar) vid skruvhålen på båda sidor om bottenplattans bakre del med skruvarna ② (2 skruvar) och fallskyddsklämmorna ⑥ (2 klämmor) och använd träskruvarna ③ (2 skruvar) för att förankra till underlaget.

Vid förankring till underlaget ska träskruvarna föras in i de förberedda hålen.

Om inga förberedda hål finns ska nya hål borrar i centrum av underlagets tjocklek.

(Åtdragningsmoment för skruvarna ② : 1,2 till 1,5 N•m)

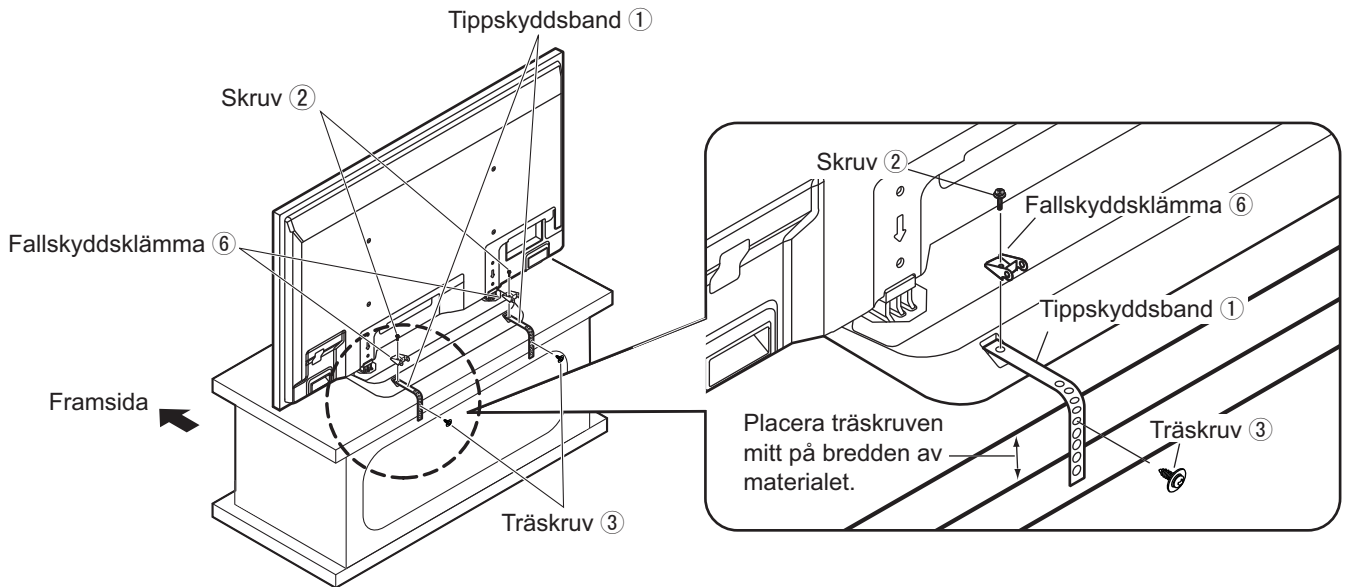

② Förankring till väggen

Träd ett starkt snöre, vajer eller annat föremål genom de i steg 2 monterade krokarna ②, och förankra snöret vid en stadig vägg eller pelare.

* Använd ett i handeln tillgängligt snöre, vajer eller annat föremål.

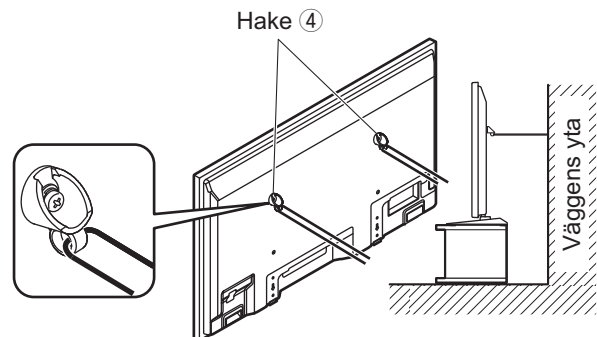

Tippskydd/fallskyddsåtgärder ska alltid vidtas som säkerhet.

Enheten kan välta vid en jordbävning od. Tippskydd/fallskyddsåtgärder ska därför alltid vidtas.

* Detaljerna i detta avsnitt visar hur skador som kan orsakas när denna enhet välter eller faller till följd av en jordbävning eller andra orsaker kan minskas. Tippskydd/fallskyddstillbehören kan emellertid inte garantera absolut skydd i alla jordbävning- eller andra situationer.

Sikkerhedsforholdsregler

ADVARSEL

Undgå at skille soklen ad eller at foretage ændringer af den.

- Ellers vil det forårsage, at enheden vælter eller går i stykker, hvilket kan resultere i en ulykke.

Installér ikke på et sted, der ikke kan bære vægten.

- Ellers vil det forårsage, at enheden vælter eller går i stykker, hvilket kan resultere i en ulykke.

FORSIGTIG

Brug ikke andre plasmaskærme end dem, der er nævnt i kataloget.

- Ellers vil det kunne forårsage, at enheden vælter eller går i stykker, hvilket kan resultere i en ulykke.

Undlad at klatre på eller hænge i den fastgjorte enhed.

- Ellers vil det kunne forårsage, at enheden vælter eller går i stykker, hvilket kan resultere i en ulykke. (Vær især omhyggelig med at sørge for, at små børn overholder dette.)

Undgå at bruge soklen, hvis den er blevet deformeret.

- Ellers vil det kunne forårsage, at enheden vælter eller går i stykker, hvilket kan resultere i en ulykke.

Undlad at blokere ventilationshullerne. Under brug af soklen må mellemrummet mellem den nederste overflade af plasmaskærmen og gulvets overflade ikke blokeres.

- Ellers kan der forekomme varmeophobning inden i, hvilket kan resultere i brand.

Undgå at anvende enheden i områder med høj fugtighed.

- Efter længere tids brug kan soklen muligvis blive forvrænget eller blive deformeret, og dens styrke reduceres hermed. Dette kan resultere i, at enheden vælter eller går i stykker, hvilket også kan være årsag til en ulykke.

Når du installerer plasmaskærmen, skal du sørge for, at der er et mellemrum på mindst 10 cm over og ved siden af, og et mellemrum på 7 cm bag plasmaskærmen.

- Ellers kan der opstå brand.

Der skal flere end tre personer til at montere og afmontere skærmen fra soklen.

- Plasmaskærmen kan falde ned og forårsage tilskadekomst.

Spænd alle bolte helt fast i forbindelse med montering.

- Hvis monteringen er udført forkert, kan soklen ikke holde til vægten. Dette kan resultere i, at skærmen vælter eller går i stykker og forårsager en ulykke.

Til installationen anvendes de nødvendige dele, der er specifikke for denne model.

- Forsømmelse af dette kan få plasmaskærmen til falde ned og/eller blive beskadiget og muligvis forårsage en ulykke.

Anbring enheden på en stabil, jævn overflade.

- Forsømmelse af dette kan det få enheden til at vælte eller gå i stykker, hvilket kan forårsage en ulykke.

Hold enheden væk fra direkte sol og varmeapparater.

- Forsømmelse af dette kan forårsage skævhed, deformation eller forringelse af materialer med tab af styrke som følge, hvilket kan foranledige, at enheden vælter eller går i stykker og derved bliver årsag til en ulykke.

Anvend tilbehøret til forebyggelse af væltning/nedfald af plasmaskærmen, der fulgte med soklen, til at fastgøre denne.

- I tilfælde af rystelser eller hvis børn kravler op på enheden, kan den vælte eller tippe forover, hvilket kan forårsage en ulykke.

Bemærk angående installering af piedestalen

- ◆ Plasmaskærmens netledningsstik skal sættes i en stikkontakt, der er nem at komme til.
- ◆ Sørg for god luftventilation, således at den omgivende temperatur ikke overstiger 40 °C. Negligeres dette, kan det medføre varmeophobning i plasmaskærmen, hvilket vil føre til fejlfunktion.

At bemærke ved håndtering

- 1) Udvis forsigtighed, når du vælger stedet for placering af enheden, da den kan blive misfarvet eller deformeret som følge af lys eller varme, hvis den placeres, hvor den er udsat for direkte sollys, eller nær et varmeapparat.
- 2) Rengør soklen ved at tørre den af med en blød, tør klud (som for eksempel af bomuld eller flannel). Hvis beslaget er meget snavset, skal snavset fjernes med et neutralt rengøringsmiddel, som er fortyndet med vand. Tør derefter efter med en tør klud. Anvend ikke benzen, fortynder eller møbelvoks, da dette kan bevirke, at overfladebehandlingen skaller af.
(For information om rengøring af plasmaskærmen, henvises til brugsvejledningen for plasmaskærmen. Hvis du anvender en kemisk behandlet klud, skal du følge de anvisninger, der følger med kluden).
- 3) Sæt ikke klæbebånd eller stickers på enheden. Disse kan misfarve soklen. Tillad ikke længerevarende kontakt med gummi, vinylprodukter og lignende. (Dette kan føre til forringelse af produktet).
- 4) Plasmaskærmens panel er af glas. Det må ikke udsættes for kraftigt tryk eller påvirkning.



Forsigtig:

Denne sokkel er kun beregnet til Panasonic plasmaskærmprodukter (Se side 57).
Brug med andre apparater kan medføre ustabilitet, som kan resultere i personskade.



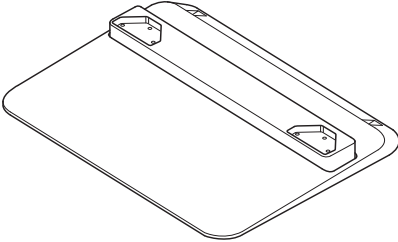
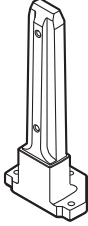
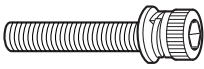
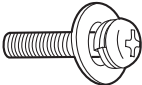

PROFESSIONEL INSTALLATION ER PÅKRÆVET.
PANASONIC PÅTAGER SIG INTET ANSVAR FOR EJENDOMSSKADE OG/ELLER ALVORLIG PERSONSKADE, INKLUSIVE DØD, SOM ER ET RESULTAT AF FEJLAGTIG INSTALLATION ELLER FORKERT HÅNDBETING.

Komponenter

Kontroller, at alle delene følger med og at antallet af dem er korrekt.

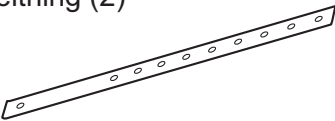
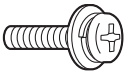
| | | |
|--|--|---|
| <p>Ⓐ Standerbase (1)</p>  | <p>Ⓑ Standerstang (2)</p>  | |
| <p>Ⓒ Installationsskrue til standerstang (med indvendig sekskant) (6)</p>  <p>M5 X 30</p> | <p>Ⓓ Installationsskrue til installation af enhed (4)</p>  <p>M6 X 25</p> | <p>Ⓔ Unbraconøgle (medfølgende værktøj) (1)</p>  |

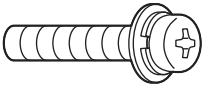
Dele til forebyggelse af væltning

| | | |
|---|--|---|
| <p>① Bælte til forebyggelse af væltning (2)</p>  | <p>② Skruer (2)</p>  | <p>③ Træskruer (2)</p>  |
| <p>④ Klemme (2)</p>  | <p>⑤ Fastspændingsskruer til krog (2)</p>  <p>M8 X 30</p> | <p>⑥ Bøjle til forebyggelse af væltning (2)</p>  |

- Illustrationerne i denne brugsvejledning er kun til illustrationsformål.
- Specifikationer for produktet er genstand for ændringer uden varsel.

Monteringsprocedure

1. Monter soklen

- Pas på, du ikke ridser overfladen af standerbasen.

Fastgør standerstangens installationsskruer ③ (6 skruer) til den nivellerede standerbase ① med standerstangen ② (2 stænger) ved hjælp af den medfølgende unbraconøgle ④ som vist i diagrammet. (Strammingsmoment: 1,5 til 1,8 N•m)

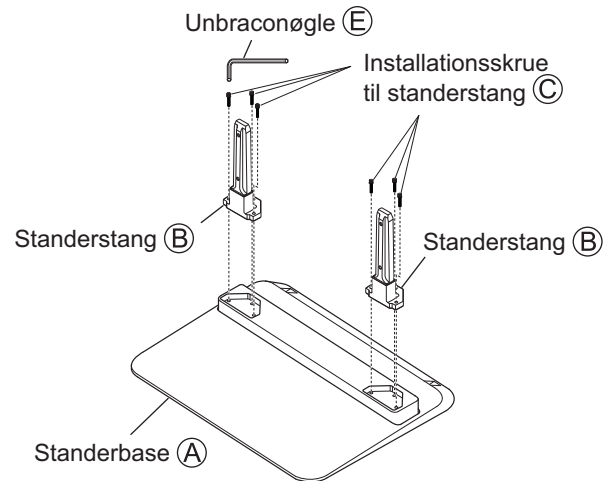

2. Installer plasmaskærmen

- ① Placer den monterede sokkel, så bagsiden (siden med navneskiltet for modellen) vender mod dig selv, niveller plasmaskærmens monteringshul (↓) med standerstængerne, indsæt standerstængerne i plasmaskærmen, indtil de stopper, og fastgør enhedens installationsskruer ④ (4 skruer) midlertidigt. Spænd derefter skruerne helt fast. (Strammingsmoment: 1,5 til 1,8 N•m)

* Plasmaskærmens form vil variere alt efter modellen. Den følgende illustration er et eksempel på en gældende model.

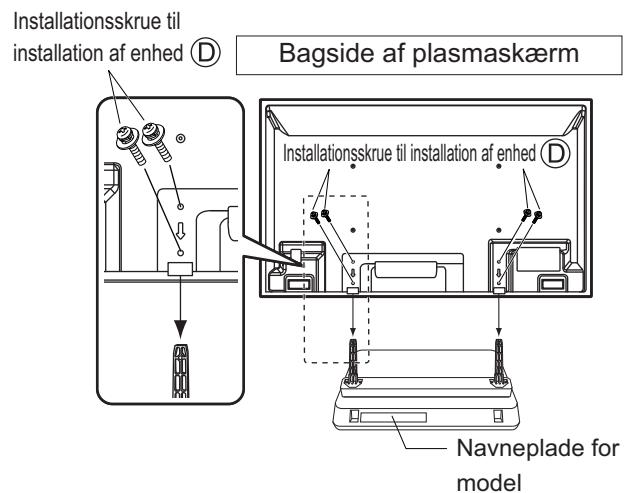

- ② Brug en stjerneskruestrækker til at fjerne lågene i øverste venstre og højre side af plasmaskærmen, og påsæt krogene til forebyggelse af væltning ④ (2 kroge) til plasmaskærmen ved hjælp af fastspændingsskruer til krog ⑤ (2 skruer). (opbevar lågene omhyggeligt.) (Strammingsmoment: 2,0 til 2,5 N•m)

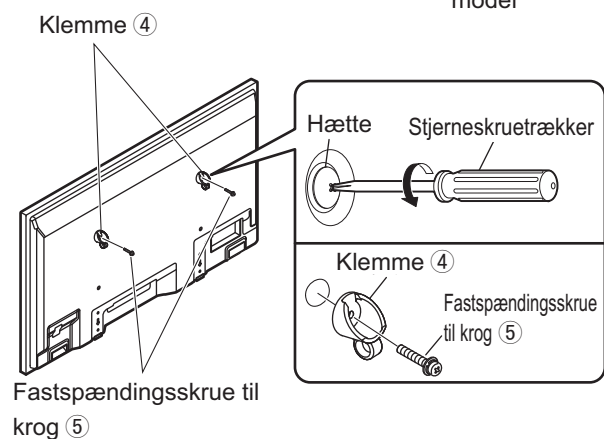

3. Installation af plasmaskærm

- Se brugsvejledningen til plasmaskærmen for detaljerede oplysninger om ledningsforbindelser.
- Anbring efter installationen af plasmaskærmen de forskellige ledninger og kabler på bagsiden af skærmen.
- Undgå at anbringe el-ledningen sammen med andre ledninger og kabler.

Monteringsprocedure

4. Forebyggelse af, at plasmaskærmen vælter

- Fastgør plasmaskærmen til både basen og væggen overflade.

① Fastgørelse til basen

Fastgør bælte til forebyggelse af væltning ① (2 bælte) til skruehullerne på begge sider af soklens bagside ved hjælp af skrue ② (2 skrue) og bøjler til forebyggelse af væltning ⑥ (2 bøjler), og brug træskruerne ③ (2 skrue) til at fastgøre den til basen.

Ved fastgørelsen til basen skal træskruerne sættes ind i de klargjorte huller.

Hvis der ikke er klargjorte huller, skal der bores nye huller i midten af basepladen.

(Skruens ② strammingsmoment: 1,2 til 1,5 N•m)

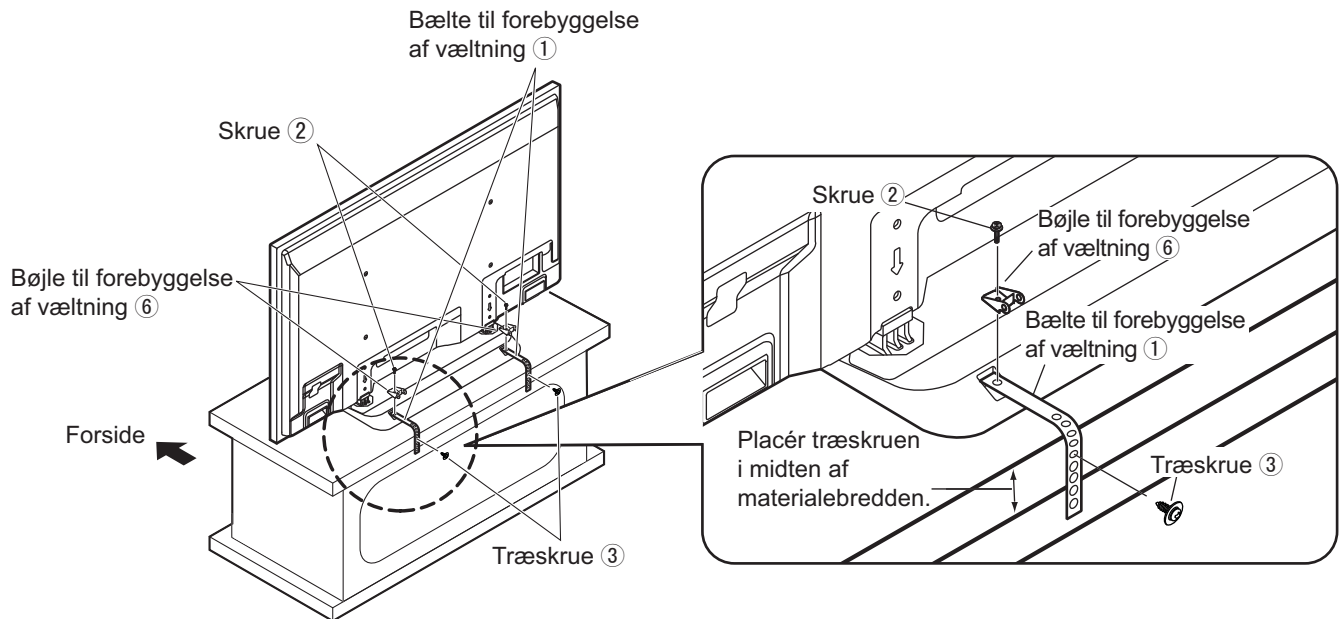

② Fastgørelse til væggen

Før solid snor, wire eller anden genstand gennem krogene, der er fastgjort i trin 2.

② og fastgør snoren, osv. til en sikker væg eller søjle.

* Brug en kommercielt tilgængelig snor, wire eller anden genstand.

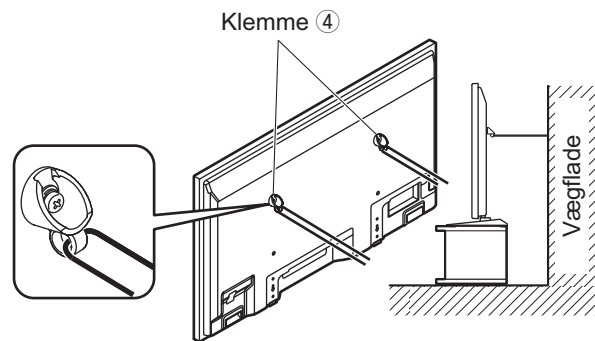

Af sikkerhedsmæssige årsager bør der altid tages forholdsregler for forebyggelse af væltning/nedfald. Enheden kan vælte i tilfælde af rystelser, osv. Derfor bør der altid tages forholdsregler for forebyggelse af væltning/nedfald.

* Oplysningerne i dette afsnit beskriver, hvordan eventuelle skader eller uheld, der kan opstå ved at denne enhed vælter eller falder ned på grund af rystelser eller andre omstændigheder, mindskes. Der gives dog ingen garanti for, at tilbehøret til forhindring af væltning/nedfald altid vil være effektivt ved rystelser eller andre situationer.

Меры предосторожности

ПРЕДУПРЕЖДЕНИЕ

Не разбирайте и не модифицируйте подставку.

- В противном случае устройство упадет или получит повреждения, и это может привести к травме.

Не устанавливайте в местах, которые не способны выдержать нагрузку.

- В противном случае устройство упадет или получит повреждения, и это может привести к травме.

ПРЕДОСТЕРЕЖЕНИЕ

Не используйте плазменные дисплеи, отличающиеся от приведенных в каталоге.

- В противном случае устройство упадет или получит повреждения, и это может привести к травме.

Не взбирайтесь на прикрепленное устройство и не повисайте на нем.

- В противном случае устройство упадет или получит повреждения, и это может привести к травме.

(Особенно следите за тем, чтобы маленькие дети следовали данному предостережению.)

Не используйте подставку, если она деформирована.

- В противном случае устройство упадет или получит повреждения, и это может привести к травме.

Не блокируйте вентиляционные отверстия. При использовании подставки не закрывайте пространство между нижней поверхностью плазменного дисплея и поверхностью пола.

- Если закрыть это пространство, тепло может накопиться внутри и вызвать пожар.

Не используйте в местах с высокой влажностью.

- После длительного использования подставка может искривиться или деформироваться, и ее прочность уменьшится. Это может стать причиной падения или повреждения устройства, что может привести к травме.

При установке плазменного дисплея убедитесь, что остается как минимум 10 см свободного пространства сверху и по бокам, а также 7 см свободного пространства позади плазменного дисплея.

- Несоблюдение этих рекомендаций может повлечь за собой возникновение пожара.

Чтобы установить и снять дисплей с подставки, необходимо более трех человек.

- Плазменный дисплей может упасть, что может стать причиной возникновения травм.

Во время установки следует надежно завинчивать все винты.

- В случае выполнения неправильной сборки подставка не будет прочной. Это может стать причиной падения или повреждения дисплея и может привести к травме.

Для выполнения установки используйте компоненты, предназначенные специально для этой модели.

- В случае невыполнения данного требования плазменный дисплей может упасть и/или получить повреждения, что может привести к травме.

Установите на устойчивой горизонтальной поверхности.

- Невыполнение этого требования может стать причиной падения или повреждения устройства, что может привести к травме.

Держите аппарат подальше от прямого солнечного света и нагревательных приборов.

- Невыполнение этого требования может стать причиной искривления, деформации или разрушения материалов, что может привести к потере прочности и стать причиной падения или повреждения устройства, а также нанесения травмы.

Используйте принадлежности для предотвращения падения/опрокидывания, которые входят в комплект поставки подставки, чтобы закрепить плазменный дисплей.

- При землетрясении или в случае, когда дети забираются на устройство, оно может перевернуться или упасть, что может привести к травме.

Примечания относительно установки подставки

- ♦ Используйте для штепсельной вилки шнура питания плазменного дисплея легкодоступную сетевую розетку.
- ♦ Обеспечьте хорошую вентиляцию, чтобы температура окружающей среды не превышала 40 °С. В противном случае это может привести к накоплению тепла внутри плазменного дисплея, что может вызвать неисправность.

Правила обращения

- 1) При выборе места для данного устройства необходимо соблюдать осторожность, потому что оно может изменить цвет или деформироваться из-за воздействия света или тепла, если оно расположено под прямым солнечным светом или около обогревателя.
- 2) Для очистки протирайте подставку мягкой сухой тканью (например, хлопковой или фланелевой). Если подставка сильно загрязнена, удалите загрязнение с помощью нейтрального моющего средства, растворенного в воде, а затем протрите начисто сухой тканью. Не используйте бензин, растворитель или мебельную вакуу, так как они могут повредить покрытие.
(Относительно информации о чистке плазменного дисплея см. инструкцию по эксплуатации плазменного дисплея. При использовании химически обработанной ткани следуйте инструкции, поставляемой с тканью.)
- 3) Не прикрепляйте на устройство клейкую ленту или наклейки. Такие действия могут привести к загрязнению поверхности подставки. Не допускайте длительного контакта с резиной, изделиями из винила или с чем-то подобным. (Такие действия приведут к повреждению.)
- 4) Панель плазменного дисплея сделана из стекла. Не прикладывайте к ней чрезмерную силу и не подвергайте ее ударам.

Предостережение:

Эта подставка предназначена только для плазменных дисплеев Panasonic (см. страницу 57). Использование с другими устройствами может привести к неустойчивости, что возможно приведет к травме.

ТРЕБУЕТСЯ ПРОФЕССИОНАЛЬНАЯ УСТАНОВКА.





КОМПАНИЯ PANASONIC НЕ НЕСЕТ ОТВЕТСТВЕННОСТИ НИ ЗА КАКОЙ УЩЕРБ И/ИЛИ СЕРЬЕЗНЫЕ ТРАВМЫ, ВКЛЮЧАЯ СМЕРТЬ, ПРОИЗОШЕДШИЕ ВСЛЕДСТВИЕ НЕПРАВИЛЬНОЙ УСТАНОВКИ ИЛИ НЕПРАВИЛЬНОГО ОБРАЩЕНИЯ.

Компоненты

Убедитесь в том, что в наличии имеются все части в необходимых количествах.

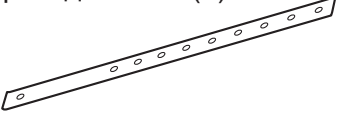
| | | |
|---|--|---|
| <p>Ⓐ Основание подставки (1)</p>  | <p>Ⓑ Стойка подставки (2)</p>  | |
| <p>Ⓒ Установочный винт стойки подставки (с внутренним шестигранным углублением под ключ) (6)</p>  <p>M5 X 30</p> | <p>Ⓓ Установочный винт устройства (4)</p>  <p>M6 X 25</p> | <p>Ⓔ Торцовый ключ (входит в комплект поставки) (1)</p>  |

Детали для предотвращения опрокидывания

| | | |
|--|---|---|
| <p>① Ремень для предотвращения опрокидывания (2)</p>  | <p>② Винт (2)</p>  | <p>③ Шуруп (2)</p>  |
| <p>④ Крюк (2)</p>  | <p>⑤ Винты крепления крюка (2)</p>  <p>M8 X 30</p> | <p>⑥ Крепление для предотвращения опрокидывания (2)</p>  |

- Изображения, приведенные в этом руководстве, используются только для пояснительных целей.
- Технические характеристики изделия могут быть изменены без предупреждения.

Процедура сборки

1. Сборка подставки

- Убедитесь, что не поцарапаете поверхность основания подставки.

Прикрепите установочными винтами стойки подставки ③ (6 винтов) основание подставки ① к совмещенным с ним стойкам подставки ② (2 стойки) с помощью поставляемого торцового ключа ④, как показано на рисунке. (Крутящий момент: от 1,5 до 1,8 Н•м)

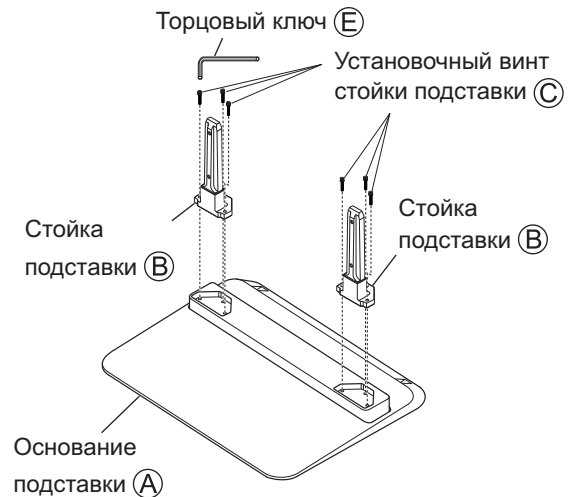

2. Установка плазменного дисплея

- ① Установите собранную подставку так, чтобы задняя сторона (та сторона, на которую прикреплена паспортная табличка с наименованием модели) смотрела на Вас, совместите монтажное отверстие (↓) плазменного дисплея со стойками подставки, вставьте стойки подставки в плазменный дисплей до упора и временно закрепите установочными винтами устройства ④ (4 винта). Затем затяните винты. (Крутящий момент: от 1,5 до 1,8 Н•м)

* Форма плазменного дисплея отличается в зависимости от модели. Приведенная иллюстрация служит примером обобщенной модели дисплея.

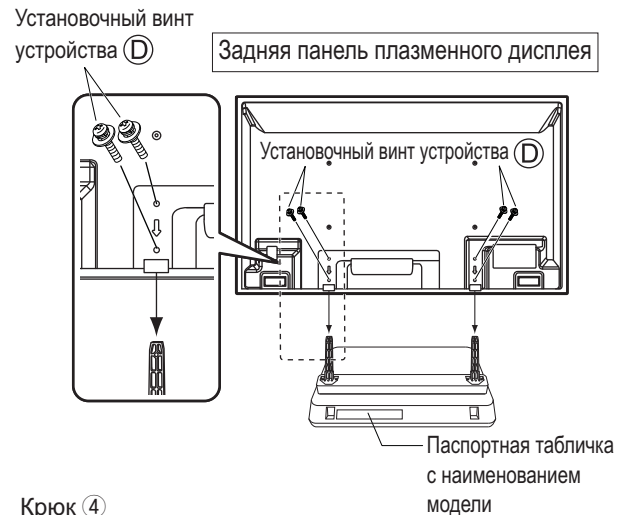

- ② С помощью крестовой отвертки снимите колпачки справа и слева в верхней части задней стороны плазменного дисплея и прикрепите крюки для предотвращения опрокидывания ④ (2 крюка) к плазменному дисплею винтами крепления крюка ⑤ (2 винта). (Сохраните снятые колпачки.) (Крутящий момент: от 2,0 до 2,5 Н•м)

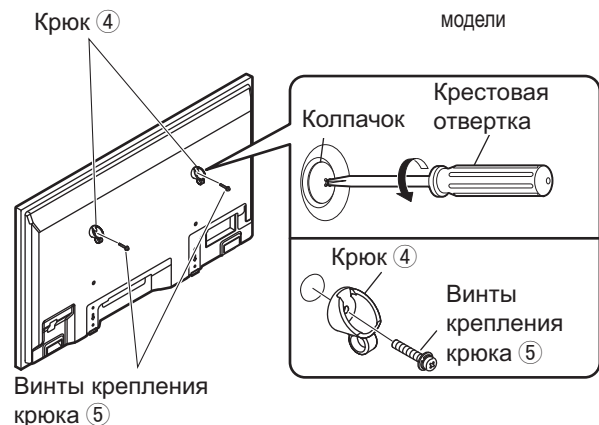

3. Установка плазменного дисплея.

- Для получения подробной информации о подключении проводов обратитесь к пособию по эксплуатации плазменного дисплея.
- После выполнения установки плазменного дисплея разместите различные шнуры и кабели сзади дисплея.
- Не собирайте в пучок вместе с другими кабелями и шнурами шнур питания.

Процедура сборки

4. Предотвращение опрокидывания плазменного дисплея

- Крепление плазменного дисплея к основанию и к поверхности стены.

① Крепление к основанию

Закрепите ремни для предотвращения опрокидывания ① (2 ремня) в отверстиях для винтов с обеих сторон на задней панели подставки с помощью винтов ② (2 винта) и креплений для предотвращения опрокидывания ⑥ (2 крепления) и с помощью шурупов ③ (2 шурупа) прикрепите к основанию.

При креплении к основанию вставьте шурупы в подготовленные отверстия.

В случае отсутствия подготовленных отверстий просверлите новые отверстия посередине ширины панели основания. (Винты ② крутящий момент: от 1,2 до 1,5 Н·м)

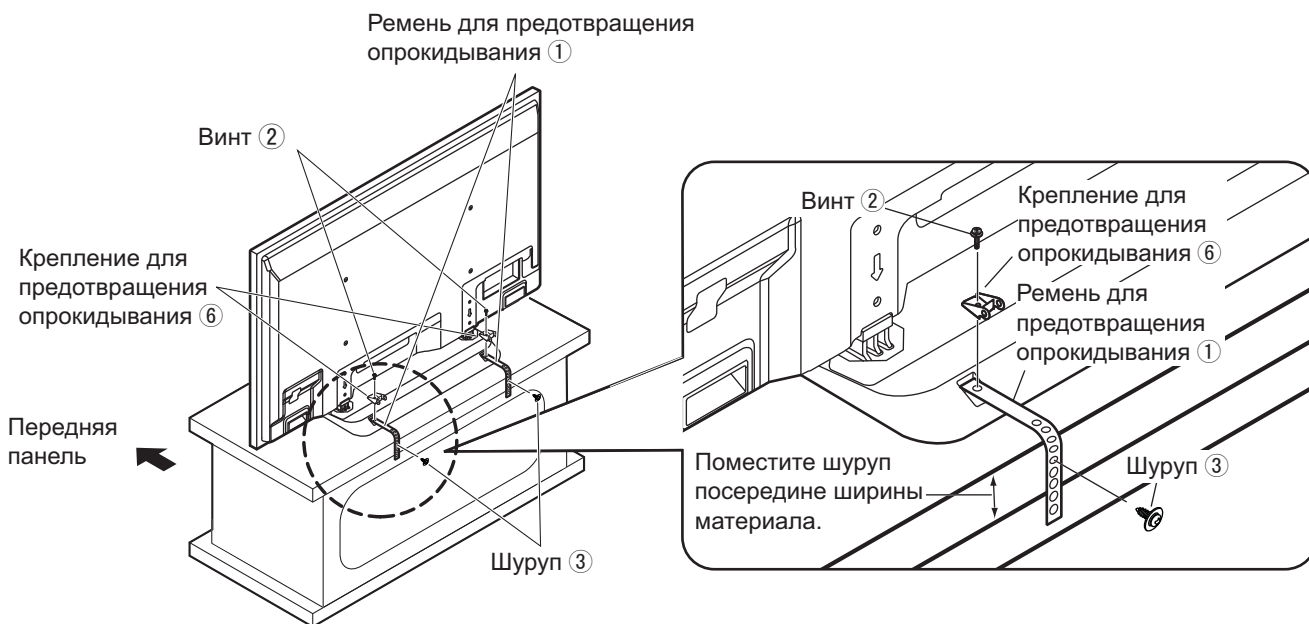

② Крепление к стене

Пропустите прочную веревку, провод или иное приспособление через крюки, прикрепленные в шаге 2, ② и закрепите веревку и т.п. на надежной стене или опоре.

* Используйте доступную в продаже веревку, провод или иное подобное приспособление.

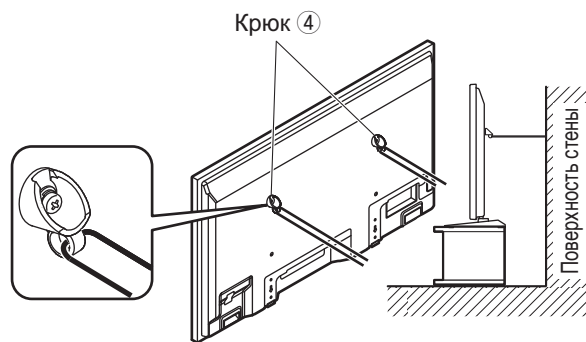

В целях безопасности всегда принимайте меры по предотвращению опрокидывания/падения.

Устройство может опрокинуться в случае землетрясения и т.п. Поэтому всегда принимайте меры по предотвращению опрокидывания/падения.

* Информация, приведенная в данном разделе, указывает, как снизить риск повреждения или травмы вследствие опрокидывания/падения устройства при землетрясении. Однако в случае землетрясения или в других подобных ситуациях эффективность принадлежностей для предотвращения опрокидывания/падения не гарантируется.

Сақтық шаралары

АБАЙЛАҢЫЗ

Тіректі жинауға немесе өзгертуге болмайды.

• Бұлай істеу нәтижесінде құрылғының құлап кетуі немесе зақымдануы ықтимал, бұл жарақатқа әкеледі.

Жүк көтере алмайтын жерге бекітпеңіз.

• Бұлай істеу нәтижесінде құрылғының құлап кетуі немесе зақымдануы ықтимал, бұл жарақатқа әкеледі.

ЕСКЕРТУ

Каталогта көрсетілгеннен басқа плазмалық дисплейлерді пайдаланбаңыз.

• Мұның нәтижесінде құрылғының құлап кетуі немесе зақымдануы ықтимал, бұл жарақатқа әкелуі мүмкін.

Жабдықтың үстіне шығуға немесе асылуға болмайды.

• Мұның нәтижесінде құрылғының құлап кетуі немесе зақымдануы ықтимал, бұл жарақатқа әкелуі мүмкін.

(Әсіресе кішкентай балалардың бұл сақтандыруды ескеруін қадағалаңыз.)

Тірек қалпы бұзылған болса, оны пайдалануға болмайды.

• Мұның нәтижесінде құрылғының құлап кетуі немесе зақымдануы ықтимал, бұл жарақатқа әкелуі мүмкін.

Жел кіретін тесіктерді жауып тастамаңыз. Тіректі пайдалану кезінде плазмалық дисплейдің төменгі беті мен еден бетінің арасындағы кеңістікті жауып тастамаңыз.

• Мұны істеген жағдайда ішінде қызу пайда болып, өрттің шығуына себеп болуы мүмкін.

Жоғары ылғалды орындарда пайдаланбаңыз.

• Ұзақ мерзім пайдаланғаннан кейін тірек қисайып немесе қалпы бұзықсп, мықтылығы азаюы мүмкін. Мұның нәтижесінде құрылғы құлап кетуі не болмаса зақымдануы мүмкін, бұл, сондай-ақ, жарақатына әкелуі ықтимал.

Плазмалық дисплейді орнату барысында оның үстінен, жанынан 10 см, ал артқы бетінен 7 см ашық кеңістік болуына көз жеткізіңіз.

• Қалдырмаған жағдайда өрт шығуы мүмкін.

Дисплейді тірекке орнату және алып тастау үшін үштен аса адам қажет.

• Плазмалық дисплей құлап, адамды жарақаттауы мүмкін.

Орнату барысында барлық бұрандаларды мықтап бекітіңіз.

• Егер жинақтау дұрыс орындалмаса, тірек мықтылығын сақтай алмайды. Мұның нәтижесінде дисплей құлап кетуі немесе зақымдануы мүмкін, бұл, сондай-ақ, жарақатқа әкеледі.

Орнату үшін осы модельге арналған құрама бөліктерді пайдаланыңыз.

• Мұны істемеген жағдайда, плазмалық дисплей түсіп кетіп және/немесе зақымдалып, адамды жарақаттауы мүмкін.

Мықты, тегіс жерге орнатыңыз.

• Мұны орындамау нәтижесінде құрылғы құлап кетуі немесе зақымдануы мүмкін, бұл, сондай-ақ, жарақатқа әкелуі ықтимал.

Құрылғыны тікелей күн көзінен және қыздырғыштардан аулақ ұстаңыз.

• Мұны орындамау қисаюға, қалпының бұзылуына немесе материалдардың бұзылуына және беріктіктің жоғалуына әкелуі мүмкін, мұның нәтижесінде жабдық құлап немесе зақымданып, дене жарақатын келтіруі ықтимал.

Плазмалық дисплейді бекіту үшін тірекпен бірге берілетін төңкертпейтін/құлатпайтын керек-жарақтарды пайдаланыңыз.

• Жер сілкінісі болған жағдайда немесе балалар жабдыққа шығатын болса, құрылғы төңкеріліп немесе құлап кетіп, жарақатқа әкелуі мүмкін.

Тіректі орнату бойынша ескертпелер

- ◆ Плазмалық дисплейдің қуат ашасы үшін қол оңай жететін электр розеткасын пайдаланыңыз.
- ◆ Сыртқы температураның 40 °С-тан аспауы үшін оның жақсы желдетілуін қамтамасыз етіңіз. Әйтпесе, плазмалық дисплейдің ішінде қызу пайда болып, оның бұзылуына себеп болуы мүмкін.

Қолдану нұсқаулары

- 1) Жабдықтың орнын таңдаған кезде абай болыңыз, себебі күн сәулесі тікелей түсетін жерге немесе жылытқышқа жақын қойылса, оның түсі оңып кетуі немесе пішіні бұзылуы мүмкін.
- 2) Тіректі жұмсақ, құрғақ шүберекпен (мысалы, мақта немесе фланель) тазалаңыз. Егер тірек қатты лас болса, суда ерітілген бейтарап тазартқыш құралмен ласын тазартып, құрғақ шүберекпен құрғатыңыз. Бензин, еріткіш немесе жиһаз уәкісін пайдаланбаңыз, өйткені олар кронштейннің бетіне зиян келтіруі мүмкін. (Плазмалық дисплейді тазалау туралы ақпаратты плазмалық дисплейдің пайдаланушы нұсқаулығынан қараңыз. Егер химиялық жолмен өңделген мата пайдаланылса, матамен бірге берілген нұсқауларды орындаңыз.)
- 3) Желім бауды немесе жапсырманы жабдыққа бекітпеңіз. Бұл тірек бетін ластауы мүмкін. Резина, винил өнімдерімен немесе басқа ұқсас нәрселермен ұзақ уақыт бойы жанасып тұруына жол бермеңіз. (Мұндай әрекеттер зақымдарға әкеледі.)
- 4) Плазмалық дисплейдің панелі шыныдан жасалған. Оған қатты күш немесе соққы тигізбеңіз.

Ескерту:



Бұл тірек тек Panasonic плазмалық дисплейі өнімдерімен пайдалануға арналған (57-бетті қараңыз). Басқа құрылғымен пайдалану тұрақсыздыққа әкеліп, адамды жарақаттауға себеп болуы мүмкін.

КӘСІБИ ОРНАТУ ҚАЖЕТ ЕТІЛЕДІ.

PANASONIC КОМПАНИЯСЫ ДҰРЫС ЕМЕС ОРНАТУ НЕМЕСЕ ДҰРЫС ЕМЕС ПАЙДАЛАНУ САЛДАРЫНАН БОЛҒАН КЕЗ КЕЛГЕН МҮЛІККЕ КЕЛГЕН ЗИЯН ЖӨНЕ/НЕМЕСЕ АУЫР ЖАРАҚАТТАР, СОНЫҢ ІШІНДЕ ӨЛІМ ЖАҒДАЙЛАРЫ ҮШІН ЖАУАП БЕРМЕЙДІ.

Компоненттер

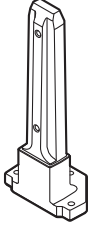
Барлық бөліктердің бар екенін және қажетті көлемде екеніне көз жеткізіңіз.

| | | |
|--|--|--|
| <p>А Тірек негізі (1)</p>  | <p>Б Тірек бағаны (2)</p>  | |
| <p>С Тірек бағанын орнату бұрандасы (алты қырлы бастиекпен) (6)</p>  <p>M5 X 30</p> | <p>Д Құрылғыны орнату бұрандасы (4)</p>  <p>M6 X 25</p> | <p>Е Алты қырлы кілт (жеткізу жинағына кіреді) (1)</p>  |

Төңкеруден сақтау бөлшектері

| | | |
|--|---|--|
| <p>1 Төңкеруден сақтау белдігі (2)</p>  | <p>2 Бұранда (2)</p>  | <p>3 Бұрандалы шеге (2)</p>  |
| <p>4 Ілгек (2)</p>  | <p>5 Ілгек бекітетін бұранда (2)</p>  <p>M8 X 30</p> | <p>6 Аударылып кетуден сақтайтын қамыт (2)</p>  |

- Осы нұсқаулықтағы суреттер тек мысал ретінде көрсетілген.
- Өнім сипаттамалары ескертусіз өзгертіле береді.

Жинақтау процедурасы

1. Тіректі жинақтау

- Тірек негізі бетінің сызылмауына көз жеткізіңіз.

Схемада көрсетілгендей он алты қырлы кілт көмегімен (E) тірек бағандарын орнату бұрандаларын (C) (6 бұранда) тірек бағанымен (B) (2 баған) тураланған тірек негізіне (A) кірістіріңіз. (Бекіту бағыты: 1,5 -1,8 Н•м)

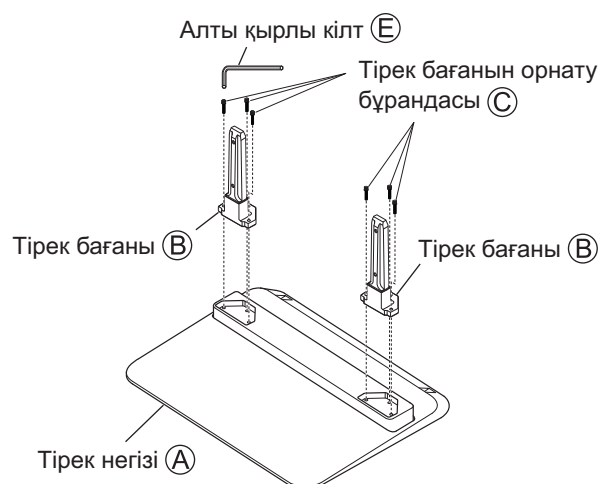

2. Плазмалық дисплейді орнату

- 1 Бекітілген тіректі артқы бөлігін (модельдің затбелгісі қойылған бетін) өзіңізге қаратып орналастырыңыз, плазмалық дисплейдің бекітетін саңылауын (↓) тірек бағандарына сәйкес туралаңыз, тірек бағандарын плазмалық дисплейге тоқтағанша енгізіңіз де, құрылғыны орнату бұрандаларын (D) (4 бұранда) уақытша кірістіріңіз. Бұдан кейін бұрандаларды қатты бекітіңіз. (Бекіту бағыты: 1,5 -1,8 Н•м)

* Плазмалық дисплейдің пішіні моделіне қарай әр түрлі болады. Келесі кескін қолданылатын модельдің үлгісі болып табылады.



- 2 Плазмалық дисплейдің артқы бөлігіндегі сол жақ және оң жақ жоғары бөлігіндегі қалпақтарды алып тастау үшін Phillips бұрағышын пайдаланыңыз, сосын ілгек бекітетін бұрандалардың (5) (2 бұранда) көмегімен плазмалық дисплейге төңкерілуден сақтайтын ілгектерді (4) (2 ілгек) бекітіңіз. (Алып тастаған қалпақтарды мұқият сақтаңыз.) (Бекіту бағыты: 2,0 -2,5 Н•м)

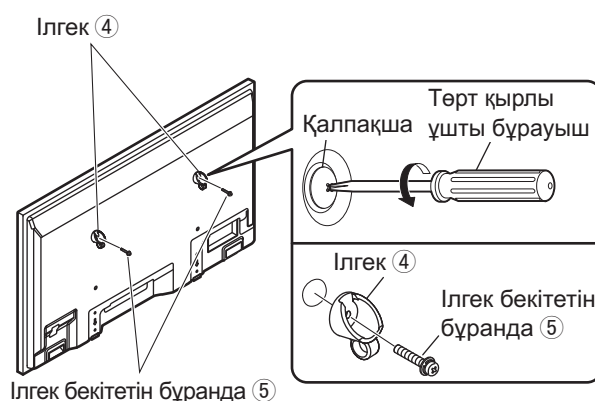

3. Плазмалық дисплейді орнату

- Сым қосылымы бойынша мәліметтер алу үшін плазмалық дисплей нұсқаулығын қараңыз.
- Плазмалық дисплейді орнатқаннан кейін дисплейдің артқы бөлігіне түрлі шнурлар мен кабельдерді қойыңыз.
- Қорек шнурын басқа сымдармен және кабельдермен бірге байламаңыз.

Жинақтау процедурасы

4. Плазмалық дисплейдің төңкерілуіне жол бермеу

- Плазмалық дисплейді негізге де, қабырға бетіне де бекітіңіз.

① Негізді бекіту

Аударылып кетуден сақтайтын белдіктерді ① (2 белдік) тіректің артқы бөлігінің екі жағындағы бұрандалар саңылауларына бұрандалардың ② (2 бұранда) және аударылып кетуден сақтайтын қамыттардың ⑥ (2 қамыт) көмегімен бекітіңіз, сосын негізді бекіту үшін бұрандаларды ③ (2 бұранда) пайдаланыңыз.

Негізге бекіту кезінде бұрандалы шегелерді дайын саңылауларға енгізіңіз.

Дайын саңылаулар болмаса, негіз тақтасының ені ортасынан жаңа саңылаулар тесіңіз.

(Бұранданы ② бекіту бағыты: 1,2 -1,5 Н•м)

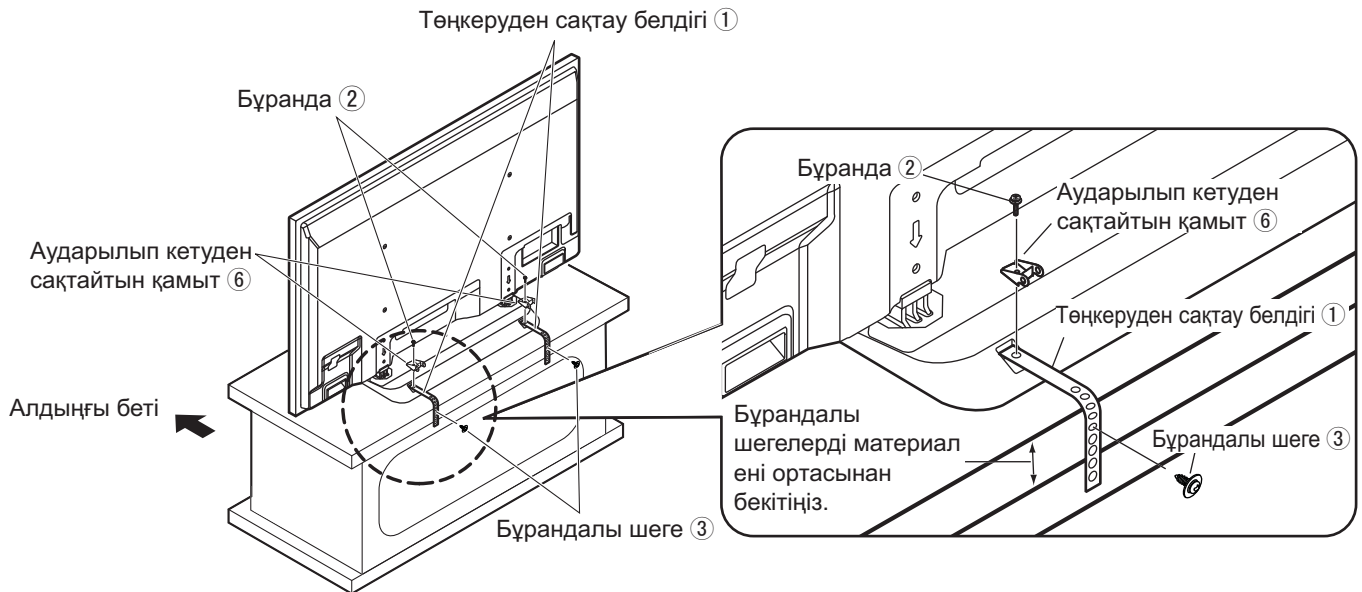

② Қабырғаға бекіту

2-қадамда ендірілген ілмектер арқылы мықты бауларды, сымды немесе басқа да бөлшектерді өткізіңіз. ② және бауды т.с.с. қабырғаға немесе тіреуге бекіту үшін қатайтыңыз. .

* Сатып алынған тізбекті, сымды не басқа нәрсені пайдаланыңыз.

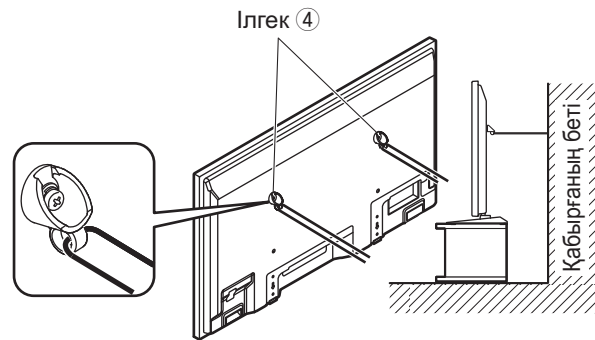

Қауіпсіздік мақсаттарда үнемі төңкеруден/құлаудан сақтау шаралары қабылдануы керек.

Жабдық жер сілкінісі кезінде төңкеріліп кетуі мүмкін. Сондықтан, төңкеруден/құлаудан сақтау шаралары ұдайы қолданылып тұруы керек.

* Бұл бөлімдегі мәліметтер жер сілкінісіне немесе басқа себептерге байланысты осы жабдықтың төңкеріліп түсуі немесе құлауы салдарынан туған кез келген зияндар мен жарақаттарды азайту жолдарын көрсетеді. Алайда, төңкеруден/құлаудан сақтау керек-жарақтары барлық жер сілкінісі немесе басқа да жағдайлар кезінде тиімді болатынына кепілдік жоқ.

Запобіжні заходи

ПОПЕРЕДЖЕННЯ

Не розбирайте й не модифікуйте підставку.

• У противному випадку пристрій впаде або зазнає ушкодження, і це може призвести до травми.

Не встановлюйте пристрій у місцях, непридатних для витримування навантаження.

• У противному випадку пристрій впаде або зазнає ушкодження, і це може призвести до травми.

ЗАСТЕРЕЖЕННЯ

Використовуйте лише ті плазмові дисплеї, які наведені у каталозі.

• У противному випадку пристрій впаде або зазнає ушкодження, і це може призвести до травми.

Не вибирайтесь на прикріплений пристрій та не повисайте на ньому.

• У противному випадку пристрій впаде або зазнає ушкодження, і це може призвести до травми. (Особливо стежте за тим, щоб маленькі діти дотримувалися цього застереження.)

Не використовуйте підставку, якщо вона деформована.

• У противному випадку пристрій впаде або зазнає ушкодження, і це може призвести до травми.

Не блокуйте вентиляційні отвори. При використанні підставки не закривайте простір між нижньою поверхньою плазмового дисплея й поверхнею підлоги.

• Якщо закрити цей простір, тепло може накопичитися усередині й спричинити пожежу.

Не використовуйте підставку у місцях із високою вологістю.

• Після тривалого використання підставка може скривитися або деформуватися, і її міцність зменшиться. Це може стати причиною падіння або ушкодження пристрою, що може призвести до травми.

Під час встановлення плазмового дисплея переконайтеся, що залишається як мінімум 10 см вільного простору зверху та з боків, а також 7 см вільного простору позаду плазмового дисплея.

• Недотримання цих рекомендацій може спричинити пожежу.

Для встановлення та демонтажу дисплея з підставки потрібно більше трьох осіб.

• Інакше плазмовий дисплей може впасти і завдати травми.

Під час встановлення підставки слід надійно затягувати усі гвинти.

• У разі неправильного збирання підставка не буде міцною. Це може стати причиною падіння або ушкодження дисплея і може призвести до травми.

Для виконання встановлення використовуйте складові частини, призначені спеціально для цієї моделі.

• Недотримання цієї вимоги може призвести до падіння плазмового дисплея та/або його ушкодження, завдаючи травми людині.

Встановлюйте підставку на стійкій та рівній поверхні.

• Недотримання цих рекомендацій може стати причиною падіння чи ушкодження пристрою, що може призвести до травми.

Тримайте пристрій якнайдалі від опалювального обладнання та не піддавайте його впливу прямих сонячних променів.

• Недотримання цієї вимоги може спричинити скривлення, деформування або погіршення якості матеріалів, що призведе до втрати міцності, внаслідок чого пристрій може впасти або зазнати ушкоджень та завдати травми.

Використовуйте додаткові аксесуари для запобігання падінню/перекиданню, що входять до комплексу постачання підставки, щоб закріпити плазмовий дисплей.

• У разі землетрусу або коли маленькі діти залазять на пристрій, він може перекинутись або впасти, що може стати причиною травмування.

Примітки щодо використання підставки

- ◆ Штепсель шнура живлення плазмового дисплея повинен легко діставати до електричної розетки.
- ◆ Слід забезпечити нормальну вентиляцію, щоб температура у приміщенні не перевищувала 40 °С. Недотримання цього може призвести до накопичення тепла всередині плазмового дисплея і спричинити його несправність.

Рекомендації стосовно поведження

- 1) Уважно вибирайте місце для встановлення пристрою, оскільки внаслідок дії світла або тепла (у разі розміщення поблизу нагрівальних приладів або під прямим сонячним промінням) він може втратити колір чи деформуватись.
- 2) Чистьте підставку м'якою сухою тканиною (наприклад, бавовняною або фланелевою). Якщо підставку сильно забруднено, змийте бруд водним розчином нейтрального миючого засобу, а потім витріть підставку сухою тканиною. Не використовуйте бензол, розчинник або віск для меблів, тому що їх застосування може призвести до відлущення фарби покриття. (Щоб дізнатися, як чистити плазмовий дисплей, див. інструкцію до дисплея. При використанні хімічно обробленої тканини спочатку уважно прочитайте інструкції до неї.)
- 3) Не прикріплюйте липку стрічку чи наліпки до пристрою. Це може призвести до забруднення поверхні підставки. Запобігайте тривалому контакту пристрою з гумовими, вініловими та подібними виробами. (Це призведе до погіршення властивостей пристрою.)
- 4) Панель плазмового дисплея зроблена зі скла. Не докладайте до неї надмірну силу й не піддавайте її ударам.



Застереження:

Ця підставка призначена лише для плазмових дисплеїв Panasonic (див. стор. 57). Використання з іншими пристроями може призвести до ненадійної фіксації, що може спричинити ризик отримання травм.

МОНТАЖ ПОВИНЕН ВИКОНУВАТИСЬ СПЕЦІАЛІСТАМИ.
КОМПАНІЯ PANASONIC НЕ НЕСЕ ВІДПОВІДАЛЬНОСТІ ЗА БУДЬ-ЯКІ ПОШКОДЖЕННЯ ВЛАСНОСТІ ТА/АБО СЕРІОЗНІ ТРАВМИ, ВКЛЮЧАЮЧИ СМЕРТЬ, ЩО Є НАСЛІДКОМ НЕВІДПОВІДНОГО МОНТАЖУ АБО НЕПРАВИЛЬНОГО ОБСЛУГОВУВАННЯ.

Деталі

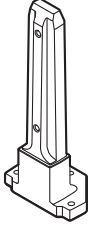
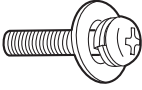
Перевірте наявність усіх деталей та що їх кількість відповідає зазначеній.

| | | |
|---|--|---|
| <p>Ⓐ Основа підставки (1)</p>  | <p>Ⓑ Сійка підставки (2)</p>  | |
| <p>Ⓒ Монтажний гвинт сійки підставки (з внутрішнім шестигранним заглибленням під ключ) (6)</p>  <p>M5 X 30</p> | <p>Ⓓ Монтажний гвинт пристрою (4)</p>  <p>M6 X 25</p> | <p>Ⓔ Торцевий ключ (входить до комплекту) (1)</p>  |

Деталі для запобігання перекиданню

| | | |
|---|---|--|
| <p>① Ремінь для запобігання перекиданню (2)</p>  | <p>② Гвинт (2)</p>  | <p>③ Шуруп (2)</p>  |
| <p>④ Гачок (2)</p>  | <p>⑤ Гвинти для кріплення гачків (2)</p>  <p>M8 X 30</p> | <p>⑥ Кріплення для запобігання перекиданню (2)</p>  |

- Зображення у цьому посібнику подаються лише з ілюстративною метою.
- Технічні характеристики виробу можуть бути змінені без попередження.

Процедура збирання

1. Збирання підставки

- Переконайтеся, що не подряпаєте поверхню основи підставки.

Прикріпіть монтажними гвинтами стійки підставки ③ (6 гвинтів) основу підставки ① до узгоджених з нею стійок підставки ② (2 стійки) за допомогою торцевого ключа, що входить до комплекту підставки ④, як показано на малюнку.
(Момент затягування: 1,5-1,8 Н•м)

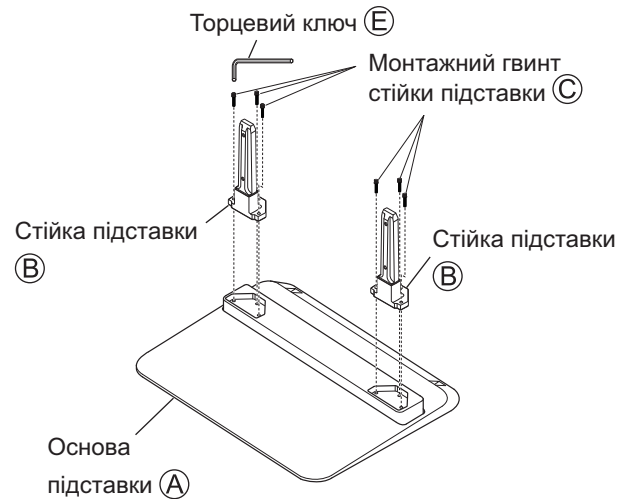

2. Встановлення плазмового дисплея

- ① Встановіть зібрану підставку так, щоб задня сторона (та сторона, на яку прикріплена паспортна табличка з найменуванням моделі) дивилася на Вас, узгодьте монтажний отвір (↓) плазмового дисплея зі стійками підставки, вставте стійки підставки в плазмовий дисплей до упору і тимчасово закріпіть монтажними гвинтами пристрою ④ (4 гвинти).
(Момент затягування: 1,5-1,8 Н•м)

* Форма плазмового дисплея відрізняється залежно від моделі. Наведена ілюстрація є прикладом узагальненої моделі дисплея.

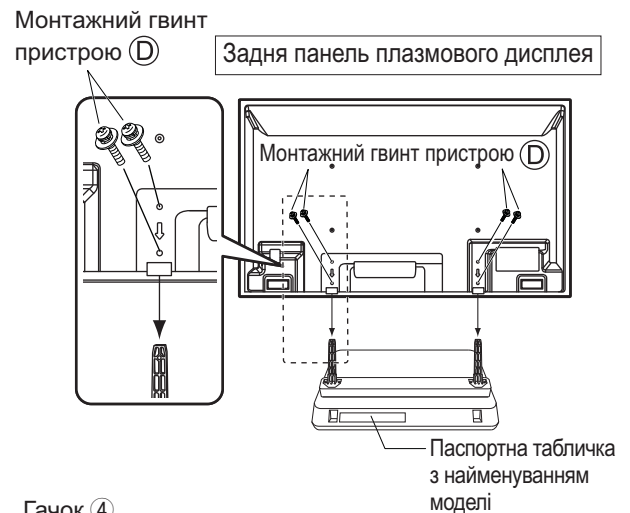

- ② За допомогою хрестоподібної викрутки зніміть ковпачки у верхній правій та лівій частинах задньої стінки плазмового дисплея та прикріпіть до нього гачки для запобігання перекиданню ④ (2 гачки) за допомогою гвинтів для кріплення гачків ⑤ (2 гвинти).
(Зберігайте зняті ковпачки.)
(Момент затягування: 2,0-2,5 Н•м)

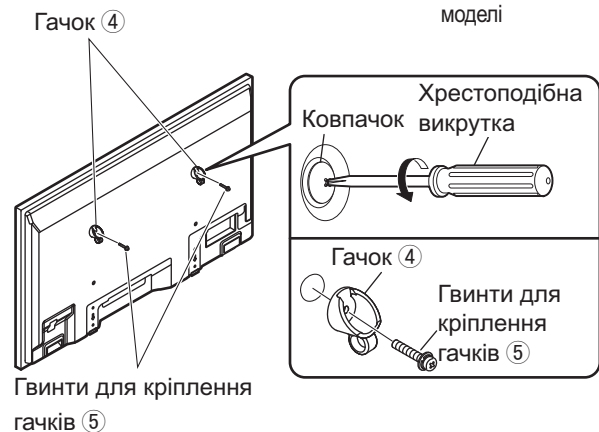

3. Встановлення плазмового дисплея.

- Для отримання докладної інформації про підключення дротів зверніться до посібника з експлуатації плазмового дисплея.
- Після виконання встановлення плазмового дисплея розмістіть різні шнури та кабелі позаду дисплея.
- Не збирайте в пучок разом з іншими кабелями й шнурами шнур живлення.

Процедура збирання

4. Запобігання перекиданню плазмового дисплея

- Кріплення плазмового дисплея до основи й до поверхні стіни.

① Кріплення до основи

Закріпіть ремінь для запобігання перекиданню ① (2 реміні) в отворах для гвинтів по обидва боки на задній панелі підставки за допомогою гвинтів ② (2 гвинти) та кріплень для запобігання перекиданню ⑥ (2 кріплення) й за допомогою шурупів ③ (2 шурупи) прикріпіть до основи.

При кріпленні до основи вставте шурупи в підготовлені отвори.

У випадку відсутності підготовлених отворів просвердліть нові отвори посередині ширини панелі основи.
(Гвинти ② момент затягування: 1,2-1,5 Н•м)

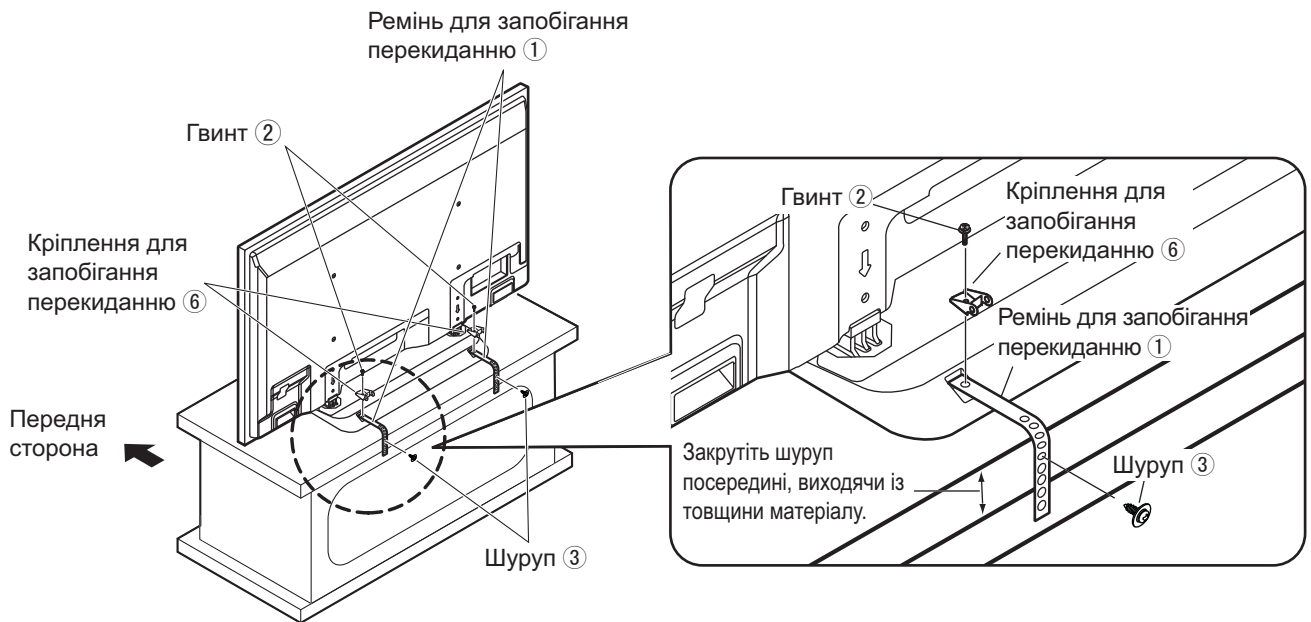

② Кріплення до стіни

Пропустіть міцну мотузку, дріт або інше обладнання крізь гачки, прикріплені у кроці 2, ② й закріпіть мотузку тощо на надійній стіні або опорі.

* Використовуйте доступну у продажу мотузку, дріт або інше подібне обладнання.

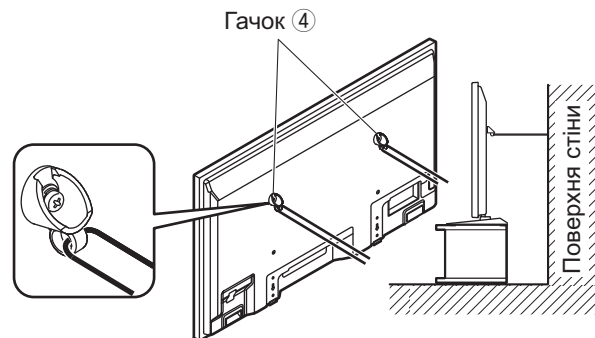

З метою забезпечення безпеки завжди вживайте заходів для запобігання перекиданню/падінню.

Пристрій може перекинутися у випадку землетрусу тощо. Тому завжди вживайте заходів для запобігання перекиданню/падінню.

* Інформація, наведена в цьому розділі, указує, як знизити ризик ушкодження або травми внаслідок перекидання/падіння пристрою при землетрусі. Однак у випадку землетрусу або у інших подібних ситуаціях ефективність аксесуарів для запобігання перекиданню/падінню не гарантується.

安全警告

警告

請勿拆卸或改裝底座。

- 否則將導致裝置掉落或損壞，並導致人員傷害。
- 請勿將設備安裝在無法承受其重量的位置。
- 否則將導致裝置掉落或損壞，並導致人員傷害。

注意

請勿使用目錄中所列的電漿顯示器以外的任何電漿顯示器。

- 否則將導致裝置掉落或損壞，並導致人員傷害。
- 請勿攀爬或懸掛在安裝的裝置上。
- 否則將導致裝置掉落或損壞，並導致人員傷害。(請務必確保兒童遵守本警告。)

若底座發生變形，請勿使用該底座。

- 否則將導致裝置掉落或損壞，並導致人員傷害。
- 請勿阻塞通風孔。安裝底座時，請勿將電漿顯示器底部與地面的空間阻隔。
- 否則可能造成熱量在內部堆積，導致火災。

請勿在高濕的環境使用。

- 長時間使用後，底座會出現捲曲或變形，導致其強度降低。這可能導致裝置掉落或損壞，進而導致人員受傷。
- 安裝電漿顯示器時，確保顯示器的上方、左右兩側各留出至少 10 釐米的空間，而後部留出至少 7 釐米的空間。
- 否則，可能導致火災。

將顯示器安裝到底座上或從底座上卸下時，需三人以上操作。

- 電漿顯示器可能掉落並導致人員傷害。
- 安裝時，請固定所有螺絲。
- 若未完全裝配，底座將無法保持其強度。這可能導致顯示器掉落或損壞，並造成受傷。

安裝時，請使用該型號專用的構件。

- 否則，電漿顯示器可能掉落並且 / 或損壞，並可能導致人員傷害。

安裝到一個穩定的平面上。

- 否則可能導致裝置掉落或損壞，進而造成人員傷害。
- 使裝置遠離陽光直射和靠近暖氣設備的位置。
- 否則可能造成材料捲曲、變形或材料性能退化，進而使強度喪失，導致裝置掉落或損壞以及人員傷害。

使用底座隨附的防止傾覆 / 掉落的附件固定電漿顯示器。

- 發生地震或兒童攀爬到裝置上時，其可能發生傾覆或掉落，導致人員傷害。

底座安裝備註

- ◆ 請將電漿顯示器的電源插頭連接至容易拔插的電源插座上。
- ◆ 確保空氣流通良好，保證環境溫度不超過 40 °C。
否則，可能造成熱量在電漿顯示器內部堆積，導致顯示器功能失常。

操作要求

- 1) 選擇裝置的安裝位置時請特別小心，如果將其曝露於陽光直射或靠近熱源的位置，可能導致顯示器變形和褪色。
- 2) 請使用一塊乾燥的軟布（例如，棉布或法蘭絨）擦拭清潔底座。如果底座變得很髒，請使用以水稀釋後的中性洗滌劑去除灰塵，然後用乾布擦乾。請勿使用苯、稀釋劑或傢俱蠟，否則可能導致塗層脫落。
(有關清潔電漿顯示器的更多資訊，請參閱電漿顯示器的用戶手冊。如果使用經化學 - 處理的布類，請遵循布類的使用說明。)
- 3) 請勿在裝置上黏貼任何膠帶或貼紙。否則可能弄髒底座表面。請勿讓顯示器長期碰觸塑膠、聚乙烯產品或類似物質。(否則可能導致退化。)
- 4) 電漿顯示器的面板為玻璃質地。請勿讓其受到強力或衝擊。



注意：

本底座僅用於 Panasonic 電漿顯示器產品（請參閱第 57 頁）。
用於其他設備可能導致設備不穩定，進而造成人員傷害。



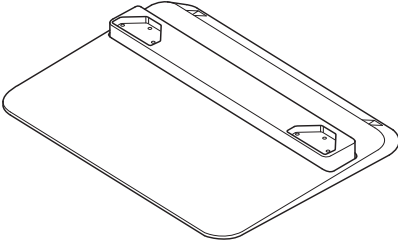
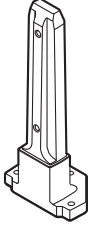
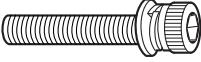
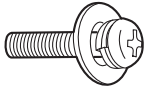

安裝需由專業人員進行。
PANASONIC 對因安裝不當或操作不正確導致的產品損失和/或嚴重傷害，包括死亡，恕不承擔任何責任。

配件說明

請核對所有部件是否齊全，與所標明的數目是否相符。

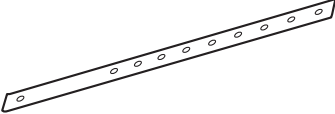
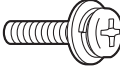
| | | |
|---|--|--|
| <p>Ⓐ 基座 (1)</p>  | <p>Ⓑ 立柱 (2)</p>  | |
| <p>Ⓒ 立柱安裝螺絲 (帶內六角) (6)</p>  M5 X 30 | <p>Ⓓ 裝置安裝螺絲 (4)</p>  M6 X 25 | <p>Ⓔ 六角扳手 (隨附於工具中) (1)</p>  |

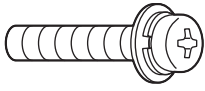
防傾覆零件

| | | |
|---|--|---|
| <p>① 防傾覆帶 (2)</p>  | <p>② 螺絲 (2)</p>  | <p>③ 木螺絲 (2)</p>  |
| <p>④ 掛鉤 (2)</p>  | <p>⑤ 掛鉤固定螺絲 (2)</p>  M8 X 30 | <p>⑥ 防傾覆夾 (2)</p>  |

- 本手冊中所示圖像僅作為演示使用。
- 產品說明書若經更改，恕不另行通知。

裝配程序

1. 裝配底座

- 確認您未劃傷基座表面。

使用隨附的內六角扳手 (E) 將立柱安裝螺絲 (C) (6 個螺絲) 安裝至與立柱 (B) 對齊的基座 (A)，如圖所示。
(鎖緊扭力：1.5 至 1.8 N·m)

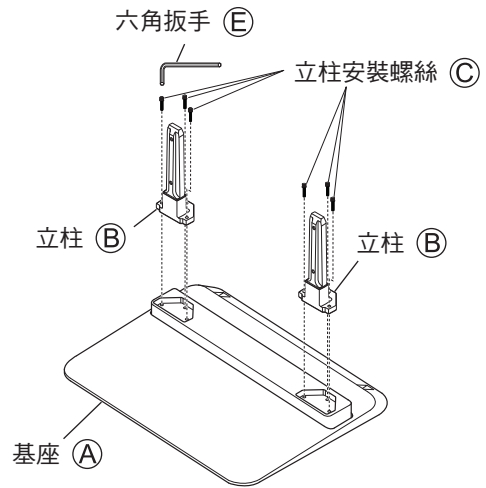

2. 安裝電漿顯示器

- ① 放上裝配好的底座，使其後部（貼有型號名牌的一側）面向您自己，對齊電漿顯示器安裝孔 (↓) 和立柱，將立柱插入電漿顯示器中直至其停止，然後安裝裝置安裝螺絲 (D) (4 個螺絲)，並鎖緊螺絲。
(鎖緊扭力：1.5 至 1.8 N·m)

* 電漿顯示器的形狀將因型號而異。
下圖為適用型號的實例。

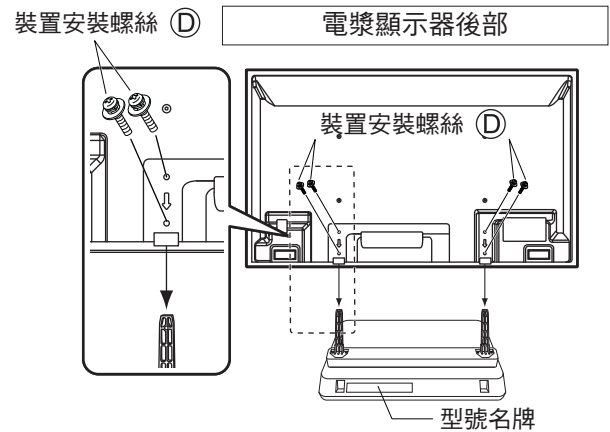

- ② 使用十字型螺絲起子卸下電漿顯示器後部左右上方的蓋子，並使用掛鉤固定螺絲 (5) (2 個螺絲) 將防傾覆掛鉤 (4) (2 個掛鉤) 安裝到電漿顯示器上。
(請妥善保管卸下的蓋子)
(鎖緊扭力：2.0 至 2.5 N·m)

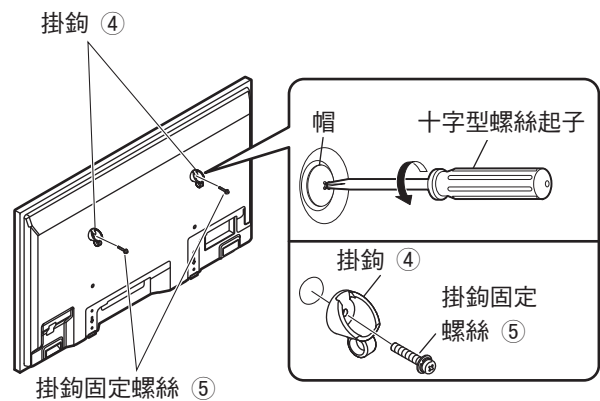

3. 電漿顯示器的安裝

- 接線的詳細信息，請參閱電漿顯示器的用戶手冊。
- 在電漿顯示器安裝後，將各種纜線和電纜放在顯示器後部。
- 請勿將纜線線與其它電線和纜線網紮在一起。

裝配程序

4. 防止電漿顯示器發生傾覆

● 將電漿顯示器固定到基座和牆面上。

① 固定到基座上

用螺絲 ② (2 個螺絲) 和防傾覆夾 ⑥ (2 個夾) 將防傾覆帶 ① (2 條帶) 安裝到底座後端兩側的螺絲孔，並使用木螺絲 ③ (2 個螺絲) 將之固定於基座。

安裝到基座上時，將木螺絲插入準備好的孔中。

如果沒有準備好的孔，請在基板寬度的中心鑽兩個新孔。

(螺絲 ② 鎖緊扭力：1.2 至 1.5 N·m)

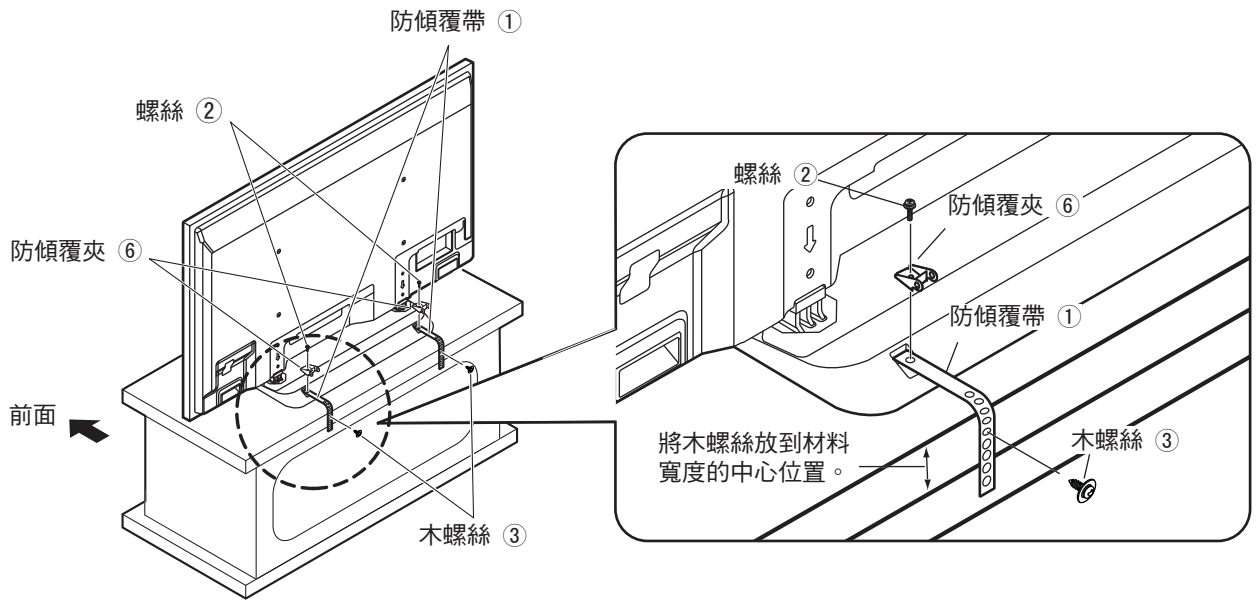

② 固定至牆壁上

將結實的細繩、線或其他物品穿過步驟 2.

② 中安裝的掛鉤，並將細繩等固定到牆上或柱子上。

* 使用市面上可買到的細繩、線或其他物品。

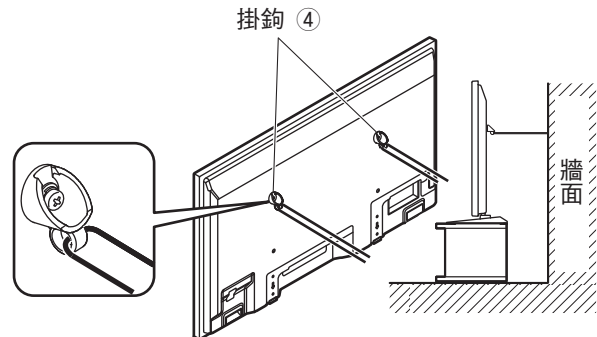

出於安全考慮，請務必採取防傾覆 / 掉落措施。

發生地震時裝置可能傾覆。因此，請務必採取防傾覆 / 掉落措施。

* 本部分的詳細內容旨在說明如何減少因地震或其他原因導致本裝置傾覆或掉落所造成顯示器損壞或人員傷害的方法。但是，並不保證防傾覆 / 掉落附件在所有地震或其他情況下均有效。

据置きスタンド
 Pedestal
 Sockel
 Voetstuk
 Piedistallo
 Piédestal
 Pedestal
 Botenplatta
 Sokkel
 Подставка
 Тирек
 Підставка
 底座

外形寸法図
 External dimensions drawing
 Abbildung mit externen Abmessungen
 Tekening met buitenafmetingen
 Schema delle dimensioni esterne
 Plan des dimensions extérieures
 Dibujo de dimensiones externas
 Detaljskiss över yttermått
 Tegning af udvendige mål
 Схема с внешними размерами
 Сыртқы өлшемдер сызбасы
 Креслення із зовнішніми розмірами
 外觀尺寸圖

単位 : mm
 Unit: mm (inches)
 Einheit: mm
 Eenheid: mm
 Unità: mm

Unité: mm
 Unidad: mm
 Enhet: mm
 Enhed: mm
 Единицы: мм

Бірлік: мм
 Одиниці виміру: мм
 單位: 毫米

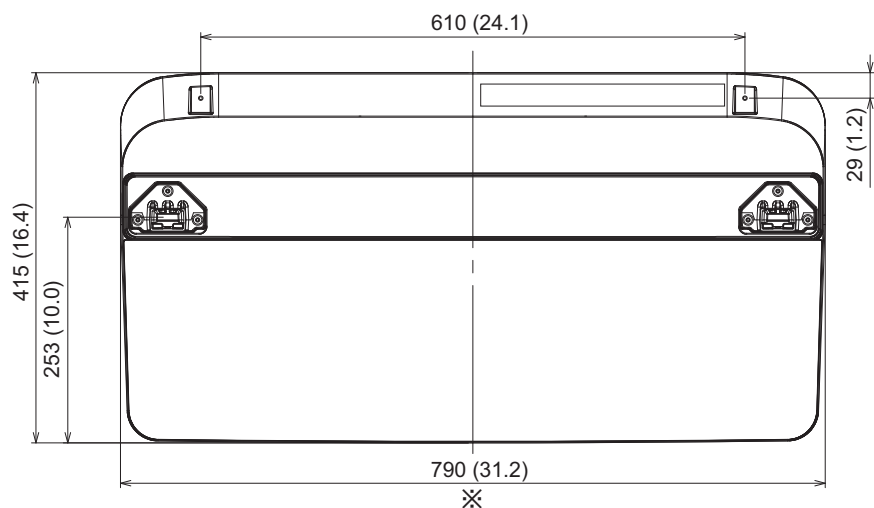

※ 前
 Front
 Vorderseite
 Voorkant
 Parte anteriore
 Avant
 Parte delantera
 Framsida
 Front
 Передняя сторона
 Алды
 Передній бік
 前面

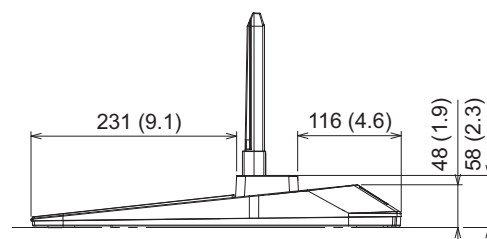
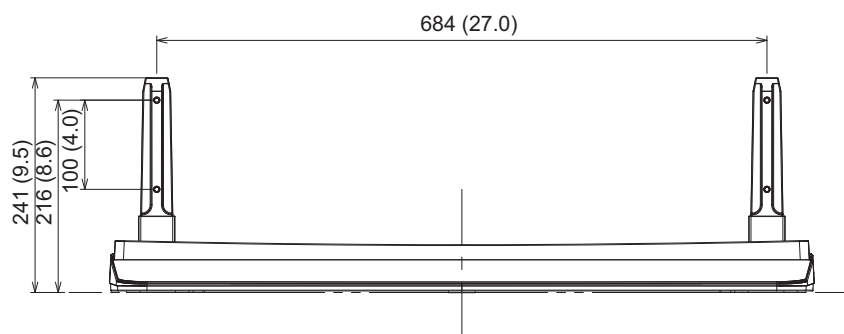

Panasonic Corporation

Web Site : <http://panasonic.net>