

Model No.

TY-ST42PE7

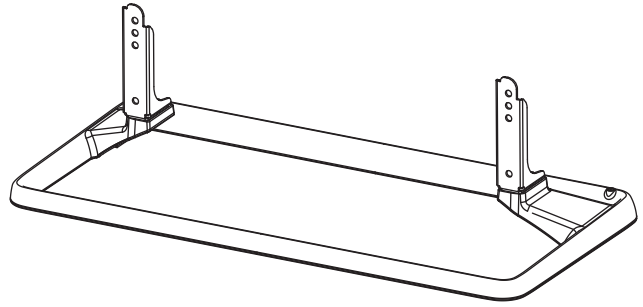

取扱説明書 据置きスタンド

日本語

このたびは、パナソニック製品をお買い上げいただき、まことにありがとうございます。

- ・取扱説明書をよくお読みのうえ、正しく安全に施工してください。特に「安全上のご注意」(4～5ページ)は、施工前に必ずお読みください。
- ・機器本体の取扱説明書とともに大切に保管してください。

使用说明书 安置台架

中文

感谢您购买 Panasonic 的产品。

- ・请仔细阅读使用说明书以确保正确安全地将本产品安装到位。在进行施工之前，请务必阅读“安全注意事项”。
- ・请将施工说明书与监视器的使用说明书一起妥善保管。

Operating instructions Pedestal

English

Thank you for purchasing this Panasonic product.

- ・Read the Operating Instructions carefully so that the product can be properly and safely installed in place. Make sure to read “Safety precautions” in particular before fitting the product.
- ・Keep the Operating Instructions in a safe place, together with the operating instructions for the display.

Bedienungsanleitung Sockel

Deutsch

Vielen Dank, dass Sie dieses Produkt von Panasonic erworben haben.

- ・Lesen Sie die Bedienungsanleitung bitte sorgfältig durch, sodass das Produkt ordnungsgemäß und sicher angebracht wird. Lesen Sie insbesondere die „Sicherheitsmaßnahmen“, bevor Sie das Produkt anbringen.
- ・Bewahren Sie die Bedienungsanleitung zusammen mit der Bedienungsanleitung für das Display an einem sicheren Ort auf.

Istruzioni per l'uso Piedistallo

Italiano

Complimenti per l'acquisto del presente prodotto Panasonic.

- ・Leggere attentamente le Istruzioni per l'uso in modo da installare il prodotto in posizione in maniera corretta e sicura. Leggere in particolare le "Precauzioni di sicurezza" prima di montare il prodotto.
- ・Conservare le Istruzioni per l'uso in un luogo sicuro, insieme a quelle relative allo schermo.

Mode d'emploi Piédestal

Français

Nous vous remercions d'avoir acheté ce produit Panasonic.

- ・Lisez le mode d'emploi avec attention de façon à ce que les opérations de montage du produit se déroulent correctement et en toute sécurité. Lisez les “Précautions de sécurité” notamment avant de monter le produit.
- ・Conservez le mode d'emploi dans un lieu sûr avec le mode d'emploi de l'écran.

Manual de instrucciones Pedestal

Español

Muchas gracias por la adquisición de este producto Panasonic.

- ・Lea atentamente el Manual de instrucciones para poder instalar el producto en su lugar de forma correcta y segura. Asegúrese de leer las "Precauciones para su seguridad", en especial antes de instalar el producto.
- ・Guarde bien el Manual de instrucciones, junto con las instrucciones de funcionamiento de la pantalla.

Инструкция по эксплуатации Подставка

Русский

Благодарим Вас за покупку изделия компании Panasonic.

- ・Чтобы выполнить установку изделия надлежащим образом, внимательно прочитайте Инструкцию по эксплуатации. Кроме того, перед установкой изделия ознакомьтесь с разделом “Меры предосторожности”.
- ・Храните данную Инструкцию по эксплуатации и Инструкцию по эксплуатации дисплея в надежном месте.

Пайдалану нұсқаулары Түпқойма

Казахский

Осы Panasonic өнімін сатып алғаныңыз үшін Сізге алғыс айтамыз.

- ・Өнімді дұрыс және қауіпсіз орнату үшін орнату жөніндегі нұсқауларды мұқият оқыңыз. Өнімді орнатар алдында “Сақтық шаралары” бөлімін міндетті түрде оқып шығыңыз.
- ・Орнату жөніндегі нұсқауды дисплейді пайдалану жөніндегі нұсқауларымен бірге сақтаңыз.

Інструкція з експлуатації П'єдестал

Українська

Дякуємо Вам за покупку виробу компанії Panasonic.

- ・Для проведення монтажу належним чином уважно прочитайте цю Інструкцію з експлуатації. Зокрема, перед монтажем виробу уважно прочитайте розділ “Запобіжні заходи”.
- ・Зберігайте цю Інструкцію з експлуатації та Інструкції з експлуатації дисплея у надійному місці.

Contents

<p>• 取扱説明書に記載されていない方法や、指定の部品を使用しない方法で施工されたことにより事故や損害が生じたときには、当社では責任を負えません。</p>	<p>安全上のご注意（必ずお守りください） 4 構成部品 6 組み立て手順 7 外形寸法図 46</p>	日本語
<p>• 对于未按照本使用说明书中介绍的方法或未使用指定的部件安装本产品所导致的任何事故或损坏，本公司恕不承担任何责任。</p>	<p>安全注意事項 10 零部件 11 装配程序 12 外部尺寸圖 46</p>	中文
<p>• We shall have no liability for any accidents or damage incurred by fitting the product in any manner other than as provided in the Operating Instructions, or without using parts specified.</p>	<p>Safety precautions 14 Components 15 Assembly Procedure 16 External dimensions drawing 46</p>	English
<p>• Wir übernehmen keine Haftung für Unfälle oder Schäden, die durch die Anbringung des Produkts auf andere Weise anders als in der Bedienungsanleitung angegeben oder ohne Verwendung der vorgeschriebenen Teile entstehen.</p>	<p>Sicherheitsmaßnahmen 18 Bauteile 19 Montage 20 Abbildung mit externen Abmessungen 46</p>	Deutsch
<p>• Si declina qualsiasi responsabilità per incidenti o danni occorsi durante il montaggio del prodotto secondo modalità diverse da quelle indicate nelle Istruzioni per l'uso o nel caso in cui non siano utilizzate le parti specificate.</p>	<p>Precauzioni di sicurezza 22 Parti 23 Procedura di montaggio 24 Schema delle dimensioni esterne 46</p>	Italiano
<p>• Nous ne pourrions être retenus responsables en cas d'accident ou de dommage se produisant suite à un montage de l'applique ne correspondant pas aux instructions du mode d'emploi ou sans l'utilisation des pièces indiquées.</p>	<p>Précautions de sécurité 26 Pièces 27 Procédure de montage 28 Plan des dimensions extérieures 46</p>	Français
<p>• No nos haremos responsables de los accidentes o daños que se puedan producir al instalar el producto de una forma distinta de la que se indica en el Manual de instrucciones o sin utilizar las piezas especificadas.</p>	<p>Precauciones para su seguridad 30 Componentes 31 Procedimiento de montaje 32 Dibujo de dimensiones externas 46</p>	Español
<p>• Мы не несем ответственности за несчастные случаи или повреждения, причиненные вследствие установки данного изделия каким-либо способом, отличным от способа, описанного в Инструкциях по эксплуатации, либо без использования рекомендованных деталей.</p>	<p>Меры предосторожности 34 Компоненты 35 Процедура сборки 36 Схема с внешними размерами 46</p>	Русский
<p>• Орнату жөніндегі нұсқауымен сәйкес емес өнімді орнатқан жағдайда немесе көрсетілген бөлшектерді қолданбай пайдаланған жағдайда, кез келген сәтсіз орнату әрекеттеріне және ақауларға жауап бермейміз.</p>	<p>Сақтық шаралары 38 Компоненттер 39 Жинақтау процедурасы 40 Сыртқы өлшемдер сызбасы 46</p>	Қазақшый
<p>• Ми не несемо відповідальності за нещасні випадки або пошкодження, заподіяні внаслідок монтажу даного виробу яким-небудь способом, відмінним від способу, описаного в Інструкція з експлуатації, або без використання рекомендованих деталей.</p>	<p>Запобіжні заходи 42 Деталі 43 Процедура збирання 44 Креслення із зовнішніми розмірами 46</p>	Українська

安全上のご注意

必ずお守りください

人への危害、財産の損害を防止するため、必ずお守りいただくことを説明しています。

■ 誤った使い方をしたときに生じる危害や損害の程度を区分して、説明しています。



警告

「死亡や重傷を負うおそれがある内容」です。



注意

「軽傷を負うことや、財産の損害が発生するおそれがある内容」です。

■ お守りいただく内容を次の図記号で説明しています。(次は図記号の例です)



してはいけない内容です。



実行しなければならない内容です。

警告



分解禁止

■ 据置きスタンドを分解したり、改造しないでください
倒れたり、破損してけがの原因となります。



■ 付属のねじは乳幼児の手の届くところに置かないでください

誤って飲み込むおそれがあります。
● 万一、飲み込んだと思われるときは、すぐに医師にご相談ください。

注意



■ カタログで指定したディスプレイ本体以外には使用しないでください
倒れたり、破損して、けがの原因となることがあります。



■ 取り付けた機器に乗ったり、ぶら下がったりしないでください
倒れたり、破損して、けがの原因となることがあります。
(特に小さなお子様にご注意ください。)



■ 変形したスタンドは使用しないでください
倒れたり、破損して、けがの原因となることがあります。



■ ディスプレイ本体の通風孔をふさがないでください
■ 据置きスタンド使用時はディスプレイ本体下面と床面との空間をふさがないでください
内部に熱がこもり、火災の原因になることがあります。



■ 湿度の高い場所では使用しないでください
長期間の使用では、そり・変形などが発生し、強度低下を招くことがあり、倒れたり、破損して、けがの原因となることがあります。



■ ディスプレイ本体の上面・左右は10 cm以上、後面は5 cm以上の間隔をおいて据えつけてください
火災の原因になることがあります。

⚠ 注意

❗ **■ディスプレイ本体と据置きスタンドの取り付け、取り外しは2人以上で行ってください**
ディスプレイ本体が落下して、けがの原因となることがあります。

❗ **■組み立て時、ねじ止めをする箇所は、すべてしっかりと止めてください**
不十分な組み立てかたをすると強度が保てず、倒れたり、破損して、けがの原因となることがあります。

❗ **■取り付けの際は、専用の構成部品をご使用ください**
ディスプレイ本体が落下したり、破損して、けがの原因となることがあります。

❗ **■水平で安定した所に据えつけてください**
倒れたり、破損して、けがの原因となることがあります。

❗ **■直射日光を避け、熱器具から離してください**
そり・変形・材料の劣化などが発生し、強度低下を招くことがあり、倒れたり、破損して、けがの原因となることがあります。

❗ **■据置きスタンドに付属している転倒・落下防止具を利用し、ディスプレイ本体を固定してください**
地震やお子様がよじ登ったりすると、転倒や落下して、けがの原因となることがあります。

据置きスタンド設置上の留意点

- ディスプレイ本体の電源プラグは、容易に手が届く位置の電源コンセントをご使用ください。
- 周囲温度が40℃をこえることがないように空気の流通を確保してください。
ディスプレイ本体内部に熱がこもり、故障の原因となることがあります。

取り扱い上のお願い



- 1) 直射日光に当てたり、ストーブなどのそばに置くと、光や熱によって変色したり変形したりすることがありますのでご注意ください。
- 2) 据置きスタンドのお手入れは、やわらかい乾いた布（綿・ネル地など）でふいてください。ひどく汚れているときは、水でうすめた中性洗剤で汚れを取ってから乾いた布でふいてください。なおベンジンやシンナー、家具用ワックスなどは、塗装がはがれたりしますので、使用しないでください。
（ディスプレイ本体のお手入れはディスプレイ本体の説明書に従ってください。化学ぞうきんをご使用の際は、その注意書に従ってください。）
- 3) 粘着性のテープやシールを貼らないでください。据置きスタンドの表面を汚すことがあります。また、ゴムやビニール製品などを長時間接触させないでください。
（変質の原因となります。）
- 4) ディスプレイ本体には強い力や衝撃を加えないでください。

- 取り付け不備、取扱説明書に記載されていない方法、指定の部品を使用しない方法での施工により事故や損害が生じたときは、当社では責任を負えません。
- ご使用を終了した製品は、工事専門業者にご依頼のうえ速やかに撤去してください。



構成部品

部品の確認と員数の確認を行ってください。

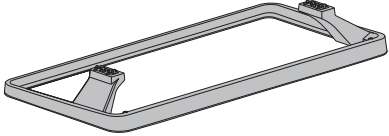
お願い 包装材料は製品を取り出したあと、適切に処理してください。

<p>Ⓐ 金具固定用ねじ（黒）（4本）</p>  (M5 × 15)	<p>Ⓑ 本体固定用ねじ（黒）（4本）</p>  (M4 × 12)
<p>Ⓒ スタンド金具（2個）</p> 	<p>Ⓓ スタンド本体（1個）</p> 

転倒防止用部品

① ベルト..... (1本)	
② 据置きスタンドへの固定用ねじ（黒）..... (1本) (4 × 12)	
③ ディスプレイ台・ラックへの固定用木ねじ（シルバー）..... (1本) (4 × 15)	

■ イラストはイメージイラストであり、実際の商品と形状が異なる場合があります。

■ 製品の仕様は予告なく変更する場合があります。

- 小物部品については乳幼児の手の届かないところに適切に保管してください。
- ねじ類の締めつけトルクは、組み立て手順に記載のトルクで管理してください。
- ねじ類の締めつけの際は、トルクドライバーやトルクレンチなどを使用し、電動ドライバー、インパクトドライバーを使用しないでください。

組み立て手順

1. スタンド金具の取り付け

(1) スタンド本体のつめにスタンド金具の切り欠きをひっかけ、スタンド本体の突起にスタンド金具の固定用穴を合わせてはめこむ。

- スタンド金具がつめの上に乗り上げないように注意してください。

(2) スタンド金具を押さえながら金具固定用ねじ (2本) を軽く締め、その後しっかりと締め付けて固定する。

(3) 反対側も同様に固定する。

(締め付けトルク 1.5 ~ 1.8 N・m)

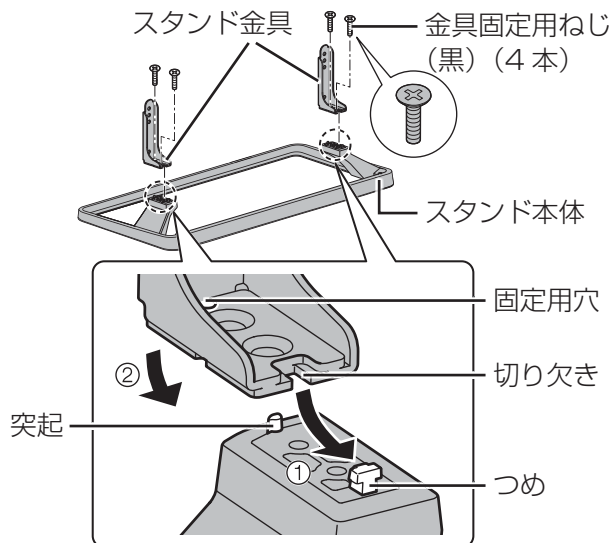

2. ディスプレイ本体の取り付け

取り付けは、必ず2人以上で行ってください。

(1) ディスプレイ本体の挿入口に止まる位置まで差し込む。

(2) 本体固定用ねじを使って、しっかりと固定する。

(締め付けトルク 1.2 ~ 1.5 N・m)

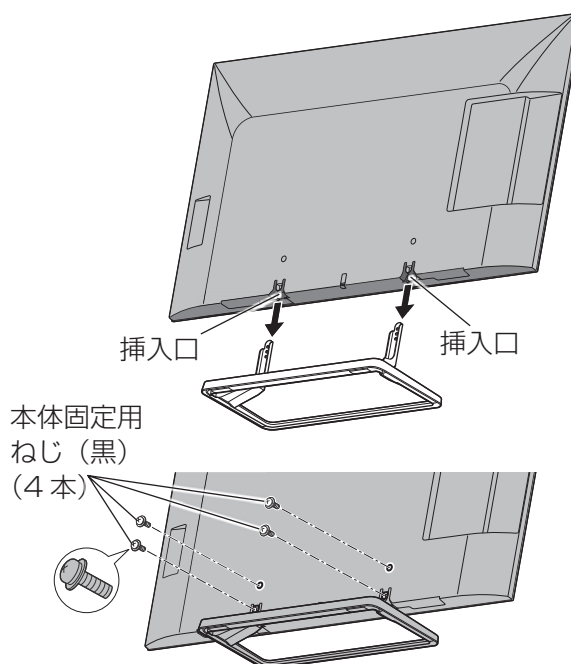

組み立て手順 (つづき)

3. ディスプレイ本体の転倒防止について

(1) 据置きスタンドにベルトを取り付ける (左右どちらでも取り付け可能)

(2) ディスプレイ台・ラック (市販品) に固定する

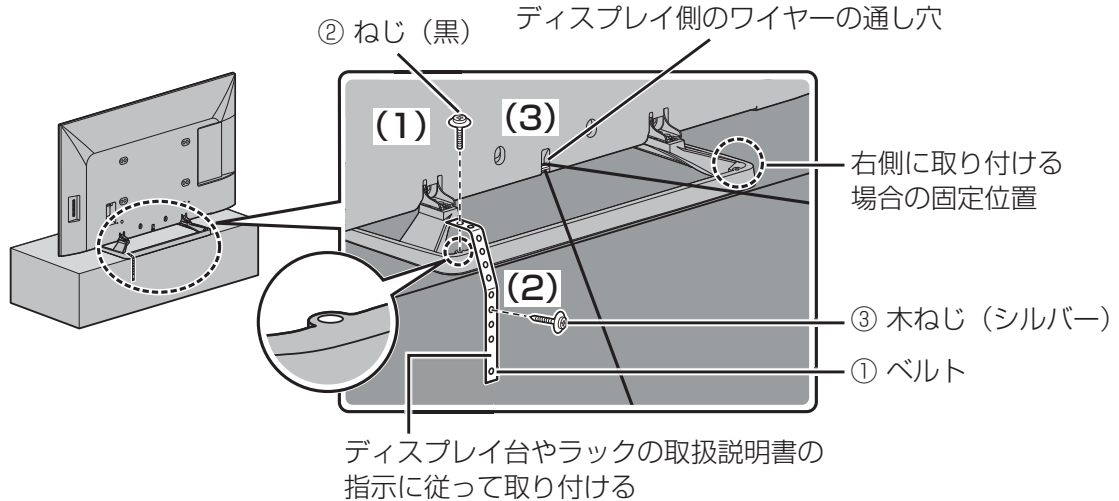

(② ねじ (黒) 締め付けトルク 1.2 ~ 1.5 N・m)

(3) 壁面に固定する

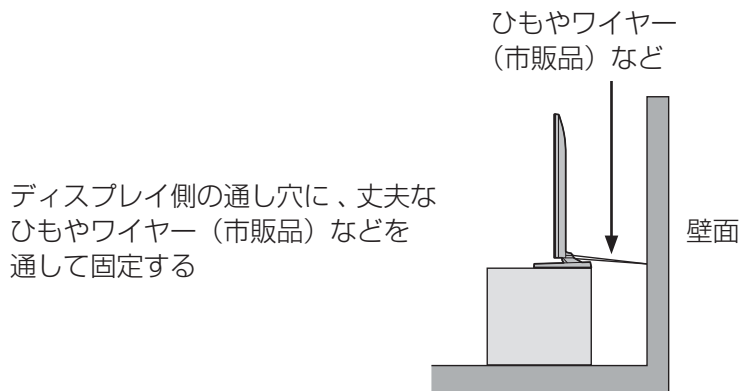

「安全のため、必ず転倒・落下防止処置をしてください」

地震の場合などに倒れる恐れがあります。必ず、転倒・落下防止処置をしてください。

※本欄の内容は、地震などでの転倒・落下によるけがなどの危害を軽減するためのものであり、全ての地震などに対してその効果を保証するものではありません。

■ 使いかた・お手入れ・修理などは、まず、お買い求め先へご相談ください。

■ その他ご不明な点は下記へご相談ください。

パナソニック システムお客様ご相談センター

電話 フリーダイヤル  **0120-878-410** バ ナ ハ ヨ イ ワ 受付：9時～17時30分
※携帯電話・PHSからもご利用になれます。 (土・日・祝祭日は受付のみ)

ホームページからのお問い合わせは <https://sec.panasonic.biz/solution/info/>

ご使用の回線(IP 電話やひかり電話など)によっては、回線の混雑時に数分で切れる場合があります。

【ご相談窓口におけるお客様の個人情報のお取り扱いについて】

パナソニック株式会社およびグループ関係会社は、お客様の個人情報をご相談対応や修理対応などに利用させていただき、ご相談内容は録音させていただきます。また、折り返し電話をさせていただくときのために発信番号を通知いただいております。なお、個人情報を適切に管理し、修理業務等を委託する場合や正当な理由がある場合を除き、第三者に開示・提供いたしません。

個人情報に関するお問い合わせは、ご相談いただきました窓口にご連絡ください。

パナソニック株式会社
AVC ネットワークス社

〒571-8503 大阪府門真市松葉町2番15号

© Panasonic Corporation 2014

安全注意事项

警告

请勿拆卸或改装脚座。

- 否则可能导致装置掉落和损坏，并造成人身伤害。

请把固定螺丝放置在儿童触及不到的地方，并防止吞咽。

- 如果误吞食固定螺丝，请立即就医。

注意

请勿使用商品目录中指定之外的监视器。

- 否则可能导致装置掉落和损坏，并造成人身伤害。

请勿攀爬或悬挂在脚座或安装的设备上。

- 否则可能导致装置掉落和损坏，并造成人身伤害。（请确保小孩子遵守本警告。）

倘若脚座因某种原因发生弯曲或变形，请勿使用该脚座。

- 否则可能导致装置掉落和损坏，并造成人身伤害。

请勿遮挡监视器的通风孔。使用本脚座时，请勿挡住监视器底部表面和地板表面之间的空间。

- 否则可能会导致监视器内部积热，造成火灾。

请勿在潮湿之处使用。

- 长时间使用后，脚座会出现卷曲或变形，导致其强度降低。这可能导致装置掉落和损坏，从而造成人身伤害。

安装监视器时，确保监视器的上方、左右两侧各留出至少 10 厘米空间，且后部留出至少 5 厘米空间。

- 否则可能造成火灾。

将监视器安装到脚座上或从脚座上卸下时，需两个人操作。

- 否则监视器可能会掉落，造成人身伤害。

在进行安装时，请务必确认将所有的螺钉都可靠地拧紧。

- 倘若装配不正确，脚座将无法支撑监视器的重量。这可能导致监视器掉落和损坏，从而造成人身伤害。

请使用专用组件进行安装。

- 否则，监视器可能会从墙上掉下，并有可能导致受伤。

需安置于稳当且水平方向的地方。

- 否则可能导致装置掉落和损坏，从而造成人身伤害。

请将本机置于远离阳光直射或发热器具之处。

- 若非如此，则可能造成器材的扭曲、变形或退化，并可能导致强度降低而使设备倾倒或破碎，造成人身伤害。

使用可防止翻转 / 掉落的附件来安装监视器。

- 发生地震或儿童攀爬到装有监视器的脚座上时，可能会使监视器倾倒而损坏，并可能造成人身伤害。

安装注意事项

- ◆ 请将监视器的电源线插头插入附近的电源插座。
- ◆ 请确保良好的空气流通，使设备四周环境温度不超过 40 摄氏度。否则可能会使监视器内部积热，造成故障。

操作要求

- 1) 为监视器选择安装位置时请注意，如果安装在阳光直射处或暖气附近，则可能因光或热而使监视器变色或变形。
- 2) 用柔软干净的布块(如棉布或法兰绒)擦拭脚座。如果脚座非常脏，请用水稀释过的中性洗涤剂去除脏物，然后用干布擦拭干净。不要使用挥发油、稀释剂或家具蜡，否则可能导致涂层剥落。
(有关清洁监视器的信息，请参见监视器的使用说明书。如果使用化学处理布，请按照化学处理布附带的说明书进行操作。)
- 3) 切勿在本产品上粘贴胶布或贴纸。这可能会使脚座表面变脏。请勿长期接触橡胶、乙烯树脂产品等。(否则会造成变质。)
- 4) 应避免显示器受到过度外力或物理撞击。

- ◆ 由于安装不当或采用使用说明书中未指定的任何方式安装产品或未使用指定部件所引起的任何损坏或事故，松下将不承担任何责任。
- ◆ 不再使用时，请联系专业施工厂家迅速拆除本产品。



注意：

本脚座仅用于松下监视器模型。
用于其它装置可能会不稳定，从而可能造成人身伤害。

应由专业人员进行安装。
松下公司对任何因安装不正确或使用不当所致的任何财产损失和 / 或包括死亡在内的严重伤害不承担任何赔偿责任。

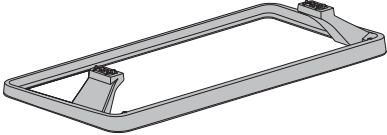

注意：

开箱后，请妥善处置包装材料。

<p>Ⓐ 托架用装配螺丝（黑色）（4）</p>  (M5 × 15)	<p>Ⓑ 监视器用装配螺丝（黑色）（4）</p>  (M4 × 12)
<p>Ⓒ 托架（2）</p> 	<p>Ⓓ 底座（1）</p> 

中文

防翻倒部件

<p>① 带子（1）</p>	
<p>② 用于固定到安置台架的螺丝（黑色）（1）（4×12）</p>	
<p>③ 用于固定到监视器台桌 / 机架的木螺钉（银色）（1）（4×15）</p>	

- 本说明书中的图示仅用于说明。
- 产品规格可能随时更改，恕不事先通知。

- 请妥善保管小部件，使其远离婴幼儿。
- 根据装配流程中指定的力矩大小 控制螺钉的拧紧力矩。
- 拧紧螺丝时，使用扭矩螺丝刀或扭矩扳手等工具。切勿使用电动螺丝刀和冲击螺丝刀。

装配程序

1. 安装托架

(1) 将基座的支脚安装到托架的切口上，调整基座的突起物至托架的固定孔以便插入。

● 避免将托架安装在支脚上。

(2) 支撑托架，轻轻拧紧 2 个托架用装配螺丝，然后拧紧螺丝进行固定。

(3) 采取同样的方法对另一侧进行固定。

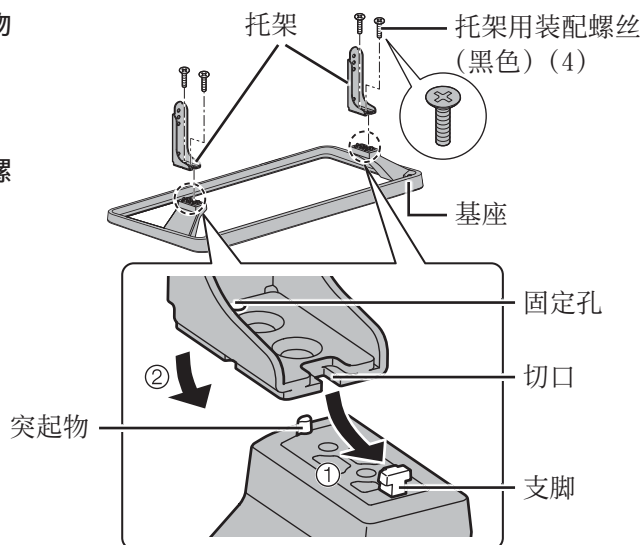

(紧固扭矩: 1.5 到 1.8 牛顿米)

2. 安装监视器

至少由两个人进行安装。

(1) 将安置台架插入监视器上的插入开口，直至其停止。

(2) 使用监视器用装配螺丝牢固地固定监视器。

(紧固扭矩: 1.2 到 1.5 牛顿米)

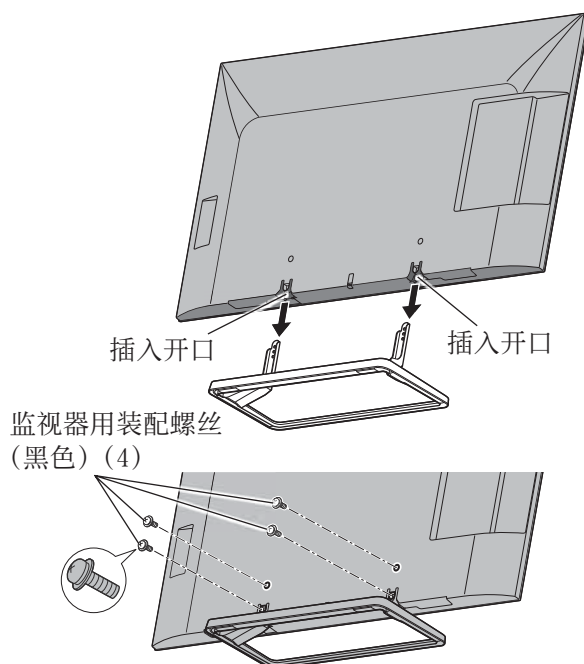

3. 防止监视器发生翻倒

(1) 将带子安装至安置台架 (任意一侧均可)

(2) 将带子锚定到监视器台桌 / 机架 (市售)

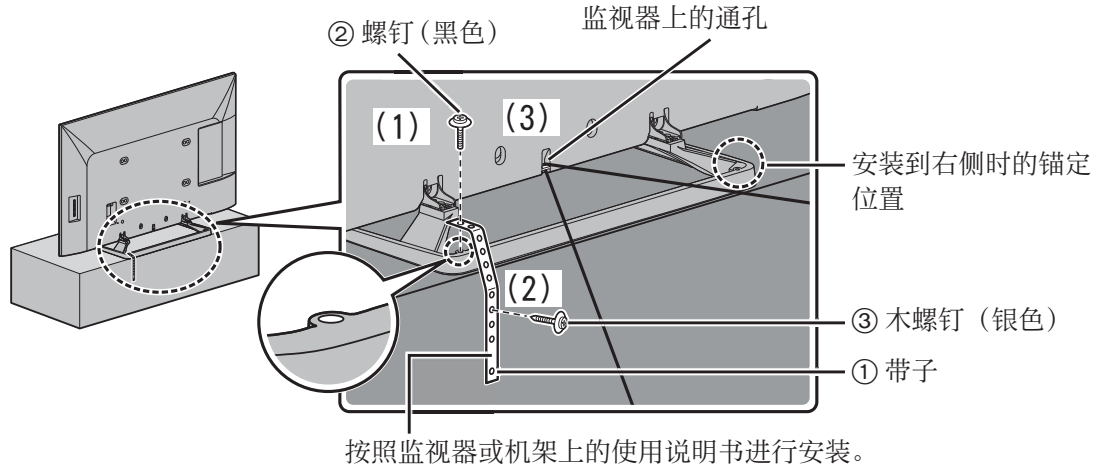

(② 螺丝 (黑色) 紧固扭矩 : 1.2 到 1.5 牛顿米)

(3) 固定到墙壁上

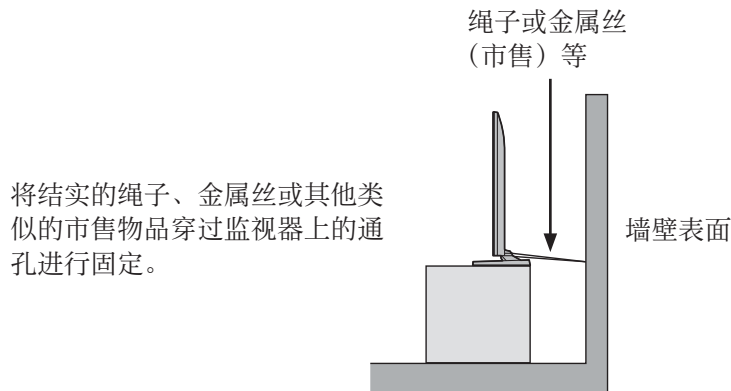

[出于安全考虑, 请务必使用防翻倒 / 掉落附件]

发生地震时设备可能发生翻倒。因此, 必须使用防翻倒 / 掉落附件。

※ 本部分的详细内容旨在说明如何减少因地震导致本设备翻倒或掉落, 造成监视器损坏或人身伤害的方法。但是, 并不保证防翻倒 / 掉落附件在所有地震情况下均有效。

Safety precautions

WARNING

Do not disassemble or modify the pedestal.

- Doing so may cause the unit to fall over and become damaged, which may result in personal injury.

Keep the fixing screw out of reach of children to prevent swallowing.

- In case of swallowing of the fixing screws, consult a doctor immediately.

CAUTION

Do not use any displays other than those given in the catalogue.

- Doing so may cause the unit to fall over and become damaged, which may result in personal injury.

Do not climb on or hang from the pedestal or attached equipment.

- Doing so may cause the unit to fall over and become damaged, which may result in personal injury. (Be particularly careful that young children obey this caution.)

Do not use the pedestal if it has become bent or deformed for any reason.

- Doing so may cause the unit to fall over and become damaged, which may result in personal injury.

Do not block the ventilation holes of display. When using the pedestal, do not block the space between the bottom surface of the display and the floor surface.

- Otherwise heat may build up inside and cause a fire.

Do not use in places with high humidity.

- After prolonged use, the pedestal may warp or become deformed, reducing its strength. This may lead to the unit falling over and becoming damaged, which may also result in personal injury.

When installing the display, ensure there is at least a 10 cm (3.9 inches) space above and to the sides of, and a 5 cm (2.0 inches) space to the rear of the display.

- Failing to do so may result in a fire.

Two people are required to install and remove the display from the pedestal.

- The display may fall and cause injury.

During setting-up, make sure that all screws are securely tightened.

- If assembly is not performed correctly, the pedestal will not be able to support the weight of the display. This may result in the display falling over and becoming damaged, which may result in personal injury.

For installation, use the special-purpose constituent parts.

- Otherwise, the display may fall off the wall, possibly causing injury.

Set up on a stable, level surface.

- Failure to do so may cause the unit to fall over and become damaged, which may result in personal injury.

Keep the unit away from direct sunlight and heating equipment.

- Failure to do so may cause warping, deformation, or degradation of materials which may result in a loss of strength that may cause the equipment to fall over or break and cause injury.

Use the overturn/fall-prevention accessory to secure the Display.

- If an earthquake occurs or children climb onto the pedestal with the Display installed, the unit may overturn or fall over, resulting in personal injury.

Notes on installing the pedestal

- ◆ For the display power supply plug, use a power supply outlet that can be reached easily.
- ◆ Ensure good air flow so that the ambient temperature does not exceed 40 °C (104 °F). Failure to do this may cause heat to build up inside the display, resulting in malfunction.

Requests regarding handling

- 1) Exercise care when selecting the location for the display because it may discolor or deform due to light or heat if it is placed where it is exposed to direct sunlight, or near a heater.
- 2) Clean the pedestal by wiping it with a soft, dry cloth (such as cotton or flannel). If the bracket is very dirty, remove the dirt using a neutral detergent diluted in water, and then wipe it clean with a dry cloth. Do not use benzene, thinner, or furniture wax as this may cause the coating to peel. (For information on cleaning the display, see the display's instruction manual. If using a chemically-treated cloth, follow the instructions supplied with the cloth.)
- 3) Do not affix adhesive tape or stickers to the product. Doing so may dirty the surface of the pedestal. Do not allow long-term contact with rubber, vinyl products or the like. (Doing so will cause deterioration.)
- 4) Do not subject the display to any excessive force or physical shock.

- ◆ **Panasonic shall assume no responsibility whatsoever for any damage or accident resulting from improper installation or the installation of the product in any manner not specified in the operating instructions or without using designated parts.**
- ◆ **Consult a service professional to remove products that are no longer being used.**

Caution:

This pedestal is intended for only Panasonic display models.
Use with other apparatus is capable of resulting in instability causing possible injury.



PROFESSIONAL INSTALLATION IS REQUIRED.
PANASONIC DISCLAIMS ANY PROPERTY DAMAGE AND/OR SERIOUS INJURY, INCLUDING DEATH
RESULTING FROM IMPROPER INSTALLATION OR INCORRECT HANDLING.

Components

Check that all the parts are accounted for and present in their designated quantities.

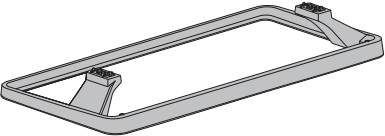

Note:

Properly dispose of the package after unpacking the product.

<p>Ⓐ Assembly screw for bracket (Black) (4)</p>  (M5 × 15)	<p>Ⓑ Assembly screw for display (Black) (4)</p>  (M4 × 12)
<p>Ⓒ Bracket (2)</p> 	<p>Ⓓ Base (1)</p> 

English

Overturn-prevention parts

<p>① Band (1)</p>	
<p>② Screw for securing to pedestal (Black) (1) (4×12)</p>	
<p>③ Wood screw for securing to display table/rack (Silver) (1) (4×15)</p>	

- The images shown in this manual are for illustrative purpose only.
- Specifications of the product are subject to change without notice.

- Safely store small parts to keep them out of the reach of infants and young children.
- Manage screw tightening torques according to the torques specified in the assembly procedure.
- In tightening screws, use such a tool as a torque screwdriver or torque wrench. Do not use an electric screwdriver and impact screwdriver.

Assembly Procedure

1. Install the Bracket

- (1) Fit the claw of the base into the cutout of the bracket, and adjust the projection of the base to the assembly hole of the bracket to insert.
 - Avoid mounting the bracket over the claw.
- (2) While holding the bracket, lightly tighten the 2 assembly screws for bracket and then securely tighten the screws to fix.
- (3) Fix the opposite side as well.

(Tightening torque: 1.5 to 1.8 N·m)

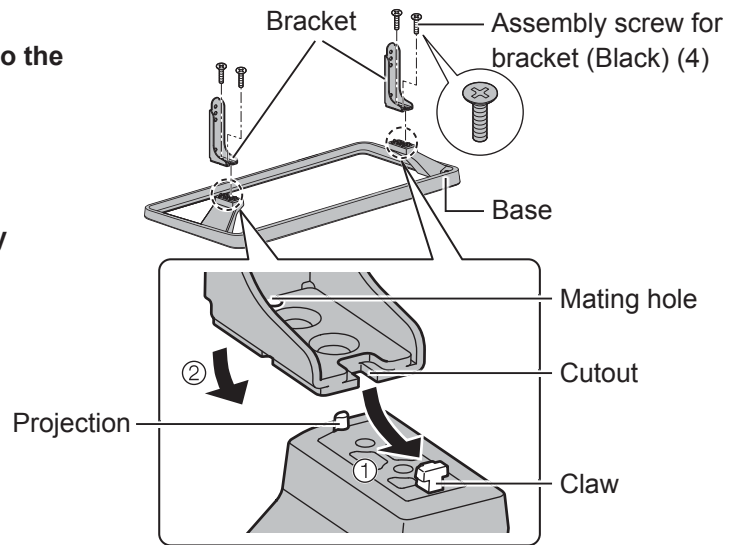

2. Install the Display

Installation must be carried out by at least two people.

- (1) Insert the pedestal into the insertion opening on the display till it stops.
- (2) Use the assembly screws for display to securely fix the display.

(Tightening torque: 1.2 to 1.5 N·m)

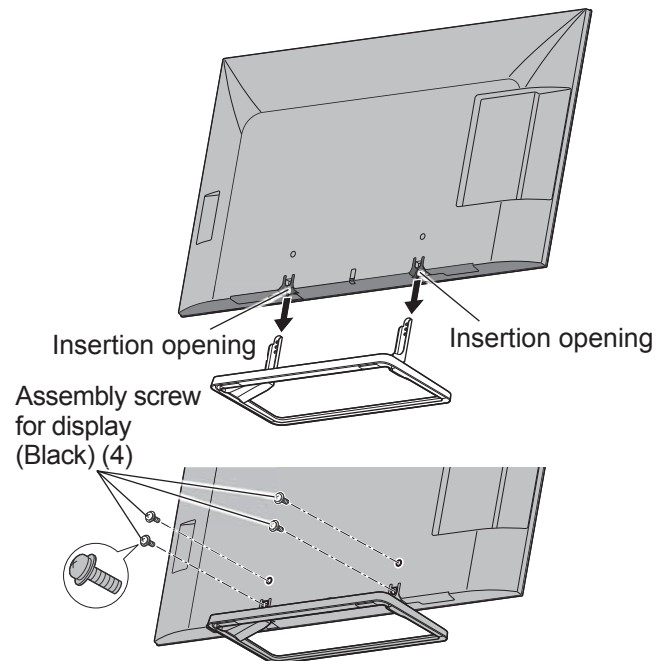

Assembly Procedure (Cont'd)

3. Display Overturn-Prevention

(1) Attach the band to the pedestal (either side is allowed)

(2) Anchor the band to the display table/rack (commercially available)

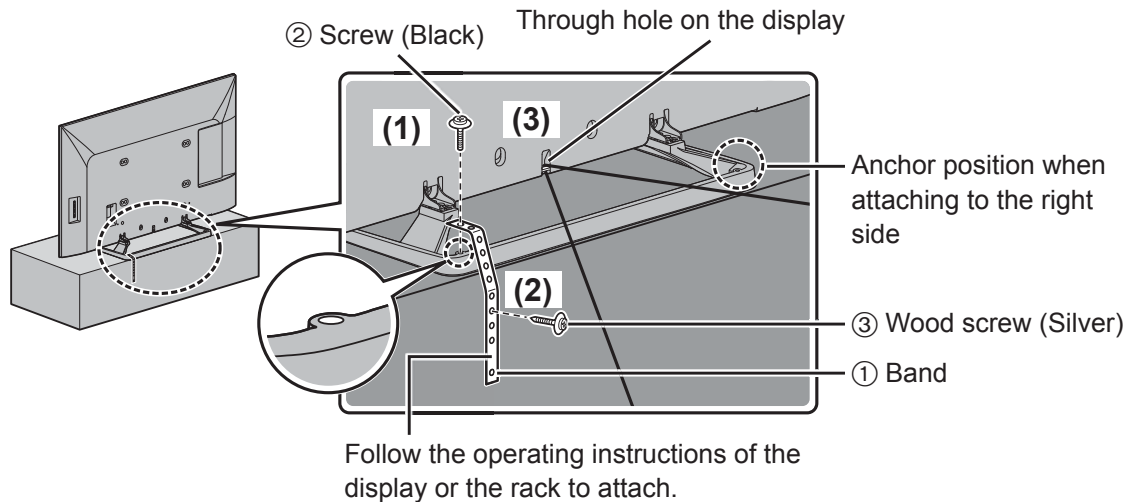

(② Screw (Black) tightening torque: 1.2 to 1.5 N•m)

(3) Anchor to the wall

Use a sturdy string, wire, or other such commercially available item through the hole on the display to anchor.

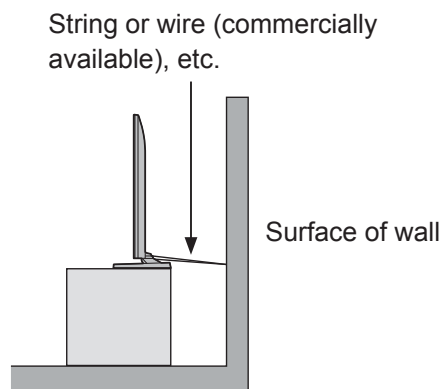

[For safety reasons, always use the overturn/fall prevention accessories]

The equipment may overturn in the event of an earthquake etc. Therefore, always use the overturn/fall prevention accessories.

* The details in this section indicate how to reduce any damage or injury caused by this equipment overturning or falling due to an earthquake. However, there is no guarantee that the overturn/fall prevention accessories will be effective in all earthquake situations.

Sicherheitsmaßnahmen

Warnung

Den Sockel nicht demontieren oder baulich verändern.

- Anderenfalls kann das Gerät umfallen und beschädigt werden und dabei Verletzungen verursachen.
- Bewahren Sie die Befestigungsschraube außerhalb der Reichweite von Kindern auf, damit sie die Teile nicht verschlucken können.**
- Falls Befestigungsschrauben verschluckt werden, sofort einen Arzt aufsuchen.

Vorsicht

Nicht für Displays verwenden, die nicht in diesem Katalog aufgeführt sind.

- Anderenfalls kann das Gerät umfallen und beschädigt werden und dabei Verletzungen verursachen.
- Nicht auf den Sockel klettern oder sich am Sockel oder den daran befestigten Geräten festhalten.**
- Anderenfalls kann das Gerät umfallen und beschädigt werden und dabei Verletzungen verursachen. (Dies gilt besonders für kleine Kinder.)

Den Sockel nicht verwenden, falls er verzogen oder verformt wurde.

- Anderenfalls kann das Gerät umfallen und beschädigt werden und dabei Verletzungen verursachen.

Blockieren Sie nicht die Lüftungsöffnungen des Displays. Wenn Sie den Sockel benutzen, achten Sie darauf, dass zwischen der Unterseite des Displays und dem Fußboden ausreichend Abstand ist.

- Anderenfalls kann ein Wärmestau entstehen, der ein Feuer verursachen kann.

Nicht an Orten mit hoher Luftfeuchtigkeit verwenden.

- Nach längerer Benutzung kann sich der Sockel wölben oder verformen. Dadurch wird die Tragfähigkeit verringert. Dies kann dazu führen, dass das Gerät umfällt und beschädigt wird und dabei Verletzungen verursacht.

Beim Anbringen des Displays darauf achten, dass nach oben und an den Seiten jeweils mindestens 10 cm und auf der Rückseite 5 cm Platz ist.

- Anderenfalls kann ein Brand entstehen.

Für das Aufhängen und Abnehmen des Displays vom Sockel sind zwei Personen notwendig.

- Das Display kann herunterfallen und Verletzungen verursachen.

Beim Aufstellen kontrollieren, ob alle Schrauben richtig festgezogen sind.

- Falls die Montage nicht ordnungsgemäß durchgeführt wird, ist keine ausreichende Tragfähigkeit des Sockels für das Display gewährleistet. Dadurch kann das Display umfallen und beschädigt werden und dabei Verletzungen verursachen.

Verwenden Sie zur Installation ausschließlich die Spezial-Befestigungsteile im Lieferumfang.

- Anderenfalls kann das Display von der Wand herunterfallen und möglicherweise Verletzungen verursachen.

Nicht an Orten mit hoher Luftfeuchtigkeit verwenden.

- Anderenfalls kann das Gerät umfallen und beschädigt werden und dabei Verletzungen verursachen.

Halten Sie das Gerät von direktem Sonnenlicht und Heizkörpern fern.

- Wenn das nicht geschieht, kann sich das Material verziehen, verformen oder altern. Dies kann zu einem Verlust an Materialfestigkeit führen. Dadurch kann das Gerät umfallen und beschädigt werden und dabei Verletzungen verursachen.

Verwenden Sie das Zubehörteil zur Verhinderung des Umkippens/Umstürzens zum Sichern des Displays.

- Im Falle eines Erdbebens oder wenn Kinder bei eingebautem Display auf den Sockel klettern, kann das Gerät umkippen oder umstürzen und dabei Verletzungen verursachen.

Hinweise zur Installation des Sockels

- ◆ Die für das Display verwendete Steckdose sollte einfach zu erreichen sein.
- ◆ Sorgen Sie für eine ausreichende Belüftung, damit die Umgebungstemperatur 40 °C nicht übersteigt. Bei Nichtbeachtung kann es zu einem Wärmestau im Display kommen, wodurch Fehlfunktionen auftreten können.

Vorsichtsmaßnahmen bei der Handhabung

- 1) Der Aufstellungsort des Displays sollte sorgfältig ausgesucht werden, weil das Gehäuse sich aufgrund von Lichtstrahlen oder Wärme verfärben oder verformen kann, wenn es direkter Sonneneinstrahlung ausgesetzt ist oder in der Nähe eines Heizgerätes aufgestellt wird.
- 2) Reinigen Sie den Sockel mit einem weichen, trockenen Tuch (z. B. aus Baumwolle oder Flanell). Bei starker Verschmutzung des Sockels wischen Sie die Schmutzflecken mit einem Tuch ab, das mit einer Lösung aus einem neutralen Reinigungsmittel und Wasser angefeuchtet ist, und reiben Sie anschließend mit einem trockenen Tuch nach. Verwenden Sie auf keinen Fall Benzol, Farbverdünner oder Möbelwachs, da derartige Substanzen ein Abblättern der Lackierung verursachen können. (Informationen zum Reinigen des Displays finden Sie in der Bedienungsanleitung des Displays. Bei Verwendung eines chemisch behandelten Reinigungstuchs sind die Anweisungen der dem Tuch beiliegenden Gebrauchsanweisung sorgfältig zu beachten.)
- 3) Kein Klebeband und keine Aufkleber am Gerät anbringen. Dadurch kann der Sockel verunreinigt werden. Vermeiden Sie den Langzeitkontakt mit Gummi, Vinylprodukten und dergleichen. (Anderenfalls kommt es zu einer Verschlechterung des Produkts.)
- 4) Setzen Sie das Display weder starkem Druck noch Stößen aus.

- ◆ **Panasonic übernimmt keine Haftung für jegliche Schäden oder Unfälle, die durch falsche Installation oder Installation auf eine andere als in der Bedienungsanleitung beschriebene Weise oder mit anderen als den vorgeschriebenen Teilen verursacht werden.**
- ◆ **Wenden Sie sich zum Entfernen von Produkten, die nicht mehr verwendet werden sollen, an einen Kundendienstfachmann.**

Vorsicht:



Dieser Sockel ist ausschließlich für Display-Modelle der Marke Panasonic vorgesehen. Die Verwendung mit anderen Geräten kann zu Instabilität führen und Verletzungen zur Folge haben.

DIE INSTALLATION IST PROFESSIONELL DURCHZUFÜHREN.



Panasonic übernimmt keine Haftung für Sachschäden und/oder schwere Verletzungen, einschließlich Todesfall, die auf unsachgemäße Installation oder falsche Handhabung zurückzuführen sind.

Hinweis:

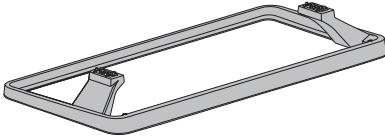
Entsorgen Sie nach dem Auspacken des Produkts die Verpackung ordnungsgemäß.

<p>Ⓐ Befestigungsschraube für Halterung (schwarz) (4)</p>  <p>(M5 × 15)</p>	<p>Ⓑ Befestigungsschraube für Display (schwarz) (4)</p>  <p>(M4 × 12)</p>
<p>Ⓒ Halterung (2)</p> 	<p>Ⓓ Fuß (1)</p> 

Zubehörteile zum Verhindern des Umstürzens

<p>① Band (1)</p>	
<p>② Schraube zum Sichern am Sockel (schwarz) (1) (4×12)</p>	
<p>③ Holzschraube zum Sichern des Display-Tisches/Racks (silbern) (1) (4×15)</p>	

- Die Abbildungen in dieser Anleitung dienen lediglich zu Erläuterungszwecken.
- Änderungen am Produkt bleiben jederzeit vorbehalten.

- Lagern Sie kleine Teile sicher, um sie außer Reichweite von Babys und kleinen Kindern zu halten.
- Beachten Sie die Schraubenanzugsmomente entsprechend den in der Montageanleitung angegebenen Anzugsmomenten.
- Verwenden Sie zum Festziehen von Schrauben ein Werkzeug wie einen Drehmomentschraubendreher oder einen Drehmomentschraubenschlüssel. Verwenden Sie keinen elektrischen Schraubendreher oder Schlagschrauber.

Montage

1. Installieren Sie die Halterung

(1) Setzen Sie die Klaue des Fußes in die Aussparung an der Halterung und richten Sie den Vorsprung am Fuß auf die Montageöffnung der Halterung zum Einsetzen aus.

- Vermeiden Sie es, die Halterung über der Klaue zu montieren.

(2) Während Sie die Halterung halten, ziehen Sie die 2 Befestigungsschrauben für die Halterung leicht fest und ziehen Sie die Schrauben dann zum Befestigen sicher fest.

(3) Befestigen Sie auch die Gegenseite.

(Anzugsmoment: 1,5–1,8 N•m)

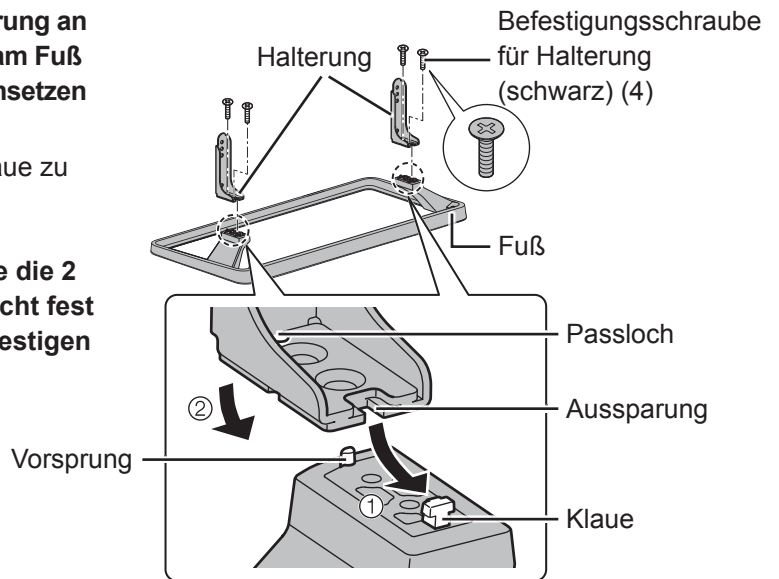

2. Das Display einbauen

Die Installation muss von mindestens zwei Personen ausgeführt werden.

(1) Setzen Sie den Sockel bis zum Anschlag in die Einführöffnung am Display.

(2) Verwenden Sie die Befestigungsschrauben für das Display, um das Display sicher zu befestigen.

(Anzugsmoment: 1,2–1,5 N•m)

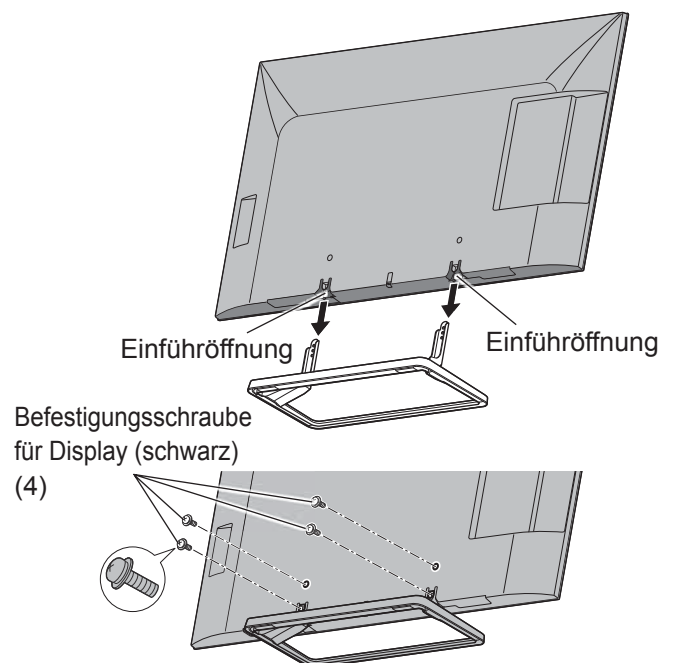

Montage (Forts.)

3. Umstürzen des Displays verhindern

(1) Bringen Sie das Band am Sockel an (beide Seiten sind zulässig)

(2) Verankern Sie das Band am Display-Tisch/Rack (im Handel erhältlich)

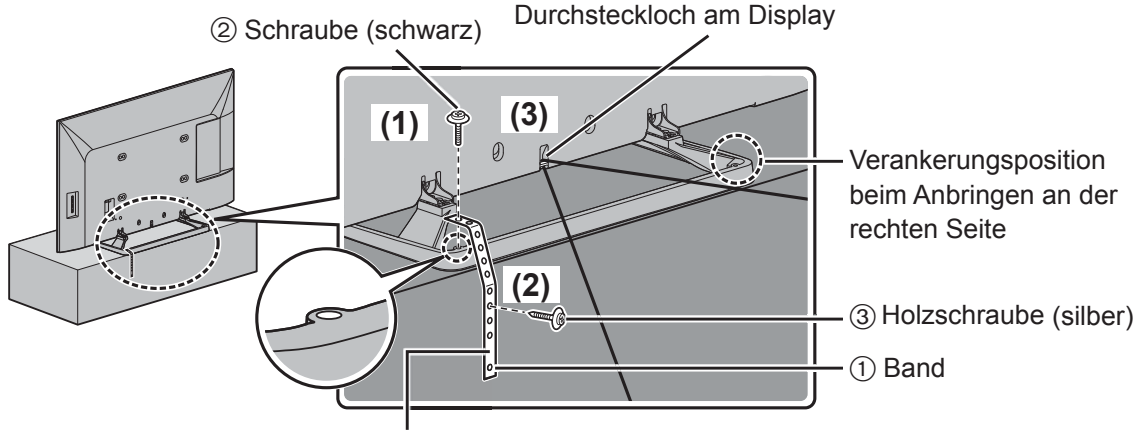

Folgen Sie den Bedienungsanweisungen für das Display oder für das Rack zum Anbringen.

(② Anzugsmoment für Schraube (schwarz): 1,2–1,5 N•m)

(3) Verankerung zur Wand

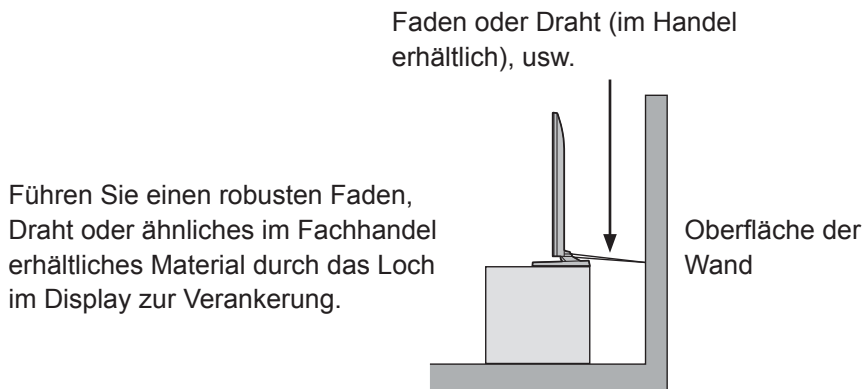

[Benutzen Sie aus Sicherheitsgründen immer die Zubehörteile zum Verhindern des Umstürzens/Umkippens]

Bei einem Erdbeben usw. kann das Gerät umkippen. Benutzen Sie daher immer die Zubehörteile zum Verhindern des Umstürzens/Umkippens.

* Im vorliegenden Abschnitt finden Sie Informationen darüber, wie Sie die Gefahr von Beschädigungen oder Verletzungen durch umstürzende oder umkippende Geräte bei einem Erdbeben verringern können. Es gibt jedoch keine Garantie, dass die Zubehörteile zum Verhindern des Umstürzens/Umkippens bei allen Erdbeben wirksam funktionieren.

Precauzioni di sicurezza

Avvertenza

Non smontare o modificare il piedistallo.

- In caso contrario l'unità potrebbe cadere e danneggiarsi, provocando infortuni.

Tenere la vite di fissaggio fuori dalla portata dei bambini per evitarne l'ingestione.

- In caso di ingestione delle viti di fissaggio, rivolgersi immediatamente a un medico.

Attenzione

Non utilizzare schermi diversi da quelli indicati nel catalogo.

- In caso contrario l'unità potrebbe cadere e danneggiarsi, provocando infortuni.

Non arrampicarsi o appendersi al piedistallo o al dispositivo collegato.

- In caso contrario l'unità potrebbe cadere e danneggiarsi, provocando infortuni. (Prestare particolare attenzione affinché i bambini rispettino questa avvertenza.)

Non utilizzare il piedistallo se risulta piegato o deformato.

- In caso contrario l'unità potrebbe cadere e danneggiarsi, provocando infortuni.

Non ostruire le aperture per la ventilazione dello schermo. Durante l'uso del piedistallo, non ostruire lo spazio tra la superficie inferiore dello schermo e la superficie del pavimento.

- Diversamente, potrebbe verificarsi un accumulo di calore interno con conseguente pericolo di incendi.

Non utilizzare in ambienti con un alto tasso di umidità.

- Dopo un uso prolungato, il piedistallo potrebbe alterarsi o deformarsi, con conseguente riduzione della sua solidità. L'unità potrebbe cadere e danneggiarsi, provocando infortuni.

Durante l'installazione dello schermo, lasciare almeno 10 cm di spazio sopra e sui lati, e 5 cm di spazio dietro lo schermo.

- Diversamente potrebbe verificarsi un incendio.

Per installare e rimuovere lo schermo dal piedistallo sono richieste due persone.

- Lo schermo potrebbe cadere e causare infortuni.

Durante l'installazione, accertarsi che tutte le viti siano fissate in modo appropriato.

- Se il montaggio non viene eseguito correttamente, il piedistallo non sarà in grado di sostenere il peso dello schermo, che potrebbe cadere e danneggiarsi, provocando infortuni.

Per l'installazione, utilizzare gli specifici componenti.

- In caso contrario, lo schermo potrebbe cadere dalla parete e provocare lesioni.

Posizionare su una superficie stabile e livellata.

- In caso contrario l'unità potrebbe cadere e danneggiarsi, provocando infortuni.

Non esporre l'apparecchio alla diretta luce del sole o al calore di dispositivi di riscaldamento.

- L'esposizione al calore può portare a distorsioni, deformazioni, o degrado dei materiali, con eventuale perdita di solidità che può procurare la caduta o la rottura dell'apparecchio con conseguenti possibili lesioni personali.

Utilizzare il dispositivo di prevenzione del rovesciamento e della caduta per fissare lo schermo.

- In caso di terremoto o se i bambini si arrampicano sul piedistallo su cui è montato lo schermo, l'unità potrebbe cadere o rovesciarsi, provocando infortuni.

Note sull'installazione del piedistallo

- ◆ Collegare la spina di alimentazione dello schermo a una presa facilmente accessibile.
- ◆ Fornire una ventilazione adeguata in modo che la temperatura ambiente non superi i 40 °C.
In caso contrario all'interno dello schermo potrebbe verificarsi un accumulo di calore, con conseguenti problemi di funzionamento.

Trattamento e manipolazione

- 1) Scegliere con attenzione il luogo in cui si intende montare lo schermo, perché una diretta esposizione alla luce del sole o al calore prodotto da un termosifone potrebbe causarne lo scolorimento o la deformazione.
- 2) Pulire il piedistallo con un panno morbido e asciutto (di cotone o flanella). Se la staffa è molto sporca, togliere lo sporco con un detersivo neutro diluito con acqua, e asciugare poi con un panno asciutto. Non si devono usare benzolo, solventi o cera per mobili, perché potrebbero rovinare la vernice di rivestimento. (Per informazioni sulla pulizia dello schermo, consultare il manuale di istruzioni dello schermo. Se si utilizza un panno trattato chimicamente, attenersi alle istruzioni che lo accompagnano.)
- 3) Non applicare nastri adesivi o etichette al televisore. Tali prodotti possono causare delle macchie sulla superficie del piedistallo. Evitare il contatto per lunghi periodi di tempo con la gomma, prodotti di vinile o simili. (ciò causa un deterioramento.)
- 4) Non sottoporre il display a forze o traumi fisici eccessivi.

- ◆ **Panasonic non si assume alcuna responsabilità per danni o incidenti causati dall'installazione non adeguata del prodotto o dall'installazione in maniera non conforme alle istruzioni d'uso o priva dei componenti designati.**
- ◆ **Rivolgersi a un tecnico di manutenzione per rimuovere i prodotti inutilizzati.**



Attenzione:

Questo piedistallo è progettato soltanto per gli schermi Panasonic.
L'uso con altri apparecchi potrebbe provocare instabilità e possibili infortuni.



**È NECESSARIA L'INSTALLAZIONE PROFESSIONALE.
PANASONIC NON È RESPONSABILE PER QUALSIASI DANNO DI PROPRIETÀ E/O GRAVE INFORTUNIO,
COMPRESA LA MORTE, CAUSATI DALL'INSTALLAZIONE SBAGLIATA O DAL MANEGGIAMENTO SCORRETTO.**

Nota:

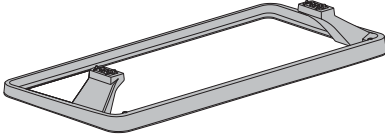
Smaltire adeguatamente la confezione dopo aver disimballato il prodotto.

<p>Ⓐ Vite di montaggio per la staffa (nera) (4)</p> <p> (M5 × 15)</p>	<p>Ⓑ Vite di montaggio per lo schermo (nera) (4)</p> <p> (M4 × 12)</p>
<p>Ⓒ Staffa (2)</p> <p></p>	<p>Ⓓ Base (1)</p> <p></p>

Parti anti-caduta

<p>① Cinghia anticaduta (1)</p>	
<p>② Vite per il fissaggio al piedistallo (nera) (1) (4×12)</p>	
<p>③ Vite da legno per il fissaggio al tavolo dello schermo/alla mensola (argento) (1) (4×15)</p>	

- Le immagini mostrate in questo manuale sono soltanto a scopo illustrativo.
- Le specifiche del prodotto sono soggette a modifiche senza preavviso.

- Conservare in un luogo sicuro i pezzi più piccoli in modo da tenerli lontani dalla portata di neonati o bambini.
- Gestire le coppie di serraggio delle viti secondo quanto indicato nella procedura di assemblaggio.
- Per serrare le viti, utilizzare strumenti quali cacciaviti o chiavi torsiometriche. Non utilizzare un cacciavite elettrico o a impatto.

Procedura di montaggio

1. Installare la staffa

(1) Fissare la forcella della base nella sagoma della staffa e regolare la sporgenza della base rispetto al foro di assemblaggio nella staffa da inserire.

- Evitare di montare la staffa sopra la forcella.

(2) Mantenendo la staffa, serrare leggermente le 2 viti di montaggio per la staffa e quindi stringere saldamente le viti da fissare.

(3) Fissare anche il lato opposto.

(Coppia di serraggio: da 1,5 a 1,8 N•m)

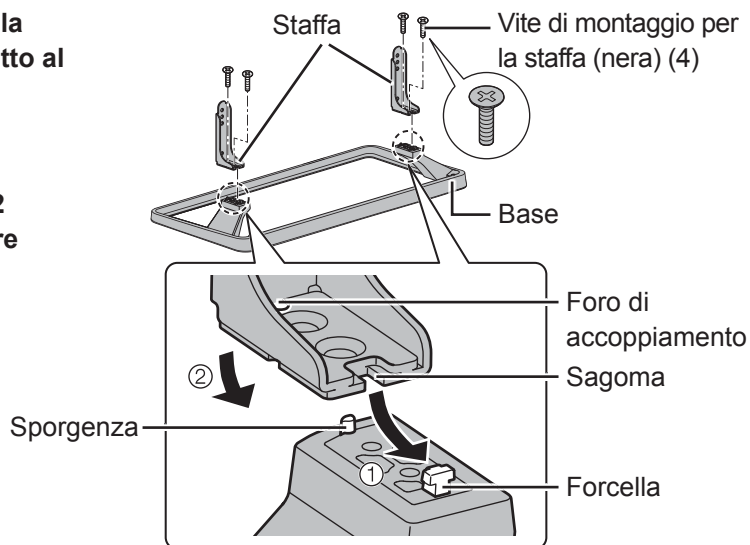

2. Installare lo schermo

L'installazione deve essere eseguita da almeno due persone.

(1) Inserire il piedistallo nell'apertura di inserimento dello schermo fino all'arresto.

(2) Utilizzare le viti di montaggio per lo schermo per fissare saldamente lo schermo.

(Coppia di serraggio: da 1,2 a 1,5 N•m)

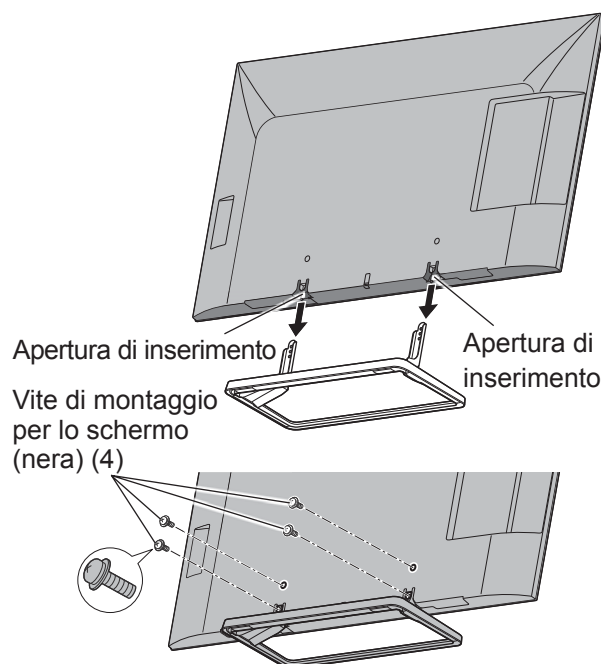

Procedura di montaggio (Continua)

3. Prevenzione della caduta dello schermo

(1) Agganciare la cinghia anticaduta al piedistallo (su uno dei due lati)

(2) Fissare la cinghia anticaduta al tavolo dello schermo/alla mensola (disponibile in commercio)

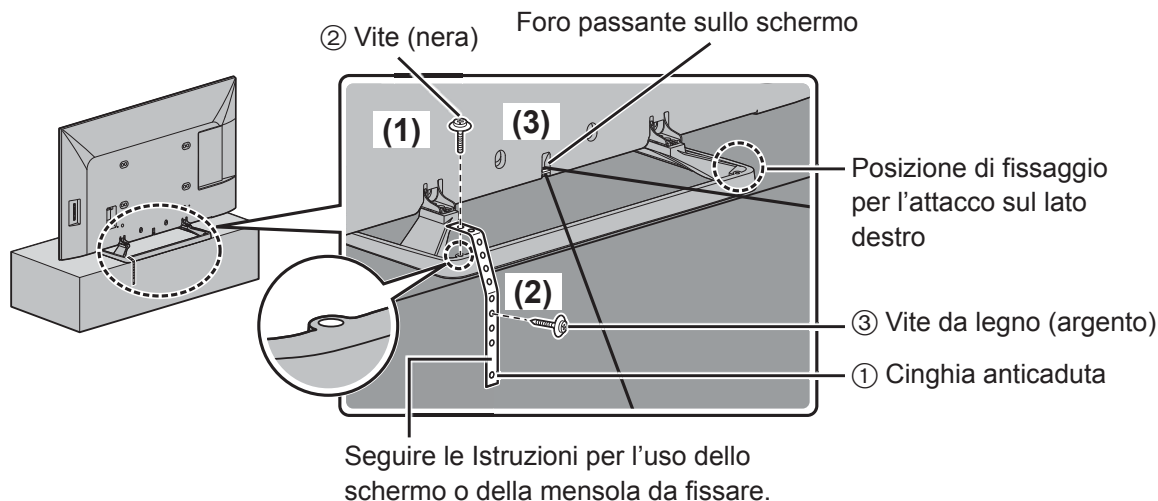

(② Coppia di serraggio della vite (nera): da 1,2 a 1,5 N•m)

(3) Fissaggio alla parete

Corda o cavo (disponibile in commercio), ecc.

Fare passare una corda, un cavo o un altro elemento resistente disponibile in commercio attraverso il foro sullo schermo da fissare.

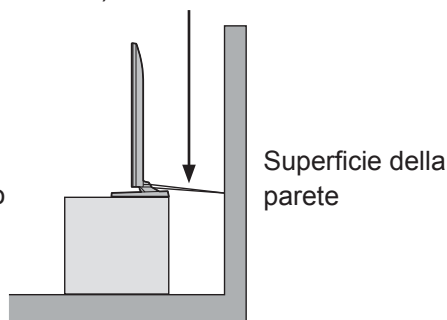

[Per ragioni di sicurezza, utilizzare sempre gli accessori di prevenzione per rovesciamenti e cadute]

L'apparecchio può rovesciarsi in caso di terremoti o eventi simili. Utilizzare sempre gli accessori di prevenzione per rovesciamenti e cadute.

* I dettagli in questa sezione indicano come ridurre danni e infortuni causati dal rovesciamento o dalla caduta dell'apparecchio in caso di terremoto. Tuttavia, non è garantito che gli accessori di prevenzione per rovesciamenti e cadute siano efficaci in tutte le situazioni di movimenti tellurici.

Précautions de sécurité

Avertissement

Ne pas démonter ni modifier le piédestal.

• Ceci pourrait faire tomber l'appareil et l'abîmer, et provoquer des blessures.

Conservez la vis de fixation hors de portée des enfants afin d'éviter tout risque d'ingestion.

• En cas d'ingestion des vis de fixation, consulter un docteur immédiatement.

Précaution

N'utilisez pas d'autres écrans que ceux mentionnés dans le catalogue.

• Ceci pourrait faire tomber l'appareil et l'abîmer, et provoquer des blessures.

Ne montez pas sur le piédestal ou sur un équipement qui y est fixé, et ne vous y accrochez pas.

• Ceci pourrait faire tomber l'appareil et l'abîmer, et provoquer des blessures. (Veuillez particulièrement à ce que les jeunes enfants se conforment à cette règle.)

N'utilisez pas le piédestal s'il est courbé ou déformé pour quelque raison que ce soit.

• Ceci pourrait faire tomber l'appareil et l'abîmer, et provoquer des blessures.

N'obstruez pas les orifices de ventilation de l'écran. Lorsque vous utilisez le piédestal, ne bloquez pas l'espace compris entre la surface du bas de l'écran et la surface du sol.

• Sinon, la chaleur pourrait s'accumuler à l'intérieur et provoquer un incendie.

N'utilisez pas l'appareil dans des endroits très humides.

• Après une utilisation prolongée, il est possible que le piédestal soit altéré ou déformé, diminuant ainsi sa résistance. Ceci pourrait aussi faire basculer et abîmer l'appareil, et provoquer des blessures.

Lors de l'installation de l'écran, assurez-vous de laisser un espace d'au moins 10 cm au-dessus et sur les côtés, et 5 cm à l'arrière de l'écran.

• Sinon cela pourrait provoquer un incendie.

Deux personnes sont nécessaires pour installer et déposer l'écran du piédestal.

• Dans le cas contraire, l'écran pourrait tomber et provoquer une blessure.

Lors de l'installation, veillez à bien serrer toutes les vis.

• Si le montage n'est pas correctement réalisé, le piédestal ne sera pas en mesure de supporter le poids de l'écran. Ceci pourrait faire basculer et abîmer l'écran, et provoquer des blessures.

Pour l'installation, utilisez les pièces fournies prévues à cet effet.

• À défaut, l'écran peut tomber du mur et provoquer des blessures.

Installez l'appareil sur une surface stable et horizontale.

• Le non respect de ces précautions, peut faire basculer l'appareil et l'abîmer, et provoquer des blessures.

Eloignez l'appareil des rayons directs du soleil ou d'appareils de chauffage.

• Le non respect de ces précautions peut provoquer une altération, une déformation ou une dégradation des matériaux qui pourrait entraîner une perte de soutien qui peut faire renverser ou rompre l'écran et provoquer des blessures.

Pour maintenir l'écran, utilisez le support antirotation/antichute.

• Si un séisme se produit ou si des enfants grimpent sur le piédestal alors que l'écran est installé, l'appareil risque de pivoter trop fortement ou de tomber et de provoquer des blessures.

Remarques sur l'installation du piédestal

◆ Pour alimenter l'écran, choisissez une prise secteur qui soit aisément accessible.

◆ Veillez à ce que l'air puisse circuler librement de manière que la température ambiante en fonctionnement ne dépasse pas 40 °C. Dans le cas contraire, l'augmentation de température pourrait provoquer une anomalie de fonctionnement.

Précautions d'installation

1) Choisissez l'emplacement d'installation de l'écran de sorte qu'il ne soit pas exposé à la lumière vive ni à la chaleur car cela peut le décolorer ou le déformer, en particulier dans le cas de la lumière du soleil ou de la chaleur d'un appareil de chauffage.

2) Nettoyez le piédestal en l'essuyant avec un chiffon doux et sec (en coton ou en flanelle, par exemple). Si l'applique est très sale, frottez-la avec un détergent neutre dilué dans l'eau, puis essuyez-la avec un chiffon sec. N'utilisez pas de benzène, diluant ou cire pour meuble sous peine d'écailler le revêtement. (Pour en savoir plus sur le nettoyage de l'écran, voir le mode d'emploi de l'écran. Si vous utilisez un chiffon traité chimiquement, suivez les instructions qui l'accompagnent.)

3) Ne posez aucun ruban adhésif ni aucun autocollant sur l'appareil. L'un comme l'autre peuvent tacher le piédestal. Évitez le contact prolongé avec des produits de caoutchouc, de vinyle, etc. (Cela peut abîmer le support.)

4) Ne soumettez pas l'écran à une force excessive ou à des chocs physiques.

◆ **Panasonic n'assumera aucune responsabilité pour tout endommagement ou accident résultant de l'installation inappropriée ou de l'installation du produit de toute manière non spécifiée dans le mode d'emploi ou sans utiliser les pièces indiquées.**

◆ **Consultez un professionnel de l'entretien pour qu'il vous débarrasse des produits que vous n'utilisez plus.**

Précaution:

Ce piédestal est conçu exclusivement pour les modèles d'écran Panasonic.



Utilisée avec un autre appareil, elle peut se révéler tout à fait inappropriée et être la cause indirecte de blessures.

L'INSTALLATION PAR UN PROFESSIONNEL EST INDISPENSABLE.



PANASONIC DECLINE TOUT DOMMAGE MATERIEL ET/OU BLESSURE GRAVE, Y COMPRIS LA MORT RESULTANT D'UNE INSTALLATION OU D'UNE MANIPULATION INCORRECTE.

Remarque:

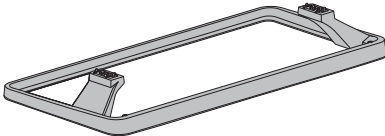
Après avoir déballé le produit, mettez l'emballage au rebut comme il convient.

<p>Ⓐ Vis de montage pour support (noire) (4)</p> <p> (M5 × 15)</p>	<p>Ⓑ Vis de montage pour écran (noire) (4)</p> <p> (M4 × 12)</p>
<p>Ⓒ Support (2)</p> <p></p>	<p>Ⓓ Socle (1)</p> <p></p>

Pièces antirotation

<p>① Bande (1)</p>	
<p>② Vis de montage au piédestal (noire) (1) (4×12)</p>	
<p>③ Vis en bois de montage à la table/au châssis de l'écran (argentée) (1) (4×15)</p>	

- Les images du présent manuel ne sont présentées qu'à titre d'illustration.
- Les spécifications du produit sont susceptibles de changer sans préavis.

- Conservez les petites pièces de manière sûre, hors de portée des bébés et des jeunes enfants.
- Pour le serrage des vis, respectez les couples indiqués dans la procédure de montage.
- Pour le serrage des vis, utilisez un outil tel qu'un tournevis dynamométrique ou une clé dynamométrique. N'utilisez pas de tournevis électrique ou à frapper.

Procédure de montage

1. Installer le support

- (1) Installez la griffe du socle dans le creux du support en glissant la gorge de la griffe autour du plot saillant du support.
 - Évitez de monter le support au-dessus de la griffe.
- (2) Tout en tenant le support, serrez légèrement les 2 vis de montage, puis finissez de serrer les vis pour fixer la griffe.
- (3) Montez également l'autre côté.

(Couple de serrage : 1,5 à 1,8 N·m)

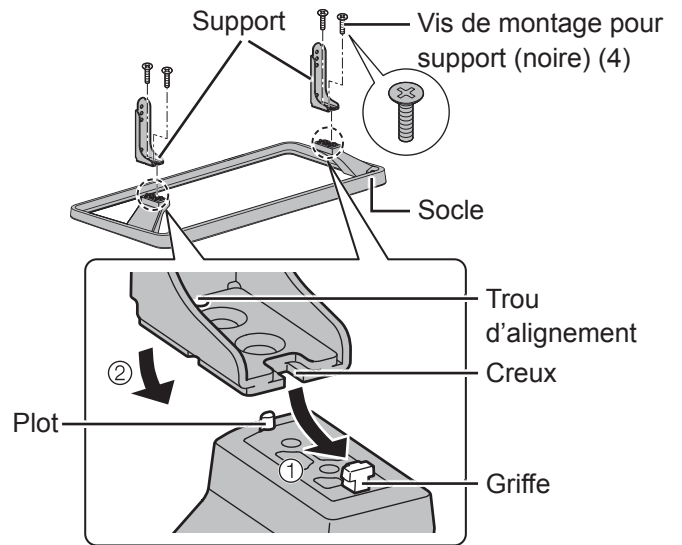

2. Installez l'écran

L'installation doit être effectuée par au moins deux personnes.

- (1) Insérez le piédestal dans l'orifice d'accueil de l'écran jusqu'à ce qu'il soit en butée.
- (2) Utilisez les vis de montage pour bien fixer l'écran.

(Couple de serrage : 1,2 à 1,5 N·m)

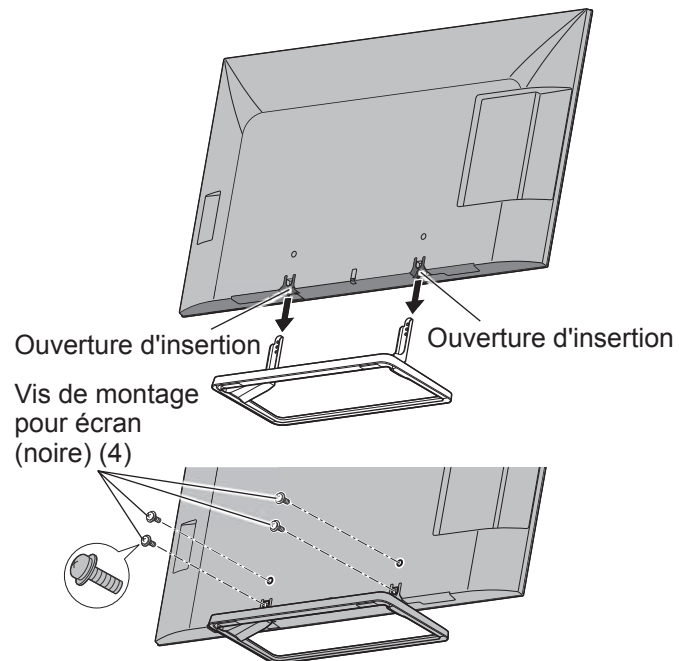

Procédure de montage (Suite)

3. Antirotation de l'écran

(1) Attachez la bande au piédestal (de n'importe quel côté)

(2) Ancrez la bande à la table/au châssis de l'écran (disponible dans le commerce)

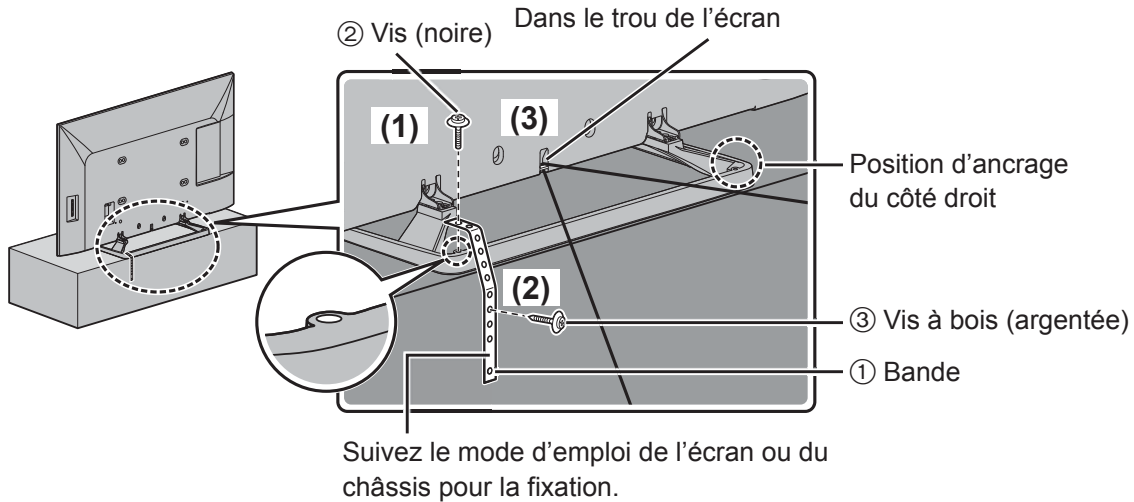

(②) Couple de serrage de la vis (noire) : 1,2 à 1,5 N•m

(3) Ancrage au mur

Utilisez un fil solide, un câble robuste ou tout autre dispositif disponible dans le commerce dans le trou de l'écran pour l'ancrer.

Fil ou câble (disponible dans le commerce), etc.

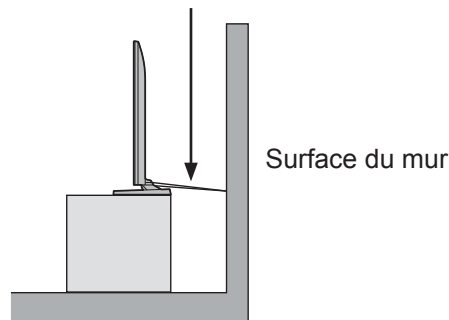

[Pour des raisons de sécurité, utilisez toujours des accessoires antirotation/antichute]

L'équipement peut pivoter trop fortement en cas de tremblement de terre, etc. Par conséquent, utilisez toujours des accessoires antirotation/antichute.

* Les détails de cette section indiquent comment réduire les dommages ou les blessures provoqués par un pivotement excessif ou une chute de cet équipement suite à un tremblement de terre. Cependant, il n'est pas garanti que les accessoires antirotation/antichute soient efficaces dans toutes les conditions d'un tremblement de terre.

Precauciones para su seguridad

Advertencia

No desmonte ni modifique el pedestal.

• Si lo hace, la unidad podría caer y resultar dañada, pudiendo también ocasionarle daños personales.

Mantenga fuera del alcance de los niños el tornillo de fijación para evitar que se lo traguen.

• En caso de tragarse los tornillos de fijación, consulte a un médico de inmediato.

Precaución

No utilice otras pantallas que las indicadas en el catálogo.

• Si lo hace, la unidad podría caer y resultar dañada, pudiendo también ocasionarle daños personales.

No se suba encima ni se cuelgue del pedestal o del equipo instalado en él.

• Si lo hace, la unidad podría caer y resultar dañada, pudiendo también ocasionarle daños personales. (Tenga especial cuidado que los niños respeten esta instrucción de precaución.)

No utilice el pedestal si se ha doblado o deformado por algún motivo.

• Si lo hace, la unidad podría caer y resultar dañada, pudiendo también ocasionarle daños personales.

No tape los orificios de ventilación de la pantalla. Cuando utilice el pedestal, no obstruya el espacio que hay entre la superficie inferior de la pantalla y la superficie del suelo.

• En caso contrario, podría acumularse calor y provocar un incendio.

No utilizar en lugares con alta humedad.

• Después de un uso prolongado, el pedestal puede doblarse o deformarse, perdiendo así resistencia. Esta circunstancia podría provocar que la unidad caiga y resulte dañada, pudiendo también ocasionarle daños personales.

Cuando instale la pantalla, asegúrese de que haya como mínimo 10 cm de espacio libre encima y a ambos lados de la pantalla, además de un espacio de 5 cm, detrás de ella.

• Si no lo hace podría producirse un incendio.

Es necesaria la ayuda de dos personas para instalar y desmontar la pantalla del pedestal.

• La pantalla podría caerse y causar lesiones.

Durante la instalación, asegúrese de apretar bien todos los tornillos.

• Si el montaje no se realiza correctamente, el pedestal no podrá soportar el peso de la pantalla. Si esto ocurre, la unidad podría caer y resultar dañada, pudiendo también ocasionarle daños personales.

Para la instalación, utilice las piezas de montaje especialmente diseñadas.

• Si no lo hace, la pantalla se puede caer de la pared, causando posibles lesiones.

Instálese en una superficie estable y horizontal.

• De no hacerlo, la unidad podría caer y resultar dañada, pudiendo también ocasionarle daños personales.

Mantenga la unidad alejada de los rayos directos del sol y de los equipos de calefacción.

• Si no se sigue este consejo, los materiales podrían doblarse, deformarse o sufrir degradación, circunstancia que ocasionaría una pérdida de resistencia y podría provocar que el equipo cayera o se rompiera, pudiendo también ocasionarle daños personales.

Utilice el accesorio de protección contra caída/vuelco para sostener la pantalla.

• En caso de terremoto o cuando los niños se suben al pedestal con la pantalla instalada, la unidad podría caer o volcar, pudiendo ocasionarle daños personales.

Notas acerca de la instalación del pedestal

- ◆ Conecte la pantalla a una toma de corriente a la que pueda accederse fácilmente.
- ◆ Deje un espacio suficiente para que circule aire y la temperatura ambiente no supere los 40 °C. De lo contrario, se acumulará calor en el interior de la pantalla y ésta podría funcionar mal.

Acerca del manejo

- 1) Tenga cuidado al elegir la ubicación de la pantalla, porque ésta podría perder color o deformarse debido a la luz o al calor si se colocara en un lugar expuesto directamente a la luz solar o cerca de una calefacción.
- 2) Limpie el pedestal pasando por él un paño blando y seco (como los hechos con algodón o franela). Si el soporte está muy sucio, quite la suciedad utilizando un detergente neutro diluido en agua, y pasando luego un paño seco. No utilice bencina, diluyente o cera para muebles, porque éstos pueden ser la causa de que se pele el revestimiento. (Para conocer información sobre cómo limpiar la pantalla, consulte el manual de instrucciones de la misma. Si utiliza un paño tratado químicamente, siga las instrucciones suministradas con el paño.)
- 3) No pegue cinta adhesiva ni pegatinas en el producto. Ambas podrían ensuciar la superficie del pedestal. No permita tampoco el contacto prolongado con productos de goma, vinilo o similares. (Al hacerlo se producirán deterioros.)
- 4) No someta la pantalla a ninguna fuerza excesiva ni impacto físico.

- ◆ **Panasonic no asumirá responsabilidad de ningún tipo por cualquier daño o accidente que resulte de la instalación incorrecta o la instalación del producto de cualquier manera que no se especifique en las instrucciones de uso o sin usar las partes designadas.**
- ◆ **Para eliminar los productos que ya no utilice, consulte a un profesional del servicio técnico.**

Precaución:

Este pedestal ha sido diseñado para ser utilizado solamente con las pantallas de Panasonic. Si se utiliza con otros aparatos, la instalación no será estable y algunas personas podrían sufrir heridas.



LA INSTALACIÓN NECESITA SER REALIZADA POR PROFESIONALES.
PANASONIC NO SE HACE RESPONSABLE DE NINGÚN DAÑO CAUSADO EN PROPIEDADES NI TAMPOCO DE LESIONES GRAVES, INCLUYENDO LA MUERTE, DEBIDOS A LA MALA INSTALACIÓN O AL MANEJO INCORRECTO.

Componentes



Compruebe que todas las piezas se encuentren presentes en sus cantidades designadas.

Nota:

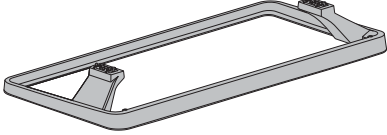
Deseche correctamente el embalaje después de sacar el producto.

<p>Ⓐ Tornillo de montaje para el soporte (negro) (4)  (M5 × 15)</p>	<p>Ⓑ Tornillo de montaje para la pantalla (negro) (4)  (M4 × 12)</p>
<p>Ⓒ Soporte (2) </p>	<p>Ⓓ Base (1) </p>

Piezas de protección contra caída

<p>① Correa (1)</p>	
<p>② Tornillo para fijar al pedestal (negro) (1) (4×12)</p>	
<p>③ Tornillo para madera para fijar a la mesa/bastidor de la pantalla (plateado) (1) (4×15)</p>	

■ Las imágenes mostradas en este manual sólo tienen fines ilustrativos.

■ Las especificaciones del producto están sujetas a cambios sin previo aviso.

- Guarde con seguridad las piezas pequeñas para mantenerlas fuera del alcance de los bebés y niños pequeños.
- Maneje los pares de apriete de los tornillos según los pares de apriete especificados en el procedimiento de montaje.
- Al apretar los tornillos, use una herramienta como un destornillador dinamométrico o llave dinamométrica. No utilice un destornillador eléctrico ni una atornilladora por impacto.

Procedimiento de montaje

1. Instalación del soporte

(1) Encaje la pestaña de la base en el recorte del soporte, y ajuste la proyección de la base en el orificio de montaje del soporte para insertarlo.

- Evite montar el soporte sobre la pestaña.

(2) Mientras sostiene el soporte, apriete ligeramente los 2 tornillos de montaje del soporte y después apriete bien los tornillos para fijarlo.

(3) Fije también el lado opuesto.

(Par de apriete: 1,5 a 1,8 N•m)

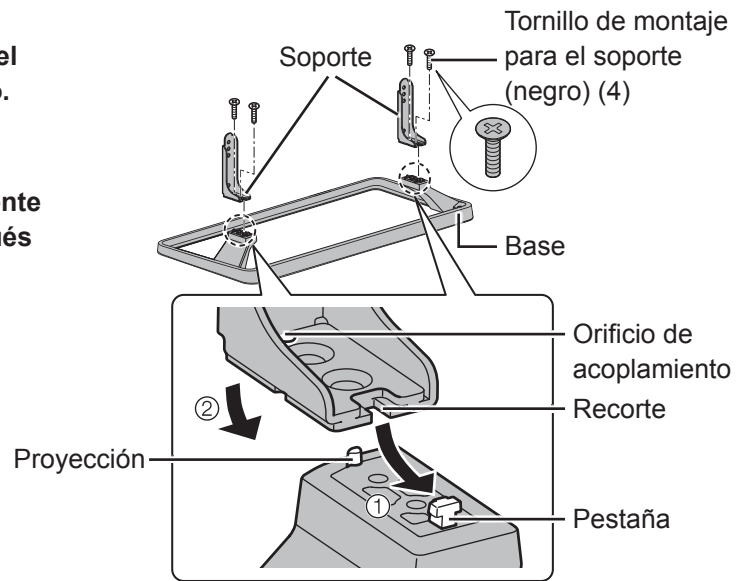

2. Instalación de la pantalla

La instalación deben llevarla a cabo al menos dos personas.

(1) Inserte el pedestal en la abertura de inserción de la pantalla hasta que se detenga.

(2) Utilice los tornillos de montaje para la pantalla para fijar la pantalla con seguridad.

(Par de apriete: 1,2 a 1,5 N•m)

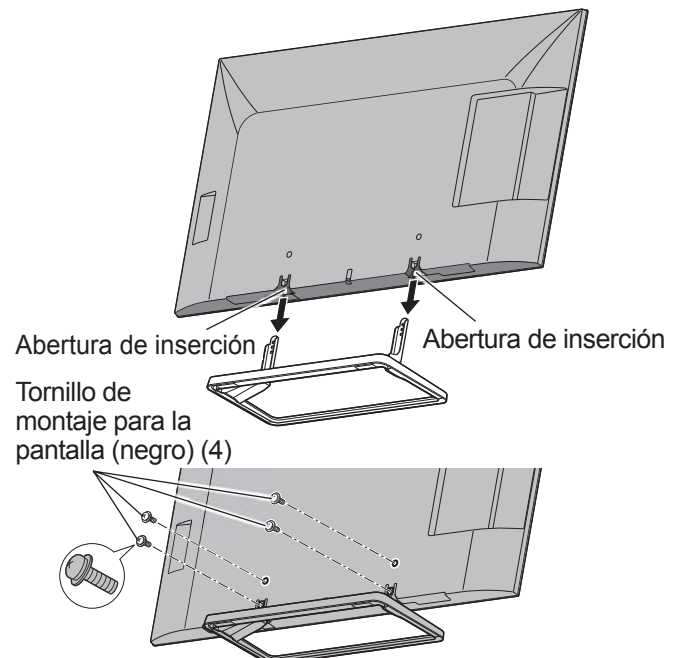

Procedimiento de montaje (Cont.)

3. Protección contra caída de la pantalla

(1) Coloque la correa en el pedestal (en cualquiera de los dos lados)

(2) Sujete la correa a la mesa/bastidor de la pantalla (se venden por separado)

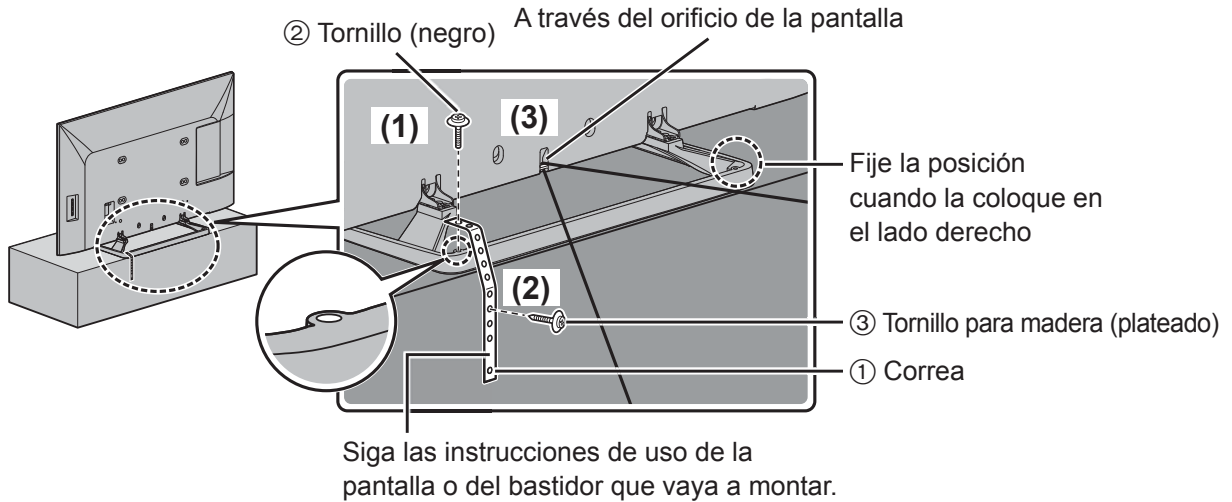

(② Par de apriete del tornillo (negro): 1,2 a 1,5 N•m)

(3) Sujételo a la pared

Utilice una cuerda o cable resistentes, o cualquier otro elemento similar disponible en el mercado y páselo a través del orificio de la pantalla para fijarlo.

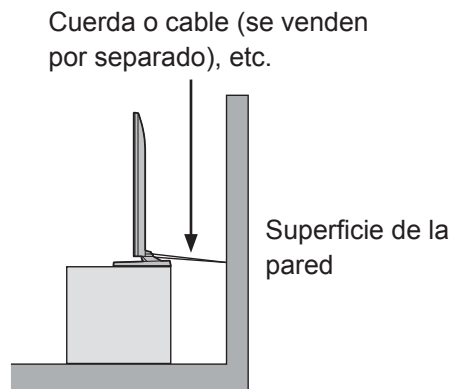

[Por motivos de seguridad, utilice siempre los accesorios de protección contra caída/vuelco]

El equipo podría caerse si se produce un terremoto, etc. Por este motivo, utilice siempre los accesorios de protección contra caída/vuelco.

* El contenido de esta sección informa sobre cómo reducir los daños materiales o personales ocasionados por la caída o el vuelco de este equipo en caso de producirse un terremoto. No obstante, no hay ninguna garantía de que los accesorios de protección contra caída/vuelco resulten eficaces contra todo tipo de terremotos.

Меры предосторожности

ПРЕДУПРЕЖДЕНИЕ

Не разбирайте и не модифицируйте подставку.

• В противном случае устройство может упасть и повредиться, и это может привести к травме.

Храните крепежный винт в недоступном для детей месте, чтобы предупредить их проглатывание.

• В случае проглатывания крепежных винтов следует немедленно обратиться к доктору.

ПРЕДОСТЕРЕЖЕНИЕ

Не используйте дисплеи, отличающиеся от приведенных в каталоге.

• В противном случае устройство может упасть и повредиться, и это может привести к травме.

Не взбирайтесь и не повисайте на подставке или прикрепленном оборудовании.

• В противном случае устройство может упасть и повредиться, и это может привести к травме. (Особенно следите за тем, чтобы маленькие дети следовали данному предостережению.)

Не используйте подставку, которая по какой-либо причине искривлена или деформирована.

• В противном случае устройство может упасть и повредиться, и это может привести к травме.

Не блокируйте вентиляционные отверстия дисплея. При использовании подставки не закрывайте пространство между нижней поверхностью дисплея и поверхностью пола.

• В противном случае тепло может накопиться внутри и вызвать пожар.

Не используйте в местах с высокой влажностью.

• После длительного использования подставка может искривиться или деформироваться, и ее прочность уменьшится. Это может стать причиной падения или повреждения устройства, что может привести к травме.

При установке дисплея убедитесь, что остается как минимум 10 см свободного пространства сверху и по бокам, а также 5 см свободного пространства позади дисплея.

• Несоблюдение этих рекомендаций может повлечь за собой возникновение пожара.

Чтобы установить и снять дисплей с подставки, необходимо два человека.

• Дисплей может упасть, что может стать причиной возникновения травм.

Во время установки убедитесь в том, что все винты надежно завинчены.

• Если сборка выполнена некорректно, подставка не сможет выдержать вес дисплея. Это может стать причиной падения и повреждения дисплея, что может привести к травме.

При проведении установки используйте специально предназначенные для этого компоненты.

• Несоблюдение данного требования может привести к падению дисплея со стены, что может стать причиной получения травм.

Установите на устойчивой горизонтальной поверхности.

• Невыполнение этого требования может стать причиной падения или повреждения устройства, что может привести к травме.

Держите аппарат подальше от прямого солнечного света и нагревательных приборов.

• Невыполнение этого требования может стать причиной искривления, деформации или разрушения материалов, что может привести к потере прочности и вызвать падение или поломку оборудования и стать причиной травмы.

Используйте принадлежности для предотвращения падения/опрокидывания, чтобы закрепить дисплей.

• При землетрясении или в случае, когда дети забираются на подставку с установленным дисплеем, устройство может перевернуться или упасть, что может привести к травме.

Примечания относительно установки подставки

◆ Используйте для штепсельной вилки шнура питания дисплея легкодоступную сетевую розетку.

◆ Обеспечьте хорошую вентиляцию, чтобы температура окружающей среды не превышала 40 °С.

В противном случае это может привести к накоплению тепла внутри дисплея, что может вызвать неисправность.

Правила обращения

1) При выборе места для дисплея необходимо соблюдать осторожность, потому что он может изменить цвет или деформироваться из-за воздействия света или тепла, если он расположен под прямым солнечным светом или около обогревателя.

2) Для очистки протирайте подставку мягкой сухой тканью (например, хлопковой или фланелевой). Если подставка сильно загрязнена, удалите загрязнение с помощью нейтрального моющего средства, растворенного в воде, а затем протрите начисто сухой тканью. Не используйте бензин, растворитель или мебельную вакуу, так как они могут повредить покрытие.

(Относительно информации о чистке дисплея см. инструкцию по эксплуатации дисплея. При использовании химически обработанной ткани следуйте инструкции, поставляемой с тканью.)

3) Не прикрепляйте на изделие клейкую ленту или наклейки. Такие действия могут привести к загрязнению поверхности подставки. Не допускайте длительного контакта с резиной, изделиями из винила или с чем-то подобным. (Такие действия приведут к повреждению.)

4) Не подвергайте дисплей сильным внешним воздействиям и механическим ударам.

◆ Компания Panasonic не несет никакой ответственности за понесенный ущерб или несчастный случай вследствие ненадлежащей установки, установки изделия способом, не указанным в инструкциях по эксплуатации, или установки без использования специально предназначенных деталей.

◆ Для снятия изделий, которые не будут больше использоваться, обращайтесь к специалистам по техническому обслуживанию.

ПРЕДОСТЕРЕЖЕНИЕ:

Эта подставка предназначена только для моделей дисплеев Panasonic.



Использование с другими устройствами может привести к неустойчивости, что, возможно, приведет к травме.

ТРЕБУЕТСЯ ПРОФЕССИОНАЛЬНАЯ УСТАНОВКА.



КОМПАНИЯ PANASONIC НЕ НЕСЕТ ОТВЕТСТВЕННОСТИ НИ ЗА КАКОЙ УЩЕРБ И/ИЛИ СЕРЬЕЗНЫЕ ТРАВМЫ, ВКЛЮЧАЯ СМЕРТЬ, ПРОИЗОШЕДШИЕ ВСЛЕДСТВИЕ НЕПРАВИЛЬНОЙ УСТАНОВКИ ИЛИ НЕПРАВИЛЬНОГО ОБРАЩЕНИЯ.

Примечание:

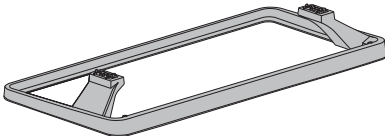
Надлежащим образом утилизируйте упаковку после распаковывания изделия.

<p>Ⓐ Установочный винт для кронштейна (черный) (4)  (M5 × 15)</p>	<p>Ⓑ Установочный винт для дисплея (черный) (4)  (M4 × 12)</p>
<p>Ⓒ Кронштейн (2) </p>	<p>Ⓓ Основание подставки (1) </p>

Детали для предотвращения опрокидывания

<p>① Ремень (1)</p>	
<p>② Винт для крепления к подставке (черный) (1) (4×12)</p>	
<p>③ Шуруп для крепления к тумбе для дисплея/стойке (серебристый) (1) (4×15)</p>	

- Изображения, приведенные в этом руководстве, используются только для пояснительных целей.
- Технические характеристики изделия могут быть изменены без уведомления.

- Храните мелкие детали в надежном и недоступном для маленьких детей месте.
- Затягивайте винты в соответствии с крутящим моментом затяжки, указанным в описании процедуры сборки.
- При затягивании винтов используйте динамометрическую отвёртку или динамометрический гаечный ключ. Не используйте электроотвертку или пневматическую отвертку.

Процедура сборки

1. Установка кронштейна

(1) Вставьте лапку основания подставки в вырез кронштейна, а также отрегулируйте положение выступа основания подставки по отношению к монтажному отверстию кронштейна, чтобы его вставить.

- Не устанавливайте кронштейн поверх лапки.

(2) Удерживая кронштейн, слегка затяните 2 установочных винта для кронштейна, после чего затяните винты сильнее, чтобы обеспечить надежность крепления.

(3) Закрепите противоположную сторону таким же образом.

(Крутящий момент: от 1,5 до 1,8 Н•м)

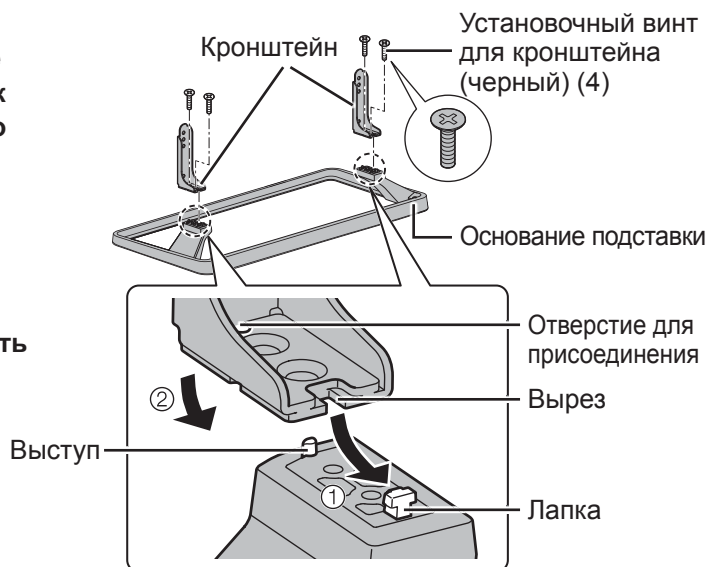

2. Установка дисплея

Установку должны выполнять как минимум два человека.

(1) Вставьте подставку в отверстие для установки на дисплее до упора.

(2) С помощью установочных винтов для дисплея надежно закрепите дисплей.

(Крутящий момент: от 1,2 до 1,5 Н•м)

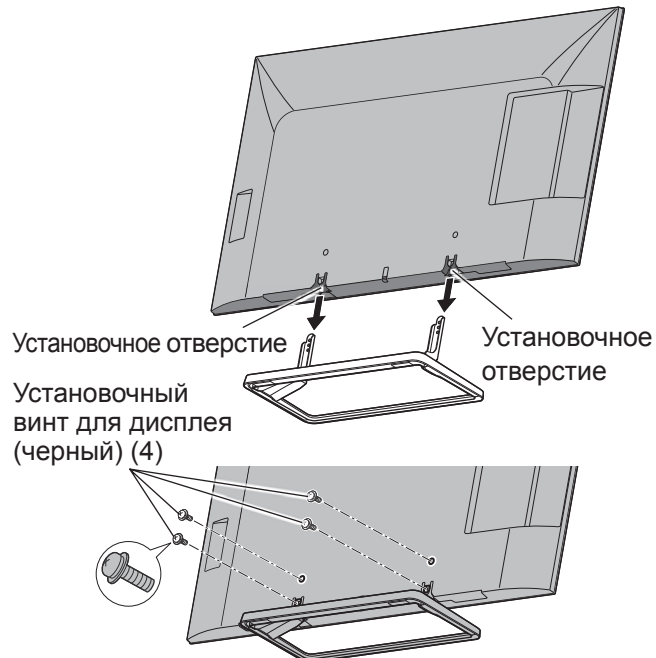

Процедура сборки (Продолжение)

3. Предотвращение опрокидывания дисплея

(1) Прикрепите ремень к подставке (с любой стороны)

(2) Закрепите ремень на тумбе/стойке для дисплея (доступный в продаже)

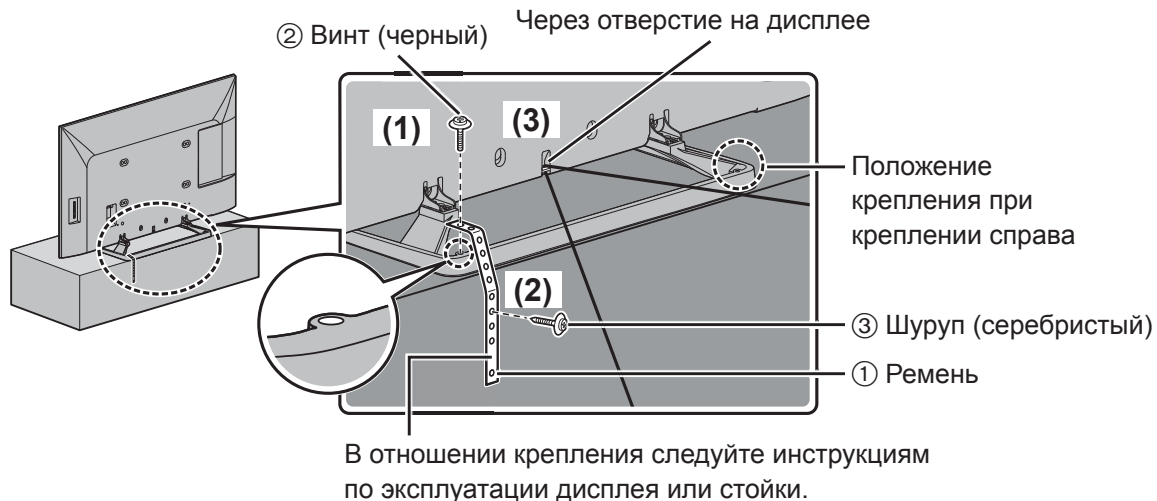

(Крутящий момент винта (черного) ②: от 1,2 до 1,5 Н•м)

(3) Закрепите на стене

Для закрепления пропустите доступный в продаже прочный шнур, провод или другой подобный материал сквозь отверстие на дисплее.

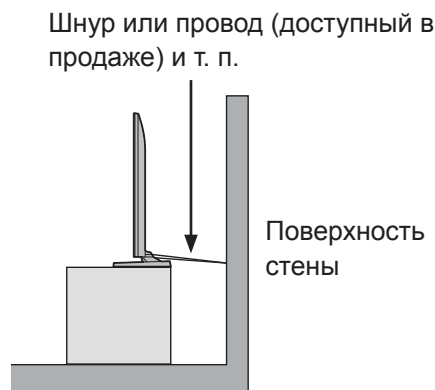

[В целях безопасности всегда используйте принадлежности для предотвращения опрокидывания/падения]

Оборудование может опрокинуться в случае землетрясения и т.п. Поэтому всегда используйте принадлежности для предотвращения опрокидывания/падения.

* Информация, приведенная в данном разделе, указывает, как снизить риск повреждения или травмы вследствие опрокидывания/падения оборудования при землетрясении. Однако в случае землетрясения эффективность принадлежностей для предотвращения опрокидывания/падения не гарантируется.

Сақтық шаралары

АБАЙЛАҢЫЗ

Тіректі жинауға немесе өзгертуге болмайды.

- Мұның нәтижесінде құрылғының құлап кетуі және зақымдануы ықтимал, бұл дене жарақатына әкелуі мүмкін.
- Бекітетін бұранданы жұтып қоюдың алдын алу үшін оларды балалардың қолы жетпейтін жерде сақтаңыз.**
- Бекітетін бұрандаларды жұтып қойған жағдайда дереу дәрігерге жолығыңыз.

ЕСКЕРТУ

Каталогта көрсетілгеннен басқа дисплейлерді пайдаланбаңыз.

- Мұның нәтижесінде құрылғының құлап кетуі және зақымдануы ықтимал, бұл дене жарақатына әкелуі мүмкін.

Тірекке немесе бекітілген құрылғының үстіне шығуға немесе асылуға болмайды.

- Мұның нәтижесінде құрылғының құлап кетуі және зақымдануы ықтимал, бұл дене жарақатына әкелуі мүмкін. (Өсіресе кішкентай балалардың бұл сақтандыруды ескеруін қадағалаңыз.)

Тірек майысқан немесе қалпы бұзылған болса, оны қандай да бір мақсатта пайдалануға болмайды.

- Мұның нәтижесінде құрылғының құлап кетуі және зақымдануы ықтимал, бұл дене жарақатына әкелуі мүмкін.

Дисплейдің желдеткіш тесіктерін бітемеңіз. Тіректі пайдалану кезінде дисплейдің төменгі беті мен еден бетінің арасындағы кеңістікті жауып тастамаңыз.

- Олай етпеген жағдайда ішінде қызу пайда болып, өрттің шығуына себеп болуы мүмкін.

Жоғары ылғалды орындарда пайдаланбаңыз.

- Ұзақ уақыт пайдаланғаннан кейін тірек қисайып немесе қалпы бұзықп, мықтылығы азаюы мүмкін. Мұның нәтижесінде құрылғы құлап кетуі немесе зақымдануы мүмкін, бұл, сондай-ақ, дене жарақатына әкелуі ықтимал.

Дисплейді орнату барысында оның үстінен, жанынан 10 см, ал артқы бетінен 5 см ашық кеңістік болуына көз жеткізіңіз.

- Қалдырмаған жағдайда өрт шығуы мүмкін.

Дисплейді тірекке орнату және алып тастау үшін екі адам қажет.

- Дисплей құлап, адамды жарақаттауы мүмкін.

Орнатқан кезде барлық бұрандаларының мықтап тартылғанына көз жеткізіңіз.

- Егер жинақтау дұрыс жүргізілмесе, тірек дисплейдің салмағын көтере алмайды. Мұның нәтижесінде дисплей құлап кетуі немесе зақымдануы мүмкін, бұл, сондай-ақ, дене жарақатына әкелуі ықтимал.

Орнату үшін арнаулы құрамдас бөлшектерді қолданыңыз.

- Әйтпесе, дисплей қабырғадан құлап түсіп, жарақаттауы мүмкін.

Мықты, тегіс жерге орнатыңыз.

- Мұны орындамау нәтижесінде құрылғы құлап кетуі немесе зақымдануы мүмкін, бұл, сондай-ақ, дене жарақатына әкелуі ықтимал.

Құрылғыны тікелей күн көзінен және қыздырғыштардан аулақ ұстаңыз.

- Мұны орындамау қисаюға, қалпының бұзылуына немесе материалдардың бұзылуына және беріктіктің жоғалуына әкелуі мүмкін, мұның нәтижесінде құрылғы құлап немесе сынып, дене жарақатын келтіруі ықтимал.

Дисплейді бекіту үшін төңкертпейтін/құлатпайтын керек-жарақтарды пайдаланыңыз.

- Жер сілкінісі болған жағдайда немесе балалар дисплей орнатылған тірекке шығатын болса, құрылғы төңкеріліп немесе құлап кетіп, дене жарақатына әкелуі мүмкін.

Тіректі орнату бойынша ескертпелер

- ◆ Дисплейдің қуат ашасы үшін қол оңай жететін электр розеткасын пайдаланыңыз.
- ◆ Сыртқы температураның 40 °С-тан аспауы үшін оның жақсы желдетілуін қамтамасыз етіңіз. Әйтпесе, дисплейдің ішінде қызу пайда болып, оның бұзылуына себеп болуы мүмкін.

Қолдану нұсқаулары

- 1) Дисплейдің орнын таңдаған кезде абай болыңыз, себебі күн сәулесі тікелей түсетін жерге немесе жылытқышқа жақын қойылса, оның түсі оңып кетуі немесе пішіні бұзылуы мүмкін.
- 2) Тіректі жұмсақ, құрғақ шүберекпен (мысалы, мақта немесе фланель) тазалаңыз. Егер кронштейн өте лас болса, суда ерітілген бейтарап тазартқыш құралмен ласын тазартып, құрғақ шүберекпен құрғатыңыз. Бензин, еріткіш немесе жиһаз уәкісін пайдаланбаңыз, өйткені олар кронштейннің бетіне зиян келтіруі мүмкін. (Дисплейді тазалау туралы ақпаратты дисплейдің пайдаланушы нұсқаулығынан қараңыз. Егер химиялық жолмен өңделген мата пайдаланылса, матамен бірге берілген нұсқауларды орындаңыз.)
- 3) Желім бауды немесе жапсырманы бұйымға бекітпеңіз. Бұл тірек бетін ластауы мүмкін. Резина, винил өнімдерімен немесе басқа ұқсас нәрселермен ұзақ уақыт бойы жанасып тұруына жол бермеңіз. (Мұндай әрекеттер зақымдарға әкеледі.)
- 4) Дисплейге аса күш салмаңыз немесе соққыға ұшыратпаңыз.

- ◆ Panasonic компаниясы өнімді дұрыс орнатпау, пайдалану нұсқауларында көрсетілмеген жолмен орнату немесе арнайы бөлшектерді қолданбау салдарынан туындайтын ақаулықтарға не апаттарға жауап бермейді.
- ◆ Бұдан былай қолданылмайтын өнімдерді жою жайлы қызмет көрсетуші маманнан кеңес алыңыз.

ЕСКЕРТУ:

Бұл тірек тек Panasonic дисплейі модельдерімен пайдалануға арналған.
Басқа құрылғымен пайдалану тұрақсыздыққа әкеліп, адамды жарақаттауға себеп болуы мүмкін.

КӘСІБИ ОРНАТУ ҚАЖЕТ ЕТІЛЕДІ.



PANASONIC КОМПАНИЯСЫ ДҰРЫС ЕМЕС ОРНАТУ НЕМЕСЕ ДҰРЫС ЕМЕС ПАЙДАЛАНУ САЛДАРЫНАН БОЛҒАН КЕЗ КЕЛГЕН МҮЛІККЕ КЕЛГЕН ЗИЯН ЖӘНЕ/НЕМЕСЕ АУЫР ЖАРАҚАТТАР, СОНЫҢ ІШІНДЕ ӨЛІМ ЖАҒДАЙЛАРЫ ҮШІН ЖАУАП БЕРМЕЙДІ.

Ескертпе:

Өнімді қаптамасынан шығарғаннан кейін, қаптаманы қоқысқа дұрыс тастаңыз.

<p>Ⓐ Кронштейнге арналған құрастыру бұрандасы (қара) (4)</p>  (M5 × 15)	<p>Ⓑ Дисплейге арналған құрастыру бұрандасы (қара) (4)</p>  (M4 × 12)
<p>Ⓒ Кронштейн (2)</p> 	<p>Ⓓ Негізгі бөлік (1)</p> 

Төңкеруден сақтау бөлшектері

<p>① Таспа (1)</p>	
<p>② Тұғырға бекітуге арналған бұранда (қара) (1) (4×12)</p>	
<p>③ Дисплейі бар үстелге/текшеге бекітуге арналған бұрандалы шеге (күміс түсті) (1) (4×15)</p>	

■ Осы нұсқаулықтағы суреттер тек мысал ретінде көрсетілген.

■ Өнімнің техникалық сипаттамалары алдын ала ескертусіз өзгертілуі мүмкін.

- Ұсақ бөлшектерді сәбилер мен жас балалардың қолдары жетпейтін қауіпсіз жерде сақтаңыз.
- Бұрандаларды құрастыру барысында көрсетілген бекіту бағытымен мықтап бұрап бекітіңіз.
- Бұрандаларды қатайту кезінде ұшы жұлдызша болып келген бұрауышты немесе кілтті пайдаланыңыз. Электрлік бұрауышты немесе соққылағыш бұрауышты қолданбаңыз.

Жинақтау процедурасы

1. Кронштейнді орнату

(1) Негізгі бөліктің тісін кронштейннің ойығына кіргізіңіз және негізгі бөліктің шығыңқы жерін салу үшін оны кронштейннің құрастыру тесігіне туралаңыз.

- Кронштейнді тіс үстіне бекітпеңіз.

(2) Кронштейнді ұстап тұрып, 2 құрастыру бұрандасын сәл қатайтыңыз да, оны бекіту үшін бұрандаларды мықтап қатайтыңыз.

(3) Қарама-қарсы жағын да бекітіңіз.

(Бекіту бағыты: 1,5 -1,8 Н•м)

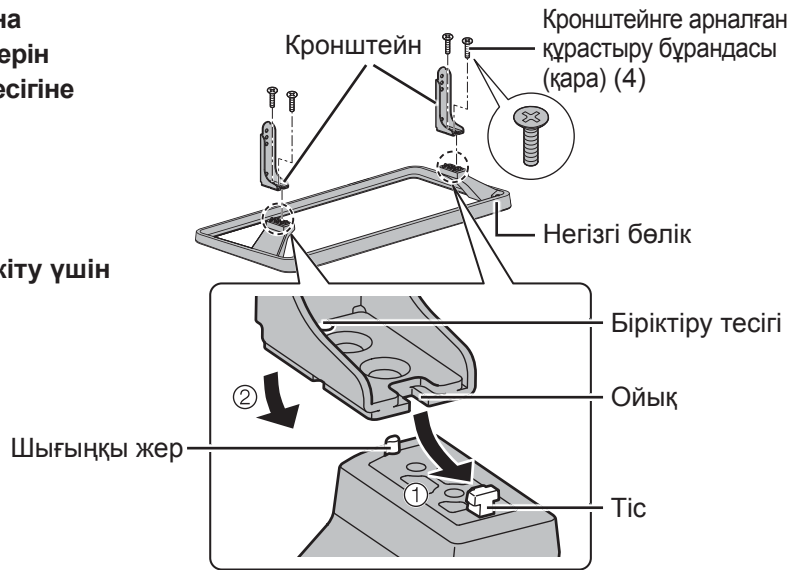

2. Дисплейді орнату

Орнатуды кемінде екі адам орындауы керек.

(1) Тұғырғыны дисплейдегі салу саңылауына тоқтағанша салыңыз.

(2) Дисплейді мықтап бекіту үшін дисплейге арналған құрастыру бұрандаларын пайдаланыңыз.

(Бекіту бағыты: 1,2 -1,5 Н•м)

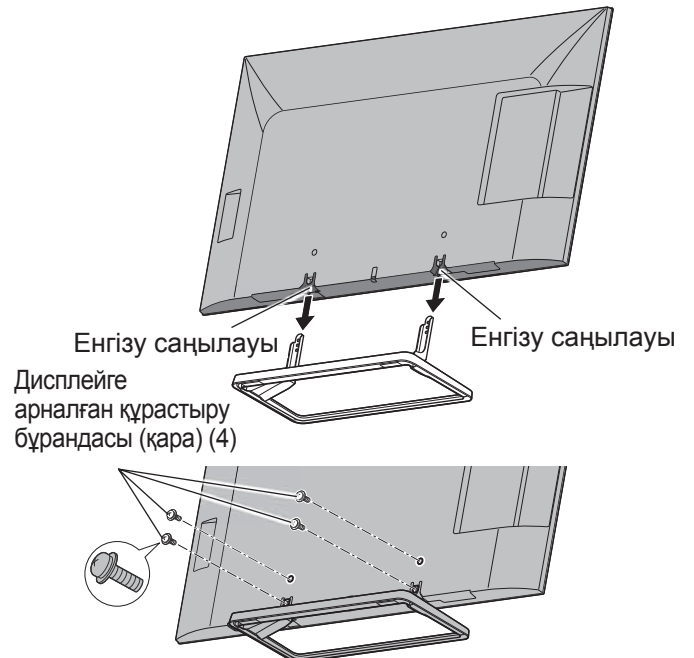

Жинақтау процедурасы (Жалғасы)

3. Дисплейдің төңкерілуіне жол бермеу

(1) Таспаны тұғырғыға бекітіңіз (кез келген жағына бекітуге болады)

(2) Таспаны дисплейі бар үстелге/текшеге бекітіңіз (сатылады)

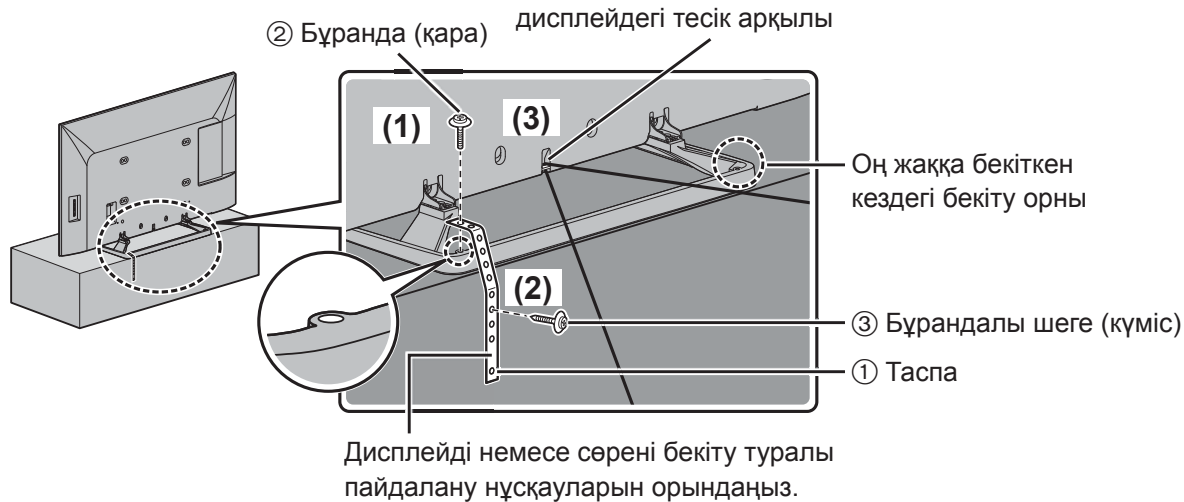

(② Бұранда (қара) бекітудің айналдыру моменті: 1,2 -1,5 Н•м)

(3) Қабырғаға бекіту

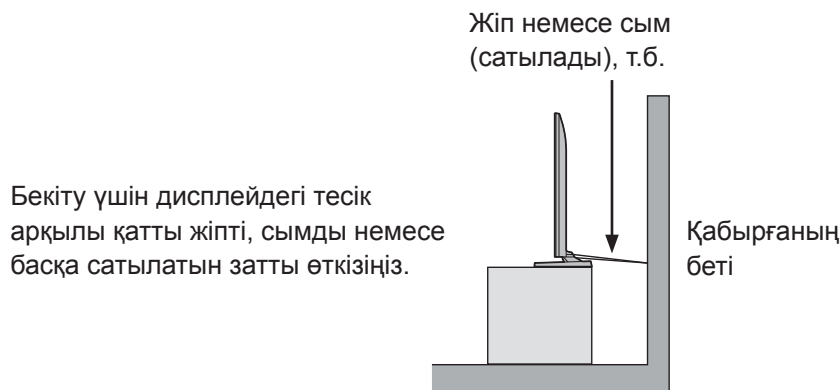

[Қауіпсіздік мақсаттарда үнемі төңкеруден/құлаудан сақтау керек-жарақтарын пайдаланыңыз]

Құрылғы жер сілкінісі кезінде төңкеріліп кетуі мүмкін. Сондықтан, үнемі төңкеруден/құлаудан сақтау керек-жарақтарын пайдаланыңыз.

* Бұл бөлімдегі мәліметтер жер сілкінісіне байланысты осы құрылғының төңкеріліп түсуі немесе құлауына салдарынан туған кез келген зияндар мен жарақаттарды азайту жолдарын көрсетеді. Алайда, төңкеруден/құлаудан сақтау керек-жарақтары барлық жер сілкіністері кезінде тиімді болатынына кепілдік жоқ.

Запобіжні заходи

ПОПЕРЕДЖЕННЯ

Не розбирайте й не модифікуйте підставку.

- У протилежному випадку пристрій може впасти й зазнати ушкодження, і це може призвести до травми.
- Зберігайте кріпильний гвинт в недоступному для дітей місці, щоб запобігти їх проковтуванню.**
- У разі проковтування кріпильних гвинтів слід негайно звернутися до лікаря.

ЗАСТЕРЕЖЕННЯ

Використовуйте лише ті дисплеї, які наведені у каталозі.

- У протилежному випадку пристрій може впасти й зазнати ушкодження, і це може призвести до травми.

Не вибирайтесь та не повисайте на підставці або прикріпленому обладнанні.

- У протилежному випадку пристрій може впасти й зазнати ушкодження, і це може призвести до травми. (Особливо стежте за тим, щоб маленькі діти дотримувалися цього застереження.)

Не використовуйте підставку, що з якої-небудь причини скривлена або деформована.

- У протилежному випадку пристрій може впасти й зазнати ушкодження, і це може призвести до травми.

Не блокуйте вентиляційні отвори дисплея. При використанні підставки не закривайте простір між нижньою поверхнею дисплея й поверхнею підлоги.

- Інакше тепло може накопичитися усередині й спричинити пожежу.

Не використовуйте підставку у місцях із високою вологістю.

- Після тривалого використання підставка може скривитися або деформуватися, і її міцність зменшиться. Це може стати причиною падіння або ушкодження пристрою, що може призвести до травми.

Під час встановлення дисплея переконайтеся, що залишається як мінімум 10 см вільного простору зверху та з боків, а також 5 см вільного простору позаду дисплея.

- Недотримання цих рекомендацій може спричинити пожежу.

Для встановлення та демонтажу дисплея з підставки потрібно не менше двох осіб.

- Інакше дисплей може впасти і завдати травми.

Під час встановлення підставки надійно затягуйте усі гвинти.

- Якщо збирання виконане некоректно, підставка не зможе витримати вагу дисплея. Це може стати причиною падіння й ушкодження дисплея, що може призвести до травми.

Під час проведення монтажу використовуйте спеціально призначені для цього компоненти.

- Недотримання цієї вимоги може призвести до падіння дисплея зі стіни, що може стати причиною отримання травм.

Встановлюйте підставку на стійкій та рівній поверхні.

- Недотримання цих рекомендацій може стати причиною падіння або ушкодження пристрою, що може призвести до травми.

Тримайте пристрій якнайдалі від опалювального обладнання та не піддавайте його впливу прямих сонячних променів.

- Недотримання цієї вимоги може спричинити скривлення, деформування або погіршення якості матеріалів, що призведе до втрати міцності, внаслідок чого обладнання може впасти або зламатися та завдати травми.

Використовуйте додаткові аксесуари для закріплення дисплея та уникнення його падіння/перекидання.

- У разі землетрусу або коли маленькі діти залазять на підставку з встановленим дисплеєм, пристрій може перекинутись або впасти, що може стати причиною травмування.

Примітки щодо використання підставки

- ◆ Штепсель шнура живлення дисплея повинен легко діставати до електричної розетки.
- ◆ Слід забезпечити нормальну вентиляцію, щоб температура у приміщенні не перевищувала 40 °C. Недотримання цього може призвести до накопичення тепла всередині дисплея і спричинити його несправність.

Рекомендації стосовно поводження

- 1) Уважно вибирайте місце для встановлення дисплея, оскільки внаслідок дії світла або тепла (у разі розміщення поблизу нагрівальних приладів або під прямим сонячним промінням) він може втратити колір чи деформуватись.
- 2) Чистьте підставку м'якою сухою тканиною (наприклад, бавовняною або фланелевою). Якщо підставку сильно забруднено, змийте бруд водним розчином нейтрального миючого засобу, а потім витріть підставку сухою тканиною. Не використовуйте бензол, розчинник або віск для меблів, тому що їх застосування може призвести до відлучення фарби покриття. (Щоб дізнатися, як очистити дисплей, див. інструкцію до дисплея. При використанні хімічно обробленої тканини спочатку уважно прочитайте інструкції до неї.)
- 3) Не прикріплюйте липку стрічку чи наліпки до виробу. Це може призвести до забруднення поверхні підставки. Запобігайте тривалому контакту пристрою з гумовими, вініловими та подібними виробами. (Це призведе до погіршення властивостей пристрою.)
- 4) Не піддавайте дисплей сильному зовнішньому впливу і механічним ударам.

- ◆ Компанія Panasonic не несе ніякої відповідальності за понесені збитки або нещасний випадок внаслідок неналежного встановлення, встановлення виробу способом, не зазначеним в інструкціях з експлуатації, або встановлення без використання спеціально призначених деталей.
- ◆ Для знімання виробів, які більше не використовуватимуться, звертайтеся до фахівців із технічного обслуговування.



ЗАСТЕРЕЖЕННЯ:

Ця підставка призначена лише для дисплеїв Panasonic. Використання з іншими пристроями може призвести до ненадійної фіксації, що може спричинити ризик отримання травм.



МОНТАЖ ПОВИНЕН ВИКОНУВАТИСЬ СПЕЦІАЛІСТАМИ.
КОМПАНІЯ PANASONIC НЕ НЕСЕ ВІДПОВІДАЛЬНОСТІ ЗА БУДЬ-ЯКІ ПОШКОДЖЕННЯ ВЛАСНОСТІ ТА/АБО СЕРІОЗНІ ТРАВМИ, ВКЛЮЧАЮЧИ СМЕРТЬ, ЩО Є НАСЛІДКОМ НЕВІДПОВІДНОГО МОНТАЖУ АБО НЕПРАВИЛЬНОГО ОБСЛУГОВУВАННЯ.

Примітка:

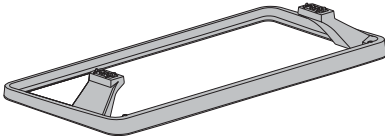
Належним чином утилізуйте впакування після розпакування виробу.

<p>Ⓐ Монтажний гвинт для кронштейна (чорний) (4)</p>  <p>(M5 × 15)</p>	<p>Ⓑ Монтажний гвинт для дисплея (чорний) (4)</p>  <p>(M4 × 12)</p>
<p>Ⓒ Кронштейн (2)</p> 	<p>Ⓓ Основа підставки (1)</p> 

Деталі для запобігання перекиданню

<p>① Ремінь (1)</p>	
<p>② Гвинт для кріплення до п'єдесталу (чорний) (1) (4×12)</p>	
<p>③ Шуруп для кріплення до тумби для дисплея/стійки (срібlistий) (1) (4×15)</p>	

■ Зображення у цьому посібнику подаються лише з ілюстративною метою.

■ Технічні характеристики виробу можуть бути змінені без повідомлення.

- Зберігайте дрібні деталі в надійному й недоступному для маленьких дітей місці.
- Затягуйте гвинти відповідно до крутного моменту затягування, зазначеного в описі процедури збирання.
- Для затягування гвинтів використовуйте динамометричну викрутку або динамометричний гайковий ключ. Не використовуйте електровикрутку або пневматичну викрутку.

Процедура збирання

1. Установлення кронштейна

(1) Уставте лапку основи у виріз кронштейна, а також відрегулюйте положення виступу основи відповідно до монтажного отвору кронштейна і вставте його.

- Не встановлюйте кронштейн поверх лапки.

(2) Утримуючи кронштейн, злегка затягніть 2 монтажні гвинти для кронштейна, після чого затягніть гвинти сильніше, щоб забезпечити надійність кріплення.

(3) Закріпіть протилежний бік таким самим чином.

(Момент затягування: 1,5-1,8 Н•м)

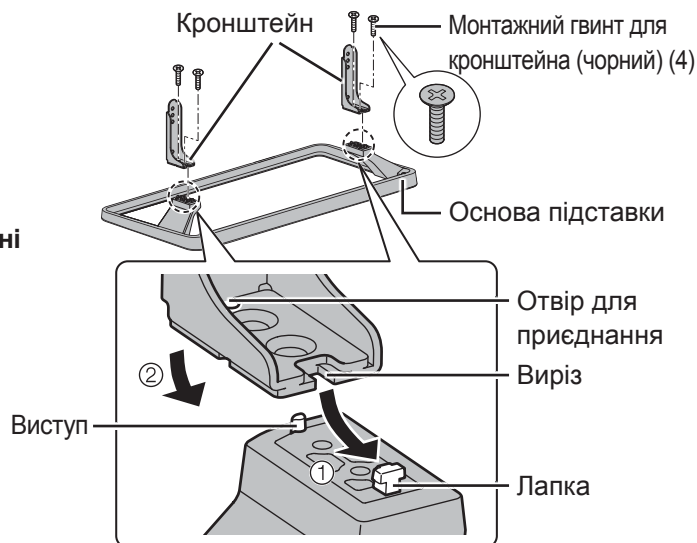

2. Встановлення дисплея

Установку мають виконувати щонайменше дві людини.

(1) Уставте п'єдестал в отвір для встановлення на дисплеї до упору.

(2) За допомогою монтажних гвинтів для дисплея надійно закріпіть дисплей.

(Момент затягування: 1,2-1,5 Н•м)

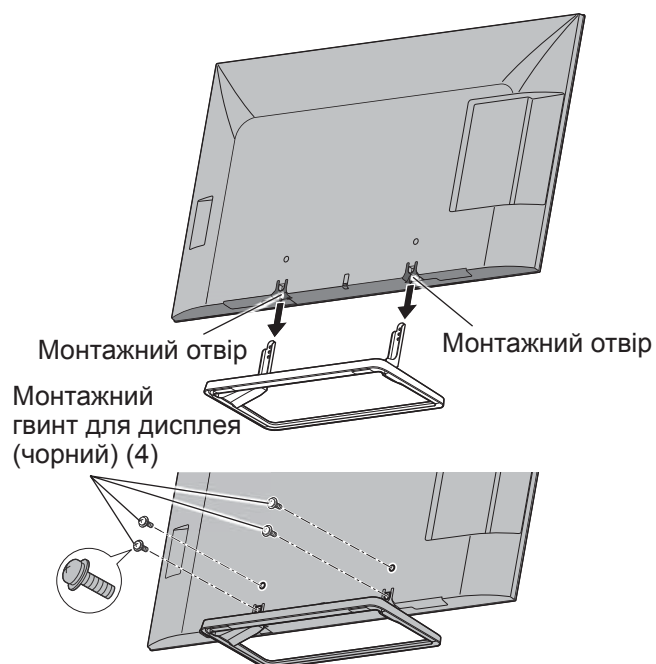

Процедура збирання (Продовження)

3. Запобігання перекиданню дисплея

(1) Прикріпіть ремінь до п'єдесталу (з будь-якого боку)

(2) Закріпіть ремінь до тумби для дисплея/стійки (доступний у продажу)

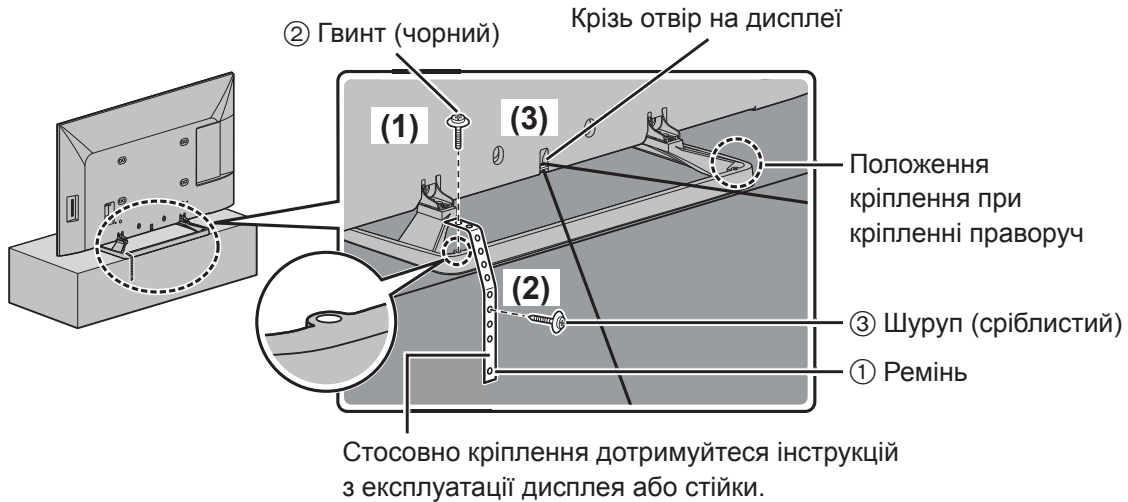

(Момент затягування гвинта (чорного) ②: 1,2-1,5 Н•м)

(3) Закріпіть на стіні

Для того щоб закріпити, пропустіть доступний у продажу міцний шнур, дріт або інший подібний матеріал крізь отвір на дисплеї.

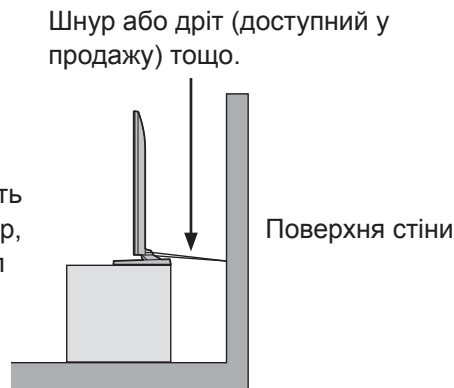

[З метою забезпечення безпеки завжди використовуйте аксесуари для запобігання перекиданню/падінню]

Обладнання може перекинутися у випадку землетрусу тощо. Тому завжди використовуйте аксесуари для запобігання перекиданню/падінню.

* Інформація, наведена в цьому розділі, указує, як знизити ризик ушкодження або травми внаслідок перекидання/падіння обладнання при землетрусі. Однак у випадку землетрусу ефективність аксесуарів для запобігання перекиданню/падінню не гарантується.

外形寸法図

外部尺寸圖

External dimensions drawing

Abbildung mit externen Abmessungen

Schema delle dimensioni esterne

Plan des dimensions extérieures

Dibujo de dimensiones externas

Схема с внешними размерами

Сыртқы өлшемдер сызбасы

Креслення із зовнішніми розмірами

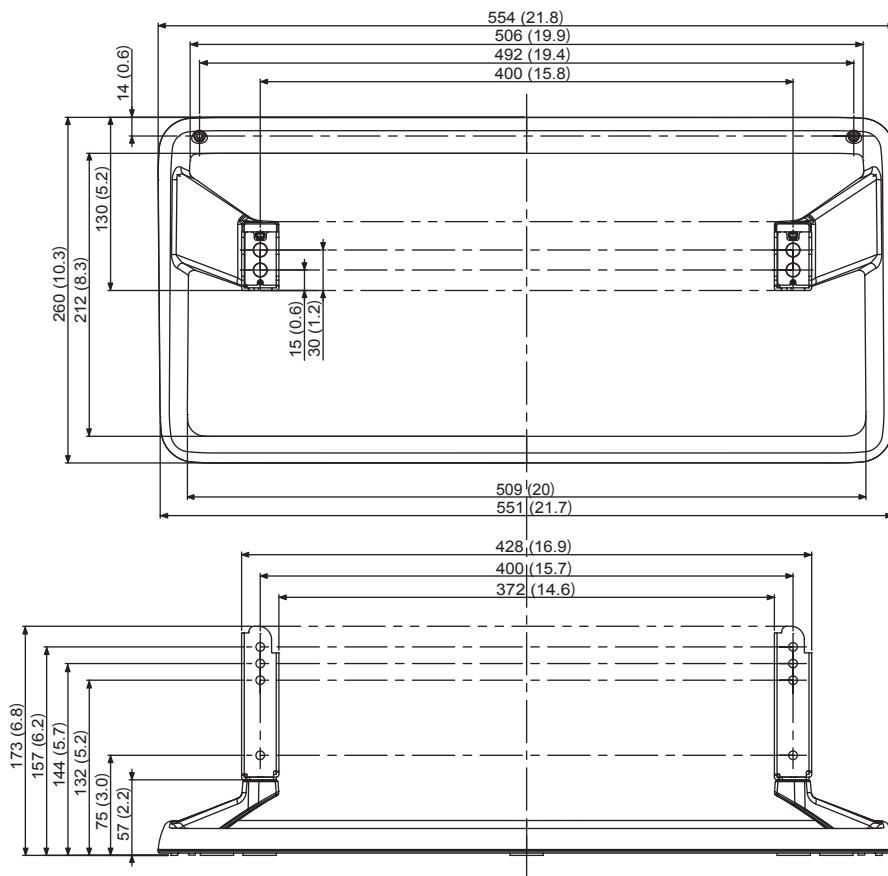

単位 : mm
单位 : 毫米
Unit: mm (inches)
Eenheid: mm
Unità: mm
Unité: mm
Unidad: mm
Единицы: мм
Бірлік: мм
Одиниці виміру: мм

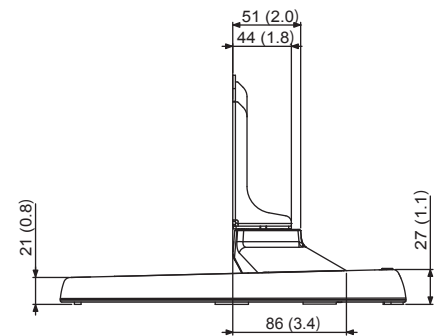

外形寸法 [W x H x D] : 554 mm (21.8") x 173 mm (6.8") x 260 mm (10.3")

質量 : 1.5 kg

外部 尺寸 [W x H x D]: 554 毫米 (21.8 英寸) x 173 毫米 (6.8 英寸) x 260 毫米 (10.3 英寸)

重量 : 1.5 公斤

External dimension [W x H x D]: 554 mm (21.8") x 173 mm (6.8") x 260 mm (10.3")

Mass: 1.5 kg

Außenabmessungen [B x H x T]: 554 mm x 173 mm x 260 mm

Gewicht: 1,5 kg

Dimensioni esterne [L x A x P]: 554 mm (21,8") x 173 mm (6,8") x 260 mm (10,3")

Massa: 1,5 kg

Dimensions externes [L x H x P] : 554 mm (21,8") x 173 mm (6,8") x 260 mm (10,3")

Masse: 1,5 kg

Dimensión externa [An x Al x P]: 554 mm (21,8") x 173 mm (6,8") x 260 mm (10,3")

Peso: 1,5 kg

Внешние размеры [Ш x В x Г]: 554 мм (21,8") x 173 мм (6,8") x 260 мм (10,3")

Масса: 1,5 кг

Сыртқы өлшемі [Е x Б x Т]: 554 мм (21,8 дюйм) x 173 мм (6,8 дюйм) x 260 мм (10,3 дюйм)

Салмағы: 1,5 кг

Зовнішні розміри [Ш x В x Г]: 554 мм (21,8") x 173 мм (6,8") x 260 мм (10,3")

Маса: 1,5 кг

■ 廃棄について

製品を廃棄する場合には、最寄りの市町村窓口、または販売店で正しい廃棄方法をお問い合わせください。

■ 处置

如果需要处置本产品，请联系最近的当地政府或分销商采取适当的处置方法进行处置。

■ Disposal

If you dispose of the product, contact the nearest local government or distributor for a proper disposal method.

■ Entsorgung

Wenden Sie sich beim Entsorgen des Produktes an die zuständige Behörde oder an Ihren Fachhändler für Informationen zur ordnungsgemäßen Entsorgungsmethode.

■ Smaltimento

Se si smaltisce il prodotto, contattare il governo locale più vicino o il distributore per informazioni sul corretto metodo di smaltimento.

■ Mise au rebut

En cas de mise au rebut du produit, contactez le gouvernement local ou le distributeur le plus proche pour connaître la méthode de mise au rebut appropriée.

■ Eliminación

Si desecha el producto, póngase en contacto con la autoridad local o distribuidor más próximo para obtener un método de eliminación correcto.

■ Утилизация

При необходимости проведения утилизации данного изделия обращайтесь к представителям местных органов власти или к дистрибьютору по вопросам надлежащего способа утилизации.

■ Қоқысқа тастау

Өнімді қоқысқа тастау керек болған жағдайда, оны дұрыс тастау әдісін жақын жердегі жергілікті мемлекеттік мекемеден немесе таратушыдан біліңіз.

■ Утилізація

У разі необхідності проведення утилізації даного виробу звертайтеся до представників місцевих органів влади або до дистриб'ютора з питань належного способу утилізації.

Panasonic Corporation

Web Site : <http://panasonic.net>

© Panasonic Corporation 2014

Printed in China

M0414-0