

# Panasonic®

Model No.

## TY-PG70LF50

## TY-PG80LF50

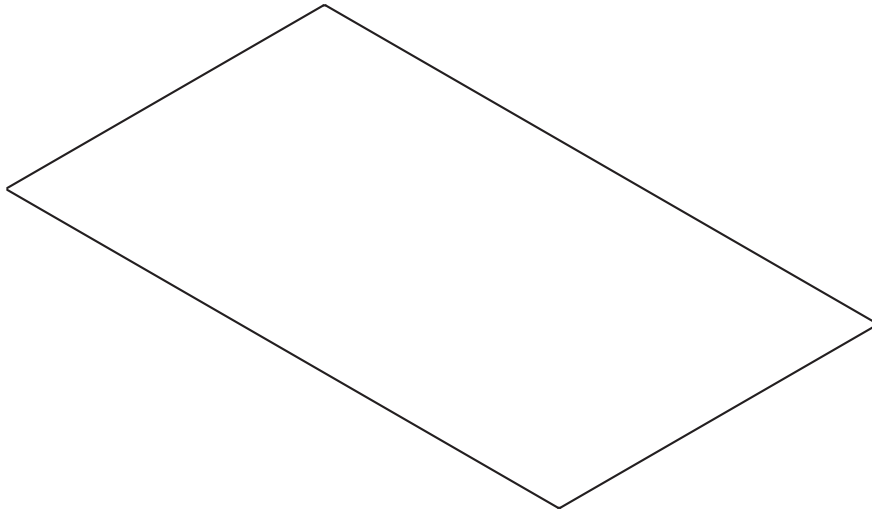

<b>施工説明書</b> 保護ガラス	<b>Instructions d'installation</b> Vitre de protection
<b>安装施工说明书</b> 保护玻璃	<b>Instrucciones de montaje</b> Cristal Protector
<b>Fitting Instructions</b> Protective Glass	<b>Инструкции по установке</b> Защитное стекло
<b>Montageanweisungen</b> Schutzglas	<b>Орнату жөніндегі нұсқаулар</b> Қорғаныш әйнек
<b>Istruzioni di montaggio</b> Vetro di protezione	<b>Інструкції з встановлення</b> Захисне скло



<ul style="list-style-type: none"> <li>• 施工説明書をよくお読みのうえ、正しく安全に施工してください。特に「安全上のご注意」は、施工前に必ずお読みください。機器本体の取扱説明書とともに大切に保管してください。</li> <li>• 施工説明書に記載されていない方法や、指定の部品を使用しない方法で施工されたことにより事故や損害が生じたときには、当社では責任を負えません。</li> </ul>	日本語
<ul style="list-style-type: none"> <li>• 请仔细阅读施工说明书以确保正确安全地将本产品安装到位。在进行施工之前，请务必阅读“安全注意事项”。请将施工说明书与监视器的操作说明书一起妥善保管。</li> <li>• 对于未按照本施工说明书中介绍的方法或未使用指定的部件安装本产品所导致的任何事故或损坏，本公司恕不承担任何责任。</li> </ul>	中文
<ul style="list-style-type: none"> <li>• Read the Fitting Instructions carefully so that the product can be properly and safely installed in place. Make sure to read “Safety precautions” in particular before fitting the product. Keep the Fitting Instructions in a safe place, together with the operating instructions for the display.</li> <li>• We shall have no liability for any accidents or damage incurred by fitting the product in any manner other than as provided in the Fitting Instructions, or without using parts specified.</li> </ul>	English
<ul style="list-style-type: none"> <li>• Lesen Sie die Montageanleitung bitte sorgfältig durch, sodass das Produkt ordnungsgemäß und sicher angebracht wird. Lesen Sie insbesondere die „Sicherheitsmaßnahmen“, bevor Sie das Produkt anbringen. Bewahren Sie die Montageanleitung zusammen mit der Bedienungsanleitung für das Display an einem sicheren Ort auf.</li> <li>• Wir übernehmen keine Haftung für Unfälle oder Schäden, die durch die Anbringung des Produkts auf andere Weise anders als in der Montageanleitung angegeben oder ohne Verwendung der vorgeschriebenen Teile entstehen.</li> </ul>	Deutsch
<ul style="list-style-type: none"> <li>• Leggere attentamente le Istruzioni di montaggio in modo da installare il prodotto in posizione in maniera corretta e sicura. Leggere in particolare le “Precauzioni di sicurezza” prima di montare il prodotto. Conservare le Istruzioni di montaggio in un luogo sicuro, insieme alle istruzioni d’uso dello schermo.</li> <li>• Si declina qualsiasi responsabilità per incidenti o danni occorsi durante il montaggio del prodotto secondo modalità diverse da quelle indicate nelle Istruzioni di montaggio o nel caso in cui non siano utilizzate le parti specificate.</li> </ul>	Italiano
<ul style="list-style-type: none"> <li>• Lisez le manuel d’installation avec attention de façon à ce que les opérations de montage du produit se déroulent correctement et en toute sécurité. Lisez les “Précautions de sécurité” notamment avant de monter le produit. Conservez le manuel d’installation dans un lieu sûr avec le mode d’emploi de l’écran.</li> <li>• Nous ne pourrions être retenus responsables en cas d’accident ou de dommage se produisant suite à un montage de l’applique ne correspondant pas aux instructions du manuel d’installation ou sans l’utilisation des pièces indiquées.</li> </ul>	Français
<ul style="list-style-type: none"> <li>• Lea atentamente las instrucciones de instalación para poder instalar el producto en su lugar de forma correcta y segura. Asegúrese de leer las “Precauciones para su seguridad”, en especial antes de instalar el producto. Guarde bien las instrucciones de instalación, junto con las instrucciones de funcionamiento de la pantalla.</li> <li>• No nos haremos responsables de los accidentes o daños que se puedan producir al instalar el producto de una forma distinta de la que se indica en las Instrucciones de instalación o sin utilizar las piezas especificadas.</li> </ul>	Español
<ul style="list-style-type: none"> <li>• Чтобы выполнить установку изделия надлежащим образом, внимательно прочитайте Инструкции по установке. Кроме того, перед установкой изделия ознакомьтесь с разделом “Меры предосторожности”. Храните Инструкции по установке и Инструкции по эксплуатации дисплея в надежном месте.</li> <li>• Мы не несем ответственности за несчастные случаи или повреждения, причиненные вследствие установки данного изделия каким-либо способом, отличным от способа, описанного в Инструкциях по установке, либо без использования рекомендованных деталей.</li> </ul>	Русский
<ul style="list-style-type: none"> <li>• Өнімді дұрыс және қауіпсіз орнату үшін орнату жөніндегі нұсқауларды мұқият оқыңыз. Өнімді орнатар алдында “Сақтық шаралары” бөлімін міндетті түрде оқып шығыңыз. Орнату жөніндегі нұсқауды дисплейді пайдалану жөніндегі нұсқаумен бірге сақтаңыз.</li> <li>• Орнату жөніндегі нұсқауымен сәйкес емес өнімді орнатқан жағдайда немесе көрсетілген бөлшектерді қолданбай пайдаланған жағдайда, кез келген сәтсіз орнату әрекеттеріне және ақауларға жауап бермейміз.</li> </ul>	Қазақшый
<ul style="list-style-type: none"> <li>• Для проведения монтажу належним чином уважно прочитайте ці Інструкції з монтажу. Зокрема, перед монтажем виробу уважно прочитайте “Запобіжні заходи”. Зберігайте Інструкції з монтажу та Інструкції з експлуатації дисплея у надійному місці.</li> <li>• Ми не несемо відповідальності за нещасні випадки або пошкодження, заподіяні внаслідок монтажу даного виробу яким-небудь способом, відмінним від способу, описаного в Інструкціях з монтажу, або без використання рекомендованих деталей.</li> </ul>	Українська

# 安全上のご注意 必ずお守りください

人への危害、財産の損害を防止するため、必ずお守りいただくことを説明しています。

■誤った使い方をしたときに生じる危害や損害の程度を区分して、説明しています。

 **警告** 「死亡や重傷を負うおそれがある内容」です。

 **注意** 「軽傷を負うことや、財産の損害が発生するおそれがある内容」です。

■お守りいただく内容を次の図記号で説明しています。(次は図記号の例です)

 してはいけない内容です。

 実行しなければならない内容です。

 気をつけていただく内容です。

## 警告

 ■ 工事専門業者以外は取り付け工事や取り外しを行わないでください  
工事の不備により、落下してけがの原因となります。

## 注意

 ■ カタログで指定した機器以外には、使用しないでください  
落下したり、破損して、けがの原因となることがあります。

 ■ 指定方法以外の取り付けは行わないでください  
落下したり、破損して、けがの原因となることがあります。

 ■ 機器本体の取り付け、取り外しは4人以上で行ってください  
機器本体が落下して、けがの原因となることがあります。

 ■ 取り付けの際は、専用の構成部品をご使用ください  
機器本体が落下したり、破損して、けがの原因となることがあります。







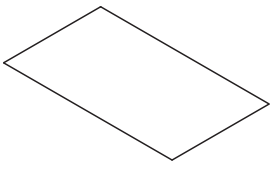

 ■ 組み立て時、ねじ止めをする箇所は、すべてしっかり止めてください  
不十分な組み立てかたをすると強度が保てず、落下したり、破損して、けがの原因となることがあります。

 ■ 取り付け、取り外し作業時は同梱の手袋を必ずお使いください  
取り付け、取り外し時に手のけがの原因となることがあります。

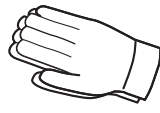
■ 取り付けの不備、取り扱い不備による事故、損傷については責任を負いません。

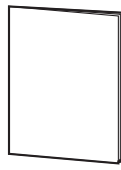
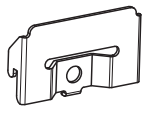
# 付属品

付属品が入っていることをご確認ください。( )は個数です。

<b>A</b> 保護ガラス (1枚) 	<b>D</b> ゴム (厚・長) (2本) 	<b>H</b> ねじ (10本) 
<b>B</b> 手袋 (4組) 	<b>E</b> ゴム (厚・短) (4本) 	<b>I</b> 不織布 (長) (2本) 
<b>C</b> 施工説明書 	<b>F</b> 金具 (大) (8個) 	<b>J</b> 不織布 (短) (4本) 
	<b>G</b> 金具 (小) (2個) 	<b>K</b> ゴム (薄・長) (2本) 
		<b>L</b> ゴム (薄・短) (4本) 

■イラストはイメージイラストであり、実際の商品と形状が異なる場合があります。  
■製品の仕様は予告なく変更する場合があります。

## 取り扱い上のお願い

- 1) 設置時、衝撃などによる保護ガラスの「割れ」が発生する場合がありますので、取り扱いにはご注意ください。
- 2) 保護ガラス、ディスプレイパネル、キャビネットに傷がつかないように作業をしてください。
- 3) 保護ガラスやディスプレイパネルに指紋がつかないように、作業時は付属の手袋**B**を着用してください。
- 4) 製品や床に傷が付かないよう、柔らかい布やスポンジなどを使い作業してください。
- 5) 保護ガラスのお手入れは、柔らかい乾いた布(綿・ネル地)で軽くふいてください。  
ひどい汚れや保護ガラスの表面に付着した指紋汚れなどは、水で100倍に薄めた中性洗剤に布をひたし、固く絞ってふき取り、乾いた布で仕上げてください。なおベンジンやシンナー、家具用ワックスなどは使用しないでください。(機器本体のお手入れは機器本体の説明書に従ってください。化学ぞうきんをご使用の際は、その注意書に従ってください。)
- 6) 作業は4人以上で行ってください。

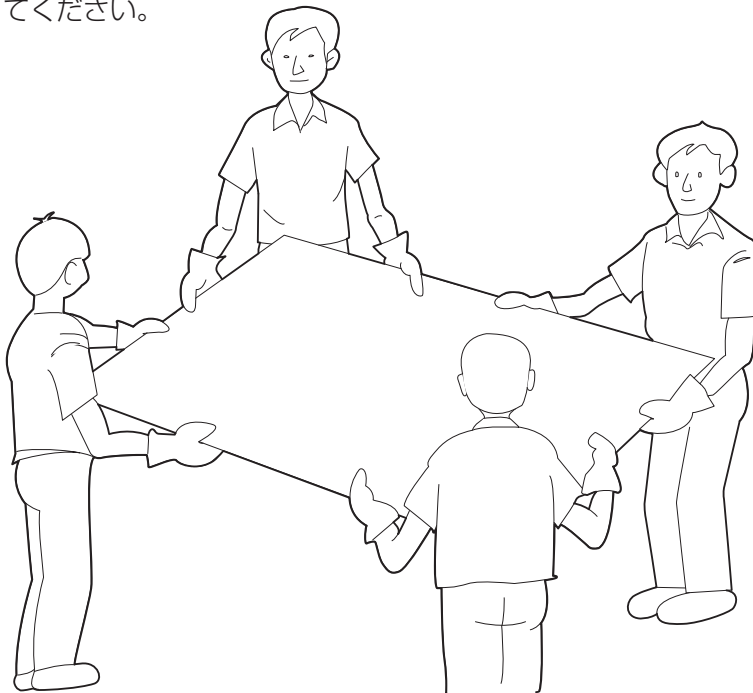

## 施工業者様へのお願い

■ 工事終了後はお客様へこの説明書をお渡しください。

# 取り付け手順

## 1. キャビネットを取り外す

安定した水平な場所に柔らかい布やスポンジなどを敷き、機器本体をパネルが上向きになるように置いてください。

- ディスプレイパネルのほこりや汚れは取り除いてください。
  - ディスプレイパネルは柔らかい布(綿・ネル地など)で軽くふいてください。
- ひどい汚れやディスプレイパネルの表面に付着した指紋汚れなどは、水で100倍に薄めた中性洗剤に布をひたし、固く絞ってふき取り、乾いた布で仕上げてください。

1-1. キャビネット側面のねじ(20本)を外してください。

- 取り外したねじはキャビネットの取り付け時に使用しますので大切に保管してください。

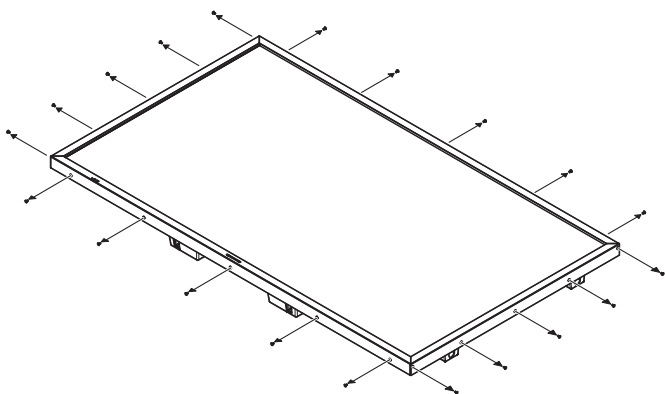

1-2. キャビネットを下図の順で外してください。

- キャビネット(下側)(④)には、基板があります。基板の配線に負担が掛からないように注意しながら外してください。配線はつながったままで以後の作業を進めてください。

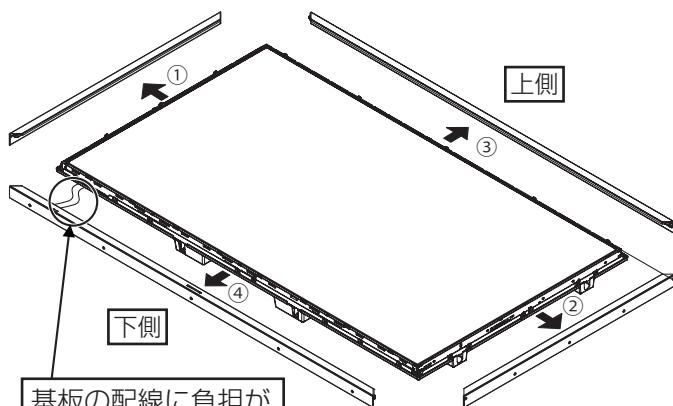

基板の配線に負担が掛からないように注意して外す。

## 2. 機器本体のベゼル面にゴム(厚)を貼る

2-1. 付属のゴム(厚・長)D(2本)、ゴム(厚・短)E(4本)を機器本体のベゼル面に下図の順で貼ってください。

- ゴムは伸ばさないように貼ってください。
- ゴムはすき間がないように貼ってください。
- ベゼル面の直角部に合わせて貼ります。

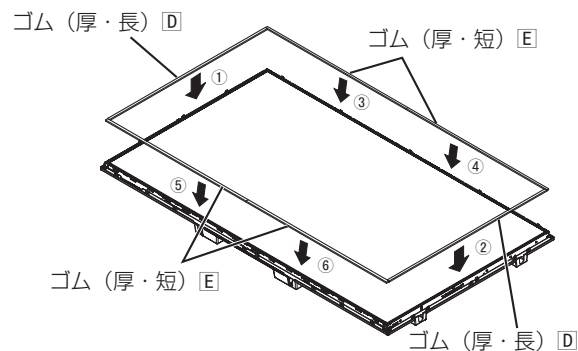

上下のゴムの左右位置は左右のゴムからはみ出さないこと。

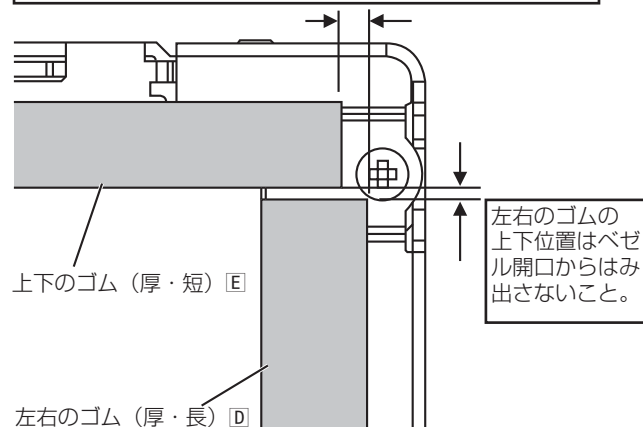

左右のゴムの上下位置はベゼル開口からはみ出さないこと。

ベゼル開口に合わせて貼る。ベゼル開口からはみ出さないこと。

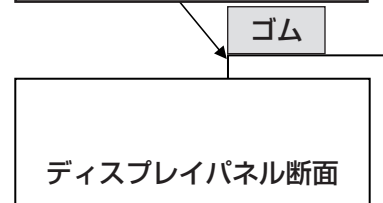

### 3. 機器本体に金具を取り付ける

- 3-1. 金具 (大) **F** (8個)、金具 (小) **G** (2個) を機器本体のキャビネット固定金具に付属のねじ **H** (10本) で下図のように取り付けてください。  
(締め付けトルクは 0.9 ~ 1.1 N・m)

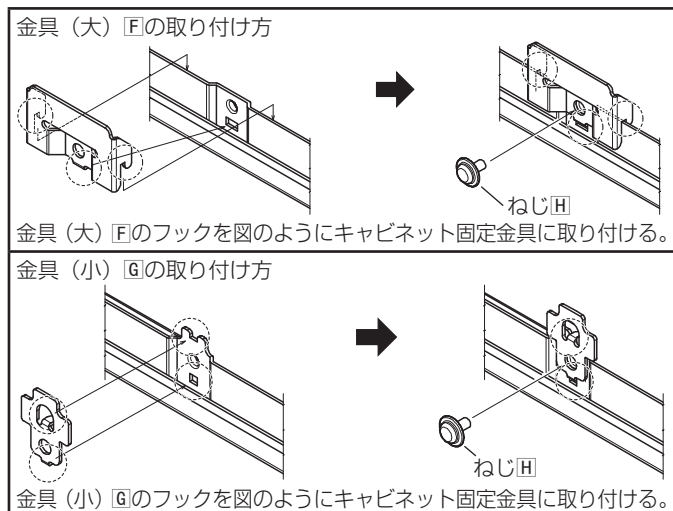
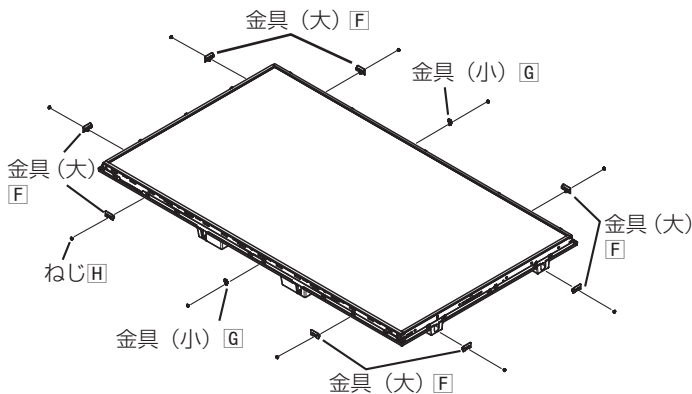

### 4. キャビネットに不織布とゴム (薄) を貼る

- 4-1. キャビネットの内側側面に付属の不織布 (長) **I** (2本)、不織布 (短) **J** (4本) を貼ってください。  
4-2. キャビネットの内側前面に付属のゴム (薄・長) **K** (2本)、ゴム (薄・短) **L** (4本) を貼ってください。

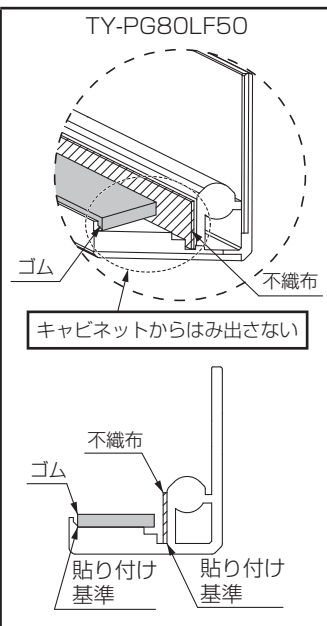
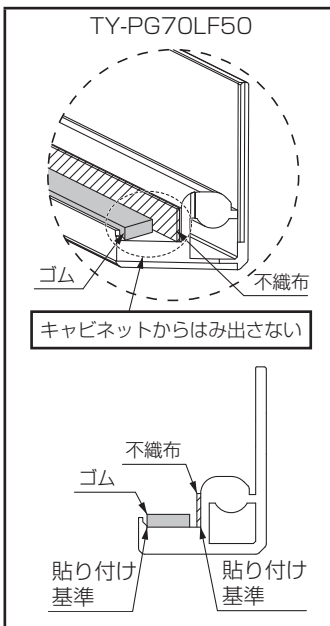
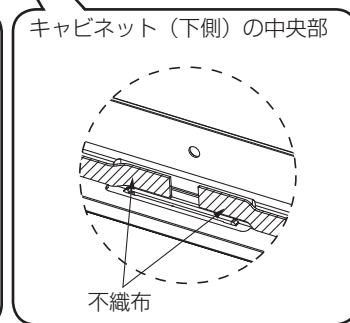
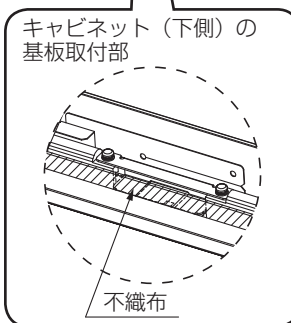
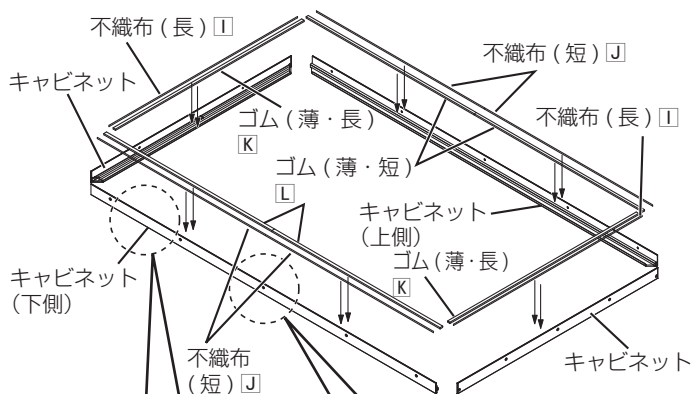

# 取り付け手順 (つづき)

## 5. 保護ガラスを機器本体の上へ置く

5-1. 保護ガラス裏側の保護フィルムをはがし、機器本体に貼り付けたゴムの上に置いてください。

- 作業は4人以上で行ってください。
- 保護ガラスをディスプレイパネルに当てないように注意してください。
- 保護ガラスが汚れていないか確認してください。
- 保護ガラスとディスプレイパネルとの間にほこりが入らないように注意してください。
- 保護ガラスはラベルがある面が裏側です。ラベルが左下になるように機器本体に付けてください。

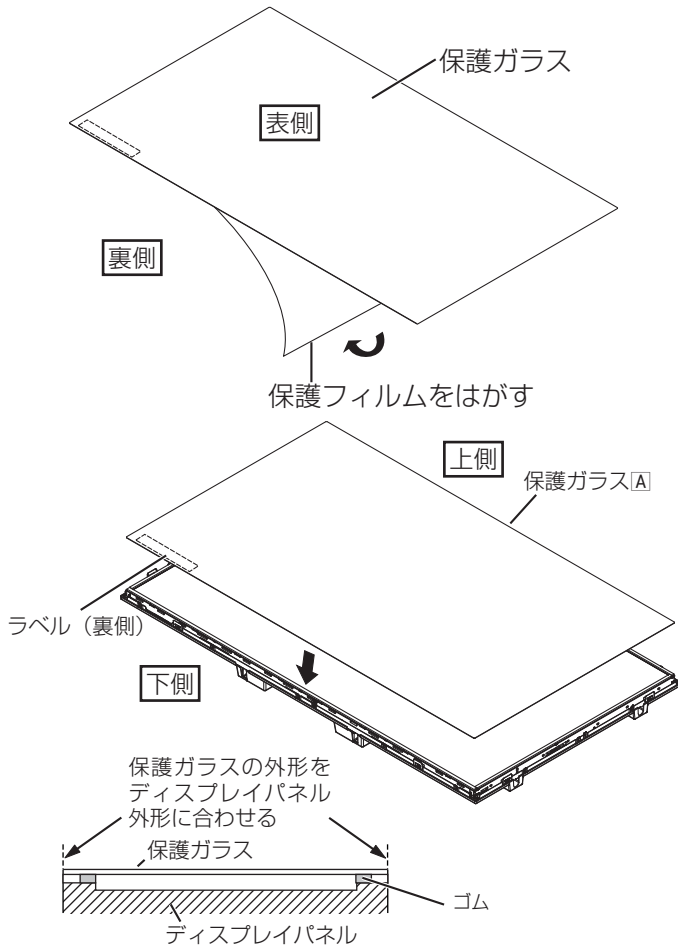

5-2. 保護ガラス表側の保護フィルムをはがしてください。

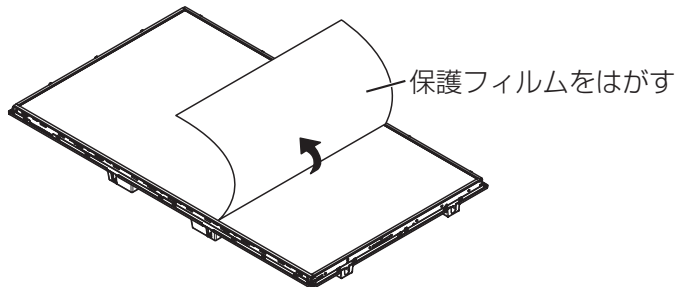

## 6. キャビネットを取り付ける

6-1. キャビネットを下図の順で取り付け、手順1で外したねじ（20本）で固定してください。（締め付けトルクは0.9～1.1 N・m）

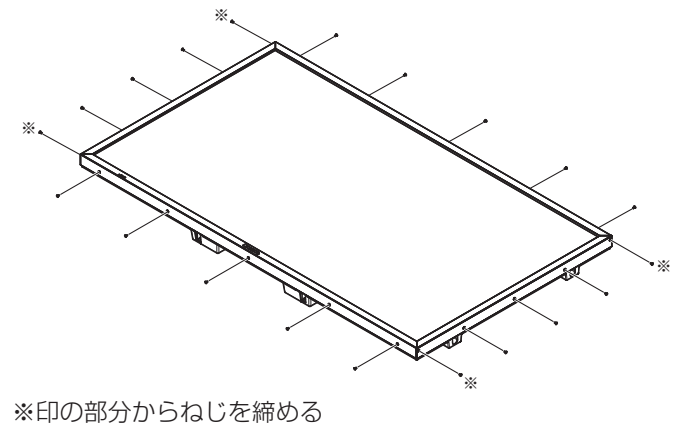
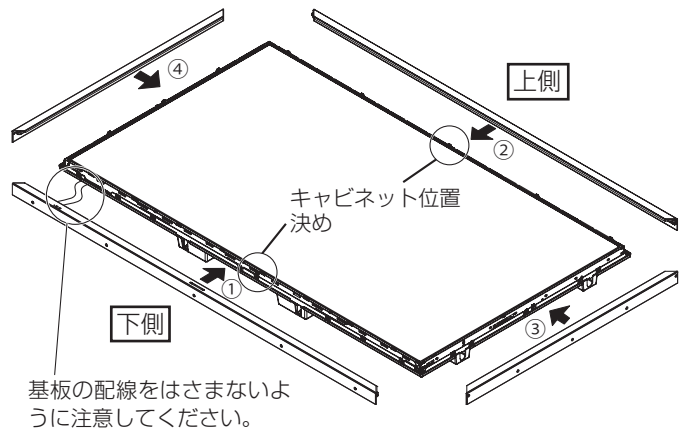

## 仕様

	TY-PG70LF50	TY-PG80LF50
寸法	幅 1564 mm × 高さ 900 mm × 厚み 1.3 mm	幅 1819 mm × 高さ 1044 mm × 厚み 1.3 mm
質量	約 5 kg	約 6.5 kg
透過率	約 93 %	



■ 使いかた・お手入れ・修理などは、まず、お買い求め先へご相談ください。

■ その他ご不明な点は下記へご相談ください。

パナソニック システムお客様ご相談センター

電話 フリー  
ダイヤル



パナハ ヨイワ  
**0120-878-410**

※携帯電話・PHSからもご利用になれます。

受付：9時～17時30分  
(土・日・祝祭日は受付のみ)

ホームページからのお問い合わせは <https://sec.panasonic.biz/solution/info/>

ご使用の回線(IP 電話やひかり電話など)によっては、回線の混雑時に数分で切れる場合があります。

#### 【ご相談窓口におけるお客様の個人情報のお取り扱いについて】

パナソニック株式会社およびグループ関係会社は、お客様の個人情報をご相談対応や修理対応などに利用させていただき、ご相談内容は録音させていただきます。また、折り返し電話をさせていただくためのために発信番号を通知いただいております。なお、個人情報を適切に管理し、修理業務等を委託する場合や正当な理由がある場合を除き、第三者に開示・提供いたしません。

個人情報に関するお問い合わせは、ご相談いただきました窓口にご連絡ください。

パナソニック株式会社  
AVC ネットワークス社

〒567-0026 大阪府茨木市松下町1番1号

© Panasonic Corporation 2012

# 安全注意事项

## 警告

绝不能由安装专业人员之外的人士进行安装工作。

- 不正确的安装可能会使设备掉落，造成伤害。

## 注意

请勿使用目录中提及的监视器以外的任何产品。

- 否则可能会损坏监视器或使其掉落，造成人体受伤。

请仅按照说明书中的指定步骤安装监视器：请勿以其它方法进行安装。

- 否则可能会损坏监视器或使其掉落，造成人体受伤。

务必至少由 4 人进行监视器的装卸工作。

- 否则监视器可能会掉落并导致受伤。

请使用专用组件进行安装。

- 否则，监视器可能会从墙上掉下，并有可能导致受伤。

在设置期间，请牢固拧紧所有螺钉。

- 装配不备可能无法确保足够的强度，导致本产品掉落或破碎，并因而导致受伤。

当装卸本产品时，请务必始终戴好附带的手套。

- 否则在装卸本产品时可能会导致手部受伤。

应由专业人员进行安装。

松下公司对任何因安装不正确或使用不当所致的任何财产损失和/或包括死亡在内的严重伤害不承担任何赔偿责任。

# 附件

请确认包含以下附件。( )表示附件的数量。

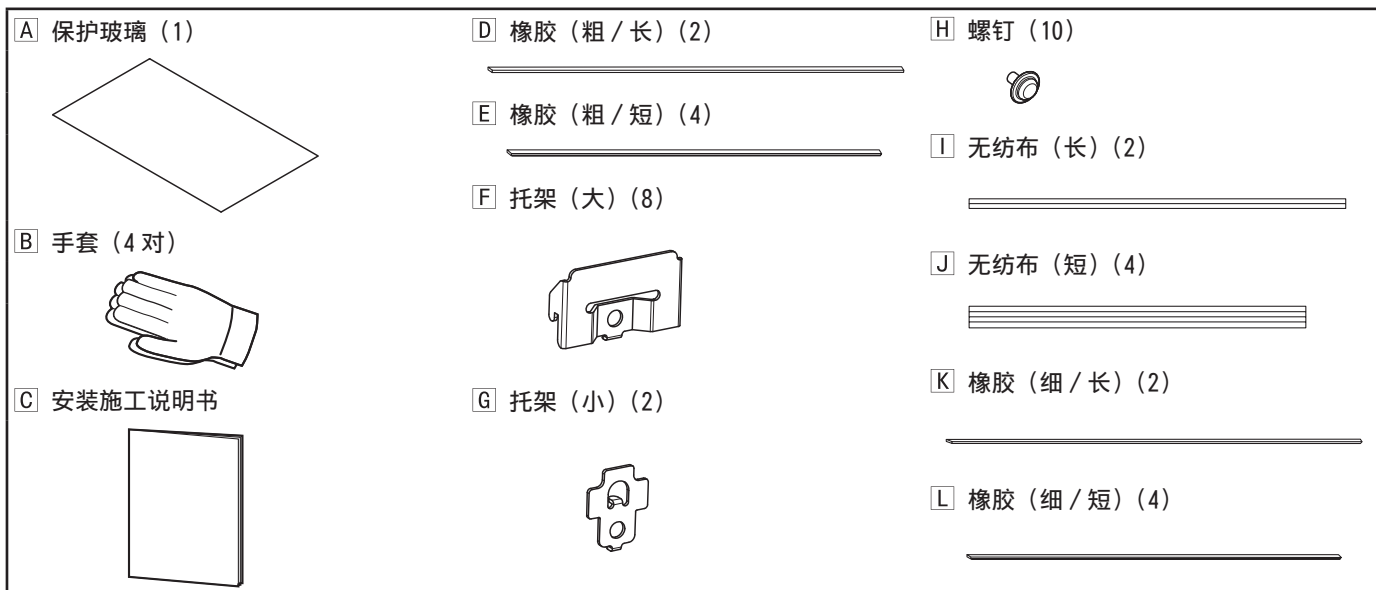

◆ 上面的图示仅用于说明，它们可能与实际产品的形状不同。

◆ 产品规格可能会随时发生变更，恕不预先通知。

## 运用注意事项

- 1) 由于震动可能会导致保护玻璃出现“裂纹”，因此安装时请小心操作。
- 2) 安装作业期间，请注意不要划伤保护玻璃、监视器面板或外壳。
- 3) 为了防止在保护玻璃或监视器面板上留下指纹，安装作业期间请戴好附带的手套 **B**。
- 4) 为了避免划伤或损坏本产品或地板，安装作业期间请使用软布或海绵。
- 5) 维护保护玻璃时请用柔软的干布（棉布或绒布）轻轻擦拭。当保护玻璃表面脏污严重或有指纹时，请用沾有用水稀释 100 倍的中性洗涤剂的布，拧干后将表面擦拭干净，最后用干布进行擦拭。请勿使用苯、稀释剂或家具蜡。（有关监视器装置的维护信息，请参见监视器装置的使用说明书。如果使用化学处理布，请按照化学处理布附带的说明书进行操作。）
- 6) 应由 4 人或以上搬运本产品。

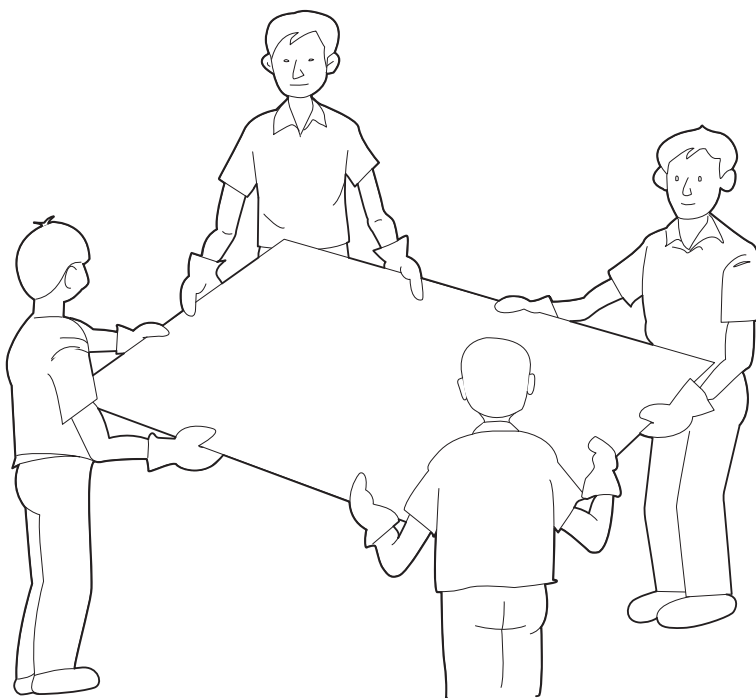

## 致安装承包商

- ◆ 安装作业结束后，请将这些施工说明交给客户。

# 安装步骤

中文

## 1. 拆下外壳

在平坦稳固的表面上铺上软布或海绵，将监视器正面朝上放在布或海绵上。

- 除去监视器面板上的灰尘或污点。
- 用软布（如棉布或绒布）轻轻擦拭监视器面板。当监视器面板表面脏污严重或有指纹时，请用沾有用水稀释100倍的中性洗涤剂的布，拧干后将表面擦拭干净，最后用干布进行擦拭。

1-1. 拧下外壳四侧的所有螺钉（20）。

- 将拧下的螺钉放在安全的地方以在重新安装外壳时使用。

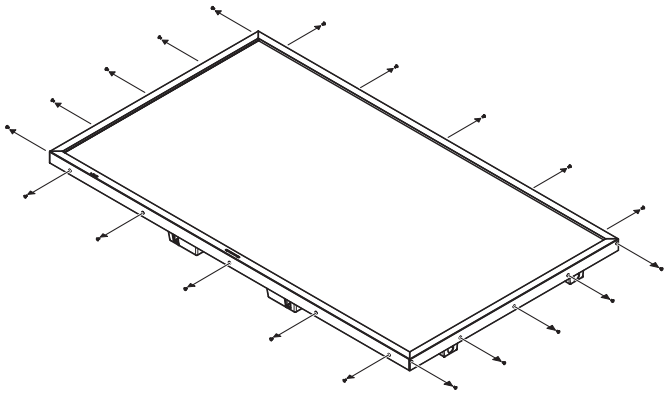

1-2. 按照下图所示的顺序拆下外壳。

- 外壳的下侧有一个印刷电路板（④）。请小心地拆下外壳的下侧并尽可能避免对印刷电路板上的配线施加任何负荷。继续进行剩余步骤的操作，在此期间让配线与监视器保持连接状态。

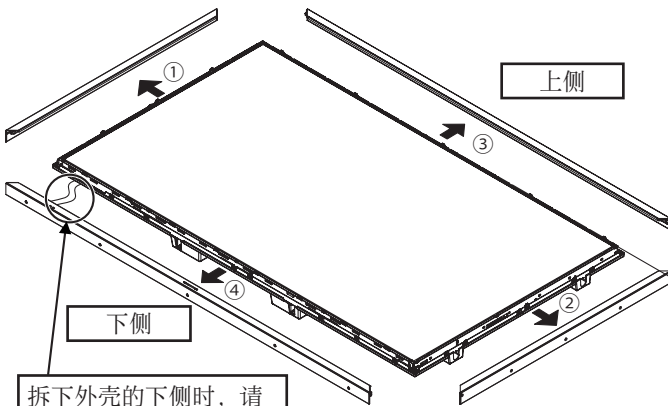

拆下外壳的下侧时，请小心不要对印刷电路板上的配线施加任何负荷。

## 2. 将橡胶（粗）放在监视器前边框上

2-1. 按照下图所示的顺序，将附带的橡胶（粗/长）D（2）和橡胶（粗/短）E（4）放在监视器前边框上。

- 摆放橡胶时请注意不要让橡胶被拉伸。
- 摆放橡胶时不要留间隙。
- 摆放橡胶令其适合前边框的直角部分。

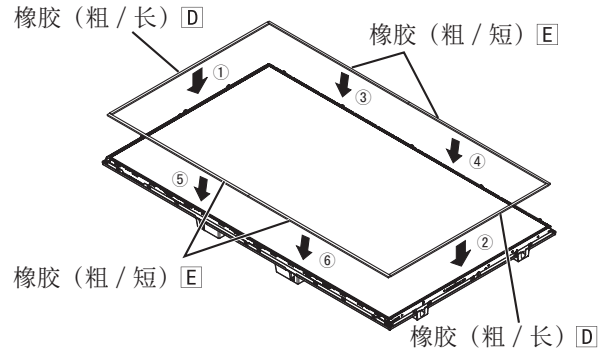

上/下侧橡胶的两端都不得超过左右各侧橡胶的边缘。

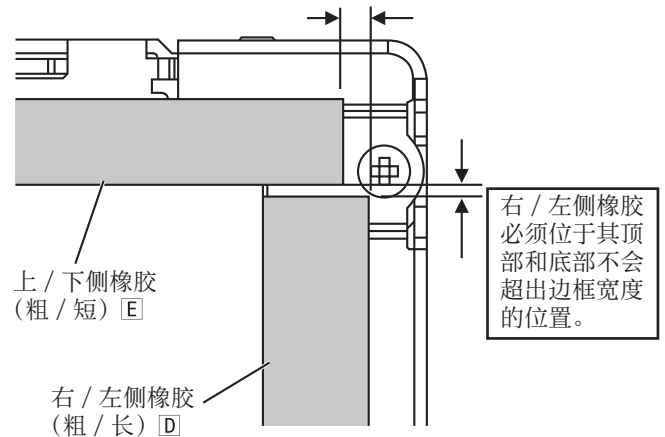

摆放各橡胶以适合边框宽度，避免其超出边框宽度。

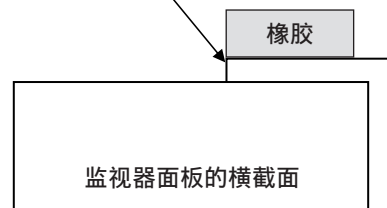

### 3. 将托架安装到监视器

3-1. 如下图所示，用附带的螺钉 [H] (10) 将托架 (大) [F] (8) 和托架 (小) [G] (2) 安装到监视器的外壳固定托架上。  
(紧固扭矩：0.9 到 1.1 N·m)

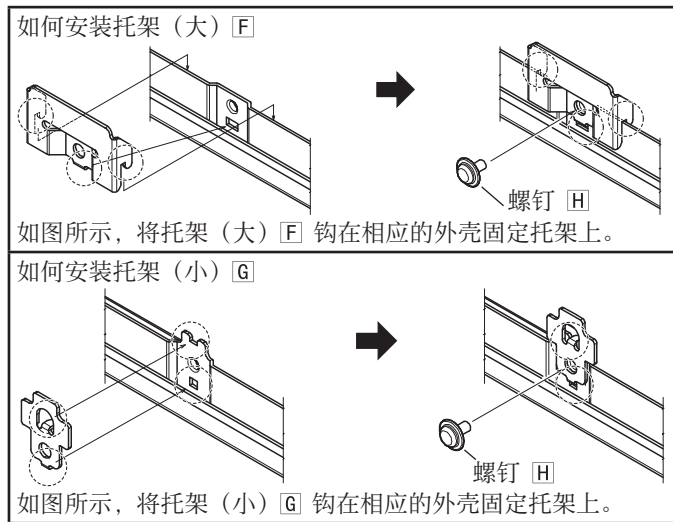
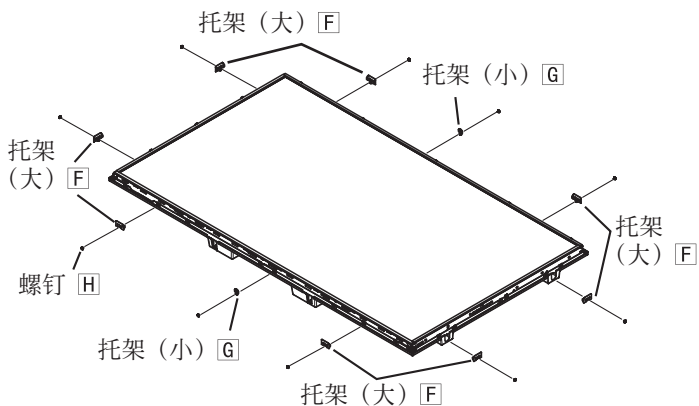

### 4. 将无纺布和橡胶 (细) 放在外壳上

4-1. 将附带的 6 块无纺布—无纺布 (长) [I] (2) 和无无纺布 (短) [J] (4) 放在外壳的内侧表面。  
4-2. 将附带的 6 根橡胶—橡胶 (细 / 长) [K] (2) 和橡胶 (细 / 短) [L] (4) 放在外壳的内前表面。

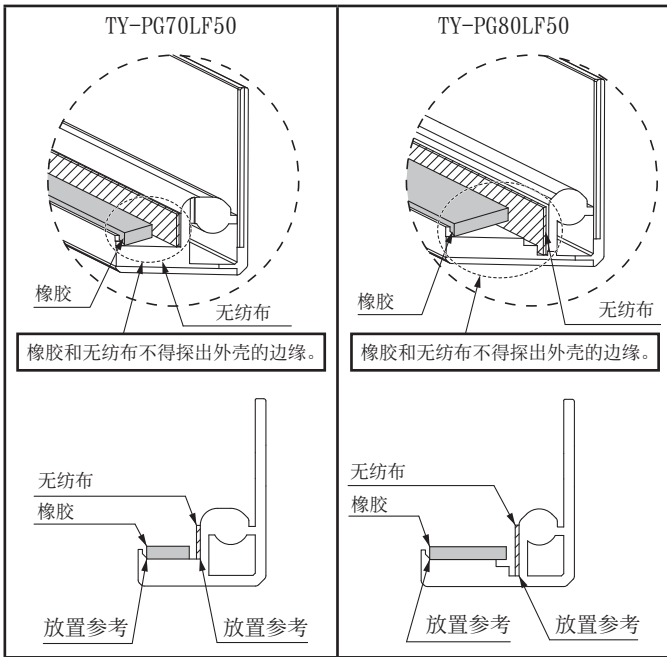
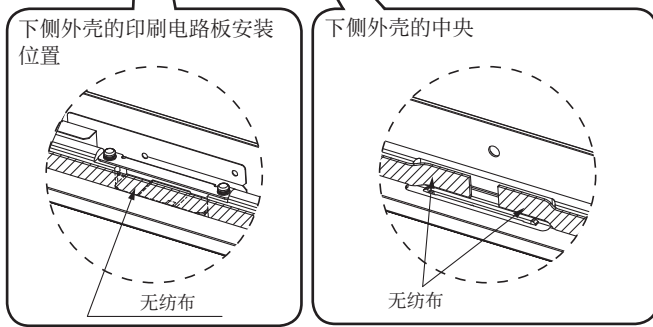
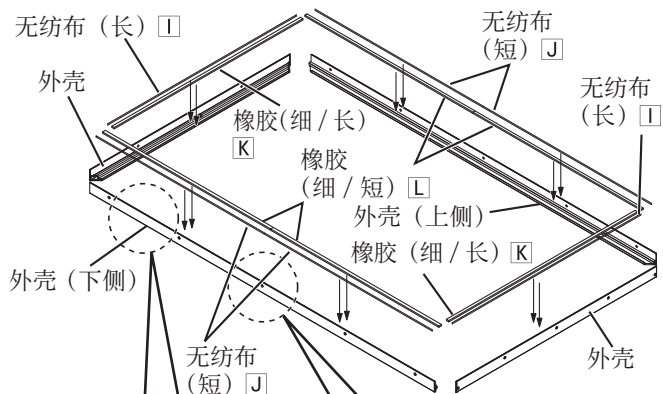

中文

# 安装步骤 (续)

中文

## 5. 将保护玻璃设置在监视器的上方

5-1. 从保护玻璃的背面揭下保护膜，将保护玻璃设置在已放在监视器上的橡胶上。

- 应由 4 人或以上搬运本产品。
- 小心不要让保护玻璃撞到监视器面板。
- 确保保护玻璃清洁，没有灰尘、污垢或污点。
- 小心不要让灰尘或污垢进入保护玻璃和监视器面板之间的缝隙。
- 有标签的一侧是保护玻璃的背面。将保护玻璃安装到监视器上时，请确保标签位于左下方。

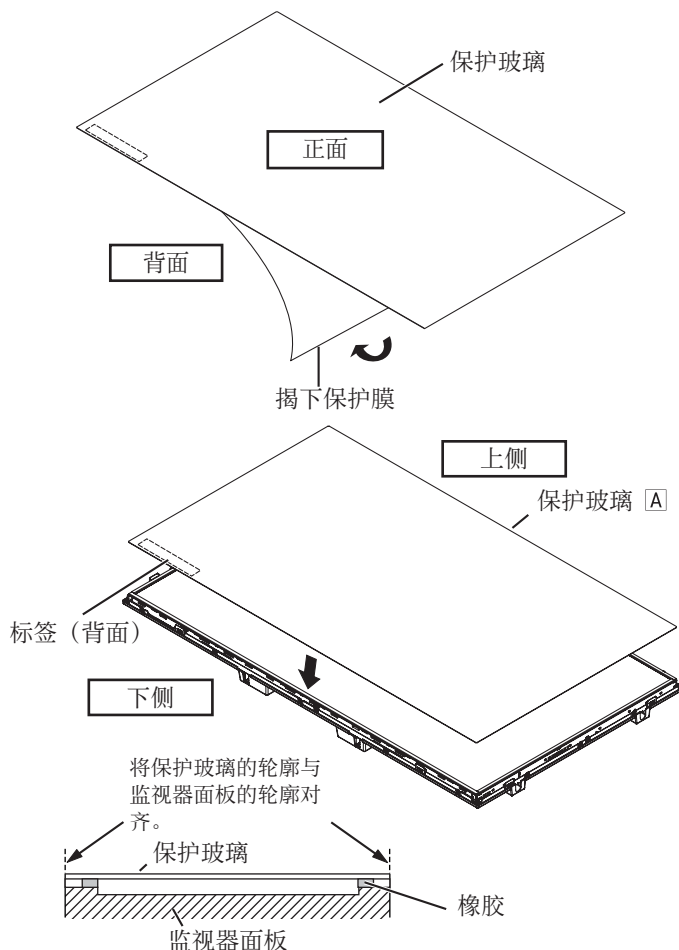

5-2. 从保护玻璃的正面揭下保护膜。

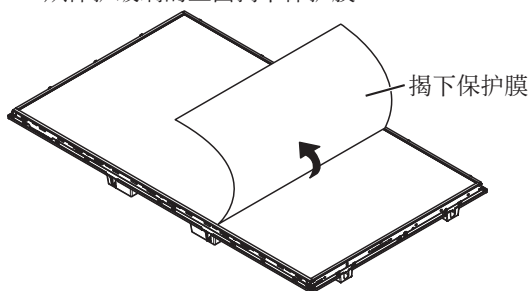

## 6. 重新安装外壳

6-1. 按照下图所示的顺序重新安装外壳，并用已在步骤 1-1 中拧下的螺钉 (20) 将其固定。  
(紧固扭矩: 0.9 到 1.1 N·m)

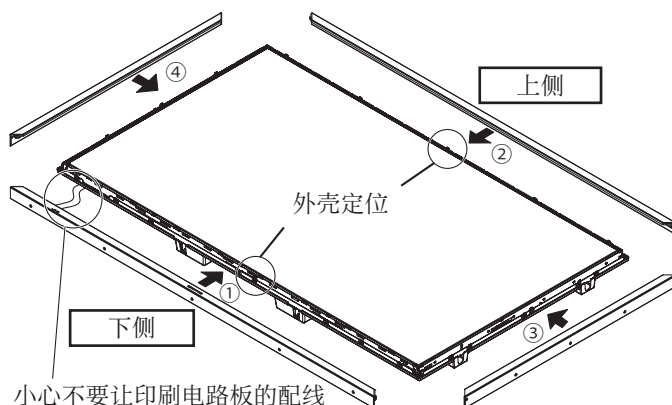

小心不要让印刷电路板的配线夹在外壳和监视器之间。

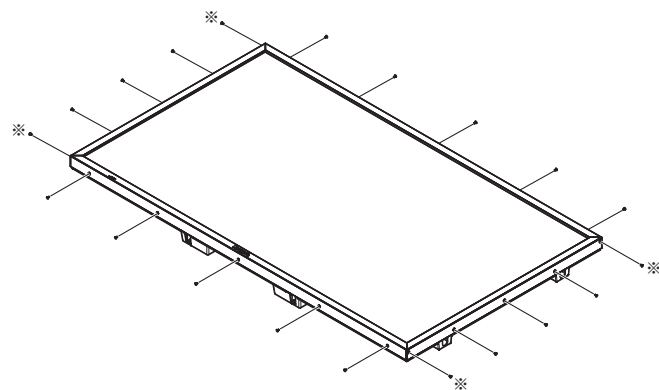

首先拧紧以 \* 标记的位置的螺钉

## 规格

	TY-PG70LF50	TY-PG80LF50
尺寸	1564 毫米 (宽) × 900 毫米 (高) × 1.3 毫米 (厚)	1819 毫米 (宽) × 1044 毫米 (高) × 1.3 毫米 (厚)
重量	约 5 公斤	约 6.5 公斤
透光率	约 93 %	

---

制造商：松下电器产业株式会社  
日本大阪府门真市大字门真 1006 番地  
主 页：<http://panasonic.net>  
进口商：松下电器（中国）有限公司  
北京市朝阳区景华南街 5 号 远洋光华中心 C 座 3 层、6 层  
原产地：日本

日本印刷  
发行：2012 年 10 月

# Safety precautions

---

## WARNING

**Fitting work should never be done by any other than a qualified installation specialist.**

- Incorrect fitting may cause equipment to fall, resulting in injury.

## CAUTION

**Do not use any displays other than those given in the catalogue.**

- Otherwise the unit may be dropped and become damaged, and personal injury may result.

**Install the display by taking only the steps which are specified in these instructions: Do not install it in any other way.**

- Otherwise the unit may be dropped and become damaged, and personal injury may result.

**The work of fitting or removing the display must be performed by at least 4 people.**

- The display may fall and cause injury.

**For installation, use the special-purpose constituent parts.**

- Otherwise, the display may fall off the wall, possibly causing injury.

**During setting-up, tighten all screws securely.**

- Inadequate assembly may fail to ensure sufficient strength, and cause falling or breaking of the product that results in injury.

**Always wear the supplied gloves when fitting or removing the product.**

- Failure to do so may cause hand injuries as you fit or remove the product.

PROFESSIONAL INSTALLATION IS REQUIRED.

PANASONIC DISCLAIMS ANY PROPERTY DAMAGE AND/OR SERIOUS INJURY, INCLUDING DEATH RESULTING FROM IMPROPER INSTALLATION OR INCORRECT HANDLING.



# Accessories

Make sure that accessories are included. ( ) refers to the number of pcs.

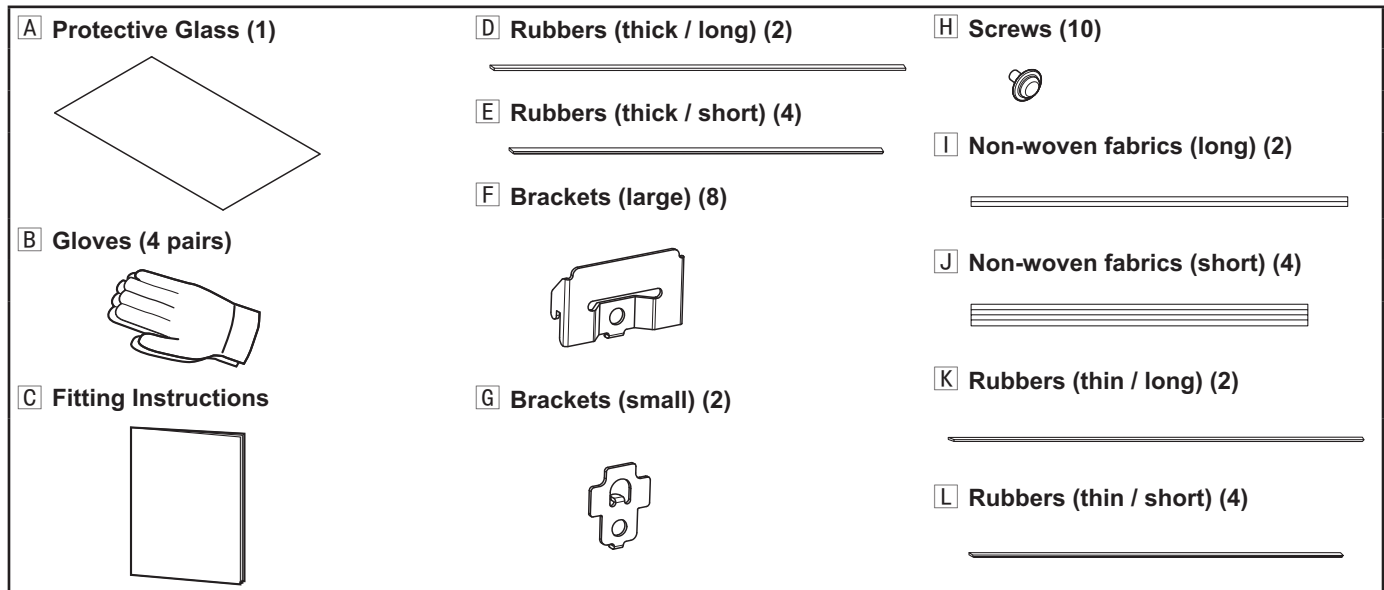

- ◆ Since the images shown above are for illustrative purposes only, they may differ in shape from the actual products.
- ◆ The product specifications may be changed at any time without prior notice.

## Requests regarding handling

- 1) Take care during installation as shocks can cause 'cracks' to the Protective Glass.
- 2) Avoid scratching the Protective Glass, the display panel or the cabinet during the fitting work.
- 3) To prevent fingerprints on the Protective Glass or the display panel, wear the supplied gloves **B** during the fitting work.
- 4) To avoid scratching or damaging the product or the floor, use a soft cloth(s) or sponge(s) during the fitting work.
- 5) Care for the Protective Glass by wiping it gently with a soft, dry cloth (cotton or flannel). When the Protective Glass surface is heavily soiled or marked with fingerprints, wipe it clean with a cloth that has been dampened with a neutral detergent diluted with 100 parts of water and wrung out, and as a finishing touch, wipe with a dry cloth. Do not use benzene, thinner, or furniture wax. (For information on how to care for the display unit, see the display unit's instruction manual. If using a chemically-treated cloth, follow the instructions supplied with the cloth.)
- 6) 4 or more people should carry the product.

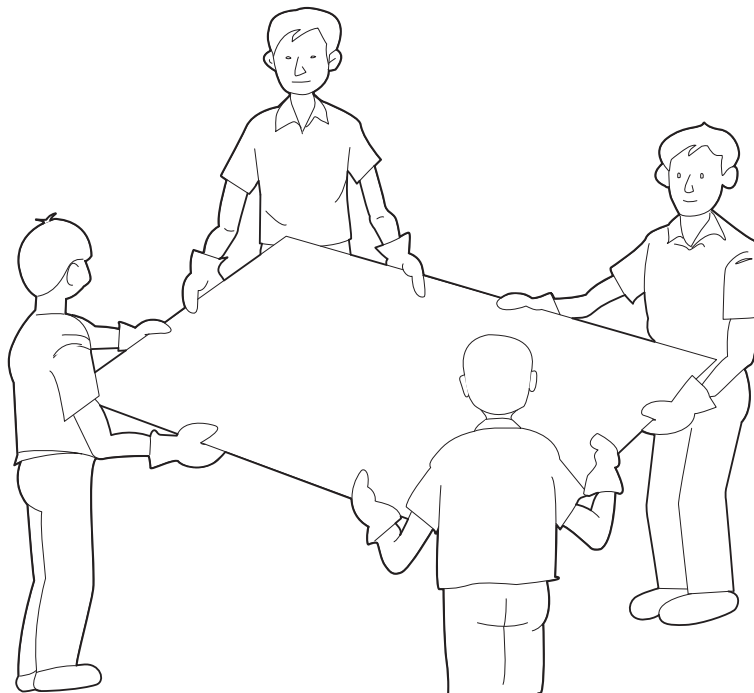

## To the Installation Contractor

- ◆ Please give these Fitting Instructions to the customer after the fitting work is completed.

# Fitting procedure

## 1. Removing the cabinet

Lay a soft cloth(s) or sponge(s) out on a flat, solid surface, and put the display on the cloth or sponge in such a way that it upturns.

- Remove dust or stains from the display panel.
- Wipe the display panel lightly with a soft cloth (such as cotton or flannel). When the display panel surface is heavily soiled or marked with fingerprints, wipe it clean with a cloth that has been dampened with a neutral detergent diluted with 100 parts of water and wrung out, and as a finishing touch, wipe with a dry cloth.

- 1-1. Unscrew the screws (20) on all sides of the cabinet.
- Put the unscrewed screws in a safe place for use in reinstallation of the cabinet.

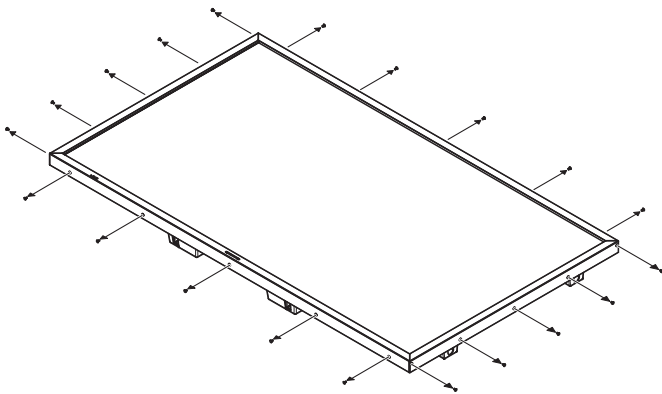

- 1-2. Remove the cabinet according to the order shown in the figure below.

- A PC board is present on the lower side of the cabinet (4). Carefully remove the lower side of the cabinet and try not to place any load on the wire(s) of the PC board. Go through the rest of the procedure, leaving the wire(s) connected to the display.

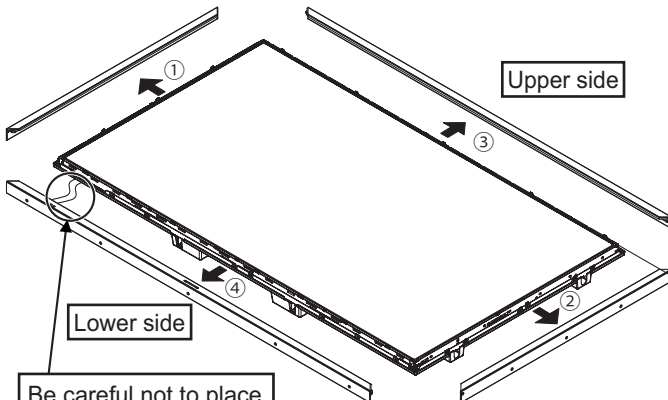

Be careful not to place any load on the wire(s) of the PC board while removing the lower side of the cabinet.

## 2. Placing rubbers (thick) on the bezel face of the display

- 2-1. Place the supplied rubbers (thick / long) [D] (2) and rubbers (thick / short) [E] (4) on the bezel face of the display according to the order shown in the figure below.

- Place the rubbers in such a manner that they will not be stretched.
- Place the rubbers without leaving clearance.
- Place the rubbers to fit the right-angled section of the bezel face.

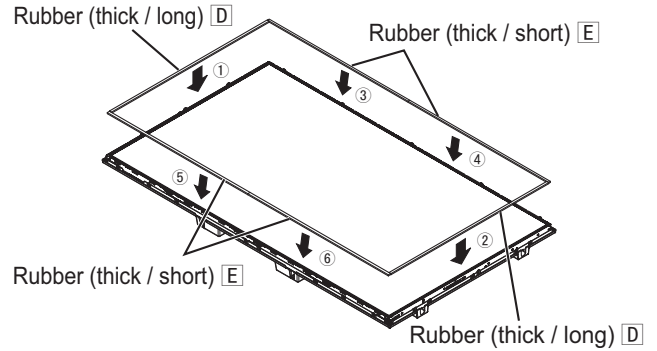

Both ends of the upper / lower side rubbers must not extend beyond the edge of the rubber on either side.

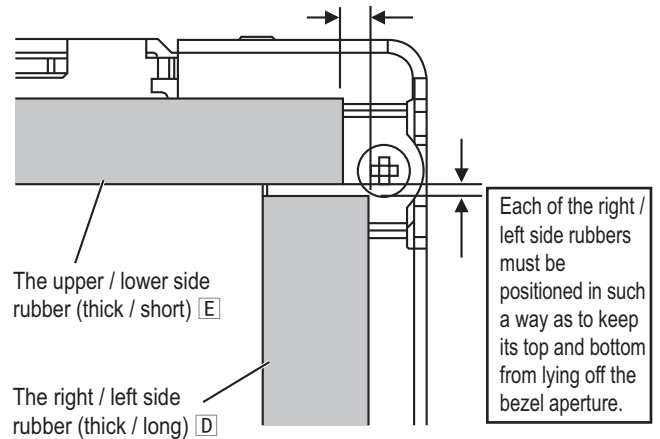

Place each rubber to fit on the bezel aperture so that it cannot lie off the bezel aperture.

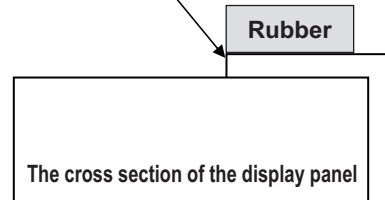

### 3. Attaching the brackets to the display

- 3-1. Attach the brackets (large) **F** (8) and the brackets (small) **G** (2) to the cabinet fixing brackets of the display with the supplied screws **H** (10), as shown in the figures below.  
(Tightening torque: 0.9 to 1.1 N · m)

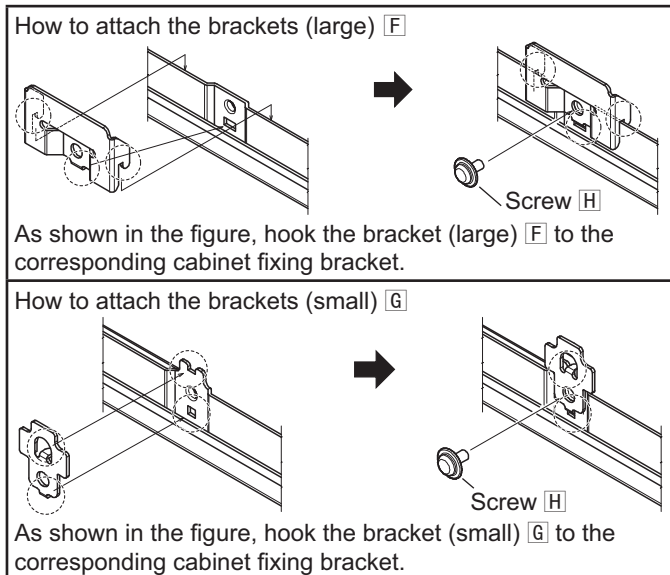
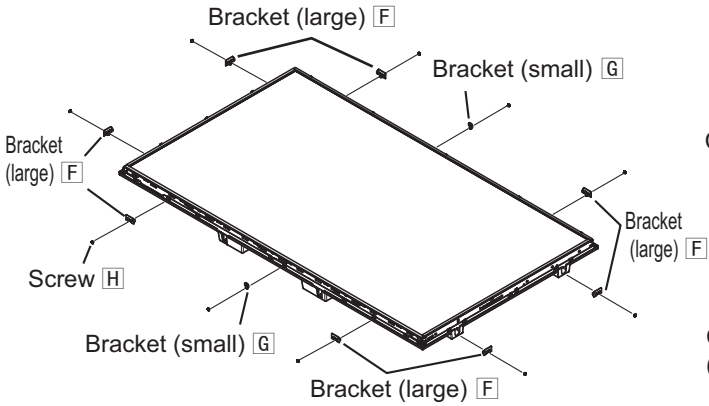

### 4. Placing non-woven fabrics and rubbers (thin) on the cabinet

- 4-1. Place the supplied six non-woven fabrics - non-woven fabrics (long) **I** (2) and non-woven fabrics (short) **J** (4) - on the inner side surface of the cabinet.
- 4-2. Place the supplied six rubbers - rubbers (thin / long) **K** (2) and rubbers (thin / short) **L** (4) - on the inner front surface of the cabinet.

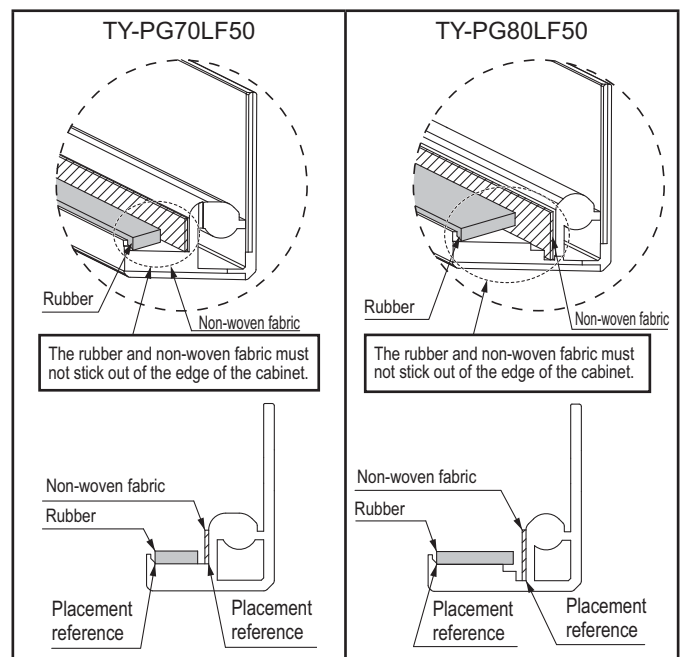
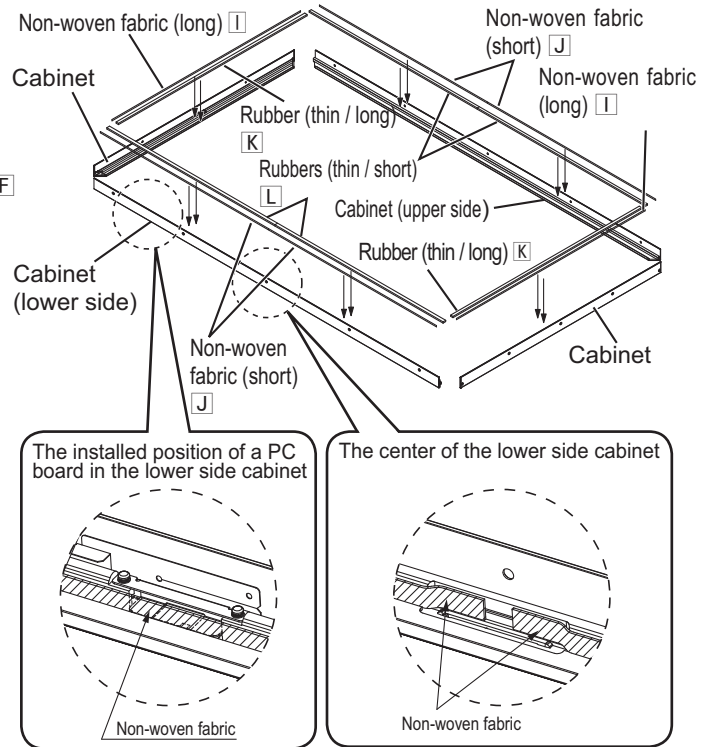

English

# Fitting procedure (Continued)

## 5. Setting the Protective Glass on top of the display

5-1. Remove the protective film from the back side of the Protective Glass, and set the Protective Glass on the rubbers that you have placed on the display.

- 4 or more people should carry the product.
- Be careful not to hit the Protective Glass on the display panel.
- Ensure the Protective Glass is clean and free of dust, dirt or stains.
- Be careful to prevent dust or dirt from entering into the space between the Protective Glass and the display panel.
- The side with the label is the back of the Protective Glass. Fit the Protective Glass on the display in such a manner that the label will be located at the lower left side.

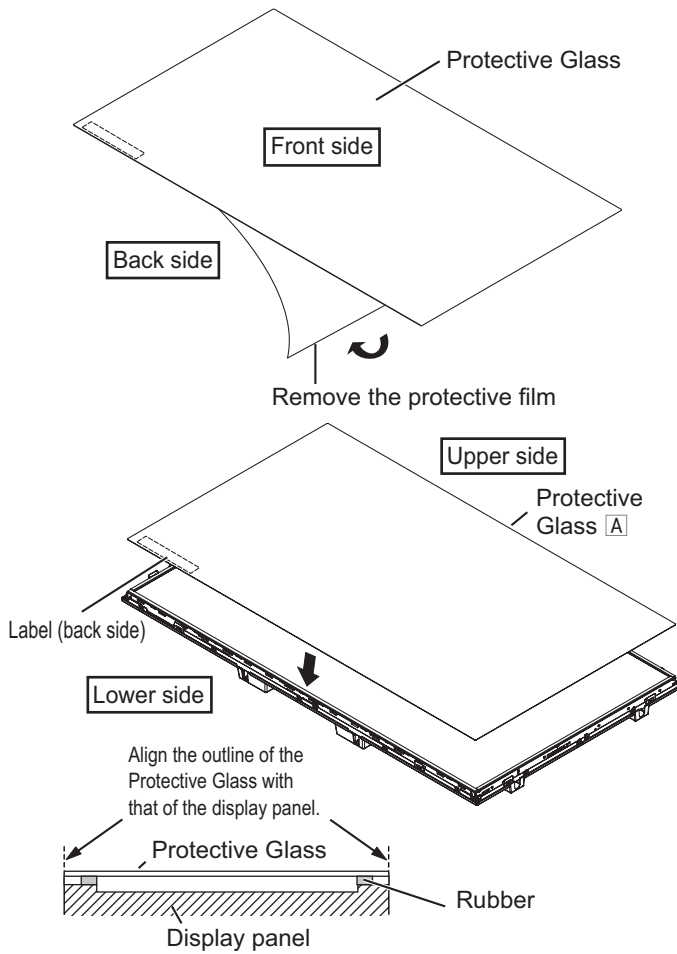

5-2. Remove the protective film from the front side of the Protective Glass.

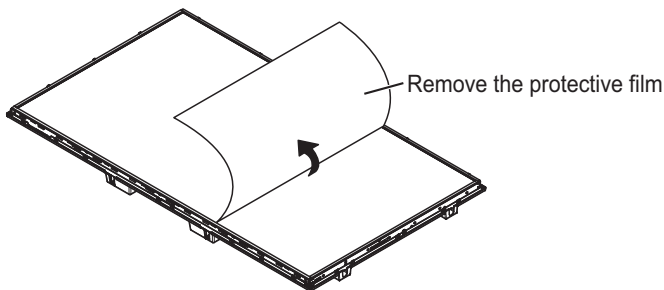

## 6. Reinstalling the cabinet

6-1. Reinstall the cabinet in the order shown in the figure below, and secure it with the screws (20) that you have unscrewed in step 1-1.  
(Tightening torque: 0.9 to 1.1 N · m)

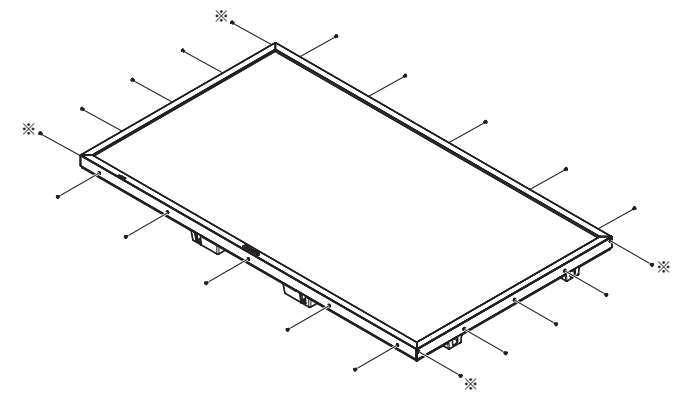
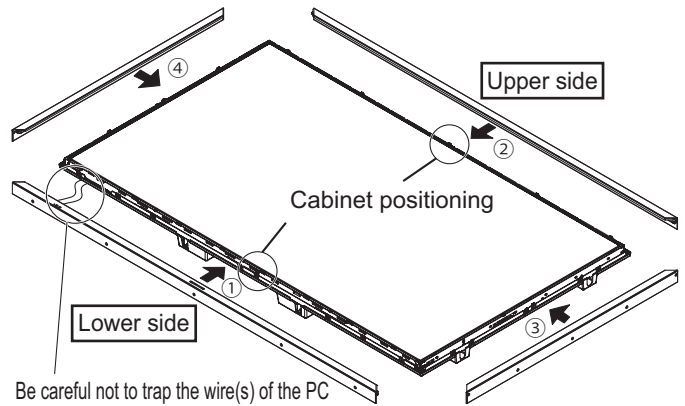

## Specifications

	TY-PG70LF50	TY-PG80LF50
Dimensions	1564 mm (61.6") (Width) × 900 mm (35.5") (Height) × 1.3 mm (0.06") (Thickness)	1819 mm (71.6") (Width) × 1044 mm (41.1") (Height) × 1.3 mm (0.06") (Thickness)
Weight	Approx. 5 kg (Approx. 11.0 lbs)	Approx. 6.5 kg (Approx. 14.3 lbs)
Transmittance	Approx. 93 %	

English

# Sicherheitsmaßnahmen

---

## WARNUNG

**Die Montagearbeiten dürfen nur von qualifizierten Installationstechnikern ausgeführt werden.**

- Falsches Zubehör kann zum Herunterfallen des Gerätes und zur Verletzung von Personen führen.

## VORSICHT

**Nicht für Displays verwenden, die nicht in diesem Katalog aufgeführt sind.**

- Andernfalls kann das Gerät herunterfallen und Verletzungen oder Schäden verursachen.

**Installieren Sie das Display ausschließlich durch Befolgen der Arbeitsschritte wie in dieser Anleitung angegeben: Installieren Sie es nicht auf andere Weise.**

- Andernfalls kann das Gerät herunterfallen und Verletzungen oder Schäden verursachen.

**Das Anbringen oder Abnehmen des Displays muss immer von mindestens 4 Personen ausgeführt werden.**

- Das Display kann herunterfallen und Verletzungen verursachen.

**Verwenden Sie zur Installation ausschließlich die Spezial-Befestigungsteile im Lieferumfang.**

- Andernfalls kann das Display herunterfallen und Verletzungen verursachen.

**Beim Aufstellen ziehen Sie alle Schrauben fest an.**

- Falsche Montage kann dazu führen, dass keine ausreichende Stärke zum Tragen vorhanden ist und dazu führen, dass das Produkt herunterfällt oder beschädigt wird und Verletzungen verursacht.

**Tragen Sie immer die mitgelieferten Handschuhe beim Montieren oder Entfernen des Produkts.**

- Wenn das unterlassen wird, besteht die Gefahr von Verletzungen an den Händen beim Montieren oder Entfernen des Produkts.

DIE INSTALLATION IST PROFESSIONELL DURCHZUFÜHREN.  
PANASONIC ÜBERNIMMT KEINE HAFTUNG FÜR SACHSCHÄDEN UND/ODER SCHWERE  
VERLETZUNGEN, EINSCHLIESSLICH TODESFALL, DIE AUF UNSACHGEMÄSSE INSTALLATION ODER  
FALSCHER HANDHABUNG ZURÜCKZUFÜHREN SIND.

# Zubehörteile

Stellen Sie sicher, dass die Zubehörteile im Lieferumfang vorhanden sind.  
( ) bezieht sich auf die Anzahl der Teile.

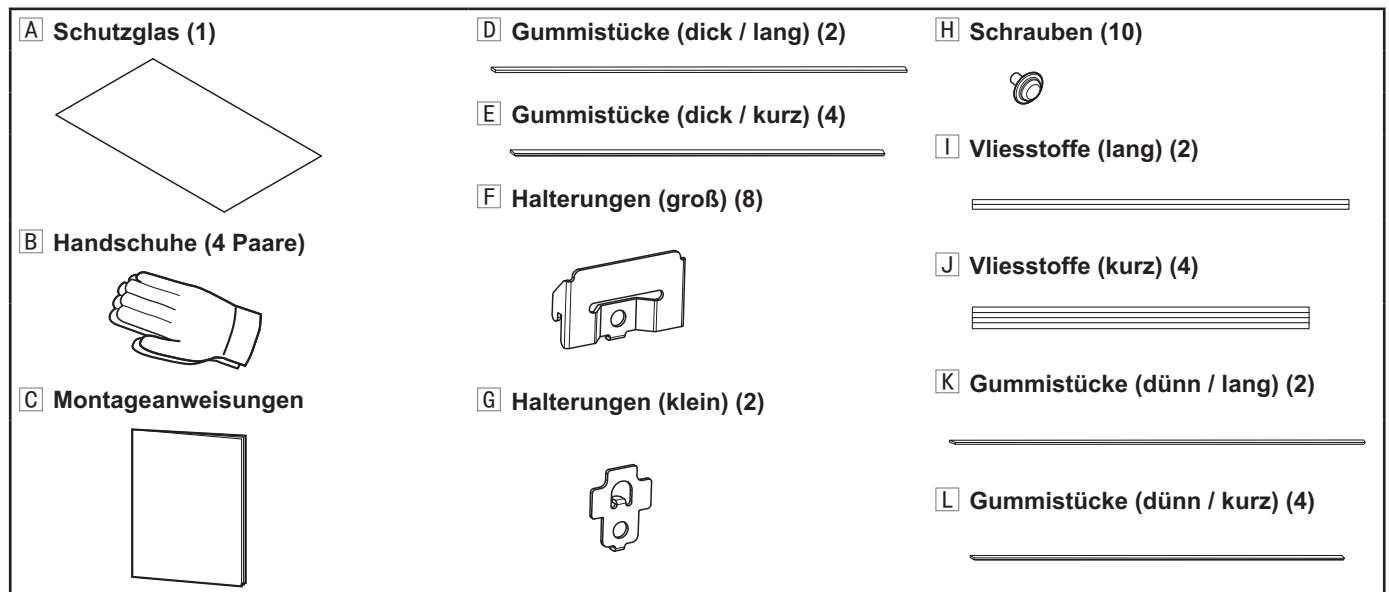

- ◆ Die obigen Abbildungen dienen nur zur Erläuterung und können sich vom Aussehen des vorhandenen Produkts unterscheiden.
- ◆ Änderungen der technischen Daten des Produkts bleiben jederzeit vorbehalten.

## Vorsichtsmaßnahmen bei der Handhabung

- 1) Bei der Montage muss vorsichtig gearbeitet werden, da Erschütterungen zu "Rissen" im Schutzglas führen können.
- 2) Achten Sie bei der Montagearbeit darauf, das Schutzglas, den Bildschirm und das Gehäuse nicht zu zerkratzen.
- 3) Um Fingerabdrücke auf dem Schutzglas oder dem Bildschirm zu vermeiden tragen Sie bitte die mitgelieferten Handschuhe **B** bei der Montagearbeit.
- 4) Um Zerkratzen oder Beschädigung des Produkts oder des Fußbodens zu vermeiden, verwenden Sie bei der Montagearbeit nach Bedarf weiche Tücher oder Schwämme.
- 5) Pflegen Sie das Schutzglas, indem Sie es vorsichtig mit einem weichen, trockenen Tuch (Baumwolle oder Flanell) abwischen. Wenn die Oberfläche des Schutzglases stark verschmutzt ist oder Fingerabdrücke trägt, wischen Sie es mit einem weichen Tuch sauber, das mit einem neutralen, mit 100 Teilen Wasser verdünnten, Spülmittel befeuchtet und gut ausgewrungen wurde, und wischen Sie anschließend mit einem trockenen Tuch sauber. Keine Mittel wie Benzol, Verdüner oder Möbelwachs verwenden. (Informationen zur Pflege der Displayeinheit finden Sie in der Bedienungsanleitung der Displayeinheit. Bei Verwendung eines chemisch behandelten Reinigungstuchs sind die Anweisungen der dem Tuch beiliegenden Gebrauchsanweisung sorgfältig zu beachten.)
- 6) Das Produkt sollte von mindestens 4 Personen getragen werden.

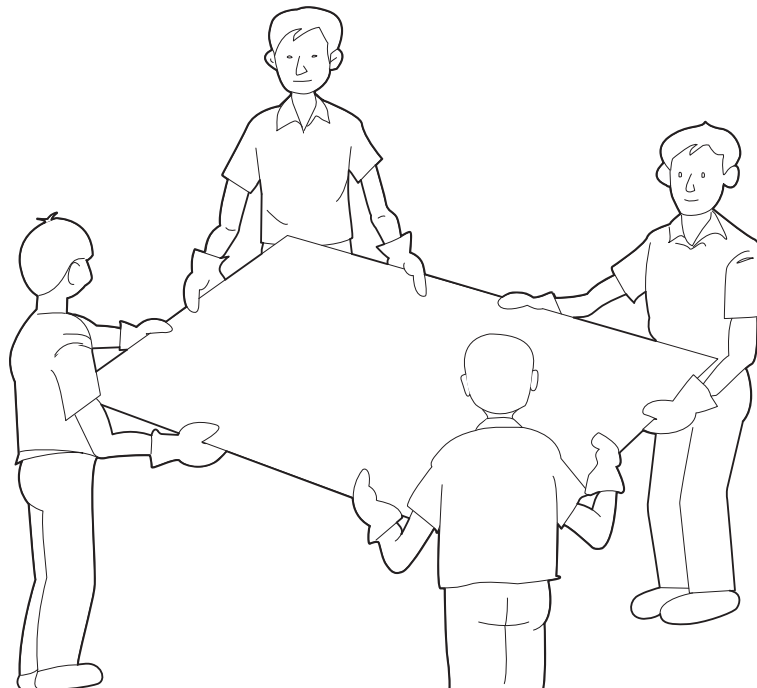

## Anweisungen an den Monteur

- ◆ Bitte händigen Sie nach ausgeführter Montage diese Montageanweisungen dem Kunden aus.

# Montageanweisungen

## 1. Entfernen des Gehäuses

Legen Sie weiche Tücher oder Schwämme auf eine flache, solide Oberfläche, und platzieren Sie dann das Display mit der Vorderseite nach unten darauf.

- Entfernen Sie Staub oder Flecken vom Bildschirm.
- Wischen Sie den Bildschirm leicht mit einem weichen, trockenen Tuch (aus Baumwolle oder Flanell) ab. Wenn die Oberfläche des Bildschirms stark verschmutzt ist oder Fingerabdrücke trägt, wischen Sie es mit einem weichen Tuch sauber, das mit einem neutralen, mit 100 Teilen Wasser verdünnten, Spülmittel befeuchtet und gut ausgewrungen wurde, und wischen Sie anschließend mit einem trockenen Tuch sauber.

1-1. Lösen Sie die Schrauben (20) auf allen Seiten des Gehäuses.

- Legen Sie die gelösten Schrauben an einer sicheren Stelle ab, um sie beim erneuten Anbringen des Gehäuses wieder zu verwenden.

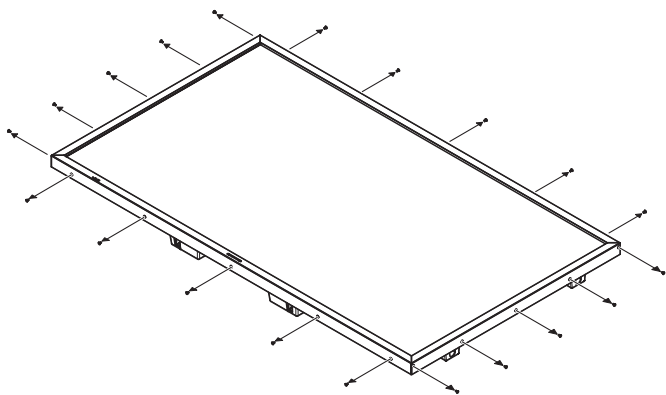

1-2. Entfernen Sie das Gehäuse in der Reihenfolge, wie in der Abbildung unten gezeigt.

- Unten links am Gehäuse (4) befindet sich eine Leiterplatte. Entfernen Sie vorsichtig die untere Seite des Gehäuses und vermeiden Sie dabei, Drähte auf der Leiterplatte zu belasten. Führen Sie die weiteren Schritte des Verfahrens aus und lassen Sie die Drähte am Display angeschlossen.

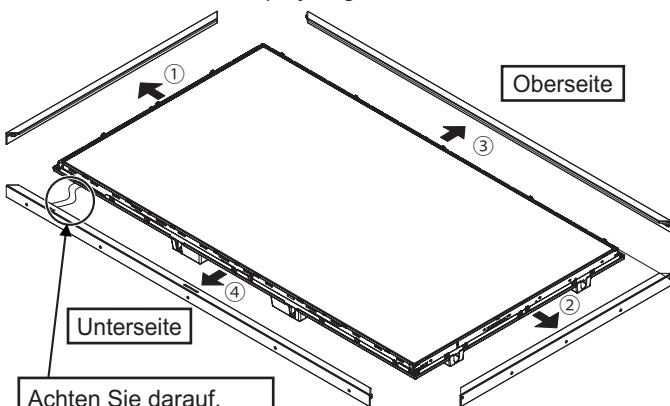

Achten Sie darauf, die Drähte auf der Leiterplatte nicht zu belasten, während Sie die Unterseite des Gehäuses abnehmen.

## 2. Gummistücke (dick) auf die Fassungsfläche des Displays setzen

2-1. Setzen Sie die mitgelieferten Gummistücke (dick / lang) D (2) und Gummistücke (dick / kurz) E (4) auf die Fassungsfläche des Displays in der Reihenfolge wie in der Abbildung unten gezeigt.

- Platzieren Sie die Gummistücke so, dass sie nicht gedehnt werden.
- Platzieren Sie die Gummistücke, ohne Freiraum zu lassen.
- Platzieren Sie die Gummistücke so, dass sie an die rechtwinklige Sektion der Fassungsfläche passen.

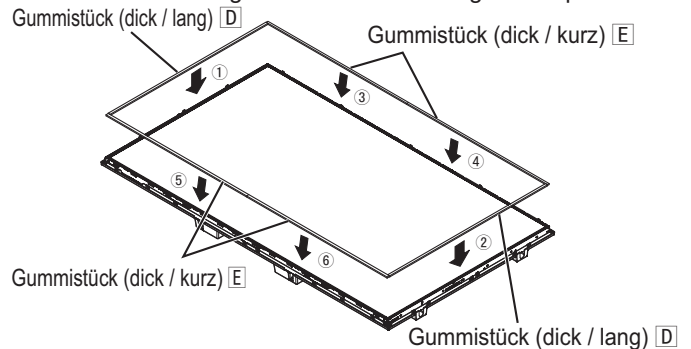

Beide Enden der Gummistücke der oberen/unteren Seite dürfen nicht über die Kante des Gummistücks auf beiden Seiten herausragen.

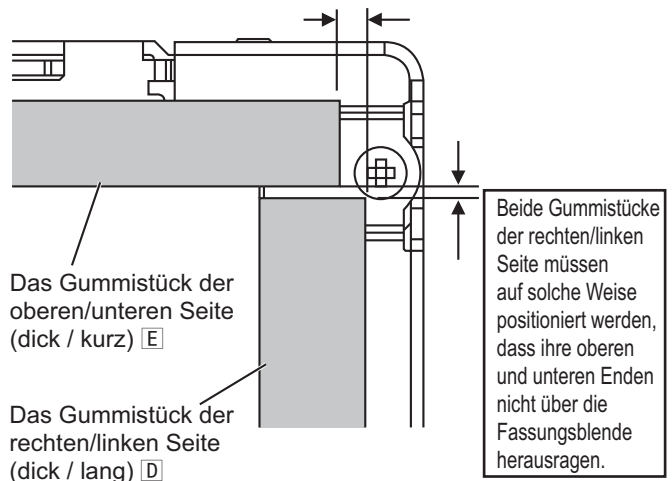

Setzen Sie alle Gummistücke so auf die Fassungsblende, so dass sie nicht über die Fassungsblende hinausragen können.

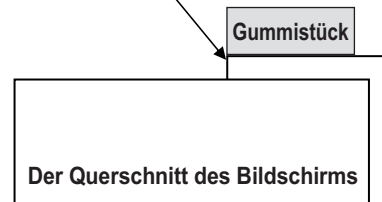

# Montageanweisungen (Fortsetzung)

## 3. Anbringen der Halterungen am Display

- 3-1. Bringen Sie die Halterungen (groß) **F** (8) und die Halterungen (klein) **G** (2) an den Gehäusebefestigungshalterungen des Displays mit den mitgelieferten Schrauben **H** (10) an, wie in der Abbildung unten gezeigt.  
(Anzugsmoment: 0,9 bis 1,1 N • m)

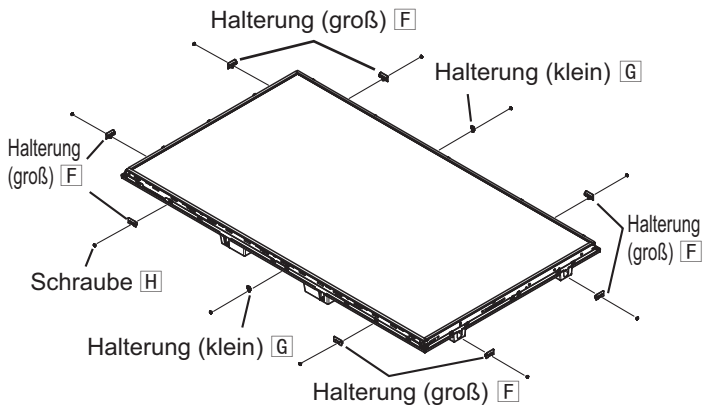

### Anbringen der Halterungen (groß) **F**

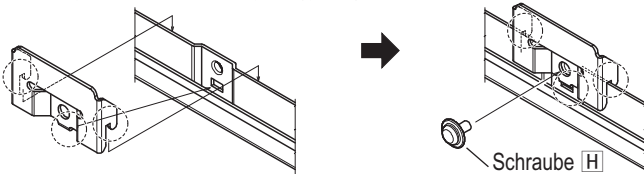

Wie in der Abbildung gezeigt haken Sie die Halterung (groß) **F** auf die entsprechende Gehäusebefestigungshalterung.

### Anbringen der Halterungen (klein) **G**

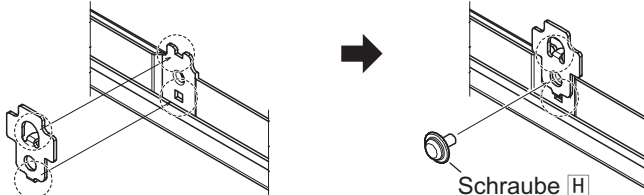

Wie in der Abbildung gezeigt haken Sie die Halterung (klein) **G** auf die entsprechende Gehäusebefestigungshalterung.

## 4. Auflegen von Vliesstoffen und Gummistücken (dünn) auf das Gehäuse

- 4-1. Setzen Sie die mitgelieferten sechs Vliesstoffe - Vliesstoffe (lang) **I** (2) und Vliesstoffe (kurz) **J** (4) - auf die Innenfläche des Gehäuses.  
4-2. Setzen Sie die mitgelieferten sechs Gummistücke - Gummistücke (dünn / lang) **K** (2) und Gummistücke (dünn / kurz) **L** (4) - auf die Innenfläche des Gehäuses.

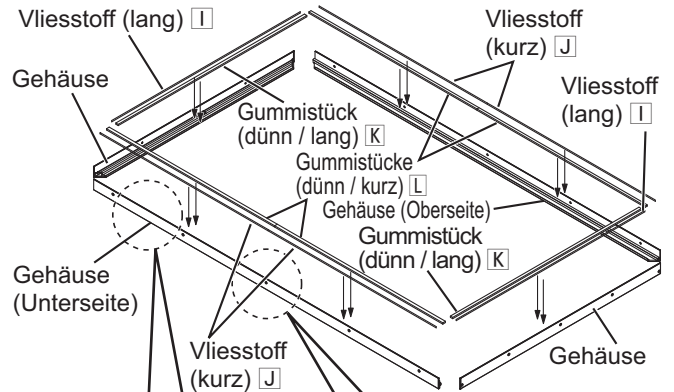

### Die Einbauposition einer Leiterplatte links im Gehäuse

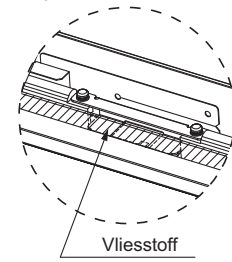

### Die Mitte des unteren Seitengehäuses

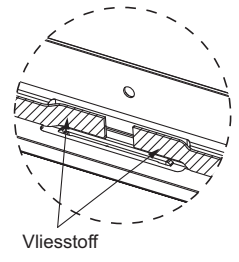

### TY-PG70LF50

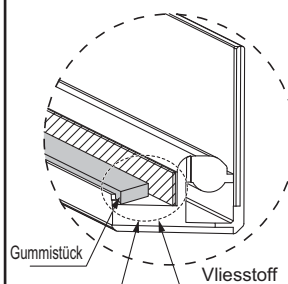

Das Gummistück und der Vliesstoff dürfen nicht aus der Kante des Gehäuses herausragen.

### TY-PG80LF50

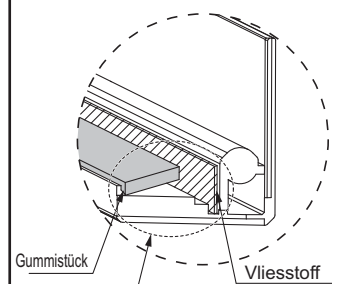

Das Gummistück und der Vliesstoff dürfen nicht aus der Kante des Gehäuses herausragen.

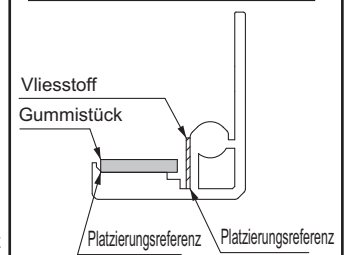
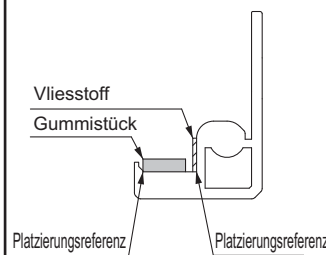



## 5. Aufsetzen des Schutzglases auf das Display

- 5-1. Nehmen Sie die Schutzfolie von der Rückseite des Schutzglases ab und setzen Sie das Schutzglas auf die Gummistücke, die Sie auf das Display gesetzt haben.
- Das Produkt sollte von mindestens 4 Personen getragen werden.
  - Achten Sie darauf, dass das Schutzglas nicht gegen den Bildschirm anstößt.
  - Stellen Sie sicher, dass das Schutzglas sauber und frei von Staub, Schmutz und Flecken ist.
  - Achten Sie darauf, dass nicht Staub oder Schmutz in den Raum zwischen dem Schutzglas und dem Bildschirm eindringen.
  - Die Seite mit dem Aufkleber ist die Rückseite des Schutzglases. Setzen Sie das Schutzglas derart auf das Display, dass der Aufkleber auf der unteren linken Seite ist.

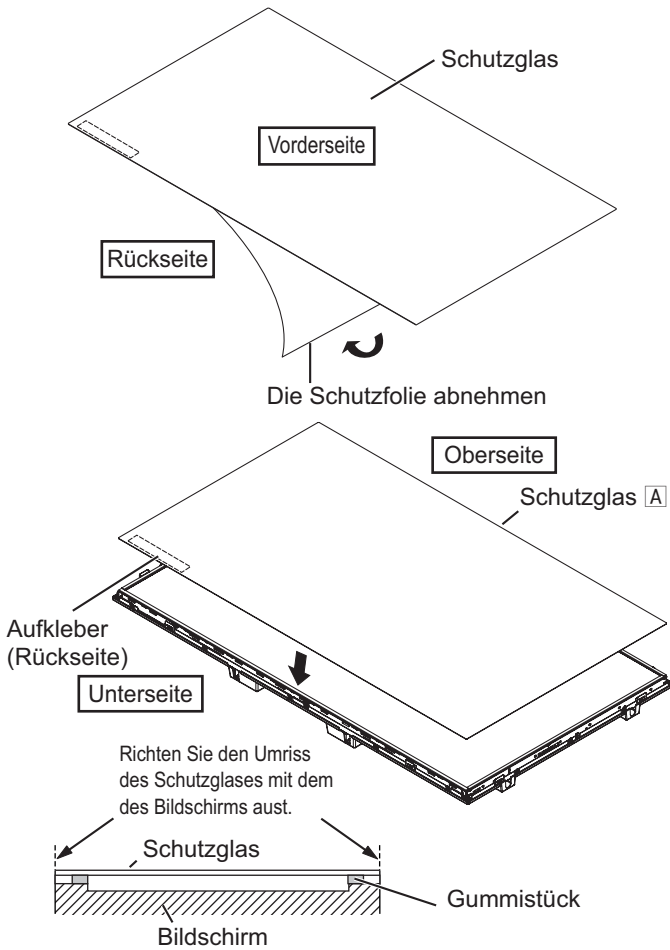

- 5-2. Nehmen Sie die Schutzfolie von der Vorderseite des Schutzglases ab.

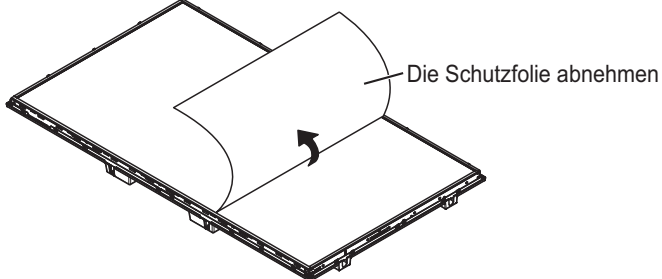

## 6. Wiederanbringen des Gehäuses

- 6-1. Bringen Sie das Gehäuse wieder in der Reihenfolge an, wie in der Abbildung unten gezeigt, und sichern Sie es mit den Schrauben (20), die Sie in Schritt 1-1 gelöst haben.  
(Anzugsmoment: 0,9 bis 1,1 N • m)

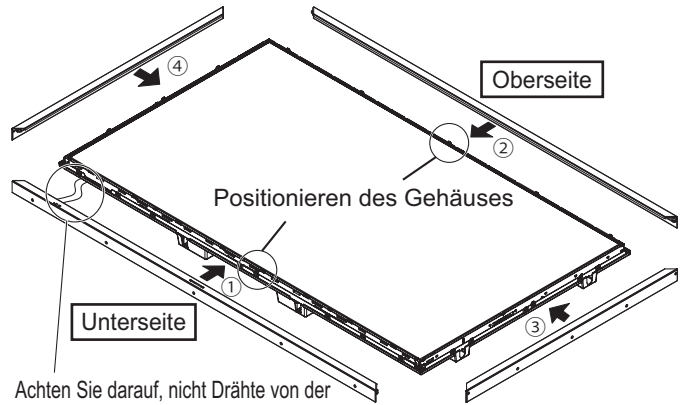

Achten Sie darauf, nicht Drähte von der Leiterplatte zwischen dem Gehäuse und dem Display einzuklemmen.

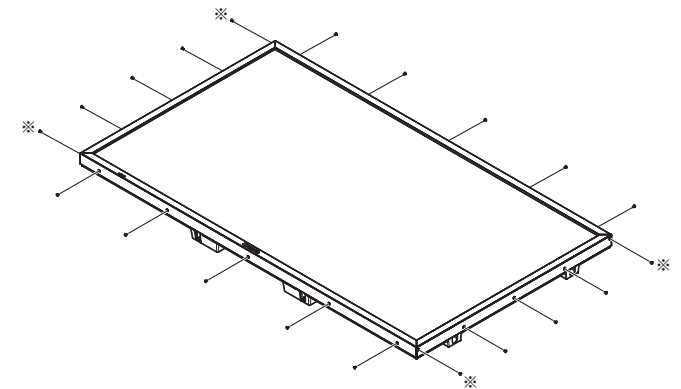

Ziehen Sie die an den mit \* markierten Positionen befindlichen Schrauben zuerst fest.

Deutsch

## Technische Daten

	TY-PG70LF50	TY-PG80LF50
Abmessungen	1564 mm (Breite) × 900 mm (Höhe) × 1,3 mm (Dicke)	1819 mm (Breite) × 1044 mm (Höhe) × 1,3 mm (Dicke)
Gewicht	Ca. 5 kg	Ca. 6,5 kg
Durchlässigkeit	Ca. 93%	

# Precauzioni di sicurezza

---

## AVVERTENZA

Le operazioni di montaggio non devono mai essere effettuate da persone diverse da tecnici adeguatamente qualificati.

- Un montaggio non corretto può comportare la caduta dell'apparecchio, con conseguenti possibili lesioni personali.

## ATTENZIONE

**Non utilizzare schermi diversi da quelli indicati nel catalogo.**

- L'unità potrebbe altrimenti cadere danneggiandosi, e potrebbe causare incidenti alle persone.

**Installare il televisore attenendosi esclusivamente a queste istruzioni. Non installarlo in altri modi.**

- L'unità potrebbe altrimenti cadere danneggiandosi, e potrebbe causare incidenti alle persone.

**Le operazioni di montaggio o rimozione dello schermo devono essere eseguite da almeno 4 persone.**

- Lo schermo potrebbe cadere e causare infortuni.

**Per l'installazione, usare le parti costituenti di uso speciale.**

- In caso contrario, lo schermo potrebbe cadere dalla parete, causando possibili infortuni.

**Durante l'installazione, serrare fermamente tutte le viti.**

- Un assemblaggio non appropriato potrebbe indebolire la struttura, causando la caduta e il danneggiamento del prodotto, con possibili infortuni.

**Durante il montaggio o la rimozione del prodotto, indossare sempre i guanti in dotazione.**

- La mancata osservanza di tale precauzione potrebbe provocare lesioni alle mani durante il montaggio o la rimozione del prodotto.

È NECESSARIA L'INSTALLAZIONE PROFESSIONALE.  
PANASONIC NON È RESPONSABILE PER QUALSIASI DANNO DI PROPRIETÀ E/O GRAVE INFORTUNIO,  
COMPRESA LA MORTE, CAUSATI DALL'INSTALLAZIONE SBAGLIATA O DAL MANEGGIAMENTO  
SCORRETTO.

# Accessori

Assicurarsi che gli accessori siano inclusi. ( ) indica il numero di pezzi.

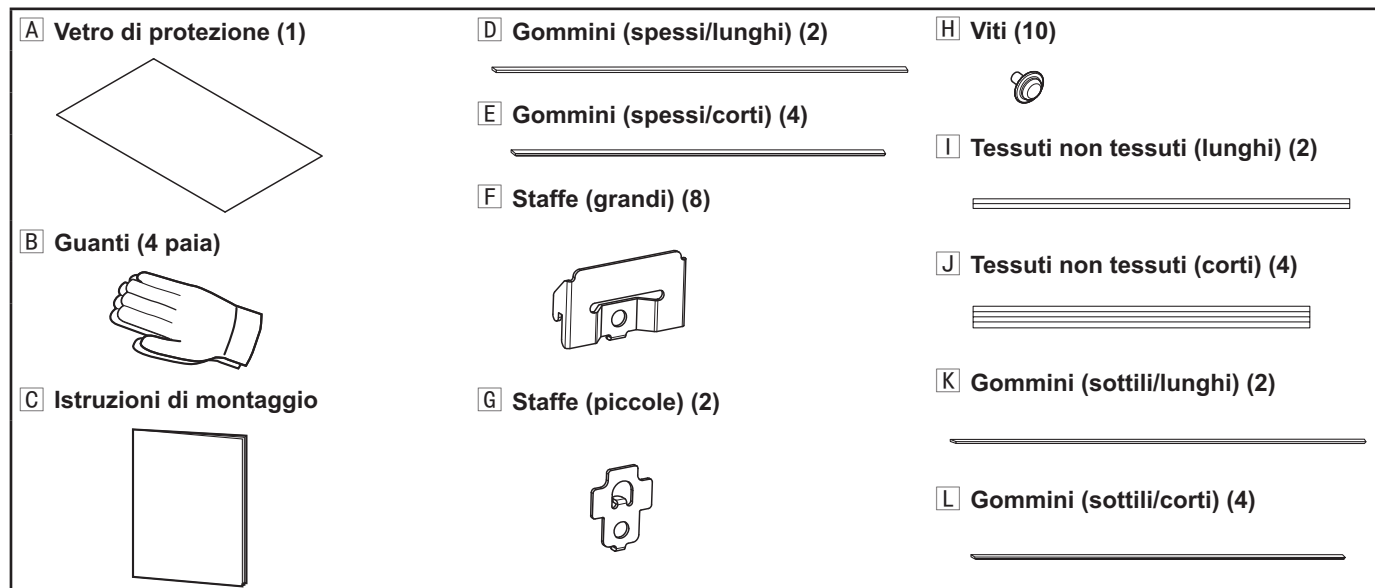

- ◆ Poiché le immagini mostrate in precedenza sono soltanto a scopo illustrativo, i prodotti reali possono avere una forma diversa da quelli mostrati in figura.
- ◆ Le specifiche del prodotto possono essere modificate in qualsiasi momento senza preavviso.

## Richieste relative alla manipolazione

- 1) Prestare attenzione durante l'installazione in quanto gli urti possono causare 'incrinature' al vetro di protezione.
- 2) Evitare di graffiare il vetro di protezione, il pannello dello schermo o la struttura esterna durante le operazioni di montaggio.
- 3) Per evitare di lasciare impronte digitali sul vetro di protezione o sul pannello dello schermo, indossare i guanti in dotazione **B** durante le operazioni di montaggio.
- 4) Per evitare di graffiare o danneggiare il prodotto o il pavimento, utilizzare panni o spugne morbidi durante le operazioni di montaggio.
- 5) Trattare il vetro di protezione pulendolo delicatamente con un panno morbido e asciutto (cotone o flanella). Quando la superficie del vetro di protezione è molto sporca o presenta molte impronte digitali, pulirla con un panno imbevuto in un detergente neutro diluito con 100 parti di acqua e strizzato, e come tocco finale, asciugarla con un panno asciutto. Non utilizzare benzene, solventi o cera per mobili. (per informazioni sulla manutenzione dello schermo, fare riferimento al manuale di istruzioni dello schermo. Se si utilizza un panno trattato chimicamente, attenersi alle istruzioni).
- 6) Per il trasporto del prodotto sono necessarie almeno 4 persone.

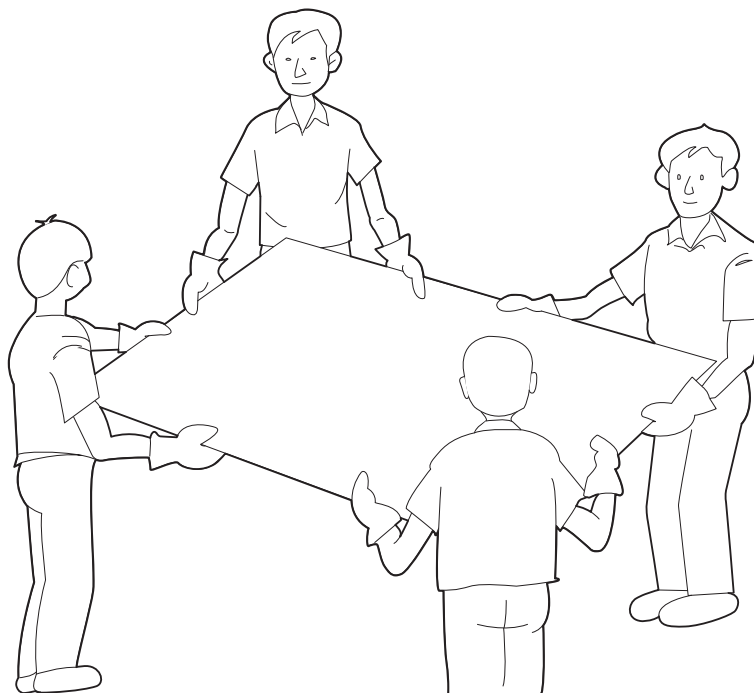

## Al tecnico addetto al montaggio

- ◆ Consegnare queste istruzioni di montaggio al cliente al completamento delle operazioni di montaggio.

# Procedura di montaggio

## 1. Rimozione della struttura esterna

Posizionare uno o più panni o spugne morbidi su una superficie piatta e solida, quindi appoggiarvi lo schermo rivolto verso l'alto.

- Rimuovere polvere o macchie dal pannello dello schermo.
- Pulire delicatamente il pannello dello schermo con un panno morbido (come cotone o flanella). Quando la superficie del pannello dello schermo è molto sporca o presenta molte impronte digitali, pulirla con un panno imbevuto in un detergente neutro diluito con 100 parti di acqua e strizzato, e come tocco finale, asciugarla con un panno asciutto.

1-1. Svitare le viti (20) su tutti i lati della struttura esterna.

- Conservare le viti in un posto sicuro per la reinstallazione della struttura esterna.

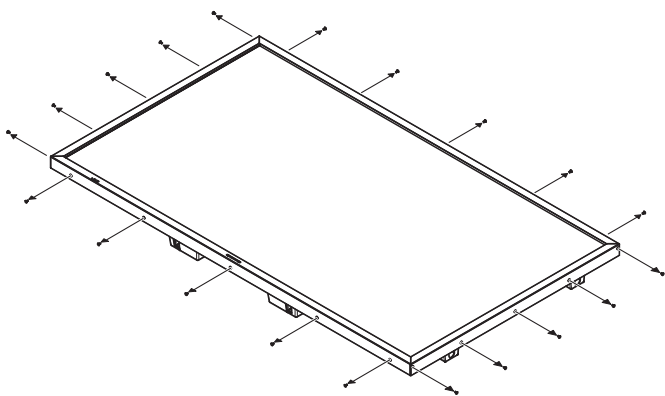

1-2. Rimuovere la struttura esterna seguendo l'ordine indicato nella figura che segue.

- Nel lato inferiore della struttura esterna è presente una scheda PC (4). Rimuovere con cautela il lato inferiore della struttura esterna e cercare di non posizionare alcun carico sui fili della scheda PC. Proseguire con il resto della procedura, lasciando i fili collegati allo schermo.

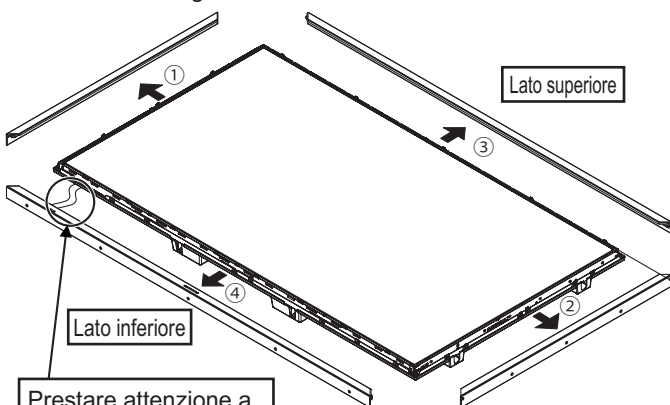

Prestare attenzione a non posizionare alcun carico sui fili della scheda PC durante la rimozione del lato inferiore della struttura esterna.

## 2. Posizionamento dei gommini (spessi) sulla cornice dello schermo

2-1. Posizionare i gommini in dotazione D (2) (spessi/lunghi) e E (4) (spessi/corti) sulla cornice dello schermo seguendo l'ordine indicato nella figura che segue.

- Posizionare i gommini in modo che non subiscano stiramenti.
- Posizionare i gommini senza lasciare alcun gioco.
- Posizionare i gommini in modo che si adattino alla sezione ad angolo retto della cornice.

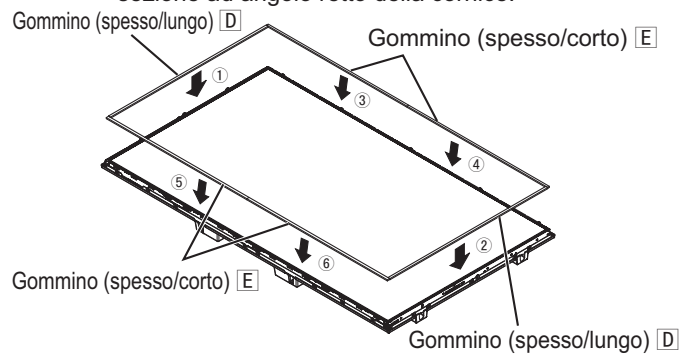

Entrambe le estremità dei gommini del lato superiore e inferiore non devono estendersi oltre il bordo del gommino su entrambi i lati.

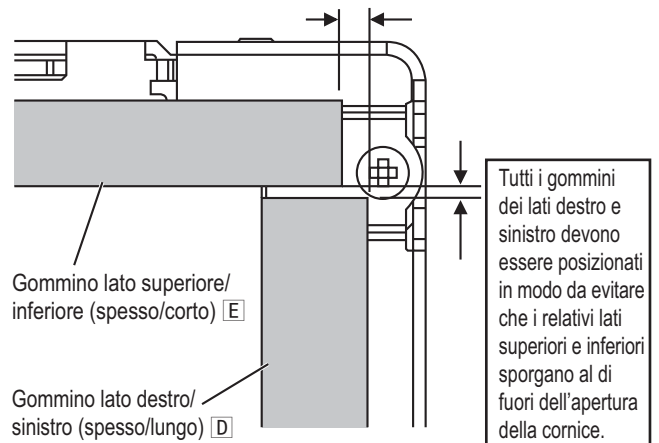

Tutti i gommini dei lati destro e sinistro devono essere posizionati in modo da evitare che i relativi lati superiori e inferiori sporgano al di fuori dell'apertura della cornice.

Posizionare ogni gommino in modo che si adatti all'apertura della cornice, senza sporgere al di fuori di essa.

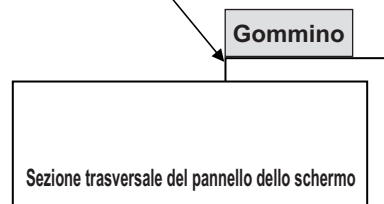

### 3. Fissaggio delle staffe allo schermo

3-1. Fissare le staffe (grandi) **F** (8) e le staffe (piccole) **G** (2) alla struttura esterna fissando le staffe dello schermo con le viti in dotazione **H** (10), come indicato nella figura che segue.

(coppia di serraggio: da 0,9 a 1,1 N • m).

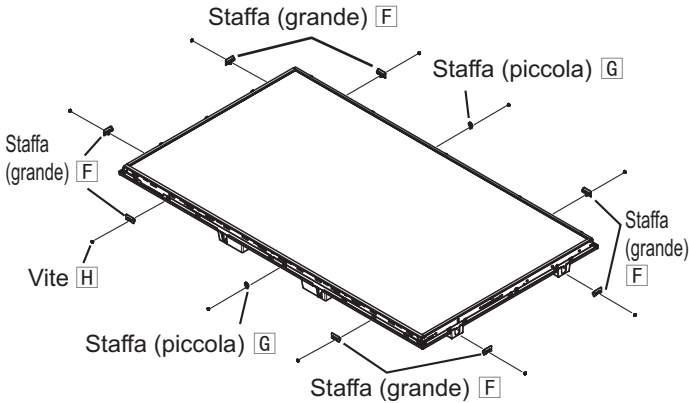

**Come fissare le staffe (grandi) **F****

Seguendo quanto indicato in figura, agganciare la staffa (grande) **F** alla relativa staffa di fissaggio della struttura esterna.

**Come fissare le staffe (piccole) **G****

Seguendo quanto indicato in figura, agganciare le staffe (piccole) **G** alla relativa staffa di fissaggio della struttura esterna.

### 4. Posizionamento dei tessuti non tessuti e dei gommini (sottili) sulla struttura esterna

4-1. Posizionare i sei tessuti non tessuti in dotazione - tessuti non tessuti (lunghi) **I** (2) e tessuti non tessuti (corti) **J** (4) - sulla superficie interna della struttura esterna.

4-2. Posizionare i sei gommini in dotazione - gommini (sottili/lunghi) **K** (2) e gommini (sottili/corti) **L** (4) - sulla superficie anteriore interna della struttura esterna.

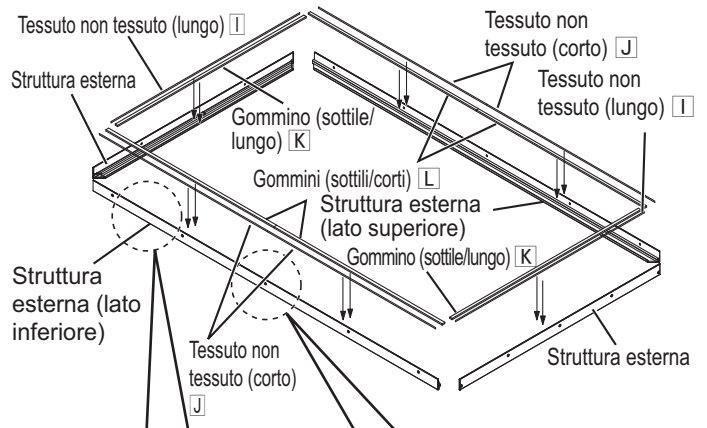

Posizione di installazione di una scheda PC nella struttura esterna del lato inferiore

Tessuto non tessuto

Centro della struttura esterna del lato inferiore

Tessuto non tessuto

TY-PG70LF50	TY-PG80LF50
<p>Gommino Tessuto non tessuto</p>	<p>Gommino Tessuto non tessuto</p>
<p>Il gommino e il tessuto non tessuto non devono sporgere dal bordo della struttura esterna.</p>	<p>Il gommino e il tessuto non tessuto non devono sporgere dal bordo della struttura esterna.</p>
<p>Tessuto non tessuto Gommino</p> <p>Riferimento per il posizionamento</p>	<p>Tessuto non tessuto Gommino</p> <p>Riferimento per il posizionamento</p>

Italiano

# Procedura di montaggio (segue)

## 5. Installazione del vetro di protezione sullo schermo

5-1. Rimuovere la pellicola protettiva dal lato posteriore del vetro di protezione, quindi appoggiare il vetro di protezione sui gommini precedentemente posizionati sullo schermo.

- Per il trasporto del prodotto sono necessarie almeno 4 persone.
- Prestare attenzione a non urtare il vetro di protezione contro il pannello dello schermo.
- Assicurarsi che il vetro di protezione sia pulito e privo di polvere, sporco o macchie.
- Evitare che la polvere o lo sporco entrino nello spazio tra il vetro di protezione e il pannello dello schermo.
- Il lato con l'etichetta è il retro del vetro di protezione. Applicare il vetro di protezione allo schermo in modo che l'etichetta sia posizionata in basso a sinistra.

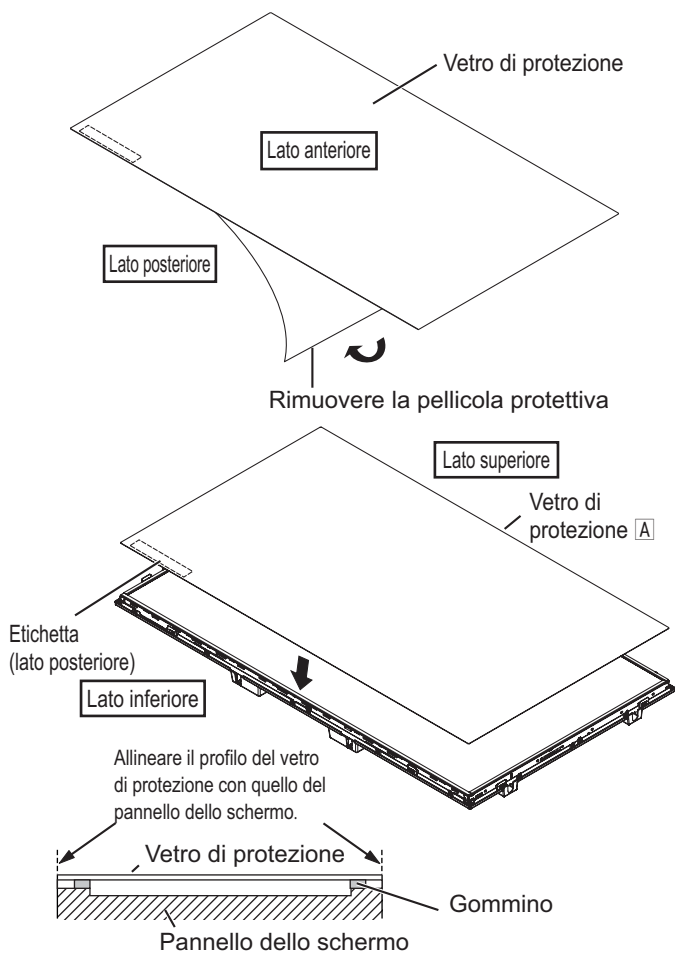

5-2. Rimuovere la pellicola protettiva dal lato anteriore del vetro di protezione.

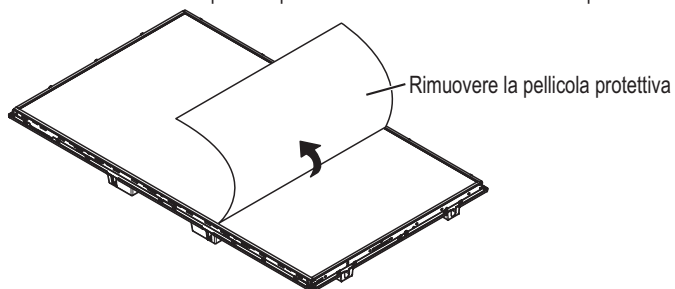

## 6. Reinstallazione della struttura esterna

6-1. Reinstallare la struttura esterna seguendo l'ordine indicato nella figura che segue, quindi fissarla con le viti (20) che sono state svitate nel passaggio 1-1. (coppia di serraggio: da 0,9 a 1,1 N • m).

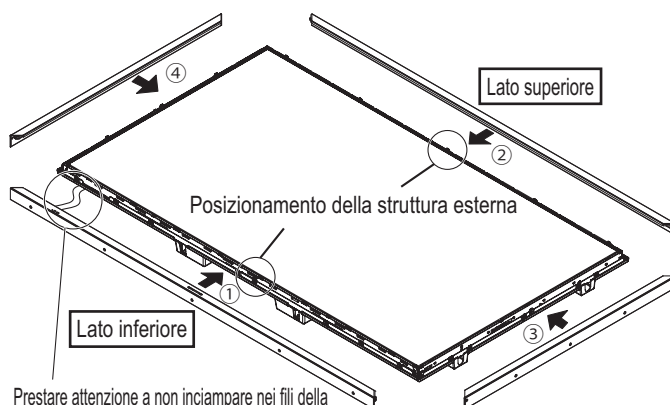

Prestare attenzione a non inciampare nei fili della scheda PC tra la struttura esterna e lo schermo.

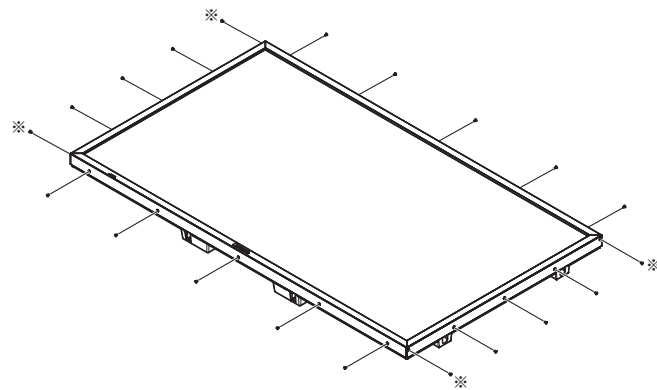

Serrare prima le viti nelle posizioni contrassegnate con \*

## Specifiche

	TY-PG70LF50	TY-PG80LF50
Dimensioni	1.564 mm (larghezza) × 900 mm (altezza) × 1,3 mm (spessore)	1.819 mm (larghezza) × 1.044 mm (altezza) × 1,3 mm (spessore)
Peso	Circa 5 kg	Circa 6,5 kg
Trasmittanza	Circa 93%	

# Précautions de sécurité

---

## Avertissement

**Les opérations de montage ne doivent être réalisées que par un installateur compétent.**

- Un montage incorrect peut provoquer la chute de l'appareil et partant une blessure.

## PRÉCAUTIONS

**N'utilisez pas d'autres écrans que ceux mentionnés dans le catalogue.**

- Sinon, l'écran pourrait se décrocher du mur, ce qui pourrait causer des blessures.

**Pour l'installation, procédez en suivant uniquement les étapes indiquées dans ces instructions : ne procédez d'aucune autre manière.**

- Sinon, l'écran pourrait se décrocher du mur, ce qui pourrait causer des blessures.

**Les opérations de montage ou de dépose de l'écran doivent être effectuées par 4 personnes au moins.**

- L'écran pourrait tomber en entraînant des blessures.

**Pour l'installation, utilisez les composants spécialisés.**

- En cas contraire, l'écran pourrait tomber et se détériorer en blessant des personnes.

**Pendant le réglage, serrez bien toutes les vis.**

- Un montage inapproprié peut mener à un manque de résistance et provoquer la chute ou la rupture du produit, entraînant des blessures.

**Lors du montage ou de la dépose du produit, portez toujours les gants fournis.**

- À défaut, vous pourriez vous blesser aux mains lorsque vous posez ou déposez le produit.

L'INSTALLATION PAR UN PROFESSIONNEL EST INDISPENSABLE. PANASONIC DECLINE TOUT DOMMAGE MATERIEL ET/OU BLESSURE GRAVE, Y COMPRIS LA MORT RESULTANT D'UNE INSTALLATION OU D'UNE MANIPULATION INCORRECTE.
---

# Pièces

Assurez-vous que les accessoires sont inclus. ( ) indique le nombre de pièces.

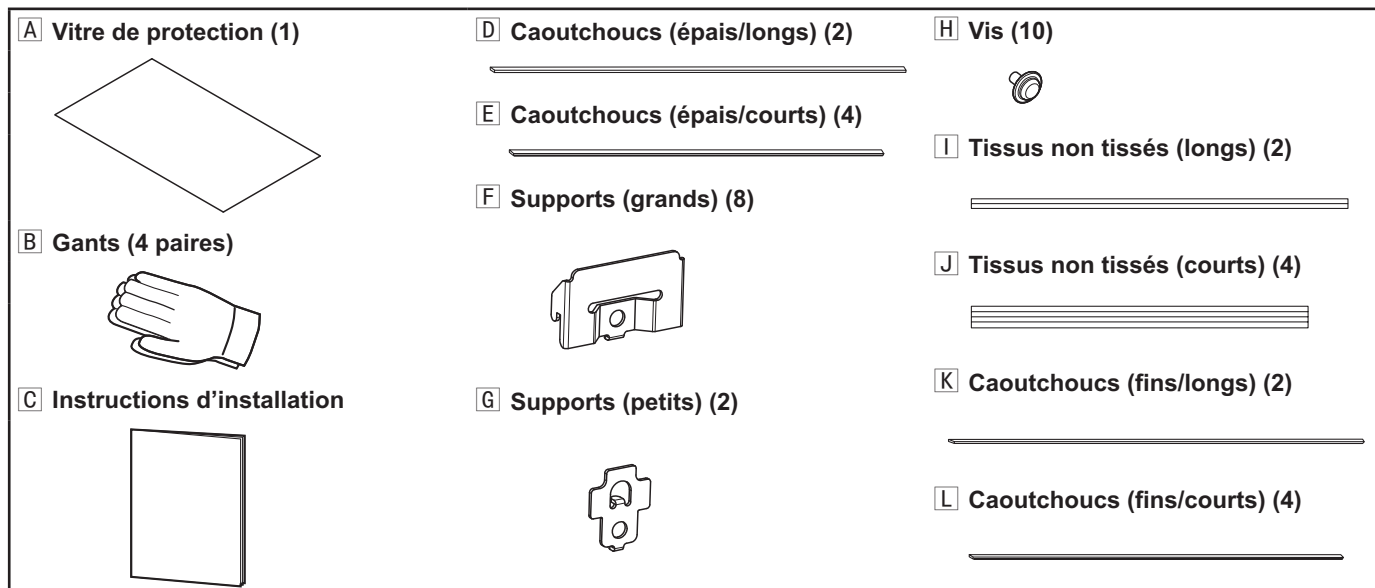

- ◆ Les images ci-dessus ne sont présentées qu'à titre d'illustration ; la forme des produits réels peut être différente.
- ◆ Les spécifications du produit peuvent être modifiées à tout moment sans préavis.

## Précautions de manipulation

- 1) Faites attention pendant l'installation, car des chocs peuvent 'fissurer' la vitre de protection.
- 2) Évitez de rayer la vitre de protection, l'écran ou le boîtier pendant les opérations de montage.
- 3) Pour empêcher les empreintes digitales sur la vitre de protection ou l'écran, portez les gants **B** fournis pendant les opérations de montage.
- 4) Pour éviter de rayer ou d'endommager le produit ou le sol, utilisez un tissu moelleux ou un tapis de mousse pendant les opérations de montage.
- 5) Prenez soin de la vitre de protection en l'essuyant doucement à l'aide d'un chiffon doux et sec (coton ou feutre). Si la surface de la vitre de protection est très sale ou est marquée d'empreintes digitales, essuyez-la à l'aide d'un chiffon humidifié d'un détergent neutre dilué dans 100 volumes d'eau et essoré ; finissez par l'essuyer avec un chiffon sec. N'utilisez pas de benzène, de diluant ou de cire pour meubles. (Pour des informations sur les soins à apporter à l'écran, consultez le manuel d'instruction de l'écran. En cas d'utilisation d'un chiffon traité chimiquement, suivez les instructions fournies avec le chiffon.)
- 6) Le produit doit être porté par 4 personnes ou plus.

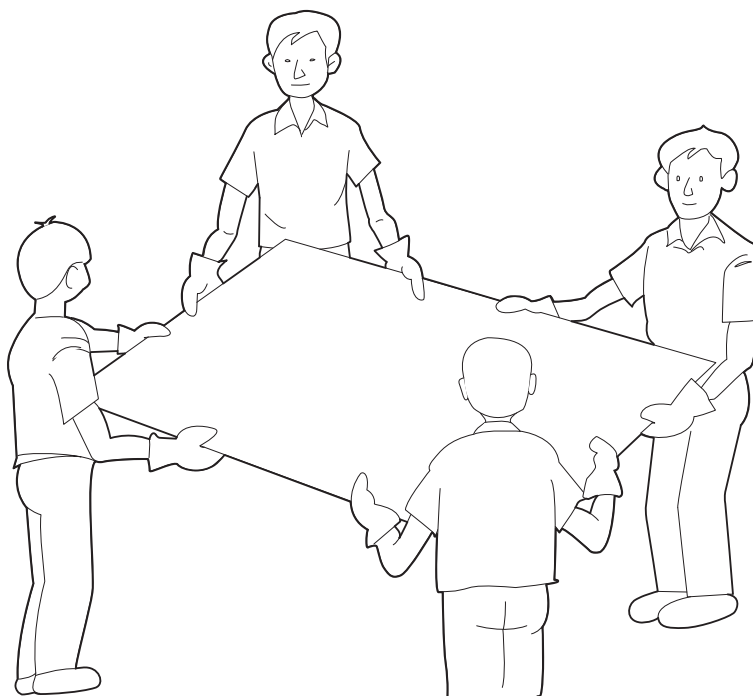

## À l'intention de l'installateur

- ◆ Veuillez donner ces Instructions d'installation au client une fois le montage terminé.



# Mode de pose

## 1. Dépose du boîtier

Étendez un tissu moelleux ou un tapis de mousse sur une surface plane et ferme, puis posez l'écran dessus de sorte qu'il soit orienté vers le haut.

- Éliminez toute poussière et toute tache de l'écran.
- Essuyez doucement l'écran à l'aide d'un chiffon doux (en coton ou en feutre). Si la surface de l'écran est très sale ou est marquée d'empreintes digitales, essuyez-la à l'aide d'un chiffon humidifié d'un détergent neutre dilué dans 100 volumes d'eau et essoré ; finissez par l'essuyer avec un chiffon sec.

1-1. Retirez les vis (20) de tous les côtés du boîtier.

- Conservez ces vis en lieu sûr pour pouvoir les réutiliser lors du remontage du boîtier.

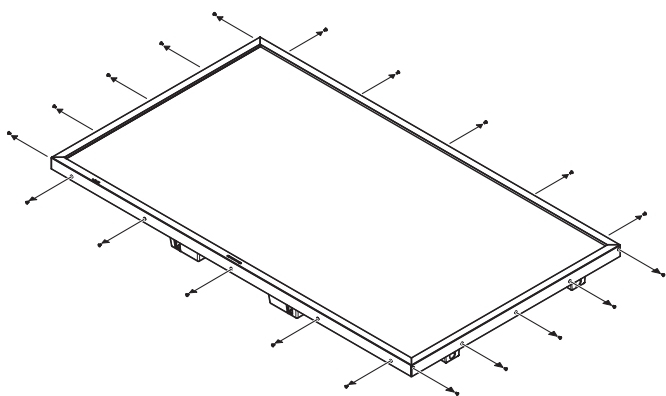

1-2. Retirez le boîtier en suivant l'ordre indiqué à la figure ci-dessous.

- Une carte informatique se trouve dans la partie inférieure du boîtier (4). Déposez la partie inférieure du boîtier avec soin et essayez de ne soumettre le ou les câbles de cette carte à aucune charge. Poursuivez ces opérations en laissant le ou les câbles branchés à l'écran.

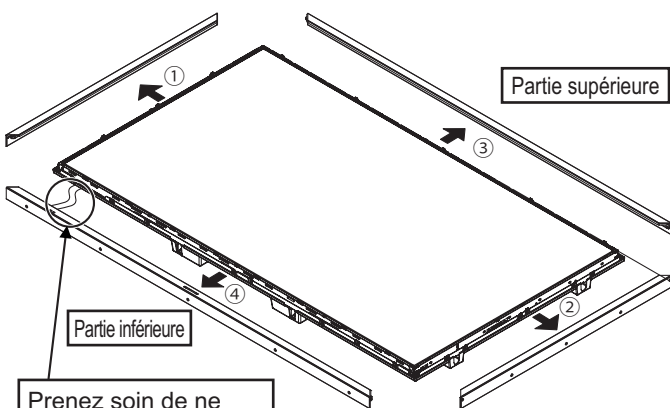

Prenez soin de ne soumettre le ou les câbles de la carte informatique à aucune charge lors de la dépose de la partie inférieure du boîtier.

## 2. Mise en place des caoutchoucs (épais) sur la lunette de l'écran

2-1. Placez les caoutchoucs (épais/longs) D (2) et les caoutchoucs (épais/courts) E (4) fournis sur la lunette de l'écran, selon l'ordre indiqué à la figure ci-dessous.

- Placez les caoutchoucs de sorte qu'ils ne soient pas tendus.
- Placez les caoutchoucs sans jeu.
- Placez les caoutchoucs de sorte qu'ils s'adaptent à l'angle de la lunette.

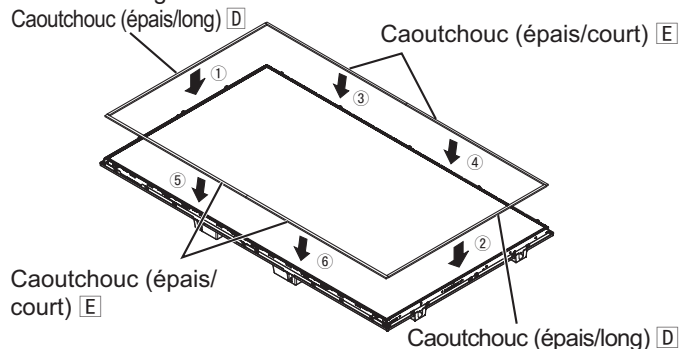

Les deux extrémités des caoutchoucs supérieur/inferieur ne doivent dépasser la partie en caoutchouc ni d'un côté, ni de l'autre.

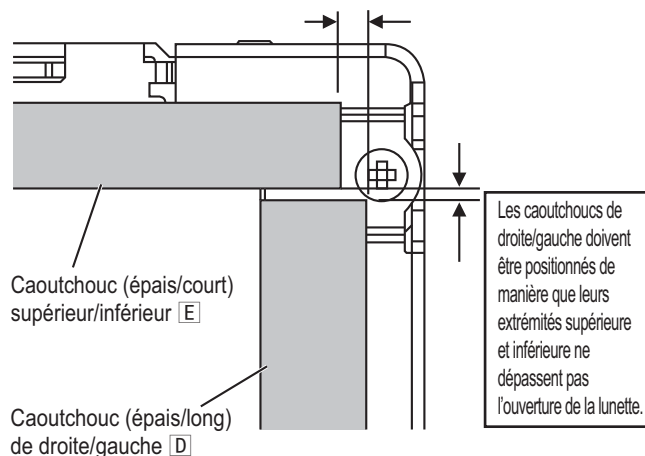

Adaptez chaque caoutchouc à l'ouverture de la lunette de sorte qu'il ne dépasse pas celle-ci.

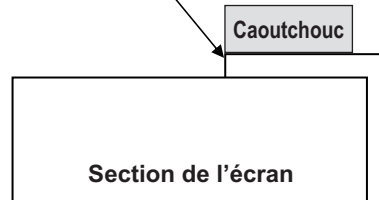

# Mode de pose (suite)

## 3. Fixation des supports à l'écran

- 3-1. Fixez les supports (grands) **F** (8) et les supports (petits) **G** (2) aux rails de fixation du boîtier de l'écran à l'aide des vis **H** (10) fournies, comme l'indiquent les figures ci-dessous.  
(Couple de serrage : 0,9 à 1,1 N • m)

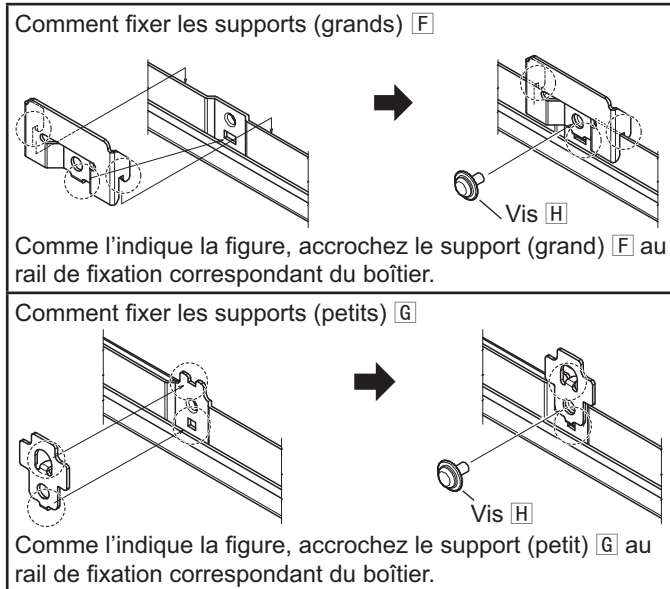
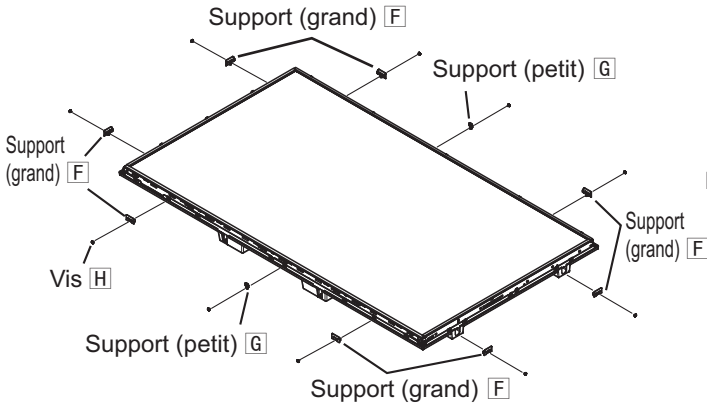

## 4. Mise en place des tissus non tissés et des caoutchoucs (fins) sur le boîtier

- 4-1. Placez les six tissus non tissés fournis [tissus non tissés (longs) **I** (2) et tissus non tissés (courts) **J** (4)] sur la surface intérieure du boîtier.
- 4-2. Placez les six caoutchoucs fournis caoutchoucs (fins/longs) **K** (2) et caoutchoucs (fins/courts) **L** (4) sur la surface avant intérieure du boîtier.

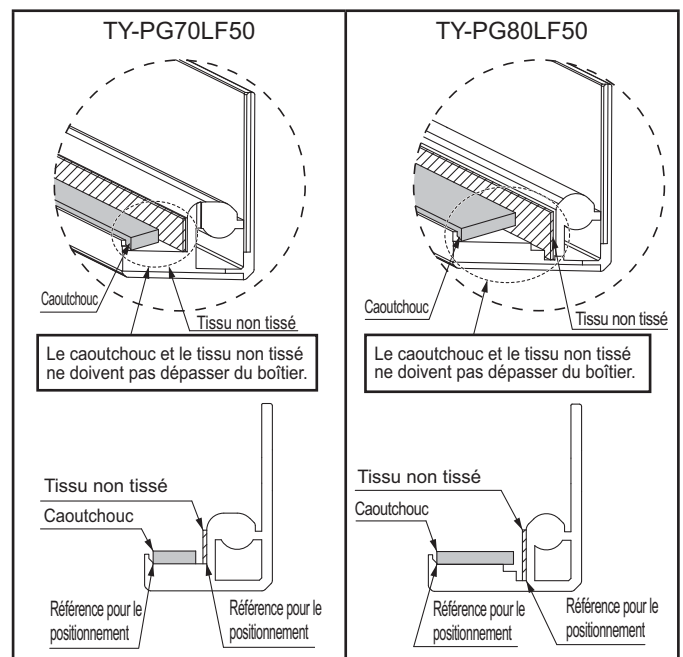
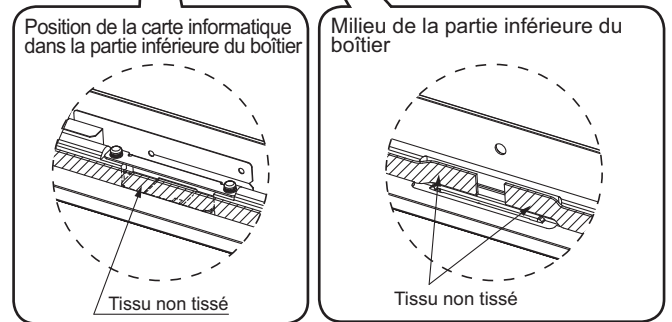
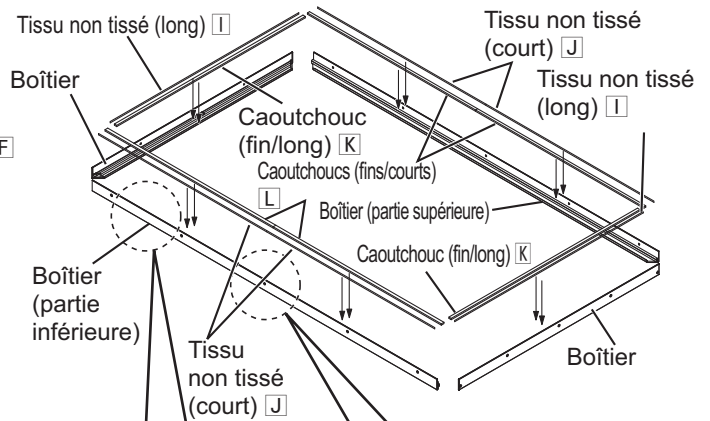

Français

## 5. Montage de la vitre de protection sur l'écran

5-1. Retirez la pellicule de protection à l'arrière de la vitre de protection, puis posez la vitre de protection sur les caoutchoucs que vous avez placés sur l'écran.

- Le produit doit être porté par 4 personnes ou plus.
- Prenez soin de ne pas heurter l'écran avec la vitre de protection.
- Assurez-vous que la vitre de protection est propre et exempte de poussière, de saleté et de taches.
- Prenez soin d'empêcher que de la poussière ou de la saleté ne pénètre dans l'espace séparant la vitre de protection et l'écran.
- Le côté où est apposée l'étiquette est l'arrière de la vitre de protection. Posez la vitre de protection sur l'écran de telle sorte que l'étiquette se trouve du côté inférieur gauche.

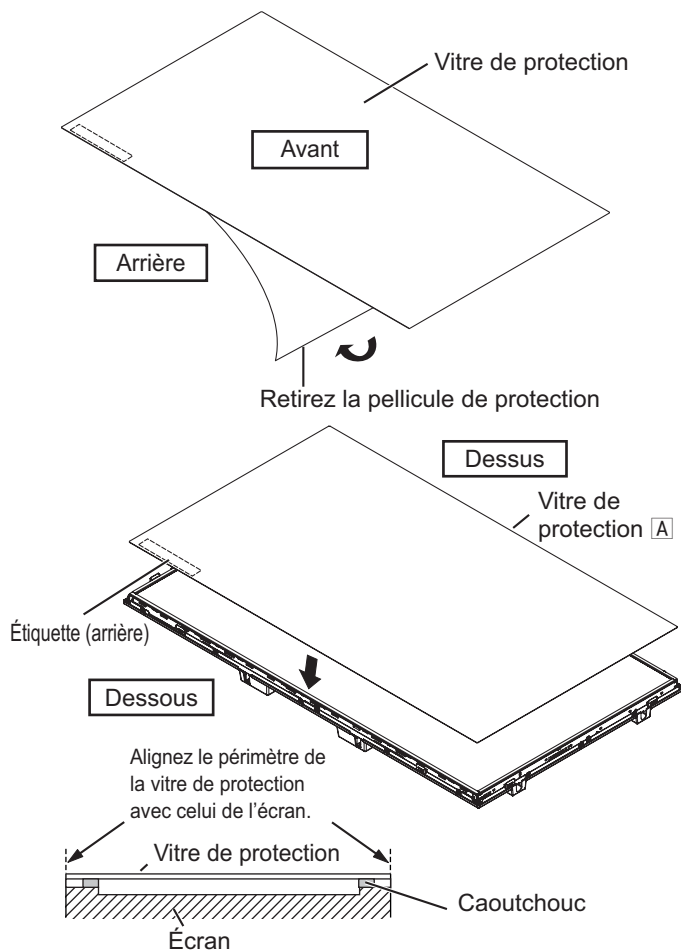

5-2. Retirez la pellicule de protection de l'avant de la vitre de protection.

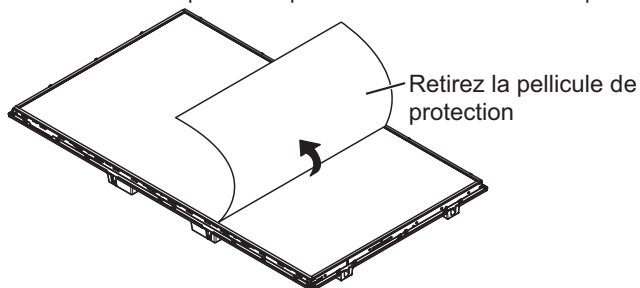

## 6. Remontage du boîtier

6-1. Remontez le boîtier dans l'ordre indiqué à la figure ci-dessous, puis fixez-le avec les vis (20) que vous avez retirées à l'étape 1-1.

(Couple de serrage : 0,9 à 1,1 N • m)

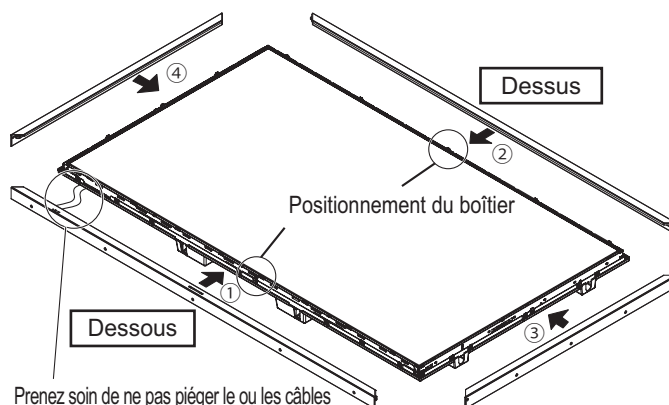

Prenez soin de ne pas piéger le ou les câbles de la carte informatique entre le boîtier et l'écran.

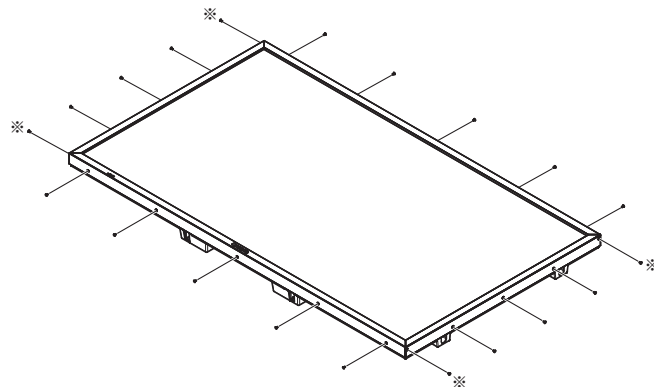

Serrez d'abord les vis aux points marqués du symbole \*.

## Spécifications

	TY-PG70LF50	TY-PG80LF50
Dimensions	1564 mm (largeur) × 900 mm (hauteur) × 1,3 mm (épaisseur)	1819 mm (largeur) × 1044 mm (hauteur) × 1,3 mm (épaisseur)
Poids	Environ 5 kg	Environ 6,5 kg
Facteur de transmission	Environ 93 %	

# Precauciones para su seguridad

---

## ADVERTENCIA

**El montaje debe realizarlo solamente un instalador especializado con título.**

- Una instalación mal hecha puede ser la causa de que el equipo se caiga y cause lesiones.

## PRECAUCIÓN

**No utilice ninguna pantalla distinta de las indicadas en el catálogo.**

- De lo contrario, la unidad podría caerse y dañarse, y podrían producirse lesiones a personas.

**Instale la pantalla siguiendo únicamente los pasos especificados en estas instrucciones: No la instale de ninguna otra forma.**

- De lo contrario, la unidad podría caerse y dañarse, y podrían producirse lesiones a personas.

**El trabajo de instalar o desinstalar la pantalla deberá ser realizado por 4 personas como mínimo.**

- La pantalla podría caerse y causar lesiones.

**Para hacer la instalación, utilice las piezas componentes para propósitos especiales.**

- De lo contrario, la pantalla podría descolgarse de la pared, provocando posibles lesiones.

**Durante la instalación, apriete todos los tornillos de forma segura.**

- Un ensamblaje frágil o incorrecto puede no garantizar la solidez necesaria y ser causa de caídas o roturas del producto que a su vez pueden producir heridas o lesiones.

**Póngase siempre los guantes que se proporcionan como accesorio durante el montaje o desmontaje del producto.**

- De no ser así podría sufrir heridas o lesiones en las manos al montar o desmontar el producto.

LA INSTALACIÓN NECESITA SER REALIZADA POR PROFESIONALES.

PANASONIC NO SE HACE RESPONSABLE DE NINGÚN DAÑO CAUSADO EN PROPIEDADES NI TAMPOCO DE LESIONES GRAVES, INCLUYENDO LA MUERTE, DEBIDOS A LA MALA INSTALACIÓN O ALMANEJO INCORRECTO.

# Accesorios

Compruebe que están incluidos todos los accesorios. ( ) se refiere al número de piezas.

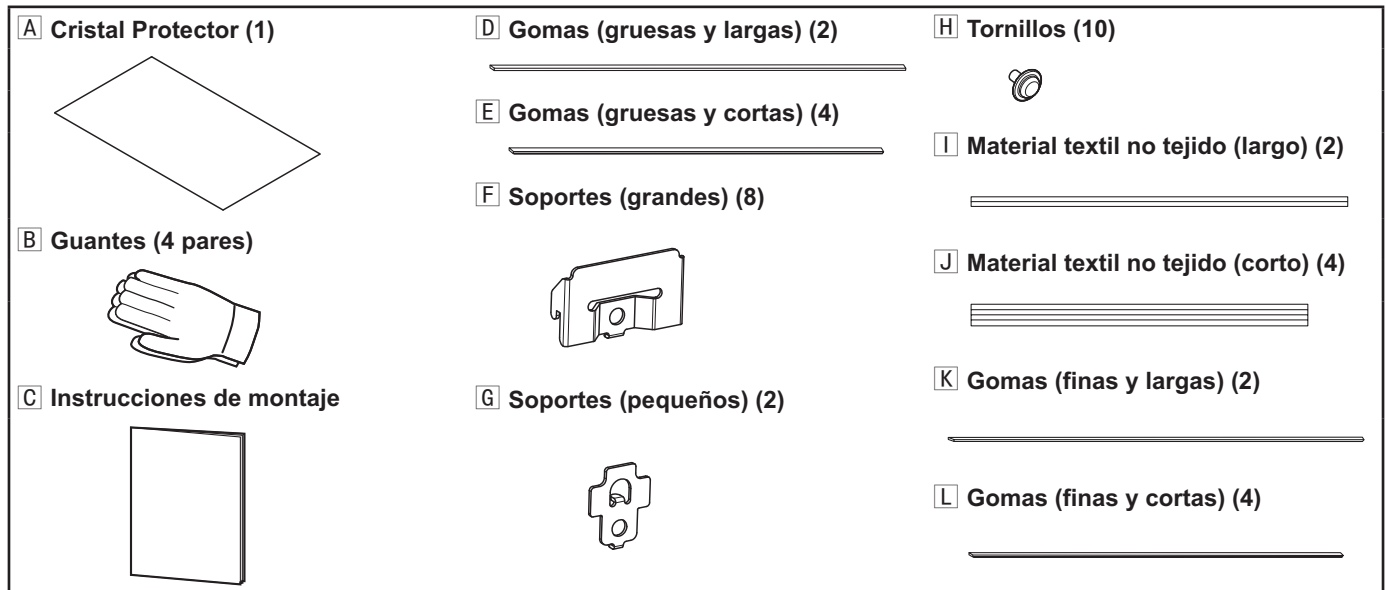

- ◆ Las imágenes que se muestran sobre estas líneas tienen una función ilustrativa y por ello su forma puede diferir de los productos actuales.
- ◆ Las especificaciones de producto pueden cambiarse en cualquier momento sin advertencia previa.

## Consideraciones en relación al manejo

- 1) Tenga cuidado durante la instalación, los impactos o las sacudidas pueden agrietar el Cristal Protector.
- 2) Evite rayar el Cristal Protector, el panel de la pantalla o la carcasa durante los trabajos de montaje.
- 3) Para evitar las huellas en el Cristal Protector o el panel de la pantalla, póngase los guantes que se proporcionan como accesorio **B** durante el trabajo de montaje.
- 4) Para evitar rayar o dañar tanto el producto como el suelo, utilice un paño suave o una esponja durante el montaje.
- 5) Cuide el Cristal Protector limpiándolo cuidadosamente con un paño suave (de algodón o franela) y seco. Si la superficie del Cristal Protector está muy sucia o tiene huellas de dedos, límpiela con un paño que se haya humedecido con una solución de un detergente neutro en 100 partes de agua y se haya escurrido bien, pasándole después un paño seco. No utilice bencina, disolvente o cera para madera. (Para encontrar información sobre cómo cuidar la unidad de pantalla, acuda al manual de instrucciones de la misma. Si utiliza un paño tratado químicamente, siga las instrucciones suministradas con el paño.)
- 6) El producto debe ser transportado por, al menos, 4 personas.

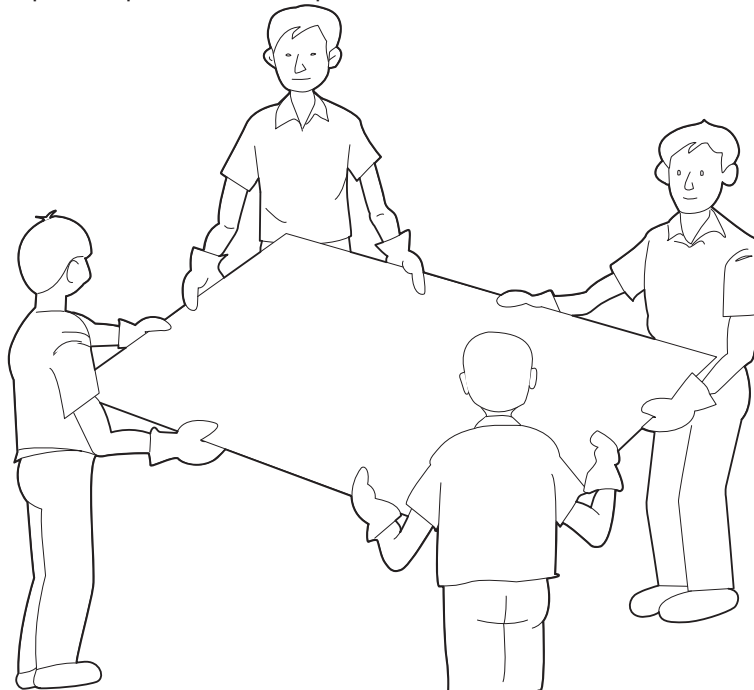

## Para el instalador

- ◆ Por favor, entregue estas Instrucciones de montaje al cliente una vez que haya terminado el trabajo de instalación.

# Procedimiento de montaje

## 1. Retirada de la carcasa

Extienda un paño o esponja en una superficie plana y firme, y coloque la pantalla encima hacia arriba.

- Quite el polvo y las manchas del panel de la pantalla.
- Limpie cuidadosamente el panel de la pantalla con un paño suave (de algodón o franela). Si la superficie del panel de la pantalla está muy sucia o tiene huellas de dedos, límpiela con un paño que se haya humedecido con una solución de un detergente neutro en 100 partes de agua y se haya escurrido bien, pasándole después un paño seco.

1-1. Retire los tornillos (20) de todos los lados de la carcasa.

- Coloque los tornillos en un lugar seguro para volver a utilizarlos cuando reinstale la carcasa.

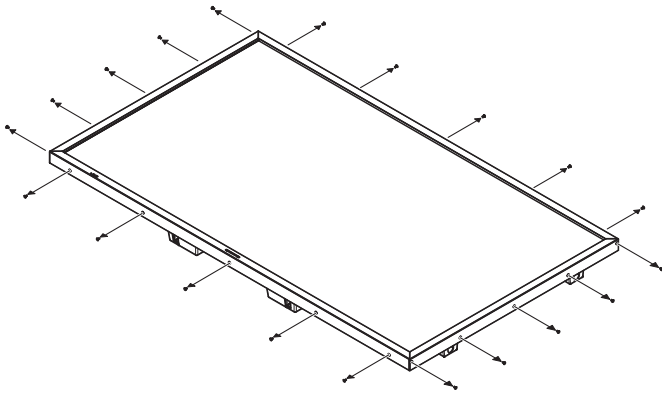

1-2. Retire la carcasa siguiendo el orden que se muestra en la figura a continuación.

- Hay una tarjeta de circuito impreso en el lado inferior de la carcasa (4). Retire con cuidado el lado inferior de la carcasa y procure no colocar ninguna carga en el cable o cables de la tarjeta de circuito impreso. Continúe el procedimiento dejando el cable o cables conectados con la pantalla.

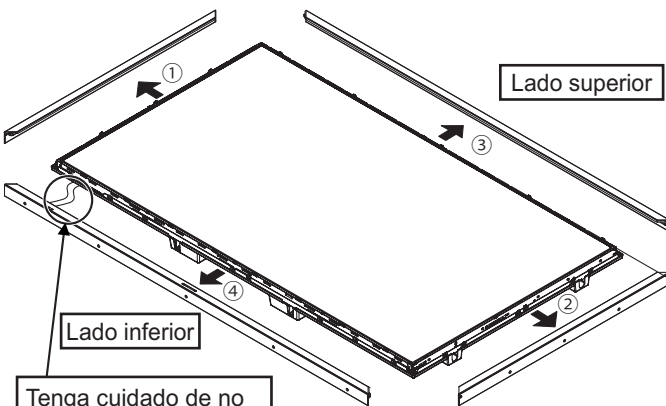

Tenga cuidado de no colocar ninguna carga en el cable o cables de la tarjeta de circuito impreso al retirar el lado inferior de la carcasa.

## 2. Colocación de las gomas (gruesas) en la cara biselada de la pantalla

2-1. Coloque las gomas que se proporcionan como accesorio: gomas (gruesas y largas) [D] (2) y gomas (gruesas y cortas) [E] (4) en la cara biselada de la pantalla tal como se muestra en la figura a continuación.

- Coloque las gomas de forma que no sea necesario estirarlas.
- Coloque las gomas sin dejar espacios.
- Coloque las gomas de forma que se fijen a la sección en ángulo recto de la cara biselada.

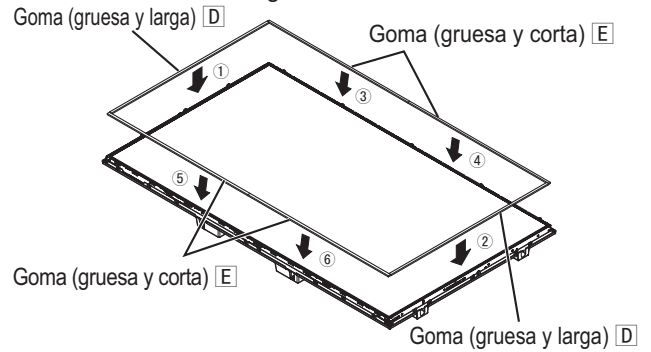

Los extremos de las gomas de los lados superior e inferior no deben extenderse más allá del borde de la goma en ninguno de los lados.

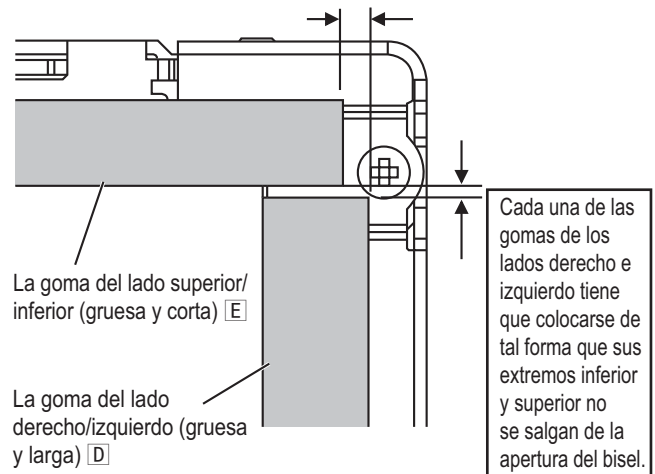

Coloque cada goma de forma que se acomode en la apertura del bisel y no sobresalga de la misma.

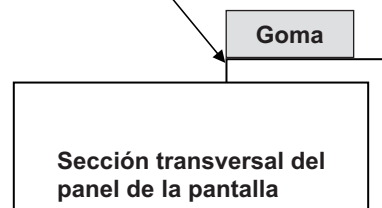

Español

### 3. Colocación de los soportes en la pantalla

3-1. Fije los soportes (grandes) **F** (8) y los soportes (pequeños) **G** (2) a los soportes de montaje de la carcasa de la pantalla con los tornillos que se proporcionan como accesorios **H** (10), tal como se muestra en las figuras a continuación.

(Couple de serrage : 0,9 à 1,1 Nm)

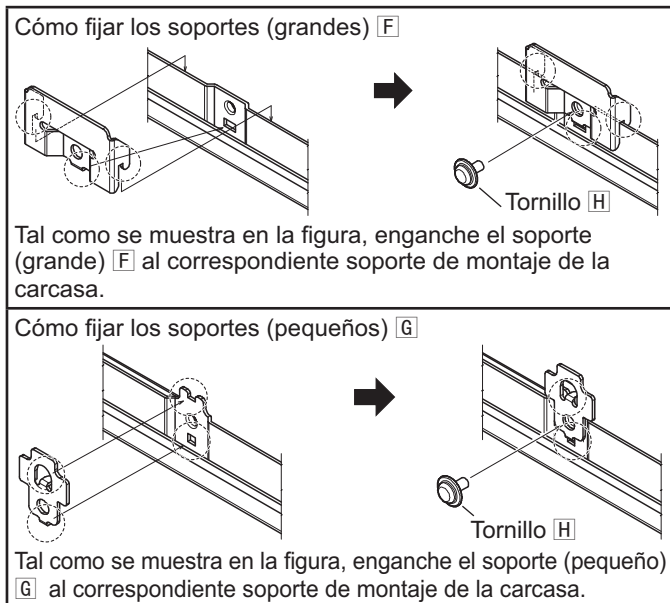
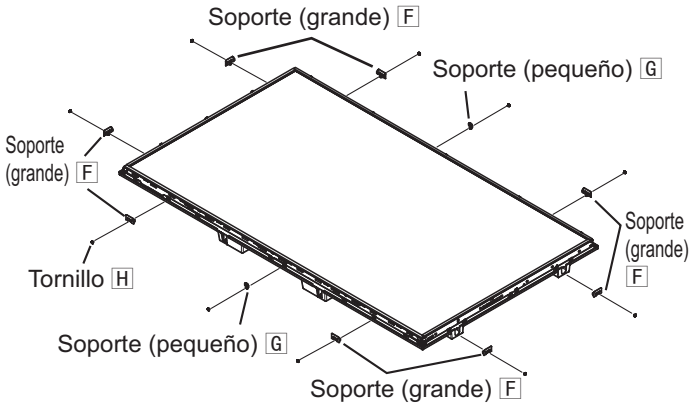

### 4. Colocación del material textil no tejido y las gomas (finas) en la carcasa

4-1. Coloque las seis piezas de material textil no tejido que se proporcionan como accesorios: material textil no tejido (largo) **I** (2) y material textil no tejido (corto) **J** (4) - en la cara interior de la carcasa.

4-2. Coloque las seis gomas que se proporcionan como accesorios: gomas (finas y largas) **K** (2) y gomas (finas y cortas) **L** (4) - en la superficie frontal interior de la carcasa.

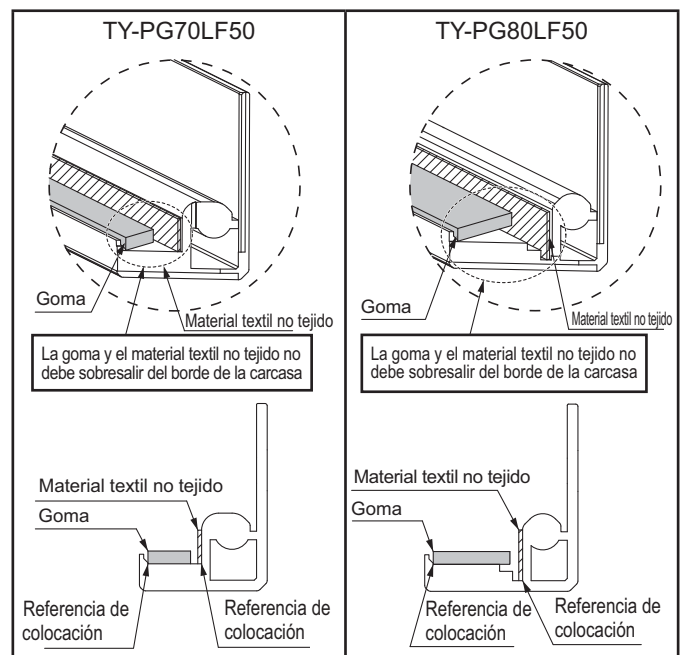
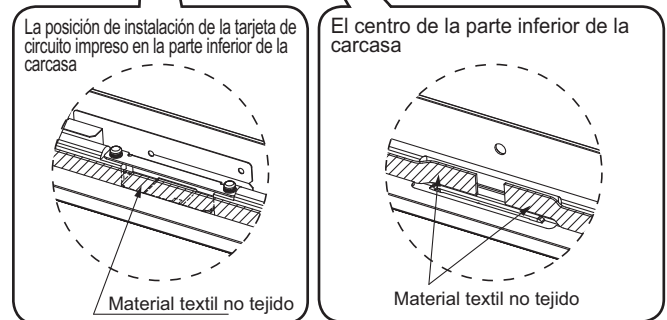
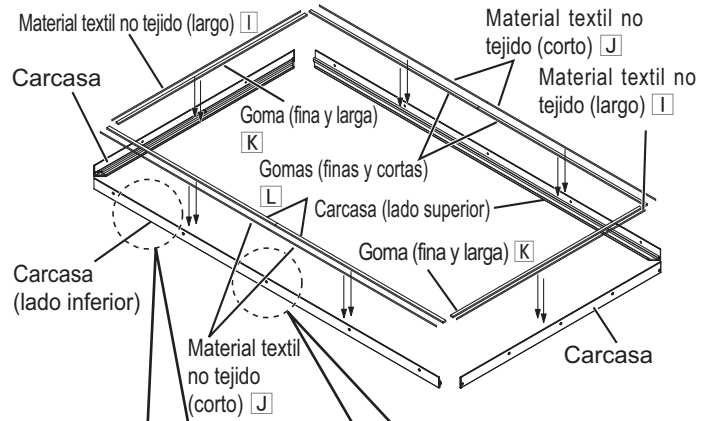

Español

# Procedimiento de montaje (continuación)

## 5. Colocación del Cristal Protector encima de la pantalla

5-1. Retire la película protectora de la parte trasera del Cristal Protector, y coloque este sobre las gomas que ha colocado en la pantalla.

- El producto debe ser transportado por, al menos, 4 personas.
- Tenga cuidado de no golpear el Cristal Protector en el panel de la pantalla.
- Asegúrese de que el Cristal Protector está limpio y no tiene polvo, suciedad o manchas.
- Tenga cuidado para evitar que se introduzca polvo o suciedad en el espacio entre el Cristal Protector y el panel de la pantalla.
- El lado con la etiqueta es la parte trasera del Cristal Protector. Coloque el Cristal Protector en la pantalla de tal forma que la etiqueta quede en el lado inferior izquierdo.

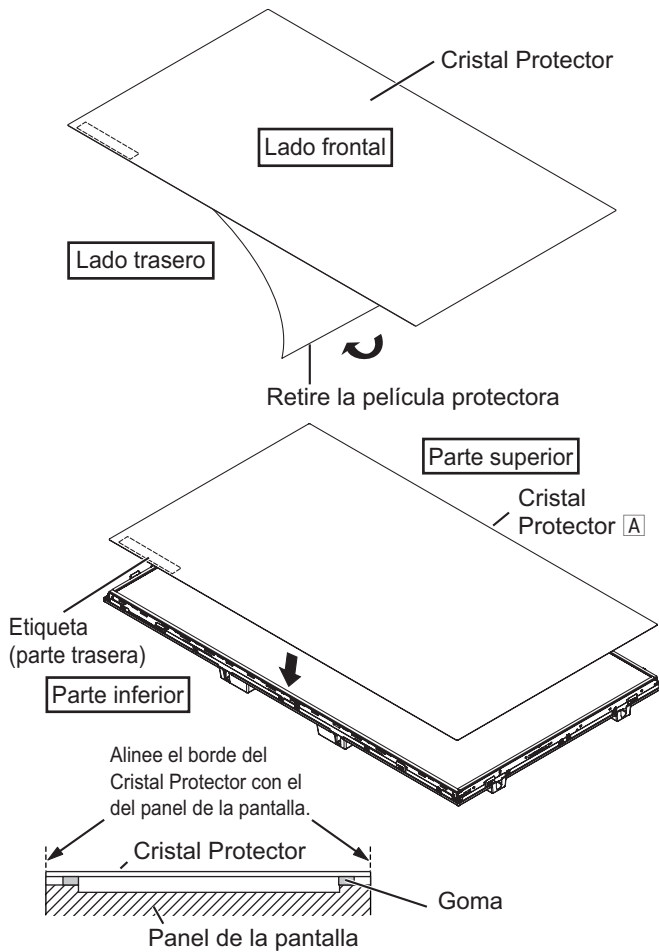

5-2. Retire la película protectora del lado frontal del Cristal Protector.

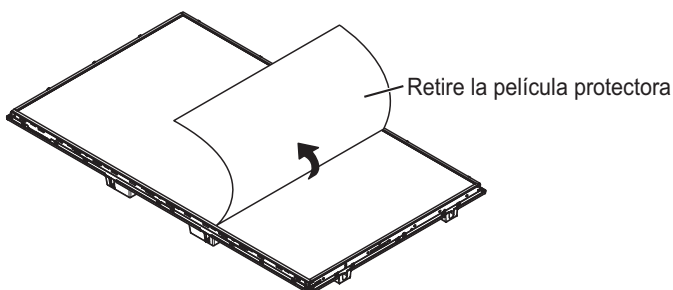

## 6. Reinstalación de la carcasa

6-1. Vuelva a instalar la carcasa en la forma que se muestra en la figura a continuación y asegúrela con los tornillos (20) que había retirado en el paso 1-1. (Par de apriete: 0,9 a 1,1 N • m)

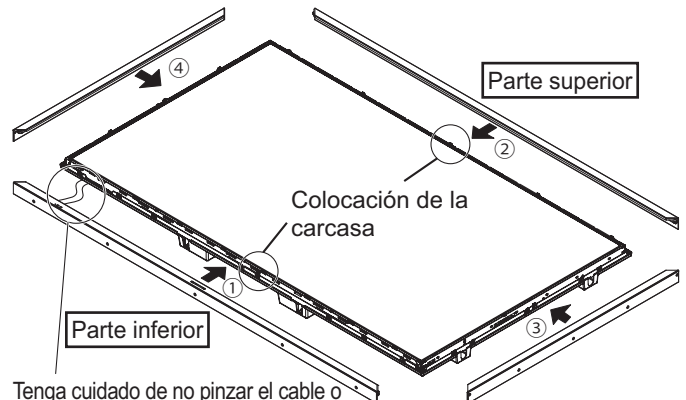

Tenga cuidado de no pinzar el cable o cables de la tarjeta de circuito impreso entre la carcasa y la pantalla.

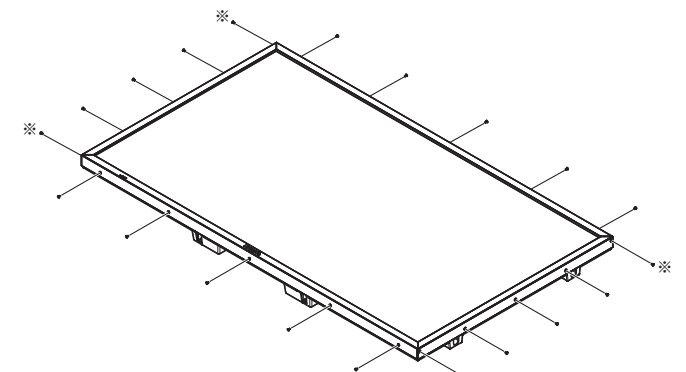

Apriete primero los tornillos marcados con \*

## Especificaciones

	TY-PG70LF50	TY-PG80LF50
Dimensiones	1564 mm (Anchura) × 900 mm (Altura) × 1,3 mm (Profundidad)	1819 mm (Anchura) × 1044 mm (Altura) × 1,3 mm (Profundidad)
Peso	Aprox. 5 kg	Aprox. 6,5 kg
Transmitancia	Aprox. 93 %	



# Меры предосторожности

---

## ПРЕДУПРЕЖДЕНИЕ

Не допускайте выполнения работ по установке изделия лицами, не являющимися квалифицированными специалистами по установке.

- Неправильная установка может привести к опрокидыванию оборудования, что может привести к травме.

## ПРЕДОСТЕРЕЖЕНИЕ

Не используйте дисплеи, отличающиеся от приведенных в каталоге.

- Это может вызвать поломку или падение дисплея, а также привести к травмам.

Устанавливайте дисплей только тем способом, который описан в данной инструкции: Не устанавливайте дисплей другими способами.

- Это может вызвать поломку или падение дисплея, а также привести к травмам.

Работы по установке и снятию дисплея должны выполнять не менее 4 человек.

- Иначе это может привести к травмам вследствие падения дисплея.

Для выполнения установки используйте специальные компоненты.

- В противном случае дисплей может упасть со стены, что может привести к травмам.

При выполнении работ по установке надежно затягивайте все винты.

- Недостаточная прочность конструкции по причине неверной сборки может привести к травмам вследствие падения или повреждения изделия.

Во время выполнения работ по установке и снятию изделия всегда надевайте перчатки, которые входят в комплект поставки.

- Несоблюдение этой рекомендации может привести к травмированию рук во время установки или снятия изделия.

ТРЕБУЕТСЯ ПРОФЕССИОНАЛЬНАЯ УСТАНОВКА.

КОМПАНИЯ PANASONIC НЕ НЕСЕТ ОТВЕТСТВЕННОСТИ НИ ЗА КАКОЙ УЩЕРБ И/ИЛИ СЕРЬЕЗНЫЕ ТРАВМЫ, ВКЛЮЧАЯ СМЕРТЬ, ПРОИЗОШЕДШИЕ ВСЛЕДСТВИЕ НЕПРАВИЛЬНОЙ УСТАНОВКИ ИЛИ НЕПРАВИЛЬНОГО ОБРАЩЕНИЯ.

# Принадлежности

Убедитесь, что в комплект поставки входят все соответствующие принадлежности. В скобках ( ) указано количество штук.

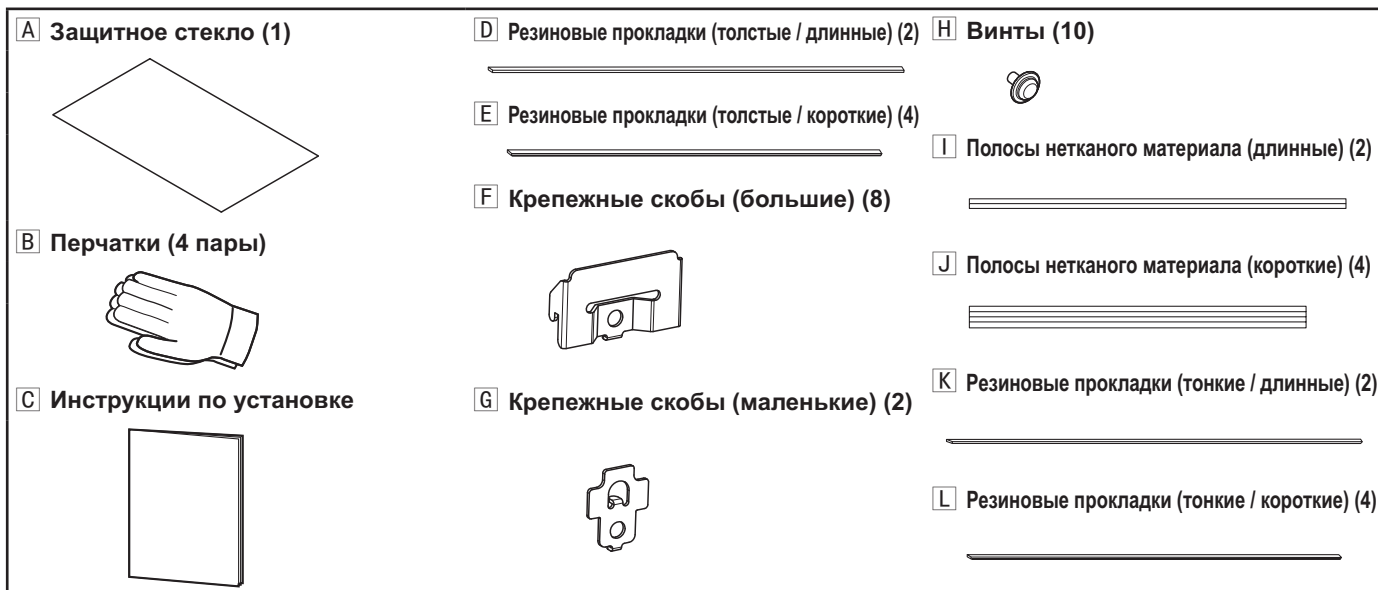

- ◆ Приведенные выше изображения используются только для пояснительных целей; показанные на них принадлежности могут отличаться по форме от принадлежностей, входящих в комплект поставки.
- ◆ Технические характеристики изделия могут быть изменены в любое время без предварительного уведомления.

## Правила обращения

- 1) Во время установки соблюдайте осторожность, поскольку ударные нагрузки могут привести к возникновению 'трещин' в защитном стекле.
- 2) Во время выполнения работ по установке изделия будьте осторожны, чтобы не поцарапать поверхность защитного стекла, а также дисплейную панель или корпус дисплея.
- 3) Чтобы во время выполнения работ по установке на защитном стекле или дисплейной панели не оставалось отпечатков пальцев, используйте перчатки, которые входят в комплект поставки **B**.
- 4) Во избежание царапин и повреждения изделия или поверхности пола во время выполнения работ по установке используйте мягкую ткань или поролон.
- 5) Аккуратно протирайте защитное стекло мягкой сухой тканью (из хлопка или фланели). Если поверхность защитного стекла значительно загрязнена или на ней имеется большое количество отпечатков пальцев, смочите ткань в растворе нейтрального моющего средства (1 часть на 100 частей воды), отожмите ее и очистите загрязненную поверхность, а затем в завершение протрите поверхность сухой тканью. Не используйте бензол, растворитель или воск для мебели. (Для получения информации относительно ухода за дисплеем см. инструкцию по эксплуатации дисплея. При использовании химически обработанной ткани следуйте инструкциям, поставляемым с тканью.)
- 6) Данное изделие должны переносить не менее 4 человек.

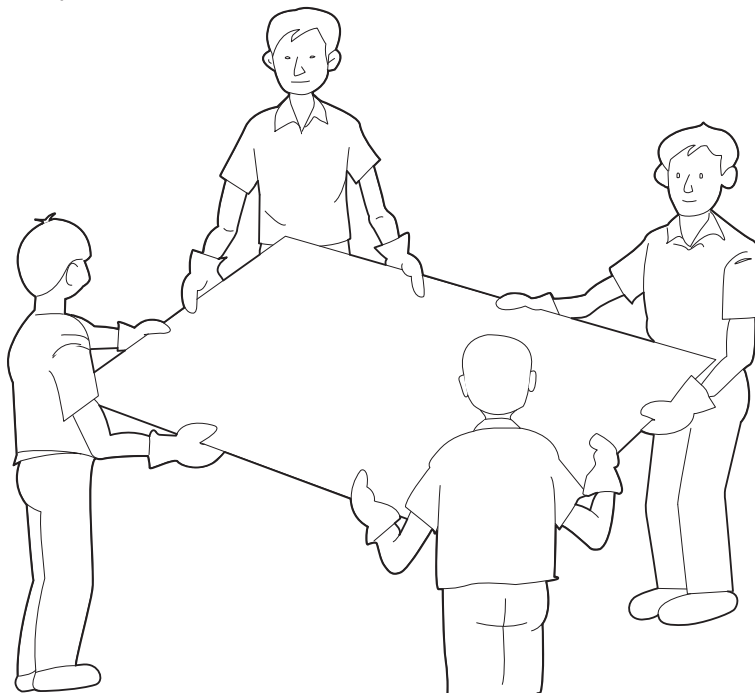

## Информация для монтажной организации

- ◆ Пожалуйста, после завершения работ по установке передайте данную инструкцию клиенту.

# Процедура монтажа

## 1. Снятие корпуса

Разложите мягкую ткань или поролон на ровной твердой поверхности и поместите на нее дисплей лицевой стороной вверх.

- Удалите с дисплейной панели пыль и загрязнение.
- Осторожно протрите дисплейную панель мягкой тканью (например, из хлопка или фланели). Если поверхность дисплейной панели значительно загрязнена или на ней имеется большое количество отпечатков пальцев, смочите ткань в растворе нейтрального моющего средства (1 часть на 100 частей воды), отожмите ее и очистите загрязненную поверхность, а затем в завершение протрите поверхность сухой тканью.

1-1. Выкрутите винты (20), расположенные со всех сторон корпуса.

- Положите выкрученные винты в надежное место – они Вам понадобятся при повторной сборке корпуса.

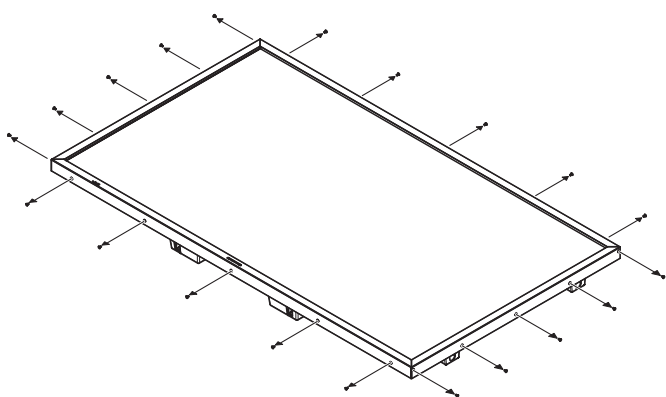

1-2. Снимите корпус в последовательности, показанной на рисунке ниже.

- На нижней стороне корпуса расположена печатная плата (4). Осторожно снимите нижнюю сторону корпуса, стараясь не подвергать нагрузке кабели печатной платы. При выполнении всех последующих процедур кабели должны оставаться подсоединенными к дисплею.

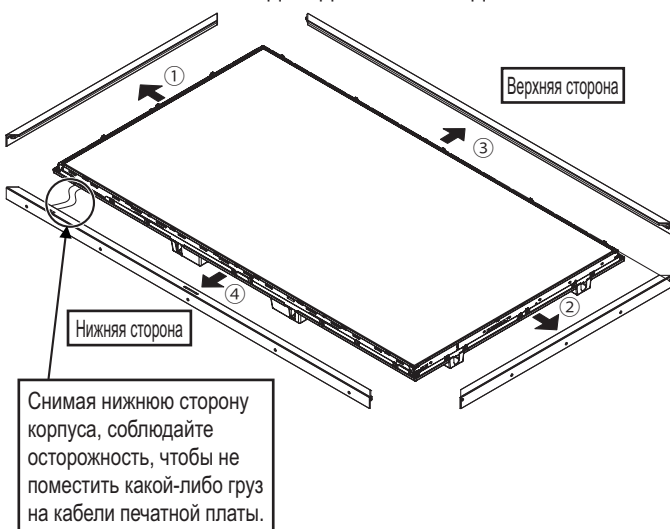

## 2. Размещение резиновых прокладок (толстых) на кромке дисплея

2-1. Расположите входящие в комплект поставки резиновые прокладки (толстые / длинные) D (2) и резиновые прокладки (толстые / короткие) E (4) на кромке дисплея в последовательности, показанной на рисунке ниже.

- Расположите резиновые прокладки, не растягивая их.
- Расположите резиновые прокладки таким образом, чтобы между ними не осталось зазоров.
- Расположите резиновые прокладки таким образом, чтобы их концы образовали между собой прямые углы на кромке дисплея.



Концы резиновых прокладок, расположенных сверху / снизу, не должны выступать за концы резиновых прокладок, расположенных справа / слева.

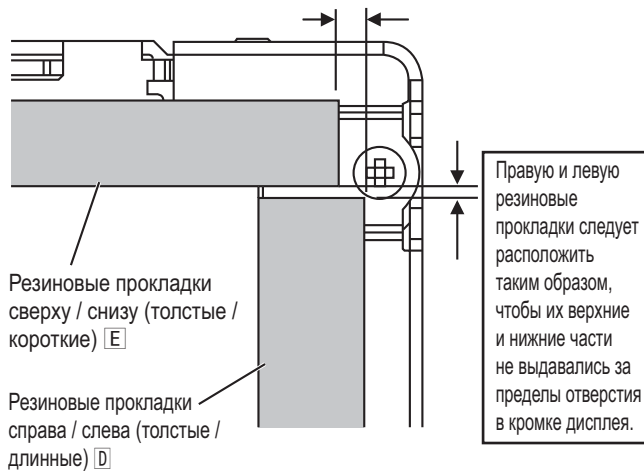

Расположите каждую резиновую прокладку таким образом, чтобы она не выдавалась за пределы отверстия в кромке дисплея.

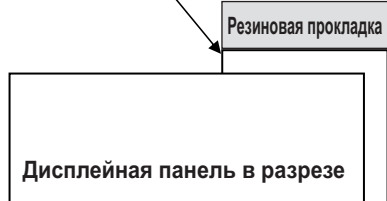

# Процедура монтажа (продолжение)

## 3. Присоединение крепежных скоб к дисплею

3-1. С помощью винтов **H** (10), входящих в комплект поставки, присоедините крепежные скобы (большие) **F** (8) и крепежные скобы (маленькие) **G** (2) к крепежным скобам на корпусе дисплея, как показано на рисунках ниже.

(Момент затяжки: от 0,9 до 1,1 Н•м)

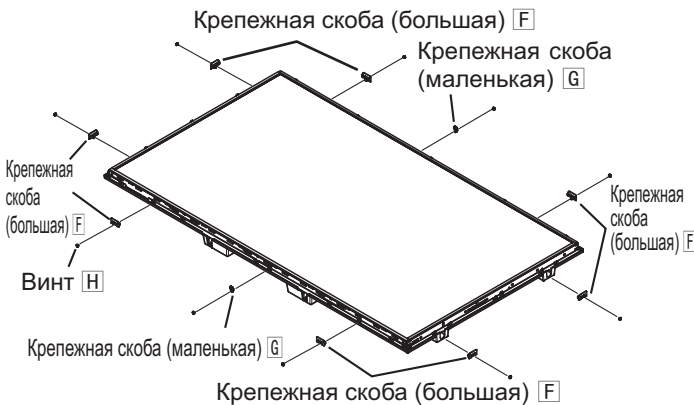

Как присоединить крепежные скобы (большие) **F**

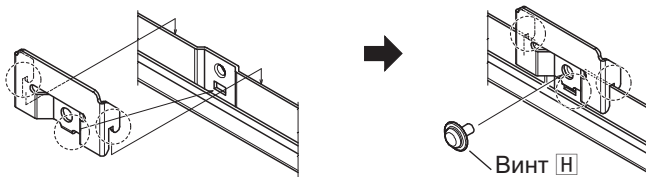

Как показано на рисунке, навесьте крепежную скобу (большую) **F** на соответствующую крепежную скобу на корпусе дисплея.

Как присоединить крепежные скобы (маленькие) **G**

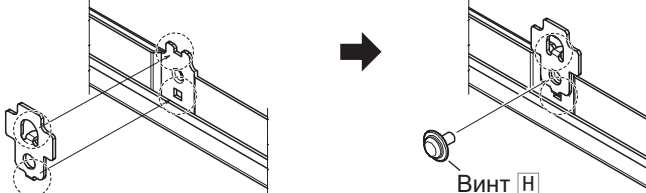

Как показано на рисунке, навесьте крепежную скобу (маленькую) **G** на соответствующую крепежную скобу на корпусе дисплея.

## 4. Размещение полос нетканого материала и резиновых прокладок (тонких) на корпусе

4-1. Расположите шесть полос нетканого материала, входящих в комплект поставки, – полосы нетканого материала (длинные) **I** (2) и полосы нетканого материала (короткие) **J** (4) – на внутренней боковой поверхности корпуса.

4-2. Расположите шесть резиновых прокладок, входящих в комплект поставки – резиновые прокладки (тонкие / длинные) **K** (2) и резиновые прокладки (тонкие / короткие) **L** (4) – на внутренней лицевой поверхности корпуса.

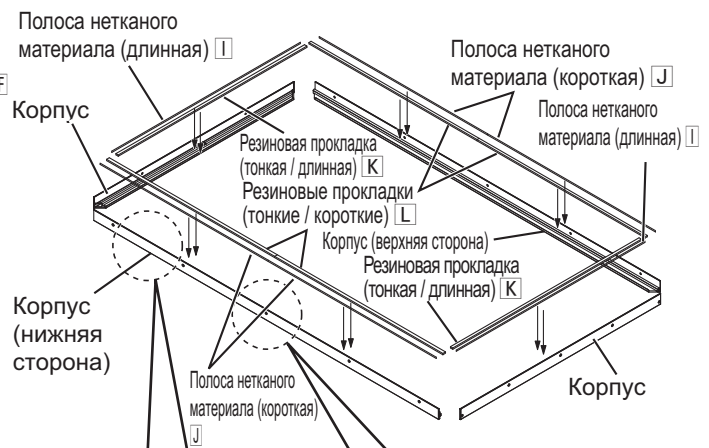

Место установки печатной платы на нижней стороне корпуса



Центр нижней стороны корпуса

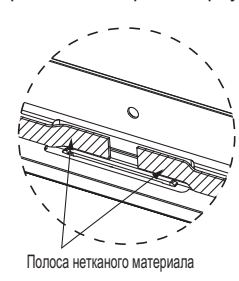

TY-PG70LF50

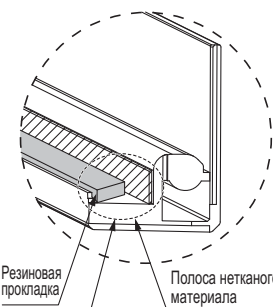

Резиновая прокладка и полоса нетканого материала не должны выступать за край корпуса.

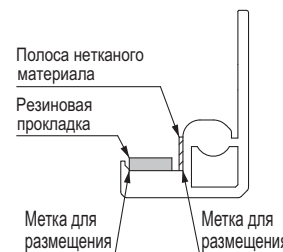

TY-PG80LF50

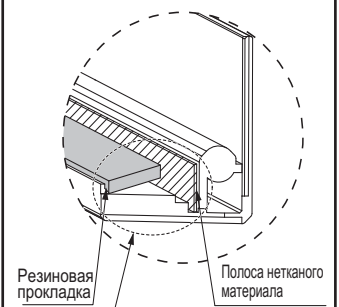

Резиновая прокладка и полоса нетканого материала не должны выступать за край корпуса.

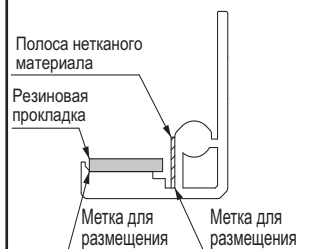

## 5. Установка защитного стекла поверх дисплея

5-1. Снимите защитную пленку с тыльной стороны защитного стекла, а затем установите защитное стекло на резиновые прокладки, которые Вы разместили на дисплее.

- Данное изделие должно переносить не менее 4 человек.
- Соблюдайте осторожность и не ударьте защитное стекло о дисплейную панель.
- Убедитесь, что защитное стекло чистое и на нем нет пыли, грязи или пятен.
- Соблюдайте осторожность во избежание попадания пыли или грязи в пространство между защитным стеклом и дисплейной панелью.
- Сторона с этикеткой является тыльной стороной защитного стекла. Установите защитное стекло на дисплей таким образом, чтобы этикетка была расположена внизу с левой стороны.

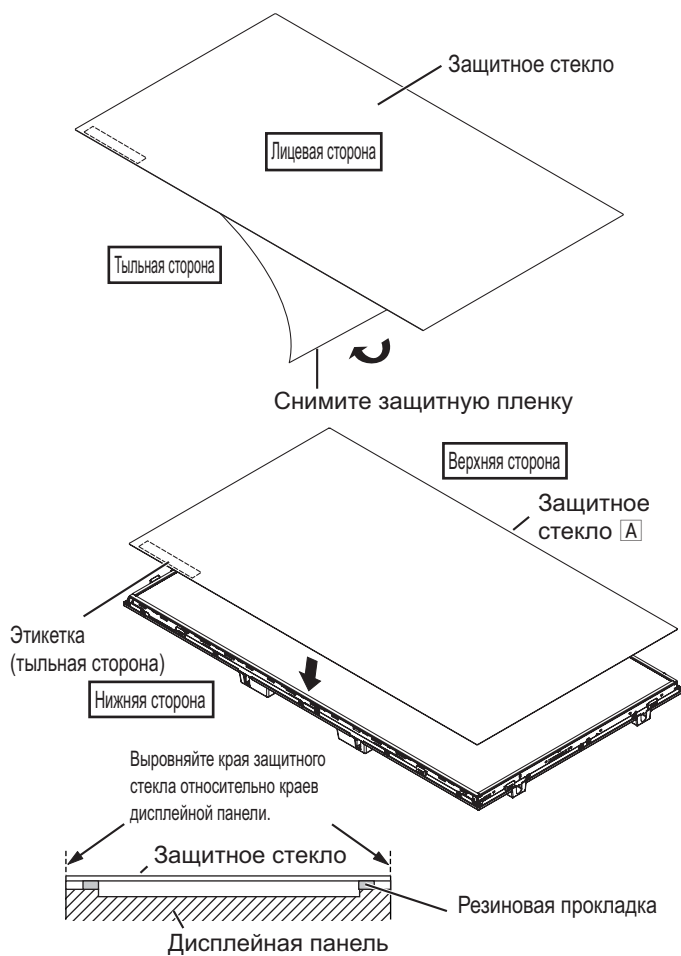

5-2. Снимите защитную пленку с лицевой стороны защитного стекла.

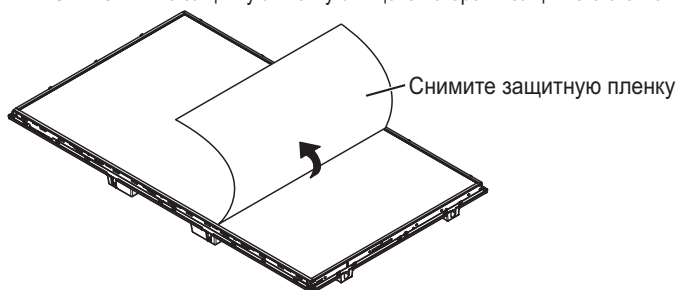

## 6. Установка корпуса на место

6-1. Установите корпус на его место в последовательности, показанной на рисунке ниже, и закрепите его с помощью винтов (20), которые Вы выкрутили в шаге 1-1. (Момент затяжки: от 0,9 до 1,1 Н·м)

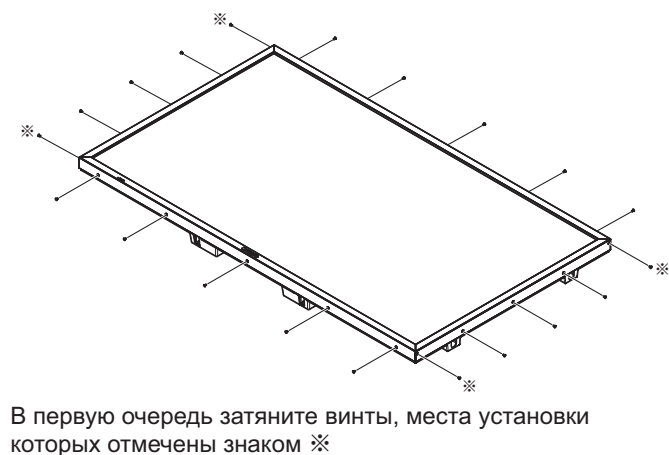
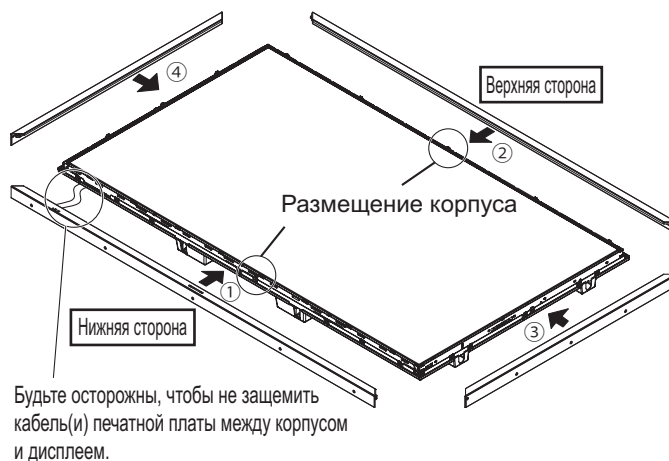

## Технические характеристики

	TY-PG70LF50	TY-PG80LF50
Размеры	1564 мм (ширина) × 900 мм (высота) × 1,3 мм (толщина)	1819 мм (ширина) × 1044 мм (высота) × 1,3 мм (толщина)
Масса	Около 5 кг	Около 6,5 кг
Прозрачность	Около 93 %	

# Сақтық шаралары

---

## АБАЙЛАҢЫЗ

Білікті орнатушы маманнан басқа ешкім құрылғыны орнату жұмыстарын орындамауы қажет.

- Дұрыс орнатылмаған жағдайда, жабдық құлап, жарақаттануға себеп болуы мүмкін.

## ЕСКЕРТУ

**Каталогта көрсетілгеннен басқа дисплейлерді пайдаланбаңыз.**

- Әйтпесе, құрылғы түсіп кетіп, зақымдалуы және дене жарақатына себеп болуы мүмкін.

**Мына нұсқауларда көрсетілген қадамдарды орындау арқылы ғана дисплейді орнатыңыз: Оны басқаша жолмен орнатпаңыз.**

- Әйтпесе, құрылғы түсіп кетіп, зақымдалуы және дене жарақатына себеп болуы мүмкін.

**Дисплейді кемінде 4 адам орнатуы немесе орнынан шешуі қажет.**

- Дисплей құлап, адамды жарақаттауы мүмкін.

**Орнату үшін тек арнаулы құраушы бөлшектерді пайдаланыңыз.**

- Әйтпесе, дисплей қабырғадан түсіп кетіп, дене жарақатына себеп болуы мүмкін.

**Орнату барысында барлық бұрандаларды мықтап бекітіңіз.**

- Қате орнату қажетті күштің жеткілікті болмауынан дене жарақатына себеп болатын өнімнің құлауына немесе сынуына әкелуі мүмкін.

**Өнімді орнату немесе орнынан шешу барысында әрқашан жабдықталған қолғапты пайдаланыңыз.**







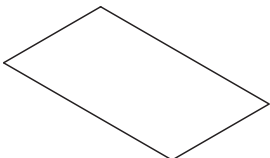

- Оны пайдаланбау өнімді орнату немесе орнынан шешу барысында қолдардың жарақаттануына себеп болуы мүмкін.

КӘСІБИ МАМАҢДАР ОРНАТУЫ ҚАЖЕТ.

PANASONIC, ДҰРЫС ОРНАТПАУ НЕМЕСЕ ДҰРЫС ПАЙДАЛАНУ САЛДАРЫНАН БОЛҒАН КЕЗ КЕЛГЕН МҮЛІККЕ КЕЛГЕН ЗИЯН ЖӘНЕ/НЕМЕСЕ АУЫР ЖАРАҚАТТАР, СОНЫҢ ІШІНДЕ ӨЛІМ ҮШІН ЖАУАП БЕРМЕЙДІ.

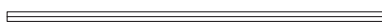
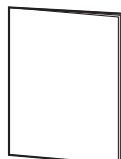
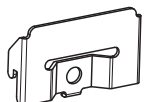
# Қосымша жабдықтар

Қосымша жабдықтар қамтылғандығына көз жеткізіңіз. ( ) бөлшектер санына қатысты.

<b>A</b> Қорғаныш әйнегі (1) 	<b>D</b> Резеңкелер (қалың / ұзын) (2) 	<b>H</b> Бұрандалар (10) 
<b>B</b> Қолғаптар (4 жұп) 	<b>E</b> Резеңкелер (қалың / қысқа) (4) 	<b>I</b> Полиуретанды рама (ұзын) (2) 
<b>C</b> Орнату жөніндегі нұсқаулар 	<b>F</b> Кронштейн (үлкен) (8) 	<b>J</b> Полиуретанды рама (қысқа) (4) 
	<b>G</b> Кронштейн (кіші) (2) 	<b>K</b> Резеңкелер (жіңішке / ұзын) (2) 
		<b>L</b> Резеңкелер (жіңішке / қысқа) (4) 

- ◆ Жоғарыда көрсетілген суреттер тек мысал ретінде берілгендіктен, олар нақты өнімнің пішімінен өзгеше болуы мүмкін.
- ◆ Өнім сипаттамалары кез келген уақытта алдын ала ескертусіз өзгертілуі мүмкін.

## Қолдану ережелері

- 1) Орнату барысында абай болыңыз, себебі соққылар Қорғаныш әйнегінің 'жарылуына' себеп болуы мүмкін.
- 2) Орнату барысында Қорғаныш әйнегін, панель дисплейін, корпусты олар сызылып қалмауынан сақтаңыз.
- 3) Қорғаныш әйнегінде немесе панель дисплейінде саусақ іздерін қалдырмас үшін орнату барысында жабдықталған қолғапты **B** пайдаланыңыз.
- 4) Өнімді немесе еденді сызылу немесе зақымданудан қорғау үшін, орнату барысында жұмсақ мата(лар) немесе губканы(ларды) пайдаланыңыз.
- 5) Қорғаныш әйнегін жұмсақ, құрғақ шүберекпен (мақтадан немесе фланельден жасалған) абайлап сүртіңіз. Қорғаныш әйнегі қатты кірленгенде немесе онда саусақ іздері қалғанда, оны судың 100 бөлшегімен араластырылған бейтарап жуу құралына ылғалдандырылған шүберекпен тазалап сүртіңіз, содан соң сығып соңғы рет құрғақ шүберекпен сүртіңіз. Бензол, сұйылтқыш немесе жиһаз балауызын пайдаланбаңыз. (Дисплейді тазалау туралы көбірек мәлімет алу үшін дисплейдің қолдану нұсқаулығын қараңыз. Егер химиялық жолмен өңделген мата пайдаланылса, матамен бірге берілген нұсқауларды орындаңыз.)
- 6) Өнімді 4 немесе одан көп адам тасымалдауы керек.

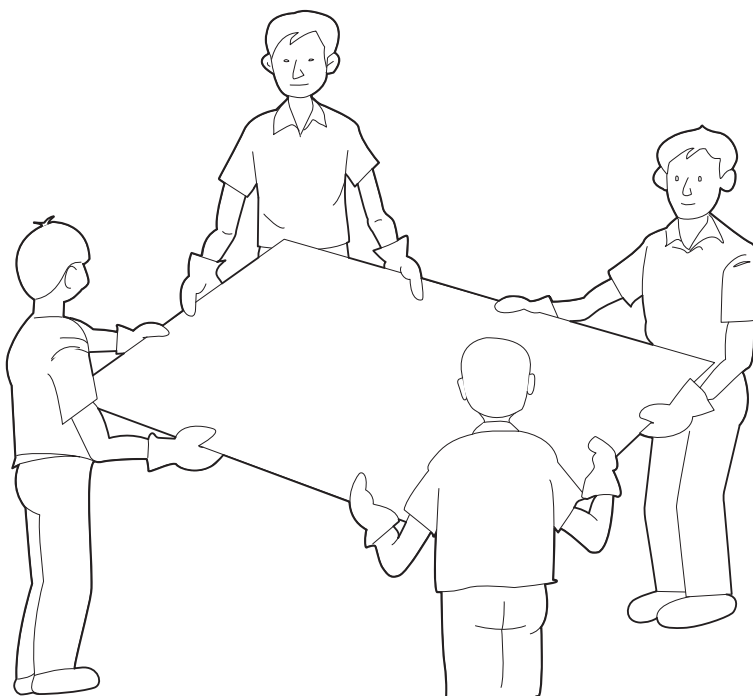

## Орнату ұйымы үшін

- ◆ Орнату жұмыстары аяқталғаннан кейін осы нұсқауды тұтынушыға беріңіз.

# Орнату рәсімі

## 1. Корпусты шешіп алу

Жазық бетке жұмсақ матаны(ларды) немесе губканы(ларды) еденге төсеп, дисплейді жоғары қаратып жұмсақ матаға немесе губкаға қойыңыз.

- Панель дисплейіндегі шаңды немесе дақтарды сүртіңіз.
- Панель дисплейін жұмсақ матамен абайлап сүртіңіз (мақтадан немесе фланельден жасалған). Панель дисплейі бүлінгенде немесе саусақ іздері басылғанда, судың 100 бөлшегі бар бейтарап жуу құралымен ылғалдандырылған және сығылған шүберекпен сүртіп тазалап, соңғы рет құрғақ шүберекпен сүртіңіз.

1-1. Корпустың барлық жағындағы бұрандаларды (20) шешіп алыңыз.

- Шешіп алынған бұрандаларды корпусты қайта орнатқанда пайдалану үшін қауіпсіз жерде сақтаңыз.

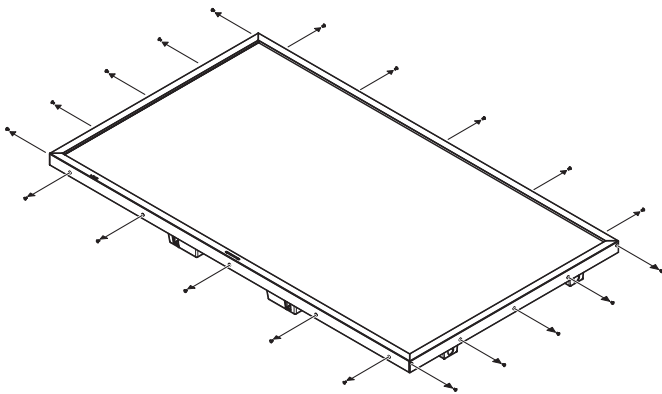

1-2. Төмендегі суретте көрсетілген реті бойынша корпусты шешіп алыңыз.

- БП тақтасы корпустың (4) төменгі жағында берілген. Корпустың төменгі жағын абайлап шешіп алып, БП тақтасының сымына(дарына) ешқандай жүк қоймауға тырысыңыз. Сымды(дарды) дисплейге жалғанған күйде қалдырып, қалған рәсімдерді орындаңыз.

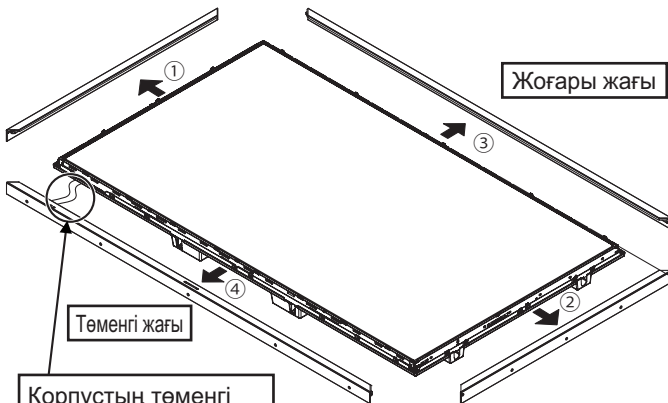

Корпустың төменгі жағын шешіп алу барысында БП тақтасының ток сымына ешқандай жүк қойылмауы керек.

Қазақш

## 2. Дисплейдің иілген жиегіне резеңкелерді (қалың) орнату

2-1. Жабдықталған резеңкелерді (қалың / ұзын) D (2) және резеңкелерді (қалың / қысқа) E (4) суретте көрсетілген реті бойынша дисплейдің иілген жиегіне кигізіңіз.

- Резеңкелерді созылып кетпейтіндей реті бойынша кигізіңіз.
- Резеңкелерді қуыс қалмайтындай етіп кигізіңіз.
- Иілген жиектің оң бұрышты бөлігін реттеу үшін резеңкелерді кигізіңіз.

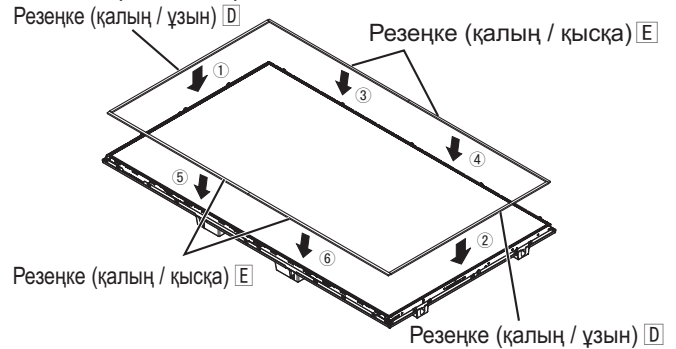

Резеңкелердің жоғары / төмен жағы басқа жақтағы резеңкенің жиегінен аспауы керек.

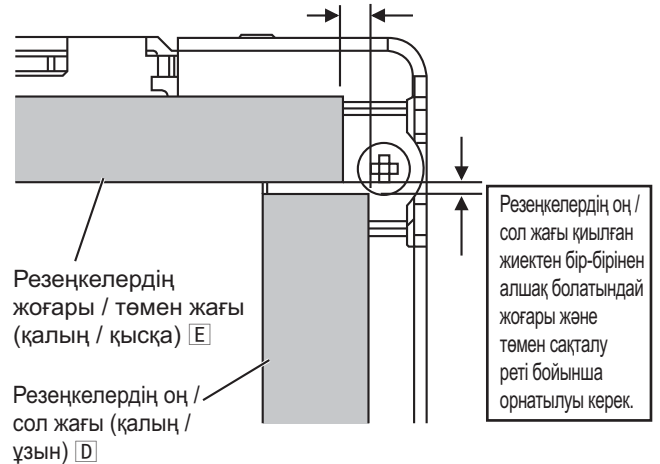

Резеңкелердің оң / сол жағы қиылған жиектен бір-бірінен алшақ болатындай жоғары және төмен сақталу реті бойынша орнатылуы керек.

Әр резеңкені қиылған жиектен бір-бірінен алшақ болатындай орнату үшін кигізіңіз.





### 3. Кронштейнді дисплейге бекіту

3-1. Кронштейнді (үлкен) **F** (8) және кронштейнді (кіші) **G** (2) төмендегі суретте көрсетілгендей берілген бұрандалары **H** (10) бар дисплейдің корпусы бекіткіш кронштейндеріне бекітіңіз.  
(Тартудың бұрау моменті: 0,9 – 1,1 N • m)

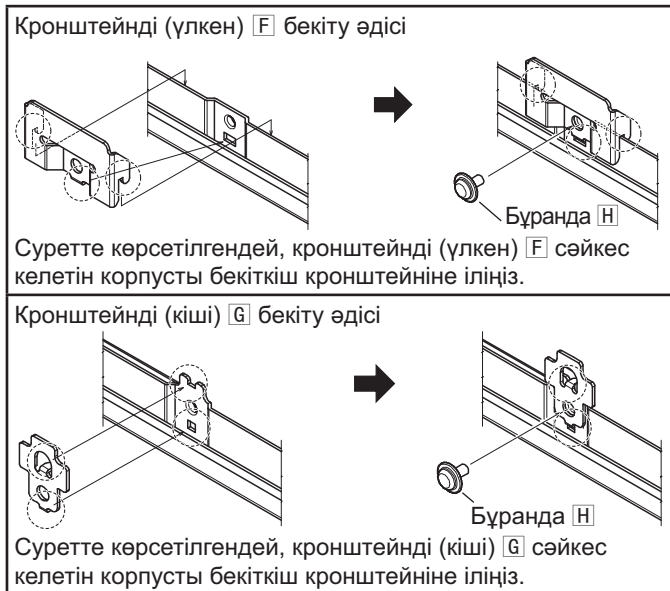
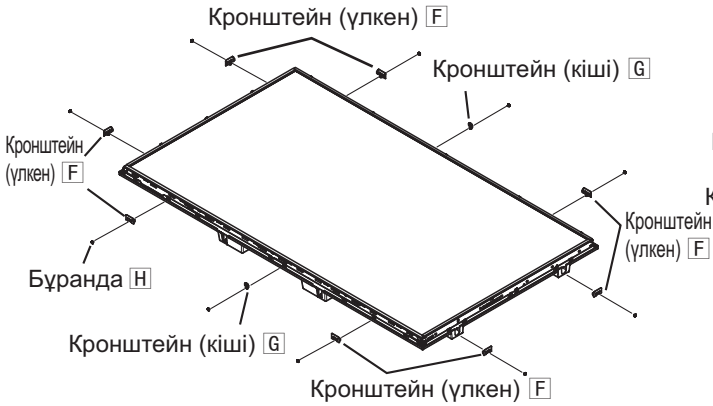

### 4. Полиуретанды раманы және резеңкелерді (жіңішке) корпусқа кигізу

4-1. Жабдықталған алты полиуретанды раманы - полиуретанды рама (ұзын) **I** (2) және полиуретанды рама (қысқа) **J** (4) – корпустың ішкі қабатына кигізіңіз.

4-2. Жабдықталған алты резеңкені - резеңкелер (жіңішке / ұзын) **K** (2) және резеңкелер (жіңішке / қысқа) **L** (4) – корпустың алдыңғы қабатына кигізіңіз.

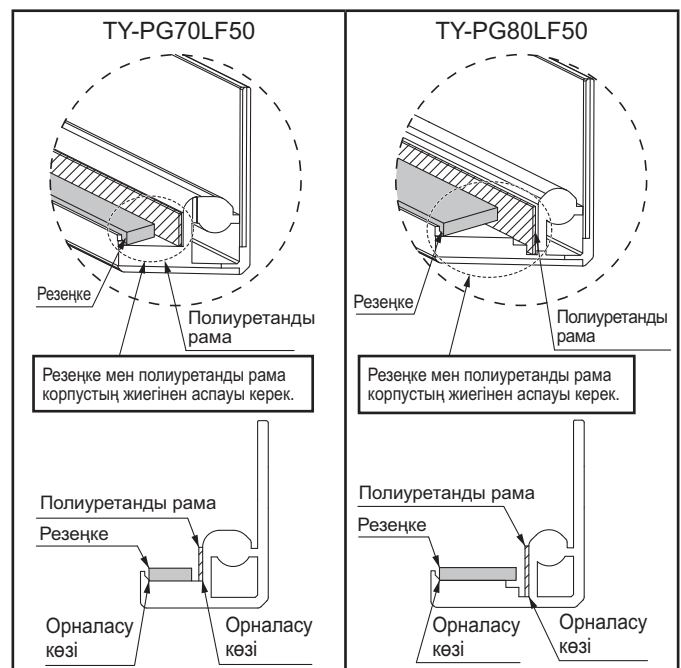
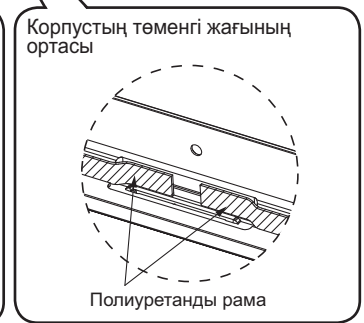
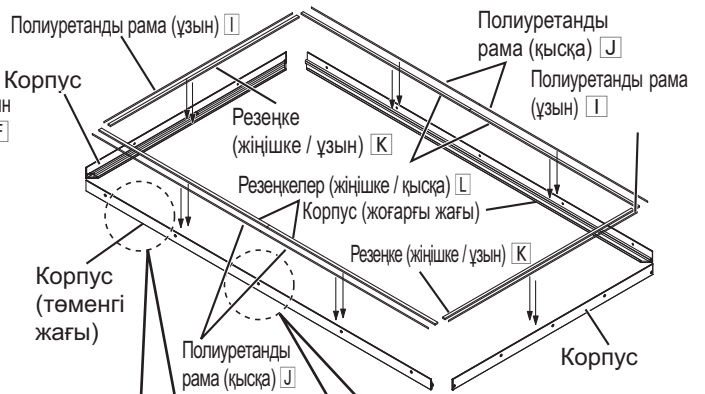

Қазақшый

# Орнату рәсімі (жалғасы)

## 5. Қорғаныш әйнегін дисплейдің жоғары жағына орнату

5-1. Қорғаныс бетін Қорғаныш әйнегінің артқы жағынан алып тастап, дисплейге орнатылған резеңкелерге Қорғаныш әйнегін орнатыңыз.

- Өнімді 4 немесе одан көп адам тасымалдауы керек.
- Панель дисплейіндегі Қорғаныш әйнегіне соғып қалмаңыз.
- Қорғаныш әйнегі таза, шаңы, кірі, дағы жоқ болуы керек.
- Қорғаныш әйнегі мен дисплейдің қуыстарының ішіне шаң немесе кірдің енуінен қорғаңыз.
- Жапсырма беті Қорғаныш әйнегінің артында. Жапсырма төменгі сол жағында берілуі үшін Қорғаныш әйнегін дисплейге бекітіңіз.



5-2. Қорғаныс бетін Қорғаныш әйнегінің алдыңғы жағынан алып тастаңыз.

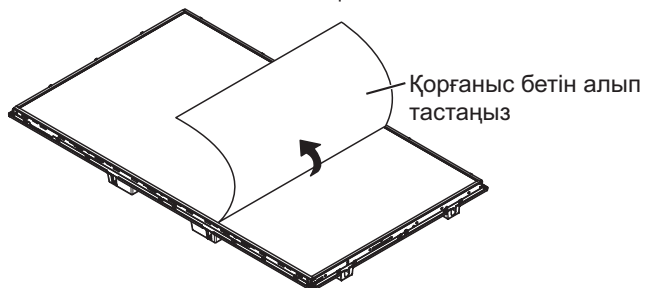

## 6. Корпусты қайта орнату

6-1. Төмендегі суретте көрсетілген реті бойынша корпусты қайта орнатып, 1-1 қадамында шешіп алынған бұрандалармен (20) оны бекітіңіз. (Тартудың бұрау моменті: 0,9 – 1,1 N • m)

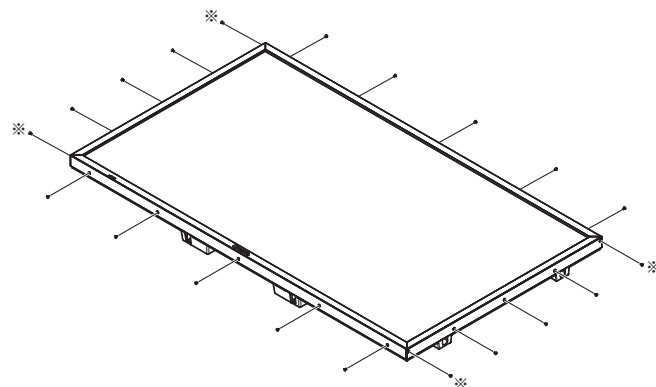
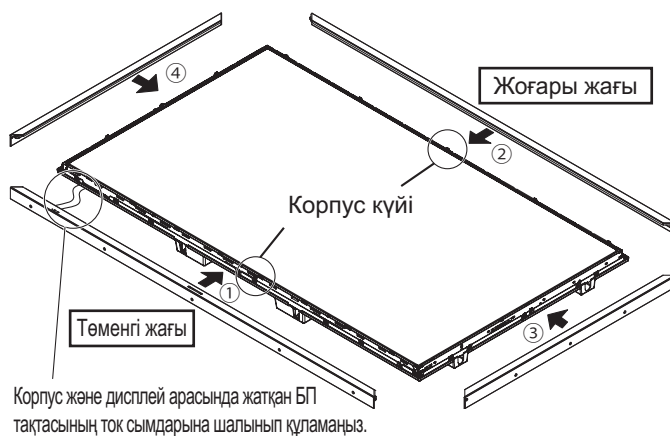

Ол бұрандаларды ※ бірінші белгіленген күйде тартып бұраңыз.

## Техникалық сипаттамалар

	TY-PG70LF50	TY-PG80LF50
Өлшемдері	1564 мм (ені) × 900 мм (биіктігі) × 1,3 мм (қалыңдығы)	1819 мм (ені) × 1044 мм (биіктігі) × 1,3 мм (қалыңдығы)
Масса	Шамам. 5 кг	Шамам. 6,5 кг
Өткізгіштік коэффициенті	Шамам. 93 %	

# Запобіжні заходи

---

## ПОПЕРЕДЖЕННЯ

Роботи зі встановлення виробу мають виконуватися виключно особами, що є кваліфікованими фахівцями з монтажу.

- Неналежно виконаний монтаж може спричинити падіння виробу і призвести до травмування.

## ЗАСТЕРЕЖЕННЯ

**Не використовуйте дисплеї, що відрізняються від наведених у каталозі.**

- Це може призвести до пошкодження або падіння пристрою і отримання внаслідок цього травми.

**Для монтажу дисплея виконуйте лише ті дії, які наведені в цих інструкціях: не встановлюйте виріб у жодний інший спосіб.**

- Це може призвести до пошкодження або падіння пристрою і отримання внаслідок цього травми.

**Усі роботи з монтажу та демонтажу дисплея мають виконуватися щонайменше 4 людьми.**

- Інакше дисплей може впасти і завдати травми.

**Використовуйте для установки спеціальні складові частини.**

- Інакше дисплей може впасти зі стіни і завдати травми.

**При виконанні робіт із монтажу надійно затягуйте всі гвинти.**

- Недостатня міцність конструкції через неправильне збирання може призвести до травм внаслідок падіння або пошкодження виробу.

**Під час виконання робіт із монтажу та демонтажу виробу завжди надягайте рукавиці, що входять до комплекту поставки.**











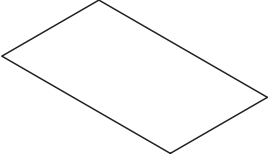

- Недотримання цієї рекомендації може призвести до травмування рук під час монтажу або демонтажу виробу.

**МОНТАЖ ПОВИНЕН ВИКОНУВАТИСЬ СПЕЦІАЛІСТАМИ.**

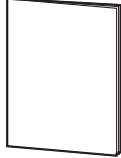
**КОМПАНІЯ PANASONIC НЕ НЕСЕ ВІДПОВІДАЛЬНОСТІ ЗА БУДЬ-ЯКІ ПОШКОДЖЕННЯ ВЛАСНОСТІ ТА/АБО СЕРІОЗНІ ТРАВМИ, ВКЛЮЧАЮЧИ СМЕРТЬ, ЩО Є НАСЛІДКОМ НЕВІДПОВІДНОГО МОНТАЖУ АБО НЕПРАВИЛЬНОГО ОБСЛУГОВУВАННЯ.**

# Приладдя

Переконайтеся, що до комплекту поставки входить усе відповідне приладдя. У дужках ( ) зазначена кількість штук.

<b>A</b> Захисне скло (1) 	<b>D</b> Гумові прокладки (товсті / довгі) (2) 	<b>H</b> Гвинти (10) 
<b>B</b> Рукавиці (4 пари) 	<b>E</b> Гумові прокладки (товсті / короткі) (4) 	<b>I</b> Смуги нетканого матеріалу (довгі) (2) 
<b>C</b> Інструкції зі встановлення 	<b>F</b> Кріпильні скоби (великі) (8) 	<b>J</b> Смуги нетканого матеріалу (короткі) (4) 
	<b>G</b> Кріпильні скоби (маленькі) (2) 	<b>K</b> Гумові прокладки (тонкі / довгі) (2) 
		<b>L</b> Гумові прокладки (тонкі / короткі) (4) 

- ◆ Наведені вище зображення використовуються тільки з пояснювальною метою; показане на них приладдя може відрізнятись за формою від приладдя, що входить до комплекту поставки.
- ◆ Технічні характеристики виробу можуть бути змінені в будь-який час без попереднього повідомлення.

## Рекомендації стосовно поводження

- 1) Під час встановлення будьте обережні, оскільки ударні навантаження можуть призвести до появи 'тріщин' у захисному склі.
- 2) Під час виконання робіт із встановлення виробу будьте обережні, щоб не подряпати поверхню захисного скла, а також дисплейну панель або корпус дисплея.
- 3) Щоб під час виконання робіт із встановлення уникнути появи на захисному склі або дисплейній панелі відбитків пальців, використовуйте рукавиці, які входять до комплекту поставки **B**.
- 4) Щоб під час виконання робіт із встановлення уникнути подряпин і ушкодження виробу або поверхні підлоги, використовуйте м'яку тканину або поролон.
- 5) Акуратно протирайте захисне скло м'якою сухою тканиною (з бавовни або фланелі). Якщо поверхня захисного скла значно забруднена або на ній є велика кількість відбитків пальців, змочіть тканину в розчині нейтрального миючого засобу (1 частина на 100 частин води), викрутіть її й очистіть забруднену поверхню, а наприкінці протріть поверхню сухою тканиною. Не використовуйте бензол, розчинник або віск для меблів. (Для одержання інформації щодо догляду за дисплеєм див. інструкцію з експлуатації дисплея. При використанні хімічно обробленої тканини дотримуйтесь інструкцій, що входять до комплекту поставки тканини.)
- 6) Даний виріб повинні переносити щонайменше 4 людини.

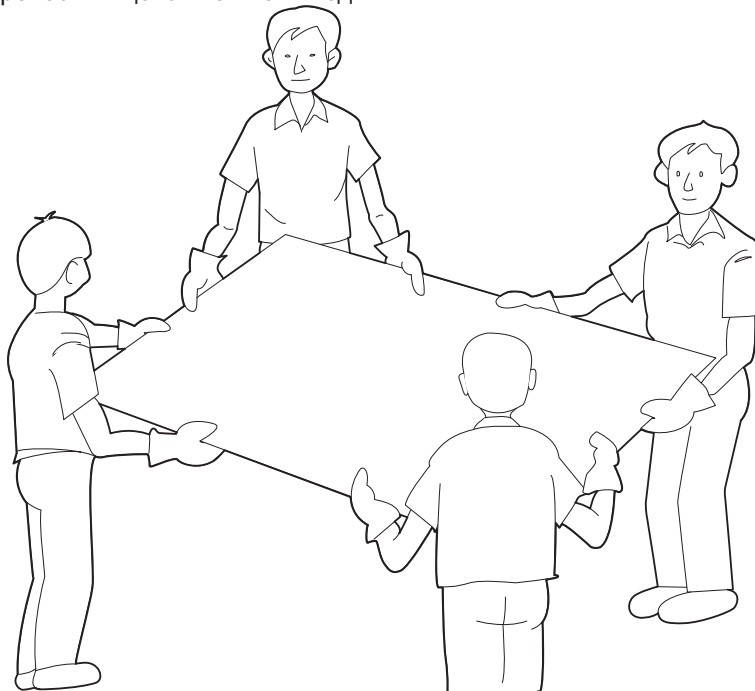

## Інформація для монтажної організації

- ◆ Будь ласка, після завершення робіт із монтажу передайте ці інструкції клієнтові.

## 1. Знімання корпусу

Розкладіть м'яку тканину або поролон на рівній твердій поверхні й помістіть на неї дисплей лицьовою стороною вгору.

- Видаліть з дисплейної панелі пил і забруднення.
- Обережно протріть дисплейну панель м'якою тканиною (наприклад, з бавовни або фланелі). Якщо поверхня дисплейної панелі значно забруднена або на ній є велика кількість відбитків пальців, змочіть тканину в розчині нейтрального миючого засобу (1 частина на 100 частин води), викрутіть її й очистіть забруднену поверхню, а наприкінці протріть поверхню сухою тканиною.

1-1. Викрутіть гвинти (20), розташовані з усіх боків корпусу.

- Покладіть викручені гвинти в надійне місце – вони Вам знадобляться при повторному збиранні корпусу.

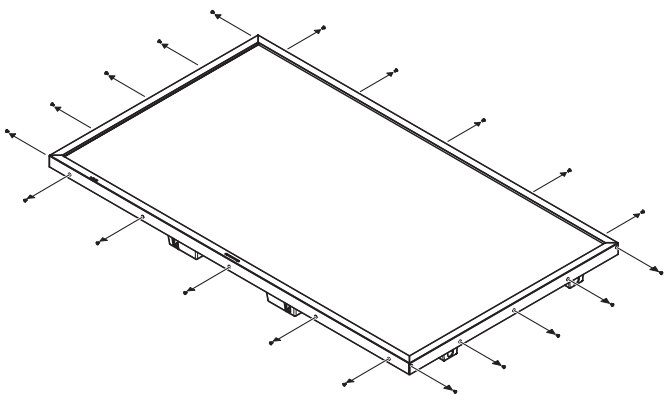

1-2. Зніміть корпус у послідовності, показаній на малюнку нижче.

- На нижній стороні корпусу розташована друкована плата (4). Обережно зніміть нижню сторону корпусу, намагаючись не піддавати навантаженню кабелі друкованої плати. При виконанні всіх наступних процедур кабелі повинні залишатися приєднаними до дисплея.

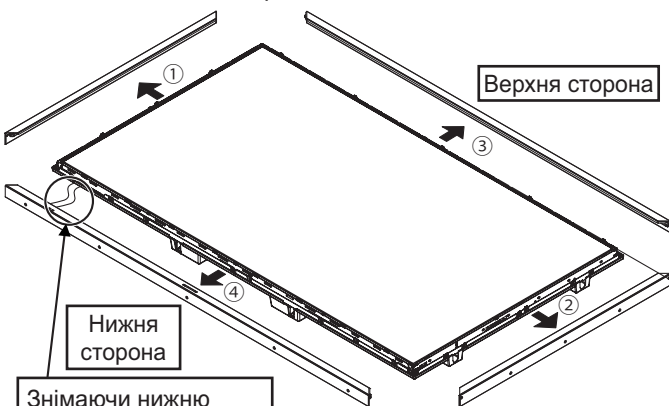

Знімаючи нижню сторону корпусу, будьте обережні, щоб не помістити будь-який вантаж на кабелі друкованої плати.

## 2. Розміщення гумових прокладок (товстих) на кромці дисплея

2-1. Розташуйте гумові прокладки (товсті / довгі) [D] (2) і гумові прокладки (товсті / короткі) [E] (4), що входять до комплекту поставки, на кромці дисплея в послідовності, показаній на малюнку нижче.

- Розташуйте гумові прокладки, не розтягуючи їх.
- Розташуйте гумові прокладки таким чином, щоб між ними не залишилося зазорів.
- Розташуйте гумові прокладки таким чином, щоб їхні кінці утворили між собою прямі кути на кромці дисплея.

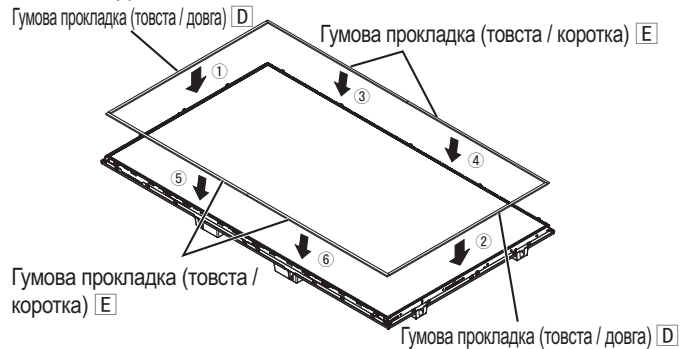

Кінці гумових прокладок, розташованих зверху / знизу, не повинні виступати за кінці гумових прокладок, розташованих праворуч / ліворуч.

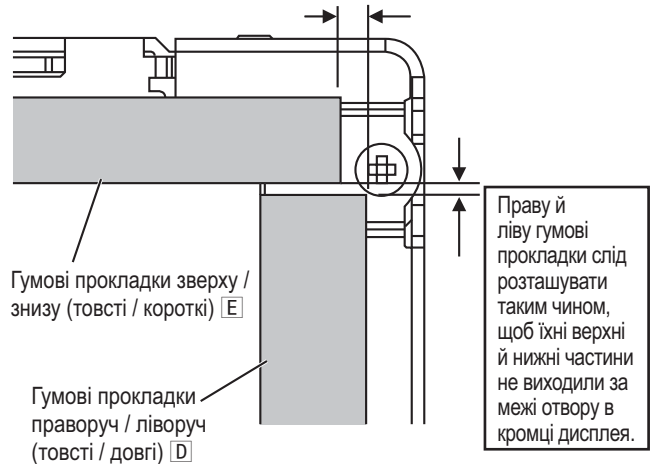

Розташуйте кожен гумову прокладку таким чином, щоб вона не виходила за межі отвору в кромці дисплея.



# Монтаж (продовження)

## 3. Приєднання кріпильних скоб до дисплея

3-1. За допомогою гвинтів **H** (10), що входять до комплекту поставки, приєднайте кріпильні скоби (великі) **F** (8) і кріпильні скоби (маленькі) **G** (2) до кріпильних скоб на корпусі дисплея, як показано на малюнках нижче.

(Момент затягування: від 0,9 до 1,1 Н • м)

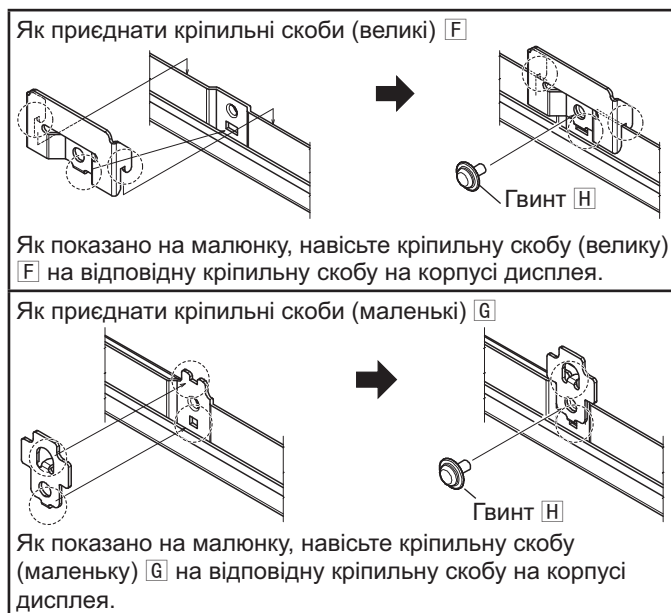

## 4. Розміщення смуг нетканого матеріалу й гумових прокладок (тонких) на корпусі

4-1. Розташуйте шість смуг нетканого матеріалу, що входять до комплекту поставки, – смуги нетканого матеріалу (довгі) **I** (2) і смуги нетканого матеріалу (короткі) **J** (4) – на внутрішній бічній поверхні корпусу.

4-2. Розташуйте шість гумових прокладок, що входять до комплекту поставки – гумові прокладки (тонкі / довгі) **K** (2) і гумові прокладки (тонкі / короткі) **L** (4) – на внутрішній лицьовій поверхні корпусу.

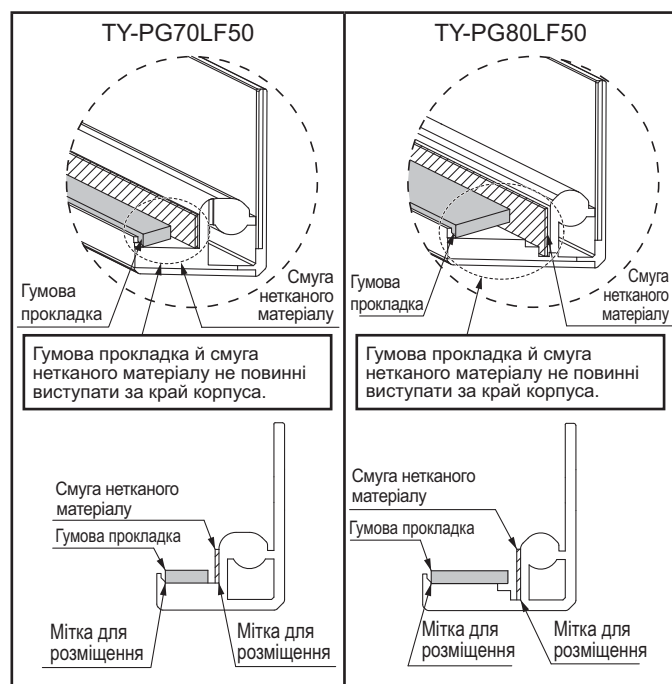
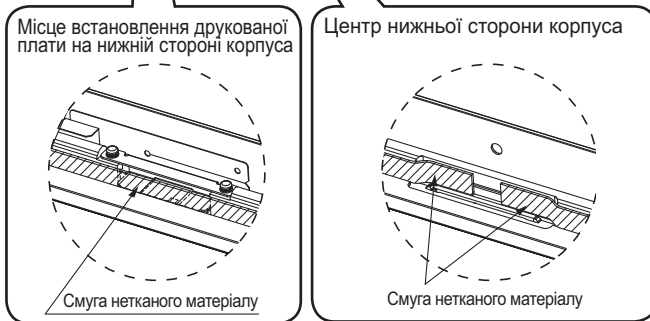
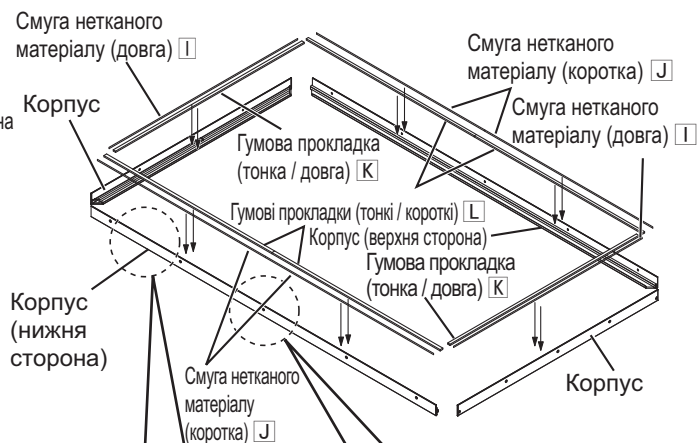

## 5. Установлення захисного скла поверх дисплея

- 5-1. Зніміть захисну плівку з тильної сторони захисного скла, а потім установіть захисне скло на гумові прокладки, які Ви розмістили на дисплеї.
- Даний виріб повинні переносити щонайменше 4 людини.
  - Будьте обережними й не вдарте захисне скло об дисплейну панель.
  - Переконайтеся, що захисне скло чисте й на ньому немає пилу, бруду або плям.
  - Будьте обережними, щоб уникнути потрапляння пилу або бруду в простір між захисним склом і дисплейною панеллю.
  - Сторона з етикеткою є тильною стороною захисного скла. Установіть захисне скло на дисплей таким чином, щоб етикетка була розташована внизу ліворуч.

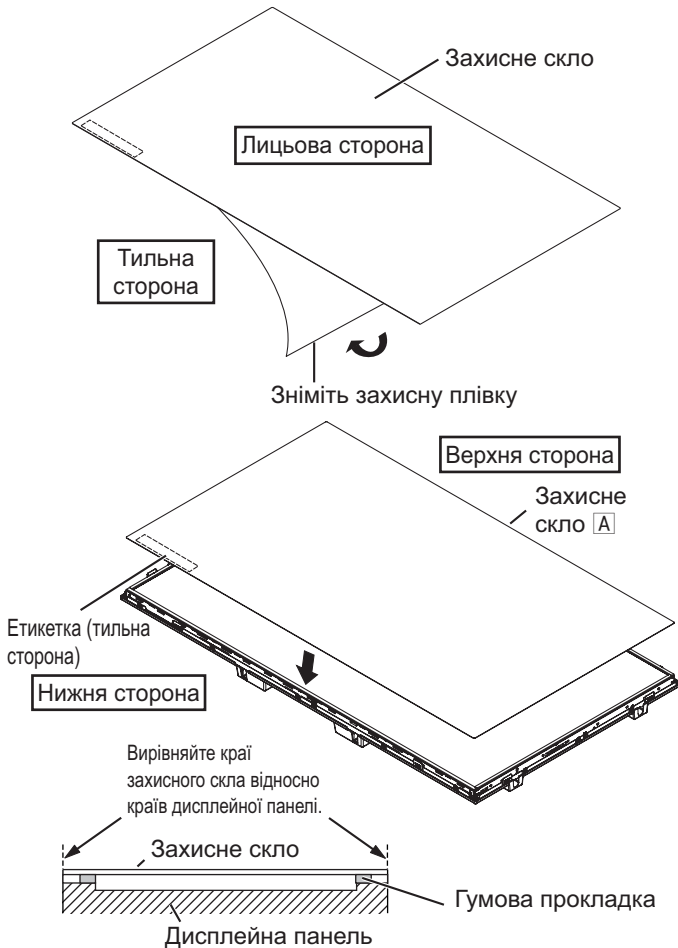

- 5-2. Зніміть захисну плівку з лицьової сторони захисного скла.

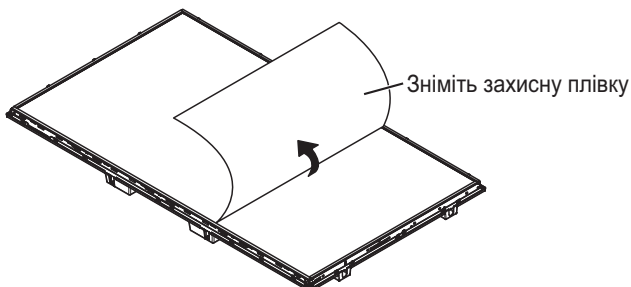

## 6. Встановлення корпусу на місце

- 6-1. Встановіть корпус на його місце у послідовності, показаній на малюнку нижче, і закріпіть його за допомогою гвинтів (20), які Ви викрутили в кроці 1-1.  
(Момент затягування: від 0,9 до 1,1 Н • м)

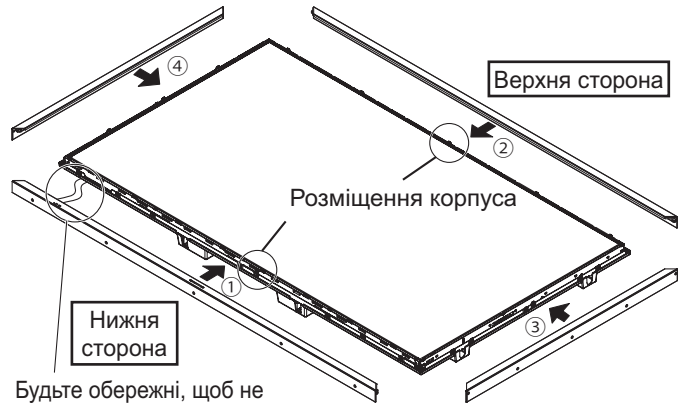

Будьте обережні, щоб не защемити кабель(и) друкованої плати між корпусом і дисплеєм.

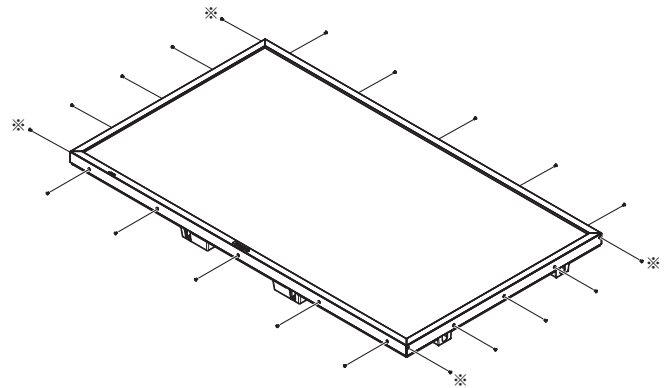

У першу чергу затягніть гвинти, місця розташування яких позначені міткою \*

## Технічні характеристики

	TY-PG70LF50	TY-PG80LF50
Розміри	1564 мм (ширина) × 900 мм (висота) × 1,3 мм (товщина)	1819 мм (ширина) × 1044 мм (висота) × 1,3 мм (товщина)
Маса	Близько 5 кг	Близько 6,5 кг
Прозорість	Близько 93 %	

---

**Panasonic Corporation**

Web Site : <http://panasonic.net>