

液晶ディスプレイにご使用時のご注意

プラズマディスプレイ用据置きスタンド TY-ST85P12 は液晶ディスプレイにも取り付け可能です。プラズマディスプレイ用据置きスタンド TY-ST85P12 を液晶ディスプレイに取り付ける際には、この説明書を組み立て設置工事説明書と合わせてお読みのうえ、正しい設置を行ってください。設置工事のあとは、組み立て設置工事説明書とともに保存していただきますようお願いいたします。

● 下記の該当項目以外に関しましては、組み立て設置工事説明書をお読みください。

4. 遮光板の取り付け

5. 遮光板取り付け用ネジは使用しません。

遮光板はスタンドベースの上に載せてください。

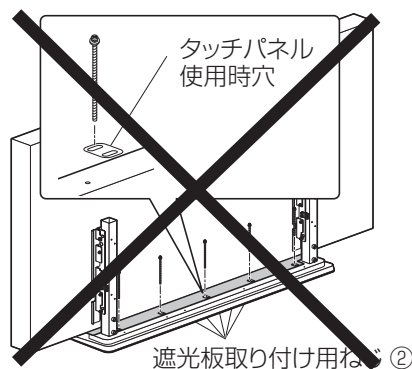

5. 接続機器の配線

4. 配線は図のように実施してください。

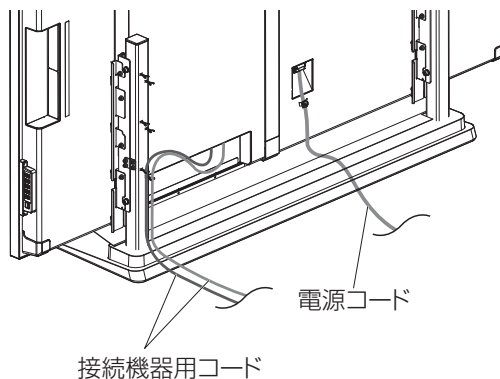

Points to note when using the Pedestal for LCD Display

Pedestal for Plasma Display TY-ST85P12 can be attached to LCD Display. When attaching Pedestal for Plasma Display TY-ST85P12 to LCD Display, please read this leaflet as well as Installation Instructions and install correctly. After installation, please keep this leaflet with Installation Instructions.

● For more information, please read Installation Instructions.

4. Mounting the light shield

5. The Light shield mounting screws will not be used.

Place the light shield on the stand base.

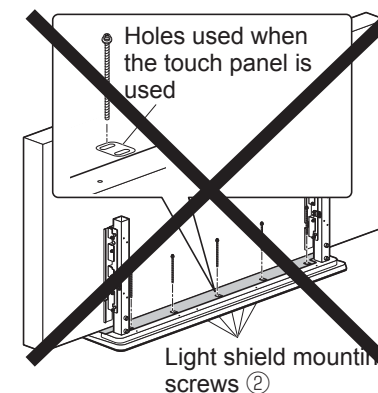

5. Wiring the equipment to be connected

4. Wire as shown in the figure.

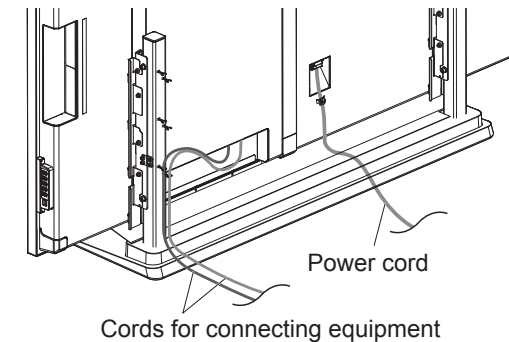

Zu beachtende Punkte, wenn der Sockel für das LCD-Display benutzt wird

Sockel für Plasmasdisplay TY-ST85P12 kann an das LCD-Display angebracht werden. Bitte lesen Sie diese Anleitung sowie die Installationsanleitung, wenn Sie Sockel für Plasmasdisplay TY-ST85P12 am LCD-Display anbringen wollen, damit die Installation ordnungsgemäß vollzogen wird. Bewahren Sie nach der Installation sowohl diese Anleitung als auch die Installationsanleitung gut auf.

- Weitere Informationen finden Sie in der Installationsanleitung.

4. Montage des Blendschutzes

5. Die Blendschutz-Montageschrauben werden nicht benutzt.

Platzieren Sie den Blendschutz auf die Unterlage.

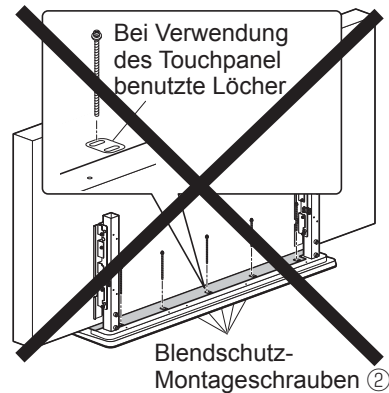

5. Verkabeln der anzuschließenden Geräte

4. Die Verkabelung gemäß der Abbildung vornehmen.

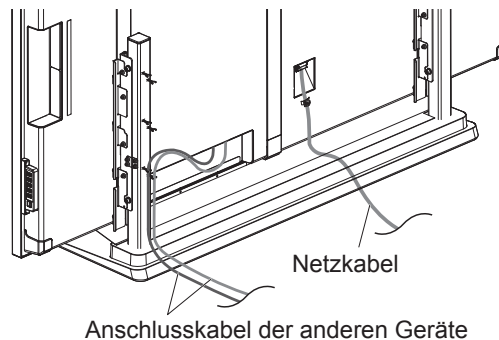

Aandachtspunten bij gebruik van de vloerstandaard voor het lcd-scherm

Vloerstandaard voor plasmascherm TY-ST85P12 kan aan het lcd-scherm bevestigd worden. Lees deze brochure en de Installatiehandleiding voordat u Vloerstandaard voor plasmascherm TY-ST85P12 aan het lcd-scherm bevestigt, en voer de installatie correct uit. Bewaar deze brochure met de Installatiehandleiding na de installatie.

- Raadpleeg de Installatiehandleiding voor meer informatie.

4. Het lichtschermb monteren

5. De montageschroeven voor het lichtschermb worden niet gebruikt.

Plaats het lichtschermb op de standaardbasis.

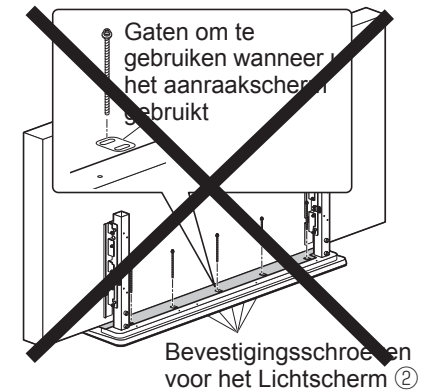

5. De apparatuur aansluiten

4. Breng de bedrading aan zoals in de afbeelding wordt getoond.

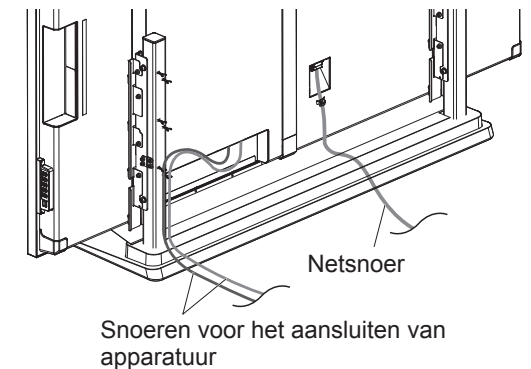

Punti da ricordare quando si utilizza il Piedistallo per lo schermo LCD

Piedistallo per lo schermo al plasma TY-ST85P12 può essere collegato allo schermo LCD. Quando si collega Piedistallo per lo schermo al plasma TY-ST85P12 allo schermo LCD, per un'installazione corretta, leggere attentamente il presente opuscolo e le Istruzioni per l'installazione.

Dopo l'installazione, conservare il presente opuscolo con le Istruzioni per l'installazione.

- Per ulteriori informazioni, leggere le Istruzioni per l'installazione.

4. Montaggio dello schermo luce

5. Le viti di montaggio dello schermo luce non saranno utilizzate.

Posizionare lo schermo luce sulla base del supporto.

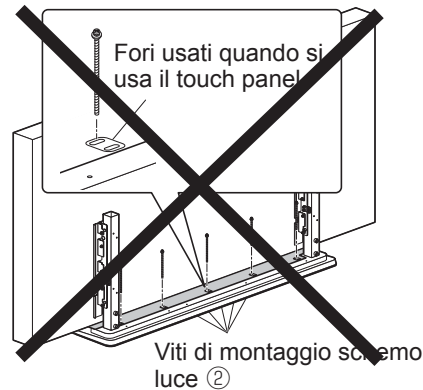

5. Allacciamento cavi elettrici del componente da collegare

4. Cablare come mostrato nella figura.

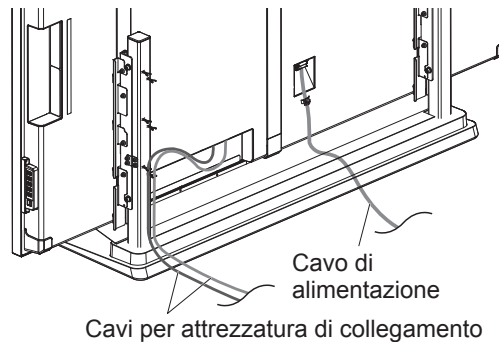

Points importants concernant l'utilisation du piédestal pour écran ACL

Piédestal pour l'écran plasma TY-ST85P12 peut être fixé à l'écran ACL.

Lors de la fixation de Piédestal pour l'écran plasma TY-ST85P12 à l'écran ACL, veuillez lire cette brochure ainsi que le Manuel d'installation et l'installer correctement.

Après l'installation, veuillez conserver cette brochure avec le Manuel d'installation.

- Pour plus d'informations, veuillez lire le Manuel d'installation.

4. Montage de l'écran protecteur

5. Les vis de montage de l'écran protecteur ne seront pas utilisées.

Placez l'écran protecteur sur la base du support.

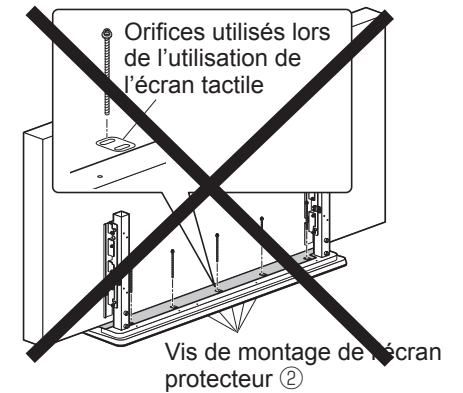

5. Câblage de l'appareil à raccorder

4. Effectuez le câblage comme indiqué sur le schéma.

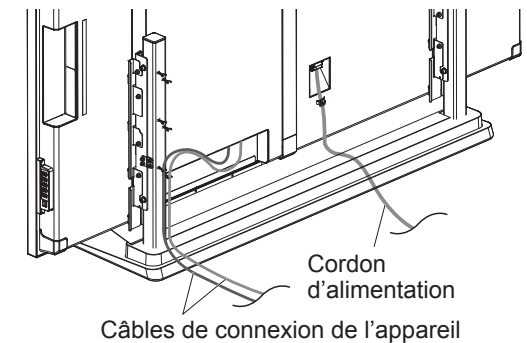

Puntos a tener en cuenta cuando se usa el pedestal para la pantalla LCD

Pedestal para pantalla de plasma TY-ST85P12 se puede instalar en la Pantalla LCD. Para instalar Pedestal para pantalla de plasma TY-ST85P12 en la Pantalla LCD, lea este folleto así como las Instrucciones de instalación, e instálelo correctamente. Tras la instalación, guarde este folleto con las Instrucciones de instalación.

- Para obtener más información, consulte las Instrucciones de instalación.

4. Montaje de la pantalla de luz

5. Los tornillos de montaje de la pantalla de luz no se utilizan.

Coloque la pantalla de luz sobre la base del pie.

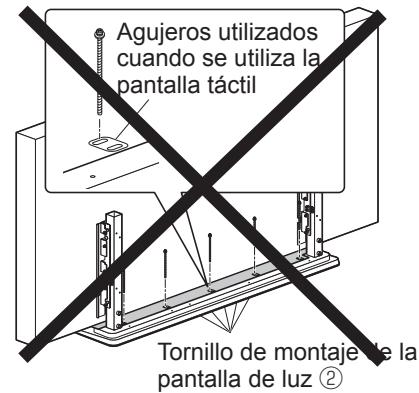

5. Cableado del equipo que va a ser conectado

4. Disponga los cables tal como se muestra en la figura.

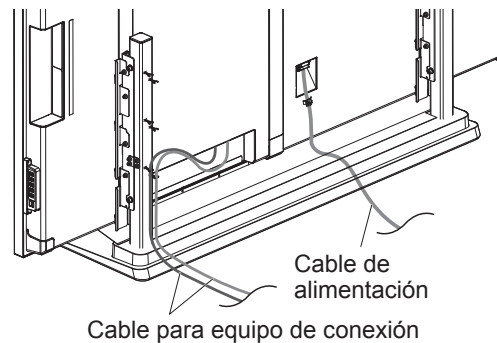

Observera dessa punkter vid användning av LCD-skärmens bottenplatta

Bottenplatta för plasmaskärm TY-ST85P12 kan fästas på LCD-skärmen. Läs detta blad och installationsanvisningarna när du fäster Bottenplatta för plasmaskärm TY-ST85P12 till LCD-skärmen och installera ordentligt. Spara detta blad och installationsanvisningarna efter installationen.

- Läs installationsanvisningarna för ytterligare information.

4. Montering av ljusskärmen

5. Monteringskruvarna till ljusskärmen används inte.

Placera ljusskärmen på stativbasen.

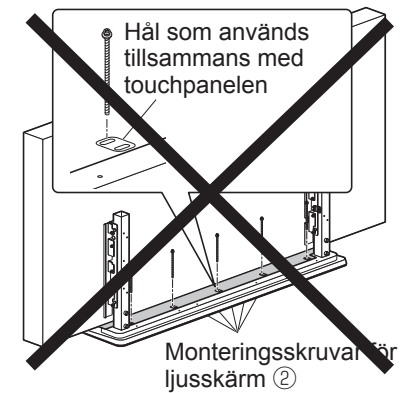

5. Dragning av sladdar för den utrustning som ska anslutas

4. Dra sladden enligt figuren.

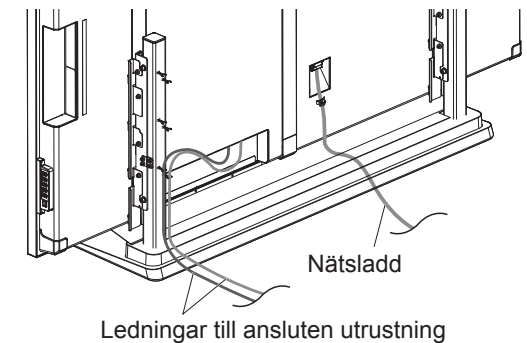

Punkter at bemærke når soklen til LCD-skærm benyttes.

Sokkel til plasmaskærm TY-ST85P12 kan monteres på LCD-skærmen.
Når Sokkel til plasmaskærm TY-ST85P12 monteres på LCD-skærmen, så læs venligst denne folder såvel som Monteringsvejledning, og installer korrekt.
Efter installationen, læs venligst denne folder med Monteringsvejledning.

- For yderligere oplysninger, læs venligst Monteringsvejledning.

4. Montering af lysafskærmningen

5. Monteringsskruerne til lysafskærmningen benyttes ikke.

Anbring lysafskærmningen på stativets sokkel.

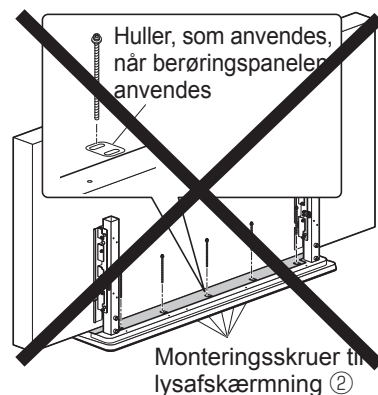

5. Tilslutning af det udstyr, som skal forbindes

4. Tilslut som vist på figuren.

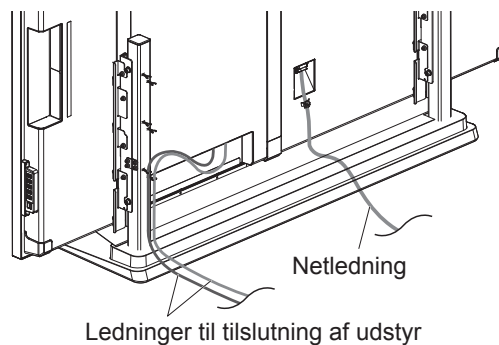

На что следует обратить внимание при использовании подставки для ЖК-дисплея

Подставка для плазменного дисплея TY-ST85P12 можно прикрепить к ЖК-дисплею.
Перед прикреплением Подставка для плазменного дисплея TY-ST85P12 к ЖК-дисплею, пожалуйста, прочтите данную брошюру, а также Инструкцию по установке и выполните установку надлежащим образом.
После выполнения установки, пожалуйста, храните данную брошюру с Инструкцией по установке.

- Для получения дополнительной информации, пожалуйста, обратитесь к Инструкции по установке.

4. Монтаж световой защиты

5. Крепежные винты световой защиты не используются.

Установите световую защиту на основу подставки.



5. Прокладка проводов подключаемого оборудования

4. Выполните прокладку проводов, как показано на рисунке.

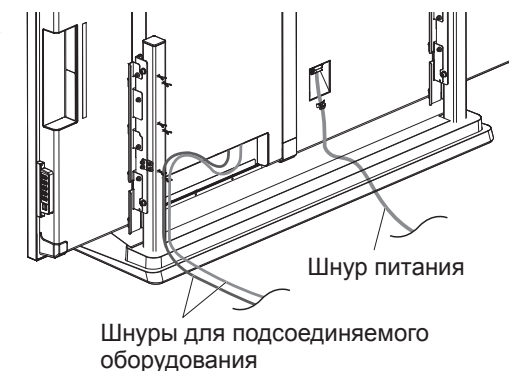

Сұйық кристалдық дисплейдің тірегін пайдаланғанда ескерілетін нәрселер

Плазмалық дисплейдің тірегі TY-ST85P12 сұйық кристалдық дисплейге жалғауға болады. Плазмалық дисплейдің тірегі TY-ST85P12 сұйық кристалдық дисплейге жалғағанда осы парақшаны, сонымен бірге, Орнату нұсқауларын оқып шығыңыз, сөйтіп дұрыс орнатыңыз. Орнатудан кейін осы парақшаны Орнату нұсқауларымен бірге сақтаңыз.

- Қосымша ақпаратты Орнату нұсқауларынан оқыңыз.

4. Жеңіл қорғаныш қабатты орнату

5. Жеңіл қорғаныш қабатты орнату бұрандалары пайдаланылмайды.

Жеңіл қорғаныш қабатты тірек негізіне қойыңыз.



5. Жабдық сымдарын жалғау

4. Суретте көрсетілгендей сымдарды жалғаңыз.

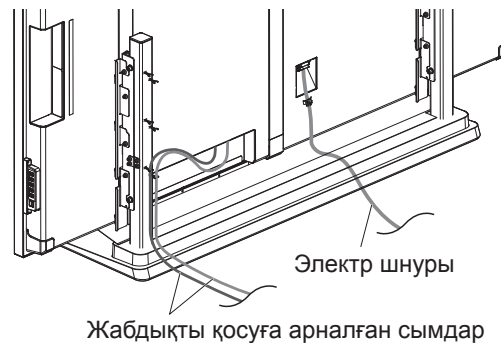

На що варто звернути увагу у разі використання підставки для ПК-дисплея

Підставка для плазмового дисплея TY-ST85P12 можна прикріпити до ПК-дисплея. Перед тим як прикріпити Підставку для плазмового дисплея TY-ST85P12 до ПК-дисплея, будь ласка, прочитайте цю брошуру, а також Інструкції з встановлення й здійсніть монтаж належним чином. Після проведення монтажу, будь ласка, зберігайте цю брошуру разом із Інструкціями з встановлення.

- Для отримання додаткової інформації, будь ласка, зверніться до Інструкцій з встановлення.

4. Встановлення світлового екрана

5. Гвинти для монтажу світлового екрана не використовуються.

Установіть світловий екран на основу стійки.



5. Прокладка кабелів обладнання

4. Виконайте прокладку кабелів, як показано на малюнку.

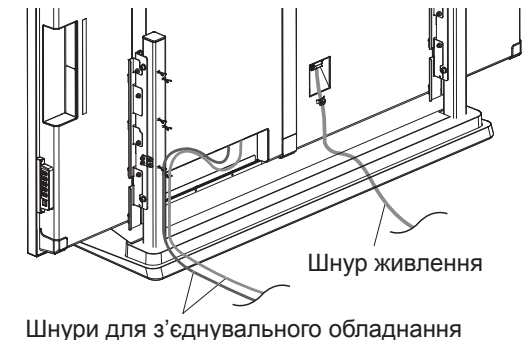

使用液晶显示器用台座时的注意事项

等离子监视器安置台架 TY-ST85P12C 可安装到液晶显示器上。

将等离子监视器安置台架 TY-ST85P12C 安装到液晶显示器时，请阅读此小册子以及安装施工说明书，并正确进行安装。

安装完成后，请妥善保管此小册子和安装施工说明书。

● 有关详情，请阅读安装施工说明书。

4. 安装遮光板

5. 将不使用遮光板安装用螺钉。

将遮光板放在支架底座上。

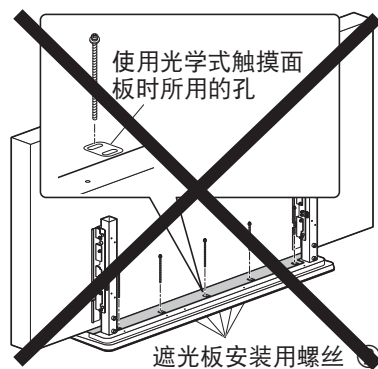

5. 给所要连接设备布线

4. 如图所示进行布线。

