

사용설명서 기능 설명서

DLP™ 프로젝터 상용

모델 번호

PT-RZ470EAK
PT-RZ470EAW
PT-RW430EAK
PT-RW430EAW

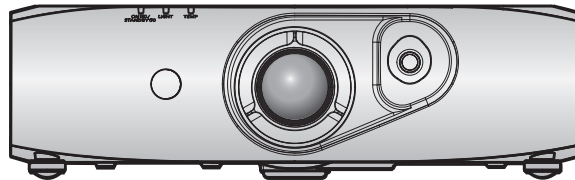

이 Panasonic 제품을 구입해 주셔서 감사합니다.

- 이 사용설명서는 펌웨어 메인 버전 3.02 이상에 해당합니다.
- 본 제품을 사용하기 전에, 이 설명서를 자세히 읽으시고 이후의 사용을 위해서 설명서를 잘 보관하시기 바랍니다.
- 프로젝터를 사용하기 전에 “주요안전사항” (➔ 2 – 9 페이지) 을 반드시 읽어 주십시오.



KOREAN

TQBJ0495-2

주요안전사항

경고: 이 장비는 반드시 접지되어야 합니다.

경고: 화재나 감전을 초래할 수 있는 위험을 방지하기 위해서, 비나 습기에 본 기기를 노출 시키지 마십시오. 본 기기는 시각 디스플레이 현장에서 직접 시야각으로 사용할 수 없습니다. 시각 디스플레이 현장에서 반사 방해를 피하기 위해서는 본 기기를 직접 시야각으로 설치하지 마십시오.

본 장비는 스크린작업 규정 (BildscharbV) 에 따른 영상 상영장소에서 사용할 수 없습니다.

작동 위치에서의 음압 수준은 ISO 7779 에 의거 70 dB (A) 이하입니다.

경고:

1. 본 기기를 장기간 사용하지 않을 때에는 메인 소켓으로부터 플러그를 뽑아 주십시오.
2. 감전을 방지하기 위해서, 커버를 제거하지 마십시오. 사용자가 보수점검할 수 있는 내부 부품은 없습니다. 서비스는 자격을 가진 직원에게 문의해 주십시오.
3. 메인 플러그의 접지 핀을 제거하지 마십시오. 본 기기에는 3 점 접지형 메인 플러그가 달려 있습니다. 이 플러그는 접지형 메인 소켓에만 꽂을 수 있습니다. 이것은 안전 기능입니다. 메인 소켓에 플러그를 꽂을 수 없는 경우에는 전기 기술자에게 도움을 요청하십시오. 접지 플러그를 제거하지 마십시오.

경고:

이것은 A 등급 제품입니다. 국내 환경에서는 이 제품이 무선 간섭을 일으킬 수 있는데, 이 경우 사용자가 적절한 조치를 취해야 합니다.

주의: 계속해서 잘 사용하려면, 컴퓨터나 병렬 기기에 연결할 때에 제공되는 전원 코드나 방호 인터페이스를 사용하는 것을 포함하는, 부착된 설치 설명서에 따라 주십시오. 프로젝터를 외부 제어하기 위해서 PC 를 연결하는 데에 케이블을 사용하는 경우에는, 페라이트 코어와 함께 옵션의 RS-232C 시리얼 인터페이스 케이블을 사용해야만 합니다. 본 기기에 인증되지 않은 변경이나 개조를 하면 사용자의 사용권한을 상실되게 합니다.

레이저 관련 경고

본 프로젝터는 국제 표준 IEC 60825-1 에 따른 1 등급 제품입니다.

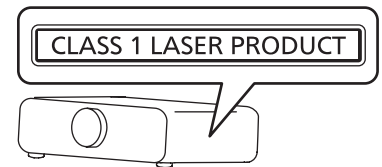

유럽 연합 내 수입 업체명 및 주소

Panasonic Marketing Europe GmbH

Panasonic Testing Center

Winsbergring 15, 22525 Hamburg, Germany

RISK GROUP 3

WARNING: POSSIBLY HAZARDOUS OPTICAL RADIATION EMITTED FROM THIS PRODUCT.
AVERTISSEMENT: DES RADIATIONS OPTIQUES NUISIBLES PEUVENT ÊTRE EMISES PAR CE PRODUIT.
WARNUNG: DIESES PRODUKT EMITTIERT MÖGLICHERWEISE GEFÄHRLICHE OPTISCHE STRAHLUNG.
ПРЕДУПРЕЖДЕНИЕ: ДАННАЯ ПРОДУКЦИЯ МОЖЕТ СОЗДАВАТЬ ОПАСНОЕ ОПТИЧЕСКОЕ ИЗЛУЧЕНИЕ.
경고: 본 제품에서 유해한 광방사가 방출되었을 가능성이 있습니다.

TQFX340

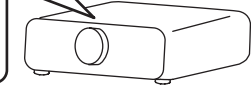

(제품 윗면)

중요 : 몰드 플러그 (영국 사용자 전용)

당신의 안전을 위해서 , 다음을 주의 깊게 읽어주십시오 .

본 기기에는 귀하의 안전과 편리를 위해서 3 핀 메인 몰드 플러그가 제공됩니다 . 이 플러그에는 13 암페어 퓨즈가 내장되어 있습니다 . 퓨즈를 교환하려면 , 정격 13 암페어로 BS 1362 에 의거 ASTA 또는 BSI 에서 승인한 퓨즈로만 교체하십시오 .

퓨즈 본체에 ASTA 마크  또는 BSI 마크  를 확인하십시오 .

플러그에 탈착용 퓨즈 커버가 포함되어 있는 경우 , 퓨즈 교체시에 다시 잘 장착해야만 합니다 . 퓨즈 커버를 분실하였을 경우 , 대체용 커버를 구할 때까지 플러그를 사용하지 마십시오 . 대체용 퓨즈 커버는 지정 서비스 센터에서 구입할 수 있습니다 .

부착된 몰드 플러그가 여러분 가정의 소켓 콘센트에 맞지 않는 경우에는 퓨즈를 제거하고 플러그를 절단해서 안전하게 폐기해야 합니다 . 절단한 플러그를 13 암페어 소켓에 삽입하는 경우 심각한 감전 위험이 있습니다 .

새 플러그를 조립할 경우 , 다음과 같이 연결 전선을 반드시 확인하시기 바랍니다 .
의심이 가는 부분이 있으면 , 자격 있는 전기 기술자에게 문의하십시오 .

경고 : 본 기기는 반드시 접지하십시오 .

중요 : 본 메인 리드선의 배선은 다음 코드에 따른 색상으로 되어 있습니다 :

녹색 및 황색 :	접지
청색 :	뉴트럴
갈색 :	라이브

본 기기의 메인 리드선의 색상이 플러그의 단자를 구분하는 색상 표시와 일치하지 않으면 , 다음과 같이 하십시오 .

녹색 및 황색의 배선은 문자 E 또는 접지 기호  로 표시된 플러그의 단자나 , 녹색 또는 녹색 및 황색으로 표시된 플러그의 단자에 연결해야만 합니다 .

청색 배선은 문자 N 또는 흑색으로 표시된 플러그의 단자에 연결해야만 합니다 .

갈색 배선은 문자 L 또는 적색으로 표시된 플러그의 단자에 연결해야만 합니다 .

퓨즈 교환 방법 : 스크류 드라이버로 퓨즈 부분을 열어서 퓨즈를 교환합니다

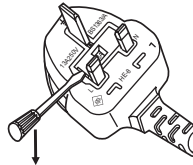

경고 :

■ 전원

벽면 콘센트 또는 회로 차단기는 장비 주변에 설치되어 있어야 하고, 문제가 발생했을 때 쉽게 접근할 수 있어야 합니다. 다음과 같은 문제가 발생하면 즉시 전원 공급을 차단하십시오.

다음과 같은 상태에서 계속 프로젝터를 사용할 경우 화재나 감전을 초래할 수 있습니다.

- 프로젝터에 이물질 또는 물이 들어간 경우, 전원 공급을 차단하십시오.
 - 프로젝터를 떨어뜨렸거나 캐비닛이 파손된 경우, 전원 공급을 차단하십시오.
 - 프로젝터에서 연기, 이상한 냄새, 소음 등이 발생하면 전원 공급을 차단하십시오.
- 지정 서비스 센터에 연락하여 수리를 받으시고, 본인이 프로젝터를 직접 수리하려고 하지마십시오.

번개와 천둥을 동반한 비바람이 치는 경우 프로젝터나 케이블을 만지지 마십시오.

감전될 수 있습니다.

전원 코드나 전원 플러그를 손상시킬 수 있는 행동은 일체 하지 마십시오.

손상된 전원 코드를 사용할 경우, 감전, 회로의 쇼트 또는 화재를 초래할 수 있습니다.

- 전원 코드를 손상시키거나, 개조하거나, 뜨거운 물체 가까이 두거나, 심하게 구부리거나, 비틀거나, 당기거나, 위에 무거운 물체를 올려두거나, 다발로 묶지 마십시오.
- 전원 코드의 수리가 필요할 경우 반드시 지정 서비스 센터에 문의하십시오.

전원 플러그를 벽면 콘센트에 확실하게 끼우고 전원 커넥터를 프로젝터 단자에 연결합니다.

플러그를 올바르게 삽입하지 않으면 감전 또는 과열이 발생할 수 있습니다.

- 손상된 플러그 또는 벽에서 떨어져 나와 험거워진 벽면 콘센트는 사용하지 마십시오.

제품에 들어 있는 전원 코드만 사용해야 합니다.

이를 지키지 않으면 화재나 감전을 초래할 수 있습니다. 또, 부속 전원코드를 사용하여, 콘센트측에서 어스를 취하지 않으면, 감전의 원인이 될 수 있습니다.

전원 플러그에 먼지가 쌓이지 않도록 정기적으로 청소하십시오.

이를 지키지 않을 경우 화재가 발생할 수 있습니다.

- 전원 플러그에 먼지가 쌓이면, 습기가 차고 그에 따라 절연에 손상이 발생할 수 있습니다.
 - 프로젝터를 장기간 사용하지 않을 경우 전원 플러그를 벽면 콘센트에서 뽑아 주십시오.
- 정기적으로 전원 플러그를 벽면 콘센트에서 뽑아 마른 천으로 닦아 주십시오.

전원 플러그와 전원 커넥터를 젖은 손으로 만지지 마십시오.

이를 어길 경우 감전될 수 있습니다.

벽면 콘센트에 플러그를 지나치게 많이 꽂지 마십시오.

전력 공급에 과부하가 발생하면 (예를 들어, 어댑터를 너무 많이 사용하는 경우), 과열되어 화재가 발생할 수 있습니다.

■ 사용 / 설치 시

카펫이나 스폰지 매트 같은 부드러운 소재로 된 물체 위에 프로젝터를 올려놓지 마십시오.

그렇게 할 경우 프로젝터가 과열되어 화상이나 화재를 초래하거나 프로젝터에 손상을 줄 수 있습니다.

프로젝터를 습기찬 곳이나 먼지가 많은 장소, 또는 연기나 수증기가 나오는 욕실 등에 설치하지 마십시오.

그러한 조건에서 프로젝터를 사용하면 화재, 감전 또는 부품의 기능 저하를 초래할 수 있습니다. 부품 (예 : 천장 설치 브라켓) 의 기능 저하로 인해 천장에 설치된 프로젝터가 떨어질 수 있습니다.

프로젝터의 무게를 지탱할 수 없는 장소 또는 경사가 지거나 불안정한 곳에 설치하지 마십시오.

이를 지키지 않을 경우, 프로젝터가 낙하 또는 전도되어 심각한 부상이나 손상을 초래할 수 있습니다.

경고 :

공기 흡입구 / 배출구를 가리거나 500 mm (20") 이내에는 어떤 것도 놓지 마십시오 .

그렇게 할 경우 프로젝터가 과열되어 화재를 초래하거나 프로젝터에 손상을 줄 수 있습니다 .

- 좁고 통풍이 잘 되지 않는 장소에는 프로젝터를 놓지 마십시오 .
- 천이나 종이는 공기 흡입구로 빨려 들어갈 수 있으므로 이러한 소재 위에 프로젝터를 놓지 마십시오 .

프로젝터 사용 중 렌즈에서 나오는 빛을 바라보지 마십시오 .

이와 같은 경우 , 실명의 원인이 될 수 있습니다 .

- 프로젝터의 렌즈에서는 강한 빛이 나옵니다 . 이 빛을 직접 바라보지 마십시오 .

프로젝터 사용 중 렌즈에서 나오는 빛에 피부나 눈이 직접 노출되지 않도록 하십시오 .

본 제품에서 눈이나 피부 손상의 원인을 일으킬 수 있는 유해한 광방사가 방출되었을 가능성이 있습니다 .

- 특히 어린 아이가 렌즈 안을 들여다보지 않도록 각별히 주의해 주십시오 . 또한 , 프로젝터를 사용하지 않을 때에는 전원을 끄고 전원 플러그를 뽑아 두십시오 .

절대 프로젝터를 개조하거나 분해하려 하지 마십시오 .

고압으로 화재나 감전이 발생할 수 있습니다 .

- 일체 기기에 대한 점검 , 조정 및 수리 작업은 지정 서비스 센터에 문의하십시오 .

이와 같은 경우 , 위험한 레이저 방사에 노출될 수 있습니다 .

- 이 프로젝터에는 레이저 모듈이 내장되어 있습니다 . 사용 및 조작 시에는 사용설명서에 기재된 절차에 따르십시오 .

프로젝터 내부에 금속성 물체 , 가연성 물체 또는 액체가 들어가지 못하게 하십시오 . 또한 프로젝터가 젖지 않도록 하십시오 .

이를 어길 경우 회로 단락 또는 과열로 인해 화재 , 감전 또는 프로젝터 오작동이 발생할 수 있습니다 .

- 프로젝터 근처에 액체가 담긴 용기나 금속성 물체를 두지 마십시오 .
- 액체가 프로젝터 내부에 들어간 경우에는 대리점에 문의하십시오 .
- 어린이에게는 특별한 주의를 기울여야 합니다 .

Panasonic 에서 지정한 천장 브라켓을 사용하십시오 .

지정된 천장 설치 브라켓을 사용하지 않으면 추락 사고가 발생할 수 있습니다 .

- 제공된 안전 케이블을 천장 브라켓에 부착하여 프로젝터가 떨어지지 않도록 하십시오 .

설치 작업 (천장 브라켓 등) 은 반드시 숙련된 전문 기술자가 수행해야 합니다 .

정확하게 설치 및 고정하지 않을 경우 , 감전 등의 사고 또는 부상을 초래할 수 있습니다 .

- 프로젝터가 떨어지는 것을 방지하기 위한 추가적인 안정 장치로서 반드시 천장 설치 브라켓과 함께 제공된 와이어를 사용하십시오 . (다른 위치에서 천장 설치 브라켓에 설치하십시오 .)

경고 :

■ 부속품

배터리를 부적절하게 사용 또는 취급하지 마시고 다음 사항들을 참조하십시오 .

이를 어길 경우 , 배터리가 타거나 , 새거나 , 과열되거나 , 폭발하거나 또는 화재가 발생할 수 있습니다 .

- AA/R6/LR6 배터리를 사용하십시오 .
- 지정된 배터리만 사용하십시오 .
- 충전용 배터리는 사용하지 마십시오 .
- 배터리를 분해하지 마십시오 .
- 배터리를 가열하거나 물이나 불에 넣지 마십시오 .
- 배터리의 + 단자와 - 단자가 목걸이 또는 머리 핀과 같은 금속 물질과 접촉하지 않도록 하십시오 .
- 배터리를 금속 물질과 함께 보관하거나 휴대하지 마십시오 .
- 배터리는 비닐 백에 넣어 금속 물질과 떨어진 곳에 보관하십시오 .
- 배터리를 삽입할 때에는 극성 (+ 및 -) 이 올바른지 확인하십시오 .
- 오래된 배터리와 새 배터리를 혼용하거나 다른 종류의 배터리를 함께 사용하지 마십시오 .
- 외피가 벗겨졌거나 제거된 배터리는 사용하지 마십시오 .

배터리액이 샐 경우에는 맨손으로 만지지 마시고 필요한 경우에는 다음 조치를 취하십시오 .

- 피부나 옷에 배터리액이 묻으면 피부 염증이거나 상해가 발생할 수 있습니다 .
깨끗한 물로 행군 후 즉시 의사의 도움을 받으십시오 .
- 배터리 액이 눈에 들어갈 경우 실명할 수 있습니다 .
이런 경우 , 눈을 문지르지 마십시오 . 깨끗한 물로 행군 후 즉시 의사의 도움을 받으십시오 .

제공된 전원 코드를 이 프로젝터 이외의 다른 장치에 연결하지 마십시오 .

- 제공된 전원 코드를 이 프로젝터 이외의 다른 장치에 사용하면 회로 단락 또는 과열로 인해 감전 또는 화재가 발생할 수 있습니다 .

다 쓴 배터리는 리모컨에서 즉시 제거하십시오 .

- 리모컨 안에 배터리를 남겨 두면 배터리액 누출 , 배터리 과열 또는 폭발로 이어질 수 있습니다 .

주의 :

■ 전원

전원 코드를 뽑을 때는 전원 플러그와 전원 커넥터를 잡고 뽑으십시오 .

전원 코드를 잡아 당길 경우 코드가 손상되어 화재 , 누전 또는 심각한 감전을 초래할 수 있습니다 .

프로젝터를 오랫동안 사용하지 않을 때는 전원 플러그를 벽 콘센트에서 뽑으십시오 .

이렇게 하지 않으면 화재나 감전이 발생할 수 있습니다 .

제품 청소를 실시하기 전에 벽면 콘센트에서 전원 플러그를 빼십시오 .

이렇게 하지 않으면 감전이 발생할 수 있습니다 .

■ 사용 / 설치 시

프로젝터 위에 무거운 물건을 올려 놓지 마십시오 .

이를 어길 경우 프로젝트가 불안정해져 떨어져서 제품 손상이나 부상을 초래할 수 있습니다 . 그러면 프로젝트가 손상되거나 변형됩니다 .

프로젝터 위에 올라가지 마십시오 .

넘어지거나 프로젝트가 파손되어 부상을 입을 수 있습니다 .

- 특히 아이들이 프로젝트 위에 올라서거나 앉지 않도록 주의하십시오 .

프로젝터를 온도가 높은 곳에 놓지 마십시오 .

이럴 경우 , 외부 케이스나 내부 부품의 성능이 저하되거나 화재가 발생할 수 있습니다 .

- 직사광선에 노출되어 있거나 난로 근처에서는 특히 주의를 기울여 주십시오 .

손과 다른 물건을 공기 배출구에 가까이 두지 마십시오 .

이럴 경우 , 손이나 기타 물건에 화재 또는 손상이 발생할 수 있습니다 .

- 공기 배출구에서는 뜨거운 공기가 나옵니다 . 손이나 얼굴 또는 열에 견딜 수 없는 기타 물건을 공기 배출구 가까이 두지 마십시오 .

프로젝터를 옮기기 전에는 반드시 연결된 선을 모두 뽑으십시오 .

케이블이 연결된 채로 프로젝터를 옮길 경우 케이블이 손상되어 화재나 감전이 발생할 수 있습니다 .

프로젝터를 천장에 설치하는 경우 , 설치용 나사와 전원 코드가 천장 내에 있는 금속 부품과 닿지 않도록 하십시오 .

천장 내 금속 부품과 접촉되는 경우 , 감전을 일으키는 원인이 될 수 있습니다 .

■ 부속품

사용 기간이 약 20 000 시간에 도달하면 한 번씩 정기적으로 대리점에 문의하여 프로젝터 내부를 청소하십시오 .

프로젝터 내부에 먼지가 쌓인 상태로 계속 사용하면 화재가 발생할 수 있습니다 .

- 청소 비용에 대해서는 구입처에 문의하십시오 .

장시간 프로젝터를 사용하지 않을 경우 리모컨에서 배터리를 제거하십시오 .

이렇게 하지 않으면 배터리에 누액 , 과열 , 불이 붙거나 폭발 등이 발생하여 주변에 화재 또는 오염을 초래할 수 있습니다 .

주의 :

■ 3D 비디오 시청

광과민증, 심장 질환 병력이 있거나 신체적으로 허약한 사람은 3D 이미지를 시청해서는 안됩니다. 그렇지 않으면 의학적 상태가 악화될 수 있습니다.

3D 안경을 착용하여 시청하는 도중 피로나 불편함 또는 그 밖의 이상한 점이 느껴지면 시청을 중단하십시오. 이러한 경우 계속해서 사용하면 건강상의 문제를 유발할 수 있습니다. 필요하면 휴식을 취하십시오.

3D 영화를 시청할 때는 한 번에 한 편씩 시청하도록 하고 필요한 만큼 휴식을 취하십시오.

3D 게임을 플레이하거나 양방향 상호 작용이 가능한 PC 를 사용하는 등과 같이 3D 이미지를 볼 때는 매 30 ~ 60 분마다 충분한 휴식을 취하십시오.

장시간 시청할 경우 눈이 피로해질 수 있습니다.

콘텐츠를 준비할 때는 3D 에 사용할 수 있도록 올바르게 생성된 콘텐츠를 사용하십시오.

그렇지 않으면 눈의 피로나 건강상의 문제를 유발할 수 있습니다.

3D 이미지를 볼 때는 주변에 있는 사람들과 물건에 부딪히지 않도록 주의하십시오.

3D 비디오를 실제 사물로 착각하여 관련된 신체를 움직여 해당 사물이 손상되거나 부상을 입을 수 있습니다.

3D 비디오를 시청할 때는 3D 안경을 착용하십시오.

3D 안경을 착용하고 시청할 때는 머리를 기울이지 마십시오.

근시 또는 원시를 가진 사람, 한 쪽 시력이 더 낮은 사람, 난시가 있는 사람은 3D 안경을 사용할 때 보정 안경 등을 착용해야 합니다.

3D 비디오 시청 시 이미지가 분명하게 이중으로 나타나면 시청을 중단하십시오.

장시간 시청할 경우 눈이 피로해질 수 있습니다.

스크린의 유효 높이에서 최소 3 배 이상 떨어진 거리에서 시청하십시오.

권장 거리보다 가까운 위치에서 시청하면 눈이 피로해질 수 있습니다. 영화에서처럼 비디오 위 / 아래에 검정색 띠가 나타나는 경우에는 비디오 섹션의 높이보다 3 배 이상 떨어진 거리에서 시청하십시오.

5 ~ 6 세 미만의 어린이는 3D 안경을 착용해서는 안됩니다.

피로나 불편함에 대한 어린이의 반응을 측정하기가 어렵기 때문에 상태가 급작스럽게 악화될 수 있습니다.

어린이가 3D 안경을 사용하는 경우에는 보호자가 반드시 어린이의 눈이 피로하지 않은지를 확인해야 합니다.



배터리 꺼내기

리모콘 배터리

1. 가이드를 누르고 덮개를 들어올립니다.

2. 배터리를 꺼냅니다.

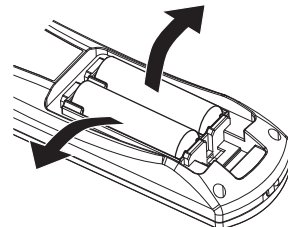
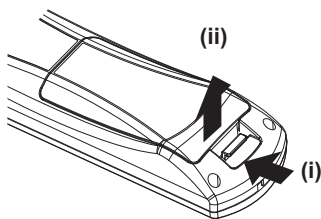

■ 상표

- SOLID SHINE 은 Panasonic Corporation 의 상표입니다 .
- RealD 3D 는 RealD Inc. 의 상표입니다 .
- Windows®, Windows Vista®, and Internet Explorer® 는 미국 및 기타 국가에서 Microsoft Corporation 의 등록 상표 또는 상표입니다 .
- Mac, Mac OS, OS X 및 Safari 는 미국 및 기타 국가에서 Apple Inc. 의 등록 상표입니다 .
- PJLink™ 는 일본 , 미국 그리고 그 외 해당 국가와 지역에서 상표이거나 출원 중인 상표입니다 .
- HDMI, HDMI 로고 , High-Definition Multimedia Interface 는 미국 및 기타 국가에서 HDMI Licensing LLC 의 상표 또는 등록 상표입니다 .
- VGA 와 XGA 는 미국에서 International Business Machines Corporation 의 상표입니다 .
- SVGA 는 Video Electronics Standards Association 의 상표 또는 등록 상표입니다 .
- RoomView 및 Crestron RoomView 는 Crestron Electronics, Inc. 의 상표입니다 .
Crestron Connected 및 Fusion RV 는 Crestron Electronics, Inc. 의 상표입니다 .
- Adobe Flash Player 는 미국 및 기타 국가에서 Adobe Systems, Inc. 의 상표 또는 등록 상표입니다 .
- 기타 본 설명서에 나온 모든 이름 , 회사 이름 , 제품 이름은 해당 소유자의 상표 또는 등록 상표입니다 .
본 설명서에서 ® 과 ™ 기호는 명시되지 않습니다 .

■ 본 설명서에 나온 그림 설명

- 프로젝터 , 화면 , 기타 부품의 그림 설명은 실제 제품과 다를 수 있습니다 .

■ 참조 페이지

- 본 설명서에서 참조 페이지는 (▶ 00 페이지) 형식으로 표시됩니다 .

■ 용어

- 본 설명서에서 “무선 리모컨 장치” 부속품을 “리모컨” 으로 부릅니다 .

프로젝터의 기능

손쉬운 설정과 개선된 서비스 성능

- ▶ 2x 줌 렌즈 및 와이드 렌즈 이동 이외에 세로 방향 설정이 지원됩니다. 또한 DIGITAL LINK (▶ 18 페이지) 지원을 통해 매우 유연한 설정이 구현됩니다.

장기간 안정성 구현

- ▶ 광원의 수명과 광원 장치의 전체 기밀특성을 극대화하는 동력 구동 및 독자적인 냉각 제어 시스템을 통해 안정성이 개선되었으며, 이에 따라 오랜 기간 동안 특별한 유지 관리가 필요하지 않은 프로젝트가 완성되었습니다.

ECO 기능을 통해 에너지 절감 실현

- ▶ 전력 소비량을 줄이는 기능이 있어 주변 밝기, 입력 신호, 비디오 음소거 상태에 따라 광원 전력을 최적화합니다.

개선된 시스템 성능

- ▶ 에지 블렌딩 기능과 다중 프로젝터 밝기 제어 기능이 설치되었고 3D 투사를 지원해서 다양한 용도로 사용할 수 있습니다 (VESA 표준 IR 시스템, DLP Link 시스템).

빠른 단계

자세한 내용은 해당 페이지를 참조하십시오.

1. 프로젝터를 설정합니다.
(▶ 26 페이지)



2. 외부 장치와 연결합니다.
(▶ 29 페이지)



3. 전원 코드를 연결합니다.
(▶ 34 페이지)



4. 프로젝터를 켭니다.
(▶ 35 페이지)



5. 초기 설정을 구성합니다.
(▶ 20 페이지)

- 프로젝터 구입 후 처음으로 전원을 켤 때 수행할 단계를 진행합니다.



6. 입력 신호를 선택합니다.
(▶ 37 페이지)



7. 이미지를 조정합니다.
(▶ 37 페이지)

목차

“주요안전사항” (2 페이지부터) 을 반드시 읽어 주십시오 .

주요안전사항	2	투사	37
1 장 준비		입력 신호 선택	37
사용상 주의 사항	15	이미지 조정	37
이동 시 주의 사항	15	3D 이미지 보기	38
설치 시 주의 사항	15	렌즈 위치 이동 (광학 이동) 으로 범위 조정	39
보안	17	리모컨으로 조작	40
DIGITAL LINK	18	AV 음소거 기능 사용	40
폐기	18	정지 기능 사용	40
사용 시 주의 사항	18	입력 전환	41
부속품	19	자동 설정 기능 사용	41
옵션 부속품	19	기능 버튼 사용	42
시작 표시	20	에코 매니지먼트 기능 사용	42
초기 설정 (표시 언어)	20	볼륨 조정	42
초기 설정 (프로젝터 설정)	20	4 장 설정	
프로젝터 소개	21	메뉴 탐색	44
리모컨	21	메뉴를 통해서 네비게이트하기	44
프로젝터 본체	22	메인 메뉴	45
리모컨 사용	24	서브 메뉴	46
배터리 삽입 및 분리	24	[영상] 메뉴	49
리모컨 ID 번호 설정	24	[영상 모드]	49
2 장 시작		[명암]	49
설정	26	[밝기]	50
[투사 방법] 및 [냉각 컨디션]	26	[컬러]	50
천장 설치용 부품 (옵션)	26	[틸트]	50
화면 크기와 영상사 거리	27	[색온도 설정]	50
조절식 발 조정	28	[DAYLIGHT VIEW]	52
연결	29	[선명도]	52
연결하기 전에	29	[잡음제거]	52
연결 예 : AV 장비	30	[시스템선택]	53
연결 예 : 컴퓨터	31	sRGB 규격 준수 비디오	53
연결 예 : 트위스트 페어 케이블 송신기	31	[위치] 메뉴	54
연결 예 : IR 송신기	32	[위치이동]	54
3 장 기본 조작 방법		[화면비율]	55
프로젝터 켜기 / 끄기	34	[확대]	55
전원 코드 연결	34	[CLOCK PHASE]	56
전원 표시등	34	[사다리꼴보정]	57
프로젝터 끄기	35	[ADVANCED 메뉴] 메뉴	58
보정 및 선택하기	36	[DIGITAL CINEMA REALITY]	58
프로젝터 켜기	36	[여백조정]	58
		[입력 해상도]	59
		[CLAMP 위치]	59
		[에지 블렌딩]	59
		[응답 프레임]	61
		[RASTER 위치]	62
		[표시언어 (LANGUAGE)] 메뉴	63
		표시 언어 변경	63

[3D] 메뉴	64	[보안] 메뉴	94
[3D 모드].....	64	[보안 암호].....	94
[3D SYNC 출력지연].....	64	[보안 암호 변경].....	94
[좌우반전].....	64	[문자 표시].....	95
[3D 방식전환].....	65	[문자 변경].....	95
[3D 안전주의 메시지].....	65	[메뉴 잠금].....	95
[3D 시청에 관한 유의사항].....	66	[메뉴 잠금 패스워드].....	95
[디스플레이 옵션] 메뉴	67	[제어 장치 설정].....	96
[컬러 조정].....	67	[네트워크] 메뉴	97
[스크린 설정] (PT-RW430EA 시리즈 전용).....	68	[DIGITAL LINK 모드].....	97
[자동신호].....	69	[DIGITAL LINK 설정].....	97
[자동 위치보정].....	69	[DIGITAL LINK 상태].....	98
[COMPUTER IN].....	69	[네트워크 설정].....	98
[DVI-I IN].....	69	[네트워크 조정].....	99
[HDMI IN].....	70	[네트워크 상태].....	99
[DIGITAL LINK IN].....	71	네트워크 연결.....	99
[OSD].....	71	트위스트 페어 케이블 송신기에 연결.....	100
[CLOSED CAPTION 설정] (NTSC 입력에만 해 당).....	73	웹 브라우저에서 액세스.....	101
[바탕색상].....	73	[DIGITAL LINK] 메뉴	116
[로고 설정].....	74	5 장 유지 관리	
[서브메모리 리스트].....	74	광원 / 온도 표시등	118
[화면정지].....	75	표시등이 켜질 때.....	118
[AV 무음].....	75	유지 관리	119
[프로젝터 설정] 메뉴	76	프로젝터를 준비하기 전에.....	119
[프로젝터 ID].....	76	유지 관리.....	119
[투사 방법].....	76	문제 해결	120
[냉각 컨디션].....	77	6 장 부록	
[높은 고지대 모드].....	77	기술 정보	123
[에코 매니지먼트].....	77	PJLink 프로토콜.....	123
[밝기 조정].....	79	LAN 을 통한 제어 명령어.....	124
[스케줄].....	83	<SERIAL IN> 단자.....	126
[기동방법].....	85	메뉴 잠금 암호.....	128
[스타트 업 입력 선택].....	85	호환성 있는 신호 목록.....	129
[DIGITAL LINK 입력].....	85	사양	132
[RS-232C].....	86	치수	134
[기능].....	87	천장 설치 브라켓 안전 장치	135
[음성설정].....	88	색인	136
[상태].....	89		
[날짜 / 시간].....	90		
[모든 사용자 데이터 저장].....	91		
[모든 사용자 데이터 실행].....	91		
[초기화].....	91		
[서비스 암호].....	91		
[테스트 패턴] 메뉴	92		
[테스트 패턴].....	92		
[등록신호 리스트] 메뉴	93		
새 신호 등록.....	93		
등록 신호 이름 바꾸기.....	93		
등록 신호 삭제.....	93		

1 장 준비

이 장에서는 프로젝터를 사용하기 전에 숙지하거나 확인해야 할 사항에 대해 설명합니다.

사용상 주의 사항

이동 시 주의 사항

- 프로젝터를 이동할 때는 바닥을 단단히 잡아 과도한 진동이나 충격을 받지 않도록 하십시오. 내부 구성부품이 손상되어 오작동이 발생할 수 있습니다.
- 조절식 발이 나와 있는 상태로 프로젝터를 이동하지 마십시오. 그러면 조절식 발이 손상될 수 있습니다.

설치 시 주의 사항

■ 프로젝터를 실외에 설치하지 마십시오.

이 프로젝터는 실내용으로 설계되어 있습니다.

■ 프로젝터를 다음 위치에 설치하지 마십시오.

- 차량과 같이 진동과 충격이 발생하는 곳에 설치할 경우 내부 구성품 손상이나 오작동이 발생할 수 있습니다.
- 에어컨 배출구 근처인 경우 : 사용 환경에 따라 공기 배출구에서 나오는 뜨거운 공기나 가열 / 냉각된 공기 때문에 드물기는 하지만 화면이 심하게 불안정할 수 있습니다. 프로젝터 또는 다른 장비에서 나오는 배출 공기나 에어컨에서 나오는 공기가 프로젝터의 전면을 향하지 않도록 하십시오.
- 전등 (스튜디오 램프 등) 근처, 기타 온도가 심하게 변하는 장소 (해발 1 400 m (4 593') 미만 : 작동 온도 0 °C (32 °F) ~ 45 °C (113 °F), 해발 1 400 m (4 593') ~ 2 700 m (8 858') : 작동 온도 0 °C (32 °F) ~ 40 °C (104 °F)): 열로 인해 외장 케이스가 변경될 수 있고, 이로 인해 고장이 날 수 있습니다.
- 고출력 전선 또는 모터 근처에서 사용할 경우 프로젝터의 조사를 간섭할 수 있습니다.
- 고출력 레이저 장비가 있는 곳 : 레이저 빔이 렌즈 표면에 닿으면 DLP 칩이 손상됩니다.

■ 프로젝터를 천장에 설치해야 하는 경우에는 전문 기술자와 상의하거나 대리점에 문의하십시오.

옵션인 천장 설치 브라켓이 필요합니다.

모델 번호 : ET-PKR100H (높은 천장의 경우), ET-PKR100S (낮은 천장의 경우), ET-PKR100P (세로 설치)

■ DIGITAL LINK 연결을 위한 케이블 배선 설치에 공식 기술자 또는 대리점에 의뢰하십시오.

잘못된 설치 때문에 케이블 전송 특성이 확보되지 않으면 이미지와 소리가 중단될 수 있습니다.

■ 방송 장비 또는 라디오에서 나오는 강력한 무선파 때문에 프로젝터가 올바르게 작동하지 않을 수 있습니다.

설치 장소 근처에 강력한 무선파를 방출하는 설비나 장비가 있다면 프로젝터를 무선파 방출 위치에서 충분히 먼 곳에 설치하십시오. 또는 양쪽 끝을 접지 처리한 금속 호일이나 금속 파이프를 사용해 <DIGITAL LINK/LAN> 단자에 연결되는 LAN 케이블을 감싸십시오.

■ 렌즈 초점

투명도가 높은 투사 렌즈는 광원에서 나오는 빛으로 인해서 열적으로 영향을 받아 전원을 켜 뒤 일정 시간 동안 초점이 불안정해질 수 있습니다. 이미지가 투사된 상태로 약 30 분 정도 기다린 다음 렌즈 초점을 조정하십시오.

■ 해발 1 400 m (4 593') 및 2 700 m (8 858') 사이에서 프로젝터를 사용할 때는 [높은 고지대 모드]를 [켜짐]으로 설정하십시오.

그렇지 않으면 구성부품의 수명이 단축되고, 오작동이 일어날 수 있습니다.

■ 해발 1 400 m (4 593') 이하에서 프로젝터를 사용할 때는 [높은 고지대 모드]를 [꺼짐]으로 설정하십시오.

그렇지 않으면 구성부품의 수명이 단축되고, 오작동이 일어날 수 있습니다.

■ 해발 2 700 m (8 858') 이상의 고지대에서는 프로젝터를 설치하지 마십시오.

이렇게 하면 구성품의 수명이 단축되고 오작동이 일어날 수 있습니다.

■ 프로젝터의 수직 각도를 30°가 초과하도록 설치하고 사용하는 경우 [냉각 컨디션] (▶ 77 페이지)으로 설정하십시오.

그렇지 않으면 구성품의 수명이 단축되거나 오작동이 발생할 수 있습니다.

■ 연결 단자면을 위로 둔 상태로 프로젝터를 사용하지 마십시오.

프로젝터를 210° 가 넘는 각도에서 사용하면 오작동이 발생할 수 있습니다. 프로젝터를 210° 가 넘는 각도로 설정해야 할 경우 대리점에 문의하십시오.

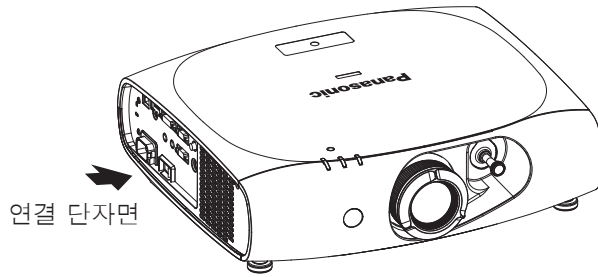

● 수평 방향에서 사용할 수 있는 각도

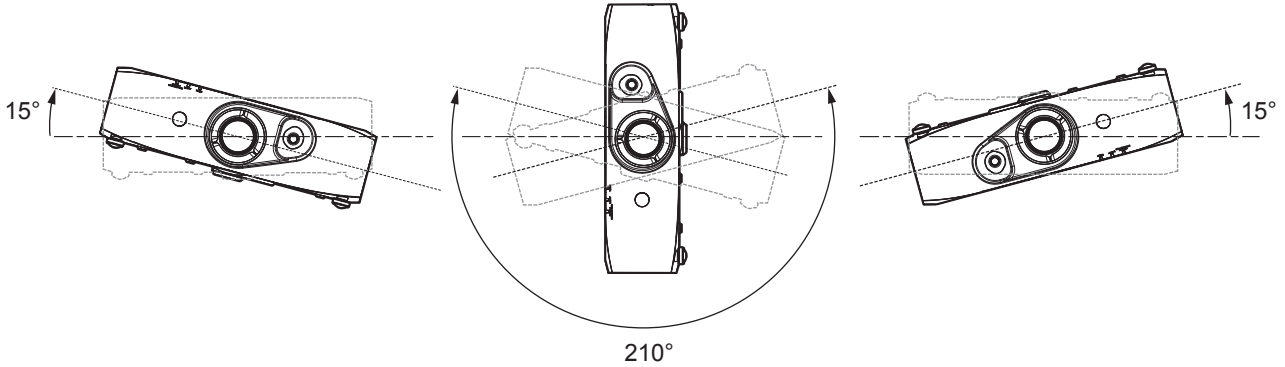

● 세로 방향 설정에 대해 수직 방향으로 사용할 수 있는 각도

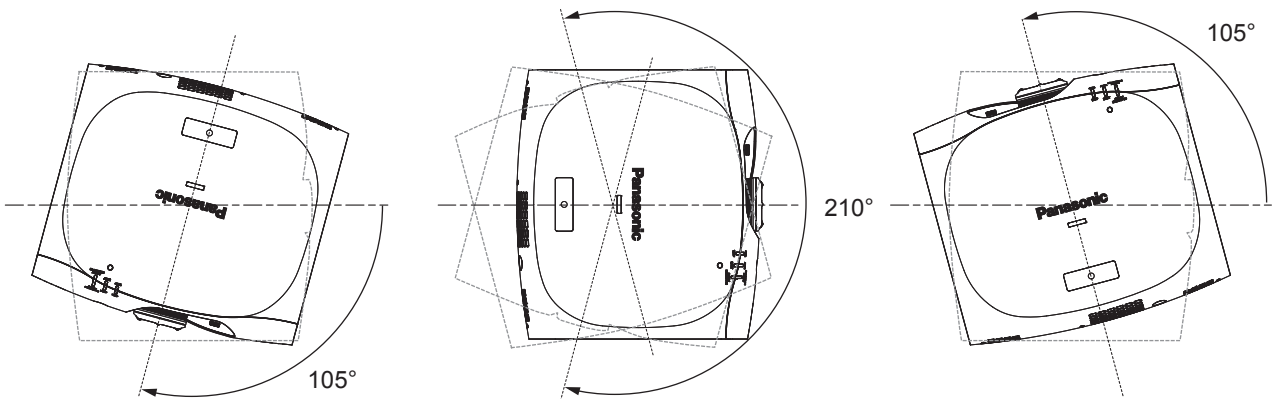

■ 세로방향 설정 시에는 프로젝터가 화면을 직접 마주보도록 설정하십시오.

● 프로젝터를 세로 방향 설정에서 수직으로 설치하면 수직 기울기에 대한 키스톤 보정을 사용할 수 없습니다. 이러한 경우 키스톤 보정이 수평 기울기에 대해서 작동합니다.

■ 프로젝터를 설치할 때 주의 사항

- 조절식 발을 사용하지 않고 플로어 스탠딩 설치 방법으로 프로젝터를 설치하고 사용하려면 천장 설치용 나사 구멍 4 개를 사용해 프로젝터를 고정합니다 (그림에 나온 대로).
(나사 직경 : M4, 세트 내부 태핑 높이 : 10 mm (13/32"), 토크 : 1.25 ± 0.2 N·m)
스페이서 (금속) 등을 삽입하여 프로젝터 바닥과 설치 표면 사이에 최소 12 mm (15/32") 간격을 유지하십시오 .
- 플로어 스탠딩 설치와 각도 조절 시에만 조절식 발을 사용하십시오 . 그 이외의 다른 용도로 사용하면 세트가 손상될 수 있습니다 .

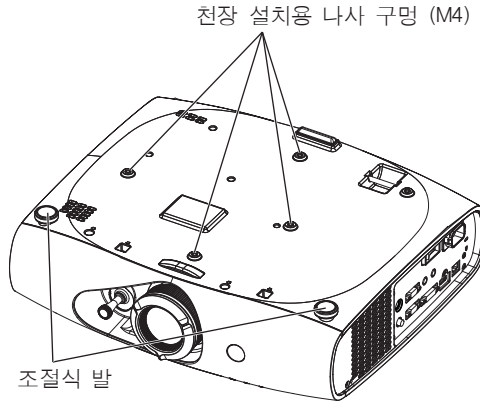

천장 설치용 나사 구멍과 조절식 발의 위치

- 프로젝터를 서로 쌓아 놓지 마십시오 .
- 프로젝터의 환기구 (흡기와 배기) 를 막지 마십시오 .
- 에어컨 시스템에서 나오는 뜨거운 / 차가운 공기가 프로젝터의 환기구 (흡기와 배기) 를 직접 향하지 않도록 하십시오 .

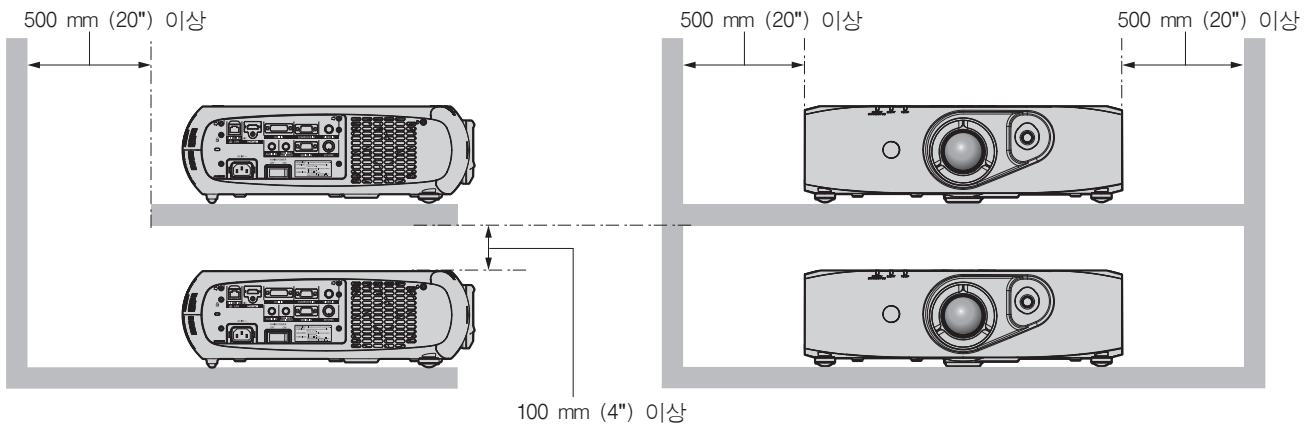
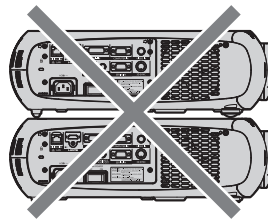

- 밀폐된 공간에 프로젝터를 설치하지 마십시오 .
밀폐된 공간에 프로젝터를 설치해야 하는 경우 에어컨과 환기 장치를 각각 따로 설치하십시오 . 환기가 부족하면 배출되는 열이 쌓여서 프로젝터의 보호 회로가 작동하게 됩니다 .

보안

이 제품을 사용할 때는 다음과 같은 사고에 대비하여 안전 조치를 취하십시오 .

- 본 제품을 통한 개인 정보 누출
 - 악의적인 타인이 본 제품을 무단으로 조작
 - 악의적인 타인이 본 제품을 간섭 또는 중단
- 충분한 보안 조치를 취합니다 . (▶ 94, 112 페이지)
- 암호는 최대한 추측하기 어렵게 만드십시오 .
 - 암호를 주기적으로 변경합니다 .

- Panasonic Corporation 또는 그 자회사는 사용자에게 절대 암호를 묻지 않습니다. 이런 질문을 받은 경우 암호를 알려주지 마십시오.
- 네트워크 연결은 방화벽 등으로 보안이 되어 있어야 합니다.
- 웹 제어를 위한 암호를 설정하고 로그인할 수 있는 사용자를 제한합니다.

DIGITAL LINK

“DIGITAL LINK” 는 트위스트 페어 케이블을 사용해 비디오, 오디오, 이더넷, 직렬 제어 신호를 송신하는 기술입니다. 이 프로젝터는 옵션인 디지털 인터페이스 박스 (모델 번호 : ET-YFB100G) 와 Extron Electronics 의 “XTP 트랜스미터” 를 지원합니다. DIGITAL LINK 호환 프로젝터에서 작동 확인이 이루어진 다른 제조사의 트위스트 페어 케이블 송신기에 대해서는 Panasonic 웹사이트 (<http://panasonic.net/avc/projector/>) 를 참조하십시오. 다른 제조사 장치에 대한 확인은 전체 작동에 대한 확인이 이루어진 것이 아닌, Panasonic Corporation 에서 설정한 항목에 대해서만 수행되었다는 점을 유념하십시오. 다른 제조사 장치로 인해 발생한 작동 또는 성능 상의 문제는 해당 제조사에 문의하십시오.

폐기

이 제품을 폐기하려면 지방 정부 당국이나 대리점에 정확한 폐기 방법에 대해 문의하십시오.

사용 시 주의 사항

■ 양호한 화면 품질을 얻기 위한 방법

- 더 높은 대비로 아름다운 영상을 보기 위해서는 적절한 환경을 준비해야 합니다. 창문에 커튼이나 블라인드를 치고 화면 근처의 모든 불을 꺼서 외부 또는 내부의 광원이 화면에 비치지 않도록 합니다.
- 투명도가 높은 투사 렌즈는 광원에서 나오는 빛으로 인해서 열적으로 영향을 받아 전원을 켜 뒤 일정 시간 동안 초점이 불안정해질 수 있습니다. 이미지를 연속해서 30 분 이상 투사하면 초점이 안정화됩니다.

■ 투사 렌즈 표면을 맨손으로 만지지 마십시오.

투사 렌즈 표면이 지문이나 기타 원인으로 더러워진 경우 이 오염이 확대되어 화면에 투사됩니다.

■ DLP 칩

- DLP 칩은 정밀하게 제작되었습니다. 아주 드문 일이지만 고도로 정밀한 칩에서 픽셀이 없거나 항상 켜져 있을 수 있습니다. 이러한 현상은 오작동을 나타내지 않는다는 점을 유의하십시오.
- 고출력 레이저 빔이 렌즈 표면에 닿으면 DLP 칩이 손상될 수 있습니다.

■ 광원

프로젝터 광원은 LED 와 레이저를 사용하며 다음과 같은 특성이 있습니다.

- 광원의 휘도가 사용 기간에 따라 줄어듭니다.
광원 휘도가 절반으로 줄어들 때까지 걸리는 사용 시간은 약 20 000 시간입니다. 20 000 시간은 예상 시간이며 개별 차이와 사용 조건에 따라 다릅니다.
광원이 나가거나 밝기가 크게 줄어들면 대리점에 광원 장치 교체를 요청하십시오.

■ 컴퓨터 및 외부 장치 연결

- 컴퓨터 또는 외부 장치를 연결할 때는 본 설명서에 나온 방법에 따라 전원 코드와 차폐 케이블을 사용하십시오.
- 입력 신호를 DVI-I 단자로 입력할 때는 페라이트 코어가 사용된 상용 케이블을 사용하십시오.

■ 3D 이미지 보기

이 프로젝터는 “프레임 패킹” 과 “좌우분할” 과 같은 다양한 시스템을 통해 입력되는 3D 이미지 신호를 표시할 수 있습니다. 3D 이미지를 보려면 사용 중인 3D 시스템과 호환되는 외부 장치 (예 : 3D 안경, 비디오 신호 출력 장치 등) 를 준비해야 합니다. 프로젝터와 외부 장치의 연결에 대해서는 사용하는 외부 장치의 사용 설명서를 참조하십시오. 연결은 3D 시스템에 따라 다릅니다.

프로젝터에 사용할 수 있는 3D 비디오 신호 유형에 대해서는 “3D 호환 신호 목록” (▶ 131 페이지) 를 참조하십시오.

부속품

프로젝터와 함께 다음 부속품이 제공되었는지 확인하십시오. < > 내에 있는 숫자는 부속품의 개수입니다.

무선 리모컨 장치 <1>
(N2QAYB000812)



전원 코드 <1>
(TXFSX01RXRZ)

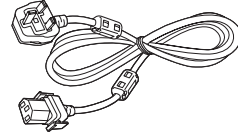

전원 코드 <1>
(TXFSX01RXQZ)

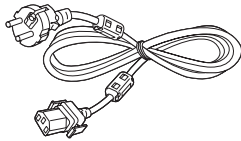

CD-ROM <1>
(TXFQB02VLF2)



AA/R6 또는 AA/LR6 배터리 <2>

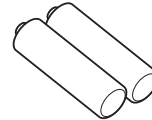

(리모컨 장치용)

주의

- 프로젝트의 포장을 벗긴 후 전원 코드 캡과 포장재를 적절히 폐기합니다.
- 제공된 전원 코드 이외의 다른 전원 코드는 사용하지 마십시오.
- 부속품이 누락된 경우 제품 대리점에 문의하십시오.
- 작은 부품은 어린이의 손에 닿지 않는 곳에 보관하십시오.

참고

- 부속품의 모델 번호는 사전 통지 없이 변경될 수 있습니다.

제공된 CD-ROM 의 내용

제공된 CD-ROM 의 내용은 다음과 같습니다.

사용 설명서 / 목록 (PDF)	사용설명서 – 기능 설명서	
	Multi Projector Monitoring & Control Software 사용설명서	
	Logo Transfer Software 사용설명서	
	List of Compatible Projector Models	CD-ROM 에 포함된 소프트웨어와 해당 제한 사항과 호환되는 프로젝터의 목록입니다.
소프트웨어	Multi Projector Monitoring & Control Software (Windows)	이 소프트웨어를 사용하면 LAN 에 연결되어 있는 여러 개의 프로젝터를 모니터링하고 제어할 수 있습니다.
	Logo Transfer Software (Windows)	이 소프트웨어를 사용하면 투사가 시작할 때 표시되는 회사 로고와 같이 원본 이미지를 생성하여 프로젝터로 전송할 수 있습니다.

옵션 부속품

옵션 부속품 (제품명)	모델 번호
천장 설치 브라켓	ET-PKR100H (높은 천장의 경우), ET-PKR100S (낮은 천장의 경우), ET-PKR100P (세로 설치)
디지털 인터페이스 박스	ET-YFB100G

참고

- 옵션 부속품의 모델 번호는 사전 통지 없이 변경될 수 있습니다.

시작 표시

구입 후 처음으로 프로젝터를 켜거나 [프로젝터 설정] 메뉴 → [초기화]에서 [모든 사용자 데이터]를 실행할 경우 초기 설정 화면이 표시됩니다. 상황에 맞게 화면을 설정합니다.
그 밖의 경우에는 메뉴 조작으로 설정을 변경할 수 있습니다.

참고

- 처음으로 프로젝터를 사용하는 경우 메뉴 화면을 선명하게 표시하기 위해 프로젝터의 렌즈 줌과 초점 링을 조정해야 할 수도 있습니다 (▶ 22 페이지).
자세한 내용은 “이미지 조정” (▶ 37 페이지)을 참조하십시오.

초기 설정 (표시 언어)

화면에 표시할 언어를 선택합니다.

- 1) ▲▼ 버튼을 눌러 표시 언어를 선택합니다.

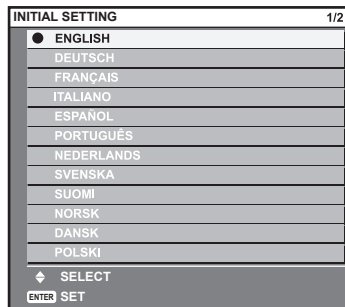

- 2) <ENTER> 버튼을 눌러 초기 설정을 계속 진행합니다.

초기 설정 (프로젝터 설정)

각 항목을 설정합니다.

- 1) ▲▼ 을 눌러 항목을 선택합니다.
- 2) ◀▶ 을 눌러 설정을 전환합니다.

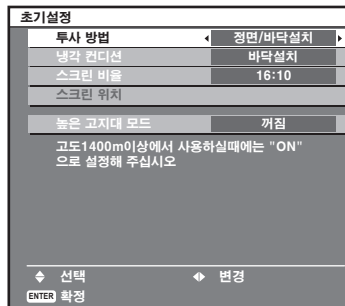

- [투사 방법] 및 [냉각 컨디션] (▶ 26 페이지)
- [스크린 비율] (PT-RW430EA 시리즈 전용)
사용 중인 화면에 따라 [16:10] 또는 [16:9]를 선택합니다.
- [스크린 위치] (PT-RW430EA 시리즈 전용)
수직 위치는 [스크린 비율]이 [16:9]로 설정된 경우에만 -40 ~ 40으로 조정할 수 있습니다.
- [높은 고지대 모드]
해발 1 400 m (4 593') 및 2 700 m (8 858') 사이에서 프로젝터를 사용할 때는 [꺼짐]으로 설정하십시오.

- 3) <ENTER> 버튼을 누릅니다.

- 설정값을 확인하여 초기 설정을 확정합니다.

참고

- 초기 설정 (프로젝터 설정) 화면에서 <RETURN> 버튼을 누르면 초기 설정 (표시 언어) 화면으로 되돌아갈 수 있습니다.
- [스크린 비율] 및 [스크린 위치]는 PT-RW430EA 시리즈에 대해서만 사용할 수 있습니다.
- 초기 설정 (프로젝터 설정)을 완료한 후 작동을 계속하려면 “입력 신호 선택” (▶ 37 페이지)을 클릭하십시오.

프로젝터 소개

리모컨

■ 전면

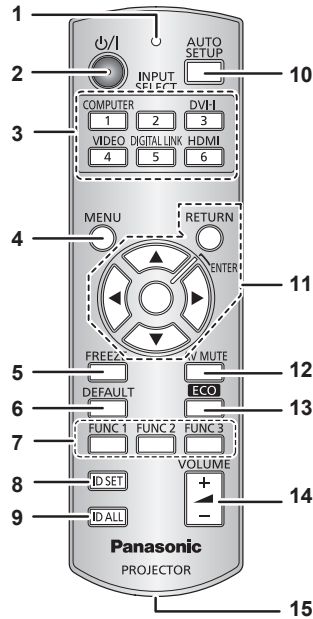

■ 상단

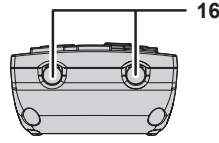

사용 조건에 따라 스트랩을 부착합니다.

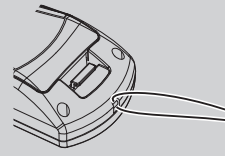

1 리모컨 표시등

리모컨의 버튼을 누르면 깜박입니다.

2 전원 <ON/OFF> 버튼

프로젝터에 있는 <MAIN POWER> 스위치가 <ON> 으로 설정되어 있는 경우 프로젝터가 스펀바이 모드로 설정됩니다. 또한 전원이 꺼져 있으면 (대기 모드) 프로젝터를 투사 모드로 설정합니다.

3 입력 선택 (<COMPUTER>, <DVI-I>, <VIDEO>, <DIGITAL LINK>, <HDMI>) 버튼

입력 신호를 투사로 전환합니다. (➡ 41 페이지)
또한 리모컨의 ID 번호와 보안 암호를 설정할 때도 사용합니다. (➡ 24 페이지)

4 <MENU> 버튼

메인 메뉴를 표시합니다. (➡ 44 페이지)

5 <FREEZE> 버튼

비디오를 일시 정지하고 음소거를 하는 데 사용합니다. (➡ 40 페이지)

6 <DEFAULT> 버튼

서브 메뉴 내용을 공장 기본 설정으로 초기화합니다. (➡ 45 페이지)

7 <FUNC1> - <FUNC3> 버튼

자주 사용하는 작업을 단축 버튼으로 할당합니다. (➡ 42 페이지)

8 <ID SET> 버튼

여러 대의 프로젝터를 사용하는 시스템에서 리모컨의 ID 번호를 설정합니다. (➡ 24 페이지)

9 <ID ALL> 버튼

여러 대의 프로젝터를 사용하는 시스템에서 리모컨 하나로 모든 프로젝터를 동시에 제어하기 위해 사용합니다. (➡ 24 페이지)

10 <AUTO SETUP> 버튼

이미지를 투사하는 동안 이미지 표시 위치를 자동으로 조정합니다.
자동으로 조정하는 동안 화면에 [실행중]이 표시됩니다. (➡ 41 페이지)

11 ▲▼◀▶ 버튼 / <RETURN> 버튼 / <ENTER> 버튼

메뉴 화면을 탐색하는 데 사용합니다.
또한 [보안]에 암호를 입력하거나 문자를 입력할 때 사용합니다.

12 <AV MUTE> 버튼

오디오와 비디오를 일시적으로 끌 때 사용합니다. (➡ 40 페이지)

13 <ECO> 버튼

에코 매니지먼트와 관련된 설정 화면을 표시합니다. (➡ 42 페이지)

14 <VOLUME+> / <VOLUME-> 버튼

오디오 출력 볼륨을 조정합니다. (➡ 42 페이지)

15 스트랩 부착구

16 리모컨 신호 송신기

주의

- 리모컨을 떨어뜨리지 마십시오.
- 액체나 수분에 닿지 않도록 하십시오.
- 리모컨을 분해 또는 변경하지 마십시오.
- 리모컨에 스트랩을 부착할 때 흔들리지 않게 스트랩을 잡으십시오.

참고

- 리모컨은 직접 리모컨 수신기를 향할 경우 약 15 m (49'2") 거리 내에서 사용할 수 있습니다. 리모컨은 최대 수직 ± 15° 및 수평 ± 30°까지의 각도에서 제어할 수 있지만 유효 제어 범위가 줄어 들 수 있습니다.
- 리모컨과 리모컨 신호수신기 사이에 방해물이 있는 경우 리모컨이 정확히 작동하지 않을 수 있습니다.
- 신호가 화면에 비칩니다. 하지만 화면 재질에 따른 빛의 반사 소실로 인해 작동 범위가 제한될 수 있습니다.
- 리모컨 신호수신기가 강력한 형광을 직접 받는 등의 경우 리모컨이 정확히 작동하지 않을 수 있습니다. 광원에서 거리가 있는 장소에서 사용하십시오.
- 프로젝터가 리모컨 신호를 수신하는 경우 전원 표시등 <ON (G)/STANDBY (R)> 이 깜박입니다.

프로젝터 본체

■ 전면

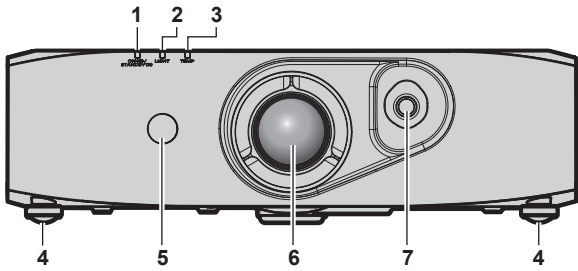

■ 측면

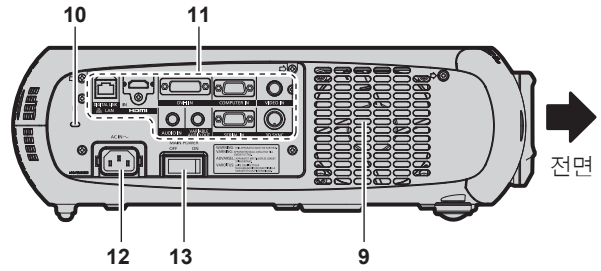

■ 후면

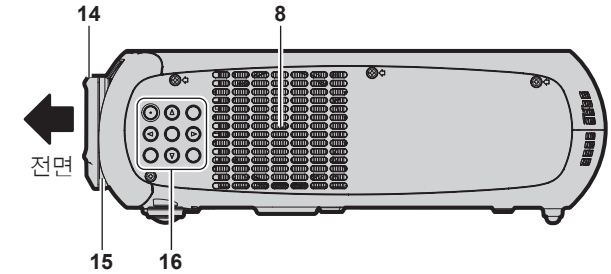
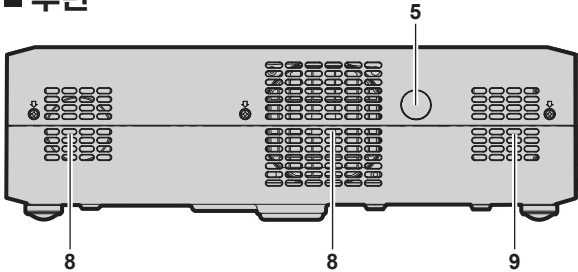

■ 하단

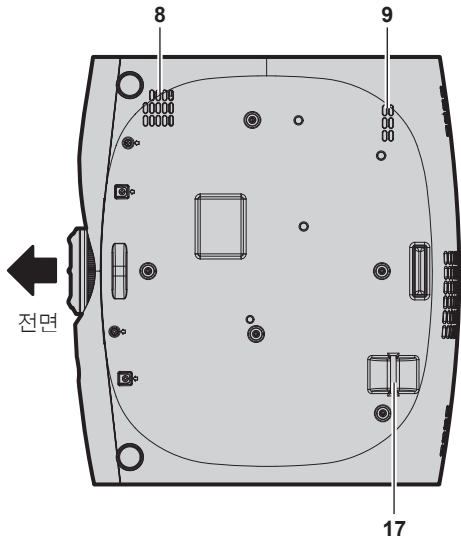

- 3 온도 표시등 <TEMP>
내부 온도 상태를 표시합니다.
- 4 조절식 발
투사 각도를 조정합니다.
- 5 리모컨 신호수신기
- 6 투사 렌즈
- 7 렌즈 위치조정 레버
투사 위치를 조정합니다.
- 8 공기 흡입구
- 9 공기 배출구
- 10 보안 슬롯
이 보안 슬롯은 Kensington 보안 케이블과 호환됩니다.
- 11 연결 단자 (⇒ 23 페이지)
- 12 <AC IN> 단자
제공된 전원 코드를 연결합니다.
- 13 <MAIN POWER> 스위치
주 전원을 켜고 끕니다.
- 14 초점 링
초점을 조정합니다.
- 15 줌 링
줌을 조정합니다.
- 16 제어 패널 (⇒ 23 페이지)
- 17 도난 방지 후크 포트
도난 방지 케이블 등을 연결합니다.

- 1 전원 표시등 <ON (G)/STANDBY (R)>
전원 상태를 표시합니다.
- 2 광원 표시등 <LIGHT>
광원 상태를 표시합니다.

■ 제어 패널

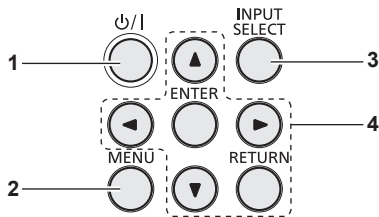

1 전원 <power> 버튼

프로젝터의 <MAIN POWER> 스위치가 <ON> 으로 설정되어 있고 투사 모드에 있는 경우 프로젝터가 꺼졌을 때 (대기 모드) 상태로 프로젝터를 설정합니다 . 또한 전원이 꺼져 있으면 (대기 모드) 프로젝터를 투사 모드로 설정합니다 .

2 <MENU> 버튼

메인 메뉴를 표시합니다 . (▶ 44 페이지)

3 <INPUT SELECT> 버튼

입력 신호를 투사로 전환합니다 . (▶ 41 페이지)

4 ▲▼◀▶ 버튼 /<RETURN> 버튼 /<ENTER> 버튼

메뉴 화면을 탐색하는 데 사용합니다 . 또한 [보안] 에 암호를 입력하거나 문자를 입력할 때 사용합니다 .

■ 연결 단자

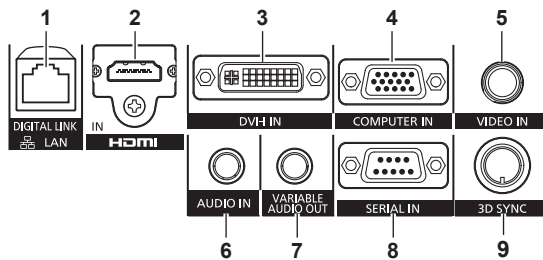

1 <DIGITAL LINK/LAN> 단자

네트워크 연결에 사용되는 LAN 단자입니다 . LAN 단자를 통해 오디오와 비디오 신호 전송 장치를 연결할 때도 사용합니다 .

2 <HDMI IN> 단자

HDMI 신호를 입력하는 단자입니다 .

3 <DVI-IN> 단자

DVI-D 및 DVI-A 신호 (RGB 신호 또는 YCbCr/YPbPr) 를 입력하는 단자입니다 .

4 <COMPUTER IN> 단자

RGB 또는 컴퓨터의 YCbCr/YPbPr 신호를 입력하는 단자입니다 .

5 <VIDEO IN> 단자

비디오 신호를 입력하는 단자입니다 .

6 <AUDIO IN> 단자

오디오 신호를 입력하는 단자입니다 .

7 <VARIABLE AUDIO OUT> 단자

오디오 신호 입력을 프로젝터로 출력하는 단자입니다 .

8 <SERIAL IN> 단자

컴퓨터에 연결하여 외부에서 프로젝터 제어하기 위한 RS-232C 호환 단자입니다 .

9 <3D SYNC> 단자

IR 송신기를 프로젝터에 연결하는 데 사용되는 단자입니다 .

주의

- LAN 케이블이 프로젝터에 직접 연결된 경우 네트워크가 실내에서 연결되어야 합니다 .

리모컨 사용

배터리 삽입 및 분리



그림 1



그림 2

- 1) 커버를 엽니다. (그림 1)
- 2) 배터리를 삽입하고 커버를 닫습니다 (● 쪽 먼저 삽입). (그림 2)

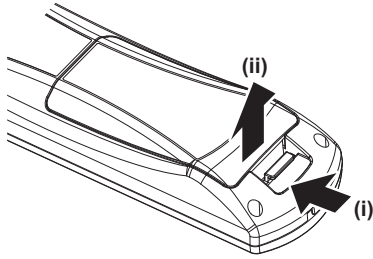
- 배터리를 분리할 때는 이 단계를 거꾸로 시행합니다.

리모컨 ID 번호 설정

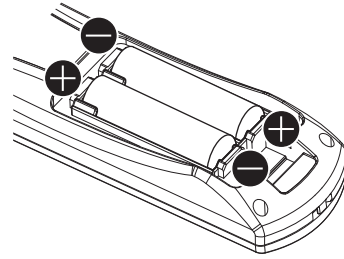
시스템에서 여러 대의 프로젝터를 사용할 경우 각 프로젝트에 독특한 ID 번호를 할당해 놓으면 리모컨 한 대를 사용하여 프로젝터 전체를 동시에 운영하거나 각 프로젝터를 개별적으로 운영할 수 있습니다.

프로젝터의 ID 번호를 설정한 후 리모컨에 동일한 ID 번호를 설정합니다.

프로젝터의 공장 기본 ID 번호는 [전체]로 설정되어 있습니다. 프로젝터 한 대만 사용할 경우 리모컨에 있는 <ID ALL> 버튼을 누릅니다. 또한 프로젝터 ID를 모르는 경우라도 리모컨의 <ID ALL> 버튼을 누르면 프로젝터를 제어할 수 있습니다.

설정 방법

- 1) 리모컨에서 <ID SET> 버튼을 누릅니다.
- 2) 번호 (<1> - <6>) 버튼을 사용하여 5 초 이내에 프로젝터에 설정된 1 자리 ID 번호를 누릅니다.

- <ID ALL> 버튼을 누르면 프로젝터의 ID 번호 설정에 상관없이 프로젝터를 제어할 수 있습니다.

주의

- 리모컨의 ID 번호는 프로젝터 없이도 설정할 수 있으므로 <ID SET> 버튼을 함부로 누르지 마십시오. <ID SET> 버튼을 누른 후 5 초 안에 숫자 (<1> ~ <6>) 버튼을 누르지 않으면 ID 번호가 <ID SET> 버튼을 누르기 전의 원래 값으로 돌아갑니다.
- 리모컨에 설정된 ID 번호는 다시 설정하지 않으면 그대로 저장됩니다. 하지만 리모컨을 배터리가 없는 채로 방치해두면 ID 번호가 지워집니다. 배터리를 교체한 뒤 동일한 ID 번호로 다시 설정하십시오.

참고

- [프로젝터 설정] 메뉴 → [프로젝터 ID] 에서 프로젝터의 ID 번호를 설정합니다.

2 장 시작

이 장에서는 설치와 연결 등 프로젝터를 사용하기 전에 수행해야 하는 사항에 대해 설명합니다.

설정

[투사 방법] 및 [냉각 컨디션]

프로젝터를 설정하는 방법은 6 가지가 있습니다. 환경에 따라 [프로젝터 설정] 메뉴 → [투사 방법] 및 [냉각 컨디션]을 설정합니다. 또한 [냉각 컨디션]을 올바르게 설정하십시오. 잘못된 설정을 사용하면 광원의 수명이 줄어들 수 있습니다.

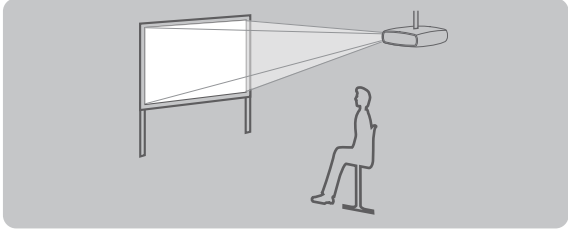
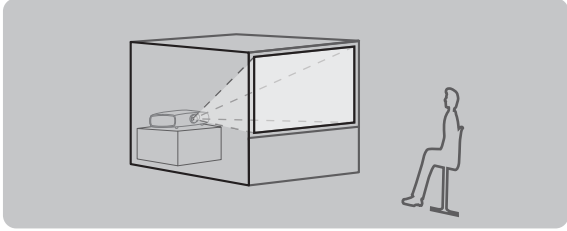
천정에 장착하고 전면으로 투사		책상 / 바닥에 설치하고 후면에서 투사 (반투명 투사막 사용)	
			
메뉴 항목 *1	방법	메뉴 항목 *1	방법
[투사 방법]	[정면 / 천정설치]	[투사 방법]	[후면 / 바닥설치]
[냉각 컨디션]	[천장설치]	[냉각 컨디션]	[바닥설치]

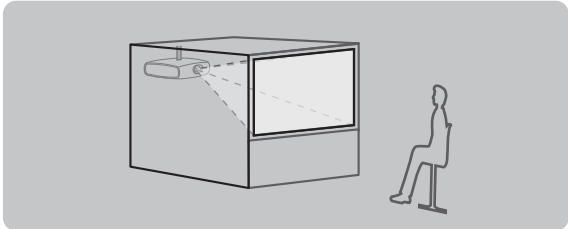
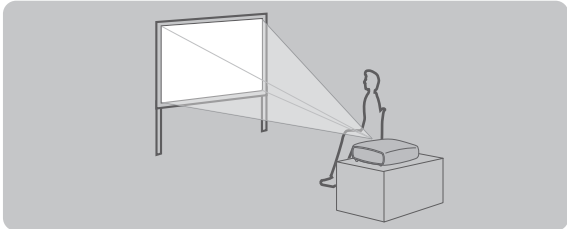
천정에 장착하고 후면에서 투사 (반투명 투사막 사용)		책상 / 바닥에 설치하고 전면으로 투사	
			
메뉴 항목 *1	방법	메뉴 항목 *1	방법
[투사 방법]	[후면 / 천정설치]	[투사 방법]	[정면 / 바닥설치]
[냉각 컨디션]	[천장설치]	[냉각 컨디션]	[바닥설치]

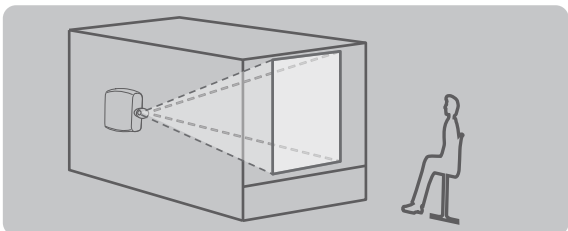
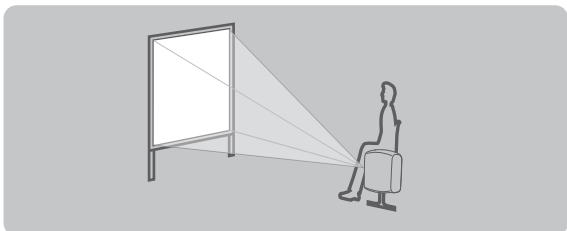
세로방향으로 설정하고 후면에서 투사 (반투명 투사막 사용)		세로방향으로 설정하고 전면에서 투사	
			
메뉴 항목 *1	방법	메뉴 항목 *1	방법
[투사 방법]	[후면 / 바닥설치]	[투사 방법]	[정면 / 바닥설치]
[냉각 컨디션]	[세로설치]	[냉각 컨디션]	[세로설치]

*1 메뉴 항목에 대한 세부 사항은 [프로젝터 설정] 메뉴 → [투사 방법] (▶ 76 페이지) 및 [냉각 컨디션] (▶ 77 페이지) 항목을 참조하십시오.

천장 설치용 부품 (옵션)

옵션인 천장 설치 브라켓을 사용하여 프로젝터를 설치할 수 있습니다 (모델 번호 : ET-PKR100H (높은 천장의 경우), ET-PKR100S (낮은 천장의 경우) 또는 ET-PKR100P (세로 설치).

- 이 프로젝터용으로 분류된 천장 설치용 부품을 사용하십시오.
- 프로젝터와 브라켓을 설치 및 설정할 때는 천장 설치용 브라켓 설치 설명서를 참조하십시오.

주의

- 프로젝터의 성능과 안전을 보장하기 위해서 천장 설치용 브라켓은 대리점에 또는 자격을 갖춘 기술자가 설치해야 합니다.

화면 크기와 영사 거리

프로젝터를 설치하려면 투사 거리에 대해 설명되어 있는 다음 그림과 표를 참조하십시오. 이미지 크기와 이미지 위치는 화면 크기와 화면 위치에 맞춰 조정 가능합니다.

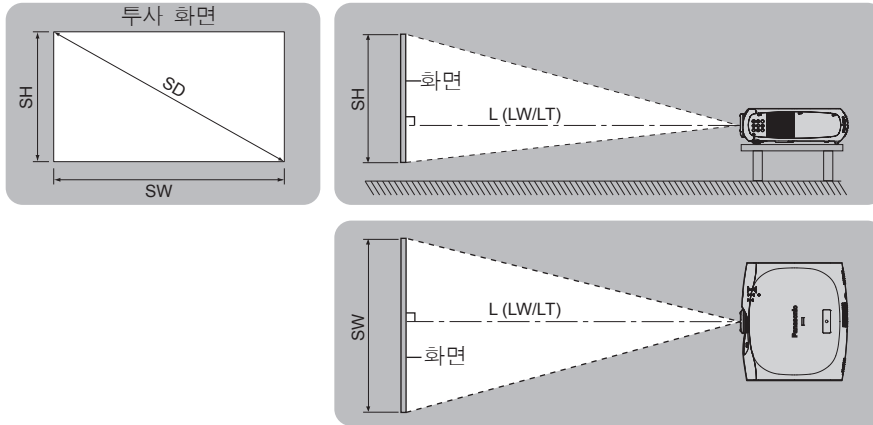

L (LW/LT)*1	영사 거리 (m)
SH	이미지 높이 (m)
SW	이미지 너비 (m)
SD	이미지 대각선 크기 (m)

*1 LW: 최소 영사 거리
LT: 최대 영사 거리

주의

- 설정 전에 “사용상 주의 사항” (▶ 15 페이지) 을 참조하십시오.
- 프로젝터와 고출력 레이저 장비를 동일한 방에서 사용하지 마십시오.
- 레이저 빔이 렌즈 표면에 닿으면 DLP 칩이 손상될 수 있습니다.

영사 거리

PT-RZ470EA 시리즈용

(다음 표의 치수에는 약간의 오차가 있습니다.)

(단위 : m)

투사 화면 크기 대각선 (SD)	4:3 화면 비율		16:9 화면 비율		16:10 화면 비율	
	최소 투사 거리 (LW)	최대 투사 거리 (LT)	최소 투사 거리 (LW)	최대 투사 거리 (LT)	최소 투사 거리 (LW)	최대 투사 거리 (LT)
1.02 (40")	1.55 (5.10')	3.16 (10.39')	1.26 (4.13')	2.58 (8.47')	1.36 (4.48')	2.79 (9.16')
1.27 (50")	1.95 (6.42')	3.97 (13.02')	1.59 (5.21')	3.23 (10.62')	1.72 (5.65')	3.50 (11.49')
1.52 (60")	2.36 (7.74')	4.77 (15.66')	1.91 (6.29')	3.89 (12.77')	2.07 (6.82')	4.21 (13.81')
1.78 (70")	2.76 (9.06')	5.57 (18.29')	2.24 (7.37')	4.54 (14.92')	2.43 (7.99')	4.92 (16.14')
2.03 (80")	3.16 (10.39')	6.37 (20.92')	2.57 (8.45')	5.20 (17.07')	2.79 (9.15')	5.62 (18.46')
2.29 (90")	3.56 (11.71')	7.18 (23.55')	2.90 (9.53')	5.85 (19.22')	3.14 (10.32')	6.33 (20.79')
2.54 (100")	3.97 (13.03')	7.98 (26.19')	3.23 (10.61')	6.51 (21.37')	3.50 (11.49')	7.04 (23.11')
3.05 (120")	4.77 (15.67')	9.58 (31.45')	3.89 (12.77')	7.82 (25.67')	4.21 (13.82')	8.46 (27.76')
3.81 (150")	5.98 (19.63')	11.99 (39.35')	4.88 (16.01')	9.79 (32.13')	5.28 (17.32')	10.59 (34.74')
5.08 (200")	7.99 (26.24')	16.00 (52.51')	6.52 (21.41')	13.07 (42.88')	7.05 (23.16')	14.13 (46.37')
6.35 (250")	10.01 (32.85')	20.01 (65.67')	8.17 (26.80')	16.34 (53.63')	8.83 (28.99')	17.67 (57.99')
7.62 (300")	12.02 (39.45')	24.03 (78.83')	9.81 (32.20')	19.62 (64.39')	10.61 (34.83')	21.22 (69.62')

2 장 시작 – 설정

PT-RW430EA 시리즈용

(다음 표의 치수에는 약간의 오차가 있습니다.)

(단위 : m)

투사 화면 크기 대각선 (SD)	4:3 화면 비율		16:9 화면 비율		16:10 화면 비율	
	최소 투사 거리 (LW)	최대 투사 거리 (LT)	최소 투사 거리 (LW)	최대 투사 거리 (LT)	최소 투사 거리 (LW)	최대 투사 거리 (LT)
1.02 (40")	1.46 (4.81')	2.99 (9.81')	1.32 (4.53')	2.71 (8.90')	1.29 (4.23')	2.63 (8.65')
1.27 (50")	1.84 (6.06')	3.75 (12.30')	1.67 (5.49')	3.40 (11.15')	1.62 (5.33')	3.30 (10.85')
1.52 (60")	2.22 (7.31')	4.50 (14.79')	2.01 (6.62')	4.08 (13.41')	1.96 (6.43')	3.97 (13.05')
1.78 (70")	2.60 (8.56')	5.26 (17.27')	2.36 (7.75')	4.77 (15.67')	2.29 (7.54')	4.64 (15.24')
2.03 (80")	2.99 (9.81')	6.02 (19.76')	2.71 (8.89')	5.46 (17.93')	2.63 (8.64')	5.31 (17.44')
2.29 (90")	3.37 (11.06')	6.78 (22.25')	3.05 (10.02')	6.15 (20.19')	2.97 (9.74')	5.98 (19.64')
2.54 (100")	3.75 (12.30')	7.54 (24.74')	3.40 (11.15')	6.84 (22.45')	3.30 (10.85')	6.65 (21.83')
3.05 (120")	4.51 (14.80')	9.05 (29.71')	4.09 (13.42')	8.21 (26.96')	3.98 (13.05')	7.99 (26.23')
3.81 (150")	5.65 (18.55')	11.33 (37.18')	5.12 (16.82')	10.28 (33.74')	4.98 (16.36')	10.00 (32.82')
5.08 (200")	7.55 (24.79')	15.12 (49.61')	6.85 (22.49')	13.72 (45.03')	6.66 (21.88')	13.35 (43.81')
6.35 (250")	9.46 (31.03')	18.91 (62.05')	8.58 (28.16')	17.16 (56.32')	8.35 (27.39')	16.70 (54.80')
7.62 (300")	11.36 (37.28')	22.70 (74.49')	10.31 (33.83')	20.61 (67.61')	10.03 (32.91')	20.05 (65.78')

투사 거리 공식

이 설명서에 명시되지 않은 화면 크기를 사용하려면 화면 크기 SD (m) 를 확인하고 다음 공식을 이용하여 투사 거리를 계산하십시오 .
계산 단위 : m (다음 계산 결과의 값에는 약간의 오류가 들어 있습니다.)

PT-RZ470EA 시리즈용

	4:3 화면 비율	16:9 화면 비율	16:10 화면 비율
화면 크기 높이 (SH)	= SD x 0.6	= SD x 0.490	= SD x 0.530
화면 크기 너비 (SW)	= SD x 0.8	= SD x 0.872	= SD x 0.848
최소 투사 거리 (LW)	= 1.5854 x SD - 0.0544	= 1.2955 x SD - 0.0544	= 1.4004 x SD - 0.0544
최대 투사 거리 (LT)	= 3.1589 x SD - 0.0408	= 2.5812 x SD - 0.0408	= 2.7904 x SD - 0.0408

PT-RW430EA 시리즈용

	4:3 화면 비율	16:9 화면 비율	16:10 화면 비율
화면 크기 높이 (SH)	= SD x 0.6	= SD x 0.490	= SD x 0.530
화면 크기 너비 (SW)	= SD x 0.8	= SD x 0.872	= SD x 0.848
최소 투사 거리 (LW)	= 1.4984 x SD - 0.0542	= 1.3604 x SD - 0.0542	= 1.3236 x SD - 0.0542
최대 투사 거리 (LT)	= 2.9851 x SD - 0.0407	= 2.7102 x SD - 0.0407	= 2.6369 x SD - 0.0407

조절식 발 조정

프로젝터의 전면이 화면 표면과 평행을 이루고 투사 화면이 직사각형이 되도록 프로젝터를 평평한 표면에 설치합니다 .
화면이 아래쪽으로 기울어진 경우 , 조절식 발을 조정하여 투사 화면이 직사각형이 되도록 조정할 수 있습니다 . 조절식 발은 프로젝터가 수평으로 기울어진 경우 프로젝터의 수평을 맞추는 데에도 사용할 수 있습니다 .
그림에 표시된 방향으로 회전하면 조절식 발이 펼쳐지고 반대 방향으로 회전하면 조절식 발이 다시 들어갑니다 .

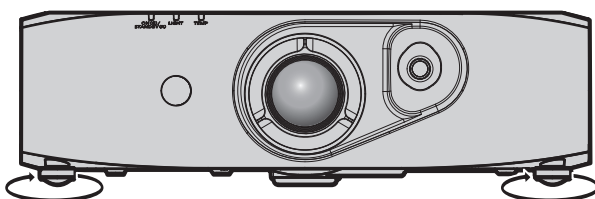

조절 범위

전면 조절식 발: 약 12 mm (15/32")

주의

- 광원이 켜진 상태에서 조절식 발을 조절할 때 손이나 물건으로 흡입구 / 배출구를 막지 않도록 주의하십시오 . (➡ 22 페이지)
- 사다리꼴 왜곡이 발생하면 [위치] 메뉴 → [사다리꼴보정] 메뉴를 실행하십시오 .

연결

연결하기 전에

- 연결하기 전에 연결할 외부 장비의 사용 설명서를 주의해서 읽으십시오.
- 케이블 연결 전에 모든 장비의 전원을 끄십시오.
- 케이블을 연결하기 전에 다음을 주의하십시오. 그렇지 않으면 오작동이 발생할 수 있습니다.
 - 프로젝터에 연결된 장치 또는 프로젝터 자체에 케이블을 연결할 때는 작업 전에 몸에서 정전기를 제거하기 위해 근처의 금속 물체에 손을 대십시오.
 - 프로젝터에 연결된 장치 또는 프로젝터 본체에 연결하는 케이블은 불필요하게 긴 것을 사용하지 마십시오. 케이블이 길수록 잡음이 발생하기 쉽습니다. 케이블을 감긴 상태로 사용하면 안테나 역할을 하게 되어 잡음이 발생하기 쉽습니다.
 - 케이블을 연결할 때 GND 를 먼저 연결한 후 연결 장치의 연결 단자에 똑바로 끼워넣습니다.
- 장비와 함께 제공되지 않은 연결 케이블이 있거나, 장비 연결에 사용할 수 있는 옵션 케이블이 없는 경우, 시스템에 외부 장비를 연결하는 데 필요한 연결 케이블을 준비하십시오.
- 비디오 신호에 동요가 너무 많으면 화면의 이미지가 불규칙하게 흔들리거나 표류할 수 있습니다. 이 경우 TBC (time base corrector) 가 연결되어 있어야 합니다.
- 이 프로젝터는 비디오 신호, 아날로그 RGB 신호 (동기 신호는 TTL 수준), 디지털 신호를 허용합니다.
- 일부 컴퓨터 모델은 프로젝터와 호환되지 않습니다.
- 긴 케이블을 사용하여 장비를 프로젝터에 연결할 경우 케이블 보정기를 사용하십시오. 그렇지 않으면 이미지가 제대로 표시되지 않습니다.
- 프로젝터에 사용할 수 있는 비디오 신호 유형에 대해서는 “호환성 있는 신호 목록” (➔ 129 페이지) 을 참조하십시오.

<COMPUTER IN> 단자 핀 할당 및 신호명

외관	핀 번호	신호명	핀 번호	신호명
	(1)	R/P _R	(9)	—
	(2)	G/Y	(10)	GND
	(3)	B/P _B	(11)	GND
	(4)	—	(12)	DDC 데이터
	(5)	GND	(13)	SYNC/HD
	(6)	GND	(14)	VD
	(7)	GND	(15)	DDC 클럭
	(8)	GND		

<DVI-I IN> 단자 핀 할당 및 신호명

외관	핀 번호	신호명	핀 번호	신호명
	(1)	T.M.D.S 데이터 2-	(16)	핫 플러그 탐지
	(2)	T.M.D.S 데이터 2+	(17)	T.M.D.S 데이터 0-
	(3)	T.M.D.S 데이터 2/4 차폐	(18)	T.M.D.S 데이터 0+
	(4)	—	(19)	T.M.D.S 데이터 0/5 차폐
	(5)	—	(20)	—
	(6)	DDC 클럭	(21)	—
	(7)	DDC 데이터	(22)	T.M.D.S 클럭 차폐
	(8)	아날로그 VD	(23)	T.M.D.S 클럭 +
	(9)	T.M.D.S 데이터 1-	(24)	T.M.D.S 클럭 -
	(10)	T.M.D.S 데이터 1+	C1	아날로그 R/P _R
	(11)	T.M.D.S 데이터 1/3 차폐	C2	아날로그 G/G SYNC/Y
	(12)	—	C3	아날로그 B/P _B
	(13)	—	C4	아날로그 HD/SYNC
	(14)	+5 V	C5	아날로그 GND
	(15)	GND		

<HDMI IN> 단자 핀 할당 및 신호명

외관	핀 번호	신호명	핀 번호	신호명
짝수 번호가 지정된 핀 (2) ~ (18)  홀수 번호가 지정된 핀 (1) ~ (19)	(1)	T.M.D.S 데이터 2+	(11)	T.M.D.S 클럭 차폐
	(2)	T.M.D.S 데이터 2 차폐	(12)	T.M.D.S 클럭 -
	(3)	T.M.D.S 데이터 2-	(13)	CEC
	(4)	T.M.D.S 데이터 1+	(14)	—
	(5)	T.M.D.S 데이터 1 차폐	(15)	SCL
	(6)	T.M.D.S 데이터 1-	(16)	SDA
	(7)	T.M.D.S 데이터 0+	(17)	DDC/CEC GND
	(8)	T.M.D.S 데이터 0 차폐	(18)	+5 V
	(9)	T.M.D.S 데이터 0-	(19)	핫 플러그 탐지
	(10)	T.M.D.S 클럭 +		

연결 예 : AV 장비

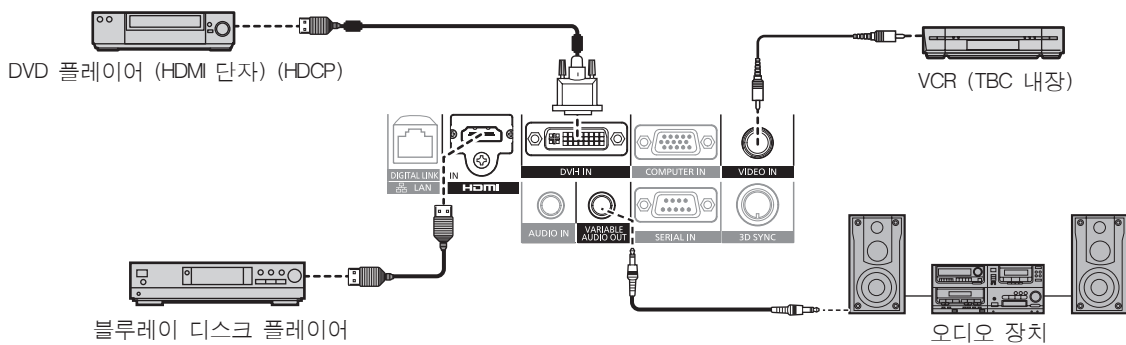

주의

- VCR 을 연결할 때는 항상 다음 중 하나를 사용하십시오 .
 - 내장형 TBC (time base corrector) 가 있는 VCR
 - 프로젝터와 VCR 사이에 TBC (time base corrector) 를 연결합니다 .
- 비표준 파열 신호가 연결될 경우 이미지가 왜곡될 수 있습니다 . 이 경우 프로젝터와 외부 장치 사이에 TBC (time base corrector) 를 연결합니다 .
- 입력 신호를 DVI-I 단자로 입력할 때는 페라이트 코어가 사용된 상용 케이블을 사용하십시오 .

참고

- DVI 디지털 신호를 입력하는 경우 [디스플레이 옵션] 메뉴 → [DVI-I IN] → [EDID] 를 사용하여 연결할 일부 외부 장비에서 설정을 전환해야 할 수 있습니다 .
- <DVI-I IN> 단자는 HDMI 또는 DVI-I 호환 장비에 연결하는 데 사용될 수 있습니다 . 그러나 일부 장비에서는 이미지가 나타나지 않거나 제대로 표시되지 않을 수 있습니다 .
- HDMI 케이블의 경우 HDMI 표준에 부합하는 HDMI High Speed 케이블을 사용하십시오 . HDMI 표준에 부합되지 않는 케이블을 사용하면 이미지가 중단되거나 표시되지 않을 수 있습니다 .
- HDMI/DVI 변환 케이블을 사용하여 프로젝터의 <HDMI IN> 단자를 DVI 단자가 있는 외부 장비에 연결할 수 있지만 , 일부 장비에서는 이미지가 올바르게 투사되지 않거나 제대로 기능하지 않을 수 있습니다 .
- 이 프로젝터는 VIERA Link (HDMI) 를 지원하지 않습니다 .
- [프로젝터 설정] 메뉴 → [음성설정] → [음성입력선택] 의 [HDMI] 와 [DIGITAL LINK] 설정이 잘못된 경우 , 오디오가 나오지 않는 등 프로젝터가 오작동할 수 있습니다 .

연결 예 : 컴퓨터

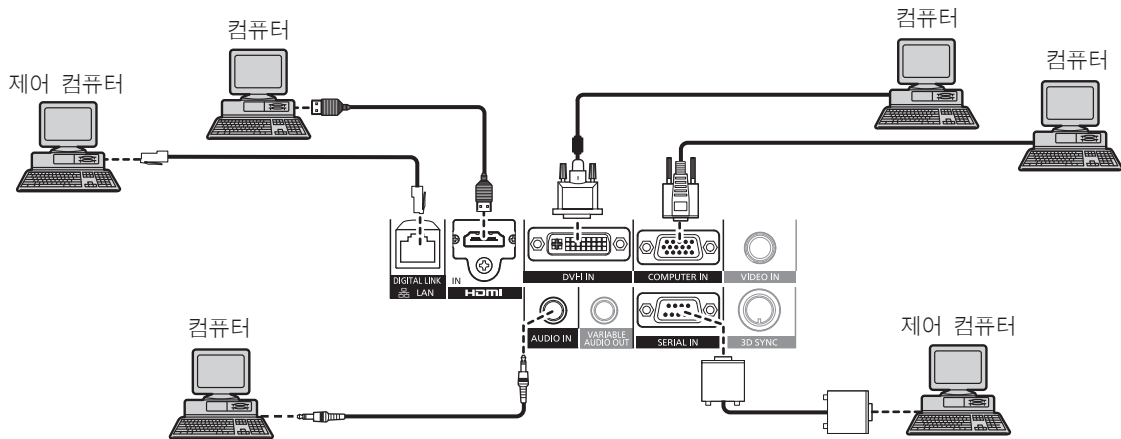

주의

- 프로젝터를 컴퓨터 또는 외부 장비에 연결할 경우 각 장비와 함께 제공된 전원 코드와 시중에서 판매하는 차폐 케이블을 사용하십시오.
- 입력 신호를 DVI-I 단자로 입력할 때는 페라이트 코어가 사용된 상용 케이블을 사용하십시오.

참고

- DVI 디지털 신호를 입력하는 경우 [디스플레이 옵션] 메뉴 → [DVI-I IN] → [EDID] 를 사용하여 연결할 일부 외부 장비에서 설정을 전환해야 할 수 있습니다.
- HDMI 케이블의 경우 HDMI 표준에 부합하는 HDMI High Speed 케이블을 사용하십시오. HDMI 표준에 부합되지 않는 케이블을 사용하면 이미지가 중단되거나 표시되지 않을 수 있습니다.
- HDMI/DVI 변환 케이블을 사용하여 프로젝터의 <HDMI IN> 단자를 DVI 단자가 있는 외부 장비에 연결할 수 있지만, 일부 장비에서는 이미지가 올바르게 투사되지 않거나 제대로 기능하지 않을 수 있습니다.
- <DVI-I IN> 단자 (디지털 입력용) 는 단일 링크만 지원합니다.
- 프로젝터에 사용할 수 있는 비디오 신호 유형에 대해서는 “호환성 있는 신호 목록” (➔ 129 페이지) 을 참조하십시오.
- 다시 시작 기능 (마지막 메모리) 이 있는 컴퓨터를 사용하여 프로젝터를 작동할 경우 프로젝터를 작동시키기 위해서는 다시 시작 기능을 재설정해야 할 수 있습니다.
- [음성입력선택] 설정이 잘못된 경우, 오디오가 나오지 않는 등 프로젝터가 오작동할 수 있습니다.

연결 예 : 트위스트 페어 케이블 송신기

옵션인 디지털 인터페이스 박스 (모델 번호 : ET-YFB100G) 와 같은 트위스트 페어 케이블 송신기는 트위스트 페어 케이블을 사용해 입력 비디오, 오디오, 이더넷, 직렬 신호를 송신하며 프로젝터는 그러한 디지털 신호를 <DIGITAL LINK/LAN> 단자에 입력할 수 있습니다.

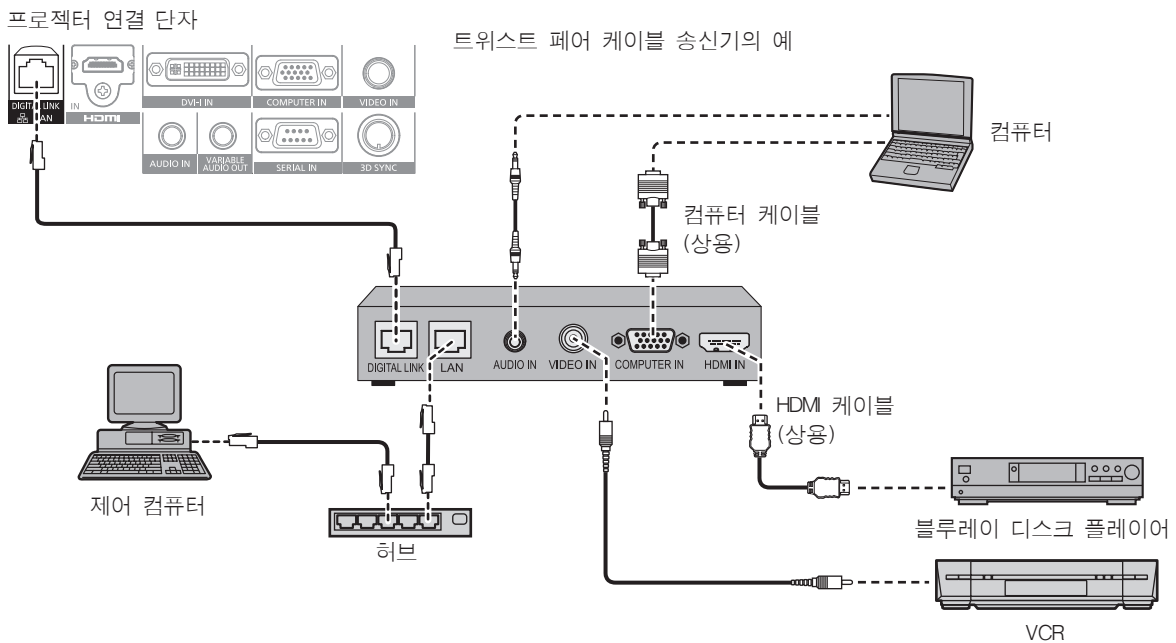

주의

- VCR 을 연결할 때는 항상 다음 중 하나를 사용하십시오 .
 - 내장형 TBC (time base corrector) 가 있는 VCR
 - 프로젝터와 VCR 사이에 TBC (time base corrector)
- 비표준 파열 신호가 연결될 경우 이미지가 왜곡될 수 있습니다 . 이 경우 프로젝터와 외부 장치 사이에 TBC (time base corrector) 를 연결합니다 .
- 페라이트 코어가 사용된 상용 HDMI/DVI 변환 케이블을 사용하지 않습니다 .
- 트위스트 페어 케이블 송신기와 프로젝터를 위한 케이블 배선 설치는 공식 기술자 또는 대리점에 의뢰하십시오 . 잘못된 설치 때문에 케이블 전송 특성이 확보되지 않으면 이미지가 소리가 중단될 수 있습니다 .
- 트위스트 페어 케이블 송신기와 프로젝터 사이에 LAN 케이블을 연결할 경우 다음 기준을 충족시키는 케이블을 사용하십시오 .
 - CAT5e 이상 호환
 - 차폐 (커넥터 포함)
 - 다이렉트
 - 싱글 와이어
- 트위스트 페어 케이블 송신기와 프로젝터 사이에 케이블을 설치할 때는 케이블 시험기와 케이블 분석기 같은 도구를 사용해 CAT5e 이상과 호환되는 케이블 테스트 특성을 검사하십시오 .
 - 중간에 릴레이 커넥터를 사용하는 경우 이것을 측정예에 포함시킵니다 .
- 트위스트 페어 케이블 송신기와 프로젝터 사이에 허브를 사용하지 않습니다 .
- 다른 제조사의 트위스트 페어 케이블 송신기 (수신기) 를 사용해 프로젝터에 연결할 때는 다른 제조사의 트위스트 페어 케이블 송신기 (수신기) 와 프로젝터 사이에 또 다른 트위스트 페어 케이블 송신기를 두지 않습니다 . 소음이 발생하고 이미지가 중단될 수 있습니다 .
- 케이블을 강제로 당기지 않습니다 . 또한 불필요하게 케이블을 구부리거나 접지 않습니다 .
- 가능한 한 최대한 잡음 효과를 줄이려면 트위스트 페어 케이블 송신기와 프로젝터 사이에서 루프 형상이 생기지 않게 케이블을 가능한 끈게 펴십시오 .
- 트위스트 페어 케이블 송신기와 프로젝터 사이에 놓이는 케이블은 다른 케이블 , 특히 전원 케이블과 멀리 떨어뜨려 설치하십시오 .
- 여러 케이블을 설치할 때는 함께 묶지 말고 가능한 최단 거리로 나란하게 배치하십시오 .
- 케이블을 설치한 후 [네트워크] 메뉴 → [DIGITAL LINK 상태] 항목의 [신호 품질] 값이 정상 상태를 나타내는 녹색으로 표시되는지 확인하십시오 . (➡ 98 페이지)

참고

- HDMI 케이블의 경우 HDMI 표준에 부합하는 HDMI High Speed 케이블을 사용하십시오 . HDMI 표준에 부합되지 않는 케이블을 사용하면 이미지가 중단되거나 표시되지 않을 수 있습니다 .
- 이 프로젝터는 VIERA Link (HDMI) 를 지원하지 않습니다 .
- 트위스트 페어 케이블 송신기와 프로젝터 사이의 최대 전송 거리는 100 m (328'1") 입니다 . 이 거리를 초과하면 이미지와 소리가 중단되거나 LAN 통신 오작동이 발생할 수 있습니다 . 최대 전송 거리를 벗어난 프로젝터 사용은 지원되지 않습니다 .
- DIGITAL LINK 호환 프로젝터에서 작동 확인이 이루어진 다른 제조사의 트위스트 페어 케이블 송신기에 대해서는 Panasonic 웹사이트 (<http://panasonic.net/avc/projector/>) 를 참조하십시오 . 다른 제조사 장치에 대한 확인은 전체 작동에 대한 확인이 이루어진 것이 아닌 , Panasonic Corporation 에서 설정한 항목에 대해서만 수행되었다는 점을 유념하십시오 . 다른 제조사 장치로 인해 발생한 작동 또는 성능 상의 문제는 해당 제조사에 문의하십시오 .

연결 예 : IR 송신기

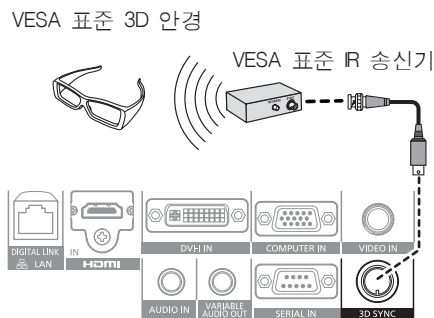

참고

- VESA 표준 3D 안경을 사용하여 3D 이미지를 시청하는 경우 상용 VESA 표준 IR 송신기를 연결하고 [3D] 메뉴 → [3D 모드] 를 [3D SYNC] 또는 [DLP Link + 3D SYNC] 로 설정하십시오 .
- DLP Link 를 지원하는 3D 안경을 사용하는 경우 IR 송신기가 필요 없습니다 .
 - DLP Link 를 지원하는 3D 안경을 사용하는 경우 [3D] 메뉴 → [3D 모드] 를 [DLP Link] 또는 [DLP Link + 3D SYNC] 로 설정하십시오 .

3 장 기본 조작 방법

이 장에서는 프로젝터를 시동하기 위한 기본 조작 방법에 대해 설명합니다.

프로젝터 켜기 / 끄기

전원 코드 연결

제공된 전원 코드가 쉽게 분리되지 않도록 프로젝터 본체에 단단히 고정되었는지 확인하십시오.

전원 코드를 연결하기 전에 <MAIN POWER> 스위치가 <OFF> 에 있는지 확인하십시오.

자세한 전원 코드 취급 방법에 대해서는 “주요안전사항” (▶ 2 페이지) 을 참조하십시오.

전원 코드 연결

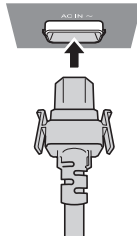

- 1) 프로젝터 본체의 측면에 있는 <AC IN> 단자와 전원 코드 커넥터의 형태를 확인하고 딸깍 소리가 나면서 걸릴 때까지 플러그를 올바른 방향으로 완전히 끼워넣으십시오.

전원 코드 분리

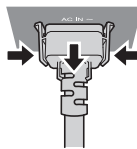

- 1) 프로젝터 본체 측의 <MAIN POWER> 스위치가 <OFF> 에 있는지 확인한 후 전원 플러그를 콘센트에서 뽑으십시오.
- 2) 측면 탭을 누른 상태에서 프로젝터 본체의 <AC IN> 단자에서 전원 코드 커넥터를 분리하십시오.

전원 표시등

전원 상태를 표시합니다. 프로젝터를 작동하기 전에 전원 표시등의 <ON (G)/STANDBY (R)> 상태를 확인하십시오.

광원 표시등 <LIGHT> 및 온도 표시등 <TEMP> 이 켜지거나 깜박이면 프로젝터 내부에 문제가 발생한 것일 수 있습니다. 프로젝터를 켜기 전에 표시등 상태를 확인하고 적절한 조치를 취하십시오. (▶ 118 페이지)

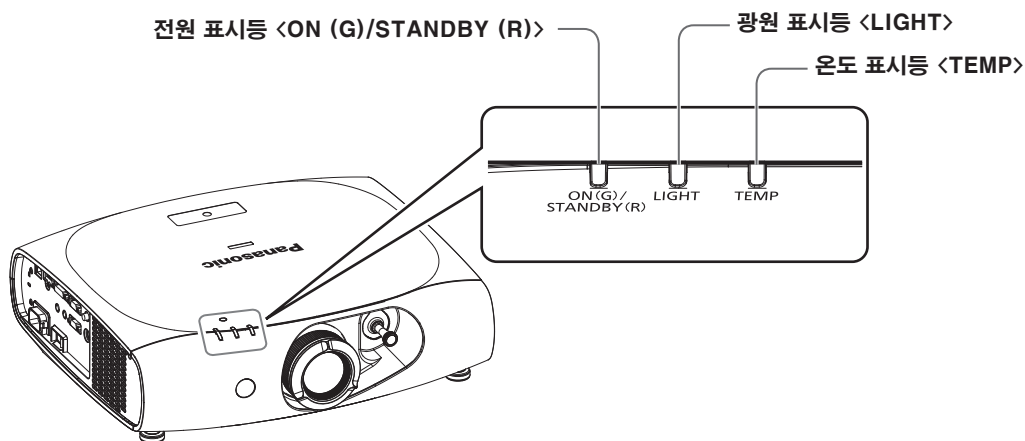

표시등 상태		프로젝터 상태
꺼짐		주 전원이 꺼집니다.
빨간색	깜박임	전원이 꺼졌습니다 (대기 모드). [스펀바이모드] 가 [표준] 로 설정되었습니다. <P/> 버튼을 누르면 투사가 시작됩니다. ● 온도 표시등 <TEMP> 이 깜박이는 경우에는 프로젝터가 작동하지 않을 수 있습니다.
	켜짐	전원이 꺼졌습니다 (대기 모드). [스펀바이모드] 가 [ECOLOGY] 로 설정되었습니다. <P/> 버튼을 누르면 투사가 시작됩니다. ● 온도 표시등 <TEMP> 이 깜박이는 경우에는 프로젝터가 작동하지 않을 수 있습니다.

3 장 기본 조작 방법 – 프로젝터 켜기 / 끄기

표시등 상태		프로젝터 상태
녹색	켜짐	투사 중입니다.

참고

- 프로젝터는 스탠바이 모드에서도 전원을 소모합니다 (전원 표시등 <ON (G)/STANDBY (R)> 이 빨간색으로 켜짐 / 깜빡임). 전력 소모에 대해서는 “전력 소모” (▶ 132 페이지) 를 참조하십시오.
- 리모컨 신호가 수신되는 경우 전원 표시등 <ON (G)/STANDBY (R)> 이 녹색으로 깜빡입니다.
- 프로젝터가 AV 음소거 모드에 있을 때 전원 표시등 <ON (G)/STANDBY (R)> 이 녹색으로 천천히 깜빡입니다.

프로젝터 끄기

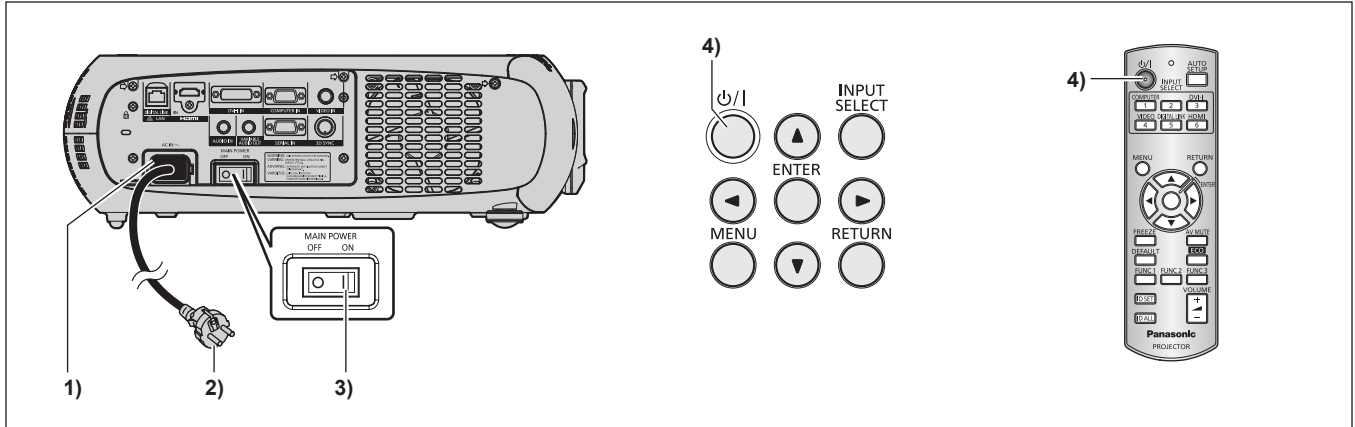

1) 전원 코드를 프로젝터 본체에 연결합니다.

2) 전원 플러그를 콘센트에 연결합니다.

- (AC 100 V - 240 V 50 Hz/60 Hz)

3) 전원을 켜려면 <MAIN POWER> 스위치의 <ON> 쪽을 누릅니다.

- 전원 표시등 <ON (G)/STANDBY (R)> 이 빨간색으로 켜짐 / 깜빡이고 프로젝터가 스탠바이 모드로 들어갑니다.

4) 전원 <⏻/⏻> 버튼을 누릅니다.

- 전원 표시등 <ON (G)/STANDBY (R)> 이 녹색으로 켜지고 곧 화면에 이미지가 투사됩니다.

참고

- 프로젝터를 약 0 °C (32 °F) 에서 사용할 경우 이미지가 표시되기 전까지 약 5 분 정도의 워밍업 기간이 필요합니다. 워밍업 기간 동안 온도 표시등 <TEMP> 이 켜집니다. 워밍업이 종료된 후에는 온도 표시등 <TEMP> 이 꺼지고 투사가 시작됩니다. 표시등 상태를 보려면 “표시등이 켜질 때” (▶ 118 페이지) 를 참조하십시오.
- 작동 환경 온도가 낮아 워밍업에 5 분 이상 걸릴 경우 프로젝터는 문제가 발생했다고 판단하고 전원이 자동적으로 스탠바이 모드로 설정됩니다. 이 경우 작동 환경 온도가 상승하여 0 °C (32 °F) 이상이 되면, 주 전원을 껐다 다시 켭니다.
- [프로젝터 설정] 메뉴 → [에코 매니지먼트] → [스탠바이모드] 항목을 [ECOLOGY] 로 설정하면 [표준] 로 설정한 경우와 비교하여 전원을 켜 후 프로젝터에서 투사를 시작하기까지 시간이 더 걸릴 수 있습니다.
- 전원을 켜거나 입력 신호가 전환되면 높은 음의 작동음이 들립니다. 이것은 오작동이 아닙니다.
- [프로젝터 설정] 메뉴 → [기동방법] 이 [라스트 메모리] 로 설정되어 있고, 사용을 다 한 후 <MAIN POWER> 스위치의 <OFF> 쪽을 누르거나 투사 중 직접 차단기를 사용해서 전원을 끄면 전원 플러그가 콘센트에 연결되어 있거나 차단기가 켜져 있는 상태로 <MAIN POWER> 스위치의 <ON> 쪽을 눌러 전원을 끄고 나서 잠시 후에 전원 표시등 <ON (G)/STANDBY (R)> 가 녹색으로 켜지고 투사가 시작됩니다.

보정 및 선택하기

초점이 조정되기 전에 최소한 30 분 동안 이미지를 계속 투사하는 것이 좋습니다.

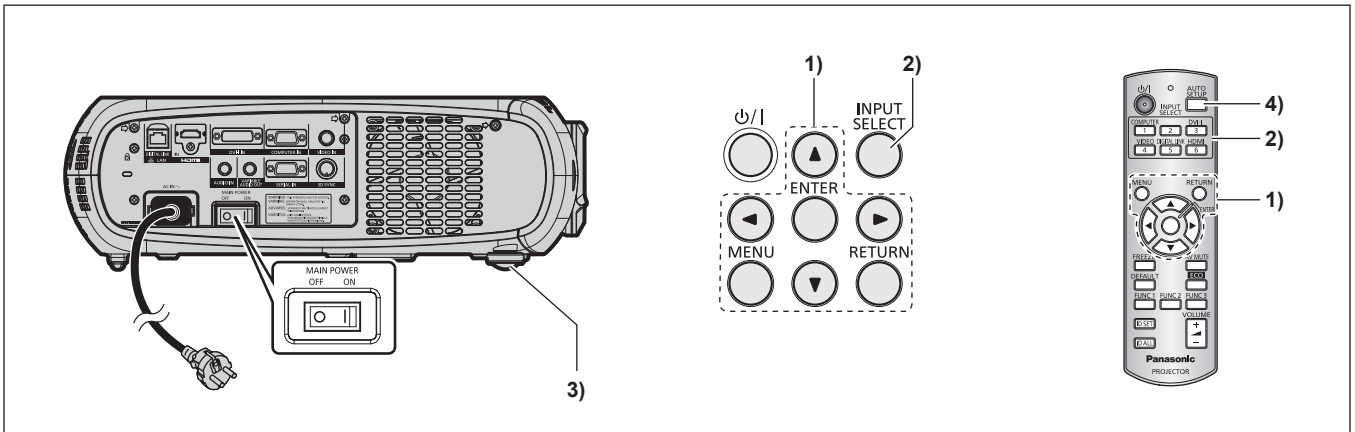

1) 초기 설정을 설정합니다. (→ 20 페이지)

- 구입 후 처음으로 프로젝터를 켜거나 [프로젝터 설정] 메뉴 → [초기화]에서 [모든 사용자 데이터]를 실행할 경우 초기 설정 화면이 표시됩니다.

2) 입력 선택 (<COMPUTER>, <DVI-I>, <VIDEO>, <DIGITAL LINK>, <HDMI>) 버튼을 눌러 입력 신호를 선택합니다.

3) 조절식 발을 사용하여 프로젝터의 전면, 후면, 측면 기울기를 조정합니다. (→ 28 페이지)

4) 입력 신호가 RGB 신호인 경우 <AUTO SETUP> 버튼을 누릅니다.

프로젝터 켜기

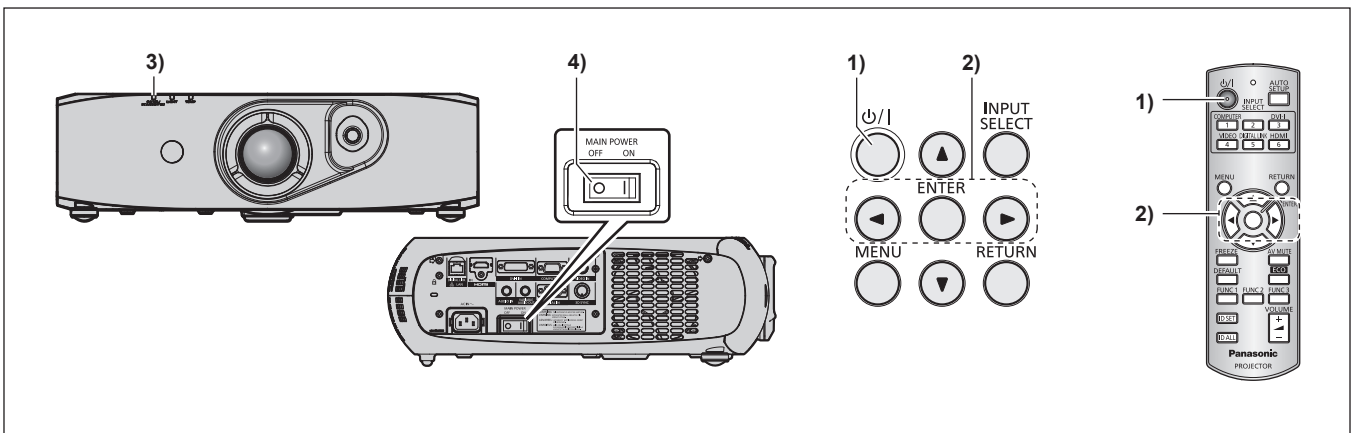

1) 전원 <P> 버튼을 누릅니다.

- [전원오프 (스텐바이)] 확인 화면이 표시됩니다.

2) <P> 을 눌러 [실행] 를 선택하고 <ENTER> 버튼을 누릅니다.

(또는 전원 <P> 버튼을 다시 누릅니다.)

- 이미지 투사가 멈춥니다.

3) 프로젝터 본체의 전원 표시등 <ON (G)/STANDBY (R)> 이 빨간색으로 켜짐 / 깜빡일 때까지 몇 초 기다립니다.

4) 전원을 끄려면 <MAIN POWER> 스위치의 <OFF> 쪽을 누릅니다.

참고

- 전원 <P> 버튼을 눌러 전원이 꺼졌어도 메인 전원이 켜져 있으면 프로젝터에서 전력이 계속 소모됩니다. [프로젝터 설정] 메뉴 → [스텐바이모드] 항목을 [ECOLOGY] 로 설정하면 대기 중에 전원 소모를 줄일 수 있습니다.
- 투사 중 <MAIN POWER> 스위치의 <OFF> 쪽을 누르거나 천장 설치용과 같이 프로젝터의 <MAIN POWER> 스위치를 손쉽게 켜고 끌 수 없는 상황에서는 차단기를 직접 사용하여 전원을 끌 수 있습니다. 그러나 전원을 끈 후 바로 수행한 설정이나 조정은 반영되지 않을 수 있습니다.

투사

외부 장치 연결 (▶ 29 페이지) 및 전원 코드 연결 (▶ 34 페이지) 을 확인한 후 프로젝터를 켜서 (▶ 35 페이지) 투사를 시작합니다. 투사할 비디오를 선택하고 투사된 이미지의 모양을 조정합니다.

입력 신호 선택

입력 신호를 선택합니다.

1) 리모컨의 입력 선택 (<COMPUTER>, <DVI-I>, <VIDEO>, <DIGITAL LINK>, <HDMI>) 버튼을 누르거나 제어 패널의 <INPUT SELECT> 버튼을 누릅니다.

- 선택한 단자에서 입력된 신호의 이미지가 투사됩니다.

주의

- 이미지는 외부 장비 또는 재생될 블루레이 디스크, DVD 디스크 등에 따라 제대로 투사되지 않을 수 있습니다.
[영상] 메뉴 → [시스템선택] 항목을 선택합니다.
- [위치] 메뉴 → [화면비율] 항목에서 투사 화면과 이미지의 화면 비율을 확인하고 최적의 화면 비율로 전환합니다.

이미지 조정



그림 1



그림 2

1) 투사 각도를 조정합니다.

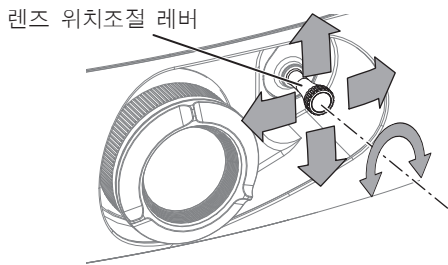
- 프로젝터를 투사 화면이 직사각형이 되도록 평평한 표면에 화면과 평행하게 설치합니다.
- 화면이 아래쪽으로 기울어진 경우, 조절식 발을 펼쳐 투사 화면이 직사각형이 되도록 투사 화면을 조정합니다.
- 자세한 내용은 “조절식 발 조정” (▶ 28 페이지) 을 참조하십시오.

2) 렌즈 위치조정 레버를 반시계 방향으로 돌려서 잠금을 풉니다.

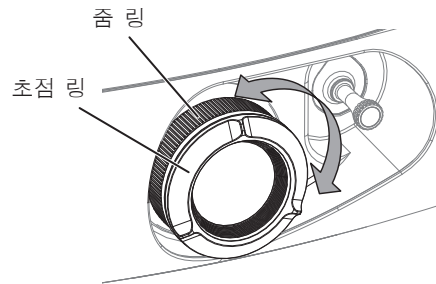
3) 렌즈 이동 조정. (그림 1)

- 렌즈 위치조정 레버를 사용하여 투사 위치를 조정합니다.
- 자세한 내용은 “렌즈 위치 이동 (광학 이동) 으로 범위 조정” (▶ 39 페이지) 을 참조하십시오.

4) 렌즈 위치조정 레버를 시계 방향으로 돌려서 잠급니다.

5) 줌과 초점을 조정합니다. (그림 2)

- 줌 링과 초점 링을 돌려 조정합니다.

주의

- 줌 링을 잡고 있는 손의 위치에 따라 줌을 조정할 때 렌즈와 주위 공간 사이에 손가락이 끼일 수 있으므로 주의하십시오.

참고

- 초점이 조정되기 전에 최소한 30 분 동안 이미지를 계속 투사하는 것이 좋습니다.
- 초점 링을 돌리면 투사 화면 크기가 바뀝니다. 줌 링을 돌려서 투사 화면 크기를 다시 세밀하게 조정하십시오.
- 사다리꼴 왜곡이 발생하면 [위치] 메뉴 → [사다리꼴보정] 메뉴를 실행하십시오.

3D 이미지 보기

3D 이미지를 투사하고 보려면 액티브 셔터 시스템 3D 안경, 3D 콘텐츠 및 3D 콘텐츠를 재생할 수 있는 장치가 필요합니다.

이 프로젝터는 3D 비디오 신호 입력으로 프레임 패킹 방식, 좌우분할 방식, 상하분할 방식, 프레임 순차 방식만 지원합니다. 다른 시스템은 지원되지 않습니다.

액티브 셔터 방식 3D 안경은 DLP Link 시스템과 VESA 표준 IR(적외선) 방식을 지원합니다. 하지만 모든 3D 안경에 대해 작동 확인을 한 것은 아닙니다.

주의

- 3D 이미지를 투사/보기 전에 “주요안전사항” 에 나온 “3D 비디오 시청” (▶ 9 페이지) 를 읽어 보십시오.
- 3D 안경을 사용하는 경우에는 3D 안경의 사용설명서도 읽어 보십시오.
- 형광등이 켜져 있는 실내에서 3D 안경을 사용하는 경우, 빛이 깜박거리거나 3D 이미지가 제대로 보이지 않을 수 있습니다. 그러한 경우 형광등을 끄십시오.
- 3D 이미지 이외의 디스플레이 (예 : 컴퓨터 화면, 디지털 시계, 계산기 등) 를 보기 전에 3D 안경을 벗으십시오.

DLP Link 시스템 지원을 포함한 3D 안경

다음의 절차를 통해 DLP Link 를 지원하는 3D 안경을 사용하여 3D 이미지를 투사하고 볼 수 있습니다. 프로젝터를 켭니다.

1) 3D 안경의 전원을 켭니다.

2) 3D 안경을 사용하기 위해 프로젝터 설정을 변경합니다.

- 설정하려면 [3D] 메뉴 → [3D 모드] 항목에서 [DLP Link] 또는 [DLP Link + 3D SYNC] 를 선택합니다.

참고

- 3D 이미지와 관련해 잘못된 것이 있으면 [3D] 메뉴 → [좌우반전] → [DLP Link] 항목에서 설정을 변경합니다.
- DLP Link 를 지원하는 3D 안경은 화면에서 반사되는 투사 불빛에 포함된 3D 이미지 동기화된 신호를 수신해서 작동하며 이미지를 3차원으로 볼 수 있습니다.
화면 크기, 설치 장소의 밝기, 시청 거리, 광원 밝기와 같은 조건에 따라 동기화된 신호가 올바르게 수신되지 않을 수도 있고 3D 이미지가 올바르게 보이지 않을 수도 있습니다.
- DLP Link 방식을 지원하는 3D 안경을 사용해 3D 이미지를 보려면 3D 안경을 3D 비디오 신호의 수직 스캐닝 주파수에 따라 다음 주파수로 동기화해야 합니다. 3D 안경의 기술 규격에 대해서는 3D 안경 회사에 문의하십시오.

수직 스캐닝 주파수	3D 안경 지원 주파수
60 Hz/120 Hz	120 Hz
50 Hz/100 Hz	100 Hz
24 Hz	96 Hz

VESA 표준 IR (적외선) 방식을 지원하는 3D 안경

다음의 절차를 통해 VESA 표준 IR(적외선) 방식을 지원하는 3D 안경을 사용하여 3D 이미지를 투사하고 볼 수 있습니다. 프로젝터를 끕니다.

1) IR 송신기 케이블을 프로젝터의 <3D SYNC> 단자에 연결합니다.

2) 프로젝터, 3D 안경, IR 송신기를 켭니다.

3) 3D 안경을 사용하기 위해 프로젝터 설정을 변경합니다.

- 설정하려면 [3D] 메뉴 → [3D 모드] 항목에서 [3D SYNC] 또는 [DLP Link + 3D SYNC] 를 선택합니다.

참고

- 3D 이미지와 관련해 잘못된 것이 있으면 [3D] 메뉴 → [좌우반전] → [3D SYNC] 항목에서 설정을 변경합니다.

렌즈 위치 이동 (광학 이동) 으로 범위 조정

조정 범위 내에서 렌즈 위치 이동을 실행합니다.

렌즈 위치가 조정 범위를 벗어나 이동한 경우에는 초점이 변경될 수 있습니다. 광학 부품을 보호하기 위해 렌즈 이동이 제한되어 있기 때문입니다. 투사 위치는 다음 그림에 나와 있는 범위 내에서 표준 투사 위치를 기준으로 광학 축 이동에 따라 조정될 수 있습니다.

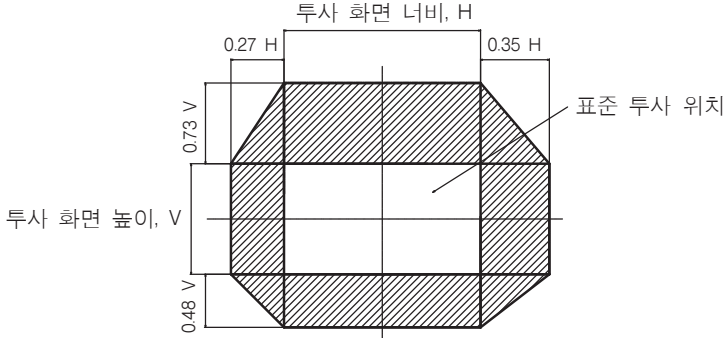
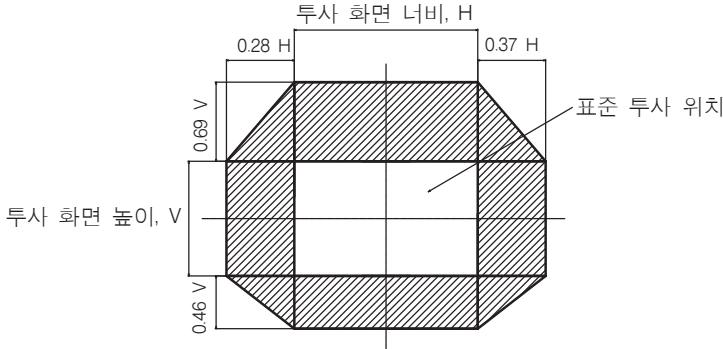
<p>PT-RZ470EA 시리즈</p>	
<p>PT-RW430EA 시리즈</p>	

* 위에 나온 그림에서 숫자값은 프로젝터를 책상 / 바닥에 설치한 경우를 나타냅니다.

참고

- 프로젝터를 화면 앞에 설치하고 렌즈 위치조절레버를 중앙으로 향하게 조정하면 최고의 화면을 얻을 수 있습니다.

리모컨으로 조작

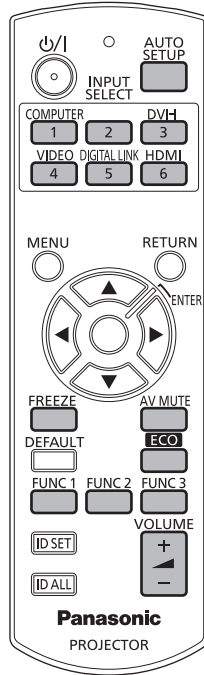

AV 음소거 기능 사용

중간 휴식 시간 등 일정 기간 동안 프로젝터를 사용하지 않는 경우 오디오와 비디오를 임시로 끌 수 있습니다.

AV MUTE



버튼

- 1) <AV MUTE> 버튼을 누릅니다.
 - 오디오와 비디오가 꺼집니다.
- 2) <AV MUTE> 버튼을 다시 누릅니다.
 - 오디오와 비디오가 켜집니다.

참고

- 프로젝터가 AV 음소거 모드에 있을 때 전원 표시등 <ON (G)/STANDBY (R)> 이 천천히 깜빡입니다.
- 프로젝터에는 내장형 스피커가 없습니다. <VARIABLE AUDIO OUT> 단자에 연결된 외부 오디오 시스템에서 오디오가 출력됩니다.

정지 기능 사용

외부 장비의 재생과 상관 없이 투사된 이미지가 일시적으로 일시 중지되고 오디오가 음소거될 수 있습니다.

FREEZE



버튼

- 1) <FREEZE> 버튼을 누릅니다.
 - 비디오가 일시 정지하고 오디오가 음소거됩니다.
- 2) <FREEZE> 버튼을 다시 누릅니다.
 - 비디오 재생이 다시 시작되고 오디오 음소거가 해제됩니다.

참고

- 비디오가 일시 정지되면 [화면정지] 가 화면에 표시됩니다.

입력 전환

투사를 위한 입력을 전환할 수 있습니다.

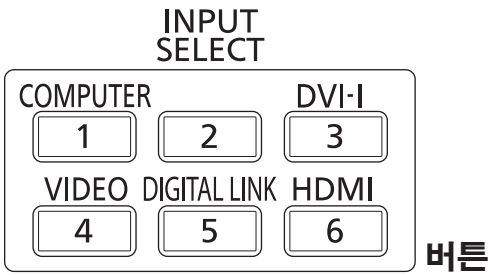

1) 입력 선택 (<COMPUTER>, <DVI-I>, <VIDEO>, <DIGITAL LINK>, <HDMI>) 버튼을 누릅니다.

- 이 조작은 제어 패널의 <INPUT SELECT> 버튼을 사용해서도 수행할 수 있습니다.

<COMPUTER>	입력을 COMPUTER 로 전환합니다.
<DVI-I>	입력을 DVI-I 로 전환합니다.
<VIDEO>	입력을 VIDEO 로 전환합니다.
<DIGITAL LINK>	입력을 DIGITAL LINK 로 전환합니다.
<HDMI>	입력을 HDMI 로 전환합니다.

참고

- 옵션인 디지털 인터페이스 박스 (모델 번호 : ET-YFB100G) 를 <DIGITAL LINK/LAN> 단자에 연결하면 <DIGITAL LINK> 버튼을 누를 때마다 ET-YFB100G 입력이 바뀝니다.
다른 제조사의 트위스트 페어 케이블 송신기에 대해서는 프로젝터의 입력을 DIGITAL LINK 로 전환한 후 트위스트 페어 케이블 송신기의 입력을 전환합니다.

자동 설정 기능 사용

자동 설정 기능은 컴퓨터 신호와 같이 비트맵 이미지로 구성된 아날로그 RGB 신호가 입력일 경우 해상도, 클럭 위상, 이미지 위치를 자동으로 조정하거나 DVI-D/HDMI 신호가 입력일 경우 이미지 위치를 자동으로 조정하는 데 사용될 수 있습니다. 시스템이 자동 조정 모드에 있을 때 가장자리에 밝고 흰 경계선이 있고 흑백의 대비가 뚜렷한 캐릭터가 있는 이미지를 공급하는 것이 좋습니다.

사진과 컴퓨터 그래픽처럼 중간톤이나 그라데이션이 있는 이미지 공급은 피하십시오.



1) <AUTO SETUP> 버튼을 누릅니다.

- 아무 문제 없이 종료되면 [정상 종료]가 표시됩니다.

참고

- 아무 문제 없이 종료된 경우에도 클럭 위상이 이동할 수 있습니다. 이 경우 [위치] 메뉴 → [CLOCK PHASE] (➡ 56 페이지) 항목을 조정하십시오.
- 가장자리가 흐릿하거나 어두운 이미지가 입력인 경우 [이상 종료]가 표시되거나 [정상 종료]가 표시되더라도 조정이 정확히 수행되지 않을 수 있습니다. 이 경우 [ADVANCED 메뉴] 메뉴 → [입력 해상도] (➡ 59 페이지), [위치] → [CLOCK PHASE] (➡ 56 페이지) 및 [위치이동] (➡ 54 페이지) 항목에서 설정을 조정합니다.
- [디스플레이 옵션] 메뉴 → [자동 위치보정] (➡ 69 페이지) 에 따라 특별 신호를 조정합니다.
- 컴퓨터 모델에 따라 자동 조정이 작동하지 않을 수도 있습니다.
- C-SY 또는 SYNC ON GREEN 신호 동기화를 위해 자동 조정이 작동하지 않을 수 있습니다.
- 자동 조정 중에는 이미지가 몇 초 동안 지장을 받을 수 있지만, 이것은 오작동이 아닙니다.
- 각 입력 신호에 대해 조정을 해야 합니다.
- 자동 조정이 진행되는 동안 <RETURN> 또는 <MENU> 버튼을 누르면 자동 조정을 취소할 수 있습니다.
- 동영상을 입력하는 동안 자동 설정 기능이 사용되면 자동 설정을 사용할 수 있는 RGB 신호에 대해서도 조정이 올바르게 되지 않을 수 있습니다. [이상 종료]가 나타나거나 [정상 종료]가 나타나더라도 조정이 정확하게 수행되지 않았을 수 있습니다.

기능 버튼 사용

리모컨의 <FUNC1>~<FUNC3> 버튼에 자주 사용하는 작업을 지정해서 간편한 단축 버튼으로 사용할 수 있습니다.



1) <FUNC1>~<FUNC3> 버튼을 누릅니다.

<FUNC1>~<FUNC3> 버튼에 작업 지정

1) 제어 패널 또는 리모컨에서 <MENU> 를 누르면 지정할 메뉴 항목 (메인 메뉴 , 서브 메뉴 , 상세 메뉴) 이 표시됩니다.

- 화면 메뉴의 작동에 대해서는 “메뉴를 통해서 네비게이트하기” (▶ 44 페이지) 을 참조하십시오.

2) <FUNC1>~<FUNC3> 버튼을 3 초 이상 누른 상태로 유지하십시오.

참고

- 설정이 완료되면 <FUNC1>, <FUNC2>, <FUNC3> 이 각각 설정될 때 지정된 메뉴 항목 (메인 메뉴 , 서브 메뉴 , 상세 메뉴) 의 왼쪽에 F1, F2, F3 가 표시됩니다.
- 기능 지정을 취소하려면 [프로젝터 설정] 메뉴 → [기능] (▶ 87 페이지) 항목을 수행합니다.

에코 매니지먼트 기능 사용

에코 매니지먼트와 관련된 설정 화면을 표시할 수 있습니다.



1) 리모컨에서 <ECO> 버튼을 누릅니다.

참고

- 자세한 내용은 [프로젝터 설정] 메뉴 → [에코 매니지먼트] (▶ 77 페이지) 항목을 참조하십시오.

볼륨 조정

오디오 출력 볼륨을 조정할 수 있습니다.

VOLUME



1) 리모컨에서 <VOLUME+>/<VOLUME-> 버튼을 누릅니다.

<VOLUME+>	볼륨을 높입니다.
<VOLUME->	볼륨을 낮춥니다.

4 장 설정

이 장에서는 화면 메뉴를 사용하여 수행할 수 있는 설정과 조정에 대해 설명합니다.

메뉴 탐색

화면 메뉴 (메뉴) 는 프로젝터의 다양한 설정과 조정을 수행하는 데 사용됩니다 .

메뉴를 통해서 네비게이트하기

작동 절차

MENU



1) 리모컨 또는 제어 패널에서 <MENU> 버튼을 누릅니다 .

- [메인 메뉴] 화면이 표시됩니다 .



2) ▲▼ 버튼을 눌러 메인 메뉴의 항목을 선택합니다 .

- 선택한 항목이 노란색으로 강조 표시됩니다 .



3) <ENTER> 버튼을 누릅니다 .

- 선택한 메인 메뉴의 서브 메뉴 항목이 표시됩니다 .

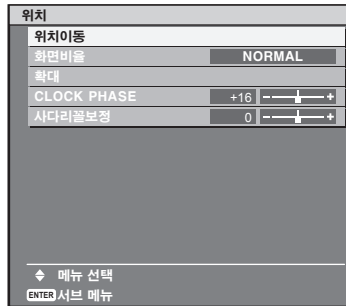

4) 서브 메뉴를 선택하려면 ▲▼ 버튼을 누르고 설정을 변경하거나 조정하려면 ◀▶ 또는 <ENTER> 버튼을 누릅니다 .

- ◀▶ 버튼을 누를 때마다 다음과 같은 순서로 일부 항목이 전환됩니다 .

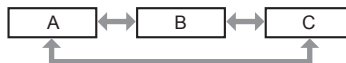

- 일부 항목의 경우 ◀▶ 을 눌러 아래에 표시된 대로 바 스케일을 포함한 개별 조정 화면을 표시합니다 .



참고

- 메뉴 화면이 표시될 때 <RETURN> 또는 <MENU> 버튼을 누르면 상위 계층 구조 메뉴 화면으로 되돌아갑니다.
- 프로젝터에 입력할 일부 신호 형식에는 일부 항목을 조정하거나 사용할 수 없습니다. 조정하거나 사용할 수 없는 메뉴 항목은 회색 문자로 표시되고, 선택할 수 없습니다.
- 신호가 입력되지 않은 경우에도 일부 항목을 조정할 수 있습니다.
- 약 5 초 동안 수행된 작동이 없으면 개별 조정 화면이 자동으로 지워집니다.
- 메뉴 항목에 대해서는 “메인 메뉴” (▶ 45 페이지) 및 “서브 메뉴” (▶ 46 페이지) 내용을 참조하십시오.
- 커서 색상은 [OSD 구성] 메뉴 (▶ 72 페이지) 항목의 설정에 따라 달라집니다. 선택한 항목은 기본적으로 노란색 커서와 함께 표시됩니다.
- 세로방향 설정에서는 메뉴가 측면에 표시됩니다.

조정 값을 공장 출하 시의 초기 설정으로 초기화

리모컨의 <DEFAULT> 버튼을 누르면 메뉴 항목에 조정된 값이 공장 출하 시의 초기 설정으로 복원됩니다.

DEFAULT



1) 리모컨에서 <DEFAULT> 버튼을 누릅니다.



참고

- 한 번에 설정을 모두 공장 기본 설정으로 초기화할 수 없습니다.
- 서브 메뉴에서 조정된 설정을 모두 한 번에 하나씩 공장 출하 시의 초기 설정으로 초기화하려면 [프로젝터 설정] 메뉴 → [초기화] (▶ 91 페이지) 항목을 실행하십시오.
- 일부 항목은 <DEFAULT> 버튼을 눌러 재설정할 수 없습니다. 각 항목을 수동으로 조정하십시오.
- 개별 조정 화면에서 바스케일 아래 정사각형 표시가 공장 기본 설정을 나타냅니다. 정사각형 표시의 위치는 선택한 입력 신호별로 달라집니다.

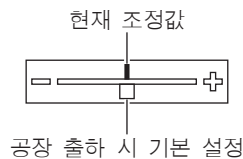

화면상 표시를 나타낼 것인지 숨길 것인지 설정

제어 패널 또는 리모컨에서 <MENU> 버튼을 최소 3 초 동안 누르면 화면상 표시 설정 화면이 나오고 화면상 표시를 나타내거나 숨길 수 있습니다.

참고





- [보안] 메뉴 → [문자 표시] 항목이 [켜짐] 이면 화면 설정 화면을 표시할 수 없습니다.

메인 메뉴

메인 메뉴에는 다음의 12 개 항목이 있습니다.

메인 메뉴 항목을 선택하면 화면이 서브 메뉴 선택 화면으로 바뀝니다.

메인 메뉴 항목		페이지
	[영상]	49
	[위치]	54
	[ADVANCED 메뉴]	58
	[표시언어 (LANGUAGE)]	63
	[3D]	64
	[디스플레이 옵션]	67
	[프로젝터 설정]	76
	[테스트 패턴]	92

메인 메뉴 항목		페이지
	[등록번호 리스트]	93
	[보안]	94
	[네트워크]	97
	[DIGITAL LINK]	116

서브 메뉴

선택된 메인 메뉴 항목의 서브 메뉴가 표시되고 서브 메뉴에서 항목을 설정하고 조정할 수 있습니다.

[영상]

서브 메뉴 항목	공장 기본 설정	페이지
[영상 모드]	[그래픽]*1	49
[명암]	[0]	49
[밝기]	[0]	50
[컬러]	[0]	50
[틸트]	[0]	50
[색온도 설정]	[표준]	50
[DAYLIGHT VIEW]	[자동]	52
[선명도]	[6]*1	52
[잡음제거]	[꺼짐]*1	52
[시스템선택]	[YPbPr]*1	53

*1 신호 입력에 따라 달라집니다.

참고

- 공장 기본 설정은 영상 모드에 따라 달라질 수 있습니다.

[위치]

서브 메뉴 항목	공장 기본 설정	페이지
[위치이동]	–	54
[화면비율]	[NORMAL]	55
[확대]	–	55
[CLOCK PHASE]	[16]*1	56
[사다리꼴보정]	[0]	57

*1 신호 입력에 따라 달라집니다.

[ADVANCED 메뉴]

서브 메뉴 항목	공장 기본 설정	페이지
[DIGITAL CINEMA REALITY]	[자동]*1	58
[여백조정]	–	58
[입력 해상도]	–	59
[CLAMP 위치]	[24]*1	59
[에지 블렌딩]	[꺼짐]	59
[응답 프레임]	[표준]	61
[RASTER 위치]	–	62

*1 신호 입력에 따라 달라집니다.

참고

- 서브 메뉴 항목 및 공장 출하시 초기 설정은 선택한 입력 단자에 따라 달라집니다.

[표시언어 (LANGUAGE)] 

세부 내용 (➔ 63 페이지)

[3D] 

서브 메뉴 항목	공장 기본 설정	페이지
[3D 모드]	[DLP Link] ^{*1}	64
[3D SYNC 출력지연]	[0us]	64
[좌우반전]	[표준]	64
[3D 방식전환]	[자동] ^{*1}	65
[3D 안전주의 메시지]	[켜짐]	65
[3D 시청에 관한 유의사항]	–	66

*1 신호 입력에 따라 달라집니다.

[디스플레이 옵션] 

서브 메뉴 항목	공장 기본 설정	페이지
[컬러 조정]	[꺼짐]	67
[스크린 설정] ^{*1}	–	68
[자동신호]	[꺼짐]	69
[자동 위치보정]	–	69
[COMPUTER IN]	–	69
[DVI-IN]	–	69
[HDMI IN]	–	70
[DIGITAL LINK IN]	–	71
[OSD]	–	71
[CLOSED CAPTION 설정]	–	73
[바탕색상]	[청색]	73
[로고 설정]	[디폴트 로고]	74
[서브메모리 리스트]	–	74
[화면정지]	–	75
[AV 무음]	–	75

*1 PT-RW430EA 시리즈 전용.

[프로젝터 설정] 

서브 메뉴 항목	공장 기본 설정	페이지
[프로젝터 ID]	[전체]	76
[투사 방법]	[정면 / 바닥설치]	76
[냉각 컨디션]	[바닥설치]	77
[높은 고지대 모드]	[꺼짐]	77
[에코 매니지먼트]	–	77
[밝기 조정]	–	79
[스케줄]	[꺼짐]	83
[기동방법]	[라스트 메모리]	85
[스타트업 입력 선택]	[유지]	85
[DIGITAL LINK 입력]	–	85
[RS-232C]	–	86
[기능]	–	87
[음성설정]	–	88
[상태]	–	89
[날짜 / 시간]	–	90
[모든 사용자 데이터 저장]	–	91
[모든 사용자 데이터 실행]	–	91

4 장 설정 – 메뉴 탐색

서브 메뉴 항목	공장 기본 설정	페이지
[초기화]	–	91
[서비스 암호]	–	91

[테스트 패턴]

세부 내용 (▶ 92 페이지)

[등록신호 리스트]

세부 내용 (▶ 93 페이지)

[보안]

서브 메뉴 항목	공장 기본 설정	페이지
[보안 암호]	[꺼짐]	94
[보안 암호 변경]	–	94
[문자 표시]	[꺼짐]	95
[문자 변경]	–	95
[메뉴 잠금]	[꺼짐]	95
[메뉴 잠금 패스워드]	–	95
[제어 장치 설정]	–	96

[네트워크]

서브 메뉴 항목	공장 기본 설정	페이지
[DIGITAL LINK 모드]	[자동]	97
[DIGITAL LINK 설정]	–	97
[DIGITAL LINK 상태]	–	98
[네트워크 설정]	–	98
[네트워크 조정]	–	99
[네트워크 상태]	–	99

[DIGITAL LINK]

세부 내용 (▶ 116 페이지)

참고

- 프로젝터에 입력할 일부 신호 형식에는 일부 항목을 조정하거나 사용할 수 없습니다.
- 조정하거나 사용할 수 없는 메뉴 항목은 회색 문자로 표시되고, 선택할 수 없습니다.
- 서브 메뉴 항목 및 공장 기본 설정은 선택한 입력 단자에 따라 달라집니다.

[영상] 메뉴

메뉴 화면에서 메인 메뉴의 [영상] 를 선택하고 서브 메뉴에서 항목을 선택합니다.
메뉴 화면의 작동에 대해서는 “메뉴를 통해서 네비게이트하기” (➡ 44 페이지) 을 참조하십시오.
• 항목을 선택한 후 ▲▼◀▶ 을 눌러 설정합니다.

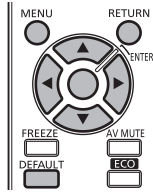

[영상 모드]

이미지 소스와 프로젝터가 사용되는 환경에 적합한 원하는 영상 모드로 전환할 수 있습니다.

- 1) ▲▼ 을 눌러 [영상 모드] 를 선택합니다.
- 2) ◀▶ 을 눌러 [영상 모드] 을 전환합니다.
 - 버튼을 누를 때마다 항목이 전환됩니다.

[그래픽]	이미지는 개인 컴퓨터에 입력하기에 적합하게 됩니다.
[표준]	이미지가 일반적으로 이미지를 이동하기에 적합하게 됩니다.
[시네마]	이미지가 일반적으로 동영상 이미지 소스에 적합하게 됩니다.
[내추럴]	이미지가 sRGB 규격입니다.
[REC709]*1	이미지가 Rec.709 규격입니다.
[DICOM SIM.]*1	이미지가 DICOM Part 14 그레이스케일 표준과 유사하게 됩니다.
[다이내믹]	색과 밝기가 비디오 콘텐츠에 최적화되고 이미지가 해당 내용에 적합하게 됩니다.

*1 [영상 모드] 이외에 [영상] 메뉴에 있는 설정에는 공장 기본 설정을 사용합니다.

참고

- 공장 기본 영상 모드는 정지 이미지 입력 신호의 경우 [그래픽], 동영상 기반 입력 신호의 경우 [표준] 입니다.
- 3D 이미지를 시청하는 동안에는 [다이내믹] 을 선택할 수 없습니다. 2D 이미지를 시청하는 동안 [다이내믹] 을 선택한 경우라도, 3D 이미지를 볼 때 설정이 [그래픽] 으로 자동으로 전환됩니다.
- Rec.709 는 “ITU-R Recommendation BT.709” 의 약어이며 고화질 TV 의 색 표준입니다.
- DICOM 은 “Digital Imaging and COmmunication in Medicine” 의 약어이며 의료용 영상 기기를 위한 표준입니다. DICOM 이름이 사용되더라도 이 프로젝터는 의료 기기가 아니며, 표시 영상의 진단 등과 같은 용도로 사용해서는 안 됩니다.

[명암]

색상 명암을 조정할 수 있습니다.

- 1) ▲▼ 을 눌러 [명암] 를 선택합니다.
- 2) ◀▶ 또는 <ENTER> 버튼을 누릅니다.
 - [명암] 개별 조정 화면이 표시됩니다.
- 3) ◀▶ 을 눌러 레벨을 조정합니다.

조작	조정	조정 범위
▶ 버튼을 누릅니다.	화면을 밝게 하고 색을 더 짙게 합니다.	-31 - 31
◀ 버튼을 누릅니다.	화면을 어둡게 하고 색을 더 얇게 합니다.	

주의

- 흑색 레벨을 조정해야 할 때 [밝기] 를 먼저 조정합니다.

[밝기]

투사된 이미지의 어두운 (흑색) 부분을 조정할 수 있습니다 .

- 1) ▲▼ 을 눌러 [밝기] 를 선택합니다 .
- 2) ◀▶ 또는 <ENTER> 버튼을 누릅니다 .
 - [밝기] 개별 조정 화면이 표시됩니다 .
- 3) ◀▶ 을 눌러 레벨을 조정합니다 .

조작	조정	조정 범위
▶ 버튼을 누릅니다 .	화면의 어두운 (흑색) 부분 밝기를 증가시킵니다 .	-31 - 31
◀ 버튼을 누릅니다 .	화면의 어두운 (흑색) 부분 밝기를 감소시킵니다 .	

[컬러]

투사된 이미지의 색상 채도를 조정할 수 있습니다 .

- 1) ▲▼ 을 눌러 [컬러] 를 선택합니다 .
- 2) ◀▶ 또는 <ENTER> 버튼을 누릅니다 .
 - [컬러] 개별 조정 화면이 표시됩니다 .
- 3) ◀▶ 을 눌러 레벨을 조정합니다 .

조작	조정	조정 범위
▶ 버튼을 누릅니다 .	색을 짙게 합니다 .	-31 - 31
◀ 버튼을 누릅니다 .	색을 얇게 합니다 .	

[틴트]

투사된 이미지의 스킨톤을 조정할 수 있습니다 .

- 1) ▲▼ 을 눌러 [틴트] 를 선택합니다 .
- 2) ◀▶ 또는 <ENTER> 버튼을 누릅니다 .
 - [틴트] 개별 조정 화면이 표시됩니다 .
- 3) ◀▶ 을 눌러 레벨을 조정합니다 .

조작	조정	조정 범위
▶ 버튼을 누릅니다 .	스킨톤을 녹색계 색상으로 조정합니다 .	-31 - 31
◀ 버튼을 누릅니다 .	스킨톤을 적색계 보라색으로 조정합니다 .	

[색온도 설정]

영상된 이미지의 흰색 영역이 푸른빛이거나 붉은빛인 경우 색상 온도를 전환할 수 있습니다 .

색 온도 조절

- 1) ▲▼ 을 눌러 [색온도 설정] 를 선택합니다 .
- 2) ◀▶ 또는 <ENTER> 버튼을 누릅니다 .
 - [색온도 설정] 개별 조정 화면이 표시됩니다 .
- 3) ◀▶ 을 눌러 [색온도 설정] 을 전환합니다 .
 - 버튼을 누를 때마다 항목이 전환됩니다 .

[표준]	공장 출하 시 기본 설정 .
[사용자]	원하는 대로 화이트 밸런스를 조정합니다 . 자세한 내용은 나중에 설명할 “원하는 화이트 밸런스 조정” 내용을 참조하십시오 .
[중]	이미지가 자연스럽게 되도록 선택합니다 .
[고]	

참고

- “[영상 모드]” (➔ 49 페이지) 을 [다이내믹] 로 설정한 경우, [색온도 설정] 가 [사용자] 로 고정됩니다. (그러나, [화이트 밸런스 고] 를 조정할 수 없습니다.)
- [컬러 조정] (➔ 67 페이지) 조정을 [꺼짐] 이외의 항목으로 설정하면 [색온도 설정] 가 [사용자] 로 고정됩니다.

원하는 화이트 밸런스 조정

- 1) ▲▼ 을 눌러 [색온도 설정] 를 선택합니다.
- 2) ◀▶ 또는 <ENTER> 버튼을 누릅니다.
 - [색온도 설정] 개별 조정 화면이 표시됩니다.
- 3) ◀▶ 을 눌러 [사용자] 를 선택합니다.
- 4) <ENTER> 버튼을 누릅니다.
 - [색온도 설정] 화면이 표시됩니다.
- 5) ▲▼ 을 눌러 [화이트 밸런스] 를 선택합니다.
- 6) <ENTER> 버튼을 누릅니다.
 - [화이트 밸런스] 화면이 표시됩니다.
- 7) ▲▼ 을 눌러 [화이트 밸런스 고] 또는 [화이트 밸런스 저] 을 선택합니다.
- 8) <ENTER> 버튼을 누릅니다.
 - [화이트 밸런스 고] 화면 또는 [화이트 밸런스 저] 화면이 표시됩니다.
- 9) ▲▼ 을 눌러 [빨강], [녹색] 또는 [파랑] 를 선택합니다.
- 10) ◀▶ 을 눌러 레벨을 조정합니다.

항목	조작	조정	조정 범위
[빨강]	▶ 버튼을 누릅니다.	빨간색을 짙게 합니다.	[화이트 밸런스 고]: 0 ~ 255 (공장 기본 설정: 255) [화이트 밸런스 저]: -127 ~ 127 (공장 기본 설정: 0)
	◀ 버튼을 누릅니다.	빨간색을 얇게 합니다.	
[녹색]	▶ 버튼을 누릅니다.	녹색을 짙게 합니다.	
	◀ 버튼을 누릅니다.	녹색을 얇게 합니다.	
[파랑]	▶ 버튼을 누릅니다.	파란색을 짙게 합니다.	
	◀ 버튼을 누릅니다.	파란색을 얇게 합니다.	

참고

- [색온도 설정] 을 올바르게 조정하십시오. 충분한 조정이 이루어지지 않으면 모든 색상이 적절히 표시되지 않습니다. 조정이 충분하지 않은 것처럼 보이면 리모컨에서 <DEFAULT> 버튼을 눌러 선택 항목에 대한 설정만 공장 기본 설정으로 되돌릴 수 있습니다.
- [색온도 설정] 설정은 내부 테스트 패턴에 반영되지 않습니다 (➔ 92 페이지). 입력 신호를 투사하는 동안 [색온도 설정] 를 설정하도록 하십시오.

[사용자] 이름 변경

- 1) ▲▼ 을 눌러 [색온도 설정] 를 선택합니다.
- 2) ◀▶ 또는 <ENTER> 버튼을 누릅니다.
 - [색온도 설정] 개별 조정 화면이 표시됩니다.
- 3) ◀▶ 을 눌러 [사용자] 를 선택합니다.
- 4) <ENTER> 버튼을 누릅니다.
 - [색온도 설정] 화면이 표시됩니다.
- 5) ▲▼ 을 눌러 [색온도 설정 명칭변경] 를 선택합니다.
- 6) <ENTER> 버튼을 누릅니다.
 - [색온도 설정 명칭변경] 화면이 표시됩니다.
- 7) ▲▼◀▶ 을 눌러 텍스트를 선택하고, <ENTER> 버튼을 눌러 텍스트를 입력합니다.
- 8) ▲▼◀▶ 을 눌러 [OK] 를 선택하고 <ENTER> 버튼을 누릅니다.
 - 색온도에 설정된 이름이 변경됩니다.

참고

- 이름이 변경되면 [사용자] 메뉴 표시도 변경됩니다.

[DAYLIGHT VIEW]

이미지가 밝은 빛에서 투사된 경우라도 이미지를 최적으로 선명하게 수정할 수 있습니다.

- 1) ▲▼을 눌러 [DAYLIGHT VIEW]를 선택합니다.
- 2) ◀▶ 또는 <ENTER> 버튼을 누릅니다.
 - [DAYLIGHT VIEW] 개별 조정 화면이 표시됩니다.
- 3) ◀▶을 눌러 [DAYLIGHT VIEW]을 전환합니다.
 - 버튼을 누를 때마다 항목이 전환됩니다.

[자동]	이미지 선명도를 자동으로 보정합니다.
[꺼짐]	보정 없음.
[1]	이미지를 약한 선명도로 보정합니다.
[2]	이미지를 중간 정도의 선명도로 보정합니다.
[3]	이미지를 높은 선명도로 보정합니다.

참고

- [ADVANCED 메뉴] 메뉴 → [에지 블렌딩] 항목에서 [꺼짐]을 선택하면 [자동]을 설정할 수 없습니다.
- [프로젝터 설정] 메뉴 → [투사 방법] 항목에서 [후면 / 바닥설치] 또는 [후면 / 천정설치]를 선택하면 [자동]을 설정할 수 없습니다.
- 프로젝터 위에 물체를 올려놓으면 [자동] 모드가 올바르게 작동할 수 없습니다.
- [영상 모드]가 [내추럴], [REC709], [DICOM SIM.] 중 하나라면 공장 출하시 초기 설정은 [꺼짐]입니다.

[선명도]

투사된 이미지의 선명도를 조정할 수 있습니다.

- 1) ▲▼을 눌러 [선명도]를 선택합니다.
- 2) ◀▶ 또는 <ENTER> 버튼을 누릅니다.
 - [선명도] 개별 조정 화면이 표시됩니다.
- 3) ◀▶을 눌러 레벨을 조정합니다.

조작	조정	조정 범위
▶ 버튼을 누릅니다.	윤곽이 선명해집니다.	0 - 15
◀ 버튼을 누릅니다.	윤곽이 흐려집니다.	

참고

- 조정 값이 [15]일 때 ▶를 누르면 값이 [0]가 됩니다. 조정 값이 [0]일 때 ◀를 누르면 값이 [15]가 됩니다.
- [선명도]는 3D 이미지를 표시하는 동안에는 설정할 수 없습니다.

[잡음제거]

입력 이미지의 품질이 좋지 않고 이미지 신호에서 잡음이 발생할 때 잡음을 줄일 수 있습니다.

- 1) ▲▼을 눌러 [잡음제거]를 선택합니다.
- 2) ◀▶ 또는 <ENTER> 버튼을 누릅니다.
 - [잡음제거] 개별 조정 화면이 표시됩니다.
- 3) ◀▶을 눌러 [잡음제거]을 전환합니다.
 - 버튼을 누를 때마다 항목이 전환됩니다.

[꺼짐]	보정 없음.
[켜짐]	잡음을 보정합니다.

주의

- 프로젝터를 설정하면 실제 이미지와 다르게 나타날 수 있습니다. 이러한 경우 [꺼짐]으로 설정하십시오.
- 3D 비디오를 시청하는 동안에는 [잡음제거]을 설정할 수 없습니다.

[시스템선택]

프로젝터가 자동으로 입력 신호를 감지하지만, 불안정한 신호가 입력될 때 수동으로 시스템 방법을 설정할 수 있습니다. 입력 신호와 일치하는 시스템 방법을 설정하십시오.

- 1) ▲▼을 눌러 [시스템선택]를 선택합니다.
- 2) <ENTER> 버튼을 누릅니다.
- 3) ▲▼ 버튼을 눌러 시스템 형식을 선택합니다.
 - 이용 가능한 시스템 형식은 입력 신호에 따라 다릅니다.

단자	시스템 형식	
<VIDEO IN> 단자	[자동], [NTSC], [NTSC4.43], [PAL], [PAL-M], [PAL-N], [SECAM] 또는 [PAL60]을 선택합니다. 일반적으로 [자동]으로 설정합니다. ([자동]으로 설정하면 자동으로 [NTSC], [NTSC4.43], [PAL], [PAL-M], [PAL-N], [SECAM] 또는 [PAL60]이 선택됩니다.) 설정을 사용된 TV의 신호 방법으로 전환합니다.	
<COMPUTER IN> 단자, <DVI-IN> 단자 ^{*1}	480i, 576i 또는 576p 신호	[RGB] 또는 [YCbCr]을 선택합니다.
	VGA60 또는 480p 신호	[VGA60], [480p] 또는 [480pRGB]을 선택합니다.
	다른 동영상 기반 신호	[RGB] 또는 [YPbPr]을 선택합니다.
<DVI-IN> 단자 ^{*2}	480p 또는 576p 신호	[RGB], [YCbCr444] 또는 [YCbCr422]을 선택합니다.
	다른 동영상 기반 신호	[RGB], [YPbPr444] 또는 [YPbPr422]을 선택합니다.
<HDMI IN> 단자	480p 또는 576p 신호	[자동], [RGB], [YCbCr444] 또는 [YCbCr422]을 선택합니다.
	다른 동영상 기반 신호	[자동], [RGB], [YPbPr444] 또는 [YPbPr422]을 선택합니다.

*1 [DVI-IN]을 [아날로그]로 설정한 경우.

*2 [DVI-IN]을 [디지털]로 설정한 경우.

- 4) <ENTER> 버튼을 누릅니다.

참고

- 프로젝트에 사용할 수 있는 비디오 신호 유형에 대해서는 “호환성 있는 신호 목록” (➡ 129 페이지)을 참조하십시오.
- 연결된 일부 외부 장비의 경우 이 기능이 작동하지 않을 수 있습니다.

sRGB 규격 준수 비디오

sRGB는 IEC (International Electrotechnical Commission)에서 정의한 색 재현에 대한 국제 표준 (IEC61966-2-1)입니다.

sRGB와 호환되는 더 정확한 색 재현을 위한 다음 절차를 사용해 프로젝터를 설정합니다.

- 1) [컬러 조정] 조정을 [꺼짐]로 설정합니다.
 - [컬러 조정] (➡ 67 페이지)를 참조하십시오.
- 2) [영상] 메뉴를 표시합니다.
 - “[영상] 메뉴” (➡ 49 페이지)를 참조하십시오.
- 3) ▲▼을 눌러 [영상 모드]를 선택합니다.
- 4) ◀▶ 버튼을 눌러 [내추럴]을 설정합니다.
- 5) ▲▼을 눌러 [컬러]를 선택합니다.
- 6) 리모컨에서 <DEFAULT> 버튼을 눌러 공장 출하 시 초기 설정을 설정합니다.
- 7) 이제 5)~6) 단계를 따라 진행해서 [틴트]와 [색온도 설정]에 대한 공장 출하 시 초기 설정을 설정합니다.

참고

- sRGB는 RGB 신호 입력에 대해서만 이용 가능합니다.

[위치] 메뉴

메뉴 화면에서 메인 메뉴의 [위치] 를 선택하고 서브 메뉴에서 항목을 선택합니다.
 메뉴 화면의 작동에 대해서는 “메뉴를 통해서 네비게이트하기” (➔ 44 페이지) 을 참조하십시오.
 • 항목을 선택한 후 ▲▼◀▶ 을 눌러 설정합니다.

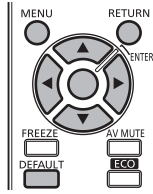

참고

- 입력을 DIGITAL LINK 로 설정하면 [사다리꼴보정] 만 설정할 수 있습니다. 옵션인 디지털 인터페이스 박스 (ET-YFB100G) 를 프로젝트에 연결한 경우, ET-YFB100G 메뉴에서 이동, 화면 비율 및 클릭 위상을 조정합니다.

[위치이동]

프로젝터와 화면의 상대적 위치가 올바르게 설치되었더라도 화면에 투사된 이미지 위치가 이동되었으면 수직 또는 수평으로 이미지 위치를 이동할 수 있습니다.

- 1) ▲▼ 을 눌러 [위치이동] 를 선택합니다.
- 2) <ENTER> 버튼을 누릅니다.
 - [위치이동] 화면이 표시됩니다.
- 3) ▲▼◀▶ 을 눌러 위치를 조정합니다.

방향	조작	조정	
수직 (위 / 아래) 조정	▲ 버튼을 누릅니다.	이미지 위치가 위로 이동합니다.	
	▼ 버튼을 누릅니다.	이미지 위치가 아래로 이동합니다.	
수평 (오른쪽 / 왼쪽) 조정	▶ 버튼을 누릅니다.	이미지 위치가 오른쪽으로 이동합니다.	
	◀ 버튼을 누릅니다.	이미지 위치가 왼쪽으로 이동합니다.	

참고

- 세로 방향 설정의 경우 “수직 (위 / 아래) 조절” 을 하면 이미지 위치가 수평으로 이동합니다. “수평 (오른쪽 / 왼쪽) 조절” 을 하면 이미지 위치가 수직으로 움직입니다.

[화면비율]

이미지의 화면 비율을 전환합니다.

화면 비율은 [스크린 설정]에서 선택한 화면 범위 이내에서 전환됩니다. 먼저 [스크린 설정]을 설정합니다. (▶ 68 페이지)
[스크린 설정]은 PT-RW430EA 시리즈에서만 설정할 수 있습니다.

- 1) ▲▼을 눌러 [화면비율]를 선택합니다.
- 2) ◀▶ 또는 <ENTER> 버튼을 누릅니다.
 - [화면비율] 개별 조정 화면이 표시됩니다.
- 3) ◀▶을 눌러 [화면비율]을 전환합니다.
 - 버튼을 누를 때마다 항목이 전환됩니다.

[NORMAL]	입력 신호의 화면 비율을 변경하지 않고 이미지를 표시합니다.
[NATIVE]	입력 신호의 해상도를 변경하지 않고 이미지를 표시합니다.
[WIDE]	표준 신호가 입력되면 화면 비율을 16:9로 변환해서 이미지를 표시합니다 *1. 와이드 화면 신호가 입력되면 화면 비율을 변경하지 않고 이미지를 표시합니다 *2.
[4:3]	표준 신호가 입력되면 화면 비율을 변경하지 않고 이미지를 표시합니다 *1. 화면 비율을 변경하지 않고 이미지를 표시하므로 와이드 화면 신호가 입력되면 이미지가 4:3 화면에 적합하게 됩니다 *2.
[H-FIT]	화면의 전체 너비를 사용해 이미지를 표시합니다. [스크린 비율] *3에서 선택한 화면 비율보다 수직 길이가 더 긴 화면 비율이 신호에 있다면 이미지가 상단과 하단 일부가 잘린 상태로 표시됩니다.
[V-FIT]	[스크린 비율] *3에서 선택한 화면 범위의 전체 높이를 사용해 이미지를 표시합니다. [스크린 비율] *3에서 선택한 화면 비율보다 수평 길이가 더 긴 화면 비율이 신호에 있다면 이미지가 좌측과 우측 일부가 잘린 상태로 표시됩니다.
[FULL]	[스크린 비율] *3에서 선택한 전체 화면 범위에서 이미지를 표시합니다. 입력 신호의 화면 비율이 화면 범위의 화면 비율과 다르면 이미지가 [스크린 비율] *3에서 선택한 화면의 화면 비율로 전환되어 표시됩니다.

*1 표준 신호는 화면 비율이 4:3 또는 5:4 인 입력 신호입니다.

*2 와이드 화면 신호는 화면 비율이 16:10, 16:9, 15:9 또는 15:10 인 입력 신호입니다.

*3 [스크린 비율]은 PT-RZ470EA 시리즈에서 사용할 수 없습니다. PT-RZ470EA 시리즈의 화면 비율은 16:9 입니다.

참고

- 입력 신호의 화면 비율과 다른 화면 비율을 선택하면 영상이 원본과 다르게 나타납니다. 화면 비율을 선택할 때 이 점에 주의하십시오.
- 카페나 호텔 같은 장소에서 이 프로젝터를 사용하여 상용으로 또는 공개 발표를 위한 프로그램을 표시할 경우 화면 비율을 조정하거나 확대 / 축소 기능을 사용하여 화면 이미지를 변경하는 것은 저작권 보호법에 따라 해당 프로그램에 대한 원래 저작권 소유자의 권리를 위반하는 행위일 수 있습니다. 화면 비율 조정, 확대 / 축소 기능 등과 같은 프로젝터의 기능을 사용할 때 주의하십시오.
- 와이드 화면 이미지가 아닌 일반적인 (보통) 4:3 이미지를 와이드 화면에 표시하면 이미지의 가장자리가 보이지 않거나 왜곡될 수 있습니다. 이러한 이미지는 이미지 제작자가 의도한 원래 형식으로 4:3 화면 비율로 보아야 합니다.

[확대]

이미지 크기를 조정합니다.

[화면비율]가 [NORMAL]와 [NATIVE]이 아닌 경우

- 1) ▲▼을 눌러 [확대]를 선택합니다.
- 2) <ENTER> 버튼을 누릅니다.
 - [확대] 화면이 표시됩니다.
- 3) ▲▼을 눌러 [연동]를 선택합니다.
- 4) ◀▶을 눌러 [연동]을 전환합니다.

[꺼짐]	[수직] 및 [수평] 배율을 설정합니다.
[켜짐]	[수평수직]을 사용하여 배율을 설정합니다. 이미지를 1.0 배율 단위로 수직과 수평으로 확대하거나 축소할 수 있습니다.

- 5) ▲▼을 눌러 [수직] 또는 [수평]을 선택합니다.
 - [켜짐]이 선택되어 있으면 [수평수직]를 선택합니다.
- 6) ◀▶을 눌러 조정합니다.

참고

- [화면비율]가 [NATIVE]로 설정되면 [확대]을 조정할 수 없습니다.

[화면비율] 가 [NORMAL] 로 설정된 경우

- 1) ▲▼ 을 눌러 [확대] 을 선택합니다 .
- 2) <ENTER> 버튼을 누릅니다 .
 - [확대] 화면이 표시됩니다 .
- 3) ▲▼ 을 눌러 [모드] 를 선택합니다 .
- 4) ◀▶ 을 눌러 [모드] 를 전환합니다 .

[INTERNAL]	[스크린 비율]으로 설정된 화면 비율 내에서 크기를 확대합니다 .
[FULL]	[스크린 비율]로 설정한 전체 표시 영역으로 크기를 확대하거나 축소합니다 .

- 5) ▲▼ 을 눌러 [연동] 를 선택합니다 .
- 6) ◀▶ 을 눌러 [연동] 를 전환합니다 .

[꺼짐]	[수직] 및 [수평] 배율을 설정합니다 .
[켜짐]	[수평수직] 을 사용하여 배율을 설정합니다 . 이미지를 1.0 배율 단위로 수직과 수평으로 확대하거나 축소할 수 있습니다 .

- 7) ▲▼ 을 눌러 [수직] 또는 [수평] 을 선택합니다 .
 - [켜짐] 이 선택되어 있으면 [수평수직] 를 선택합니다 .
- 8) ◀▶ 을 눌러 조정합니다 .

참고

- [화면비율] 가 [NORMAL] 로 설정되지 않은 경우 , [모드] 는 표시되지 않습니다 .

[CLOCK PHASE]

이미지가 깜박거리거나 윤곽선이 지저분할 때 최적 이미지를 얻도록 조정할 수 있습니다 .

- 1) ▲▼ 을 눌러 [CLOCK PHASE] 를 선택합니다 .
- 2) ◀▶ 또는 <ENTER> 버튼을 누릅니다 .
 - [CLOCK PHASE] 개별 조정 화면이 표시됩니다 .
- 3) ◀▶ 을 눌러 조정합니다 .
 - [0] 에서 [31] 까지 범위에서 조정 값을 변경합니다 . 간섭 양이 최소화되도록 조정하십시오 .

참고

- 입력 컴퓨터가 불안정한 경우에는 최적의 값을 얻을 수 없습니다 .
- 전체 도트 수만큼 이동할 때 최적의 값을 얻을 수 없습니다 .
- 아날로그 신호가 <COMPUTER IN> 단자 또는 <DVI-I IN> 단자에서 입력될 때만 [CLOCK PHASE] 를 조정할 수 있습니다 .
- 디지털 신호가 입력될 때는 [CLOCK PHASE] 를 조정할 수 없습니다 .
- 조정 값이 [31] 일 때 ▶ 를 누르면 값이 [0] 가 됩니다 . 조정 값이 [0] 일 때 ◀ 를 누르면 값이 [31] 가 됩니다 .

[사다리꼴보정]

프로젝터를 비스듬하게 설치하거나 화면을 기울일 때 발생하는 사다리꼴 왜곡을 수정할 수 있습니다.

- 1) ▲▼ 을 눌러 [사다리꼴보정] 을 선택합니다 .
- 2) ◀▶ 또는 <ENTER> 버튼을 누릅니다 .
 - [사다리꼴보정] 개별 조정 화면이 표시됩니다 .
- 3) ◀▶ 을 눌러 조정합니다 .

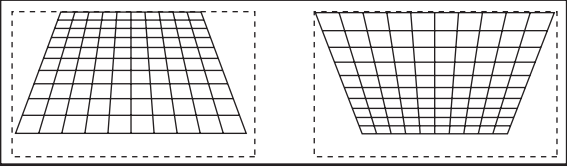
항목	세부 내용
[사다리꼴보정]	

참고

- [사다리꼴보정] 은 세로 방향의 기울기에 대해 $\pm 40^\circ$ 까지 보정할 수 있습니다 . 그러나 화질이 떨어지고 수정을 많이 할수록 초점을 잡기가 힘들어집니다 . 가급적이면 수정을 적게 하도록 프로젝터를 설치하십시오 .
- [사다리꼴보정] 을 수행하면 이미지 크기도 변경됩니다 .
- 렌즈 이동 위치에 따라 사다리꼴 왜곡이 발생할 수 있습니다 .
- 수정 또는 렌즈 확대 / 축소 값에 따라 이미지 크기의 화면 비율이 변할 수 있습니다 .
- 세로 방향 설정의 경우 수평 기울기에 대해 키스톤 보정이 이루어집니다 .

[ADVANCED 메뉴] 메뉴

메뉴 화면에서 메인 메뉴의 [ADVANCED 메뉴]를 선택하고 서브 메뉴에서 항목을 선택합니다. 메뉴 화면의 작동에 대해서는 “메뉴를 통해서 네비게이트하기” (➡ 44 페이지)을 참조하십시오.
 • 항목을 선택한 후 ▲▼◀▶를 눌러 설정합니다.

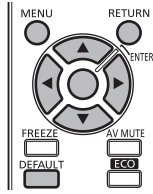

[DIGITAL CINEMA REALITY]

PAL (또는 SECAM) 576i 신호 , NTSC 480i 신호 및 1080/50i, 1080/60i 가 입력될 때 시네마 처리를 수행하여 수직 해상도를 증가시키고 영상 품질을 개선할 수 있습니다.

- 1) ▲▼을 눌러 [DIGITAL CINEMA REALITY]를 선택합니다.
- 2) ◀▶을 눌러 [DIGITAL CINEMA REALITY]를 전환합니다.
 - 버튼을 누를 때마다 항목이 전환됩니다.

[자동]	자동 감지 및 시네마 처리를 수행합니다. (공장 기본 설정)
[꺼짐]	시네마 처리를 수행하지 않습니다.

참고

• [응답 프레임]가 [고속]로 설정되면 [DIGITAL CINEMA REALITY]을 조정할 수 없습니다.

[여백조정]

화면의 에지에 잡음이 있을 경우 VCR 또는 기타 장치에서 이미지가 투사될 때 이미지가 화면 범위를 조금 벗어나면 여백 조정 너비를 조정합니다.

- 1) ▲▼을 눌러 [여백조정]을 선택합니다.
- 2) <ENTER> 버튼을 누릅니다.
 - [여백조정] 조정 화면이 표시됩니다.
- 3) ▲▼을 눌러 [상], [하], [좌] 또는 [우]을 선택합니다.
- 4) ◀▶을 눌러 여백조정을 조정합니다.
 - 조정 범위는 각 방향마다 해상도의 10% 이내이고 변경 내용은 입력 신호에 따라 다릅니다.

블랭킹 보정	항목	조작	조정	조정 범위	
화면의 위	[상]	◀ 버튼을 누릅니다.	블랭킹 구역이 위쪽으로 이동합니다.		상하: 0 (하한)
		▶ 버튼을 누릅니다.	블랭킹 구역이 아래쪽으로 이동합니다.		
화면의 아래	[하]	▶ 버튼을 누릅니다.	블랭킹 구역이 위쪽으로 이동합니다.		
		◀ 버튼을 누릅니다.	블랭킹 구역이 아래쪽으로 이동합니다.		

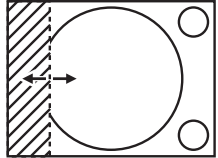
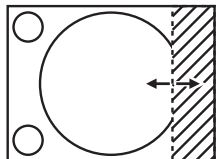
블랭킹 보정	항목	조작	조정	조정 범위	
화면의 왼쪽	[좌]	▶ 버튼을 누릅니다.	블랭킹 구역이 오른쪽으로 이동합니다.		좌우 : 0 (하한)
		◀ 버튼을 누릅니다.	블랭킹 구역이 왼쪽으로 이동합니다.		
화면의 오른쪽	[우]	◀ 버튼을 누릅니다.	블랭킹 구역이 오른쪽으로 이동합니다.		
		▶ 버튼을 누릅니다.	블랭킹 구역이 왼쪽으로 이동합니다.		

[입력 해상도]

이미지가 깜박거리거나 윤곽선이 지저분할 때 최적 이미지를 얻도록 조정할 수 있습니다.

- 1) ▲▼을 눌러 [입력 해상도]을 선택합니다.
- 2) <ENTER> 버튼을 누릅니다.
 - [입력 해상도] 화면이 표시됩니다.
- 3) ▲▼을 눌러 [전체 도트수], [표시 도트수], [전체 라인수] 또는 [표시 라인수]를 선택하고 ◀▶을 눌러 조정합니다.
 - 각 항목에 대해 입력 신호에 해당하는 값이 자동으로 표시됩니다. 화면에 수직 줄무늬가 생기거나 일부가 누락되는 경우 화면을 보면서 표시되는 값을 높이거나 낮추어 최적의 상태로 조정합니다.

참고

- 앞서 설명한 수직 밴딩은 모든 흰색 신호 입력에서는 발생하지 않습니다.
- 조정을 수행하는 동안 이미지가 중단될 수 있지만, 이것은 오작동이 아닙니다.
- 아날로그 RGB 신호가 <COMPUTER IN> 단자 또는 <DVI-IN> 단자에서 입력될 때만 [입력 해상도]를 조정할 수 있습니다.
- 특정 신호는 조정하지 못할 수 있습니다.

[CLAMP 위치]

이미지의 흑색 부분이 모호하거나 녹색으로 바뀌었을 때 최적 점을 조정할 수 있습니다.

- 1) ▲▼을 눌러 [CLAMP 위치]을 선택합니다.
- 2) ◀▶을 눌러 조정합니다.

상태	대략적인 최적 값 안내	조정 범위
흑색 부분이 모호할 때.	흑색 부분의 모호함이 가장 향상되는 점이 최적 값입니다.	1 - 255
흑색 부분이 녹색일 때.	녹색 부분이 흑색으로 되고 모호함이 향상된 점이 최적 값입니다.	

참고

- 아날로그 신호가 <COMPUTER IN> 단자 또는 <DVI-IN> 단자에서 입력될 때만 [CLAMP 위치]를 조정할 수 있습니다.
- 특정 신호는 조정하지 못할 수 있습니다.

[에지 블렌딩]

에지 블렌딩 기능을 사용하면 중첩 영역의 밝기 경사도를 사용하여 여러 프로젝터 이미지가 자연스럽게 중첩되도록 할 수 있습니다.

- 1) ▲▼을 눌러 [에지 블렌딩]을 선택합니다.
- 2) ◀▶을 눌러 [에지 블렌딩]을 전환합니다.
 - 버튼을 누를 때마다 항목이 전환됩니다.

[꺼짐]	에지 블렌딩 기능을 꺼짐으로 설정합니다.
[켜짐]	에지 블렌딩 기능을 켜짐으로 설정합니다.

- 에지 블렌딩을 조정하려면 3) 단계로 진행하십시오.

- 3) [켜짐]을 선택한 경우 <ENTER> 버튼을 누릅니다.
 - [에지 블렌딩] 화면이 표시됩니다.

4) ▲▼ 을 눌러 수정할 위치를 지정합니다 .

- 위에서 결합 시 : [상] 를 [켜짐] 으로 설정
- 아래에서 결합 시 : [하] 를 [켜짐] 으로 설정
- 왼쪽에서 결합 시 : [좌] 를 [켜짐] 으로 설정
- 오른쪽에서 결합 시 : [우] 를 [켜짐] 으로 설정

5) ◀▶ 을 눌러 [켜짐] 또는 [꺼짐] 으로 전환합니다 .

6) ▲▼ 을 눌러 [시작] 및 [폭] 을 선택합니다 .

7) ◀▶ 을 눌러 시작 위치와 수정 너비를 조정합니다 .

- [에지 블렌딩] 화면에서 [자동 시험 패턴] 을 [켜짐] 으로 설정하면 시작 지점과 수정 너비의 설정 화면으로 들어갈 때 흰색색 테스트 패턴이 표시됩니다 .

8) ▲▼ 을 눌러 [MARKER] 를 선택합니다 .

9) ◀▶ 을 눌러 [켜짐] 을 전환합니다 .

- 이미지 위치 조정을 위한 마커가 표시됩니다 . 결합할 프로젝터에 대해 빨간색 선과 녹색 선이 중첩되는 위치가 최적 점입니다 . 결합할 프로젝터의 수정 너비를 동일한 값으로 설정하십시오 . 수정 너비가 다른 프로젝터에서는 최적의 결합이 될 수 없습니다 .

최적의 지점은 이러한 선이 겹치는 곳입니다.

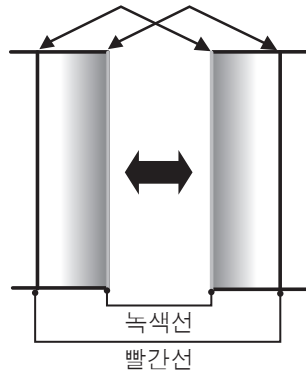

10) ▲▼ 을 눌러 [밝기 조정] 를 선택합니다 .

11) <ENTER> 버튼을 누릅니다 .

- [밝기 조정] 화면이 표시됩니다 .
- [에지 블렌딩] 화면에서 [자동 시험 패턴] 을 [켜짐] 으로 설정하면 [밝기 조정] 화면에 들어갈 때 검정색 테스트 패턴이 표시됩니다 .

12) ▲▼ 을 눌러 [비중첩 흑색 레벨] 를 선택합니다 .

13) <ENTER> 버튼을 누릅니다 .

- [비중첩 흑색 레벨] 화면이 표시됩니다 .
- [연동] 이 [꺼짐] 으로 설정되면 [빨강], [녹색], [파랑] 을 개별 조정할 수 있습니다 .

14) ▲▼ 을 눌러 항목을 선택하고 ◀▶ 을 눌러 설정을 조정합니다 .

- 조정이 완료되었으면 <MENU> 버튼을 눌러 [밝기 조정] 화면으로 돌아갑니다 .

15) ▲▼ 을 눌러 [흑색 경계 폭] 에서 [상], [하], [좌] 및 [우] 를 선택합니다 .

16) ◀▶ 을 눌러 [흑색 경계 폭] 조정 영역 (너비) 을 설정합니다 .

17) ▲▼ 을 눌러 [흑색 경계 레벨] 을 선택합니다 .

18) <ENTER> 버튼을 누릅니다 .

- [흑색 경계 레벨] 화면이 표시됩니다 .
- [연동] 이 [꺼짐] 으로 설정되면 [빨강], [녹색], [파랑] 을 개별 조정할 수 있습니다 .

19) ▲▼ 을 눌러 항목을 선택하고 ◀▶ 을 눌러 설정을 조정합니다.

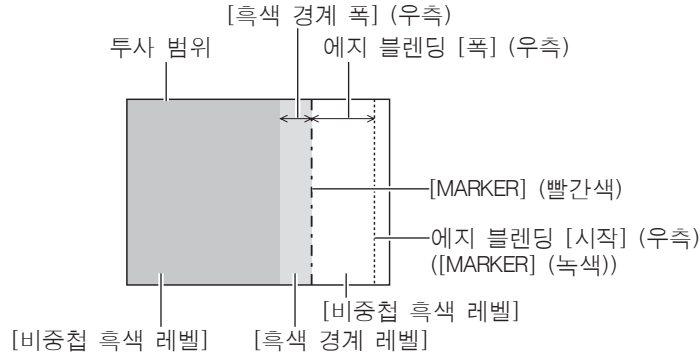

참고

- [밝기 조정] 는 [에지 블렌딩] 을 사용하여 여러 화면을 구성하는 경우 중첩되는 이미지 영역의 흑색 레벨의 밝기를 증가시키는 기능입니다. 이미지 중첩 영역의 흑색 레벨이 중첩되지 않는 영역과 같은 수준이 되도록 [비중첩 흑색 레벨] 을 조정하면 조정의 최적 점이 설정됩니다. [비중첩 흑색 레벨] 조정 후, 이미지가 중첩되는 부분과 중첩되지 않는 부분의 경계 영역이 밝아지면 위, 아래, 왼쪽 또는 오른쪽 너비 조정하십시오. 너비 조정으로 테두리 영역만 더 진행되는 경우 [흑색 경계 레벨] 을 조정합니다.
- 높은 계인의 화면 또는 후방 화면을 사용할 때 사용자가 보는 위치에 따라 결합 부분이 불연적으로 보일 수 있습니다.
- 수평 및 수직 에지 블렌딩 모두를 사용하여 여러 개의 화면을 구성하는 경우, **12** 단계의 조정을 수행하기 전에 먼저 [중첩 흑색 레벨] 을 조정하십시오. 조정 방법은 [비중첩 흑색 레벨] 에 나온 방법과 같습니다.
- 수평 또는 수직 에지 블렌딩 하나만 사용하는 경우 [중첩 흑색 레벨] 의 모든 항목을 0 으로 설정하십시오.
- [자동 시험 패턴] 설정은 [컬러 조정] 의 [자동 시험 패턴] 과 함께 변경됩니다.
- 입력할 신호의 해상도에 따라 마커의 선 너비가 변경됩니다.
- 인터레이스된 신호가 입력되거나 [잡음제거] 이 [켜짐] 으로 설정되면 마커 색상이 열어질 수 있습니다.
- [에지 블렌딩] 설정은 내부 테스트 패턴에 반영되지 않습니다.
- 신호가 입력되지 않은 경우에는 [에지 블렌딩] 을 사용할 수 없습니다.
- 에지 블렌딩 기능을 사용할 경우 DLP 칩과 동일한 해상도의 신호를 입력하는 것이 좋습니다.
- 3D 이미지를 볼 때는 [에지 블렌딩] 설정이 비활성화됩니다.
- VIDEO 입력을 선택하면 [에지 블렌딩] 을 선택할 수 없습니다.
- [영상 모드] 가 [다이나믹] 으로 설정되면 [에지 블렌딩] 을 조정할 수 없습니다.
- [영상 모드] 에서 [내추럴] 를 선택한 상태에서 [에지 블렌딩] 을 [켜짐] 으로 설정하면 이미지가 sRGB 에 대해 호환되지 않을 수 있습니다.
- [영상 모드] 에서 [REC709] 를 선택한 상태에서 [에지 블렌딩] 을 [켜짐] 으로 설정하면 이미지가 Rec.709 에 대해 호환되지 않을 수 있습니다.
- [영상 모드] 에서 [DICOM SIM.] 을 선택한 상태에서 [에지 블렌딩] 을 [켜짐] 으로 설정하면 이미지 외관이 DICOM 규격과 다를 수 있습니다.
- 에지 블렌딩 기능을 사용할 때는 다음 메뉴 항목을 선택할 수 없습니다.
 - [DAYLIGHT VIEW] 의 [자동] (▶ 52 페이지)
 - [빛 세기] 의 [ECO SAVE1] 및 [ECO SAVE2] (▶ 77 페이지)
- 에지 블렌딩 기능을 사용할 때는 [자동 전원 세이브] (▶ 78 페이지) 의 [환경조명 연동] 설정이 비활성화됩니다.
- 일부 인터레이스된 신호의 경우 에지 블렌딩이 적절하게 조절되지 않을 수 있습니다.
- [화면비율] 또는 [확대] 를 사용해 이미지 크기를 축소하면 에지 블렌딩의 시작 위치와 보정 너비 설정에 따라 [시작] 및 [폭] 설정 값이 원래 값에서 자동으로 바뀔 수 있습니다.

[응답 프레임]

1 080/60i, 1 080/50i 또는 1 080/24sF 신호가 입력되면 비디오 처리를 단순화해서 비디오 프레임 지연을 단축시킬 수 있습니다.

1) ▲▼ 을 눌러 [응답 프레임] 를 선택합니다.

2) ◀▶ 을 눌러 [응답 프레임] 를 전환합니다.

- 버튼을 누를 때마다 항목이 전환됩니다.

[표준]	화질에 대한 우선 순위를 설정합니다.
[고속]	시간 지연에 대한 한도를 설정합니다.

참고

- [표준] 을 선택하면 이미지를 더 좋은 화질로 볼 수 있습니다.
- [잡음제거] 설정이 [켜짐] 인 경우 [응답 프레임] 를 설정할 수 없습니다.
- 3D 비디오를 시청하는 동안에는 [응답 프레임] 을 설정할 수 없습니다.

[RASTER 위치]

이것을 사용하여 입력 이미지가 전체 표시 영역을 사용하지 않을 때 자의적으로 표시 영역 내에서 이미지의 위치를 이동할 수 있습니다.

- 1) ▲▼ 을 눌러 [RASTER 위치] 을 선택합니다 .
- 2) <ENTER> 버튼을 누릅니다 .
 - [RASTER 위치] 화면이 표시됩니다 .
- 3) ▲▼◀▶ 을 눌러 위치를 조정합니다 .

[표시언어 (LANGUAGE)] 메뉴

메뉴 화면에서 메인 메뉴의 [표시언어 (LANGUAGE)] 를 선택하면 서브 메뉴가 표시됩니다.
 메뉴 화면의 작동에 대해서는 “메뉴를 통해서 네비게이트하기” (➡ 44 페이지) 을 참조하십시오.
 • ▲▼ 을 눌러 언어를 선택하고 <ENTER> 버튼을 눌러 설정합니다.

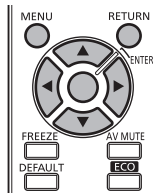

표시 언어 변경

화면상 표시 언어를 선택할 수 있습니다.



- 다양한 메뉴, 설정, 조정 화면, 제어 버튼 이름 등이 선택한 언어로 표시됩니다.
- 언어를 영어, 독일어, 프랑스어, 이탈리아어, 스페인어, 포르투갈어, 네덜란드어, 스웨덴어, 핀란드어, 노르웨이어, 덴마크어, 폴란드어, 헝가리어, 루마니아어, 체코어, 러시아어, 터키어, 아랍어, 카자흐스탄어, 베트남어, 중국어, 한국어, 일본어, 태국어 중에서 선택할 수 있습니다.

참고

- 프로젝터의 화면상 표시 언어는 기본적으로 그리고 [초기화] 의 [모든 사용자 데이터] (➡ 91 페이지) 가 실행될 때 영어로 설정됩니다.

[3D] 메뉴

메뉴 화면에서 메인 메뉴의 [3D] 를 선택하고 서브 메뉴에서 항목을 선택합니다.
 메뉴 화면의 작동에 대해서는 “메뉴를 통해서 네비게이트하기” (⇒ 44 페이지) 을 참조하십시오.
 • 항목을 선택한 후 ▲▼◀▶ 을 눌러 설정합니다.

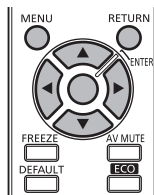

[3D 모드]

사용 중인 3D 시스템에 대한 3D 안경의 제어 방법을 선택합니다.

- 1) ▲▼ 을 눌러 [3D 모드] 를 선택합니다.
- 2) ◀▶ 을 눌러 [3D 모드] 를 전환합니다.
 - 버튼을 누를 때마다 항목이 전환됩니다.

[DLP Link]	DLP Link 를 지원하는 3D 안경을 사용해 3D 이미지를 볼 때 이것을 선택합니다.
[3D SYNC]	VESA 표준 3D 안경을 사용해 3D 이미지를 볼 때 이것을 선택합니다.
[DLP Link + 3D SYNC]	DLP Link 및 VESA 표준 3D 안경을 지원하는 3D 안경을 사용해 3D 이미지를 볼 때 이것을 선택합니다.
[꺼짐]	3D 안경 제어를 비활성화합니다.

참고

- 3D 이미지를 볼 때 사용하는 3D 안경에 적합한 제어 방법을 선택했는지 확인하십시오.
- VESA 표준 3D 안경을 사용하여 3D 이미지를 시청하는 경우 호환되는 IR 송신기를 올바르게 연결합니다.
- [3D 모드] 에서 [DLP Link] 또는 [DLP Link + 3D SYNC] 를 선택한 경우, 전체 화면이 흰색으로 보일 수 있습니다.
- [3D 모드] 에서 [DLP Link + 3D SYNC] 를 선택한 경우, 설치 환경에 따라 IR 송신기에서 방출되는 제어 신호의 영향을 인해 DLP Link 를 지원하는 3D 안경이 제대로 작동하지 않을 수 있습니다. 그러한 경우 IR 송신기의 설치 위치나 시청 위치를 바꿔 보십시오.

[3D SYNC 출력지연]

3D 안경 셔터의 열리고 닫히는 시간이 영상과 일치하지 않으면 지연 시간을 조절합니다. (VESA 표준 3D 안경을 사용하는 경우)

- 1) ▲▼ 을 눌러 [3D SYNC 출력지연] 를 선택합니다.
- 2) ◀▶ 을 눌러 [3D SYNC 출력지연] 를 조정합니다.

조작	조정	조정 범위
◀ 또는 ▶ 버튼을 누릅니다.	10 us 단위로 변경됩니다.	0 us - 25 000 us

참고

- [3D 모드] 를 [DLP Link] 또는 [꺼짐] 으로 설정하면 [3D SYNC 출력지연] 를 조절할 수 없습니다.
- [3D SYNC 출력지연] 을 조정할 때 3D 이미지를 표시합니다.

[좌우반전]

수평 이미지 전환 타이밍을 반전하여 이미지를 표시합니다. 표시할 3D 이미지에 문제가 발생한 경우 설정을 변경하십시오.

DLP Link 를 지원하는 3D 안경을 사용하는 경우

- 1) ▲▼ 을 눌러 [DLP Link] 를 선택합니다.
- 2) ◀▶ 을 눌러 [DLP Link] 를 전환합니다.
 - 버튼을 누를 때마다 항목이 전환됩니다.

[표준]	3D 이미지가 올바르게 표시되는 경우에는 [표준] 설정을 변경하지 마십시오.
[반전]	왼쪽과 오른쪽 3D 이미지가 바뀌어 표시된 경우 선택합니다.

참고

- [3D 모드] 를 [3D SYNC] 또는 [꺼짐] 으로 설정하면 [DLP Link] 을 설정할 수 없습니다.
- [DLP Link] 설정을 변경하기 전에 3D 이미지를 표시합니다.

VESA 표준 3D 안경을 사용하는 경우

- 1) ▲▼ 을 눌러 [3D SYNC] 를 선택합니다.
- 2) ◀▶ 을 눌러 [3D SYNC] 를 전환합니다.
 - 버튼을 누를 때마다 항목이 전환됩니다.

[표준]	3D 이미지가 올바르게 표시되는 경우에는 [표준] 설정을 변경하지 마십시오.
[반전]	왼쪽과 오른쪽 3D 이미지가 바뀌어 표시된 경우 선택합니다.

참고

- [3D 모드] 를 [DLP Link] 또는 [꺼짐] 으로 설정하면 [3D SYNC] 을 설정할 수 없습니다.
- [3D SYNC] 설정을 변경하기 전에 3D 이미지를 표시합니다.

[3D 방식전환]

입력할 이미지 신호의 3D 형식을 설정합니다.
입력 신호와 일치하는 3D 형식을 설정하십시오.

- 1) ▲▼ 을 눌러 [3D 방식전환] 을 선택합니다.
- 2) <ENTER> 버튼을 누릅니다.
 - [3D 방식전환] 화면이 표시됩니다.
- 3) ▲▼ 을 눌러 3D 형식을 선택합니다.

[자동]*1	입력 이미지 신호의 3D 형식으로 자동으로 검색하여 이미지를 표시합니다.
[SIDE BY SIDE]	입력 이미지 신호에 상관없이 3D 이미지를 강제로 2 화면 형식으로 표시합니다.
[TOP AND BOTTOM]	입력 이미지 신호에 상관없이 3D 이미지를 강제로 위 / 아래 형식으로 표시합니다.
[프레임 순차표시]	입력 이미지 신호에 상관없이 3D 이미지를 강제로 프레임 순차 형식으로 표시합니다.
[2D]	입력 이미지 신호에 상관없이 강제로 2D 이미지를 표시합니다.

*1 HDMI 입력 /DIGITAL LINK 입력 전용

- 4) <ENTER> 버튼을 누릅니다.

참고

- 연결된 일부 외부 장비의 경우 이 기능이 작동하지 않을 수 있습니다.

[3D 안전주의 메시지]

프로젝터가 켜진 경우 3D 시청과 관련한 안전 주의 사항 메시지를 표시하거나 숨질기 여부를 설정합니다.

- 1) ▲▼ 을 눌러 [3D 안전주의 메시지] 를 선택합니다.
- 2) ◀▶ 을 눌러 [3D 안전주의 메시지] 를 전환합니다.
 - 버튼을 누를 때마다 항목이 전환됩니다.

[켜짐]	프로젝터가 켜진 경우 3D 시청과 관련한 안전 주의 사항 메시지를 표시합니다.
[꺼짐]	프로젝터가 켜진 경우 3D 시청과 관련한 안전 주의 사항 메시지를 숨깁니다.

참고

- 프로젝터가 켜진 경우 3D 시청과 관련한 안전 주의 사항 메시지를 표시하거나 숨기려면 [꺼짐] 로 설정합니다.
- [켜짐] 에서 [꺼짐] 로 전환하면 확인 화면이 표시됩니다. 확인 화면에서 [실행] 를 선택하고 <ENTER> 버튼을 눌러 설정을 [꺼짐] 로 변경합니다.

주의

- 상업적 용도로 알 수 없는 수의 사람들이 3D 이미지를 보는 경우, 시청자에게 주의 사항을 알리기 위해 3D 시청과 관련한 안전 주의 사항 메시지가 표시됩니다.

[3D 시청에 관한 유의사항]

3D 시청과 관련한 안전 주의 사항 메시지를 표시합니다.

1) ▲▼ 을 눌러 [3D 시청에 관한 유의사항] 을 선택합니다.

2) <ENTER> 버튼을 누릅니다.

- [3D 시청에 관한 유의사항] 화면이 표시됩니다.
- ◀▶ 을 눌러 페이지를 전환합니다.

3D시청에 관한 유의사항 1/2	3D시청에 관한 유의사항 2/2
<p>3D를 보는 경우, 이하의 사항에 주의해 주십시오. 또한, 3D를 볼특정 다수가 시청하는 경우, 또는 업무용으로 사용하는 경우는, 관리자 책임하에 이하의 주의사항을 3D글라스의 사용자에게 말씀해 주십시오.</p> <ul style="list-style-type: none"> · 3D를 올바르게, 쾌적하게 시청하기 위해서 사용설명서의 '안전상 유의사항'을 읽어주십시오. · 몸이 안좋은 상태에서 3D의 시청은 삼가해 주십시오. 	<ul style="list-style-type: none"> · 콘텐츠에 관해서는 3D용으로 적절하게 제작된 콘텐츠를 사용해 주십시오. · 권장거리(화면의 유효높이의 3배)이상의 거리에서 떨어져서 시청해 주십시오. · 향후, 이 표시가 필요하지 않으신 분은 사용설명서를 읽어주십시오.
<p>◀▶ 변경 MENU 종료</p>	<p>◀▶ 변경 MENU 종료</p>

[디스플레이 옵션] 메뉴

메뉴 화면에서 메인 메뉴의 [디스플레이 옵션]을 선택하고 서브 메뉴에서 항목을 선택합니다.
메뉴 화면의 작동에 대해서는 “메뉴를 통해서 네비게이트하기” (▶ 44 페이지)을 참조하십시오.
• 항목을 선택한 후 ▲▼◀▶을 눌러 설정합니다.

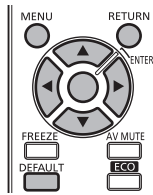

[컬러 조정]

여러 대의 프로젝터를 동시에 사용하는 경우 프로젝터 간의 색 차이를 수정합니다.

원하는 컬러 일치 조정

1) ▲▼을 눌러 [컬러 조정]을 선택합니다.

2) ◀▶을 눌러 [컬러 조정]을 전환합니다.

- 버튼을 누를 때마다 항목이 전환됩니다.

[꺼짐]	컬러 조정 기능이 수행되지 않습니다.
[3 색]	[빨강], [녹색], [파랑]의 세 컬러를 조정합니다.
[7 색]	[빨강], [녹색], [파랑], [시안], [마젠타], [노랑], [흰색]의 7 가지 컬러를 조정합니다.
[측정]	이 모드에 대한 세부 사항은 “색도계를 사용하여 컬러 조정 보정” (▶ 68 페이지)을 참조하십시오.

3) [3 색] 또는 [7 색]를 선택하고 <ENTER> 버튼을 누릅니다.

- [3 색] 또는 [7 색] 화면이 표시됩니다.

4) ▲▼을 눌러 [빨강], [녹색], [파랑] 또는 [흰색] ([7 색]의 경우 [빨강], [녹색], [파랑], [시안], [마젠타], [노랑], [흰색])를 선택합니다.

5) <ENTER> 버튼을 누릅니다.

- [3 색 : 빨강], [3 색 : 녹색], [3 색 : 파랑] 또는 [3 색 : 흰색] 화면이 표시됩니다.
[7 색]의 경우 [7 색 : 빨강], [7 색 : 녹색], [7 색 : 파랑], [7 색 : 시안], [7 색 : 마젠타], [7 색 : 노랑] 또는 [7 색 : 흰색] 화면이 표시됩니다.

6) ▲▼을 눌러 [빨강], [녹색] 또는 [파랑]를 선택합니다.

- [3 색]에서 [흰색]를 선택하면 [GAIN]만 조정할 수 있습니다.

7) ◀▶을 눌러 조정합니다.

- 0에서 2 048*1까지 범위에서 조정 값을 변경합니다.

*1 신호 입력에 따라 달라집니다.

참고

- 조절 색상을 수정할 때 조작
조절 색상과 동일한 교정 색상을 변경할 때 : 조절 색상의 휘도가 변경됩니다.
교정 색상 빨간색을 변경할 때 : 빨간색이 조절 색상에서 더해지거나 빼집니다.
교정 색상 녹색을 변경할 때 : 녹색이 조절 색상에서 더해지거나 빼집니다.
교정 색상 파란색을 변경할 때 : 파란색이 조절 색상에서 더해지거나 빼집니다.
- 이 조정을 정확하게 수행하려면 높은 수준의 기술이 필요하기 때문에 프로젝터에 숙련된 사람이나 서비스 기사가 수행해야 합니다.
- <DEFAULT> 버튼을 누르면 모든 항목에 대한 공장 기본 설정이 복원됩니다.
- [컬러 조정]을 [꺼짐] 이외의 것으로 설정하면 [색온도 설정]가 [사용자]로 고정됩니다. (그러나, [화이트 밸런스 고]를 조정할 수 없습니다.)
- “[영상 모드]” (▶ 49 페이지)가 [다이내믹]로 설정되면 [컬러 조정]을 조정할 수 없습니다.

색도계를 사용하여 컬러 조정 보정

색도 좌표 및 휘도를 측정할 수 있는 색도계를 사용하여 [빨강], [녹색], [파랑], [시안], [마젠타], [노랑] 또는 [흰색] 의 색상을 원하는 색상으로 변경합니다 .

- 1) ▲▼ 을 눌러 [컬러 조정] 을 선택합니다 .
- 2) ◀▶ 을 눌러 [측정] 를 선택합니다 .
- 3) <ENTER> 버튼을 누릅니다 .
 - [측정 모드] 화면이 표시됩니다 .
- 4) ▲▼ 을 눌러 [측정 데이터] 를 선택합니다 .
- 5) <ENTER> 버튼을 누릅니다 .
 - [측정 데이터] 화면이 표시됩니다 .
- 6) 색도계를 사용하여 현재 밝기 (Y) 및 휘도 좌표 (x, y) 를 측정합니다 .
- 7) ▲▼ 을 눌러 색상을 선택하고 ◀▶ 을 눌러 설정을 조정합니다 .
- 8) 모든 입력이 완료되었으면 <MENU> 버튼을 누릅니다 .
 - [측정 모드] 화면이 표시됩니다 .
- 9) ▲▼ 을 눌러 [목표 데이터] 를 선택합니다 .
- 10) <ENTER> 버튼을 누릅니다 .
 - [목표 데이터] 화면이 표시됩니다 .
- 11) ▲▼ 을 눌러 색상을 선택하고 , ◀▶ 을 눌러 해당 색상의 좌표를 입력합니다 .
- 12) 모든 입력이 완료되었으면 <MENU> 버튼을 누릅니다 .

참고

- 대상 데이터가 이 프로젝터 범위를 벗어나는 색상인 경우 해당 색상이 제대로 표시되지 않습니다 .
- [자동 시험 패턴] 을 [켜짐] 으로 설정하여 선택한 조절 색상을 조정하는 데 사용할 테스트 패턴을 자동으로 표시합니다 .
- 색도계 또는 유사한 기기를 사용해 측정 데이터를 측정한다면 [자동 시험 패턴] 으로 표시된 색상을 측정합니다 .
- 대상 데이터의 색상 좌표와 기기에서 얻은 측정값 간의 차이는 사용된 특정 기기 및 측정 환경에서 발생할 수 있습니다 .
- [자동 시험 패턴] 설정은 [에지 블렌딩] 의 [자동 시험 패턴] 과 함께 변경됩니다 .

[스크린 설정] (PT-RW430EA 시리즈 전용)

화면 크기를 설정합니다 .

투사된 이미지의 화면 비율을 변경할 경우 , 세트 화면의 최적 이미지 위치로 보정합니다 . 사용된 화면에 따라 설정하십시오 .

- 1) ▲▼ 을 눌러 [스크린 설정] 을 선택합니다 .
- 2) <ENTER> 버튼을 누릅니다 .
 - [스크린 설정] 화면이 표시됩니다 .
- 3) ◀▶ 을 눌러 [스크린 비율] 을 전환합니다 .
 - 버튼을 누를 때마다 항목이 전환됩니다 .

[스크린 비율]	[스크린 위치] 를 선택했을 때 범위
[16:10]	조정할 수 없습니다 .
[16:9]	-40 ~ 40 범위에서 수직 위치를 조정합니다 .

- 4) ▲▼ 을 눌러 [스크린 위치] 을 선택합니다 .
 - [스크린 비율] 이 [16:10] 로 설정될 때 [스크린 위치] 는 표시되지 않습니다 .
- 5) ◀▶ 을 눌러 [스크린 위치] 를 조정합니다 .

[자동신호]

자동 화면 조정에 대한 자동 실행을 설정합니다.

회의 등에서 미등록 신호를 빈번하게 입력하는 경우 매번 리모컨의 <AUTO SETUP> 버튼을 누르지 않고 화면 표시 위치나 신호 레벨을 자동으로 조정할 수 있습니다.

- 1) ▲▼을 눌러 [자동신호]을 선택합니다.
- 2) ◀▶을 눌러 [자동신호]을 전환합니다.
 - 버튼을 누를 때마다 항목이 전환됩니다.

[꺼짐]	입력 자동 설정을 끄기로 설정합니다.
[켜짐]	투사 중 이미지가 등록되지 않은 신호로 변경되면 자동 화면 조정이 자동으로 실행됩니다.

[자동 위치보정]

특수 신호 또는 수평으로 긴 (예를 들어 16:9) 신호를 조정할 때 설정할 수 있습니다.

- 1) ▲▼을 눌러 [자동 위치보정]을 선택합니다.
- 2) <ENTER> 버튼을 누릅니다.
 - [자동 위치보정] 화면이 표시됩니다.
- 3) ◀▶을 눌러 [모드]를 전환합니다.
 - 버튼을 누를 때마다 항목이 전환됩니다.

[DEFAULT]	이미지 화면 비율이 4:3 또는 5:4 인 신호를 수신할 때 선택합니다. (지원되는 해상도는 640 x 400, 640 x 480, 800 x 600, 832 x 624, 960 x 720, 1 024 x 768, 1 152 x 864, 1 152 x 870, 1 280 x 960, 1 280 x 1 024, 1 600 x 1 200, 1 400 x 1 050 입니다.)
[WIDE]	이미지 화면 비율이 와이드 화면인 신호를 수신할 때 선택합니다. (지원되는 해상되는 720 x 400, 848 x 480, 1 280 x 720, 1 024 x 600, 1 120 x 750, 1 440 x 900, 1 680 x 1 050 입니다.)
[사용자]	특별 수평 해상도 (표시 도트 수) 로 신호를 수신할 때 선택합니다.

- [DEFAULT] 또는 [WIDE]를 선택한 경우 6) 단계로 진행하십시오.
 - [사용자]를 선택한 경우 4) 단계로 진행하십시오.
- 4) ▲▼을 눌러 [표시 도트수]를 선택하고 ◀▶을 눌러 [표시 도트수]를 신호 소스의 수평 해상도로 조정합니다.
 - 5) ▲▼을 눌러 [모드]를 선택합니다.
 - 6) <ENTER> 버튼을 누릅니다.
 - 자동 조절이 실행됩니다. 자동으로 조정되는 동안 [실행중]이 표시됩니다. 완료되면 시스템이 [자동 위치보정] 화면으로 돌아갑니다.

[COMPUTER IN]

입력할 신호가 <COMPUTER IN> 단자에 일치하도록 설정합니다.

- 1) ▲▼을 눌러 [COMPUTER IN]을 선택합니다.
- 2) <ENTER> 버튼을 누릅니다.
 - [COMPUTER IN] 화면이 표시됩니다.
- 3) ◀▶을 눌러 [동기 슬라이스 레벨]을 전환합니다.
 - 버튼을 누를 때마다 항목이 전환됩니다.

[저]	슬라이스 레벨을 [저]로 설정합니다.
[고]	슬라이스 레벨을 [고]로 설정합니다.

[DVI-I IN]

프로젝터의 <DVI-I IN> 단자에 외부 장비가 연결되었고 이미지가 올바르게 투사되지 않을 때 설정을 전환합니다.

디지털 신호가 입력된 경우

- 1) ▲▼을 눌러 [DVI-I IN]을 선택합니다.

- 2) <ENTER> 버튼을 누릅니다 .
 - [DVI-I IN] 화면이 표시됩니다 .
- 3) ▲▼ 을 눌러 [디지털 / 아날로그] 를 선택합니다 .
- 4) ◀▶ 을 눌러 [디지털] 을 전환합니다 .
- 5) ▲▼ 을 눌러 [EDID] 를 선택합니다 .
- 6) ◀▶ 을 눌러 [EDID] 를 전환합니다 .
 - 버튼을 누를 때마다 항목이 전환됩니다 .

[EDID3]	동영상 유형의 이미지 신호와 정지 이미지 유형의 신호를 자동으로 인식합니다 .
[EDID1]	주로 동영상 유형의 이미지 신호 (예 : 블루레이 디스크 플레이어) 를 출력하는 외부 장비가 <DVI-I IN> 단자에 연결된 경우 선택합니다 .
[EDID2]	주로 정지 이미지 유형의 이미지 신호 (예 : 컴퓨터) 를 출력하는 외부 장비가 <DVI-I IN> 단자에 연결된 경우 선택합니다 .

- 7) ▲▼ 을 눌러 [신호세기] 을 선택합니다 .
- 8) ◀▶ 을 눌러 [신호세기] 을 전환합니다 .
 - 버튼을 누를 때마다 항목이 전환됩니다 .

[0-255:PC]	외부 장비 (예 : 컴퓨터) 가 DVI 단자 출력을 통해 연결된 경우 선택합니다 .
[16-235]	변환 케이블 등을 사용하여 외부 장비 (예 : 블루레이 디스크 플레이어) 가 HDMI 단자 출력을 통해 연결된 경우 선택합니다 .

아날로그 신호가 입력된 경우

- 1) ▲▼ 을 눌러 [DVI-I IN] 을 선택합니다 .
- 2) <ENTER> 버튼을 누릅니다 .
 - [DVI-I IN] 화면이 표시됩니다 .
- 3) ▲▼ 을 눌러 [디지털 / 아날로그] 를 선택합니다 .
- 4) ◀▶ 을 눌러 [아날로그] 를 전환합니다 .
- 5) ▲▼ 을 눌러 [동기 슬라이스 레벨] 을 선택합니다 .
- 6) ◀▶ 을 눌러 [동기 슬라이스 레벨] 을 전환합니다 .
 - 버튼을 누를 때마다 항목이 전환됩니다 .

[저]	슬라이스 레벨을 [저] 로 설정합니다 .
[고]	슬라이스 레벨을 [고] 로 설정합니다 .

참고

- 최적의 설정은 연결된 외부 장비의 출력 설정에 따라 다릅니다 . 외부 장비의 출력에 대해서는 외부 장비의 사용 설명서를 참조하십시오 .
- 설정을 변경할 때 플러그 앤 플레이에 대한 데이터가 변경됩니다 . 플러그 앤 플레이를 지원하는 해상도에 대해서는 “호환성 있는 신호 목록” (➡ 129 페이지) 을 참조하십시오 .

[HDMI IN]

프로젝터의 <HDMI IN> 단자에 외부 장비가 연결되었고 이미지가 올바르게 투사되지 않을 때 설정을 전환합니다 .

- 1) ▲▼ 을 눌러 [HDMI IN] 을 선택합니다 .
- 2) <ENTER> 버튼을 누릅니다 .
 - [HDMI IN] 화면이 표시됩니다 .

3) ◀▶ 을 눌러 [신호세기] 을 전환합니다.

- 버튼을 누를 때마다 항목이 전환됩니다.

[자동]	신호 레벨을 자동으로 설정합니다.
[64-940]	외부 장비 (예 : 블루레이 디스크 플레이어) 의 HDMI 단자가 <HDMI IN> 단자에 연결된 경우 선택합니다.
[0-1023]	변환 케이블이나 유사 케이블을 통해 외부 장비 (예 : 컴퓨터) 의 DVI 단자가 <HDMI IN> 단자로 연결된 경우 선택합니다. 컴퓨터 또는 다른 장비의 HDMI 단자가 <HDMI IN> 단자에 연결된 경우에도 선택합니다.

참고

- 최적의 설정은 연결된 외부 장비의 출력 설정에 따라 다릅니다. 외부 장비의 출력에 대해서는 외부 장비의 사용 설명서를 참조하십시오.
- HDMI 신호 레벨은 입력의 각 30 비트마다 표시됩니다.

[DIGITAL LINK IN]

DIGITAL LINK 입력이 선택되었을 때 신호 레벨을 설정합니다.

1) ▲▼ 을 눌러 [DIGITAL LINK IN] 을 선택합니다.

2) <ENTER> 버튼을 누릅니다.

- [DIGITAL LINK IN] 화면이 표시됩니다.

3) ◀▶ 을 눌러 [신호세기] 을 전환합니다.

- 버튼을 누를 때마다 항목이 전환됩니다.

[자동]	신호 레벨을 자동으로 설정합니다.
[64-940]	외부 장비 (예 : 블루레이 디스크 플레이어) 의 HDMI 단자 출력이 트위스트 페어 케이블 송신기를 통해 <DIGITAL LINK/LAN> 단자에 연결된 경우 선택합니다.
[0-1023]	외부 장비 (예 : 컴퓨터) 의 DVI 단자 출력 또는 HDMI 단자 출력이 트위스트 페어 케이블 송신기를 통해 <DIGITAL LINK/LAN> 단자에 연결된 경우 선택합니다.

참고

- 최적의 설정은 연결된 외부 장비의 출력 설정에 따라 다릅니다. 외부 장비의 출력에 대해서는 외부 장비의 사용 설명서를 참조하십시오.

[OSD]

화면상 표시를 설정합니다.

[OSD 표시위치] 설정

메뉴 화면 (OSD) 의 위치를 설정합니다.

1) ▲▼ 을 눌러 [OSD] 를 선택합니다.

2) <ENTER> 버튼을 누릅니다.

- [OSD] 화면이 표시됩니다.

3) ▲▼ 을 눌러 [OSD 표시위치] 을 선택합니다.

4) ◀▶ 을 눌러 [OSD 표시위치] 을 전환합니다.

- 버튼을 누를 때마다 항목이 전환됩니다.

[5]	화면 중앙으로 설정합니다.
[6]	화면 아래 중앙으로 설정합니다.
[7]	화면 오른쪽 위로 설정합니다.
[8]	화면 오른쪽 중앙으로 설정합니다.
[9]	화면 오른쪽 아래로 설정합니다.
[1]	화면 왼쪽 위로 설정합니다.
[2]	화면 중앙 왼쪽으로 설정합니다.
[3]	화면 아래 왼쪽으로 설정합니다.
[4]	화면 중앙 위로 설정합니다.

[OSD 구성] 설정

메뉴 화면 (OSD) 의 색상을 설정합니다.

- 1) ▲▼ 을 눌러 [OSD] 를 선택합니다.
- 2) <ENTER> 버튼을 누릅니다.
 - [OSD] 화면이 표시됩니다.
- 3) ▲▼ 을 눌러 [OSD 구성] 을 선택합니다.
- 4) ◀▶ 을 눌러 [OSD 구성] 을 전환합니다.
 - 버튼을 누를 때마다 항목이 전환됩니다.

[1]	노란색으로 설정합니다.
[2]	파란색으로 설정합니다.
[3]	흰색으로 설정합니다.
[4]	녹색으로 설정합니다.
[5]	복숭아색으로 설정합니다.
[6]	갈색으로 설정합니다.

[OSD 메모리] 설정

메뉴 화면 (OSD) 커서의 위치 유지를 설정합니다.

- 1) ▲▼ 을 눌러 [OSD] 를 선택합니다.
- 2) <ENTER> 버튼을 누릅니다.
 - [OSD] 화면이 표시됩니다.
- 3) ▲▼ 을 눌러 [OSD 메모리] 를 선택합니다.
- 4) ◀▶ 을 눌러 [OSD 메모리] 를 전환합니다.
 - 버튼을 누를 때마다 항목이 전환됩니다.

[켜짐]	커서 위치를 고정합니다.
[꺼짐]	커서 위치를 고정하지 않습니다.

참고

- [OSD 메모리] 가 [켜짐] 인 경우라도 프로젝터가 꺼져 있고 대기 모드에 있는 경우에는 커서 위치가 유지되지 않습니다.

[입력 가이드] 설정

[OSD 표시위치] 에서 설정한 위치에서 입력 가이드의 표시 (현재 선택한 입력 단자 이름, 신호 이름, 메모리 번호의 표시) 여부를 설정합니다.

- 1) ▲▼ 을 눌러 [OSD] 를 선택합니다.
- 2) <ENTER> 버튼을 누릅니다.
 - [OSD] 화면이 표시됩니다.
- 3) ▲▼ 을 눌러 [입력 가이드] 를 선택합니다.
- 4) ◀▶ 을 눌러 [입력 가이드] 를 전환합니다.
 - 버튼을 누를 때마다 항목이 전환됩니다.

[켜짐]	입력 가이드를 표시합니다.
[꺼짐]	입력 가이드를 숨깁니다.

[경고 메시지] 설정

경고 메시지의 표시 / 숨기기를 설정합니다.

- 1) ▲▼ 을 눌러 [OSD] 를 선택합니다.
- 2) <ENTER> 버튼을 누릅니다.
 - [OSD] 화면이 표시됩니다.

3) ▲▼ 을 눌러 [경고 메시지] 를 선택합니다 .

4) ◀▶ 을 눌러 [경고 메시지] 를 전환합니다 .

- 버튼을 누를 때마다 항목이 전환됩니다 .

[켜짐]	경고 메시지를 표시합니다 .
[꺼짐]	경고 메시지를 숨깁니다 .

[CLOSED CAPTION 설정] (NTSC 입력에만 해당)

클로즈드 캡션을 설정합니다 .

클로즈드 캡션 표시 선택

1) ▲▼ 을 눌러 [CLOSED CAPTION 설정] 을 선택합니다 .

2) < ENTER > 버튼을 누릅니다 .

- [CLOSED CAPTION 설정] 화면이 표시됩니다 .

3) ▲▼ 을 눌러 [CLOSED CAPTION] 을 선택합니다 .

4) ◀▶ 을 눌러 [CLOSED CAPTION] 을 전환합니다 .

- [꺼짐] 또는 [켜짐] 으로 전환합니다 .

[꺼짐]	클로즈드 캡션을 숨깁니다 .
[켜짐]	클로즈드 캡션을 표시합니다 .

- [켜짐] 를 선택한 경우 5) 단계로 진행하십시오 .

5) 확인이 표시되면 [실행] 또는 [취소] 를 선택하고 < ENTER > 버튼을 누릅니다 .

클로즈드 캡션 표시 설정

1) ▲▼ 을 눌러 [CLOSED CAPTION 설정] 을 선택합니다 .

2) < ENTER > 버튼을 누릅니다 .

- [CLOSED CAPTION 설정] 화면이 표시됩니다 .

3) ▲▼ 을 눌러 [모드] 를 선택합니다 .

4) ◀▶ 을 눌러 [모드] 를 전환합니다 .

- 버튼을 누를 때마다 항목이 전환됩니다 .

[CC1]	CC1 데이터를 표시합니다 .
[CC2]	CC2 데이터를 표시합니다 .
[CC3]	CC3 데이터를 표시합니다 .
[CC4]	CC4 데이터를 표시합니다 .

참고

- 클로즈드 캡션은 비디오 신호와 함께 텍스트 정보를 표시하기 위해 북미 지역에서 주로 사용하는 기능입니다 . 재생하는 연결 장치 또는 소프트웨어에 따라 캡션이 표시되지 않을 수도 있습니다 .
- [CLOSED CAPTION 설정] 은 NTSC 신호가 입력될 때만 선택할 수 있습니다 .
- 선택한 모드의 클로즈드 캡션 신호가 입력되면 [보안] 메뉴 → [문자 표시] (▶ 95 페이지) 항목을 [켜짐] 으로 설정하더라도 보안 메시지와 ECO 레벨 (▶ 79 페이지) 이 표시되지 않습니다 .
- 메뉴 화면이 표시되어 있는 동안에는 클로즈드 캡션이 표시되지 않습니다 .

[바탕색상]

신호 입력이 없을 때 투사 화면 표시를 설정합니다 .

1) ▲▼ 을 눌러 [바탕색상] 를 선택합니다 .

2) ◀▶ 을 눌러 [바탕색상] 를 전환합니다 .

- 버튼을 누를 때마다 항목이 전환됩니다 .

[청색]	전체 투사 영역을 파란색으로 표시합니다 .
--------	-------------------------

[흑색]	전체 투사 영역을 검정색으로 표시합니다.
[디폴트 로고]	Panasonic 로고를 표시합니다.
[유저 로고]	사용자가 등록한 이미지를 표시합니다.

참고

- [유저 로고] 이미지를 만들고 등록하려면 제공된 CD-ROM 에 포함된 “Logo Transfer Software” 를 사용하십시오.

[로고 설정]

전원을 켜 때 로고 표시를 설정합니다.

- 1) ▲▼ 을 눌러 [로고 설정] 를 선택합니다.
- 2) ◀▶ 을 눌러 [로고 설정] 를 전환합니다.
 - 버튼을 누를 때마다 항목이 전환됩니다.

[디폴트 로고]	Panasonic 로고를 표시합니다.
[유저 로고]	사용자가 등록한 이미지를 표시합니다.
[없음]	로고 설정 표시를 비활성화합니다.

참고

- 로고 설정 약 15 초 후 사라집니다.
- [유저 로고] 이미지를 만들고 등록하려면 제공된 CD-ROM 에 포함된 “Logo Transfer Software” 를 사용하십시오.

[서브메모리 리스트]

프로젝터에는 동기화 신호 소스의 주파수 또는 형식이 동일한 신호로 인식되더라도, 여러 이미지 조정 데이터를 등록할 수 있는 서브 메모리 기능이 있습니다.

동일한 동기화 신호 소스별 화면 비율 또는 화이트 밸런스 전환과 같은 화질을 조정해야 할 때 이 기능을 사용하십시오. 서브 메모리는 [영상] 메뉴 ([명암], [밝기] 등) 에서 조정된 화면비율 및 데이터와 같이, 각 신호에 대해 조정할 수 있는 데이터를 모두 포함합니다.

현재 설정을 리스트에 등록

- 1) ▲▼ 을 눌러 [서브메모리 리스트] 를 선택하고 <ENTER> 버튼을 누릅니다.
 - 서브 메모리가 등록되지 않은 경우 서브 메모리 등록 화면이 표시됩니다. 3) 단계로 진행합니다.
 - 현재 입력 신호에 등록된 서브 메모리 리스트가 표시됩니다.
 - 표준 화면에서 ◀▶ 을 눌러 [서브메모리 리스트] 를 표시할 수 있습니다 (메뉴가 표시되지 않은 경우).
- 2) ▲▼◀▶ 을 눌러 [서브메모리 리스트] 에 등록할 서브 메모리 번호를 선택합니다.
- 3) <ENTER> 버튼을 누릅니다.
 - [등록신호이름 변경] 화면이 표시됩니다.
- 4) <ENTER> 버튼을 누릅니다.
 - 등록된 신호의 이름을 변경하려면 “등록 신호 이름 바꾸기” (▶ 93 페이지) 의 4) 단계와 5) 단계의 절차를 따르십시오.

서브 메모리 리스트로 전환

- 1) ▲▼ 을 눌러 [서브메모리 리스트] 를 선택하고 <ENTER> 버튼을 누릅니다.
 - 현재 입력 신호에 등록된 서브 메모리 리스트가 표시됩니다.
 - 표준 화면에서 ◀▶ 을 눌러 [서브메모리 리스트] 를 표시할 수 있습니다 (메뉴가 표시되지 않은 경우).
- 2) ▲▼◀▶ 을 눌러 [서브메모리 리스트] 에서 전환할 신호를 선택합니다.
- 3) <ENTER> 버튼을 누릅니다.
 - 2) 단계에서 선택한 신호로 전환합니다.

서브 메모리 데이터 삭제

- 1) ▲▼ 을 눌러 [서브메모리 리스트] 를 선택하고 <ENTER> 버튼을 누릅니다.
 - [서브메모리 리스트] 화면이 표시됩니다.
 - 표준 화면에서 ◀▶ 을 눌러 [서브메모리 리스트] 를 표시할 수 있습니다 (메뉴가 표시되지 않은 경우).

2) ▲▼◀▶ 을 눌러 삭제할 항목을 선택하고 <DEFAULT> 버튼을 누릅니다 .

- [등록신호 삭제] 화면이 표시됩니다 .
- 삭제를 취소하려면 <RETURN> 버튼 또는 <MENU> 버튼을 눌러 [서버메모리 리스트] 화면으로 돌아갑니다 .

3) <ENTER> 버튼을 누릅니다 .

- 선택한 서버 메모리가 삭제됩니다 .

[화면정지]

외부 장비의 재생과 상관 없이 투사된 이미지가 일시적으로 일시 중지되고 소리가 멈춥니다 .

1) ▲▼ 을 눌러 [화면정지] 를 선택합니다 .

2) <ENTER> 버튼을 누릅니다 .

- <RETURN> 버튼을 눌러 해제합니다 .

참고

- 비디오가 일시 정지되면 [화면정지] 가 화면에 표시됩니다 .

[AV 무음]

프로젝터를 일정한 시간 동안 사용하지 않으면 오디오와 비디오를 끕니다 .

1) ▲▼ 을 눌러 [AV 무음] 를 선택합니다 .

2) <ENTER> 버튼을 누릅니다 .

- <RETURN> 버튼을 눌러 해제합니다 .

참고

- 프로젝터가 AV 음소거 모드에 있을 때 전원 표시등 <ON (G)/STANDBY (R)> 이 천천히 깜빡입니다 .

[프로젝터 설정] 메뉴

메뉴 화면에서 메인 메뉴의 [프로젝터 설정]를 선택하고 서브 메뉴에서 항목을 선택합니다.
 메뉴 화면의 작동에 대해서는 “메뉴를 통해서 네비게이트하기” (➡ 44 페이지)을 참조하십시오.
 • 항목을 선택한 후 ▲▼◀▶을 눌러 설정합니다.

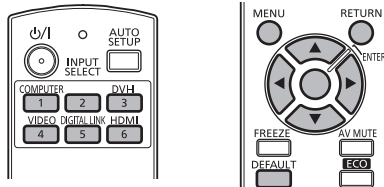

[프로젝터 ID]

이 프로젝트에는 여러 프로젝트가 나란히 사용될 때 리모컨 하나로 동시에 제어하거나 개별적으로 제어할 수 있는 ID 번호 설정 기능이 있습니다.

- 1) ▲▼을 눌러 [프로젝터 ID]를 선택합니다.
- 2) ◀▶을 눌러 [프로젝터 ID]를 전환합니다.
 - 버튼을 누를 때마다 항목이 전환됩니다.

[전체]	ID 번호를 지정하지 않고 제어할 때 설정합니다.
[1] - [6]	개별 ID 번호를 지정하고 제어할 때 설정합니다.

참고

- ID 번호를 [전체]로 지정하거나 [1] ~ [6] 사이로 설정할 수 있습니다.
- 개별 제어를 위한 ID 번호를 지정하려면 리모컨의 ID 번호가 프로젝트의 ID 번호와 일치해야 합니다.
- ID 번호가 [전체]로 설정될 때 프로젝트는 리모컨 제어 또는 컴퓨터 제어 중 지정된 ID 번호와 상관없이 작동합니다.
 여러 개의 프로젝트가 [전체]로 설정된 ID로 나란히 설정된 경우, 다른 ID 번호를 갖는 프로젝트와 개별적으로 제어할 수 없습니다.
- 리모컨에서 ID 번호를 설정하는 방법에 대해서는 “리모컨 ID 번호 설정” (➡ 24 페이지)을 참조하십시오.

[투사 방법]

프로젝터의 설치 상태에 따라 투사 방법을 설정합니다.
 화면 표시가 상하로 뒤집어졌거나 반전된 경우 투사 방법을 변경하십시오.

- 1) ▲▼을 눌러 [투사 방법]를 선택합니다.
- 2) <ENTER> 버튼을 누릅니다.
 - [투사 방법] 화면이 표시됩니다.
- 3) ▲▼을 눌러 투사 방법을 선택합니다.

[정면 / 바닥설치]	책상에서 화면 앞에 설치할 때
[정면 / 천정설치]	천장 설치 브라켓 (옵션 부속품)을 사용하여 화면 앞에 설치할 때
[후면 / 바닥설치]	책상에서 화면 뒤에 설치할 때 (반투명 투사막 사용)
[후면 / 천정설치]	천장 설치 브라켓 (옵션 부속품)을 사용하여 화면 뒤에 설치할 때 (반투명 투사막 사용)

- 4) <ENTER> 버튼을 누릅니다.
- 5) 확인이 표시되면 [실행] 또는 [취소]를 선택하고 <ENTER> 버튼을 누릅니다.

주의

- [투사 방법]이 변경될 때 [냉각 컨디션] (➡ 77 페이지)이 올바르게 설정되었는지 확인하십시오.

[냉각 컨디션]

투사 방향에 따라 팬 제어를 변경합니다.

다음 그림을 참조하여 투사 방향에 따라 올바르게 [냉각 컨디션]을 설정합니다. 광원을 잘못된 설정으로 사용하면 수명이 짧아질 수 있습니다.

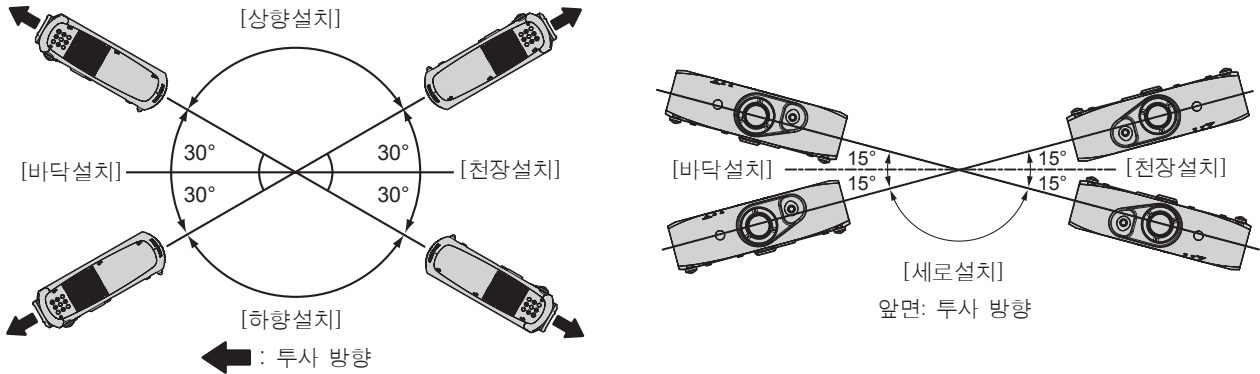

- 1) ▲▼을 눌러 [냉각 컨디션]을 선택합니다.
- 2) <ENTER> 버튼을 누릅니다.
 - [냉각 컨디션] 화면이 표시됩니다.
- 3) ▲▼을 눌러 냉각 컨디션을 선택합니다.
- 4) <ENTER> 버튼을 누릅니다.
- 5) 확인이 표시되면 [실행] 또는 [취소]를 선택하고 <ENTER> 버튼을 누릅니다.

[높은 고지대 모드]

해발 1 400 m (4 593') 및 2 700 m (8 858') 사이에서 프로젝터를 사용할 때는 [켜짐]으로 설정하십시오.

- 1) ▲▼을 눌러 [높은 고지대 모드]를 선택합니다.
- 2) ◀▶을 눌러 항목을 전환합니다.

[꺼짐]	해발 1 400 m (4 593') 이하의 위치에서 사용하는 경우
[켜짐]	고지대 (해발 1 400 m (4 593') 및 2 700 m (8 858') 사이)에서 사용하는 경우

- 3) 확인 화면이 표시되면 ◀▶을 눌러 [실행] 또는 [취소]를 선택하고 <ENTER> 버튼을 누릅니다.

참고

• [켜짐]으로 설정되면 팬 속도가 상승하고 조작음이 커집니다.

[에코 매니지먼트]

전력 소비량을 줄이기 위해 사용 조건에 적합하게 광원 전력을 최적화하는 기능입니다.

[빛 세기] 설정

- 1) ▲▼을 눌러 [에코 매니지먼트]를 선택합니다.
- 2) <ENTER> 버튼을 누릅니다.
 - [에코 매니지먼트] 화면이 표시됩니다.
- 3) ▲▼을 눌러 [빛 세기]를 선택합니다.
- 4) ◀▶을 눌러 [빛 세기]를 전환합니다.
 - 버튼을 누를 때마다 항목이 전환됩니다.

[표준]	높은 휘도 필요할 때 설정합니다.
[ECO SAVE1]	밝기에 영향을 미치지 않고 [표준]상태와 비교해 약 20% 가량 평균 전력을 줄입니다.
[ECO SAVE2]	밝기 감소를 최소화하면서 [표준]상태와 비교해 약 30% 가량 평균 전력을 줄입니다.
[낮음]	고휘도가 필요하지 않고 전력을 더 절약하고 싶을 때 설정합니다.

참고

- ECO 절약 모드를 설정했을 때 전력 소비량의 절감율은 IEC62087 을 준수하는 "Broadcast" 비디오 신호를 투사할 때의 평균 전력 소비량의 비율을 나타냅니다.
- [ECO SAVE1] 과 [ECO SAVE2] 를 설정하면 이미지가 [표준] 과 다르게 보일 수 있습니다.
- [ECO SAVE2] 로 밝기가 줄었다고 느낄 경우 [ECO SAVE1] 로 전환하면 이미지가 개선될 수 있습니다.
- [낮음] 을 설정하면 작동 소음을 줄일 수 있습니다.
- VIDEO 입력을 선택한 경우, [ECO SAVE1] 및 [ECO SAVE2] 를 선택할 수 없습니다. VIDEO 입력 이외의 항목을 선택한 상태에서 [ECO SAVE1] 또는 [ECO SAVE2] 를 설정하거나 VIDEO 입력을 선택하면 [낮음] 가 설정됩니다.
- [영상 모드] 에서 [내추럴] 을, [빛 세기] 에서 [ECO SAVE1] 또는 [ECO SAVE2] 를 선택하면 이미지가 sRGB 규격을 따르지 않을 수 있습니다.
- [영상 모드] 에서 [REC709] 을, [빛 세기] 에서 [ECO SAVE1] 또는 [ECO SAVE2] 를 선택하면 이미지가 Rec.709 규격을 따르지 않을 수 있습니다.
- [영상 모드] 에서 [DICOM SIM.] 을, [빛 세기] 에서 [ECO SAVE1] 또는 [ECO SAVE2] 를 선택하면 이미지가 DICOM 표준 이미지와 다르게 나타날 수 있습니다.
- 3D 비디오를 시청하는 동안에는 선택할 수 없습니다. 이 경우 [표준] 로 고정됩니다.

[자동 전원 세이브] 설정

세 가지 [환경조명 연동], [무신호 연동], [AV 무음 연동] 기능을 활성화할 것인지 설정합니다.

- 1) ▲▼ 을 눌러 [에코 매니지먼트] 를 선택합니다.
- 2) <ENTER> 버튼을 누릅니다.
 - [에코 매니지먼트] 화면이 표시됩니다.
- 3) ▲▼ 을 눌러 [자동 전원 세이브] 를 선택합니다.
- 4) ◀▶ 을 눌러 [자동 전원 세이브] 를 전환합니다.
 - 버튼을 누를 때마다 항목이 전환됩니다.

[켜짐]	전력 절약 모드를 활성화합니다.
[꺼짐]	전력 절약 모드를 비활성화합니다.

- 5) ▲▼ 을 눌러 [환경조명 연동], [무신호 연동] 또는 [AV 무음 연동] 을 선택합니다.

[환경조명 연동]	프로젝터의 밝기 또는 위치에 따라 광원 전력을 조정합니다.
[무신호 연동]	신호가 없을 때 광원 전력을 줄입니다.
[AV 무음 연동]	AV 음소거 모드에서 광원 전력을 줄입니다.

- 6) ◀▶ 을 눌러 [환경조명 연동], [무신호 연동] 또는 [AV 무음 연동] 설정을 전환합니다.
 - 버튼을 누를 때마다 항목이 전환됩니다.

[켜짐]	설정을 활성화합니다.
[꺼짐]	설정을 비활성화합니다.

참고

- [자동 전원 세이브] 가 [꺼짐] 이면 [환경조명 연동], [무신호 연동] 및 [AV 무음 연동] 을 설정할 수 없습니다.
- 3D 비디오를 시청하는 동안에는 [환경조명 연동] 을 선택할 수 없습니다. 이 경우 [꺼짐] 로 고정됩니다.

[무신호 자동오프] 설정

일정한 시간 동안 입력 신호가 없으면 프로젝터의 전원을 대기 상태로 자동 전환하는 기능입니다. 대기 상태로 전환하기 전에 걸리는 시간을 설정할 수 있습니다.

- 1) ▲▼ 을 눌러 [에코 매니지먼트] 를 선택합니다.
- 2) <ENTER> 버튼을 누릅니다.
 - [에코 매니지먼트] 화면이 표시됩니다.
- 3) ▲▼ 을 눌러 [무신호 자동오프] 를 선택합니다.
- 4) ◀▶ 을 눌러 [무신호 자동오프] 를 전환합니다.
 - 버튼을 누를 때마다 항목이 전환됩니다.

[무효]	무신호 자동 오프 기능을 비활성화합니다.
[10 분] - [90 분]	시간을 10 분 간격으로 설정합니다.

[스텐바이모드] 설정

대기 중 전력 소모를 설정합니다.

- 1) ▲▼을 눌러 [에코 매니지먼트]를 선택합니다.
- 2) <ENTER> 버튼을 누릅니다.
 - [에코 매니지먼트] 화면이 표시됩니다.
- 3) ▲▼을 눌러 [스텐바이모드]를 선택합니다.
- 4) ◀▶을 눌러 [스텐바이모드]를 전환합니다.
 - 버튼을 누를 때마다 항목이 전환됩니다.

[ECOLOGY]	대기 모드에서 전력 소비를 줄이려면 이 설정을 사용합니다.
[표준]	대기 중 네트워크 기능을 사용하려면 이 설정을 사용합니다.

참고

- [ECOLOGY]로 설정되면 대기 상태에서 네트워크 기능을 사용할 수 없습니다. 또한 일부 RS-232C 명령도 사용할 수 없습니다. [표준]로 설정되면 대기 상태에서 네트워크 기능을 사용할 수 있습니다.
- [ECOLOGY]로 설정하면 [표준]로 설정했을 때와 비교해 전원을 켜는 때 표시 지연이 발생할 수 있습니다.

[에코 레벨 표시] 설정

투사 화면의 하단 왼쪽 모서리에 있는 [빛 세기] 및 [자동 전원 세이브] 설정을 통해 절약되는 전력량을 표시합니다. 녹색 잎사귀 표시 (🌿)가 많을수록 프로젝터 절전 레벨이 높습니다. 화면 표시 예 :



- 1) ▲▼을 눌러 [에코 매니지먼트]를 선택합니다.
- 2) <ENTER> 버튼을 누릅니다.
 - [에코 매니지먼트] 화면이 표시됩니다.
- 3) ▲▼을 눌러 [에코 레벨 표시]를 선택합니다.
- 4) ◀▶을 눌러 [에코 레벨 표시]를 전환합니다.
 - 버튼을 누를 때마다 항목이 전환됩니다.

[꺼짐]	ECO 레벨 표시를 비활성화합니다.
[켜짐]	ECO 레벨 표시를 활성화합니다.

참고

- 선택한 모드의 클로즈드 캡션 신호가 입력되면 ECO 레벨이 표시되지 않습니다.
- 메뉴 화면이 표시되면 ECO 레벨이 표시되지 않습니다.

[밝기 조정]

이 프로젝터에는 광원 밝기를 측정하는 밝기 센서가 내장되어 있고, 광원의 밝기 변화에 따라 화면 밝기를 조정하는 기능을 제공합니다. 광원은 시간에 따라 저하됩니다. 이 기능을 사용하면 여러 프로젝터를 사용하여 복수 화면을 표시할 때 밝기 변화를 억제함으로써 전체 밝기 변화를 축소하거나 균일하게 유지할 수 있습니다.

참고

- [영상] 메뉴 → [영상 모드] 항목에서 [다이나믹]을 선택하면 [밝기 조정]을 선택할 수 없습니다.

[밝기 조정 GAIN] 설정

여러 프로젝터를 사용하여 복수 화면을 표시할 때 밝기를 조정합니다.

- 1) ▲▼을 눌러 [밝기 조정]을 선택합니다.
- 2) <ENTER> 버튼을 누릅니다.
 - [밝기 조정] 화면이 표시됩니다.
- 3) ▲▼을 눌러 [밝기 조정 GAIN]을 선택합니다.

4) ◀▶ 을 눌러 조정합니다.

조작	조정		조정 범위
	밝기	최대 밝기 보정량	
▶ 버튼을 누릅니다.	화면이 더 밝아집니다.	최대 보정량이 줄어듭니다.	20 - 100 %
◀ 버튼을 누릅니다.	화면이 더 어두워집니다.	최대 보정량이 늘어납니다.	

참고

- 프로젝터를 한 대만 사용하는 경우 100 % 에서 [밝기 조정 GAIN] 값을 뺀 값이 최대 밝기 보정량이 됩니다. [밝기 조정 GAIN] 이 100 % 일 때 최대 보정량이 0 % 가 되므로 밝기를 밝기 제어로 보정할 수 없습니다.
- 광원이 켜진 후 15 분 동안 밝기가 불안정합니다. 투사를 시작하고 나서 최소 15 분 후에 조정합니다.
- [밝기 조정 GAIN] 조정 결과는 모든 이미지 신호, 내부 테스트 패턴 및 화면 메뉴에 반영됩니다.
- [밝기 조정 설정] 이 [꺼짐] 인 경우에도 [밝기 조정 GAIN] 이 활성화됩니다.

[밝기 조정 설정] 설정

밝기 제어 작업을 설정합니다.

1) ▲▼ 을 눌러 [밝기 조정] 을 선택합니다.

2) <ENTER> 버튼을 누릅니다.

- [밝기 조정] 화면이 표시됩니다.

3) ▲▼ 을 눌러 [밝기 조정 설정] 을 선택합니다.

4) <ENTER> 버튼을 누릅니다.

- [밝기 조정 설정] 화면이 표시됩니다.

5) ▲▼ 을 눌러 [모드] 를 선택합니다.

6) ▶◀ 을 눌러 [모드] 를 전환합니다.

- 버튼을 누를 때마다 항목이 전환됩니다.

[꺼짐]	밝기 센서로 화면의 밝기를 보정하지 않습니다.
[자동]	밝기 센서로 화면의 밝기를 보정합니다. 광원의 밝기가 변경되면 화면의 밝기가 자동으로 보정됩니다.
[PC]	전용 소프트웨어 “Multi Projector Monitoring & Control Software” *1 를 사용하여 컴퓨터를 통해 9 대 이상의 프로젝터를 동기화합니다.

*1 “Multi Projector Monitoring & Control Software” 는 제공된 CD-ROM 에 포함되어 있습니다.

- [자동] 를 선택한 경우 7) 단계로 진행하십시오.

7) ▲▼ 을 눌러 [링크] 를 선택합니다.

8) ▶◀ 을 눌러 [링크] 를 전환합니다.

- 버튼을 누를 때마다 항목이 전환됩니다.

[꺼짐]	다른 프로젝터와 동기화하지 않고 한 프로젝터의 밝기 센서로 보정을 수행합니다. 일정 밝기가 [밝기 조정 GAIN] 의 작은 값으로 유지되는 기간이 연장됩니다.
[그룹 A] [그룹 B] [그룹 C] [그룹 D]	밝기 센서로 여러 프로젝터에서 보정을 동기화합니다. 네트워크 기능을 사용하면 동일 서브넷 내에서 최대 4 개 그룹 (A-D) 을 설정할 수 있습니다. 또한 한 그룹에 최대 8 대의 프로젝터를 등록하여 동기화할 수 있습니다.

9) ▲▼ 을 눌러 [캘리브레이션 시각] 을 선택합니다.

10) <ENTER> 버튼을 누릅니다.

11) ▶◀ 버튼을 눌러 시간과 분을 선택하고 ▲▼ 버튼을 눌러 시간을 설정한 후 <ENTER> 버튼을 누릅니다.

- 시간을 지정하지 않으면 23 시와 00 시 사이에서 또는 59 분과 00 분 사이에서 [꺼짐] 을 선택합니다.
- 지정된 시간에 밝기가 측정됩니다. 측정 중 [에코 매니지먼트] 의 [빛 세기] 가 [표준] 로 고정됩니다. 또한 [자동 전원 세이브] 도 [꺼짐] 로 고정됩니다.

12) ▲▼ 을 눌러 [캘리브레이션 메시지] 를 선택합니다.

13) ▶◀ 을 눌러 [캘리브레이션 메시지] 를 전환합니다.

- 버튼을 누를 때마다 항목이 전환됩니다.

[켜짐]	조정 중 메시지가 표시됩니다.
[꺼짐]	조정 중 메시지가 표시되지 않습니다.

14) ▲▼을 눌러 [실행]를 선택합니다.

15) <ENTER> 버튼을 누릅니다.

- 지정된 [모드] 및 [링크]가 활성화됩니다. 이후 [캘리브레이션 메시지]가 [켜짐]으로 설정되면 조정 중 메시지가 표시됩니다. 이 표시는 조정이 완료되고 30 초 후에 자동으로 사라집니다.
- [밝기 조정 설정]의 [모드]가 [꺼짐] 이외의 다른 항목으로 설정된 상태에서 <ENTER> 버튼을 누르면 버튼을 누른 시점에서 광원 밝기가 표준 밝기로 기록됩니다.
- [링크]가 [그룹 A]에서 [그룹 D]로 설정될 때 <ENTER> 버튼을 누르면 같은 그룹으로 설정된 프로젝터 화면에 해당 그룹 이름이 표시됩니다.



참고

- [밝기 조정 설정]의 [모드]가 [자동] 또는 [PC]로 실행 중일 경우, 광원이 켜지고 15 분 후에 광원 밝기가 자동으로 측정되고 밝기 컨트롤을 조정할 때 화면 밝기가 표준 밝기와 같아지도록 보정이 수행됩니다. 광원을 켜 후 약 15 분 동안은 광원 밝기가 불안정하므로 밝기가 측정되지 않습니다.
- [밝기 조정 설정]의 [모드]가 [자동]로 실행 중이고 [링크]가 [꺼짐]인 경우, 최대 보정량에 도달할 때까지 밝기가 보정됩니다.
- 프로젝터의 설치 환경에 따라 렌즈, 화면 또는 프로젝터 내부에 먼지가 축적되어 밝기 변동이 증가할 수 있습니다.
- 시간에 따른 광원 저하로 인해 밝기 변동이 증가하거나 광원 장치를 교체한 경우 밝기 컨트롤을 다시 조정하십시오.
- 프로젝터를 24 시간 이상 연속해서 사용하는 경우 [밝기 조정 설정]에서 [캘리브레이션 시각]을 설정합니다. 설정하지 않으면 보정이 자동으로 수행되지 않습니다.
- 밝기 컨트롤 및 에코 매니지먼트 동시에 작동합니다. 그러나 밝기가 측정되는 동안 [에코 매니지먼트]의 [빛 세기]가 [표준]으로 고정됩니다. 또한 [자동 전원 세이브]도 [꺼짐]로 고정됩니다.
- [캘리브레이션 시각]의 설정 변경 내용은 설정을 입력할 때 반영됩니다.
- [캘리브레이션 메시지]의 설정 변경 내용은 ◀▶을 사용하여 항목을 전환할 때 반영됩니다.

[밝기 조정 위치] 설정

밝기 제어 상태를 표시합니다.

1) ▲▼을 눌러 [밝기 조정]을 선택합니다.

2) <ENTER> 버튼을 누릅니다.

- [밝기 조정] 화면이 표시됩니다.

3) ▲▼을 눌러 [밝기 조정 위치]를 선택합니다.

4) <ENTER> 버튼을 누릅니다.

- [밝기 조정 위치] 화면이 표시됩니다.

[밝기 조정 위치] 화면 표시 예

[밝기 조정 설정]의 [모드]가 [꺼짐]로 설정된 경우 화면에 밝기 컨트롤이 비활성화된 상태가 표시됩니다.

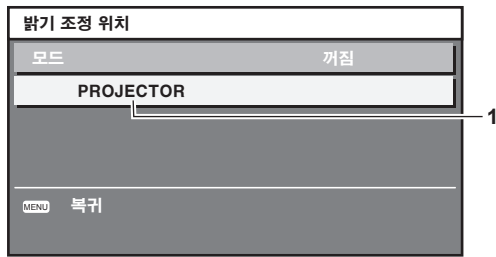

[밝기 조정 설정]의 [모드]가 [자동]로 설정되고 [링크]가 [꺼짐]로 설정된 경우 화면에 한 프로젝트의 밝기 컨트롤 상태가 표시됩니다.

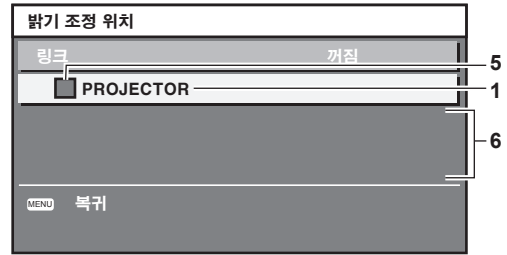

[밝기 조정 설정]의 [모드]가 [자동]로 설정되고 [링크]가 [그룹 A] ~ [그룹 D]로 설정된 경우

화면에 화면 메뉴를 통해 제어되는 프로젝터를 포함하여 동기화된 프로젝트 (최대 8 대)의 밝기 제어 상태가 표시됩니다.

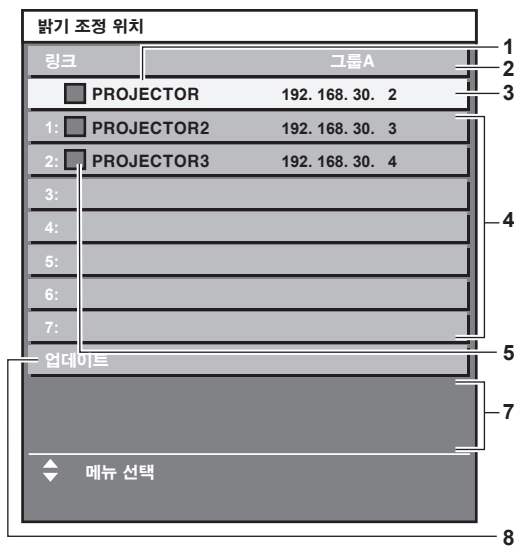

[밝기 조정 설정]의 [모드]가 [PC]로 설정된 경우

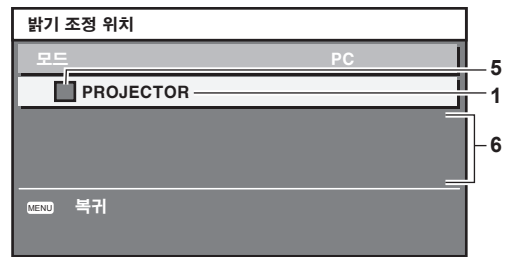

- 1 프로젝터의 이름을 표시합니다.
- 2 동기화된 그룹을 표시합니다.
- 3 프로젝터의 IP 주소를 표시합니다.
- 4 네트워크에서 발견된 동일 그룹 내에 있는 프로젝터의 이름과 IP 주소를 표시합니다.
- 5 색상별로 상태를 표시합니다.
 녹색 : 밝기 보정이 허용됩니다.
 노란색 : 밝기 보정이 약간 허용됩니다.
 빨간색 : 밝기 제어 오류가 있습니다.

- 6 오류 상세 메시지가 표시됩니다.
- 7 오류 메시지가 표시됩니다.
 [밝기조정에 실패한 프로젝트가 있습니다.] 메시지가 나타나면 빨간색으로 표시된 프로젝트와의 동기화가 실패한 것을 나타냅니다.
 ▲▼ 을 눌러 빨간색으로 표시된 프로젝터를 선택하고 <ENTER> 버튼을 눌러 오류 세부 정보를 표시합니다.
- 8 최신 상태 정보로 업데이트합니다.

■ 오류 세부 정보

오류 메시지	수행할 조치
[프로젝터 제한대수가 초과되었습니다.]	<ul style="list-style-type: none"> • 한 그룹의 프로젝터 수를 8 대로 제한합니다. • 9 대 이상의 프로젝터를 동기화할 경우에는 전용 소프트웨어 “Multi Projector Monitoring & Control Software” *1 를 사용합니다.
[명령어 제어 설정을 확인해 주십시오.]	<ul style="list-style-type: none"> • 오류를 표시하는 프로젝트에서 [명령어 제어]의 [네트워크 조정]을 [켜짐]으로 설정합니다. • 동기화할 프로젝트 모두에서 [네트워크 조정]의 [명령어 포트]에 같은 값을 할당합니다.
[명령어 제어 ID 와 PASSWORD 를 확인해 주십시오.]	<ul style="list-style-type: none"> • 동기화할 모든 프로젝트의 웹 제어 관리자 권한에 동일한 [User name] 과 [Password] 를 할당합니다.
[밝기 조정을 할 수 없는 상황입니다, 프로젝터 상태를 확인해 주십시오.]	<ul style="list-style-type: none"> • 프로젝터가 대기 상태에 있습니다. 전원을 켭니다.
[밝기 센서 에러]	<ul style="list-style-type: none"> • 밝기 센서에 문제가 있습니다. 전원을 켜 후에도 문제가 계속 발생하면 대리점에 문의하십시오.

*1 “Multi Projector Monitoring & Control Software” 는 제공된 CD-ROM 에 포함되어 있습니다.

참고

- 동기화된 프로젝트가 목록에 표시되지 않는 경우 다음을 확인하십시오 :
 - 네트워크에 같은 IP 주소를 가진 장치가 있는가 ?
 - LAN 케이블이 제대로 연결되었는가 ? (▶ 99 페이지)
 - 프로젝트의 서브넷이 동일한가 ?
 - 같은 [링크] 설정이 그룹에 적용되었는가 ?
- 프로젝트 이름을 변경하는 방법에 대해서는 “[네트워크 설정]” (▶ 98 페이지) 또는 “[Network config] 페이지” (▶ 106 페이지) 내용을 참조하십시오 .

밝기 컨트롤 조절 절차의 예

네트워크에 연결된 8 대 프로젝트의 밝기를 동기화하는 조정 절차의 예를 나타냅니다 .

- 1) LAN 케이블을 사용하여 모든 프로젝터를 허브에 연결합니다 . (▶ 99 페이지)
- 2) 모든 프로젝터를 켜고 투사를 시작합니다 .
- 3) [밝기 조정 설정] 의 [모드] 를 [꺼짐] 으로 설정하고 [실행] 을 선택한 후 <ENTER> 버튼을 누릅니다 .
- 4) 각 프로젝트에서 [서브넷 마스크] 와 [IP 주소] 를 설정합니다 .
 - 네트워크에서 통신을 가능하게 하려면 모든 프로젝트의 [서브넷 마스크] 를 동일한 값으로 설정하고 각 프로젝트의 [IP 주소] 에 다른 값을 설정합니다 .
- 5) 투사를 시작하고 나서 광원 밝기가 안정화될 때까지 최소 15 분 동안 기다립니다 .
- 6) 모든 프로젝트에 대해 [영상] 메뉴 내의 모든 항목을 같은 값으로 설정합니다 .
- 7) [컬러 조정] 을 조정하여 컬러를 일치시킵니다 .
- 8) 모든 프로젝트에 내부 테스트 패턴 “전체 흰색” 이 표시됩니다 .
- 9) 모든 프로젝트에서 [밝기 조정 GAIN] 을 100 % 로 설정합니다 .
- 10) 최소 밝기를 가진 프로젝트에서 [밝기 조정 GAIN] 을 90 % 로 설정합니다 .
- 11) 각 프로젝트에서 [밝기 조정 GAIN] 을 조절합니다 .
 - 밝기가 [밝기 조정 GAIN] 을 90 % 로 설정한 프로젝트와 일치하도록 다른 모든 프로젝트의 [밝기 조정 GAIN] 을 조절합니다 .
- 12) 모든 프로젝트에서 [밝기 조정 설정] 의 [모드] 를 [자동] 로 , [링크] 를 [그룹 A] 로 설정합니다 .
- 13) 모든 프로젝트의 [밝기 조정 설정] 에서 [실행] 를 선택하고 <ENTER> 버튼을 누릅니다 .
 - 밝기 제어가 시작됩니다 .

참고

- 프로젝터를 켜거나 끄는 방식으로 광원이 켜질 때마다 밝기가 자동으로 보정됩니다 .
- 밝기 변동이 증가하거나 광원 장치를 교체한 경우 밝기 컨트롤을 다시 조정하십시오 .

[스케줄]

각 요일에 대한 명령어 실행 일정을 설정합니다 .

스케줄 기능 활성화 / 비활성화

- 1) ▲▼ 을 눌러 [스케줄] 을 선택합니다 .
- 2) ◀▶ 을 눌러 [스케줄] 을 전환합니다 .
 - 버튼을 누를 때마다 항목이 전환됩니다 .

[꺼짐]	스케줄 기능을 비활성화합니다 .
[켜짐]	스케줄 기능을 활성화합니다 . 스케줄 설정 방법에 대해서는 “프로그램 할당 방법” (▶ 84 페이지) 또는 “프로그램 설정 방법” (▶ 84 페이지) 내용을 참조하십시오 .

참고

- [스케줄] 을 [켜짐] 으로 설정하면 [스텐바이모드] 설정이 강제로 [표준] 로 전환되고 설정을 변경할 수 없습니다 . 이 상태에서는 [스케줄] 이 [꺼짐] 로 설정된 경우에도 [스텐바이모드] 의 설정이 [표준] 로 유지됩니다 .

프로그램 할당 방법

- 1) ▲▼을 눌러 [스케줄]을 선택합니다.
- 2) ◀▶을 눌러 [커짐]을 선택하고 <ENTER> 버튼을 누릅니다.
 - [스케줄] 화면이 표시됩니다.
- 3) 프로그램을 선택하고 각 요일에 할당합니다.
 - 요일을 선택하려면 ▲▼을 누르고 프로그램 번호를 선택하려면 ◀▶을 누릅니다.
 - 번호 1 ~ 번호 7 까지 프로그램을 설정할 수 있습니다. “-”은 프로그램 번호가 설정되지 않았음을 나타냅니다.

프로그램 설정 방법

각 프로그램에 최대 16 개의 명령어를 설정할 수 있습니다.

- 1) ▲▼을 눌러 [스케줄]을 선택합니다.
- 2) ◀▶을 눌러 [커짐]을 선택하고 <ENTER> 버튼을 누릅니다.
 - [스케줄] 화면이 표시됩니다.
- 3) ▲▼을 눌러 [프로그램 편집]를 선택합니다.
- 4) ◀▶을 눌러 프로그램 번호를 선택하고, <ENTER> 버튼을 누릅니다.
- 5) ▲▼을 눌러 명령 번호를 선택하고, <ENTER> 버튼을 누릅니다.
 - ◀▶을 사용하여 페이지를 변경할 수 있습니다.
- 6) ▲▼을 눌러 [시각]을 선택하고 <ENTER> 버튼을 누릅니다.
- 7) ◀▶ 버튼을 눌러 시간과 분을 선택하고 ▲▼ 버튼을 눌러 시간을 설정한 후 <ENTER> 버튼을 누릅니다.
- 8) ▲▼을 눌러 [커맨드]를 선택합니다.
- 9) ◀▶을 눌러 [커맨드]를 전환합니다.
 - 버튼을 누를 때마다 항목이 전환됩니다.
 - [커맨드]의 세부 설정에 대해서는 11) 단계에 자세한 설정이 표시됩니다.

[커맨드]	[커맨드]의 세부 설정	설명
[전원 ON]	—	프로젝터를 켭니다.
[스탠바이]	—	대기 모드로 들어갑니다.
[AV 무음]	[꺼짐]	AV 음소거 기능을 비활성화합니다.
	[켜짐]	오디오와 비디오를 끕니다.
[입력]	[COMPUTER]	입력을 COMPUTER 로 전환합니다.
	[VIDEO]	입력을 VIDEO 로 전환합니다.
	[DVI-I]	입력을 DVI-I 로 전환합니다.
	[HDMI]	입력을 HDMI 로 전환합니다.
[DIGITAL LINK 입력]	[최근]	현재 선택한 연결을 사용하여 DIGITAL LINK 입력으로 전환합니다. [입력]가 [DIGITAL LINK]로 설정된 경우에만 선택할 수 있습니다.
	[입력 1] - [입력 10]*1	DIGITAL LINK 입력으로 전환하며 Panasonic 트루스트 페어 케이블 송신기를 연결하면 해당 입력이 지정된 입력으로 전환됩니다. [입력]가 [DIGITAL LINK]로 설정된 경우에만 선택할 수 있습니다.
[빛 세기]	[표준]	휘도의 우선 순위를 정합니다.
	[ECO SAVE1]	밝기에 영향을 미치지 않고 [표준]상태와 비교해 약 20 % 가량 평균 전력을 줄입니다.
	[ECO SAVE2]	밝기 감소를 최소화하면서 [표준]상태와 비교해 약 30 % 가량 평균 전력을 줄입니다.
	[낮음]	더 많은 전력을 절약하고 휘도를 줄입니다.
[스탠바이 동작 (음성)]	[꺼짐]	대기 상태일 때 오디오 출력을 끕니다.
	[켜짐]	대기 상태일 때 오디오 출력을 켭니다.
[음량 (음성)]	[0] - [63]	볼륨을 설정합니다.

*1 Panasonic 트루스트 페어 케이블 송신기 (예를 들어 옵션인 디지털 인터페이스 박스 (모델 번호: ET-YFB100G))를 프로젝트에 연결하면 그 입력 이름이 [입력 1] ~ [입력 10]으로 자동 반영됩니다. 입력 이름이 반영되지 않는 항목을 선택하면 비활성화됩니다.

10) <ENTER> 버튼을 누릅니다.

- [커맨드] 세부 화면이 표시됩니다.

11) ▲▼ 을 눌러 [커맨드] 를 선택합니다.

- 상세 설정이 필요한 [커맨드] 의 경우 ◀▶ 버튼을 누를 때마다 상세 설정 항목이 전환됩니다.

12) <ENTER> 버튼을 누릅니다.

- 명령이 수정되고 선택한 명령 왼쪽에 ● 이 표시됩니다.
- 명령이 수정된 후 <RETURN> 또는 <MENU> 버튼을 눌러 세부 설정 화면을 닫습니다.

13) ▲▼ 을 눌러 [등록] 를 선택하고 <ENTER> 버튼을 누릅니다.

참고

- 이미 설정한 명령을 삭제할 때는 5) 단계에 표시된 화면에서 <DEFAULT> 버튼을 누릅니다.
- 동일 시간에 여러 개의 명령어를 설정한 경우, 가장 작은 명령어 번호부터 시간 순으로 실행됩니다.
- 작동 시간은 현지 시간이 됩니다. (▶ 90 페이지)
- [스케줄] 에서 설정한 명령어를 실행하기 전에 리모컨, 프로젝터의 제어 패널 또는 제어 명령어로 작업을 실행하면 이 기능을 사용하여 설정한 명령어를 실행할 수 없습니다.

[기동방법]

<MAIN POWER> 스위치가 <ON> 으로 설정되었을 때 시작 방법을 설정합니다.

1) ▲▼ 을 눌러 [기동방법] 을 선택합니다.

2) ◀▶ 을 눌러 [기동방법] 을 전환합니다.

- 버튼을 누를 때마다 항목이 전환됩니다.

[라스트 메모리]	<MAIN POWER> 스위치가 <OFF> 로 설정되기 전의 상태로 프로젝터를 시작합니다.
[스탠바이]	대기 상태로 시작합니다.
[켜짐]	투사를 즉시 시작합니다.

[스타트 업 입력 선택]

프로젝터 시작하기 위해 전원을 켤 때 입력을 설정합니다.

1) ▲▼ 을 눌러 [스타트 업 입력 선택] 를 선택합니다.

2) ◀▶ 을 눌러 [스타트 업 입력 선택] 를 전환합니다.

- 버튼을 누를 때마다 항목이 전환됩니다.

[유지]	마지막에 선택한 입력을 유지합니다.
[COMPUTER]	입력을 COMPUTER 로 전환합니다.
[VIDEO]	입력을 VIDEO 로 전환합니다.
[DVI-I]	입력을 DVI-I 로 전환합니다.
[HDMI]	입력을 HDMI 로 전환합니다.
[DIGITAL LINK]	입력을 DIGITAL LINK 로 전환합니다.

[DIGITAL LINK 입력]

[스타트 업 입력 선택] 가 [DIGITAL LINK] 로 설정된 경우에만 선택할 수 있습니다.

1) ▲▼ 을 눌러 [DIGITAL LINK 입력] 을 선택합니다.

2) ◀▶ 을 눌러 [DIGITAL LINK 입력] 을 전환합니다.

- 버튼을 누를 때마다 항목이 전환됩니다.

[최근]	입력을 DIGITAL LINK 로 전환합니다.
------	---------------------------

[입력 1]	DIGITAL LINK 입력으로 전환하며 Panasonic 트위스트 페어 케이블 송신기를 연결하면 해당 입력이 지정된 입력으로 전환됩니다.
[입력 2]	
[입력 3]	
[입력 4]	
[입력 5]	
[입력 6]	
[입력 7]	
[입력 8]	
[입력 9]	
[입력 10]	

참고

- Panasonic 트위스트 페어 케이블 송신기 (예를 들어 옵션인 디지털 인터페이스 박스 (모델 번호 : ET-YFB100G)) 를 프로젝터에 연결하면 그 입력 이름이 [입력 1] ~ [입력 10] 으로 자동 반영됩니다. 입력 이름이 반영되지 않는 항목을 선택하면 비활성화됩니다.

[RS-232C]

시리얼 명령의 송신과 수신 포트를 설정합니다.

<SERIAL IN> 단자를 사용한 통신

- 1) ▲▼ 을 눌러 [RS-232C] 를 선택합니다.
- 2) <ENTER> 버튼을 누릅니다.
 - [RS-232C] 화면이 표시됩니다.
- 3) ▲▼ 을 눌러 [입력 선택] 를 선택합니다.
- 4) ◀▶ 을 눌러 [시리얼] 을 전환합니다.
- 5) ▲▼ 을 눌러 [통신 속도] 를 선택합니다.
- 6) ◀▶ 을 눌러 [통신 속도] 를 전환합니다.
 - 버튼을 누를 때마다 항목이 전환됩니다.

[9600]	적합한 속도를 선택합니다.
[19200]	
[38400]	

- 7) ▲▼ 을 눌러 [패리티] 를 선택합니다.
- 8) ◀▶ 을 눌러 [패리티] 를 전환합니다.
 - 버튼을 누를 때마다 항목이 전환됩니다.

[없음]	패리티 조건을 선택합니다.
[짝수]	
[홀수]	

<DIGITAL LINK/LAN> 단자를 사용한 통신

- 1) ▲▼ 을 눌러 [RS-232C] 를 선택합니다.
- 2) <ENTER> 버튼을 누릅니다.
 - [RS-232C] 화면이 표시됩니다.
- 3) ▲▼ 을 눌러 [입력 선택] 를 선택합니다.
- 4) ◀▶ 을 눌러 [DIGITAL LINK] 를 전환합니다.
- 5) ▲▼ 을 눌러 [패리티] 를 선택합니다.
- 6) ◀▶ 을 눌러 [패리티] 를 전환합니다.
 - 버튼을 누를 때마다 항목이 전환됩니다.

[없음]	
[짝수]	패리티 조건을 선택합니다.
[홀수]	

기존 프로젝터 제어 명령을 사용하는 경우

이전에 구입한 Panasonic 프로젝터의 제어 명령으로 컴퓨터에서 프로젝터를 제어할 때 각 항목을 설정합니다. 기존 Panasonic 프로젝터 제어 소프트웨어와 기타 소프트웨어를 그대로 사용할 수 있습니다.

- 1) ▲▼을 눌러 [RS-232C] 를 선택합니다.
- 2) <ENTER> 버튼을 누릅니다.
 - [RS-232C] 화면이 표시됩니다.
- 3) ▲▼을 눌러 [구역] 를 선택합니다.
- 4) <ENTER> 버튼을 누릅니다.
- 5) ▲▼을 눌러 항목을 선택합니다.

[디폴트]	RZ470 시리즈, RW430 시리즈, RZ370 시리즈, RW330 시리즈
[D3500]	D3500 시리즈
[D4000]	D4000 시리즈
[D/W5k 시리즈]	D5700 시리즈, DW5100 시리즈, D5600 시리즈, DW5000 시리즈, D5500 시리즈
[D/W/Z6k 시리즈]	DZ770 시리즈, DW740 시리즈, DX810 시리즈, DW730 시리즈, DX800 시리즈, DZ6710 시리즈, DZ6700 시리즈, DW6300 시리즈, D6000 시리즈, D5000 시리즈, DZ570 시리즈, DW530 시리즈, DX500 시리즈
[L730 시리즈]	L730 시리즈, L720 시리즈, L520 시리즈
[L780 시리즈]	L780 시리즈, L750 시리즈
[L735 시리즈]	L735 시리즈
[L785 시리즈]	L785 시리즈
[F/W 시리즈]	FW430 시리즈, FX400 시리즈, FW300 시리즈, F300 시리즈, F200 시리즈, FW100 시리즈, F100 시리즈
[LZ370]	LZ370 시리즈
[LB/W 시리즈]	LB3 시리즈, LB2 시리즈, LB1 시리즈, ST10 시리즈, LB90 시리즈, LW80NT 시리즈, LB80 시리즈, LB78 시리즈, LB75 시리즈
[VX500 시리즈]	VW435N 시리즈, VW430 시리즈, VX505N 시리즈, VX500 시리즈, VW330 시리즈, VX400NT 시리즈, VX400 시리즈, VX41 시리즈
[EZ570 시리즈]	EZ570 시리즈, EW630 시리즈, EW530 시리즈, EX600 시리즈, EX500 시리즈
[VW431D]	VW431D 시리즈

- 6) <ENTER> 버튼을 누릅니다.
- 7) 확인이 표시되면 [실행] 또는 [취소] 를 선택하고 <ENTER> 버튼을 누릅니다.

참고

- “<SERIAL IN> 단자” (▶ 126 페이지) 를 참조하십시오.
- [DIGITAL LINK] 를 선택하면 관련 장치 (예를 들어 옵션인 디지털 인터페이스 박스 (모델 번호 : ET-YFB100G)) 를 <DIGITAL LINK/LAN> 단자에 연결했을 때 시리얼 단자를 사용해서 통신이 가능합니다.
- 옵션인 디지털 인터페이스 박스 (모델 번호 : ET-YFB100G) 를 통해 로고를 전송할 때는 ET-YFB100G 의 “NO SIGNAL SLEEP” 을 “OFF” 로 설정해야 통신 두절을 피할 수 있습니다.
- [DIGITAL LINK] 를 선택하면 통신 속도가 9 600 bps 로 고정됩니다.

[기능]

리모컨에서 현재 <FUNC1> - <FUNC3> 버튼으로 지정된 기능을 표시합니다. 또한 지정된 설정을 취소합니다.

<FUNC1> - <FUNC3> 버튼의 지정된 설정을 취소

- 1) ▲▼을 눌러 [기능] 을 선택합니다.
- 2) <ENTER> 버튼을 누릅니다.
 - [기능] 화면이 표시됩니다.
- 3) ▲▼을 눌러 할당을 취소할 기능 버튼을 선택합니다 (F1 - F3).

- 4) 리모컨에서 <DEFAULT> 버튼을 누릅니다.
- 5) 확인이 표시되면 [실행]를 선택하고 <ENTER> 버튼을 누릅니다.

참고

- 또한 화면 메뉴를 표시하고 취소할 메뉴 항목 (메인 메뉴, 서브 메뉴, 상세 메뉴)을 선택한 다음, 해당하는 <FUNC1> - <FUNC3> 버튼 중 하나를 최소 3 초 이상 눌러 할당된 설정을 취소할 수도 있습니다.

[음성설정]

고급 오디오 기능을 설정합니다.

볼륨 조정

- 1) ▲▼을 눌러 [음성설정]을 선택합니다.
- 2) <ENTER> 버튼을 누릅니다.
 - [음성설정] 화면이 표시됩니다.
- 3) ▲▼을 눌러 [음량]을 선택합니다.
- 4) ◀▶을 눌러 레벨을 조정합니다.

조작	조정	조정 범위
▶ 버튼을 누릅니다.	볼륨을 높입니다.	0 - 63
◀ 버튼을 누릅니다.	볼륨을 낮춥니다.	

왼쪽 / 오른쪽 오디오 밸런스 조정

- 1) ▲▼을 눌러 [음성설정]을 선택합니다.
- 2) <ENTER> 버튼을 누릅니다.
 - [음성설정] 화면이 표시됩니다.
- 3) ▲▼을 눌러 [밸런스]를 선택합니다.
- 4) ◀▶을 눌러 레벨을 조정합니다.

조작	조정	조정 범위
▶ 버튼을 누릅니다.	우측의 볼륨을 높입니다.	L16 - R16
◀ 버튼을 누릅니다.	좌측의 볼륨을 높입니다.	

대기 상태일 때 오디오 출력 설정

- 1) ▲▼을 눌러 [음성설정]을 선택합니다.
- 2) <ENTER> 버튼을 누릅니다.
 - [음성설정] 화면이 표시됩니다.
- 3) ▲▼을 눌러 [스탠바이 동작]를 선택합니다.
- 4) ◀▶을 눌러 [스탠바이 동작]를 전환합니다.
 - 버튼을 누를 때마다 항목이 전환됩니다.

[꺼짐]	대기 상태일 때 오디오 출력을 끕니다.
[켜짐]	대기 상태일 때 오디오 출력을 켭니다.

참고

- [에코 매니지먼트]의 [스탠바이모드] (▶ 79 페이지)를 [ECOLOGY]로 설정하면 대기 상태일 때 오디오를 출력할 수 없습니다.
- 프로젝트에는 내장형 스피커가 없습니다.
오디오 출력 단자에 연결된 외부 오디오 시스템을 통해 오디오를 출력할 수 있습니다.

HDMI 입력을 선택했을 때 오디오 입력 설정

- 1) ▲▼을 눌러 [음성설정]을 선택합니다.
- 2) <ENTER> 버튼을 누릅니다.
 - [음성설정] 화면이 표시됩니다.
- 3) ▲▼을 눌러 [HDMI]를 선택합니다.
- 4) ◀▶을 눌러 [HDMI]를 전환합니다.
 - 버튼을 누를 때마다 항목이 전환됩니다.

[HDMI AUDIO]	HDMI 오디오를 출력합니다.
[AUDIO IN]	<AUDIO IN> 단자를 통해 연결된 오디오를 출력합니다.

참고

- COMPUTER, DVI-I, VIDEO 입력 중 하나를 선택하면 <AUDIO IN> 단자에 연결된 오디오가 출력됩니다.

DIGITAL LINK 입력을 선택했을 때 오디오 입력 설정

- 1) ▲▼을 눌러 [음성설정]을 선택합니다.
- 2) <ENTER> 버튼을 누릅니다.
 - [음성설정] 화면이 표시됩니다.
- 3) ▲▼을 눌러 [DIGITAL LINK]를 선택합니다.
- 4) ◀▶을 눌러 [DIGITAL LINK]를 전환합니다.
 - 버튼을 누를 때마다 항목이 전환됩니다.

[DIGITAL LINK AUDIO]	DIGITAL LINK 오디오를 출력합니다.
[AUDIO IN]	<AUDIO IN> 단자를 통해 연결된 오디오를 출력합니다.

참고

- COMPUTER, DVI-I, VIDEO 입력 중 하나를 선택하면 <AUDIO IN> 단자에 연결된 오디오가 출력됩니다.

[상태]

프로젝터의 상태를 표시합니다.

- 1) ▲▼을 눌러 [상태]를 선택합니다.
- 2) <ENTER> 버튼을 누릅니다.
 - [상태] 화면이 표시됩니다.
- 3) ◀▶을 눌러 페이지를 전환합니다.
 - 버튼을 누를 때마다 이에 따라 페이지가 바뀝니다.

[입력]	현재 선택된 입력 단자를 표시합니다.
[신호명칭]	입력 신호명을 표시합니다.
[신호 주파수]	입력 신호의 주파수를 표시합니다.
[프로젝터 사용시간]	프로젝터의 사용 시간을 표시합니다.
[흡입구 온도]	프로젝터의 공기 흡입구 온도 상태를 표시합니다.
[광학모듈 온도]	프로젝터의 내부 온도 상태를 표시합니다.
[등록 신호수]	등록된 신호 수를 표시합니다.
[구역]	[구역] 설정을 표시합니다.
[프로젝터 모델]	프로젝터의 유형을 표시합니다.
[시리얼번호]	프로젝터의 시리얼 번호를 표시합니다.
[메인 버전]	프로젝터의 펌웨어 메인 버전을 표시합니다.
[서브버전]	프로젝터의 펌웨어 서브 버전을 표시합니다.
[네트워크 버전]	프로젝터의 네트워크 버전을 표시합니다.

참고

- 상태를 표시하는 동안 <ENTER> 버튼을 눌러 상태의 내용을 이메일로 전송할 수 있습니다.

[날짜 / 시간]

프로젝터에 내장된 시계의 시간 영역, 날짜, 시간을 설정합니다.

시간대 설정

- 1) ▲▼을 눌러 [날짜 / 시간]을 선택합니다.
- 2) <ENTER> 버튼을 누릅니다.
 - [날짜 / 시간] 화면이 표시됩니다.
- 3) ▲▼을 눌러 [시간영역]을 선택합니다.
- 4) ◀▶을 눌러 [시간영역]을 전환합니다.

날짜와 시간을 수동으로 설정

- 1) ▲▼을 눌러 [날짜 / 시간]을 선택합니다.
- 2) <ENTER> 버튼을 누릅니다.
 - [날짜 / 시간] 화면이 표시됩니다.
- 3) ▲▼을 눌러 [시간설정]을 선택합니다.
- 4) <ENTER> 버튼을 누릅니다.
 - [시간설정] 화면이 표시됩니다.
- 5) ▲▼을 눌러 항목을 선택하고 ◀▶을 눌러 현지 날짜와 시간을 설정합니다.
- 6) ▲▼을 눌러 [설정]를 선택하고 <ENTER> 버튼을 누릅니다.
 - 시간 설정이 완료됩니다.

날짜와 시간을 자동으로 설정

- 1) ▲▼을 눌러 [날짜 / 시간]을 선택합니다.
- 2) <ENTER> 버튼을 누릅니다.
 - [날짜 / 시간] 화면이 표시됩니다.
- 3) ▲▼을 눌러 [시간설정]을 선택합니다.
- 4) <ENTER> 버튼을 누릅니다.
 - [시간설정] 화면이 표시됩니다.
- 5) ▲▼을 눌러 [NTP 동기]을 선택하고, ◀▶을 눌러 설정을 [켜짐]으로 변경합니다.
 - 버튼을 누를 때마다 항목이 전환됩니다.

[꺼짐]	[NTP 동기]를 비활성화합니다.
[켜짐]	[NTP 동기]를 활성화합니다.

- 6) ▲▼을 눌러 [설정]를 선택하고 <ENTER> 버튼을 누릅니다.
 - 시간 설정이 완료됩니다.

참고

- 날짜 / 시간을 자동으로 설정하려면 프로젝터를 네트워크에 연결해야 합니다.
- [NTP 동기]을 [켜짐]으로 설정한 후 바로 NTP 서버와의 동기화가 실패하거나 NTP 서버가 설정되지 않은 상태에서 [NTP 동기]을 [켜짐]으로 설정하면 [NTP 동기]이 [꺼짐]로 되돌아갑니다.
- 웹 브라우저를 통해 프로젝트에 액세스하여 NTP 서버를 설정할 수 있습니다. 자세한 내용은 “[Adjust clock] 페이지” (▶ 107 페이지)을 참조하십시오.

[모든 사용자 데이터 저장]

다양한 설정 값을 프로젝터의 내장된 메모리에 백업으로 저장합니다.

- 1) ▲▼ 을 눌러 [모든 사용자 데이터 저장] 를 선택합니다 .
- 2) <ENTER> 버튼을 누릅니다 .
 - [보안 암호] 화면이 표시됩니다 .
- 3) 보안 암호를 입력하고 <ENTER> 버튼을 누릅니다 .
- 4) 확인이 표시되면 [실행] 또는 [취소] 를 선택하고 <ENTER> 버튼을 누릅니다 .
 - 데이터를 저장하는 동안 [실행중] 가 표시됩니다 .

참고

- [유저 로고] 에 등록된 이미지 설정은 저장되지 않습니다 .

[모든 사용자 데이터 실행]

프로젝터의 내장된 메모리에 백업으로 저장된 다양한 설정 값을 로드합니다 .

- 1) ▲▼ 을 눌러 [모든 사용자 데이터 실행] 를 선택합니다 .
- 2) <ENTER> 버튼을 누릅니다 .
 - [보안 암호] 화면이 표시됩니다 .
- 3) 보안 암호를 입력하고 <ENTER> 버튼을 누릅니다 .
- 4) 확인이 표시되면 [실행] 또는 [취소] 를 선택하고 <ENTER> 버튼을 누릅니다 .

참고

- [모든 사용자 데이터 실행] 이 실행될 때 프로젝터가 대기 상태로 들어가서 설정 값을 반영합니다 .

[초기화]

다양한 설정 값을 공장 기본 설정으로 되돌립니다 .

- 1) ▲▼ 을 눌러 [초기화] 를 선택합니다 .
- 2) <ENTER> 버튼을 누릅니다 .
 - [보안 암호] 화면이 표시됩니다 .
- 3) 보안 암호를 입력하고 <ENTER> 버튼을 누릅니다 .
 - [초기화] 화면이 표시됩니다 .
- 4) ▲▼ 을 눌러 초기화할 항목을 선택합니다 .

[모든 사용자 데이터]	[등록번호], [네트워크 설정], [E-mail set up], [유저 로고] 을 포함한 모든 설정 항목을 공장 출하시 초기 설정으로 되돌립니다 . 프로젝터가 대기 상태로 들어가서 설정 값을 반영합니다 .
[등록번호]	각 입력 신호에 대해 저장된 모든 설정 값을 삭제합니다 . 등록된 신호의 부분만 삭제하려면 “ 등록 번호 삭제 ” (▶ 93 페이지) 에 설명된 절차를 수행하십시오 .
[네트워크 / 이메일]	[네트워크 설정] 및 [E-mail set up] 을 공장 기본 설정으로 되돌립니다 .
[로고 이미지]	[유저 로고] 에 등록된 이미지를 삭제합니다 .

- 5) <ENTER> 버튼을 누릅니다 .
- 6) 확인이 표시되면 [실행] 또는 [취소] 를 선택하고 <ENTER> 버튼을 누릅니다 .

[서비스 암호]

이 기능은 서비스 기술자가 사용합니다 .

[테스트 패턴] 메뉴

메뉴 화면의 메인 메뉴에서 [테스트 패턴] 항목을 선택합니다.
 메뉴 화면의 작동에 대해서는 “메뉴를 통해서 네비게이트하기” (➔ 44 페이지) 을 참조하십시오.
 • ◀▶ 을 눌러 전환합니다.

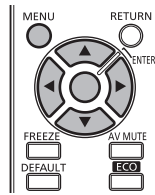

[테스트 패턴]

프로젝터에 내장된 테스트 패턴을 표시합니다.
 위치, 크기, 기타 요인 설정은 이 테스트 패턴에 반영되지 않습니다. 다양한 조정을 수행하기 전에 입력 신호를 표시하십시오.

1) ▶◀ 을 눌러 [테스트 패턴] 을 전환합니다.

- 버튼을 누를 때마다 항목이 전환됩니다.

메뉴 화면 + 전체 흰색	메뉴 화면과 함께 테스트 패턴을 표시합니다. 손쉽게 다양한 조정을 할 수 있는 테스트 패턴을 선택합니다.
메뉴 화면 + 전체 흑색	
메뉴 화면 + 창	
메뉴 화면 + 창 (반전)	
메뉴 화면 + 색상 바 (수직)	
메뉴 화면 + 색상 바 (수평)	
메뉴 화면 + 16:9/4:3 화면 비율 프레임	
메뉴 화면 + 초점	
메뉴 화면 + 입력 화면	메뉴 화면과 입력 신호를 표시합니다. 기본 제공 테스트 패턴이 표시되지 않습니다.

참고

- 테스트 패턴이 표시된 동안 <MENU> 버튼을 눌러 화면 메뉴를 숨길 수 있습니다.
- 테스트 패턴을 표시하는 동안 화면상 표시가 숨겨지면 ▶◀ 을 누른 경우라도 테스트 패턴이 전환되지 않습니다. 테스트 패턴을 전환하려면 화면상 표시를 통해 조작하십시오.

[등록신호 리스트] 메뉴

메뉴 화면의 메인 메뉴에서 [등록신호 리스트] 항목을 선택합니다.
메뉴 화면의 작동에 대해서는 “메뉴를 통해서 네비게이트하기” (▶ 44 페이지) 을 참조하십시오.

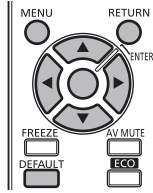

■ 등록 신호 상세 정보

- 각 서브 메모리에 대해 이름을 설정할 수 있습니다 (▶ 74 페이지).
- 메모리 번호 :

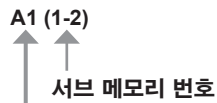

주소 번호 (A1, A2, ...L7, L8) 의 신호가 등록될 때.

새 신호 등록

새 신호가 입력되고 리모컨 또는 제어 패널에서 <MENU> 버튼을 누르면 등록이 완료되고 [메인 메뉴] 화면이 표시됩니다.

참고

- 서브메모리를 포함하여 최대 96 개의 신호를 프로젝터에 등록할 수 있습니다.
- 메모리 번호에 대한 12 페이지 (A~L 의 8 개 메모리, 각 페이지에 8 개 메모리 포함 가능) 가 있으며, 신호는 사용 가능한 최저 번호로 등록됩니다. 사용할 수 있는 메모리 번호가 없으면 가장 오래된 신호로 덮어쓰입니다.
- 등록할 이름은 입력 신호 및 메모리 번호에 의해 자동으로 결정됩니다.
- 메뉴가 표시되는 경우 새 신호가 입력되면 바로 등록됩니다.

등록 신호 이름 바꾸기

등록된 신호의 이름을 변경할 수 있습니다.

- 1) ▲▼◀▶ 을 눌러 세부 사항을 표시할 신호를 선택합니다.
- 2) <ENTER> 버튼을 누릅니다.
 - [등록신호 상태] 화면이 표시됩니다.
 - 입력 신호 이름, 메모리 번호, 입력 단자, 주파수, 동기화 신호 등이 표시됩니다.
 - [등록신호 리스트] 화면으로 되돌아가려면 <RETURN> 버튼이나 <MENU> 버튼을 누릅니다.
- 3) <ENTER> 버튼을 누릅니다.
 - [등록신호이름 변경] 화면이 표시됩니다.
- 4) ▲▼◀▶ 을 눌러 텍스트를 선택하고, <ENTER> 버튼을 눌러 텍스트를 입력합니다.
- 5) 이름을 변경한 후 ▲▼◀▶ 을 눌러 [OK] 을 선택하고 <ENTER> 버튼을 누릅니다.
 - 등록이 완료되고 [등록신호 상태] 화면으로 돌아갑니다.
 - ▲▼◀▶ 을 눌러 [CANCEL] 을 선택하고 <ENTER> 버튼을 누르면 변경된 신호 이름이 등록되지 않고 자동으로 등록된 신호 이름이 사용됩니다.

등록 신호 삭제

등록된 신호를 삭제할 수 있습니다.

- 1) ▲▼◀▶ 을 눌러 삭제할 신호를 선택합니다.
- 2) <DEFAULT> 버튼을 누릅니다.
 - [등록신호 삭제] 화면이 표시됩니다.
 - 삭제를 취소하려면 <RETURN> 버튼 또는 <MENU> 버튼을 눌러 [등록신호 리스트] 화면으로 돌아갑니다.
- 3) <ENTER> 버튼을 누릅니다.
 - 선택한 신호가 삭제됩니다.

[보안] 메뉴

메뉴 화면에서 메인 메뉴의 [보안] 를 선택하고 서브 메뉴에서 항목을 선택합니다.
메뉴 화면의 작동에 대해서는 “메뉴를 통해서 네비게이트하기” (➔ 44 페이지) 을 참조하십시오 .

- 프로젝터를 처음 사용할 때
초기 암호 : ▲▶▼◀▶▶▼◀ 을 순서대로 누르고 <ENTER> 버튼을 누릅니다 .
- 항목을 선택한 후 ▲▶▼◀ 을 눌러 설정합니다 .

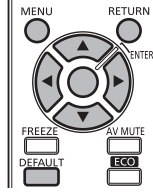

주의

- [보안] 메뉴를 선택하고 <ENTER> 버튼을 누를 때 암호를 입력해야 합니다 . 사전 설정된 암호를 입력한 [보안] 메뉴의 작업을 계속합니다 .
- 이전에 암호가 변경되었으면 변경된 암호를 입력하고 <ENTER> 버튼을 누릅니다 .

참고

- 입력된 암호는 화면에 * 표시로 표시됩니다 .
- 입력한 암호가 잘못되었을 때 화면에 오류 메시지가 표시됩니다 . 올바른 암호를 다시 입력하십시오 .

[보안 암호]

전원을 켤 때 [보안 암호] 화면이 표시됩니다 . 잘못된 암호를 입력하면 <0/> 버튼 및 <AV MUTE> 버튼 이외의 조작은 이용할 수 없게 됩니다 .

- ▲▼ 을 눌러 [보안 암호] 를 선택합니다 .
- ◀▶ 을 눌러 [보안 암호] 를 전환합니다 .
 - 버튼을 누를 때마다 항목이 전환됩니다 .

[꺼짐]	보안 암호 입력을 비활성화합니다 .
[켜짐]	보안 암호 입력을 활성화합니다 .

참고

- 구입할 당시나 [모든 사용자 데이터] 가 초기화되면 [보안 암호] 가 [꺼짐] 로 설정됩니다 .
- 추측하기 어려운 암호를 주기적으로 변경합니다 .
- [보안 암호] 를 [켜짐] 으로 설정하고 <MAIN POWER> 스위치를 <OFF> 로 설정하면 보안 암호가 활성화됩니다 .

[보안 암호 변경]

보안 암호를 변경합니다 .

- ▲▼ 을 눌러 [보안 암호 변경] 를 선택합니다 .
- <ENTER> 버튼을 누릅니다 .
 - [보안 암호 변경] 화면이 표시됩니다 .
- ▲▼◀▶ 과 숫자 (<1> - <6>) 버튼을 눌러 암호를 설정합니다 .
 - 최대 8 개 버튼 조작을 설정할 수 있습니다 .
- <ENTER> 버튼을 누릅니다 .
- 확인을 위해 암호를 다시 입력합니다 .
- <ENTER> 버튼을 누릅니다 .

참고

- 입력된 암호는 화면에 * 표시로 표시됩니다 .
- 보안 비밀번호 번호에 숫자를 사용한 경우 리모컨을 분실하면 보안 비밀번호를 다시 초기화해야 합니다 . 초기화 방법에 대해서는 대리점에 문의하십시오 .

[문자 표시]

투사 이미지 위에 보안 메시지 (텍스트) 를 중첩합니다 .

- 1) ▲▼ 을 눌러 [문자 표시] 를 선택합니다 .
- 2) ◀▶ 을 눌러 [문자 표시] 를 전환합니다 .
 - 버튼을 누를 때마다 항목이 전환됩니다 .

[꺼짐]	보안 메시지를 숨깁니다 .
[켜짐]	보안 메시지를 표시합니다 .

참고

- 선택한 모드의 클로즈드 캡션 신호가 입력되면 보안 메시지가 표시되지 않습니다 .

[문자 변경]

[문자 표시] 를 [켜짐] 으로 설정할 때 표시되는 텍스트를 변경합니다 .

- 1) ▲▼ 을 눌러 [문자 변경] 를 선택합니다 .
- 2) <ENTER> 버튼을 누릅니다 .
 - [문자 변경] 화면이 표시됩니다 .
- 3) ▲▼◀▶ 을 눌러 텍스트를 선택하고 , <ENTER> 버튼을 눌러 텍스트를 입력합니다 .
 - 최대 22 자를 입력할 수 있습니다 .
- 4) ▲▼◀▶ 을 눌러 [OK] 를 선택하고 <ENTER> 버튼을 누릅니다 .
 - 텍스트가 변경됩니다 .

[메뉴 잠금]

<MENU> 버튼으로 메뉴를 표시한 후 메뉴 조작을 활성화할 것인지 설정합니다 .

- 1) ▲▼ 을 눌러 [메뉴 잠금] 을 선택합니다 .
- 2) ◀▶ 을 눌러 [메뉴 잠금] 을 전환합니다 .
 - 버튼을 누를 때마다 항목이 전환됩니다 .

[꺼짐]	메뉴 조작에 대한 잠금을 취소합니다 .
[켜짐]	메뉴 조작을 잠급니다 .

참고

- [메뉴 잠금] 을 [켜짐] 으로 설정하고 난 후 잘못된 암호를 입력하면 <MENU> 버튼을 조작할 수 없습니다 .
- 구입할 당시나 [모든 사용자 데이터] 가 초기화되면 [메뉴 잠금] 가 [꺼짐] 로 설정됩니다 .
- 프로젝터가 대기 상태에 들어갈 때까지 잠금 해제가 유지됩니다 .

[메뉴 잠금 패스워드]

메뉴 잠금 암호를 변경합니다 .

- 1) ▲▼ 을 눌러 [메뉴 잠금 패스워드] 를 선택합니다 .
- 2) <ENTER> 버튼을 누릅니다 .
 - [메뉴 잠금 패스워드] 화면이 표시됩니다 .
- 3) ▲▼◀▶ 을 눌러 텍스트를 선택하고 , <ENTER> 버튼을 눌러 텍스트를 입력합니다 .
 - 최대 16 자를 입력할 수 있습니다 .
- 4) ▲▼◀▶ 을 눌러 [OK] 를 선택하고 <ENTER> 버튼을 누릅니다 .
 - 취소하려면 [CANCEL] 을 선택합니다 .

주의

- 구입할 당시나 [모든 사용자 데이터] 가 초기화되면 초기 암호가 “AAAA” 로 설정됩니다 .
- 추측하기 어려운 암호를 주기적으로 변경합니다 .

[제어 장치 설정]

제어 패널 및 리모컨에서 버튼 작동을 활성화 / 비활성화합니다 .

- 1) ▲▼ 을 눌러 [제어 장치 설정] 을 선택합니다 .
- 2) <ENTER> 버튼을 누릅니다 .
 - [제어 장치 설정] 화면이 표시됩니다 .
- 3) ▲▼ 을 눌러 [제어 패널] 또는 [리모컨] 을 선택합니다 .
- 4) <ENTER> 버튼을 누릅니다 .
 - [제어 패널] 화면 또는 [리모컨] 화면이 표시됩니다 .
- 5) ▲▼ 을 눌러 [가능] 또는 [무효] 을 선택합니다 .
 - 제어 패널 또는 리모컨에서 조작 제한을 설정할 수 있습니다 .

[가능]	프로젝터 본체와 리모컨에서 모든 버튼 작동을 활성화합니다 .
[무효]	프로젝터 본체와 리모컨에서 모든 버튼 작동을 비활성화합니다 .

- 6) <ENTER> 버튼을 누릅니다 .
- 7) 확인이 표시되면 [실행] 또는 [취소] 를 선택하고 <ENTER> 버튼을 누릅니다 .

참고

- 장치에서 수행되는 버튼 작동이 [무효] 로 설정될 때 [보안 암호] 화면이 표시됩니다 . 작업을 계속하려면 보안 암호를 입력하십시오 .
- <MENU> 버튼을 누르거나 약 10 초 동안 작동이 없으면 [보안 암호] 화면이 사라집니다 .
- [제어 패널] 과 [리모컨] 의 조작을 [무효] 로 설정하면 프로젝터를 끌 수 없습니다 (대기 상태에 들어갈 수 없음) .
- 설정이 완료되면 메뉴 화면이 사라집니다 . 계속해서 작동하려면 <MENU> 버튼을 눌러 메인 메뉴를 표시합니다 .

[네트워크] 메뉴

메뉴 화면에서 메인 메뉴의 [네트워크] 를 선택하고 서브 메뉴에서 항목을 선택합니다.
 메뉴 화면의 작동에 대해서는 “메뉴를 통해서 네비게이트하기” (⇒ 44 페이지) 을 참조하십시오.
 • 항목을 선택한 후 ▲▼◀▶ 을 눌러 설정합니다.

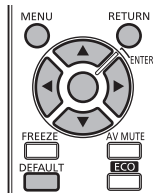

[DIGITAL LINK 모드]

프로젝터의 <DIGITAL LINK/LAN> 단자의 통신 방법을 전환합니다.

- 1) ▲▼ 을 눌러 [DIGITAL LINK 모드] 를 선택합니다.
- 2) ◀▶ 을 눌러 [DIGITAL LINK 모드] 를 전환합니다.
 - 버튼을 누를 때마다 항목이 전환됩니다.

[자동]	DIGITAL LINK 또는 이더넷으로 자동으로 통신 방법을 전환합니다.
[DIGITAL LINK]	통신 방법을 DIGITAL LINK 로 고정합니다.
[ETHERNET]	통신 방법을 이더넷으로 고정합니다.

가능한 통신 모드

설정		가능한 통신		
		HDMI	이더넷	RS-232C
[자동]	DIGITAL LINK 의 경우	✓	✓	✓
	이더넷	—	✓	—
[DIGITAL LINK]		✓	✓	✓
[ETHERNET]		—	✓	—

✓: 가능한 통신
 —: 불가능한 통신

[DIGITAL LINK 설정]

통신 방법을 DIGITAL LINK 로 설정합니다.

이더넷을 통해 프로젝터를 직접 연결할 경우

- 1) ▲▼ 을 눌러 [DIGITAL LINK 설정] 을 선택합니다.
- 2) <ENTER> 버튼을 누릅니다.
 - [DIGITAL LINK 설정] 화면이 표시됩니다.
- 3) ▲▼ 을 눌러 [복수접속 (ETHERNET)] 를 선택합니다.
- 4) ◀▶ 을 눌러 통신 방법을 전환합니다.
 - 버튼을 누를 때마다 항목이 전환됩니다.

[자동교섭]	통신 방법을 자동으로 설정합니다.
[100BaseTX-Full]	완전 이중 통신 방법이 설정됩니다.
[100BaseTX-Half]	절반 이중 통신 방법이 설정됩니다.

- 5) ▲▼ 을 눌러 [저장] 를 선택합니다.
- 6) <ENTER> 버튼을 누릅니다.
- 7) 확인이 표시되면 [실행] 또는 [취소] 를 선택하고 <ENTER> 버튼을 누릅니다.

참고

- 이 프로젝터는 10BaseT Full/Half 를 지원하지 않습니다.

프로젝터를 트위스트 페어 케이블 송신기를 통해 연결한 경우

- 1) ▲▼ 을 눌러 [DIGITAL LINK 설정] 을 선택합니다 .
- 2) <ENTER> 버튼을 누릅니다 .
 - [DIGITAL LINK 설정] 화면이 표시됩니다 .
- 3) ▲▼ 을 눌러 [복수접속 (DIGITAL LINK)] 를 선택합니다 .
- 4) ◀▶ 을 눌러 통신 방법을 전환합니다 .
 - 버튼을 누를 때마다 항목이 전환됩니다 .

[100BaseTX-Full]	완전 이중 통신 방법이 설정됩니다 .
[100BaseTX-Half]	절반 이중 통신 방법이 설정됩니다 .
[자동교섭]	통신 방법을 자동으로 설정합니다 .

- 5) ▲▼ 을 눌러 [저장] 를 선택합니다 .
- 6) <ENTER> 버튼을 누릅니다 .
- 7) 확인이 표시되면 [실행] 또는 [취소] 를 선택하고 <ENTER> 버튼을 누릅니다 .

[DIGITAL LINK 상태]

DIGITAL LINK 연결 환경을 표시합니다 .

- 1) ▲▼ 을 눌러 [DIGITAL LINK 상태] 를 선택합니다 .
- 2) <ENTER> 버튼을 누릅니다 .
 - [DIGITAL LINK 상태] 화면이 표시됩니다 .

[링크 상태]	[NO LINK], [DIGITAL LINK] 또는 [ETHERNET] 이 표시됩니다 .
[HDMI 상태]	[NO HDMI], [HDMI ON] 또는 [HDCP ON] 이 표시됩니다 .
[신호 품질]	[신호 품질] 는 오류 크기의 숫자값이며 이 값에 따라 표시 색상이 녹색 , 노란색 또는 빨간색으로 바뀝니다 . 트위스트 페어 케이블 송신기에서 신호를 받는 동안 신호 품질 레벨을 확인합니다 . • 최대 / 최소 : 오류 크기의 최대값 / 최소값입니다 . • 녹색 (-12 dB 이하) → 정상 신호 품질 레벨 . • 노란색 (-11 ~ -8 dB) → 화면에 잡음이 발생할 가능성이 있는 경고 레벨 . • 빨간색 (-7 dB 이상) → 동기화가 중단되거나 신호가 수신되지 않을 수 있는 비정상 레벨 .

[네트워크 설정]

네트워크 기능을 사용하기 전에 네트워크의 초기 설정을 수행합니다 .

- 1) ▲▼ 을 눌러 [네트워크 설정] 을 선택합니다 .
- 2) <ENTER> 버튼을 누릅니다 .
 - [네트워크 설정] 화면이 표시됩니다 .
- 3) ▲▼ 을 눌러 항목을 선택하고 , 메뉴의 작동 지침에 따라 설정을 변경합니다 .

[프로젝터명]	DHCP 서버를 사용할 때 설정을 변경합니다 .
[DHCP]	DHCP 서버를 사용해 자동으로 IP 주소를 받을 때 [켜짐] 으로 설정합니다 . DHCP 서버를 사용하지 않을 때는 [꺼짐] 로 설정합니다 .
[IP 주소]	DHCP 서버를 사용하지 않을 때 IP 주소를 입력합니다 .
[서브넷 마스크]	DHCP 서버를 사용하지 않을 때 서브넷 마스크를 입력합니다 .
[기본 게이트웨이]	DHCP 서버를 사용하지 않을 때 기본 게이트웨이 주소를 입력합니다 .

- 4) ▲▼ 을 눌러 [저장] 를 선택하고 <ENTER> 버튼을 누릅니다 .
- 5) 확인이 표시되면 [실행] 또는 [취소] 를 선택하고 <ENTER> 버튼을 누릅니다 .

참고

- DHCP 서버를 사용할 때 DHCP 서버가 실행 중임을 확인하십시오.
- IP 주소, 서브넷 마스크, 기본 게이트웨이에 대해서는 네트워크 관리자에게 문의하십시오.

[네트워크 조정]

네트워크의 제어 방법을 설정합니다.

- 1) ▲▼ 을 눌러 [네트워크 조정] 을 선택합니다.
- 2) <ENTER> 버튼을 누릅니다.
 - [네트워크 조정] 화면이 표시됩니다.
- 3) ▲▼ 을 눌러 항목을 선택하고 ◀▶ 을 눌러 설정을 변경합니다.

[WEB 제어]	웹 브라우저로 제어하려면 [켜짐] 으로 설정합니다.
[PJLink 제어]	PJLink 프로토콜로 제어하려면 [켜짐] 으로 설정합니다.
[명령어 제어]	<SERIAL IN> 단자의 제어 명령 형식 (➡ 128 페이지) 으로 프로젝터를 제어하려면 [켜짐] 으로 설정합니다. "LAN 을 통한 제어 명령어" (➡ 124 페이지) 를 참조하십시오.
[명령어 포트]	명령어 제어에 사용되는 포트 번호를 설정합니다.
[CRESTRON RoomView]	Crestron Electronics, Inc. 의 RoomView 로 제어하려면 [켜짐] 으로 설정합니다.
[AMX D.D.]	AMX Corporation 제어로 제어하려면 [켜짐] 으로 설정합니다. 이 기능을 [켜짐] 으로 설정하면 "AMX Device Discovery" 를 통한 검색이 활성화됩니다. 자세한 내용은 AMX Corporation 웹사이트를 참조하십시오. URL http://www.amx.com/
[EXTRON XTP]	Extron Electronics 의 "XTP 트랜스미터" 를 <DIGITAL LINK/LAN> 단자에 연결할 때는 [켜짐] 으로 설정합니다. 옵션인 디지털 인터페이스 박스 (모델 번호: ET-YFB100G) 를 연결할 때는 [EXTRON XTP] 를 [켜짐] 로 설정해야 합니다. "XTP 트랜스미터" 에 대한 자세한 내용은 Extron Electronics 웹사이트를 참조하십시오. URL http://www.extron.com/
[저장]	현재 네트워크 제어 설정을 저장합니다.

- 4) ▲▼ 을 눌러 [저장] 를 선택하고 <ENTER> 버튼을 누릅니다.
- 5) 확인이 표시되면 [실행] 또는 [취소] 를 선택하고 <ENTER> 버튼을 누릅니다.

[네트워크 상태]

프로젝터 네트워크의 상태를 표시합니다.

- 1) ▲▼ 을 눌러 [네트워크 상태] 를 선택합니다.
- 2) <ENTER> 버튼을 누릅니다.
 - [네트워크 상태] 화면이 표시됩니다.

네트워크 연결

프로젝터에는 네트워크 기능이 있으며, 웹 제어를 사용하여 컴퓨터에서 다음 작동을 사용할 수 있습니다.

- 프로젝트 설정 및 조정
- 프로젝트 상태 표시
- 프로젝트에 문제가 있을 때 이메일 메시지 전송

이 프로젝트는 "Crestron RoomView" 를 지원하며 다음의 Crestron Electronics, Inc. 응용 프로그램 소프트웨어를 사용할 수 있습니다.

- RoomView Express
- Fusion RV
- RoomView Server Edition

주의

- LAN 을 실내 장치에 연결합니다.

참고

- "Crestron RoomView" 는 컴퓨터로 네트워크에 연결한 멀티 시스템의 장치를 관리하고 제어하는 Crestron Electronics, Inc. 의 시스템입니다.
- "Crestron RoomView" 에 대한 자세한 내용은 Crestron Electronics, Inc. 웹사이트 (영문) 를 참조하십시오. URL <http://www.crestron.com>
"RoomView Express" 를 다운로드하려면 Crestron Electronics, Inc. 웹사이트 (영문) 를 참조하십시오. URL <http://www.crestron.com/getroomview>
- 네트워크 기능을 사용하려면 LAN 케이블이 필요합니다.

■ 정상 네트워크 연결 예

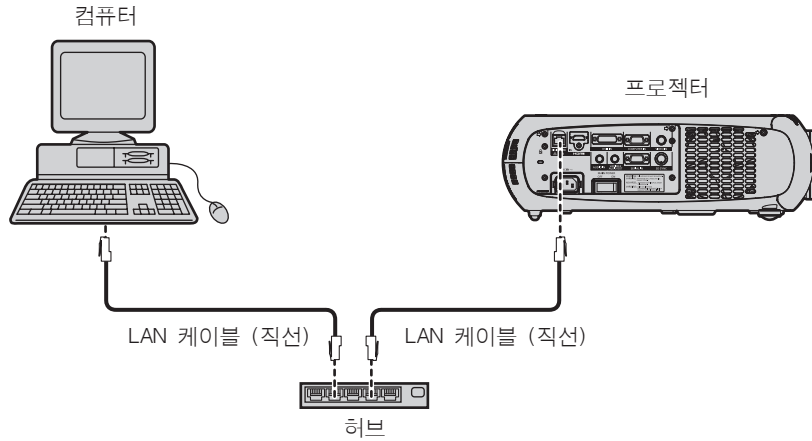

- 이 기능을 사용하려면 웹 브라우저가 필요합니다. 미리 웹 브라우저를 사용할 수 있음을 확인하십시오.
호환 OS: Windows XP/Windows Vista/Windows 7, Mac OS X v10.4/v10.5/v10.6/v10.7/v10.8
호환 브라우저: Internet Explorer 7.0/8.0/9.0, Safari 4.0/5.0/6.0 (Mac OS)
- 이메일 기능을 사용하려면 이메일 서버와 통신이 설정되어야 합니다. 미리 이메일을 사용할 수 있음을 확인하십시오.
- 범주 5 이상과 호환되는 LAN 케이블을 사용합니다.
- 길이가 100 m (328'1") 이하인 LAN 케이블을 사용합니다.

트위스트 페어 케이블 송신기에 연결

이 프로젝트에는 LAN 케이블을 통해서 비디오와 오디오 신호와 함께 트위스트 페어 케이블 송신기의 이더넷 신호를 수신할 수 있는 기능이 있습니다.

LAN 케이블을 프로젝트의 <DIGITAL LINK/LAN> 단자로 연결합니다. (▶ 18, 23 페이지)

■ 트위스트 페어 케이블 송신기를 통한 네트워크 연결 예

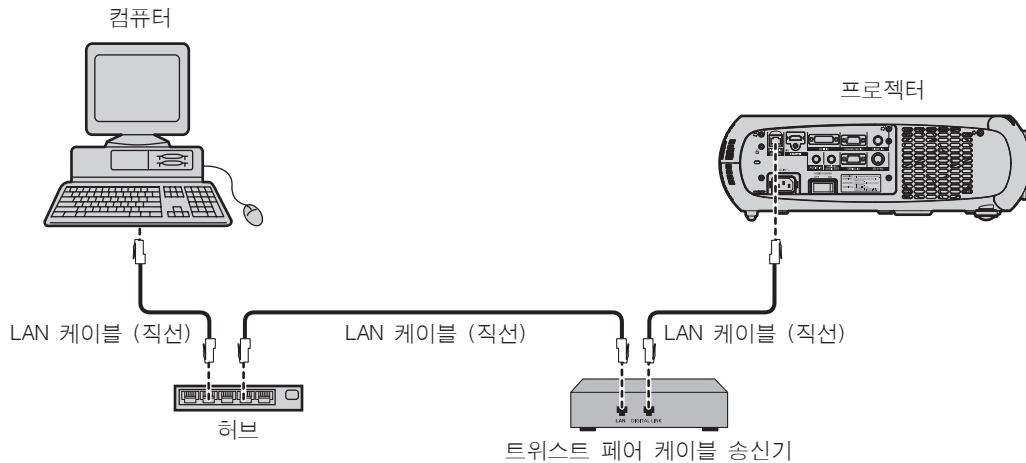

- 트위스트 페어 케이블 송신기와 프로젝터 사이에 LAN 케이블을 연결할 경우 다음 기준을 충족시키는 케이블을 사용하십시오 .
 - CAT5e 이상 호환
 - 차폐 (커넥터 포함)
 - 다이렉트
 - 싱글 와이어
- 트위스트 페어 케이블 송신기와 프로젝터 사이의 최대 전송 거리는 100 m (328'1") 입니다 . 이 거리를 초과하면 이미지와 소리가 중단되거나 LAN 통신 오작동이 발생할 수 있습니다 .
- 케이블을 설치할 때 케이블 시험기와 케이블 분석기 같은 도구를 사용해 CAT5e 이상과 호환되는 케이블 특성을 검사하십시오 . 중간에 릴레이 커넥터를 사용하는 경우 이것을 측정에도 포함시킵니다 .
- 트위스트 페어 케이블 송신기와 프로젝터 사이에 허브를 사용하지 마십시오 .
- 케이블을 강제로 당기지 마십시오 . 또한 불필요하게 케이블을 구부리거나 접지 마십시오 .
- 가능한 한 최대한 잡음 효과를 줄이려면 트위스트 페어 케이블 송신기와 프로젝터 사이에서 루프 형상이 생기지 않게 케이블을 가능한 끈게 펴십시오 .
- 트위스트 페어 케이블 송신기와 프로젝터 사이에 놓이는 케이블은 다른 케이블 , 특히 전원 케이블과 멀리 떨어뜨려 설치하십시오 .
- 여러 케이블을 설치할 때는 함께 묶지 말고 가능한 최대한 거리로 나란하게 배치하십시오 .
- 케이블을 설치한 후 [네트워크] 메뉴 → [DIGITAL LINK 상태] 항목의 [신호 품질] 값이 정상 상태를 나타내는 녹색으로 표시되는지 확인하십시오 . (▶ 98 페이지)
- DIGITAL LINK 호환 프로젝터에서 작동 확인이 이루어진 다른 제조사의 트위스트 페어 케이블 송신기에 대해서는 Panasonic 웹사이트 (<http://panasonic.net/avc/projector/>) 를 참조하십시오 . 다른 제조사 장치에 대한 확인은 전체 작동에 대한 확인이 이루어진 것이 아닌 , Panasonic Corporation 에서 설정한 항목에 대해서만 수행되었다는 점을 유념하십시오 . 다른 제조사 장치로 인해 발생한 작동 또는 성능 상의 문제는 해당 제조사에 문의하십시오 .

웹 브라우저에서 액세스

- 1) 컴퓨터의 웹 브라우저를 시작합니다 .
- 2) 프로젝터에 설정된 IP 주소를 웹 브라우저의 URL 입력 필드에 입력합니다 .
- 3) 사용자 이름과 암호를 입력합니다 .
 - 사용자 이름의 공장 기본 설정은 user1 (사용자 권한)/admin1 (관리자 권한) 이고 암호는 panasonic (소문자) 입니다 .



- 4) OK 를 클릭합니다 .
 - [Projector status] 페이지가 표시됩니다 .

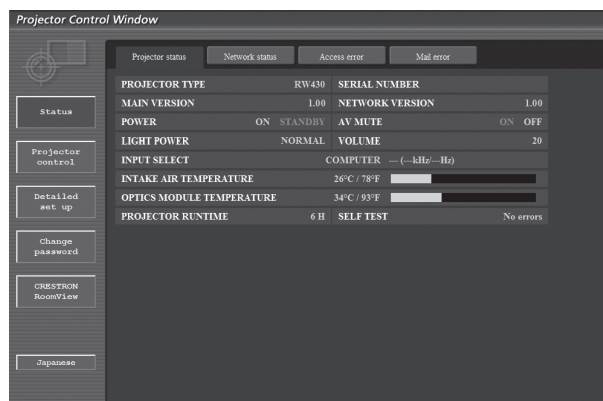

참고

- 웹 브라우저를 사용하여 프로젝터를 제어하는 경우 [네트워크 조정] (▶ 99 페이지) 에서 [WEB 제어] 을 [켜짐] 으로 설정합니다 .
- 여러 개의 웹 브라우저를 시작하여 설정 또는 제어를 동시에 수행하지 마십시오 . 여러 컴퓨터에서 프로젝터를 설정하거나 제어하지 마십시오 .
- 먼저 암호를 변경합니다 . (▶ 112 페이지)

- 관리자 권한으로는 모든 기능을 사용할 수 있습니다. 사용자 권한은 [Projector status] (➡ 102 페이지), 오류 정보 페이지의 확인 (➡ 103 페이지), [Network status] (➡ 104 페이지), [Basic control] (➡ 105 페이지), [Advanced control] (➡ 105 페이지), [Change password] (➡ 112 페이지) 사용만 허용합니다.
- 잘못된 암호를 세 번 연속해서 입력하면 몇 분 후 액세스가 잠깁니다.
- 프로젝터 설정 페이지의 일부 항목은 웹 브라우저의 Javascript 기능을 사용합니다. 브라우저에서 이 기능을 사용하지 않도록 설정하면 프로젝터가 올바르게 제어되지 않을 수 있습니다.
- 웹 제어를 위한 화면을 업데이트하는 동안 화면이 잠시 흰색으로 표시될 수 있지만 오작동은 아닙니다.

항목 설명

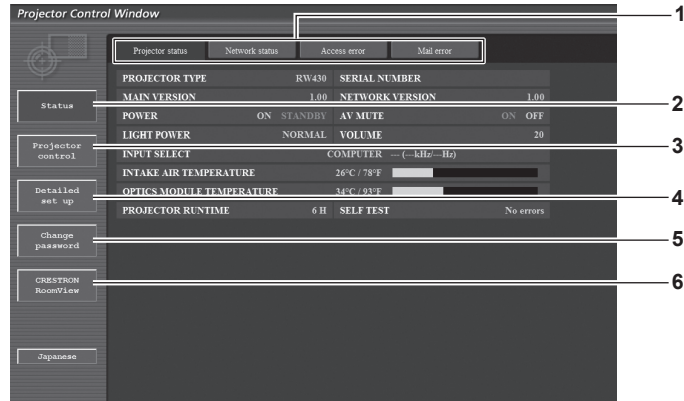

- | | |
|--|--|
| <p>1 페이지 탭
이 항목을 클릭하면 페이지가 전환됩니다.</p> <p>2 [Status]
이 항목을 클릭하면 프로젝터의 상태가 표시됩니다.</p> <p>3 [Projector control]
이 항목을 클릭하면 [Projector control] 페이지가 표시됩니다.</p> | <p>4 [Detailed set up]
이 항목을 클릭하면 [Detailed set up] 페이지가 표시됩니다.</p> <p>5 [Change password]
이 항목을 클릭하면 [Change password] 페이지가 표시됩니다.</p> <p>6 [CRESTRON RoomView]
이 항목을 클릭하면 RoomView 제어 페이지가 표시됩니다.</p> |
|--|--|

[Projector status] 페이지

[Status] → [Projector status] 을 클릭합니다.
다음 항목에 대한 프로젝터의 상태를 표시합니다.

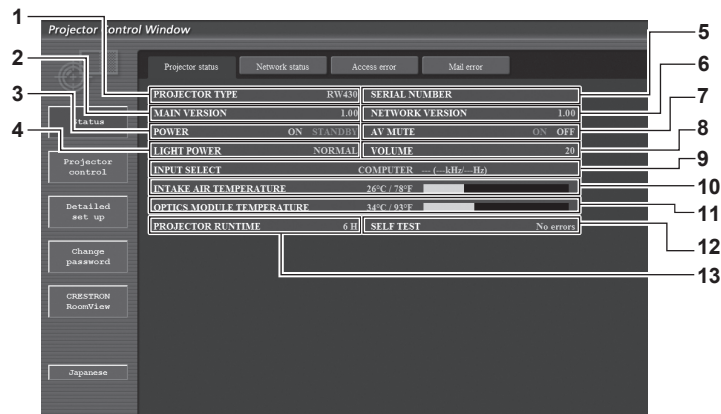

- | | |
|---|--|
| <p>1 [PROJECTOR TYPE]
프로젝터의 유형을 표시합니다.</p> <p>2 [MAIN VERSION]
프로젝터의 펌웨어 버전을 표시합니다.</p> <p>3 [POWER]
전원 상태를 표시합니다.</p> <p>4 [LIGHT POWER]
[빛 세기] (➡ 77 페이지) 의 설정 상태를 표시합니다.</p> <p>5 [SERIAL NUMBER]
프로젝터의 시리얼 번호를 표시합니다.</p> <p>6 [NETWORK VERSION]
네트워크의 펌웨어 버전을 표시합니다.</p> <p>7 [AV MUTE]
AV 음소거 상태를 표시합니다.</p> | <p>8 [VOLUME]
볼륨 상태를 표시합니다.</p> <p>9 [INPUT SELECT]
입력 선택 항목의 상태를 표시합니다.</p> <p>10 [INTAKE AIR TEMPERATURE]
프로젝터의 공기 흡입구 온도 상태를 표시합니다.</p> <p>11 [OPTICS MODULE TEMPERATURE]
프로젝터의 내부 온도 상태를 표시합니다.</p> <p>12 [SELF TEST]
자가 진단 정보를 표시합니다.</p> <p>13 [PROJECTOR RUNTIME]
프로젝터의 런타임을 표시합니다.</p> |
|---|--|

오류 정보 페이지

[Error (Detail)] 가 [Projector status] 화면의 자가 진단 표시에 나타날 때 이를 클릭하면 오류 상세 정보가 표시됩니다.

- 오류의 내용에 따라 프로젝터가 대기 상태로 들어가서 프로젝터를 보호할 수 있습니다.

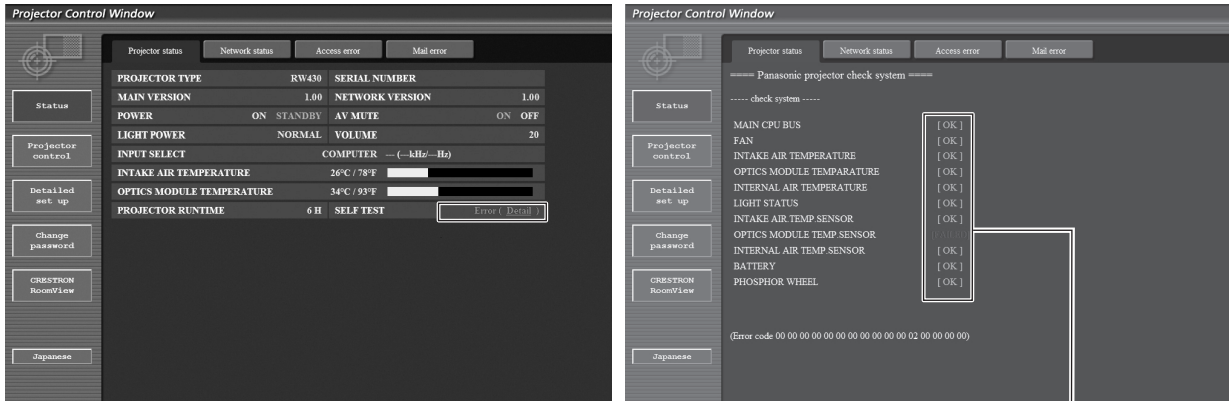

1 자가 진단 결과 표시

항목 확인 결과를 표시합니다.

[OK]:

작동이 정상임을 나타냅니다.

[FAILED]:

문제가 발생했음을 나타냅니다.

[WARNING]:

경고가 발생했음을 나타냅니다.

■ 문제 발생 [FAILED] 항목

변수	설명
[MAIN CPU BUS]	마이크로 컴퓨터 회로에 문제가 있습니다. 제품 대리점에 문의하십시오.
[FAN]	팬 또는 팬 드라이브 회로에 문제가 있습니다. 제품 대리점에 문의하십시오.
[INTAKE AIR TEMPERATURE]	공기 흡입구 온도가 너무 높습니다. 온도가 높을 때 난방 기기 근처와 같은 작동 환경에서 프로젝터를 사용한 것이 원인일 수 있습니다.
[OPTICS MODULE TEMPERATURE]	프로젝터 내부에 있는 광학 모듈 주변의 온도가 높습니다. 온도가 높을 때 난방 기기 근처와 같은 작동 환경에서 프로젝터를 사용한 것이 원인일 수 있습니다.
[INTERNAL AIR TEMPERATURE]	프로젝터 내부 온도가 높습니다. 온도가 높을 때 난방 기기 근처와 같은 작동 환경에서 프로젝터를 사용한 것이 원인일 수 있습니다.
[LIGHT STATUS]	광원을 켜거나 끄는 데 실패했습니다. 광원이 식을 때까지 기다렸다가 전원을 켜십시오.
[INTAKE AIR TEMP.SENSOR]	흡입구 온도 검출 센서에 문제가 있습니다. 제품 대리점에 문의하십시오.
[OPTICS MODULE TEMP.SENSOR]	프로젝터 내부에 있는 광학 모듈 주변의 온도 감지 센서에 문제가 있습니다. 제품 대리점에 문의하십시오.
[INTERNAL AIR TEMP.SENSOR]	프로젝터 내부 온도를 감지하는 데 사용되는 센서에 문제가 있습니다. 제품 대리점에 문의하십시오.
[BATTERY]	내장형 배터리를 교체해야 합니다. 제품 대리점에 문의하십시오.
[PHOSPHOR WHEEL]	형광 휠 또는 형광 휠 드라이브 회로에 문제가 있습니다. 제품 대리점에 문의하십시오.

[Network status] 페이지

[Status] → [Network status] 을 클릭합니다.
현재 네트워크 설정 상태가 표시됩니다.

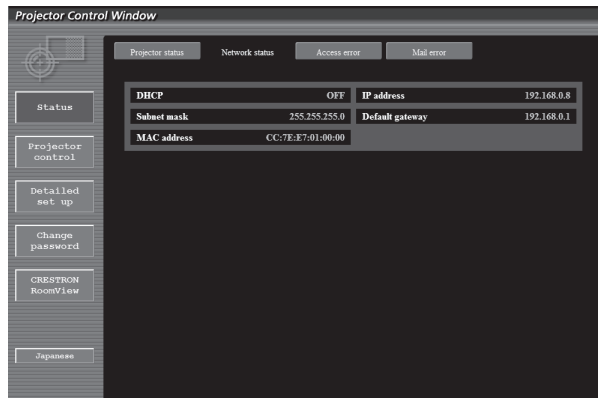

[Access error] 페이지

[Status] → [Access error] 을 클릭합니다.
존재하지 않는 페이지에 액세스한 경우 또는 인증되지 않은 사용자 이름 또는 암호로 액세스한 경우와 같은 웹 서버의 오류 로그가 표시됩니다.

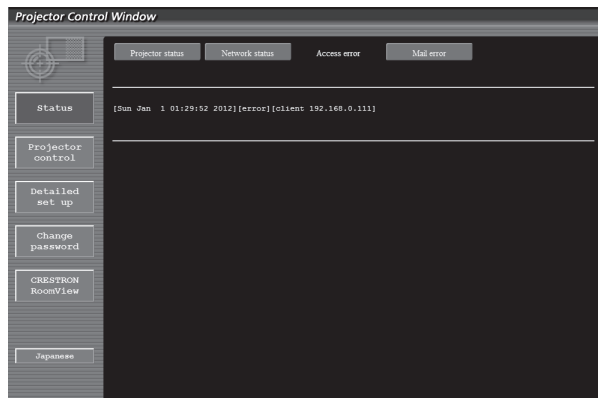

[Mail error] 페이지

[Status] → [Mail error] 을 클릭합니다.
주기적인 이메일 발송이 실패할 경우 이메일 오류 정보를 표시합니다.

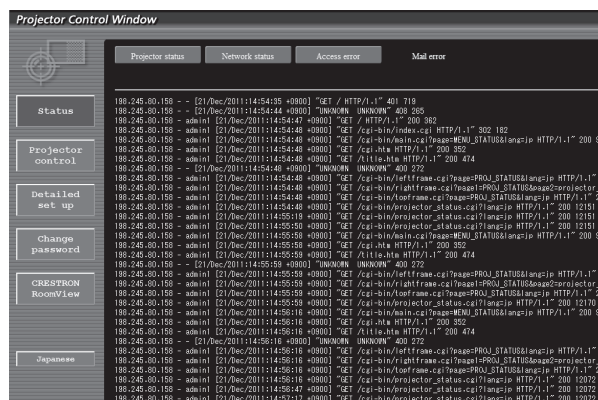

참고

- [Access error]/[Mail error] 는 최근 수 백 개의 액세스 / 요청을 표시합니다. 한 번에 많은 액세스 / 요청이 이루어지면 모든 정보를 표시할 수 없을 수 있습니다.
- [Access error]/[Mail error] 가 특정 크기를 초과하면 이전 정보가 삭제됩니다.
- 주기적으로 [Access error]/[Mail error] 를 확인하십시오.

[Basic control] 페이지

[Projector control] → [Basic control] 을 클릭합니다 .

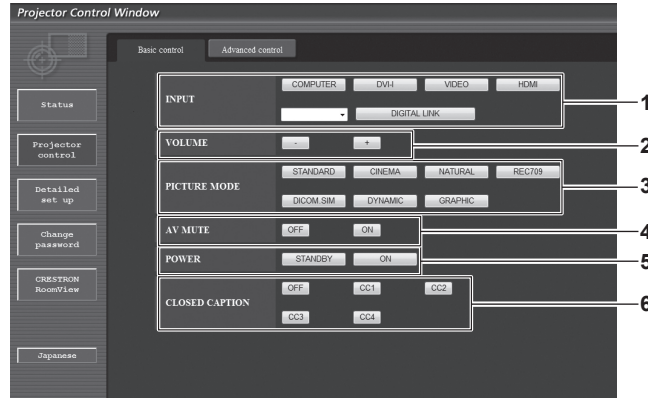

- 1 **[INPUT]**
입력 신호를 전환합니다 .
- 2 **[VOLUME]**
볼륨을 조정합니다 .
- 3 **[PICTURE MODE]**
비디오 모드를 전환합니다 .
- 4 **[AV MUTE]**
AV 음소거 켜기 / 끄기 사이에서 전환합니다 .
- 5 **[POWER]**
전원을 켜거나 끕니다 .
- 6 **[CLOSED CAPTION]**
클로즈드 캡션 설정을 전환합니다 .

[Advanced control] 페이지

[Projector control] → [Advanced control] 을 클릭합니다 .

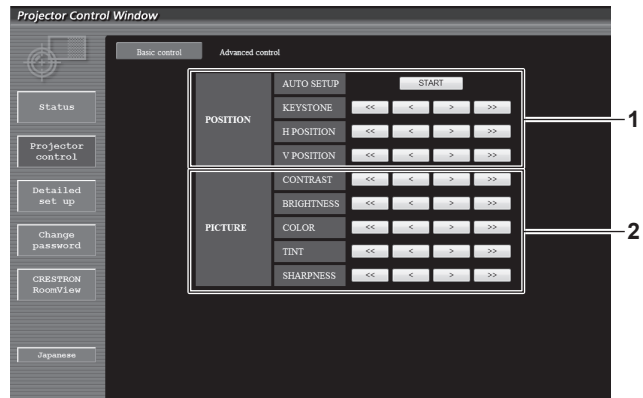

- 1 **[POSITION]**
시야각과 관련된 항목을 조작합니다 .
- 2 **[PICTURE]**
화질과 관련된 항목을 조작합니다 .

[Network config] 페이지

[Detailed set up] → [Network config] 을 클릭합니다 .

- [Network config] 를 클릭하여 **[CAUTION!]** 화면을 표시합니다 .
- [Next] 버튼을 누르면 현재 설정이 표시됩니다 .
- [Change] 버튼을 클릭하면 다음 설정 변경 화면이 표시됩니다 .

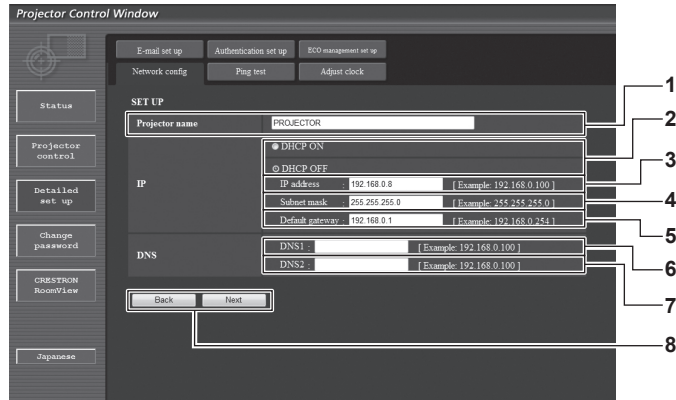

- | | |
|---|---|
| <p>1 [Projector name]
프로젝터의 이름을 입력합니다 . DHCP 서버 등을 사용할 때 호스트 이름을 요구하면 호스트 이름도 입력합니다 .</p> <p>2 [DHCP ON]/[DHCP OFF]
DHCP 클라이언트 기능을 사용할 수 있게 하려면 [DHCP ON] 으로 설정합니다 .</p> <p>3 [IP address]
DHCP 서버를 사용하지 않을 때 IP 주소를 입력합니다 .</p> <p>4 [Subnet mask]
DHCP 서버를 사용하지 않을 때 서브넷 마스크를 입력합니다 .</p> <p>5 [Default gateway]
DHCP 서버를 사용하지 않을 때 기본 게이트웨이 주소를 입력합니다 .</p> | <p>6 [DNS1]
DNS1 서버 주소를 입력합니다 .
DNS1 서버 주소 (기본) 에 입력할 수 있는 문자 : 숫자 (0 ~ 9) , 마침표 (.)
(예 : 192.168.0.253)</p> <p>7 [DNS2]
DNS2 서버 주소를 입력합니다 .
DNS2 서버 주소 (보조) 에 입력할 수 있는 문자 : 숫자 (0 ~ 9) , 마침표 (.)
(예 : 192.168.0.254)</p> <p>8 [Back]/[Next]
[Back] 버튼을 클릭해서 원래 화면으로 돌아갑니다 . [Next] 버튼을 누르면 현재 설정이 표시됩니다 . [Submit] 버튼을 클릭해서 설정을 업데이트합니다 .</p> |
|---|---|

참고

- 브라우저의 “뒤로” , “앞으로” 기능을 사용하는 경우 “페이지가 만료되었습니다” 라는 경고 메시지가 나타날 수 있습니다 . 이 경우 다음의 조작이 보장되지 않으므로 [Network config] 을 다시 클릭하십시오 .
- LAN 에 연결된 상태에서 LAN 설정을 변경하면 연결이 끊어질 수 있습니다 .

[Ping test] 페이지

네트워크가 이메일 서버, POP 서버, DNS 서버 등에 연결되었는지를 확인합니다.
 [Detailed set up] → [Ping test] 을 클릭합니다.

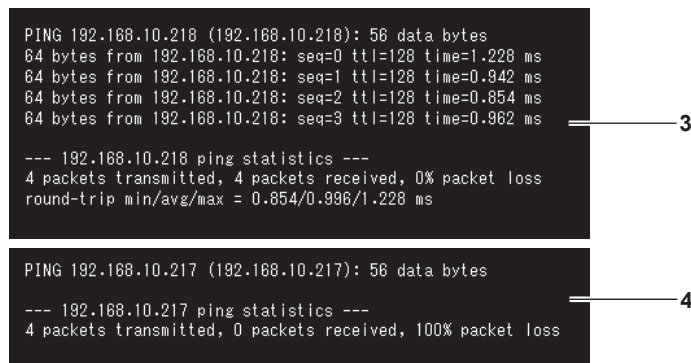
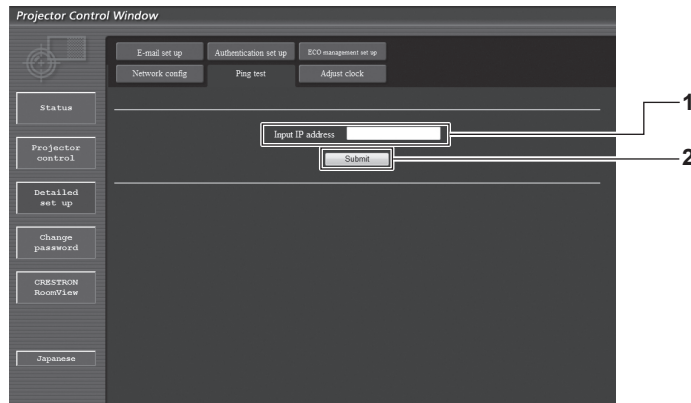

- | | |
|---|--|
| <p>1 [Input IP address]
테스트할 서버의 IP 주소를 입력합니다.</p> <p>2 [Submit]
연결 테스트를 실행합니다.</p> | <p>3 연결이 성공되었을 때 표시 예</p> <p>4 연결이 실패했을 때 표시 예</p> |
|---|--|

[Adjust clock] 페이지

[Detailed set up] → [Adjust clock] 을 클릭합니다.

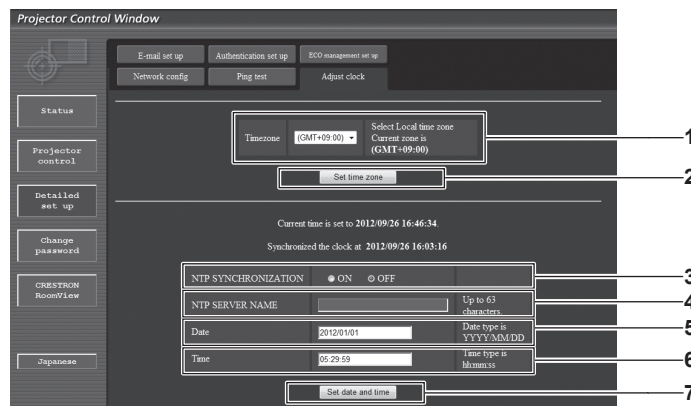

- | | |
|---|---|
| <p>1 [Timezone]
시간대를 선택합니다.</p> <p>2 [Set time zone]
시간대 설정을 업데이트합니다.</p> <p>3 [NTP SYNCHRONIZATION]
날짜 / 시간을 자동으로 조정하려면 [ON] 으로 설정합니다.</p> <p>4 [NTP SERVER NAME]
날짜 / 시간을 수동으로 조정하도록 설정한 경우 NTP 서버의 IP 주소 또는 서버 이름을 입력합니다.
(서버 이름을 입력하려면 DNS 서버를 설정해야 합니다.)</p> | <p>5 [Date]
변경할 날짜를 입력합니다.</p> <p>6 [Time]
변경할 시간을 입력합니다.</p> <p>7 [Set date and time]
날짜와 시간 설정을 업데이트합니다.</p> |
|---|---|

참고

- 시간을 수정한 직후 시간이 맞지 않으면 프로젝터 내부 배터리를 교체해야 합니다. 제품 대리점에 문의하십시오.

[E-mail set up] 페이지

문제가 있으면 미리 설정한 이메일 주소로 이메일을 보낼 수 있습니다 (최대 2 개의 주소).
 [Detailed set up] → [E-mail set up] 을 클릭합니다 .

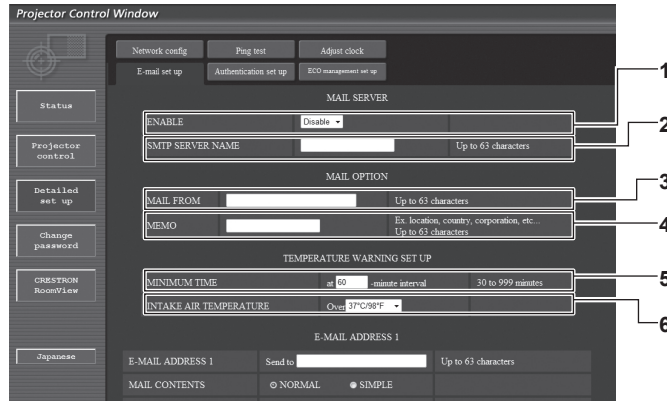

- 1 **[ENABLE]**
이메일 기능을 사용할 때 [Enable] 을 선택합니다 .
- 2 **[SMTP SERVER NAME]**
이메일 서버 (SMTP) 의 IP 주소 또는 서버 이름을 입력합니다 .
서버 이름을 입력하려면 DNS 서버를 설정해야 합니다 .
- 3 **[MAIL FROM]**
프로젝터의 이메일 주소를 입력합니다 . (최대 63 자의 단일 바이트)
- 4 **[MEMO]**
이메일 보낸 사람에게 알리는 프로젝터의 위치와 같은 정보를 입력합니다 . (최대 63 자의 단일 바이트)
- 5 **[MINIMUM TIME]**
온도 경고 이메일을 전송할 최소 간격을 변경합니다 . 기본값은 60 분입니다 . 이 경우 온도 경고 이메일을 보낸 후 60 분 동안은 경고 온도에 도달하더라도 다른 이메일이 전송되지 않습니다 .
- 6 **[INTAKE AIR TEMPERATURE]**
온도 경고 메일을 전송할 온도 설정을 변경합니다 . 온도가 이 값을 초과할 때 온도 경고 이메일이 전송됩니다 .

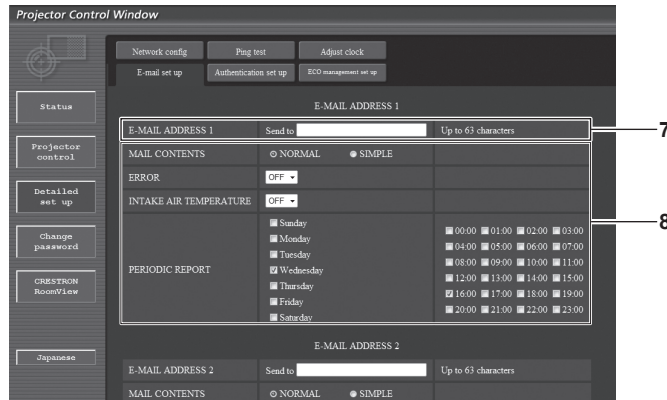

- 7 **[E-MAIL ADDRESS 1]**
전송될 이메일 주소를 입력합니다 .
- 8 **이메일을 전송할 조건 설정**
이메일을 전송할 조건을 선택합니다 .
[MAIL CONTENTS]:
 [NORMAL] 또는 [SIMPLE] 을 선택합니다 .
[ERROR]:
 자가 진단에서 오류가 발생했을 때 이메일을 전송합니다 .
[INTAKE AIR TEMPERATURE]:
 공기 흡입구 온도가 위의 필드에 설정된 값에 도달했을 때 이메일을 전송합니다 .
[PERIODIC REPORT]:
 이메일을 주기적으로 전송하려면 여기에 체크 표시를 합니다 .
 체크 표시가 있는 요일과 시간에 메시지가 전송됩니다 .

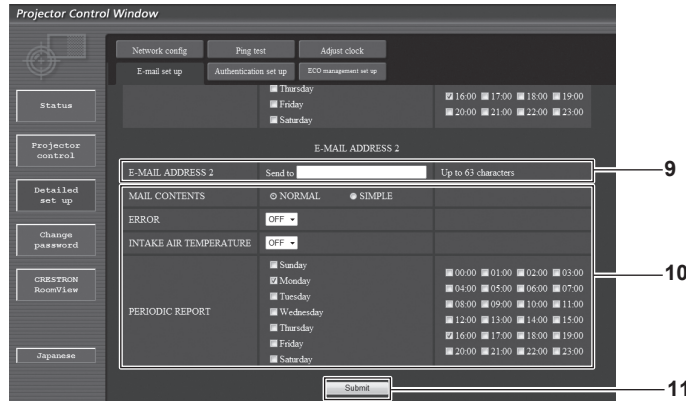

9 [E-MAIL ADDRESS 2]

두 개의 이메일 주소를 사용할 때 전송될 이메일 주소를 입력합니다.
두 개의 이메일 주소를 사용하지 않을 때는 공백으로 두십시오.

10 이메일을 전송할 조건 설정

이메일을 두 번째 이메일 주소로 전송할 조건을 선택합니다.

[MAIL CONTENTS]:

[NORMAL] 또는 [SIMPLE] 을 선택합니다.

[ERROR]:

자가 진단에서 오류가 발생했을 때 이메일을 전송합니다.

[INTAKE AIR TEMPERATURE]:

공기 흡입구 온도가 위의 필드에 설정된 값에 도달했을 때 이메일을 전송합니다.

[PERIODIC REPORT]:

이 선택란을 선택하면 이메일을 정기적으로 두 번째 이메일 주소로 보냅니다. 체크 표시가 있는 요일과 시간에 메시지가 전송됩니다.

11 [Submit]

설정을 업데이트합니다.

[Authentication set up] 페이지

이메일을 보내기 위해 POP 인증 또는 SMTP 인증이 필요할 때 인증 항목을 설정합니다.

[Detailed set up] → [Authentication set up] 을 클릭합니다.

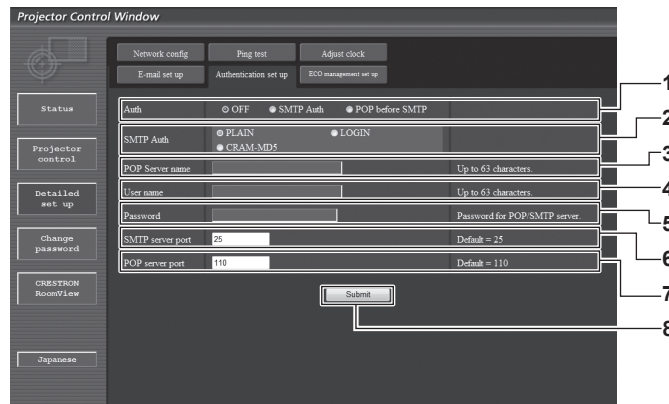

1 [Auth]

해당 인터넷 서비스 공급자가 지정한 인증 방법을 선택합니다.

2 [SMTP Auth]

SMTP 인증이 선택될 때 설정합니다.

3 [POP server name]

POP 서버 이름을 입력합니다.

허용된 문자 :
영숫자 (A ~ Z, a ~ z, 0 ~ 9)
빼기 부호 (-) 와 마침표 (.)

4 [User name]

POP 서버 또는 SMTP 서버에 대한 사용자 이름을 입력합니다.

5 [Password]

POP 서버 또는 SMTP 서버에 대한 암호를 입력합니다.

6 [SMTP server port]

SMTP 서버의 포트 번호 입력합니다.
(일반적으로 25)

7 [POP server port]

POP 서버의 포트 번호 입력합니다.
(일반적으로 110)

8 [Submit]

설정을 업데이트합니다.

전송된 이메일의 내용

이메일이 설정되었을 때 전송된 이메일의 예

이메일 설정이 설정되었을 때 다음 이메일이 전송됩니다.

```

=== Panasonic projector report(CONFIGURE) ===
Projector Type      : RW430
Serial No          : SW1234567

----- E-mail setup data -----
TEMPERATURE WARNING SETUP
MINIMUM TIME       at [ 60] minutes interval
INTAKE AIR TEMPERATURE Over [ 46 degC / 114 degF]

ERROR              [ ON ]
INTAKE AIR TEMPERATURE [ OFF ]

PERIODIC REPORT
Sunday [ ON ] Monday [ ON ] Tuesday [ ON ] Wednesday [ ON ]
Thursday [ ON ] Friday [ ON ] Saturday [ ON ]
00:00 [ ON ] 01:00 [ ON ] 02:00 [ ON ] 03:00 [ ON ]
04:00 [ ON ] 05:00 [ ON ] 06:00 [ ON ] 07:00 [ ON ]
08:00 [ ON ] 09:00 [ ON ] 10:00 [ ON ] 11:00 [ ON ]
12:00 [ ON ] 13:00 [ ON ] 14:00 [ ON ] 15:00 [ ON ]
16:00 [ ON ] 17:00 [ ON ] 18:00 [ ON ] 19:00 [ ON ]
20:00 [ ON ] 21:00 [ ON ] 22:00 [ ON ] 23:00 [ ON ]

----- check system -----
MAIN CPU BUS [ OK ]
FAN [ OK ]
INTAKE AIR TEMPERATURE [ OK ]
OPTICS MODULE TEMPERATURE [ OK ]
INTERNAL AIR TEMPERATURE [ OK ]
LIGHT STATUS [ OK ]
INTAKE AIR TEMP.SENSOR [ OK ]
OPTICS MODULE TEMP.SENSOR [ OK ]
INTERNAL AIR TEMP.SENSOR [ OK ]
BATTERY [ OK ]
PHOSPHOR WHEEL [ OK ]
(Error code 00 00 00 00 00 00 00 00 00 00 00 00 00 00)

Intake air temperature : [ 18 degC / 64 degF ]
Optics module temperature : [ 30 degC / 86 degF ]
Internal air temperature : [ 28 degC / 82 degF ]
PROJECTOR RUNTIME 9 H

----- Current status -----
MAIN VERSION 1.00
NETWORK VERSION 1.00
SUB VERSION 1.00
POWER STATUS POWER=STANDBY
INPUT SIGNAL DVI-I
SIGNAL NAME XGA60
SIGNAL FREQUENCY 48.36kHz / 60.00H

----- Wired Network configuration -----
DHCP Client OFF
IP address 192.168.0.8
MAC address 04:20:9A:00:00:00

Mon Jul 05 14:11:29 2012

----- Memo -----

```

오류에 대해 전송된 이메일 예

오류가 발생했을 때 다음 이메일이 전송됩니다.

```

=== Panasonic projector report(ERROR) ===
Projector Type      : RW430
Serial No          : SW1234567

---- check system ----
MAIN CPU BUS       [ OK ]
FAN                [ OK ]
INTAKE AIR TEMPERATURE [ OK ]
OPTICS MODULE TEMPERATURE [ OK ]
INTERNAL AIR TEMPERATURE [ OK ]
LIGHT STATUS       [ OK ]
INTAKE AIR TEMP.SENSOR [ OK ]
OPTICS MODULE TEMP.SENSOR [ FAILED ]
INTERNAL AIR TEMP.SENSOR [ OK ]
BATTERY            [ OK ]
PHOSPHOR WHEEL     [ OK ]
(Error code 00 00 00 00 00 00 00 00 00 00 02 00 00 00 00)

Intake air temperature      :[ 18 degC / 64 degF ]
Optics module temperature   :[ 30 degC / 86 degF ]
Internal air temperature    :[ 28 degC / 82 degF ]
PROJECTOR RUNTIME          9 H

----- Current status -----
MAIN VERSION      1.00
NETWORK VERSION   1.00
SUB VERSION       1.00
POWER STATUS      POWER=STANDBY
INPUT SIGNAL      DVI-I
SIGNAL NAME       XGA60
SIGNAL FREQUENCY  48.36kHz / 60.00H

---- Wired Network configuration ----
DHCP Client       OFF
IP address        192.168.0.8
MAC address       04:20:9A:00:00:00

Mon Jul 05 14:11:29 2012

---- Memo ----
    
```

[ECO management set up] 페이지

프로젝터의 에코 매니지먼트 기능에 대한 설정을 수행할 수 있습니다.
 [Detailed set up] → [ECO management set up] 을 클릭합니다.

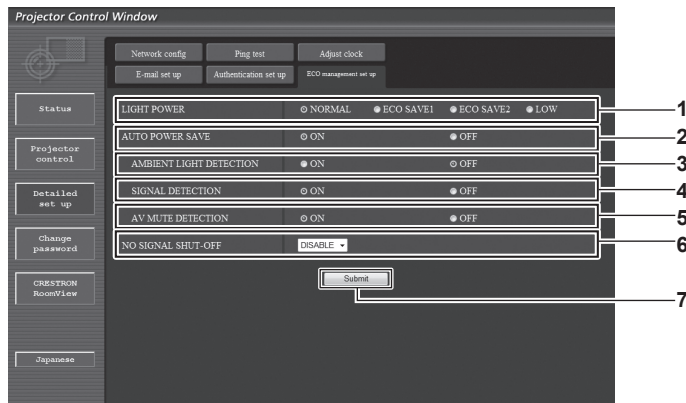

- 1 [LIGHT POWER] 광원 전력 설정을 선택합니다.
- 2 [AUTO POWER SAVE] [ON] 을 선택해서 [AMBIENT LIGHT DETECTION], [SIGNAL DETECTION], [AV MUTE DETECTION] 를 설정합니다.
- 3 [AMBIENT LIGHT DETECTION] 주위 불빛 감지 기능을 활성화 ([ON]) / 비활성화 ([OFF]) 합니다.
- 4 [SIGNAL DETECTION] 신호 감지 기능을 활성화 ([ON]) / 비활성화 ([OFF]) 합니다.
- 5 [AV MUTE DETECTION] AV 음소거 감지 기능을 활성화 ([ON]) / 비활성화 ([OFF]) 합니다.
- 6 [NO SIGNAL SHUT-OFF] 신호 감지 기능을 사용할 때 프로젝터가 대기 모드에 들어갈 때까지 걸리는 시간을 선택합니다.
- 7 [Submit] 설정을 업데이트합니다.

참고

- 각 설정 항목에 대한 상세 설명을 보려면 프로젝트의 [프로젝터 설정] 메뉴 → [에코 매니지먼트] (→ 77 페이지) 항목을 참조하십시오.

[Change password] 페이지

[Change password] 를 클릭합니다 .

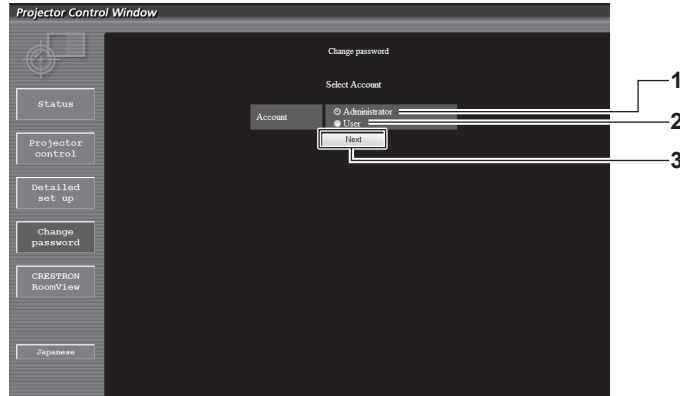

- 1 **[Administrator]**
[Administrator] 의 설정을 변경하는 데 사용됩니다 .
- 2 **[User]**
[User] 의 설정을 변경하는 데 사용됩니다 .
- 3 **[Next]**
암호 설정을 변경하는 데 사용됩니다 .

[Administrator] 계정

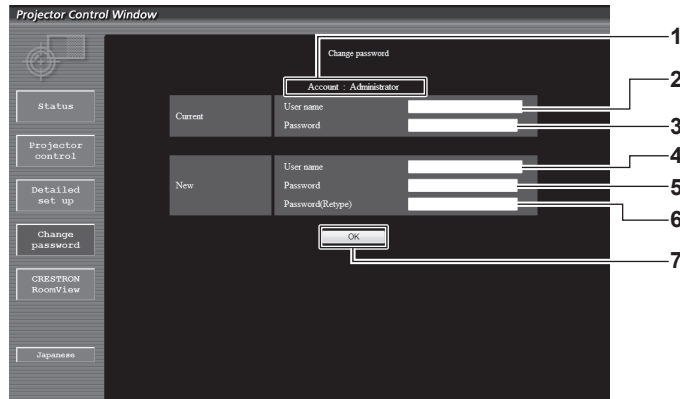

- 1 **[Account]**
변경할 계정을 표시합니다 .
- 2 **[Current][User name]**
변경하기 전에 사용자 이름을 입력합니다 .
- 3 **[Current][Password]**
현재 암호를 입력합니다 .
- 4 **[New][User name]**
원하는 새 사용자 이름을 입력합니다 . (최대 16 자의 단일 바이트)
- 5 **[New][Password]**
원하는 새 암호를 입력합니다 . (최대 16 자의 단일 바이트)
- 6 **[New][Password(Retyp)]**
원하는 새 암호를 다시 입력합니다 .
- 7 **[OK]**
암호 변경을 결정합니다 .

[User] 계정

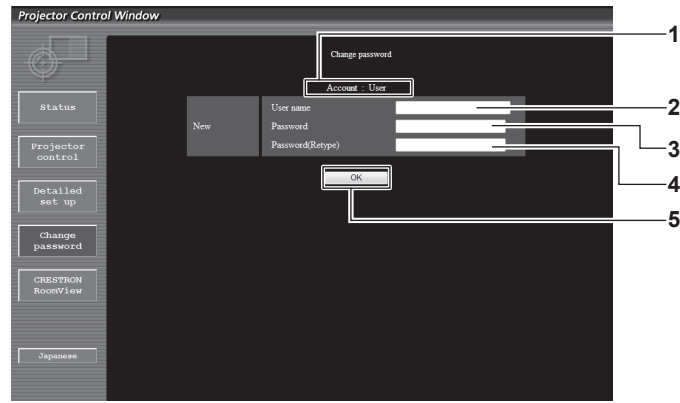

- | | |
|--|--|
| <p>1 [Account]
변경할 계정을 표시합니다.</p> <p>2 [New][User name]
원하는 새 사용자 이름을 입력합니다. (최대 16 자의 단일 바이트)</p> | <p>3 [New][Password]
원하는 새 암호를 입력합니다. (최대 16 자의 단일 바이트)</p> <p>4 [New][Password(Retyp)]
원하는 새 암호를 다시 입력합니다.</p> <p>5 [OK]
암호 변경을 결정합니다.</p> |
|--|--|

[Change password] (사용자 권한)

사용자 권한으로는 암호 변경만 가능합니다.

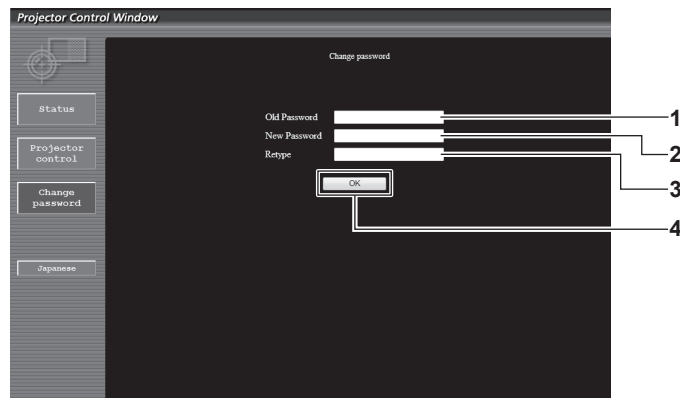

- | | |
|--|---|
| <p>1 [Old Password]
현재 암호를 입력합니다.</p> <p>2 [New Password]
원하는 새 암호를 입력합니다. (최대 16 자의 단일 바이트)</p> | <p>3 [Retype]
원하는 새 암호를 다시 입력합니다.</p> <p>4 [OK]
암호 변경을 결정합니다.</p> |
|--|---|

참고

- 관리자의 계정을 변경하려면 [Current] 에 [User name] 및 [Password] 를 입력해야 합니다.

[CRESTRON RoomView] 페이지

RoomView 로 프로젝터를 모니터링 / 제어할 수 있습니다 .

웹 제어 화면에서 RoomView 제어 페이지를 시작하려면 관리자 권한으로 액세스해야 합니다 . (사용자 권한으로는 웹 제어 화면에 [CRESTRON RoomView] 버튼이 표시되지 않습니다 .)

[CRESTRON RoomView] 를 클릭하면 RoomView 제어 페이지가 표시됩니다 .

사용하는 컴퓨터에 Adobe Flash Player 가 설치되지 않았거나 사용하는 브라우저가 플래시를 지원하지 않는다면 표시되지 않습니다 . 이 경우 제어 페이지에서 [Back] 을 클릭하면 이전 페이지로 돌아갑니다 .

제어 페이지

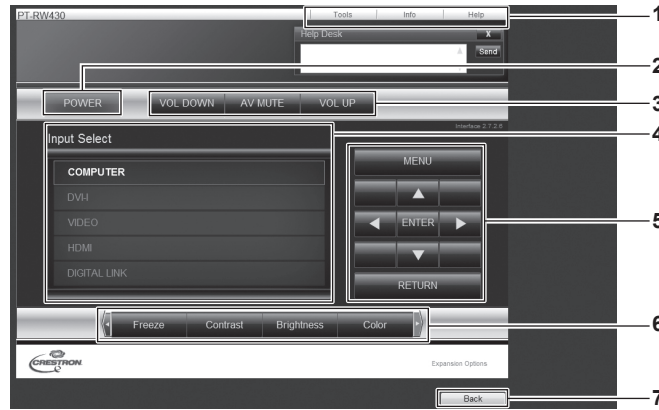

- 1 **[Tools][Info][Help]**
프로젝터의 설정 , 정보 , 도움말 페이지를 선택하는 탭입니다 .
- 2 **[POWER]**
전원을 켜거나 끕니다 .
- 3 **[VOL DOWN]/[AV MUTE]/[VOL UP]**
볼륨 /AV 음소거를 조작합니다 .
이러한 조작 기능은 프로젝터 전원이 꺼져 있으면 사용할 수 없습니다 .
- 4 **[Input Select]**
입력 선택 항목을 제어합니다 .
프로젝터 전원이 꺼져 있으면 사용할 수 없습니다 .
- 5 **메뉴 화면 제어 버튼**
메뉴 화면을 탐색합니다 .
- 6 **화면정지 / 이미지 품질 조정**
화면 정지 / 화질과 관련된 항목을 제어합니다 .
- 7 **[Back]**
이전 페이지로 되돌아갑니다 .

[Tools] 페이지

제어 페이지에서 [Tools] 를 클릭합니다 .

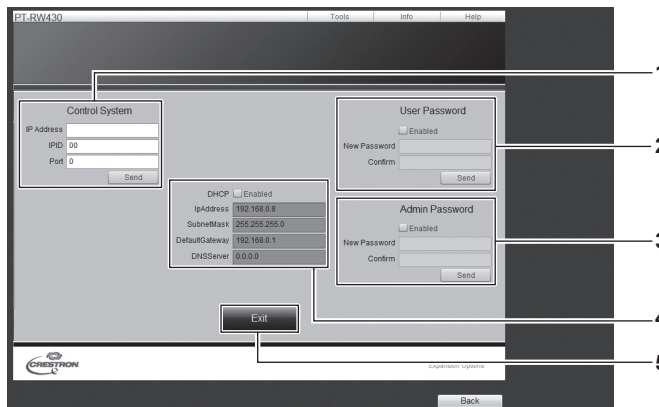

- 1 **[Control System]**
프로젝터에 연결된 제어기와 통신하는 데 필요한 정보를 설정합니다 .
- 2 **[User Password]**
RoomView 제어 페이지에 대한 사용자 권한 암호를 설정합니다 .
- 3 **[Admin Password]**
RoomView 제어 페이지에 대한 관리자 권한 암호를 설정합니다 .
- 4 **네트워크 상태**
유선 LAN 의 설정을 표시합니다 .
[DHCP]
현재 설정을 표시합니다 .
[IpAddress]
현재 설정을 표시합니다 .
[SubnetMask]
현재 설정을 표시합니다 .
[DefaultGateway]
현재 설정을 표시합니다 .
[DNSServer]
현재 설정을 표시합니다 .
- 5 **[Exit]**
제어 페이지로 되돌아갑니다 .

[Info] 페이지

제어 페이지에서 [Info] 를 클릭합니다 .

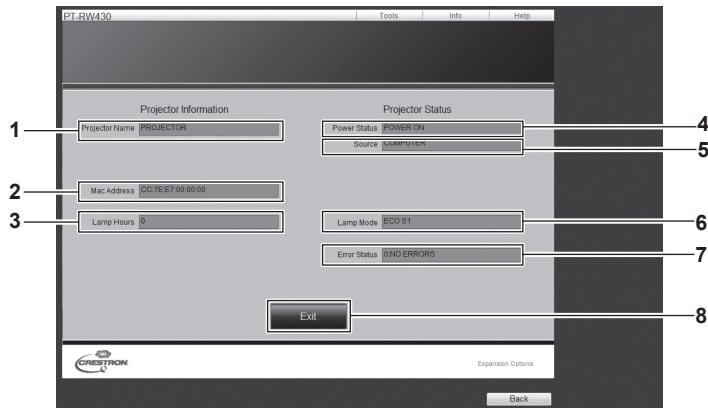

- | | |
|--|---|
| <p>1 [Projector Name]
프로젝터 이름을 표시합니다 .</p> <p>2 [Mac Address]
MAC 주소를 표시합니다 .</p> <p>3 [Lamp Hours]
프로젝터의 런타임 (변환된 값) 을 표시합니다 .</p> <p>4 [Power Status]
전원 상태를 표시합니다 .</p> | <p>5 [Source]
선택한 이미지 입력을 표시합니다 .</p> <p>6 [Lamp Mode]
광원 모드를 표시합니다 .</p> <p>7 [Error Status]
오류 상태를 표시합니다 .</p> <p>8 [Exit]
제어 페이지로 되돌아갑니다 .</p> |
|--|---|

[Help] 페이지

제어 페이지에서 [Help] 를 클릭합니다 .

[Help Desk] 창이 표시됩니다 .

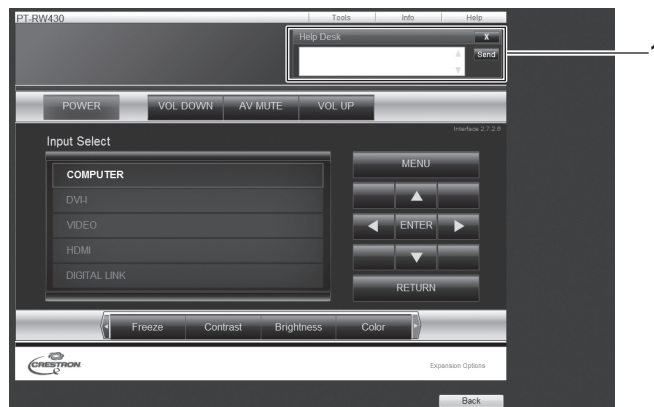

- 1 **[Help Desk]**
Crestron RoomView 를 사용하는 관리자에게 메시지를 전송하거나 수신합니다 .

[DIGITAL LINK] 메뉴

메뉴 화면의 메인 메뉴에서 [DIGITAL LINK] 항목을 선택합니다.
메뉴 화면의 작동에 대해서는 “메뉴를 통해서 네비게이트하기” (➔ 44 페이지) 을 참조하십시오.

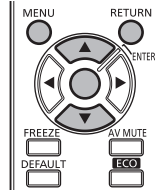

입력을 DIGITAL LINK 로 전환합니다.

참고

- 옵션인 디지털 인터페이스 박스 (모델 번호 : ET-YFB100G) 를 <DIGITAL LINK/LAN> 단자에 연결하면 ET-YFB100G 의 메인 메뉴가 표시됩니다. 자세한 내용은 ET-YFB100G 과 함께 제공된 사용 설명서를 참조하십시오.
- 다른 제조사의 트위스트 페어 케이블 송신기를 프로젝터에 연결하면 프로젝터의 메인 메뉴가 표시됩니다.

5 장 유지 관리

이 장에서는 문제가 발생했을 때 수행할 검사와 유지 관리 방법에 대해 설명합니다.

광원 / 온도 표시등

표시등이 켜질 때

프로젝터 내부에 문제가 발생한 경우 광원 표시등 <LIGHT>/ 온도 표시등 <TEMP> 이 켜지거나 깜빡거리어서 알려줍니다. 다음과 같이 표시등의 상태를 확인하고 나타난 문제를 관리하십시오.

주의

- 문제 해결을 위해 프로젝터 전원을 끄고 “프로젝터 켜기” (➔ 36 페이지) 에 나온 절차를 따르십시오.
- 전원 표시등 <ON (G)/STANDBY (R)> 을 통해 전원 공급의 상태를 확인하십시오. (➔ 34 페이지)

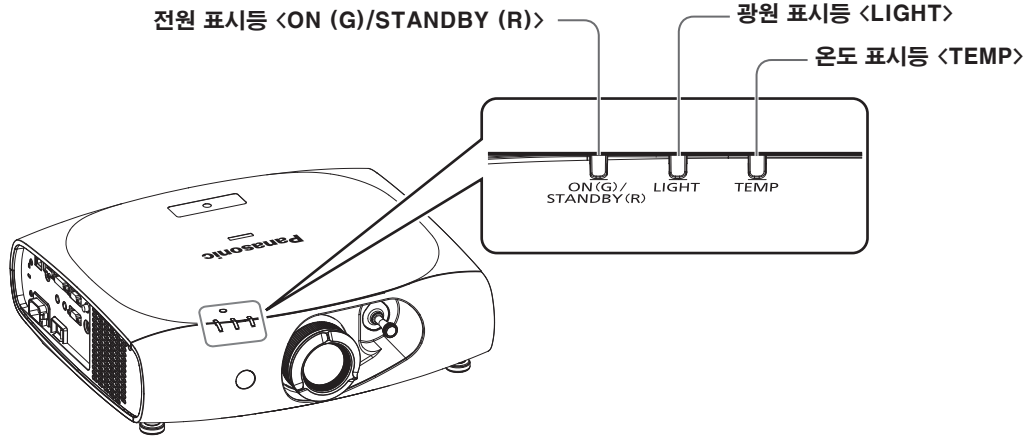

광원 표시등 <LIGHT>

표시등 상태	빨간색으로 점등 (투사 중)	빨간색으로 깜박임 (2 번)	빨간색으로 깜박임 (3 번)
상태	광원이 올바르게 켜지지 않을 수 있습니다.	광원이 켜지지 않거나 갑자기 꺼집니다.	
원인	-		
해결책	<MAIN POWER> 스위치를 <OFF> (➔ 36 페이지) 로 설정하고 전원을 다시 켭니다.		

참고

- <MAIN POWER> 스위치를 <OFF> (➔ 36 페이지) 로 설정한 후에도 광원 표시등 <LIGHT> 이 계속 켜져 있거나 깜박이는 경우, 대리점에 프로젝터 수리를 의뢰하십시오.

온도 표시등 <TEMP>

표시등 상태	빨간색으로 점등		빨간색으로 깜박임 (1 번)	빨간색으로 깜박임 (2 번)	빨간색으로 깜박임 (3 번)
	웬업 상태	내부 온도가 높습니다 (경고).	내부 온도가 높습니다 (투사 중에).	내부 온도가 높습니다 (대기 경고).	냉각 팬이 중지되었습니다.
원인	<ul style="list-style-type: none"> • 실내 온도가 약 0 °C (32 °F) 아래였을 때 전원을 켜셨습니까? 	<ul style="list-style-type: none"> • 공기 흡입구 / 배출구가 막혔습니까? • 실내 온도가 높습니까? • [높은 고지대 모드] 가 올바르게 설정되었습니까? 	-		
해결책	<ul style="list-style-type: none"> • 현재 상태에서 최소 5 분 정도 기다리십시오. • 주위 온도가 0 °C (32 °F) ~ 45 °C (113 °F)*1 인 곳에 프로젝터를 설치하십시오. 	<ul style="list-style-type: none"> • 공기 흡입구 / 배출구를 막고 있는 물체를 제거하십시오. • 주위 온도가 0 °C (32 °F) ~ 45 °C (113 °F)*1 인 곳에 프로젝터를 설치하십시오. • 해발 1 400 m (4 593') 및 2 700 m (8 858') 사이에서 프로젝터를 사용할 때는 [높은 고지대 모드] (➔ 77 페이지) 를 [켜짐] 으로 설정하십시오. • 해발 2 700 m (8 858') 이상의 고지대에서는 프로젝터를 설치하지 마십시오. 	<ul style="list-style-type: none"> • <MAIN POWER> 스위치를 <OFF> (➔ 36 페이지) 로 돌리고 제품 구입처에 문의하십시오. 		

*1 고지대 (해발 1 400 m (4 593') ~ 2 700 m (8 858') 이상) 에서 프로젝터를 사용하는 경우 작동 환경 온도가 0 °C (32 °F) ~ 40 °C (104 °F) 입니다.

참고

- 앞의 조치를 취한 후에도 온도 표시등 <TEMP> 이 계속 점등되거나 깜박이면 제품 대리점에 프로젝터 수리를 요청하십시오.

유지 관리

프로젝터를 정비하기 전에

- 프로젝터를 정비하기 전에 전원을 꺼야 합니다. (➔ 34, 36 페이지)
- 프로젝터를 끌 때 “프로젝터 켜기” (➔ 36 페이지)의 절차를 따르십시오.

유지 관리

외장 케이스

부드러운 마른 천으로 때와 먼지를 닦아냅니다.

- 먼지가 제거되지 않으면 천을 물에 적신 후 짜서 깨끗이 닦아냅니다. 마른 천으로 프로젝터의 물기를 닦아내십시오.
- 벤젠, 희석제 또는 소독용 알코올, 기타 용해제 또는 가정용 세제를 사용하지 마십시오. 외장 케이스가 손상될 수 있습니다.
- 화학 처리된 걸레를 사용할 때는 포장재에 명시된 지침을 따르십시오.

렌즈 앞면

부드럽고 깨끗한 천으로 렌즈 앞면의 때와 먼지를 닦아냅니다.

- 보풀이 일거나 더럽거나 기름 / 물에 적신 천을 사용하지 마십시오.
- 렌즈는 깨지기 쉬우므로 렌즈를 닦을 때는 과도한 힘을 주지 마십시오.

주의

- 렌즈는 유리로 제작됩니다. 닦을 때 충격을 주거나 너무 세게 힘을 주면 표면이 긁힐 수 있습니다. 주의해서 다루십시오.

프로젝터 내부 청소

사용 기간이 약 20 000 시간에 도달하면 한 번씩 정기적으로 대리점에 문의하여 프로젝터 내부를 청소하십시오.

- 프로젝터를 먼지가 많은 곳에서 사용하는 경우 사용 시간이 20 000 시간에 도달하기 전에 청소가 필요할 수 있습니다.
- 광원이 나가거나 밝기가 크게 줄어들면 대리점에 광원 장치 교체를 요청하십시오.

문제 해결

다음 사항을 검토하십시오. 자세한 내용은 해당 페이지를 참조하십시오.

문제	점검 사항	페이지
전원이 켜지지 않습니다.	● 전원 플러그가 콘센트에 확실하게 끼워졌습니까?	—
	● <MAIN POWER> 스위치가 <OFF> 로 설정되었습니까?	36
	● 벽면 콘센트에서 전기가 공급되고 있습니까?	—
	● 회로 차단기가 끊겼습니까?	—
	● 온도 표시등 <TEMP> 또는 광원 표시등 <LIGHT> 이 점등되거나 깜박입니까?	118
이미지가 나타나지 않습니다.	● 외부 장치에 대한 연결이 올바르게 수행되었습니까?	29
	● 입력 선택 설정이 올바릅니까?	41, 85
	● [밝기] 조정 설정이 최소값입니까?	50
	● 프로젝터에 연결된 외부 장치가 적절하게 작동합니까?	—
이미지가 흐립니다.	● AV 음소거 기능을 사용 중입니까?	40
	● 렌즈 초점이 올바르게 설정되었습니까?	37
	● 투사 거리가 적절합니까?	27
	● 렌즈에 먼지가 있습니까?	18
색상이 연하거나 회색빛이 듭니다.	● 프로젝터가 화면과 수직으로 설치되었습니까?	—
	● [컬러] 또는 [틸트] 가 올바르게 조정되었습니까?	50
	● 프로젝터에 연결된 외부 장치가 올바르게 조정되었습니까?	29
리모컨이 응답하지 않습니다.	● RGB 케이블이 손상되었습니까?	—
	● 배터리가 소진되었습니까?	—
	● 배터리의 극성이 올바르게 설정되었습니까?	24
	● 리모컨과 프로젝터의 리모컨 신호 수신기 사이에 장애물이 있습니까?	22
	● 리모컨이 유효 작동 범위를 벗어나서 사용되고 있습니까?	22
	● 형광등과 같은 다른 형태의 조명이 투사에 영향을 줍니까?	22
	● [제어 장치 설정] 에서 [리모컨] 설정이 [무효] 로 설정되었습니까?	96
● ID 번호 설정 조작이 올바릅니까?	24	
제어 패널의 버튼이 작동하지 않습니다.	● [제어 장치 설정] 에서 [제어 패널] 설정이 [무효] 로 설정되었습니까?	96
이미지가 올바르게 표시되지 않습니다.	● [시스템선택] 선택 항목이 올바르게 설정되었습니까?	53
	● 비디오 테이프 또는 기타 이미지 소스에 문제가 있습니까?	—
	● 신호가 프로젝터 입력과 호환되지 않습니다?	129
컴퓨터에서 보내는 이미지가 나타나지 않습니다.	● 케이블이 너무 길니까? (10 m (32'10") 이하의 D-Sub 케이블을 사용하십시오.)	—
	● 노트북 컴퓨터의 외부 비디오 출력이 올바르게 설정되었습니까? (예 : “Fn” + “F3” 또는 “Fn” + “F10” 키를 동시에 눌러 외부 출력 설정이 전환될 수 있습니다. 컴퓨터 유형에 따라 방법은 달라지므로, 해당 컴퓨터와 함께 제공된 사용 설명서를 참조하십시오.)	—
컴퓨터의 DVI-I 에서 출력되는 이미지가 나타나지 않습니다.	● [DVI-I IN] 설정이 [EDID3]/[EDID2] 로 설정되었습니까?	69
	● 컴퓨터의 그래픽 가속기 드라이버를 최신 버전으로 업데이트해야 할 수 있습니다.	—
	● [DVI-I IN] 설정을 수행한 후 컴퓨터를 다시 시작해야 할 수 있습니다.	69
	● [DVI-I IN] 에서 [디지털 / 아날로그] 설정이 올바릅니까?	69
HDMI 호환 장치에서 전송되는 비디오가 나타나지 않거나 뒤죽박죽으로 나타납니다.	● HDMI 케이블이 확실히 연결되어 있습니까?	29
	● 프로젝터와 외부 장치의 전원을 껐다가 켜십시오.	—
	● 신호가 프로젝터 입력과 호환되지 않습니다?	129
HDMI 호환 장치에서 오디오가 나오지 않습니다.	● 외부 장치의 오디오를 선형 PCM 으로 설정하십시오.	—
	● [음성설정] 의 [음성입력선택] 를 확인하십시오.	89
	● HDMI 케이블 연결을 통해 오디오가 나오지 않으면 <AUDIO IN> 단자를 사용하십시오.	89
DIGITAL LINK 입력 오디오 또는 비디오가 없습니다.	● 트위스트 페어 케이블을 송신기와 프로젝터 또는 외부 장치가 올바르게 연결되었습니까?	—
	● [DIGITAL LINK 모드] 가 [자동] 또는 [DIGITAL LINK] 로 설정되었습니까?	97
	● [ETHERNET] 으로 설정되었습니까?	—
3D 기능이 작동하지 않습니다.	● [3D] 의 [3D 방식전환] 또는 [3D 모드] 설정이 올바릅니까?	64
	● 3D 안경 설정을 확인하십시오.	—
	● 프로젝터에서 지원하는 신호가 입력되고 있습니까?	131

5 장 유지 관리 – 문제 해결

문제	점검 사항	페이지
좌우 이미지가 반전됩니다 (제대로 표시되지 않음).	<ul style="list-style-type: none"> • 장치가 동기화되었습니까? 3D 안경 설정을 확인하십시오 . • [3D] 의 [좌우반전] 설정을 변경합니다 . 	<p style="margin: 0;">—</p> <p style="margin: 0;">64</p>
3D 안경의 이미지가 깜박입니다 .	<ul style="list-style-type: none"> • 수신 범위 내에 있습니까? 3D 안경과 IR 송신기 사이에 장애물이 있습니까? (VESA 표준 3D 안경을 사용하는 경우) 	<p style="margin: 0;">—</p>
3D 안경이 작동하지 않습니다 .	<ul style="list-style-type: none"> • 3D 안경의 배터리가 소진되었습니까? 충전식 3D 안경을 사용한다면 충전합니다 . 배터리 방식 3D 안경을 사용한다면 배터리를 교체합니다 . • IR 송신기가 제대로 연결되어 있습니까? (VESA 표준 3D 안경을 사용하는 경우) • 프로젝터를 껐다가 다시 켭니다 . (VESA 표준 3D 안경을 사용하는 경우) • [3D] 의 [3D 모드] 설정이 올바른니까 ? 	<p style="margin: 0;">—</p> <p style="margin: 0;">—</p> <p style="margin: 0;">—</p> <p style="margin: 0;">64</p>

주의

- 앞서 설명한 사항을 점검한 후에도 문제가 계속 발생하면 제품 대리점에 문의하십시오 .

6 장 부록

이 장에서는 프로젝터의 사양과 A/S 서비스에 대해 설명합니다.

기술 정보

PJLink 프로토콜

이 프로젝터의 네트워크 기능은 PJLink 클래스 1 을 지원하며 PJLink 프로토콜을 사용하여 컴퓨터에서 프로젝터 설정 및 프로젝터 상태 질의 작업을 수행할 수 있습니다.

제어 명령어

다음 표는 프로젝터를 제어하기 위해 사용할 수 있는 PJLink 프로토콜 명령을 나열합니다.

- 표의 x 자는 불특정 문자를 나타냅니다.

명령어	제어 세부 사항	변수 / 반환 문자열	참조													
POWR	전원 공급기 제어	0 1	스텐바이 전원 켜기													
POWR?	전원 공급기 상태 질의	0 1 2 3	스텐바이 전원 켜기 프로젝터를 끄기위한 준비 웬업													
INPT	입력 선택	11 12 21	COMPUTER DVI-I ([DVI-I IN] 을 [아날로그] 로 설정한 경우) VIDEO													
INPT?	입력 선택 질의	31 32 33	DVI-I ([DVI-I IN] 을 [디지털] 로 설정한 경우) HDMI DIGITAL LINK													
AVMT	AV 음소거 컨트롤	30	AV 음소거 기능 끄기													
AVMT?	AV 음소거 기능 질의	31	AV 음소거 기능 켜기													
ERST?	오류 상태 질의	xxxxxx	<table border="1"> <tr> <td>첫 번째 바이트</td> <td>팬 오류를 나타내고 0-2 를 보여줍니다.</td> <td rowspan="6"> <ul style="list-style-type: none"> • 0 = 오류가 발견되지 않음 • 1 = 경고 • 2 = 오류 </td> </tr> <tr> <td>두 번째 바이트</td> <td>광원 오류를 나타내고 0-2 를 보여줍니다.</td> </tr> <tr> <td>세 번째 바이트</td> <td>온도 오류를 나타내고 0-2 를 보여줍니다.</td> </tr> <tr> <td>네 번째 바이트</td> <td>커버 열림 오류를 나타내고 0-2 를 보여줍니다.</td> </tr> <tr> <td>다섯 번째 바이트</td> <td>0 을 보여줍니다.</td> </tr> <tr> <td>여섯 번째 바이트</td> <td>기타 오류를 나타내고 0-2 를 보여줍니다.</td> </tr> </table>	첫 번째 바이트	팬 오류를 나타내고 0-2 를 보여줍니다.	<ul style="list-style-type: none"> • 0 = 오류가 발견되지 않음 • 1 = 경고 • 2 = 오류 	두 번째 바이트	광원 오류를 나타내고 0-2 를 보여줍니다.	세 번째 바이트	온도 오류를 나타내고 0-2 를 보여줍니다.	네 번째 바이트	커버 열림 오류를 나타내고 0-2 를 보여줍니다.	다섯 번째 바이트	0 을 보여줍니다.	여섯 번째 바이트	기타 오류를 나타내고 0-2 를 보여줍니다.
첫 번째 바이트	팬 오류를 나타내고 0-2 를 보여줍니다.	<ul style="list-style-type: none"> • 0 = 오류가 발견되지 않음 • 1 = 경고 • 2 = 오류 														
두 번째 바이트	광원 오류를 나타내고 0-2 를 보여줍니다.															
세 번째 바이트	온도 오류를 나타내고 0-2 를 보여줍니다.															
네 번째 바이트	커버 열림 오류를 나타내고 0-2 를 보여줍니다.															
다섯 번째 바이트	0 을 보여줍니다.															
여섯 번째 바이트	기타 오류를 나타내고 0-2 를 보여줍니다.															
LAMP?	광원 상태 질의	ERR1	정의되지 않은 명령어													
INST?	입력 선택 리스트 질의	11 12 21 32 33	[DVI-I IN] 이 [아날로그] 로 설정된 경우													
		11 21 31 32 33	[DVI-I IN] 이 [디지털] 로 설정된 경우													
NAME?	프로젝터 이름 질의	xxxxx	[네트워크 설정] 의 [프로젝터명] 에서 설정한 이름을 보여줍니다.													
INF1?	제조업체 이름 질의	Panasonic	제조업체 이름을 보여줍니다.													
INF2?	모델 이름 질의	RZ470 RW430	모델 이름을 보여줍니다.													
INF0?	기타 정보 질의	xxxxx	버전 번호와 같은 정보를 보여줍니다.													
CLSS?	클래스 정보 질의	1	PJLink 에 대한 등급을 보여줍니다.													

PJLink 보안 인증

PJLink 에 사용된 암호는 웹 제어를 위해 설정된 암호와 같습니다.

보안 인증 없이 프로젝터를 사용할 때 웹 제어에 대한 암호를 설정하지 마십시오.

- PJLink 관련 사양은 "Japan Business Machine and Information System Industries Association" 웹사이트를 참조하십시오.
URL <http://pjlink.jbmia.or.jp/english/>

LAN 을 통한 제어 명령어

웹 제어 관리자 권한 암호가 설정된 경우 (보호 모드)

연결

1) 프로젝터의 IP 주소 및 포트 번호 (초기 설정값 = 1024) 를 얻어 프로젝트에 연결을 요청합니다 .

- 프로젝트의 메뉴 화면에서 IP 주소와 포트 번호를 모두 얻을 수 있습니다 .

IP 주소	메인 메뉴 → [네트워크] → [네트워크 상태] 에서 확인
포트 번호	메인 메뉴 → [네트워크] → [네트워크 조정] → [명령어 포트] 에서 확인

2) 프로젝트의 응답을 확인합니다 .

	데이터 섹션	공백	모드	공백	무작위 번호 섹션	종료 기호
명령어 예시	"NTCONTROL" (ASCII 문자열)	' '	'1'	' '	"zzzzzzzz" (ASCII 코드 16 진수)	(CR) 0x0d
데이터 길이	9 바이트	1 바이트	1 바이트	1 바이트	8 바이트	1 바이트

- 모드 : 1 = 보호 모드

3) MD5 알고리즘을 사용하여 다음 데이터에서 32 바이트 해시 값을 생성합니다 .

- "xxxxxx:yyyyy:zzzzzzzz"

xxxxxx	웹 제어를 위한 관리자 권한 사용자 이름 (기본 사용자 이름은 "admin1" 입니다)
yyyyy	위 관리자 권한 사용자의 암호 (기본 암호는 "panasonic" 입니다)
zzzzzzzz	2) 단계에서 얻은 8 바이트 무작위 번호

명령어 전송 방법

다음 명령어 형식을 사용하여 전송합니다 .

■ 전송된 데이터

	헤더			데이터 섹션	종료 기호
명령어 예시	해시 값 (위에 나온 "연결" 참조)	'0' 0x30	'0' 0x30	제어 명령어 (ASCII 문자열)	(CR) 0x0d
데이터 길이	32 바이트	1 바이트	1 바이트	정의되지 않은 길이	1 바이트

■ 수신된 데이터

	헤더		데이터 섹션	종료 기호
명령어 예시	'0' 0x30	'0' 0x30	제어 명령어 (ASCII 문자열)	(CR) 0x0d
데이터 길이	1 바이트	1 바이트	정의되지 않은 길이	1 바이트

■ 오류 응답

	문자열	세부 내용	종료 기호
메시지	"ERR1"	정의되지 않은 제어 명령어	(CR) 0x0d
	"ERR2"	변수 범위 이탈	
	"ERR3"	사용 중인 상태 또는 비허용 기간	
	"ERR4"	시간 초과 또는 비허용 기간	
	"ERR5"	잘못된 데이터 길이	
	"ERRA"	암호 불일치	
데이터 길이	4 바이트	-	1 바이트

웹 제어 관리자 권한 암호가 설정되지 않았습니다 (비보호 모드)

연결

1) 프로젝터의 IP 주소 및 포트 번호 (초기 설정값 = 1024) 를 얻어 프로젝터에 연결을 요청합니다.

- 프로젝터의 메뉴 화면에서 IP 주소와 포트 번호를 모두 얻을 수 있습니다.

IP 주소	메인 메뉴 → [네트워크] → [네트워크 상태]에서 확인
포트 번호	메인 메뉴 → [네트워크] → [네트워크 조정] → [명령어 포트]에서 확인

2) 프로젝터의 응답을 확인합니다

	데이터 섹션	공백	모드	종료 기호
명령어 예시	"NTCONTROL" (ASCII 문자열)	' '	'0' 0x30	(CR) 0x0d
데이터 길이	9 바이트	1 바이트	1 바이트	1 바이트

- 모드 : 0 = 비보호 모드

명령어 전송 방법

다음 명령어 형식을 사용하여 전송합니다.

■ 전송된 데이터

	헤더		데이터 섹션	종료 기호
명령어 예시	'0' 0x30	'0' 0x30	제어 명령어 (ASCII 문자열)	(CR) 0x0d
데이터 길이	1 바이트	1 바이트	정의되지 않은 길이	1 바이트

■ 수신된 데이터

	헤더		데이터 섹션	종료 기호
명령어 예시	'0' 0x30	'0' 0x30	제어 명령어 (ASCII 문자열)	(CR) 0x0d
데이터 길이	1 바이트	1 바이트	정의되지 않은 길이	1 바이트

■ 오류 응답

	문자열	세부 내용	종료 기호
메시지	"ERR1"	정의되지 않은 제어 명령어	(CR) 0x0d
	"ERR2"	변수 범위 이탈	
	"ERR3"	사용 중인 상태 또는 비허용 기간	
	"ERR4"	시간 초과 또는 비허용 기간	
	"ERR5"	잘못된 데이터 길이	
	"ERRA"	암호 불일치	
데이터 길이	4 바이트	-	1 바이트

<SERIAL IN> 단자

프로젝터 연결 단자의 <SERIAL IN> 단자는 RS-232C 와 일치하여 프로젝터를 컴퓨터에 연결할 수 있고, 컴퓨터에서 이 프로젝터를 제어할 수 있습니다.

연결

● 직접 연결

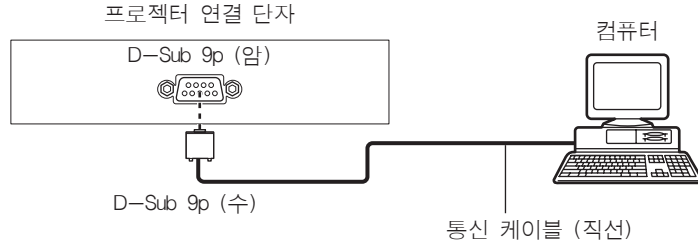

● DIGITAL LINK 호환 장치를 연결

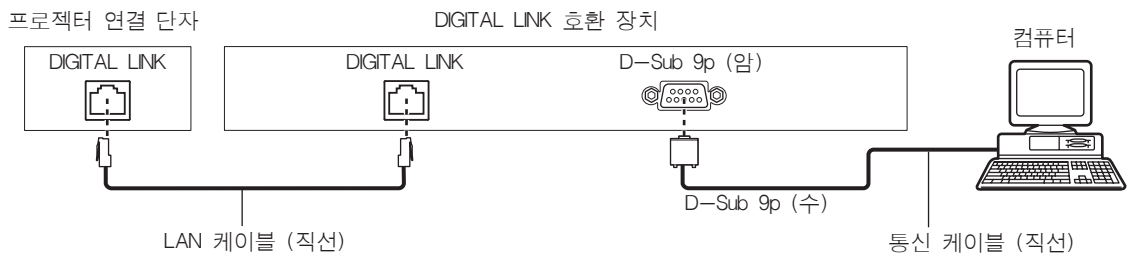

참고

- [RS-232C] (➡ 86 페이지) 의 대상은 연결 방법에 따라 설정해야 합니다.

핀 할당 및 신호명

D-Sub 9 핀 (암) 외관	핀 번호	신호명	세부 내용
	(1)	—	NC
	(2)	TXD	전송된 데이터
	(3)	RXD	수신된 데이터
	(4)	—	NC
	(5)	GND	접지
	(6)	—	내부 연결
	(7)	CTS	
	(8)	RTS	
	(9)	—	NC

통신 조건 (공장 출하시 초기 설정)

신호 레벨	RS-232C 규격 준수
동기화 방법	비동기
통신 속도	9 600 bps
패리티	없음
문자 길이	8 비트
정지 비트	1 비트
X 변수	없음
S 변수	없음

기본 형식

컴퓨터에서 전송이 STX 로 시작해서 ID, 명령어, 변수, ETX 가 순서대로 전송됩니다. 제어 세부 사항에 따라 변수를 추가하십시오.

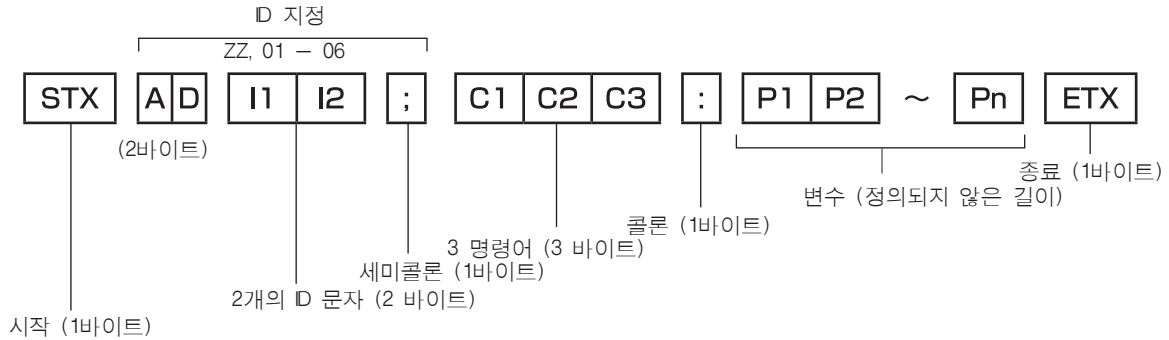

기본 형식 (서브 명령어 사용)

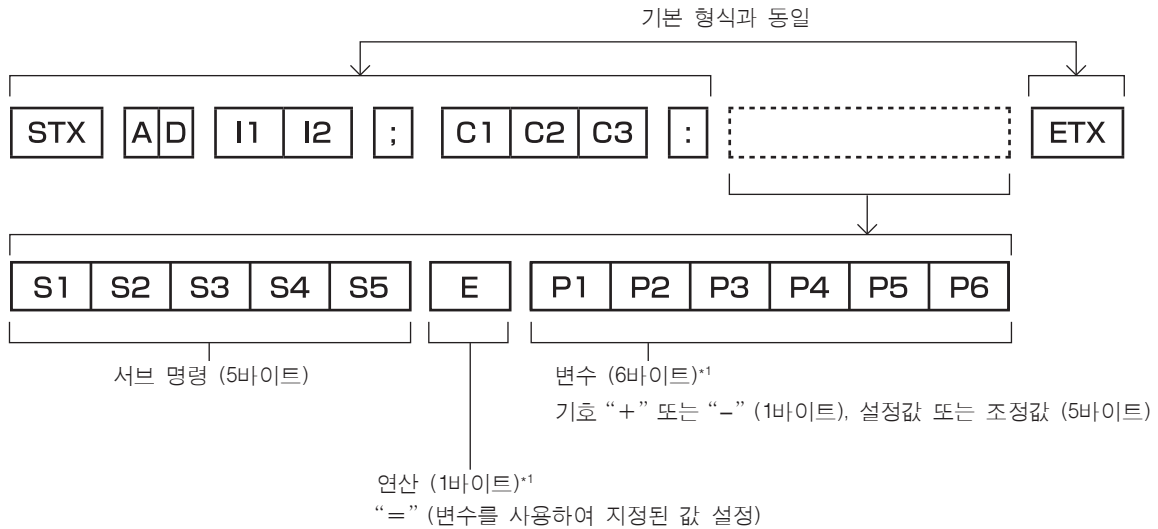

*1 변수가 필요 없는 명령어를 전송할 때는 연산 (E) 과 변수가 필요하지 않습니다.

주의

- 광원이 점등한 후 명령어를 전송하면 응답이 지연되거나 명령어가 실행되지 않을 수 있습니다. 60 초 후 아무 명령어나 전송하거나 수신해 보십시오.
- 여러 개의 명령어를 전송할 때 다음 명령어를 전송하기 전에 프로젝터로부터 응답을 수신한 후 0.5 초가 경과할 때까지 기다려야 합니다. 변수가 필요 없는 명령어를 전송할 때는 콜론 (:) 이 필요하지 않습니다.

참고

- 명령어를 실행할 수 없는 경우 프로젝터에서 컴퓨터로 “ER401” 응답이 전송됩니다.
- 잘못된 변수를 전송할 경우 프로젝터에서 컴퓨터로 “ER402” 응답이 전송됩니다.
- RS-232C 를 사용한 ID 전송은 ZZ (전체) 와 01 ~ 06 을 지원합니다.
- 명령어가 지정된 ID 와 함께 전송되는 경우 다음의 경우에만 응답이 컴퓨터로 전송됩니다.
 - 프로젝터 ID 와 일치합니다
 - 프로젝터의 [프로젝터 ID] (▶ 76 페이지) 이 [전체]
- STX 와 ETX 는 문자 코드입니다. 16 진수로 표시된 STX 는 02 이고 , 16 진수로 표시된 ETX 는 03 입니다.

케이블 사양

컴퓨터에 연결된 경우

프로젝터 (<SERIAL IN> 단자)	1	NC	NC	1	컴퓨터 (DTE 사양)
	2			2	
	3			3	
	4	NC	NC	4	
	5			5	
	6	NC	NC	6	
	7			7	
	8			8	
	9	NC	NC	9	

제어 명령어

다음 표에는 컴퓨터를 사용하여 프로젝터를 제어하기 위해 사용할 수 있는 명령어가 나와 있습니다.

■ 프로젝트 제어 명령어

명령어	세부 내용	변수 / 응답 문자열	참조 (변수)
PON	전원 켜기	-	전원이 켜졌는지 확인하려면 “전원 질의” 명령어를 사용하십시오.
POF	전원 대기		
QPW	전원 질의	000 001	스탠바이 전원 켜기
IIS	입력 신호 전환	VID RG1 DVI HD1 DL1	VIDEO COMPUTER DVI-I HDMI DIGITAL LINK
OLP	광원 전력 설정	0 1	표준 낮음
QLP	광원 전력 설정 질의	6 7	ECO SAVE1 ECO SAVE2
QST	프로젝터 사용 시간 질의	00000 - 99999	시간 단위
OSH	AV 음소거	0	종료
QSH	AV 음소거 기능 질의	1	실행
VSE	화면 비율 스위치	0 1 2 5	NORMAL 4:3 WIDE NATIVE
QSE	화면 비율 설정 질의	6 9 10	FULL H-FIT V-FIT
OCS	서브 메모리 전환	01 - 96	서브 메모리 번호
QSB	서브 메모리 상태 질의		

메뉴 잠금 암호

패스워드를 초기화하려면 구입처에 문의하여 주시기 바랍니다.

호환성 있는 신호 목록

다음 표는 프로젝터와 호환성 있는 신호 유형을 지정합니다.

표의 1 ~ 3 에 적용 가능한 항목은 다음과 같습니다.

1 COMPUTER/DVI-I (아날로그 EDID)

2 DVI-I 디지털

3 HDMI/DIGITAL LINK

● 형식을 나타내는 기호는 다음과 같습니다.

- V: 비디오
- R: RGB
- Y: YCbCr/YPbPr
- D: DVI-I
- H: HDMI

모드	해상도 (도트)	스캐닝 주파수		도트 클럭 주파수 (MHz)	형식	플러그 앤 플레이 ¹				
		수평 (kHz)	수직 (Hz)			1	2			3
							EDID1	EDID2	EDID3	
NTSC/NTSC4.43/ PAL-M/PAL60	720 x 480i	15.7	59.9	—	V	—	—	—	—	—
PAL/PAL-N/SECAM	720 x 576i	15.6	50.0	—	V	—	—	—	—	—
525i (480i)	720 x 480i	15.7	59.9	13.5	R/Y	—	—	—	—	—
625i (576i)	720 x 576i	15.6	50.0	13.5	R/Y	—	—	—	—	—
525p (480p)	720 x 483	31.5	59.9	27.0	R/Y/D/H	—	✓	—	✓	✓
625p (576p)	720 x 576	31.3	50.0	27.0	R/Y/D/H	—	✓	—	✓	✓
750 (720)/60p	1 280 x 720	45.0	60.0	74.3	R/Y/D/H	—	✓	—	✓	✓
750 (720)/50p	1 280 x 720	37.5	50.0	74.3	R/Y/D/H	—	✓	—	✓	✓
1125 (1080)/60i ²	1 920 x 1 080i	33.8	60.0	74.3	R/Y/D/H	—	✓	—	✓	✓
1125 (1080)/50i	1 920 x 1 080i	28.1	50.0	74.3	R/Y/D/H	—	✓	—	✓	✓
1125 (1080)/24p	1 920 x 1 080	27.0	24.0	74.3	R/Y/D/H	—	✓	—	✓	✓
1125 (1080)/24sF	1 920 x 1 080i	27.0	24.0	74.3	R/Y/D/H	—	—	—	—	—
1125 (1080)/25p	1 920 x 1 080	28.1	25.0	74.3	R/Y/D/H	—	✓	—	✓	—
1125 (1080)/30p	1 920 x 1 080	33.8	30.0	74.3	R/Y/D/H	—	—	—	—	—
1125 (1080)/60p	1 920 x 1 080	67.5	60.0	148.5	R/Y/D/H	—	✓	—	✓	✓
1125 (1080)/50p	1 920 x 1 080	56.3	50.0	148.5	R/Y/D/H	—	✓	—	✓	✓
VESA400	640 x 400	37.9	85.1	31.5	R/D/H	—	—	—	—	—
VGA	640 x 400	31.5	70.1	25.2	R/D/H	—	—	—	—	—
	640 x 480	31.5	59.9	25.2	R/D/H	✓	✓	✓	✓	✓
	640 x 480	35.0	66.7	30.2	R/D/H	—	—	—	—	—
	640 x 480	37.9	72.8	31.5	R/D/H	✓	—	✓	✓	✓
	640 x 480	37.5	75.0	31.5	R/D/H	✓	—	✓	✓	✓
	640 x 480	43.3	85.0	36.0	R/D/H	—	—	—	—	—
SVGA	800 x 600	35.2	56.3	36.0	R/D/H	✓	—	✓	✓	✓
	800 x 600	37.9	60.3	40.0	R/D/H	✓	—	✓	✓	✓
	800 x 600	48.1	72.2	50.0	R/D/H	✓	—	✓	✓	✓
	800 x 600	46.9	75.0	49.5	R/D/H	✓	—	✓	✓	✓
	800 x 600	53.7	85.1	56.3	R/D/H	—	—	—	—	—
MAC16	832 x 624	49.7	74.6	57.3	R/D/H	✓	—	✓	✓	✓
XGA	1 024 x 768	39.6	50.0	51.9	R/D/H	—	—	—	—	—
	1 024 x 768	48.4	60.0	65.0	R/D/H	✓	—	✓	✓	✓
	1 024 x 768	56.5	70.1	75.0	R/D/H	✓	—	✓	✓	✓
	1 024 x 768	60.0	75.0	78.8	R/D/H	✓	—	✓	✓	✓
	1 024 x 768	65.5	81.6	86.0	R/D/H	—	—	—	—	—
	1 024 x 768	68.7	85.0	94.5	R/D/H	—	—	—	—	—
	1 024 x 768	80.0	100.0	105.0	R/D/H	—	—	—	—	—
	1 024 x 768	99.0	119.8	137.8	R/D/H	—	—	—	—	—

6 장 부록 – 기술 정보

모드	해상도 (도트)	스캐닝 주파수		도트 클럭 주파수 (MHz)	형식	플러그 앤 플레이 ^{*1}				
		수평 (kHz)	수직 (Hz)			1	2			3
							EDID1	EDID2	EDID3	
MXGA	1 152 x 864	64.0	70.0	94.2	R/D/H	–	–	–	–	–
	1 152 x 864	67.5	74.9	108.0	R/D/H	–	–	–	–	–
	1 152 x 864	77.1	85.0	119.7	R/D/H	–	–	–	–	–
MAC21	1 152 x 870	68.7	75.1	100.0	R/D/H	✓	–	✓	✓	✓
MSXGA	1 280 x 960	60.0	60.0	108.0	R/D/H	–	–	–	–	–
SXGA	1 280 x 1 024	64.0	60.0	108.0	R/D/H	✓	–	✓	✓	✓
	1 280 x 1 024	80.0	75.0	135.0	R/D/H	✓	–	✓	✓	✓
	1 280 x 1 024	91.1	85.0	157.5	R/D/H	–	–	–	–	–
SXGA+	1 400 x 1 050	65.2	60.0	122.6	R/D/H	✓	–	✓	✓	✓
	1 400 x 1 050	65.3	60.0	121.8	R/D/H	–	–	–	–	–
	1 400 x 1 050	82.2	75.0	155.9	R/D/H	–	–	–	–	–
UXGA	1 600 x 1 200	75.0	60.0	162.0	R/D/H	✓	–	✓	✓	✓
1280 x 720	1 280 x 720	37.1	49.8	60.5	R/D/H	–	–	–	–	–
	1 280 x 720	44.8	59.9	74.5	R/D/H	–	–	–	–	–
	1 280 x 720	92.6	120.0	161.0	R/D/H	–	–	–	–	–
1280 x 768	1 280 x 768	39.6	49.9	65.3	R/D/H	–	–	–	–	–
	1 280 x 768	47.8	59.9	79.5	R/D/H	–	–	–	–	–
1280 x 800	1 280 x 800	41.3	50.0	68.0	R/D/H	–	–	–	–	–
	1 280 x 800	49.7	59.8	83.5	R/D/H	–	–	–	–	–
WXGA+	1 440 x 900	55.9	59.9	106.5	R/D/H	–	–	–	–	–
WSXGA+	1 680 x 1 050	65.3	60.0	146.3	R/D/H	–	–	–	–	–
1920 x 1080	1 920 x 1 080 ^{*3}	66.6	59.9	138.5	R/D/H	–	–	–	–	–
WUXGA	1 920 x 1 200 ^{*3}	74.0	60.0	154.0	R/D/H	✓	–	✓	✓	✓

*1 플러그 앤 플레이 열에서 ✓ 포함 신호는 프로젝터의 EDID (확장된 표시 ID 데이터)에 설명된 신호입니다. 플러그 앤 플레이 열에 ✓가 없지만 형식 열에 항목이 있으면 신호를 입력할 수 있습니다. 플러그 앤 플레이 열에 ✓가 없는 신호의 경우 프로젝터가 지원하더라도 컴퓨터에서 해상도를 선택할 수 없습니다.

*2 1125 (1035)/60i 신호가 입력될 때 1125 (1080)/60i 신호로 표시됩니다.

*3 VESA CVT-RB (Reduced Blanking) 규격 준수

참고

- 표시 도트 수는 PT-RZ470EA 시리즈의 경우 1 920 x 1 080 이고, PT-RW430EA 시리즈의 경우 1 280 x 800 입니다. 다른 해상도를 가진 신호는 표시 도트 수로 변환됩니다.
- 해상도 끝에 있는 “i” 는 인터레이스된 신호임을 나타냅니다.
- 인터레이스된 신호가 연결되면 투사된 이미지에 플리커가 발생할 수 있습니다.
- DIGITAL LINK 입력 호환 신호는 HDMI 입력 호환 신호와 같습니다.

3D 호환 신호 목록

다음 표는 프로젝터와 호환성 있는 3D 비디오 신호 유형을 지정합니다.
표의 1 ~ 4 에 적용 가능한 항목은 다음과 같습니다.

- 1 프레임 패킹 방식
- 2 좌우분할 방식
- 3 상하분할 방식
- 4 프레임 순차 방식

3D 호환 신호	해상도 (도트)	스캐닝 주파수		도트 클럭 주파수 (MHz)	HDMI			DVI-I			COMPUTER
		수평 (kHz)	수직 (Hz)		1	2	3	2*1	3*1	4*2	4
750 (720)/60p	1 280 x 720	45.0	60.0	74.3	✓*3	✓	✓*3	✓*4	✓*5	—	—
750 (720)/50p	1 280 x 720	37.5	50.0	74.3	✓*3	✓*4	✓*3	✓*4	✓*5	—	—
1125 (1080)/60i	1 920 x 1 080i	33.8	60.0	74.3	—	✓*3	—	✓*4	—	—	—
1125 (1080)/50i	1 920 x 1 080i	28.1	50.0	74.3	—	✓*3	—	✓*4	—	—	—
1125 (1080)/24p	1 920 x 1 080	27.0	24.0	74.3	✓*3	✓	✓*3	✓*4	✓*5	—	—
1125 (1080)/60p	1 920 x 1 080	67.5	60.0	148.5	—	✓	—	✓*4	—	—	—
1125 (1080)/50p	1 920 x 1 080	56.3	50.0	148.5	—	✓*4	—	✓*4	—	—	—
XGA	1 024 x 768	80.0	100.0	105.0	—	—	—	—	—	✓*6	✓*6
	1 024 x 768	99.0	119.8	137.8	—	—	—	—	—	✓*6	✓*6
1280 x 720	1 280 x 720	92.6	120.0	161.6	—	—	—	—	—	✓*6	✓*6

- *1 DVI 디지털 신호만 지원합니다.
- *2 DVI 디지털 신호 /DVI 아날로그 신호를 지원합니다.
- *3 HDMI 표준 3D Mandatory 형식 신호
- *4 [3D 방식전환] 을 [SIDE BY SIDE] 로 설정하면 3D 이미지를 표시할 수 있습니다.
- *5 [3D 방식전환] 을 [TOP AND BOTTOM] 로 설정하면 3D 이미지를 표시할 수 있습니다.
- *6 [3D 방식전환] 을 [프레임 순차표시] 로 설정하면 3D 이미지를 표시할 수 있습니다.

참고

- DIGITAL LINK 의 3D 호환 신호는 HDMI 입력의 호환 신호와 동일합니다.

사양

다음 표는 프로젝터의 사양을 설명합니다.

모델 번호		PT-RZ470EAK/PT-RZ470EAW	PT-RW430EAK/PT-RW430EAW
전원 공급기		AC 100 V ~ 240 V 50 Hz/60 Hz	
전력 소모		460 W (5.2 A ~ 2.0 A)	
		0.5 W - [스텐바이모드]가 [ECOLOGY]로 설정되어 있을 때 8 W - [스텐바이모드]가 [표준]로 설정된 경우 (팬이 정지한 경우)	
DLP 칩	패널 크기	16.5 mm (0.65") (화면 비율 16:9)	16.5 mm (0.65") (화면 비율 16:10)
	표시 시스템	1 개 기기 DLP 칩, DLP 유형	
	픽셀 수	2 073 600 픽셀 (1 920 x 1 080 도트)	1 024 000 픽셀 (1 280 x 800 도트)
렌즈	줌	1.5~2.9:1	1.5~3.1:1
	초점	F = 2.0 ~ 3.4 f = 21.5 mm ~ 43.0 mm	
광원		하이브리드 광원 (LED / 레이저 다이오드)	
빛 출력 *1		3 500 lm (ANSI)	
명암 비율 *1		20 000:1	
사용할 수 있는 스캐닝 주파수 *2	비디오 신호의 경우	수평 : 15.75 kHz/15.63 kHz, 수직 : 50 Hz/60 Hz	
	RGB 신호의 경우	수평 : 15 kHz ~ 100 kHz, 수직 : 24 Hz ~ 120 Hz PIAS (Panasonic Intelligent Auto Scanning) 시스템	
		도트 클럭 주파수 162 MHz 미만	
	Y _B C _R /Y _P B _P _R 신호의 경우	<ul style="list-style-type: none"> 525i (480i) 수평 : 15.75 kHz, 수직 : 60 Hz 525p (480p) 수평 : 31.5 kHz, 수직 : 60 Hz 750 (720)/60p 수평 : 45 kHz, 수직 : 60 Hz 1125 (1035)/60i 수평 : 33.75 kHz, 수직 : 60 Hz 1125 (1080)/50i 수평 : 28.13 kHz, 수직 : 50 Hz 1125 (1080)/24sF 수평 : 27 kHz, 수직 : 48 Hz 1125 (1080)/30p 수평 : 33.75 kHz, 수직 : 30 Hz 1125 (1080)/50p 수평 : 56.25 kHz, 수직 : 50 Hz 	<ul style="list-style-type: none"> 625i (576i) 수평 : 15.63 kHz, 수직 : 50 Hz 625p (576p) 수평 : 31.25 kHz, 수직 : 50 Hz 750 (720)/50p 수평 : 37.5 kHz, 수직 : 50 Hz 1125 (1080)/60i 수평 : 33.75 kHz, 수직 : 60 Hz 1125 (1080)/24p 수평 : 27 kHz, 수직 : 24 Hz 1125 (1080)/25p 수평 : 28.13 kHz, 수직 : 25 Hz 1125 (1080)/60p 수평 : 67.5 kHz, 수직 : 60 Hz
		DVI-D 신호의 경우	525p (480p), 625p (576p), 750 (720)/60p, 750 (720)/50p, 1125 (1080)/60i, 1125 (1080)/50i, 1125 (1080)/24p, 1125 (1080)/24sF, 1125 (1080)/25p, 1125 (1080)/30p, 1125 (1080)/60p, 1125 (1080)/50p
	HDMI 신호의 경우	525p (480p), 625p (576p), 750 (720)/60p, 750 (720)/50p, 1125 (1080)/60i, 1125 (1080)/50i, 1125 (1080)/24p, 1125 (1080)/24sF, 1125 (1080)/25p, 1125 (1080)/30p, 1125 (1080)/60p, 1125 (1080)/50p	
<ul style="list-style-type: none"> 표시 가능 해상도 : VGA ~ WUXGA (비인터레이스) WUXGA 신호는 VESA CVT-RB (Reduced Blanking) 신호만 지원합니다. 도트 클럭 주파수 : 25 MHz ~ 162 MHz 			

*1 측정, 측정 조건, 표기법은 모두 ISO21118 국제 표준을 준수합니다.

*2 프로젝터에 사용할 수 있는 비디오 신호 유형에 대해서는 “호환성 있는 신호 목록” (➡ 129 페이지)을 참조하십시오.

6 장 부록 – 사양

모델 번호		PT-RZ470EAK/PT-RZ470EAW	PT-RW430EAK/PT-RW430EAW
색상 시스템		7 표준 (NTSC/NTSC4.43/PAL/PAL-N/PAL-M/SECAM/PAL60)	
투사 화면 크기		1.02 m (40") ~ 7.62 m (300")	
화면비율		16:9	16:10
투사 방법		[정면 / 천정설치], [정면 / 바닥설치], [후면 / 천정설치], [후면 / 바닥설치]	
단자	<COMPUTER IN> 단자	1 세트, 고밀도 D-Sub 15 p (암) RGB 신호 0.7 V [p-p] 75 Ω (SYNC ON GREEN: 1.0 V [p-p] 75 Ω) SYNC/HD TTL 고임피던스, 자동 양극 / 음극 호환 가능 VD TTL 고임피던스, 자동 양극 / 음극 호환 가능 (SYNC/HD 및 VD 는 3 개 값 SYNC 를 지원하지 않습니다.) YPbPr 신호 Y: 1.0 V [p-p], 동기화 신호 포함, PbPr: 0.7 V [p-p] 75 Ω	
	<DVI-I IN> 단자	1 세트, DVI-I 29 p 디지털 신호 단일 링크, DVI 1.0 호환, HDCP 호환 RGB 신호 0.7 V [p-p] 75 Ω (SYNC ON GREEN: 1.0 V [p-p] 75 Ω) SYNC/HD TTL 고임피던스, 자동 양극 / 음극 호환 가능 VD TTL 고임피던스, 자동 양극 / 음극 호환 가능 YPbPr 신호 Y: 1.0 V [p-p], 동기화 신호 포함, PbPr: 0.7 V [p-p] 75 Ω	
	<HDMI IN> 단자	1 세트, HDMI 19 핀, HDCP 호환, Deep Color 호환 오디오 신호 선형 PCM (샘플링 주파수 : 48 kHz/44.1 kHz/32 kHz)	
	<VIDEO IN> 단자	1 세트, 핀 잭 1.0 V [p-p] 75 Ω	
	<SERIAL IN> 단자	D-Sub 9 p, 1 세트, RS-232C 호환 가능, 컴퓨터 제어용	
	<VARIABLE AUDIO OUT> 단자	1 세트, M3 스테레오 미니 잭 (모니터 출력, 스테레오 지원) 0 V [rms] ~ 1.8 V [rms] (가변), 출력 임피던스 2.2 k Ω 이하	
	<AUDIO IN> 단자	1 세트, M3 스테레오 미니 잭 0.5 V [rms], 입력 임피던스 22 k Ω 이상	
	<DIGITAL LINK/LAN> 단자	1 세트, RJ-45 네트워크, DIGITAL LINK 연결, PLink 호환, 100Base-TX	
	<3D SYNC> 단자	1 세트, Mini DIN 3 p, 3D IR 송신기 연결	
전원 코드 길이		3.0 m (118-1/8")	
외장 케이스		성형 플라스틱	
치수		너비 : 455 mm (17-29/32") 높이 : 137 mm (5-13/32") (최소 발 길이 포함) 높이 : 415 mm (16-11/32") (렌즈 포함)	
무게		약 11 kg (24.3 파운드) ^{*1}	
소음 수준 ^{*2}		[빛 세기] 가 [표준] 으로 설정된 경우 : 35 dB [빛 세기] 가 [낮음] 으로 설정된 경우 : 29 dB	
작동 환경		작동 환경 온도 ^{*3} : 0 °C (32 °F) ~ 45 °C (113 °F) 작동 환경 습도 : 20 % ~ 80 % (비응축)	
리모컨	전원 공급기	DC 3 V (AA/R6/LR6 배터리 x 2)	
	작동 범위	15 m (49'2") 이내 (신호 수신기 앞에서 직접 작동 시)	
	무게	117 g (4.1 온스) (배터리 포함)	
	치수	너비 : 48 mm (1-7/8"), 높이 : 163 mm (6-13/32"), 깊이 : 24.5 mm (31/32")	

*1 평균값. 각 제품마다 무게가 다릅니다.

*2 측정, 측정 조건, 표기법은 모두 ISO21118 국제 표준을 준수합니다.

*3 고지대 (해발 1 400 m (4 593') ~ 2 700 m (8 858') 이상) 에서 프로젝터를 사용하는 경우 작동 환경 온도가 0 °C (32 °F) ~ 40 °C (104 °F) 입니다. 주위 온도가 35 °C (95 °F) 이상일 경우 프로젝터를 보호하기 위해 출력 광도가 감소될 수 있습니다.

참고

- 부속품과 옵션 부품의 모델 번호는 사전 통지 없이 변경될 수 있습니다.

치수

단위 : mm

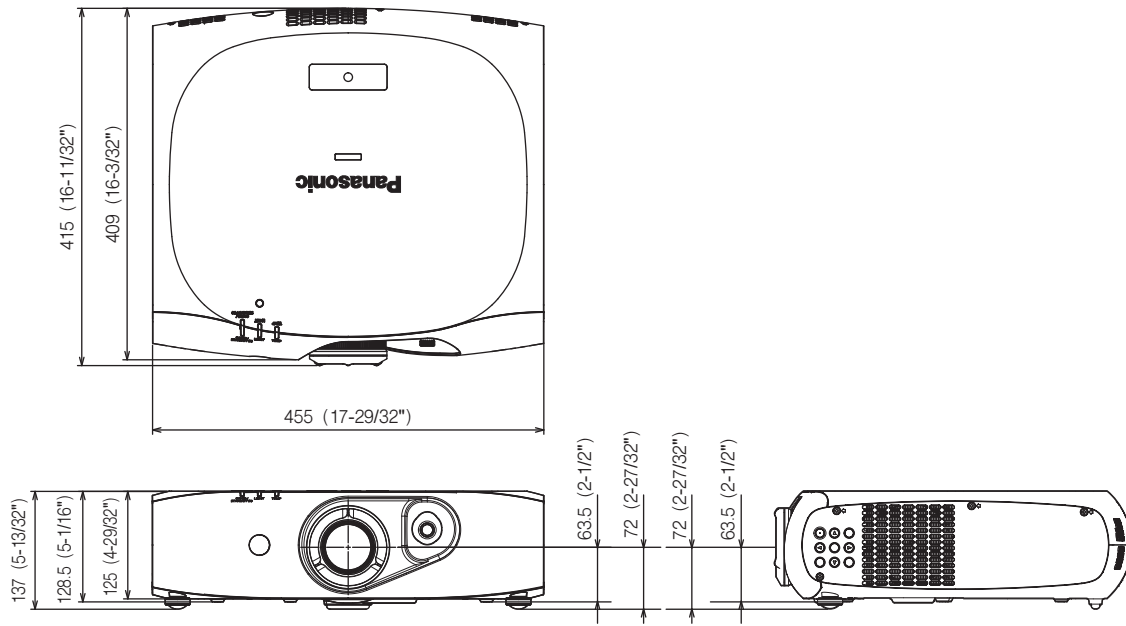

* 실제 치수 제품에 따라 다를 수 있습니다.

천장 설치 브라켓 안전 장치

- 프로젝터를 천장에 설치할 경우, 지정된 천장 설치 브라켓 (모델 번호 : ET-PKR100H (높은 천장의 경우), ET-PKR100S (낮은 천장의 경우) 또는 ET-PKR100P (세로 설치)) 을 사용하도록 하십시오 .
- 프로젝터를 설치할 때 천장 설치 브라켓과 함께 포함된 낙하 방지 키트를 설치합니다 .
- 프로젝터를 천장에 설치하는 것과 같은 설치 작업은 정식 기술자에게 맡기십시오 .
- Panasonic 은 프로젝터의 보증 기간이 만료되지 않았더라도 Panasonic 에서 제조하지 않은 천장 설치 브라켓 사용 또는 부적절한 설치 위치 선택으로 초래되는 프로젝터의 손상에 대해서는 책임지지 않습니다 .
- 사용되지 않는 제품은 자격을 갖춘 기술자에 의해 즉시 제거되어야 합니다 .
- 토크 드라이버 또는 육각 토크 렌치를 사용하여 볼트를 지정된 조임 토크로 조입니다 . 전기 나사 드라이버 또는 충격 나사 드라이버는 사용하지 마십시오 .
- 자세한 내용은 천장 설치 브라켓과 함께 제공되는 설치 설명서를 참조하십시오 .
- 부속품과 옵션 부품의 모델 번호는 사전 통지 없이 변경될 수 있습니다 .

하단 보기

천장 설치 브라켓의 모델 번호: ET-PKR100H (높은 천장의 경우)

ET-PKR100S (낮은 천장의 경우)

ET-PKR100P (세로 설치)

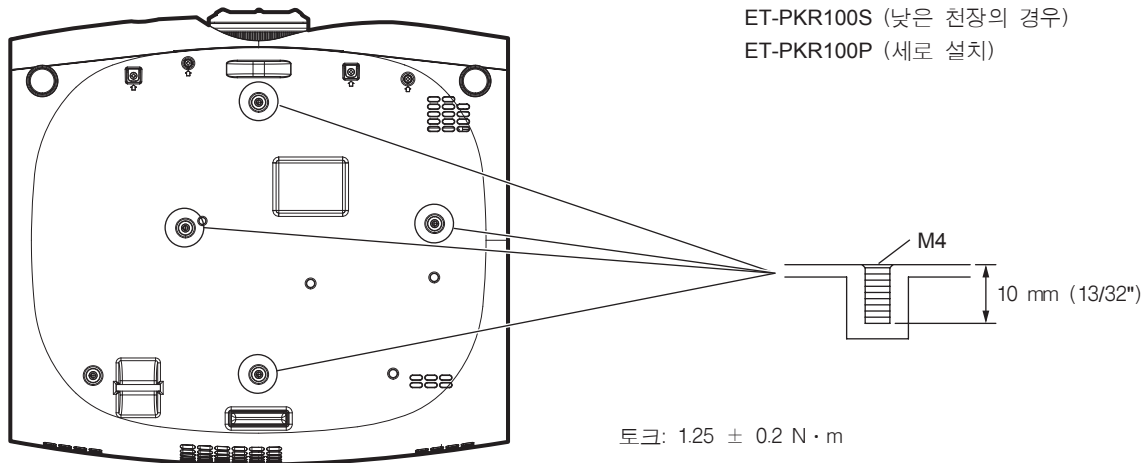

색인

0 - 9

[3D] 47, 64
 [3D 모드] 64
 [3D 방식 전환] 65
 [3D 시청에 관한 유의사항] 66
 [3D 안전주의 메시지] 65

A

<AC IN> 단자 22
 [ADVANCED 메뉴] 46, 58
 AUTO SETUP 기능 41
 <AUTO SETUP> 버튼
 리모컨 21, 41
 <AV MUTE> 버튼
 리모컨 21, 40
 [AV 무음] 75
 AV 음소거 기능 40

C

[CLAMP 위치] 59
 [CLOCK PHASE] 56
 [CLOSED CAPTION 설정] 73
 [COMPUTER IN] 69
 <COMPUTER> 버튼
 리모컨 21, 41
 Crestron RoomView 99, 114

D

[DAYLIGHT VIEW] 52
 <DEFAULT> 버튼
 리모컨 21, 45
 [DIGITAL CINEMA REALITY] 58
 DIGITAL LINK 18, 116
 [DIGITAL LINK IN] 71
 [DIGITAL LINK 모드] 97
 <DIGITAL LINK> 버튼
 리모컨 21, 41
 [DIGITAL LINK 상태] 98
 [DIGITAL LINK 설정] 97
 [DIGITAL LINK 입력] 85
 [DVI-I IN] 69
 <DVI-I> 버튼
 리모컨 21, 41

E

<ECO> 버튼
 리모컨 21, 42
 <ENTER> 버튼
 리모컨 21
 프로젝터 본체 23

F

<FREEZE> 버튼
 리모컨 21, 40
 <FUNC1> - <FUNC3> 버튼
 리모컨 21, 42

H

[HDMI IN] 70
 <HDMI> 버튼
 리모컨 21, 41

I

<ID ALL> 버튼
 리모컨 21, 24
 <ID SET> 버튼
 리모컨 21, 24
 <INPUT SELECT> 버튼
 프로젝터 본체 23, 41

M

<MENU> 버튼
 리모컨 21
 프로젝터 본체 23

O

[OSD] 71

R

[RASTER 위치] 62
 <RETURN> 버튼
 리모컨 21
 프로젝터 본체 23
 RoomView 114
 [RS-232C] 86, 126

S

<SERIAL IN> 단자 126
 sRGB 규격 준수 비디오 53

V

<VIDEO> 버튼
 리모컨 21, 41

<VOLUME+>/<VOLUME-> 버튼
 리모컨 21, 42

ㄱ

공작 출하 시의 초기 설정으로 초기화하기 45
 광원 표시등 118
 [기능] 87
 기능 버튼 42
 [기동방법] 85

ㄴ

[날짜 / 시간] 90
 [냉각 컨디션] 77
 [네트워크] 48, 97
 [네트워크 상태] 99
 [네트워크 설정] 98
 네트워크 연결 99
 [네트워크 조정] 99
 [높은 고지대 모드] 77

ㄷ

[등록번호 리스트] 48, 93
 등록 번호 삭제 93
 등록 번호 이름 바꾸기 93
 [디스플레이 옵션] 47, 67

ㄹ

[로고 설정] 74
 리모컨 21
 리모컨 ID 번호 설정 24
 리모컨 작동 40

ㅁ

메뉴를 통해서 네비게이트하기 44
 [메뉴 잠금] 95
 [메뉴 잠금 패스워드] 95
 메뉴 항목 46
 메인 메뉴 45
 메인 전원 스위치 22, 35
 [명암] 49
 [모든 사용자 데이터 실행] 91
 [모든 사용자 데이터 저장] 91
 [문자 변경] 95
 [문자 표시] 95
 문제 해결 120

ㅂ

[비탕색상] 73
 [밝기] 50
 [밝기 조정] 79
 [보안] 48, 94
 보안 17
 [보안 암호] 94
 [보안 암호 변경] 94
 볼륨 조정 42
 부속품 19

ㅅ

[사다리꼴보정] 57
 사양 132
 사용상 주의 사항 15
 사용 시 주의 사항 18
 [상태] 89
 새 신호 등록 93
 [색온도 설정] 50
 [서브메모리 리스트] 74
 [서비스 암호] 91
 [선명도] 52
 설정 26
 설치 시 주의 사항 15
 [스케줄] 83
 [스크린 설정] 68
 [스타트업 입력 선택] 85
 [시스템선택] 53

ㅇ

[에지 블렌딩] 59
 [에코 매니지먼트] 77
 [여백조정] 58
 연결 29
 [영상] 46, 49
 [영상 모드] 49
 온도 표시등 118
 옵션 부속품 19
 [위치] 46, 54
 [위치이동] 54
 유지 관리 119
 [음성설정] 88
 [응답 프레임] 61
 이동 시 주의 사항 15
 입력 신호 선택 37
 입력 신호 전환 41

[입력 해상도] 59

ㅈ

[자동신호] 69
 [자동 위치보정] 69
 [잡음제거] 52
 전원 버튼
 리모컨 21
 프로젝터 본체 23
 전원 코드 34
 전원 코드 연결 34
 전원 표시등 34
 정지기능 40
 [제어 장치 설정] 96
 조절식 발 조정 28
 [좌우반전] 64
 주요안전사항 2

ㅊ

천장 설치 브라켓 135
 천장 설치 브라켓 안전 장치 135
 초기 설정 20
 [초기화] 91
 치수 134

ㅋ

[컬러] 50
 [컬러 조정] 67

ㅌ

[테스트 패턴] 48, 92
 투사 37
 [투사 방법] 26, 76
 트위스트 페어 케이블 송신기에 연결 100
 [터트] 50

ㅍ

패기 18
 표시 언어 47, 63
 [프로젝터 ID] 76
 프로젝터 끄기 35
 [프로젝터 설정] 47, 76
 프로젝터 켜기 36

ㅎ

호환성 있는 신호 목록 129
 화면 메뉴 44
 [화면비율] 55
 [화면정지] 75
 [확대] 55

A급 기기(업무용방송통신기자재) :

이 기기는 업무용 (A급) 전자파직합기기로서 판매자 또는 사용자는 이 점을 주의하시기 바라며, 가정외의 지역에서 사용하는 것을 목적으로 합니다.

경고

이 기기는 A급 제품이다. 주거 환경에서 이 기기는 전파 간섭을 일으킬 수도 있으며, 이러한 경우 사용자는 적절한 조치를 취할 필요가 있다.

이전 장비 및 사용한 배터리 수집 및 처리에 대한 사용자 정보



제품, 포장 및 / 또는 부속 문서에서의 이 기호는 사용한 전기 및 전자 제품과 배터리를 일반 가정 쓰레기와 섞어서는 안된다는 것을 의미합니다.

이전 제품의 적절한 취급, 재생 및 재활용을 위해서는 국가 법률 및 Directives 2002/96/EC 및 2006/66/EC 에 따라 해당하는 수집 장소로 가져가 주십시오.



본 제품과 배터리를 올바르게 폐기하면 가치있는 자원을 절약하며, 적절하지 않은 쓰레기 취급으로 발생할 수 있는 건강과 환경에 대한 잠재적인 악영향을 방지하는 데에 도움을 줍니다.



이전 제품 및 배터리 수집과 재활용에 대한 자세한 내용은 지역 관할 기관, 쓰레기 처리 서비스 또는 구입한 판매 대리점에 문의하시기 바랍니다.

본 제품의 부적절한 폐기로, 지역법에 따른 벌금이 부과될 수도 있습니다.



EU 의 사업용 사용자의 경우

전기 및 전자 기기를 폐기하고자 하는 경우에는, 대리점이나 공급자에 더 상세한 정보를 문의해 주십시오.

EU 이외의 국가에서의 폐기에 관한 정보

이 기호는 EU 에서만 유효합니다. 이러한 품목을 폐기하고자 하는 경우에는, 지역 기관이나 대리점에 문의해서 올바른 폐기 방법을 문의해 주십시오.

배터리 기호에 대한 주의 사항 (하단에 있는 2 개 기호 예) :

이 기호는 화학적 기호와 함께 사용할 수도 있습니다. 이 경우 관련 화학 물질에 대한 지침에서 규정한 요구 사항을 준수합니다.

Panasonic Corporation

Web Site : <http://panasonic.net/avc/projector/>

© Panasonic Corporation 2013

W0113NS2103 -YI