

Instrucciones de operación Manual de Funciones

Proyector DLP™

Para Uso comercial

Núm. de modelo

PT-RZ570

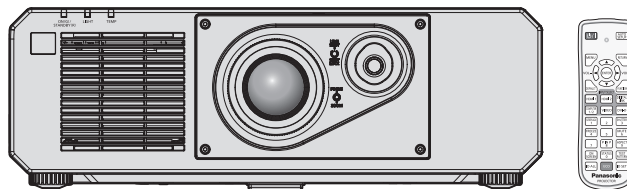

Gracias por comprar este producto Panasonic.

- Este manual es común para todos los modelos sin importar los sufijos presentes en el Núm. de modelo.
 - para Taiwán
BT: Modelo negro WT: Modelo blanco
 - para India
BD: Modelo negro WD: Modelo blanco
 - para Asia (excepto Taiwán, India y Corea) / Oceanía / África
BA: Modelo negro WA: Modelo blanco
B: Modelo negro W: Modelo blanco
 - para otros países o regiones
B: Modelo negro W: Modelo blanco
- Antes de utilizar este producto, lea atentamente las instrucciones y conserve este manual para futuras consultas.
- Antes de usar este producto, asegúrese de leer “Aviso importante de seguridad” (➔ páginas 5 a 13).



Contenido

Aviso importante de seguridad	5	Proyectando	48
Capítulo 1 Preparativos		Selección de la señal de entrada	48
Precauciones respecto al uso	17	Ajuste de la imagen	49
Material de protección de la lente	17	Margen de ajuste mediante el desplazamiento de la posición de la lente (desplazamiento óptico)	50
Precauciones durante el transporte	17	Uso del mando a distancia	51
Precauciones durante la instalación	17	Uso de la función del obturador	51
Seguridad	20	Utilización de la función de silencio	51
DIGITAL LINK	20	Ajuste del volumen	52
Art-Net	20	Uso de la función congelado	52
Software de Alerta Precoz	20	Uso de la función de visualización de menú en pantalla	52
Desecho	20	Uso de la función de ajuste automático	53
Precauciones durante el uso	20	Uso de la función de ajuste de la pantalla	53
Accesorios	22	Cambio de la relación de aspecto de la imagen	54
Accesorios opcionales	23	Uso de la función P IN P	54
Acerca de su proyector	24	Uso del botón de función	54
Mando a distancia	24	Visualización de imágenes de prueba internas	54
Cuerpo del proyector	26	Uso de la función estado	55
Preparación del mando a distancia	28	Uso de la función de la gestión ECO	55
Inserción y extracción de las pilas	28	Ajuste del número de ID del mando a distancia	55
Al usar múltiples proyectores	28	Capítulo 4 Ajustes	
Capítulo 2 Primeros pasos		Navegación por los menús	58
Configuración	30	Navegación a través del menú	58
Modo de la instalación	30	Menú principal	59
Piezas para la instalación (opcional)	31	Sub-menú	60
Imagen proyectada y distancia focal	31	Menú [IMAGEN]	63
Ajuste del pie ajustable	33	[MODO DE IMAGEN]	63
Conexiones	34	[CONTRASTE]	63
Antes de realizar las conexiones	34	[BRILLO]	63
Ejemplo de conexión: equipo AV	36	[COLOR]	64
Ejemplo de conexión: ordenadores	37	[TINTE]	64
Ejemplo de conexión mediante DIGITAL LINK	38	[TEMPERATURA COLOR]	64
Capítulo 3 Operaciones básicas		[GANANCIA BLANCO]	65
Encender/apagar el proyector	41	[GAMMA]	66
Conexión del cable de alimentación	41	[DAYLIGHT VIEW]	66
Indicador de alimentación	41	[DEFINICION]	67
Encendido del proyector	42	[REDUCCIÓN DE RUIDO]	67
Cuando se muestra la pantalla inicial de ajuste	43	[CONTRASTE DINÁMICO]	67
Ajustes y selecciones	46	[SELECTOR DEL SISTEMA]	67
Apagado del proyector	47	Vídeo compatible con sRGB	68

Contenido

Menú [POSICIÓN]	69	Menú [SETUP PROYECTOR]	97
[CAMBIO].....	69	[ID DEL PROYECTOR].....	97
[ASPECTO].....	69	[MÉTODO DE PROYECCIÓN].....	97
[ZOOM].....	70	[AJUSTES 'ECO'].....	98
[FASE RELOJ].....	71	[CONTROL DE BRILLO].....	101
[AJUSTE DE PANTALLA].....	71	[HORARIO].....	105
Menú [MENÚ AVANZADO]	74	[ENCENDIDO INICIAL].....	107
[DIGITAL CINEMA REALITY].....	74	[ENTRADA DE INICIO].....	108
[BORRADO].....	74	[RS-232C].....	108
[RESOLUCIÓN DE ENTRADA].....	75	[BOTÓN DE FUNCIÓN].....	109
[POSICIÓN DE FIJACIÓN].....	75	[AJUSTE SONIDO].....	109
[BORDES ZONA BLENDING].....	75	[ESTADO].....	111
[RESPUESTA DE FRAME].....	77	[FECHA Y HORA].....	112
[RASTER POSITION].....	78	[GUARDAR DATOS USUARIO].....	112
Menú [PANTALLA DE IDIOMA(LANGUAGE)]	79	[CARGAR DATOS USUARIO].....	113
Cambio del idioma de visualización.....	79	[INICIALIZAR].....	113
Menú [OPCION DISPLAY]	80	[CONTRASEÑA DE SERVICIO].....	113
[ECUALIZACIÓN DE COLORES].....	80	Menú [P IN P]	114
[CORRECCIÓN DEL COLOR].....	81	Uso de la función P IN P.....	114
[AJUSTE PANTALLA].....	81	Menú [PATRÓN DE PRUEBA]	116
[SEÑAL AUTOMÁTICA].....	82	[PATRÓN DE PRUEBA].....	116
[AUTO AJUSTE].....	82	Menú [LISTA DE SEÑALES REGISTRADAS]	117
[COMPUTER IN/OUT].....	83	Registro de nuevas señales.....	117
[DVI-D IN].....	85	Cambio de nombre de la señal registrada.....	117
[HDMI IN].....	87	Eliminación de la señal registrada.....	117
[DIGITAL LINK IN].....	88	Protección de la señal registrada.....	118
[MENU EN PANTALLA].....	89	Expansión del rango de bloqueo de señal.....	118
[AJUSTES CLOSED CAPTION] (solo para la señal de entrada NTSC o 480i YC _B C _R).....	91	Mem. secundaria.....	119
[COLOR FONDO].....	92	Menú [SEGURIDAD]	120
[LOGO INICIAL].....	92	[CONTRASEÑA DE SEGURIDAD].....	120
[UNIFORMIDAD].....	93	[CAMBIO DE CONTRASEÑA DE SEGURIDAD].....	120
[AJUSTES DE OBTURADOR].....	94	[AJUSTE DE PANTALLA].....	121
[CONGELADO].....	95	[CAMBIAR TEXTO].....	121
[MONITOR FORMA ONDA].....	95	[CONTROL DE INICIO DE DISPOSITIVO].....	121
[NIVEL DE COLORES RGB].....	96	[CAMBIO PASSWORD CONTROL DEL EQUIPO].....	123
		Menú [RED]	124
		[MODO DIGITAL LINK].....	124
		[ESTADO DIGITAL LINK].....	124
		[NETWORK SETUP].....	125
		[NETWORK CONTROL].....	125
		[ESTADO NETWORK].....	126
		[MENÚ DIGITAL LINK].....	126
		[AJUSTE Art-Net].....	126
		[AJUSTES CANAL Art-Net].....	127
		[ESTADO DE Art-Net].....	127

Capítulo 5 Operaciones

Conexión de red	129
Conexión a la red.....	129

Función de control web	132
Ordenador que puede usarse para la configuración	132
Acceso desde el explorador web	132

Capítulo 6 Mantenimiento

Indicadores de fuente luminosa/temperatura	153
Cuando un indicador se enciende	153
Mantenimiento	155
Antes de realizar operaciones de mantenimiento en el proyector	155
Mantenimiento	155
Solución de problemas	156
Indicaciones de [AUTOTEST]	158

Capítulo 7 Apéndice

Información técnica	161
Protocolo PJLink	161
Uso de la función Art-Net	162
Comandos de control mediante LAN	165
Terminal <SERIAL IN>	168
Lista de combinación de pantalla de dos ventanas	171
Contraseña del dispositivo de control	171
Lista de señales compatibles	172
Especificaciones	175
Dimensiones	178
Precauciones para instalar el Soporte de montaje en techo	179
Índice	180

Aviso importante de seguridad

ADVERTENCIA: ESTE APARATO DEBE SER CONECTADO A MASA.

ADVERTENCIA: Para evitar daños que puedan conducir a incendios o descargas eléctricas, no exponga este aparato a la lluvia ni la humedad. Este dispositivo no está diseñado para ser usado en el campo visual directo de lugares de trabajo de presentación visual. Para evitar reflejos incómodos, no debe ser ubicado en el campo visual directo. Este equipo no está destinado para ser utilizado en estaciones de trabajo de vídeo según la normativa BildscharbV.

El nivel de presión de sonido en la posición del operador es igual o menor que 70 dB (A) de acuerdo a ISO 7779.

ADVERTENCIA:

1. Desconecte la clavija de la toma de corriente cuando no vaya a utilizar el equipo durante un período prolongado de tiempo.
2. Para evitar descargas eléctricas, no retire la cubierta. No existen partes intercambiables en el interior del equipo. Para realizar una revisión, consulte a un Servicio Técnico cualificado.
3. No retire el contacto de puesta a tierra de la clavija de alimentación. Este aparato está equipado con una clavija de alimentación de tres contactos, del tipo conexión a tierra. Esta clavija sólo puede conectarse a una toma de corriente con conexión a tierra. Esta es una característica de seguridad. Si no puede insertar la clavija en la toma de corriente, póngase en contacto con un electricista. Pero no modifique la clavija de manera que no se pueda usar el contacto de conexión a tierra.

ADVERTENCIA:

Este equipo es compatible con la Clase A de CISPR32. En un entorno residencial, este equipo puede causar interferencias de radio.

PRECAUCIÓN: Para garantizar la conformidad del equipo, siga las instrucciones de instalación facilitadas. Esto incluye el uso del cable de alimentación incluido y los cables de interfaz blindados para conectar el equipo a un ordenador o dispositivos periféricos. Asimismo, cualquier cambio o modificación no autorizados en este equipo podrían anular la capacidad del usuario para utilizar este dispositivo.

Este dispositivo está diseñado para proyectar imágenes en una pantalla u otras superficies y no está pensado como sistema de iluminación interior para entornos domésticos.

Directiva 2009/125/CE

ADVERTENCIA: PARA REDUCIR EL RIESGO DE INCENDIO O CHOQUE ELÉCTRICO, NO EXPONGA ESTE PRODUCTO A LA LLUVIA O HUMEDAD.

ADVERTENCIA: RIESGO DE DESCARGA ELÉCTRICA. NO ABRIR



Indicado en el proyector



El símbolo de rayo con cabeza de flecha dentro de un triángulo equilátero pretende alertar al usuario de la presencia de un “voltaje peligroso” sin aislar dentro de la caja del producto que puede ser de suficiente magnitud para constituir un riesgo de choque eléctrico a una persona.



El signo de exclamación dentro de un triángulo equilátero pretende alertar al usuario de la presencia de importantes instrucciones de operación y mantenimiento (servicio) en la documentación que acompaña al producto.

Aviso importante de seguridad

ADVERTENCIA: No mire hacia la luz emitida desde la lente mientras el proyector se está utilizando. Como con cualquier fuente brillante, no mire fijamente el haz directo.



RG2

Indicado en el proyector

RG2 IEC 62471-5:2015

Información sobre el láser (para EE.UU. y Canadá)

Este producto es un proyector láser de clase 3R y cumple con la normativa IEC 60825-1:2007.

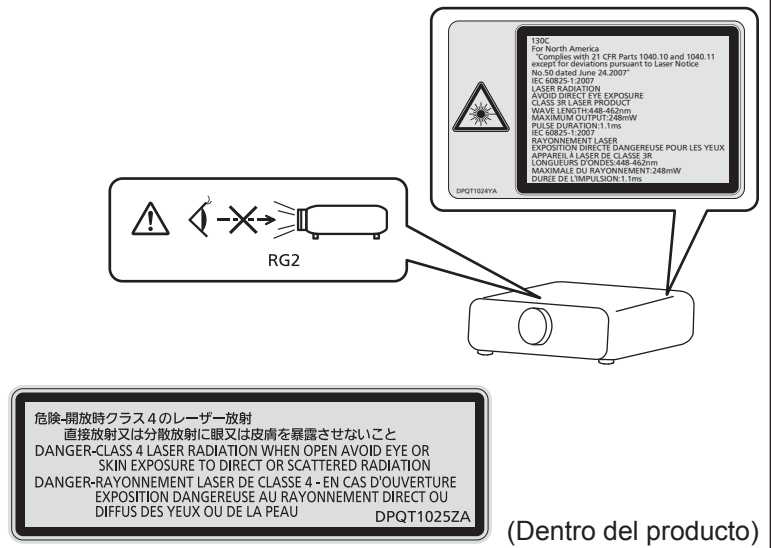

(para India)

Este producto es un proyector láser de clase 1 y cumple con la normativa IEC/EN 60825-1:2014.

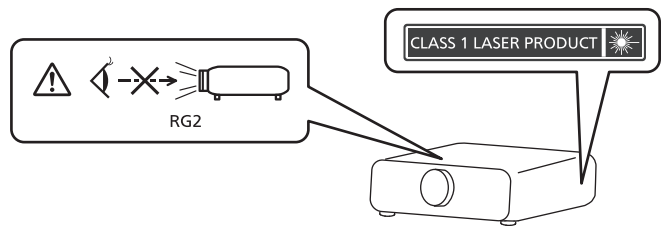

(para otros países o regiones)

Este producto es un proyector láser de clase 1 y cumple con la normativa IEC/EN 60825-1:2014.

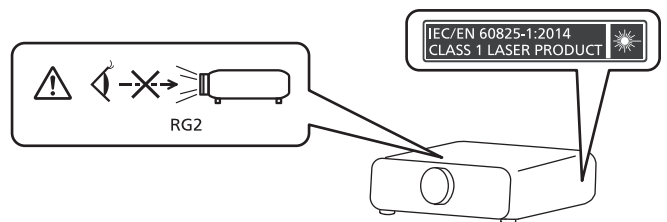

PRECAUCIÓN (Norteamérica/América Central/Sudamérica/Taiwán)

Fuente de alimentación: Este proyector está diseñado para operar en 100 V - 240 V, 50 Hz/60 Hz CA, corriente para hogares solamente.

PRECAUCIÓN: El cable de energía AC que se suministra con el proyector como un accesorio puede ser usado solamente para fuentes de energía de hasta 125 V. Si necesita utilizar un voltaje superior a este, deberá obtener un cable de alimentación de 250 V por separado. Si usted usa este cable accesorio en situaciones así, se pueden presentar incendios.

PRECAUCIÓN (Norteamérica/América Central/Sudamérica/Taiwán)

Este equipo está equipado con un cable de alimentación de conexión a tierra con tres clavijas. No retire el contacto de puesta a tierra de la clavija de alimentación. La clavija de alimentación encajará solamente en una toma de corriente con conexión a tierra. Esta es una característica de seguridad. Si no puede insertar la clavija en la toma de corriente, póngase en contacto con un electricista. Pero no modifique la clavija de manera que no se pueda usar el contacto de conexión a tierra.

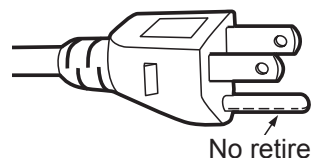

ADVERTENCIA (EE.UU. Y CANADÁ)

- No utilizar en una sala de ordenadores, tal como se define en el Estándar para la Protección de Ordenadores Electrónicos/Equipos de Procesamiento de Datos, ANSI/NFPA 75.
- Para equipos conectados de forma permanente, se incorporará un dispositivo de desconexión de fácil acceso en el cableado de instalación del edificio.
- Para equipos enchufables, la toma debe instalarse cerca del equipo para que sea fácilmente accesible.

Para EE.UU.-California solamente

Este producto contiene una pila de botón CR de litio que contiene material de perclorato - puede aplicarse una manipulación especial.

Ver www.dtsc.ca.gov/hazardouswaste/perchlorate

AVISO FCC (EE.UU.)

Verificación

Número de modelo: PT-RZ570B / PT-RZ570W

Nombre comercial: Panasonic

Responsable: Panasonic Corporation of North America

Dirección: Two Riverfront Plaza, Newark, NJ 07102-5490

Contacto: <http://www.panasonic.com/support>

Contacto proyector: <https://panasonic.net/cns/projector/>

Este dispositivo cumple la Parte 15 de la Normativa FCC.

El funcionamiento está sujeto a las siguientes dos condiciones:

(1) Este dispositivo no produce interferencias perjudiciales y (2) este dispositivo debe aceptar cualquier interferencia recibida, incluyendo aquellas interferencias que produzcan un funcionamiento no deseado.

PRECAUCIÓN:

Este equipo ha sido probado y cumple los límites para un dispositivo digital de Clase A, conforme a la parte 15 de las Normas de la FCC. Estos límites han sido diseñados para proporcionar una protección razonable contra las interferencias perjudiciales cuando el equipo funciona en un entorno comercial. Este equipo genera, utiliza y puede emitir energía de radio frecuencia y, si no se instala y utiliza según el manual de instrucciones, puede producir interferencias perjudiciales en las comunicaciones de radio. Es probable que el uso de este equipo en una zona residencial pueda producir interferencias perjudiciales, en cuyo caso el usuario deberá corregir dichas interferencias.

Advertencia FCC:

Para garantizar la conformidad del equipo, siga las instrucciones de instalación facilitadas. Esto incluye el uso del cable de alimentación incluido y los cables de interfaz blindados para conectar el equipo a un ordenador o dispositivos periféricos. Asimismo, cualquier cambio o modificación no autorizados en este equipo podrían anular la capacidad del usuario para utilizar este dispositivo.

Nombre del importador y dirección dentro de la Unión Europea

Panasonic Marketing Europe GmbH

Panasonic Testing Centre

Winsbergring 15, 22525 Hamburg, Germany

ADVERTENCIA:

■ ALIMENTACIÓN

La toma de red o el cortacircuitos debe instalarse junto al equipo y debe ser fácilmente accesible cuando ocurran problemas. Si ocurren los siguientes problemas, interrumpa el suministro de energía inmediatamente.

Si continúa usando el proyector bajo éstas condiciones, podría producirse un incendio o descargas eléctricas.

- Si penetran objetos extraños o agua dentro del proyector, interrumpa el suministro de energía.
- Si el proyector se cae o la carcasa se rompe, interrumpa el suministro de energía.
- Si nota la presencia de humo, olores o ruidos extraños que salen desde el proyector, interrumpa el suministro de energía.

Contacte con un centro de servicio autorizado para la reparación, y no trate de reparar el proyector usted.

Durante una tormenta, no toque el proyector ni el cable.

Podría sufrir descargas eléctricas.

No haga nada que pueda dañar el cable de alimentación o el enchufe del cable de alimentación.

Si se usa el cable de alimentación dañado, pueden producirse descargas eléctricas, cortocircuitos o un incendio.

- No dañe el cable de alimentación, no le realice ninguna modificación, no lo coloque cerca de objetos calientes, no lo doble excesivamente, no lo tuerza, no tire de él, no coloque objetos pesados sobre él ni lo enrolle.

Pida a un centro de servicio autorizado que realice cualquier reparación necesaria del cable de alimentación.

No utilice otro cable que no sea el cable de alimentación suministrado.

De lo contrario, se producirán descargas eléctricas o un incendio. Si no usa el cable de alimentación suministrado para la conexión a tierra al lado de la toma de corriente, puede ocasionar descargas eléctricas.

Inserte completamente la clavija de alimentación en la toma de corriente y el conector de alimentación en el terminal del proyector.

Si el enchufe no se inserta correctamente, podrían producirse descargas eléctricas o sobrecalentamientos.

- No use enchufes que estén dañados ni tomas que no estén bien fijadas en la pared.

No toque el enchufe o el conector de alimentación con las manos húmedas.

Si no observa esto podrían producirse descargas eléctricas.

No sobre cargue el tomacorriente.

Si se sobrecarga el suministro de alimentación (por ejemplo, usando demasiados adaptadores), puede producirse un sobrecalentamiento que podría ocasionar un incendio.

Limpie regularmente el enchufe del cable de alimentación para evitar la acumulación de polvo.

El no observar esta medida puede provocar un incendio.

- Si se acumula polvo en el enchufe del cable de alimentación, la humedad resultante puede dañar el aislamiento.
- Si no va a usar el proyector por un largo tiempo, desenchufe el cable de alimentación de la toma de corriente de la pared.

Desconecte el enchufe de la toma de corriente y límpielo con un paño seco regularmente.

ADVERTENCIA:

■ SOBRE EL USO/INSTALACIÓN

No coloque el proyector sobre materiales blandos como alfombras o superficies acolchadas.

De lo contrario el proyector se puede sobrecalentar, lo que puede causar quemaduras, incendios o daños al proyector.

No coloque el proyector en lugares húmedos o polvorientos o lugares donde el proyector pueda entrar en contacto con humo grasiento o vapor.

El uso del proyector en tales condiciones puede ocasionar un incendio, descargas eléctricas o deterioro de componentes. El deterioro de componentes (como los soportes de montaje en techo), puede hacer que se caiga el proyector, si está montado en el techo.

No instale este proyector en un lugar que no sea lo suficientemente fuerte como para soportar el peso completo del proyector o encima de una superficie inclinada o poco estable.

Si no observa esto podría ocasionar que el proyector se desequilibre y caiga, lo cual podría ocasionar daños o heridas graves.

No tape los orificios de entrada/salida de aire ni coloque nada a una distancia de 500 mm (19-11/16") de los mismos.

Esto puede hacer que el proyector se sobrecaliente y causar un incendio o daños al proyector.

- No coloque el proyector en lugares estrechos y con mala ventilación.
- No sitúe el proyector sobre paños o papeles, ya que estos materiales podrían tapan el orificio de entrada de aire.

No mire ni exponga su piel al rayo de luz emitido por la lente mientras se usa el proyector.

Esto podría causar quemaduras o pérdida de visión.

- La lente del proyector emite una luz fuerte. No mire ni exponga sus manos directamente a esta luz.
- Tenga mucho cuidado de que los niños no miren directamente la lente. Además, apague la alimentación y apague el interruptor principal cuando deje de usar el proyector.

Nunca intente modificar o desmontar el proyector.

Hay alto voltaje dentro del proyector que podría causar un incendio o descargas eléctricas.

- Para cualquier trabajo de inspección, ajuste y reparación, consulte a un centro de servicio autorizado.

Hacerlo puede provocar la exposición a radiación láser peligrosa.

- Este producto cuenta con un módulo láser incorporado. Siga los procedimientos especificados en las Instrucciones de Operación para realizar operaciones y ajustes.

No permita que entren en el interior del proyector objetos de metal, objetos inflamables ni líquidos. No permita que el proyector se moje.

De lo contrario, se pueden producir cortocircuitos o sobrecalentamiento que podrían causar incendios, descargas eléctricas o fallos de funcionamiento en el proyector.

- No coloque recipientes con líquidos ni objetos de metal cerca del proyector.
- En caso de que entre líquido en el interior del proyector, consulte con su distribuidor.
- Se debe prestar especial atención a los niños.

Utilice el soporte de techo especificado por Panasonic.

El uso de otro soporte de montaje en techo distinto del indicado tendrá como consecuencia accidentes por caídas.

- Conecte el cable de seguridad suministrado al soporte de montaje en techo para evitar que el proyector se caiga.

El trabajo de instalación (por ejemplo, el soporte de montaje en techo) debería ser realizado solamente por un técnico cualificado.

Si la instalación no se lleva a cabo y se asegura correctamente, podrían ocurrir lesiones o accidentes, por ejemplo, descargas eléctricas.

- Asegúrese de utilizar el cable suministrado con el soporte de montaje en techo como medida de seguridad adicional para evitar la caída del proyector. (Instalar en una ubicación distinta a la del soporte de montaje en techo.)

ADVERTENCIA:

■ **ACCESORIOS**

No use o maneje las pilas inadecuadamente, consulte lo siguiente.

De lo contrario esto podría causar que las pilas tengan pérdidas, se sobrecalienten, exploten o se incendien.

- No use pilas que no sean las especificadas.
- No cargue las pilas secas.
- No desmantele las pilas secas.
- No caliente las pilas ni las coloque en agua o fuego.
- No permita que los terminales + y – de las pilas hagan contacto con objetos metálicos como collares u horquillas.
- No guarde o lleve pilas junto a objetos metálicos.
- Guarde las pilas en una bolsa de plástico y manténgala lejos de los objetos metálicos.
- Cuando inserte las pilas, asegúrese que la polaridad (+ y –) sea la correcta.
- No use pilas nuevas junto con pilas viejas ni mezcle diferentes tipos de pilas.
- No use pilas cuya cubierta externa esté despegada o ausente.

Si hay un escape de líquido de pilas, no las toque con las manos, y tome las siguientes medidas en caso de ser necesario.

- El líquido de las pilas sobre su piel o ropa podría causar la inflamación de la piel o lesiones.
Lávese inmediatamente con agua y busque asistencia médica.
- El contacto del líquido de las pilas con sus ojos podría provocar la pérdida de la visión.
En éste caso, no se frote sus ojos. Lávese inmediatamente con agua y busque asistencia médica.

Mantenga alejados a los niños de las pilas.

Si las ingiriesen de forma accidental podrían sufrir daños físicos.

- Si son ingeridas, busque atención médica de inmediato.

Retire rápidamente las pilas agotadas del mando a distancia.

- Si las deja en la unidad, las pilas podrían sufrir fugas de líquido o podrían sobrecalentarse o explotar.

PRECAUCIÓN:

■ ALIMENTACIÓN

Cuando desconecte el cable asegúrese de sujetar el enchufe y el conector de alimentación.

Si tira del propio cable, este puede dañarse o pueden producirse incendios, cortocircuitos o descargas eléctricas.

Cuando no use el proyector por un período de tiempo prolongado, desconecte la clavija de alimentación de la toma de corriente de la pared.

De lo contrario, podría producirse un incendio o una descarga eléctrica.

Desconecte el cable de alimentación de la pared antes de realizar cualquier tarea de limpieza.

De lo contrario, podría producirse una descarga eléctrica.

■ SOBRE EL USO/INSTALACIÓN

No coloque ningún objeto pesado encima del proyector.

Si no observa esto podría ocasionar que el proyector se desequilibre y caiga, lo cual podría ocasionar daños o heridas. El proyector resultaría dañado o deformado.

No se apoye sobre el proyector.

Usted se podría caer y herirse, y el aparato se podría dañar.

- Tenga mucho cuidado que los niños no se paren o sienten encima del proyector.

No coloque el proyector en ubicaciones excesivamente calientes.

El hacerlo provocará que la cubierta externa o que los componentes internos se deterioren, o podría causar un incendio.

- Tenga mucho cuidado con las ubicaciones expuestas a la luz directa del sol o próximas a calefacciones.

No instale el proyector en un lugar donde pueda haber polución de sal o gas corrosivo.

De lo contrario, el aparato podría caerse debido a la corrosión. También puede ocasionar fallos de funcionamiento.

No permanezca delante de la lente mientras el proyector está siendo utilizado.

Hacerlo podría dañar y quemar la ropa.

- La lente del proyector emite una luz fuerte.

No coloque objetos delante de la lente mientras el proyector está siendo utilizado.

Hacerlo puede causar un incendio, daños a un objeto o un fallo del proyector.

- La lente del proyector emite una luz fuerte.

No conecte nunca cascos y auriculares en el terminal <VARIABLE AUDIO OUT>.

Una presión excesiva de sonido de los cascos y auriculares puede causar una pérdida de audición.

Desconecte siempre todos los cables antes de mover el proyector.

Si mueve el proyector con los cables conectados, pueden dañarse los cables, lo que podría producir incendios o descargas eléctricas.

Si cuelga proyector del techo, mantenga los tornillos y el cable sin contacto con las partes metálicas del techo.

El contacto con partes metálicas dentro del techo puede provocar una descarga eléctrica.

■ ACCESORIOS

Si no va a utilizar el proyector durante un período de tiempo prolongado, extraiga las pilas del mando a distancia.

En caso contrario, provocaría la fuga, sobrecalentamiento, incendio o explosión de las pilas, lo cual podría causar un incendio o la contaminación del área circundante.

■ MANTENIMIENTO

Pregunte a su distribuidor acerca de la posibilidad de realizar una limpieza cada 20 000 horas de servicio (tiempo estimado).

El uso continuo cuando se haya acumulado el polvo en el interior del proyector podría producir incendios.

- Pregunte a su distribuidor sobre las tarifas de limpieza.

Para retirar las pilas

Pilas del mando a distancia

1. Pulse la guía y levante la tapa.

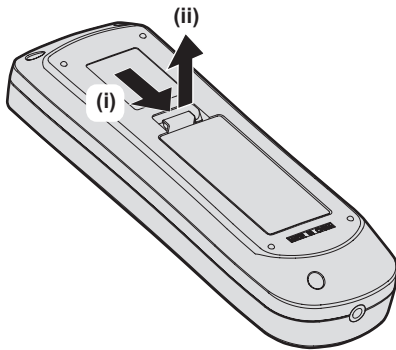

2. Retire las pilas.

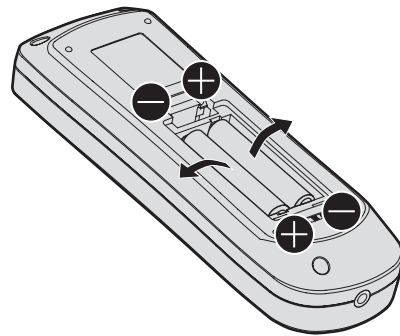

■ Marcas comerciales

- SOLID SHINE es una marca comercial de Panasonic Corporation.
- Windows y Internet Explorer son marcas comerciales registradas o marcas comerciales de Microsoft Corporation en los Estados Unidos y en otros países.
- Mac, Mac OS y Safari son marcas comerciales de Apple Inc., registradas en los Estados Unidos y en otros países.
- PJLink™ es una marca comercial registrada o una marca comercial pendiente de registro en Japón, Estados Unidos y en otros países y regiones.
- HDMI, el logotipo de HDMI y High-Definition Multimedia Interface son marcas comerciales o marcas comerciales registradas de HDMI Licensing LLC en Estados Unidos y en otros países.
- RoomView y Crestron RoomView son marcas comerciales registradas de Crestron Electronics, Inc. Crestron Connected™ y Fusion RV son marcas comerciales de Crestron Electronics, Inc.
- HDBaseT™ es una marca comercial de HDBaseT Alliance.
- Art-Net™ Designed by and Copyright Artistic Licence Holdings Ltd
- Adobe, Adobe Flash Player y Adobe Reader son marcas comerciales o marcas comerciales registradas de Adobe Systems Inc. en Estados Unidos y/o en otros países.
- Algunas de las fuentes usadas en el menú en pantalla son las fuentes de mapas de bits de Ricoh, creadas y comercializadas por Ricoh Company, Ltd.
- Todos los demás nombres, nombres de empresas y nombres de productos citados en este manual son marcas comerciales o marcas comerciales registradas de sus respectivos propietarios.
Los símbolos ® y ™ no se utilizan en este manual.

■ Ilustraciones de este manual

- Las ilustraciones del proyector, la pantalla y otras partes pueden no coincidir exactamente con el producto real.
- Las ilustraciones del proyector con el cable de alimentación conectado son solamente ejemplos. El tipo de cable de alimentación suministrado varía dependiendo del país en el que compró el producto.

■ Páginas de referencia

- Las páginas de referencia de este manual se indican de la siguiente forma: (➔ página 00).

■ Terminología

- En este manual, el accesorio “Unidad de mando a distancia inalámbrica” se refiere como “Mando a distancia”.

Características del proyector

Alta luminancia y contraste elevado

- ▶ Con un sistema óptico único, que utiliza una fuente luminosa láser de última generación y el sistema de control de la fuente luminosa láser, es posible obtener una luminancia alta de 5 200 lm y un elevado contraste de 20 000:1, incluso con su tamaño compacto.

Configuración fácil y altamente flexible

- ▶ Además de la lente de zoom 2x y el desplazamiento de la lente, la compatibilidad con una amplia gama de interfaces (como DIGITAL LINK y Art-Net) y el soporte de instalación 360° con características de fuente luminosa de estado sólido permiten su uso en toda una serie de aplicaciones.

Larga vida útil y alta fiabilidad

- ▶ El coste de mantenimiento para el funcionamiento a largo plazo se reduce gracias a la exclusiva tecnología de control de refrigeración de la fuente luminosa y la mejora de la resistencia al polvo.

Pasos rápidos

Para obtener más información, consulte las páginas correspondientes.

1. **Configurar el proyector.**
(⇒ página 30)



2. **Conectarlo con dispositivos externos.**
(⇒ página 34)



3. **Conectar el cable de alimentación.**
(⇒ página 41)



4. **Encender el proyector.**
(⇒ página 42)



5. **Realizar los ajustes iniciales.**
(⇒ página 43)
 - Realice este paso cuando encienda el proyector por primera vez tras su adquisición.



6. **Seleccionar la señal de entrada.**
(⇒ página 48)



7. **Ajustar la imagen.**
(⇒ página 49)

Capítulo 1 Preparativos

Este capítulo presenta información útil o comprobaciones que debe realizar antes de utilizar el proyector.

Precauciones respecto al uso

Material de protección de la lente

El material de protección de la lente se instala en el producto en el momento de la compra para proteger la lente de proyección frente a las vibraciones durante el transporte. Quite el material de protección de la lente antes de su uso.

■ Desmontaje del material de protección de la lente

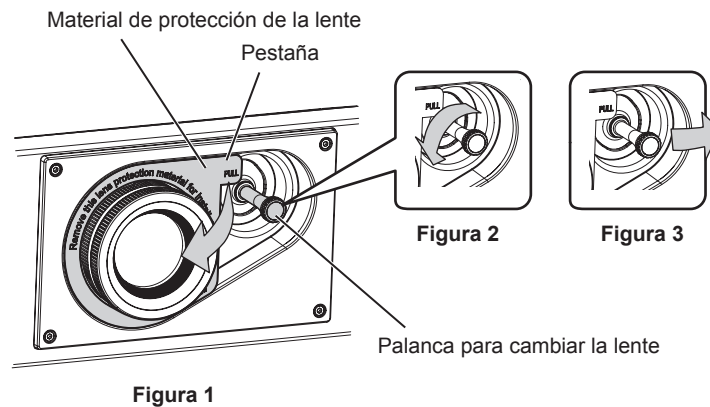

- 1) Gire la palanca para cambiar la lente hacia la izquierda y suéltela. (Figura 2)
- 2) Sujete la pestaña del material de protección de la lente y quite el material tirando en la dirección de la flecha. (Figura 1)
 - Mueva la palanca para cambiar la lente si le resulta difícil quitar el material de protección de la lente. (Figura 3)

Precauciones durante el transporte

- Durante el transporte del proyector, sujételo con firmeza por su parte inferior y evite vibraciones e impactos excesivos, ya que los componentes internos podrían dañarse provocando problemas de funcionamiento.
- No transporte el proyector con el pie ajustable extendido. De lo contrario, podría dañarlo.

Precauciones durante la instalación

■ No instale el proyector al aire libre.

El proyector ha sido diseñado solo para su uso en interiores.

■ No instale el proyector en los siguientes lugares.

- En lugares donde pueden producirse vibraciones e impactos, como en un coche o vehículo: la exposición a estos entornos puede producir daños en los componentes internos y problemas de funcionamiento.
- Si se coloca próximo al mar o donde se concentren gases corrosivos, el proyector podría caerse por los efectos de la corrosión. Además, de lo contrario, se podría reducir la vida útil de los componentes y provocar problemas de funcionamiento.
- Cerca de la salida de un acondicionador de aire: dependiendo de las condiciones de uso, la pantalla podría parpadear en algunos casos debido al aire caliente procedente del orificio de salida de aire o debido al aire caliente o frío del acondicionador de aire. Asegúrese de que la salida del proyector o de cualquier otro equipo, o que el aire procedente del acondicionador de aire, no esté dirigida hacia la parte delantera del proyector.
- Lugares con fluctuaciones importantes de la temperatura, como luces cercanas (lámparas de estudio): hacerlo puede reducir la vida útil de la fuente luminosa o provocar la deformación del proyector debido al calor, lo que puede provocar problemas de funcionamiento.
Siga la temperatura ambiental de operación del proyector.
- Cerca de líneas de alimentación de alta tensión o motores: estas instalaciones pueden interferir en el funcionamiento del proyector.
- Lugares donde esté instalado un equipo láser de alta potencia: tenga en cuenta que dirigir un rayo láser hacia la superficie de la lente de proyección puede dañar los chips DLP.

■ **Asegúrese de preguntar a un técnico especializado o a su distribuidor si va a instalar el proyector en el techo.**

Se requiere el Soporte de montaje en techo opcional.

Núm. de modelo: ET-PKD120H (para techos altos), ET-PKD120S (para techos bajos), ET-PKD130B (Soporte de montaje de proyector)

■ **Deje que un técnico especializado o su distribuidor instale el cableado para la conexión de DIGITAL LINK.**

La imagen y el sonido pueden distorsionarse si la transmisión a través del cable no es correcta a causa de una instalación inadecuada.

■ **Es posible que el proyector funcione incorrectamente si recibe ondas radioeléctricas fuertes provenientes de la estación emisora o la radio.**

Si hay algún centro o equipo que emita ondas radioeléctricas fuertes cerca del sitio de instalación, instale el proyector en un lugar suficientemente alejado de la fuente de ondas radioeléctricas. También puede envolver el cable LAN conectado al terminal <DIGITAL LINK/LAN> utilizando un trozo de papel de aluminio o con un tubo metálico conectado a tierra por ambos extremos.

■ **Ajuste del enfoque**

La alta claridad de la lente de proyección se ve influenciada térmicamente por la luz de la fuente luminosa, lo que hace que el enfoque sea inestable durante el período inmediatamente posterior al encendido. Se recomienda proyectar imágenes continuamente durante al menos 30 minutos antes de ajustar el enfoque.

■ **No instale el proyector en una altitud de 4 200 m (13 780') o más sobre el nivel del mar.**

■ **No utilice el proyector en un lugar donde la temperatura ambiente supere los 45 °C (113 °F).**

Si utiliza el proyector en un lugar donde la altitud o la temperatura ambiente es demasiado alta podría acortar la vida de los componentes o provocar un funcionamiento incorrecto.

El límite superior de la temperatura ambiental de operación varía en función de la altitud o del ajuste del menú [SETUP PROYECTOR] → [AJUSTES 'ECO'] → [MODO OPERACIÓN].

Altitud sobre nivel del mar	Ajuste de [MODO OPERACIÓN]	
	[NORMAL], [USUARIO]	[ECO], [SILENCIO]
Altitud de 0 m (0') o superior e inferior a 1 400 m (4 593')	0 °C (32 °F) a 45 °C (113 °F)	
Altitud de 1 400 m (4 593') o superior e inferior a 2 700 m (8 858')	0 °C (32 °F) a 40 °C (104 °F)	
Altitud de 2 700 m (8 858') o superior e inferior a 4 200 m (13 780')	0 °C (32 °F) a 40 °C (104 °F)	El proyector no se puede utilizar.

■ **Es posible proyectar en todas las dirección de 360°.**

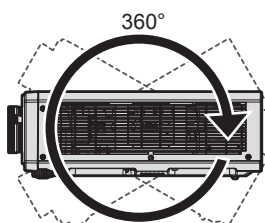

360° verticalmente

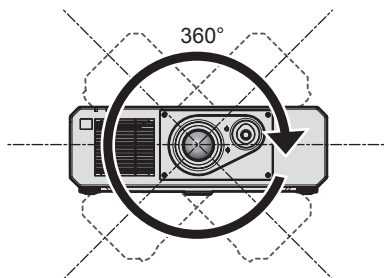

360° horizontalmente

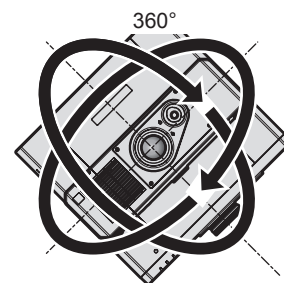

360° inclinado
(combinación de vertical y horizontal)

■ Precauciones al configurar el proyector

- Utilice los pies ajustables solo si va a colocar el proyector en el suelo y para ajustar el ángulo. Si lo usa para otros propósitos, podría dañar el proyector.
- Al instalar el proyector con un método que no sea la instalación en el suelo mediante el pie ajustable, o la instalación en el techo, utilice los cinco orificios de tornillo para el montaje en el techo para fijar el proyector (tal y como se muestra en la figura).

(Diámetro del tornillo: M6, profundidad de la rosca en el interior del proyector: 15 mm (19/32"), par de apriete: $4 \pm 0,5 \text{ N}\cdot\text{m}$)

En tal caso, asegúrese de que no hay separación entre los orificios de tornillo para el montaje en el techo por la parte inferior del proyector y la superficie de fijación insertando separadores (metálicos) entre ellos.

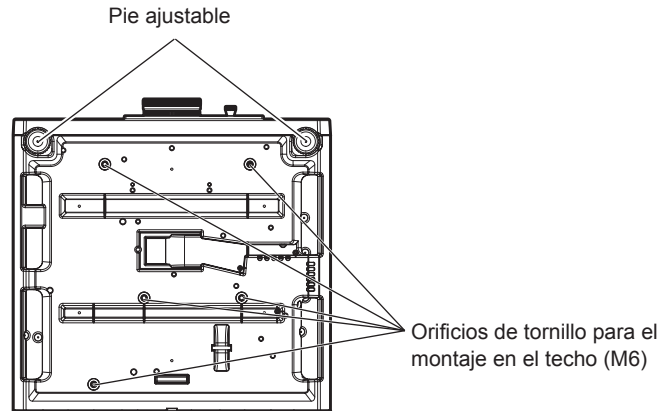

Posiciones de los orificios de tornillo para el montaje en el techo y los pies ajustables

- No apile proyectores unos encima de otros.
- No utilice el proyector sujetándolo por la parte superior.
- No bloquee los puertos de ventilación (entrada y salida) del proyector.
- Evite que el aire caliente o frío procedente de un sistema de aire acondicionado sople directamente hacia los puertos de ventilación (entrada y salida) del proyector.

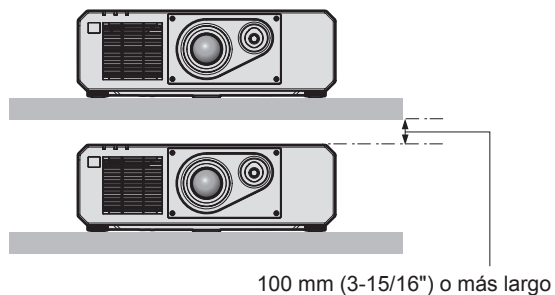
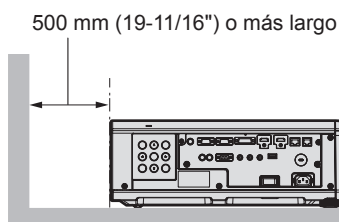
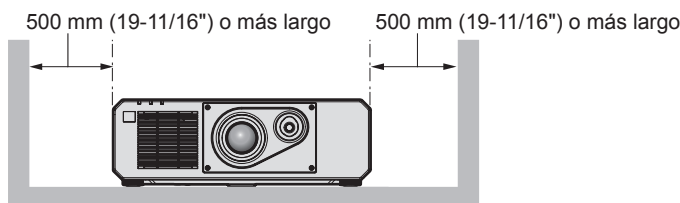
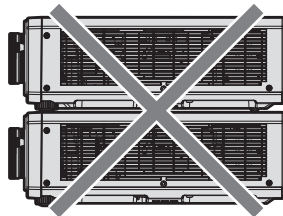

- No instale el proyector en un espacio reducido. Al instalar el proyector en un espacio confinado, garantice el aire acondicionado o la ventilación por separado. El calor de salida podría acumularse si la ventilación no es suficiente, lo que activaría el circuito de protección del proyector.

Seguridad

Al usar este producto, tome medidas de seguridad contra los siguientes incidentes.

- Filtración de información personal a través de este producto
- Uso no autorizado de este producto por parte de un tercero
- Interferencia o parada de este producto por parte de un tercero

Tome suficientes medidas de seguridad.

- Procure que su contraseña sea tan difícil de adivinar como sea posible.
- Cambie su contraseña periódicamente. Puede configurar una contraseña en el menú [SEGURIDAD] → [CAMBIO DE CONTRASEÑA DE SEGURIDAD].
- Panasonic Corporation o sus compañías afiliadas nunca le pedirá su contraseña directamente. No revele su contraseña en caso de que reciba peticiones semejantes.
- La conexión de red debe protegerse con un cortafuegos, etc.
- Configure una contraseña para el control web y limite los usuarios que podrán conectarse. Puede configurar una contraseña para el control web en la página [Change password] de la pantalla de control web.

DIGITAL LINK

“DIGITAL LINK” es una tecnología para transmitir señales de control de vídeo, audio, Ethernet y serie mediante un cable de par trenzado añadiendo las funciones exclusivas de Panasonic al estándar de comunicación HDBaseT™ formulado por HDBaseT Alliance.

Este proyector admite el dispositivo compatible con salida DIGITAL LINK opcional de Panasonic (Núm. de modelo: ET-YFB100G, ET-YFB200G) y dispositivos periféricos de otros fabricantes (cable transmisor de par trenzado como el “transmisor XTP” de Extron Electronics) que usan el mismo estándar HDBaseT™. Para conocer los dispositivos de otros fabricantes con funcionamiento validado con este proyector, visite el sitio web de Panasonic (<https://panasonic.net/cns/projector/>). Tenga en cuenta que la validación de los dispositivos de otros fabricantes se ha realizado según los puntos especificados por Panasonic Corporation y no todas las funciones se han validado. En caso de problemas de funcionamiento o rendimiento provocados por dispositivos de otros fabricantes, póngase en contacto directamente con ellos.

Art-Net

“Art-Net” es un protocolo de comunicación de Ethernet basado en el protocolo TCP/IP.

Usando el controlador y el software de aplicación DMX, es posible controlar el sistema de la iluminación y del escenario. Art-Net se basa en el protocolo de comunicación DMX512.

Software de Alerta Precoz

El proyector utiliza “Software de Alerta Precoz”, que supervisa el estado de la pantalla (proyector o pantalla plana) y de los dispositivos periféricos conectados a una intranet, notifica de anomalías en el equipo y detecta signos de posibles incidencias. Además, el mantenimiento puede realizarse por adelantado, ya que el software informa del tiempo aproximado para sustituir consumibles y componentes de la pantalla, y para limpiar las distintas piezas.

El número de pantallas que puede registrarse para su supervisión varía según el tipo de licencia. Sólo durante los primeros 90 días tras la instalación en un ordenador, es posible registrar hasta 2048 unidades de pantalla sin coste alguno.

Descargue el software del sitio web de Panasonic (<https://panasonic.net/cns/projector/pass/>). Para poder realizar la descarga, deberá registrarse e iniciar sesión en PASS*1.

*1 PASS: Panasonic Professional Display and Projector Technical Support Website

Visite el sitio web de Panasonic (<https://panasonic.net/cns/projector/pass/>) para obtener más información.

Desecho

Para desechar el producto, pregunte a la autoridad local competente o a su distribuidor para saber cuál es el método de desecho correcto.

Precauciones durante el uso

■ Para obtener una buena calidad de imagen

Para ver una imagen bonita en un contraste más alto, prepare un ambiente apropiado. Cierre las cortinas o persianas y apague cualquier luz que esté cerca de la pantalla para evitar que la luz del exterior, o la proveniente de luces interiores, se refleje en ella.

■ No toque la superficie de la lente de proyección con las manos desnudas.

Si la superficie de la lente de proyección se ensucia con huellas dactilares, u otros, estas se verán ampliadas y se proyectarán en la pantalla.

■ Chips DLP

- Los chips DLP se han fabricado utilizando tecnología de alta precisión. Tenga en cuenta que, en casos excepcionales, podrían faltar píxeles de alta precisión o permanecer siempre iluminados. Esta circunstancia no indica un error de funcionamiento.
- Tenga en cuenta que dirigir un rayo láser de alta potencia hacia la superficie de la lente de proyección puede dañar los chips DLP.

■ Fuente luminosa

La fuente luminosa del proyector utiliza láseres y presenta las siguientes características.

- En función de la temperatura ambiental de operación, la luminancia de la fuente luminosa disminuirá. Cuanto más aumenta la temperatura, más disminuye la luminancia de la fuente luminosa.
- La luminancia de la fuente luminosa disminuirá con el tiempo de uso.

El tiempo que debe pasar para que la luminancia de la fuente luminosa se reduzca a la mitad varía en función del ajuste del menú [SETUP PROYECTOR] → [AJUSTES 'ECO'] → [MODO OPERACIÓN].

El tiempo estimado que debe pasar para que la luminancia de la fuente luminosa se reduzca a la mitad es el siguiente.

(El tiempo se calcula cuando el menú [IMAGEN] → [CONTRASTE DINÁMICO] se configura como [SÍ].)

- Cuando [MODO OPERACIÓN] está configurado como [NORMAL] o [SILENCIO]: aproximadamente 20 000 horas
- Cuando [MODO OPERACIÓN] está establecido en [ECO]: aproximadamente 24 000 horas

Este tiempo corresponde a una estimación basada en una utilización del proyector sin cambiar los ajustes de [MODO OPERACIÓN] y varía en función de diferencias individuales y condiciones de uso.

Si el brillo disminuye ostensiblemente y la fuente luminosa no se enciende, pida a su distribuidor que limpie el interior del proyector o cambie la unidad de la fuente luminosa.

■ Conexiones con ordenadores y dispositivos externos

Al conectar un ordenador o un dispositivo externo, lea este manual cuidadosamente en relación con la utilización de los cables eléctricos y los cables blindados.

Accesorios

Asegúrese de que se suministran los siguientes accesorios con su proyector. Los números indicados entre < > especifican el número de accesorios.

Unidad de mando a distancia inalámbrica <1>
(N2QAYA000126)



(TXFSX01RWDZ)

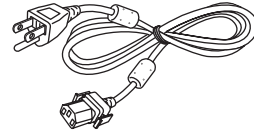

(TXFSX02UTRZ)

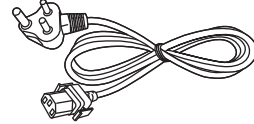

Cable de alimentación
(TXFSX01RXQZ)

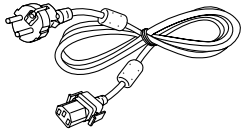

(TXFSX01RXRZ)

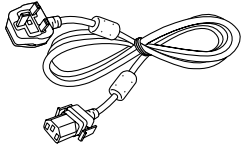

CD-ROM <1>
(TXFQB02XKPZ)



Pila AAA/R03 o AAA/LR03 <2>

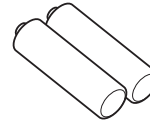

(Para la unidad del mando a distancia)

Atención

- Después de desembalar el proyector, deseche correctamente la tapa del cable de alimentación y el material de embalaje.
- No utilice el cable de alimentación suministrado para dispositivos que no sean este proyector.
- Si faltan accesorios, consulte con su distribuidor.
- Almacene las piezas pequeñas de forma correcta y manténgalas fuera del alcance de niños pequeños.

Nota

- El tipo y el número de cables de alimentación suministrados varían en función del país o de la región donde se compró el producto.
- Los números de modelo de los accesorios están sujetos a cambio sin previo aviso.

Contenido del CD-ROM suministrado

El contenido del CD-ROM suministrado es el siguiente.

Instrucciones/lista (PDF)	Instrucciones de operación – Manual de Funciones	
	Multi Monitoring & Control Software Instrucciones de operación	
	Logo Transfer Software Instrucciones de operación	
	List of Compatible Device Models	Esta lista enumera los proyectores de pantalla (proyector o pantalla plana) compatibles con el software incluido en el CD-ROM y sus restricciones.
Software	Multi Monitoring & Control Software (Windows)	Este software le permite controlar varias pantallas (proyector o pantalla plana) conectadas a la LAN.
	Logo Transfer Software (Windows)	Este software le permite transferir al proyector imágenes originales, como por ejemplo los logotipos de la empresa que se mostrarán al inicio de la proyección.

Accesorios opcionales

Accesorios opcionales (nombre del producto)	Núm. de modelo
Soporte de montaje en techo	ET-PKD120H (para techos altos) ET-PKD120S (para techos bajos) ET-PKD130B (Soporte de montaje de proyector)
Software de Alerta Precoz (Licencia básica/licencia de 3 años)	Serie ET-SWA100*1
Caja de interfaz digital	ET-YFB100G
Conmutador de DIGITAL LINK	ET-YFB200G
Cable de conversión D-SUB - S Video	ET-ADSV

*1 El sufijo del Núm. de modelo varía en función del tipo de licencia.

Nota

- Los números de modelo de los accesorios opcionales están sujetos a cambio sin previo aviso.

Acerca de su proyector

Mando a distancia

■ Delante

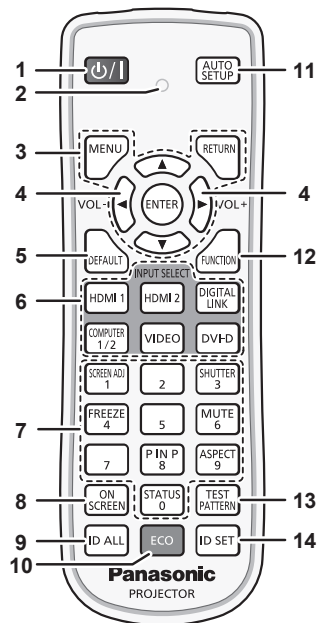

■ Arriba

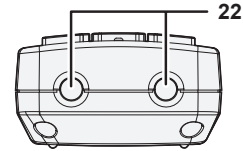

■ Abajo

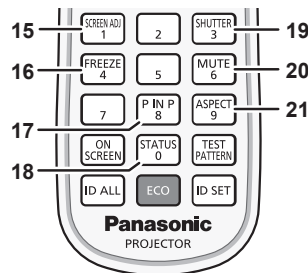
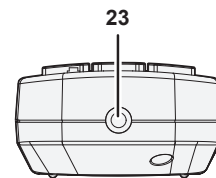

- 1 **Botón de encendido** <P> / <I>
Ajusta el proyector en el estado apagado (modo en espera) cuando el interruptor <MAIN POWER> del proyector está en <ON> y el proyector está en el modo de proyección. Configura el proyector al modo de proyección cuando se apaga la alimentación (modo en espera).
- 2 **Indicador del mando a distancia**
Parpadea al pulsar cualquier botón del mando a distancia.
- 3 **Botón <MENU>/botón <RETURN>/botón <ENTER>/botones ▲▼◀▶**
Utilizados para moverse por la pantalla del menú. (➔ página 58)
Los botones ▲▼◀▶ también se usan para introducir la contraseña en [SEGURIDAD] o introducir caracteres.
- 4 **Botón <VOL->/botón <VOL+>**
Ajusta el volumen de la salida de audio. (➔ página 52)
- 5 **Botón <DEFAULT>**
Restablece el contenido del sub-menú a los ajustes predeterminados de fábrica. (➔ página 59)
- 6 **Botones de selección de entrada (<HDMI 1>, <HDMI 2>, <DIGITAL LINK>, <COMPUTER 1/2>, <VIDEO>, <DVI-D>)**
Cambia la señal de entrada que se va a proyectar. (➔ página 48)
- 7 **Botones numéricos (<0> - <9>)**
Se utiliza para introducir un número de ID o una contraseña en un entorno con varios proyectores.
- 8 **Botón <ON SCREEN>**
Enciende (muestra)/apaga (oculta) la función de visualización de menú en pantalla. (➔ página 52)
- 9 **Botón <ID ALL>**
Se utiliza para controlar simultáneamente todos los proyectores con un único mando a distancia en un entorno con varios proyectores. (➔ página 28)
- 10 **Botón <ECO>**
Aparece la pantalla de ajuste referente a la gestión ECO. (➔ páginas 55, 98)
- 11 **Botón <AUTO SETUP>**
Ajusta automáticamente la posición de visualización de la imagen mientras esta se proyecta. [EN PROGRESIÓN] aparece durante el ajuste automático. (➔ página 53)
- 12 **Botón <FUNCTION>**
Asigna una operación utilizada frecuentemente como botón de acceso directo. (➔ página 54)
- 13 **Botón <TEST PATTERN>**
Muestra el patrón de prueba. (➔ página 54)
- 14 **Botón <ID SET>**
Permite configurar el número de ID del mando a distancia en un entorno con varios proyectores. (➔ página 28)
- 15 **Botón <SCREEN ADJ>**
Se usa para corregir la distorsión de la imagen proyectada. (➔ páginas 53, 71)
- 16 **Botón <FREEZE>**
Se usa para situar la imagen en pausa y desactivar el audio. (➔ página 52)
- 17 **Botón <P IN P>**
Cambia el ajuste de la función de imagen en imagen. (➔ página 54)
- 18 **Botón <STATUS>**
Muestra la información del proyector.
- 19 **Botón <SHUTTER>**
Se usa para desactivar temporalmente la imagen y el audio. (➔ página 51)
- 20 **Botón <MUTE>**
Se usa para desactivar temporalmente el audio. (➔ página 51)
- 21 **Botón <ASPECT>**
Cambia la relación de aspecto de la imagen. (➔ página 54)
- 22 **Transmisor de señales del mando a distancia**
- 23 **(No disponible con este proyector)**

Atención

- No deje caer el mando a distancia.

- Evite el contacto con líquidos y humedad.
- No intente modificar o desarmar el mando a distancia.
- Respete las siguientes instrucciones que aparecen indicadas en la etiqueta de precaución situada en el dorso del mando a distancia:
 - No mezcle pilas usadas con pilas nuevas.
 - No utilice pilas de un tipo distinto del especificado.
 - Coloque las pilas correctamente.

Para más instrucciones, consulte las indicaciones relacionadas con las pilas incluidas en el "Aviso importante de seguridad".

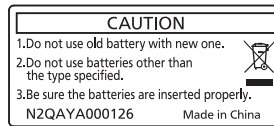

Etiqueta de precaución en el dorso del mando a distancia

Nota

- Al accionar el mando a distancia apuntando directamente al receptor de señales del mando a distancia del proyector, accione el mando a distancia a una distancia de aproximadamente 30 m (98'5") del receptor de señales del mando a distancia. El mando a distancia puede controlar en ángulos de hasta $\pm 30^\circ$ verticalmente y horizontalmente, aunque el rango efectivo de control puede que se reduzca.
- Si hay obstáculos entre el mando a distancia y el receptor de señales del mando a distancia, el mando a distancia podría no funcionar correctamente.
- La señal se reflejará en la pantalla. Sin embargo, el rango de funcionamiento podría estar limitado debido a la pérdida de reflexión de la luz, a causa del material de la pantalla.
- Si el receptor de señales del mando a distancia recibe una luz fuerte directamente, como por ejemplo una luz fluorescente, el mando a distancia podría no funcionar correctamente. Úselo en un lugar alejado de la fuente luminosa.
- El indicador de alimentación <ON (G)/STANDBY (R)> parpadeará si el proyector recibe una señal del mando a distancia.

Cuerpo del proyector

■ Delante

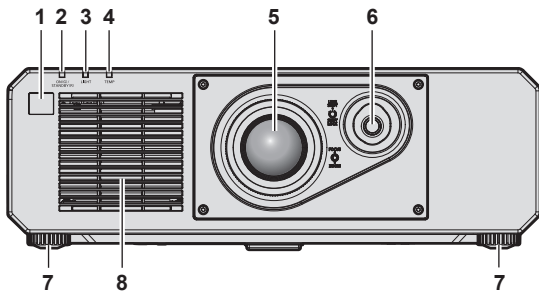

■ Lateral

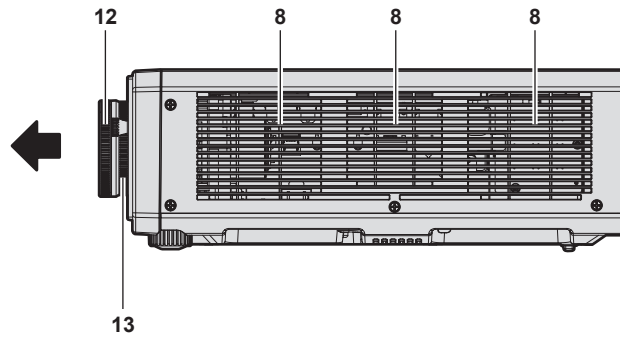

■ Detrás

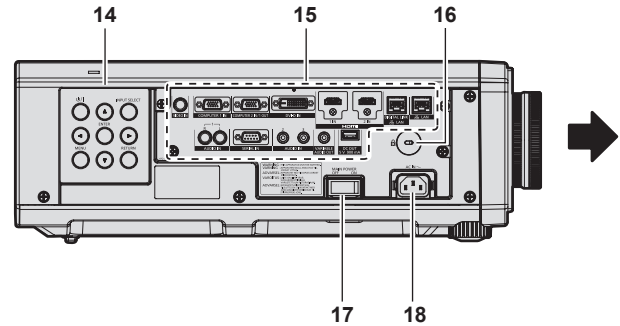
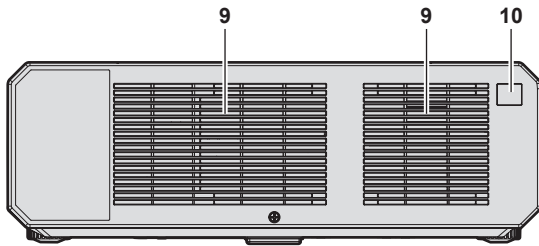

■ Arriba

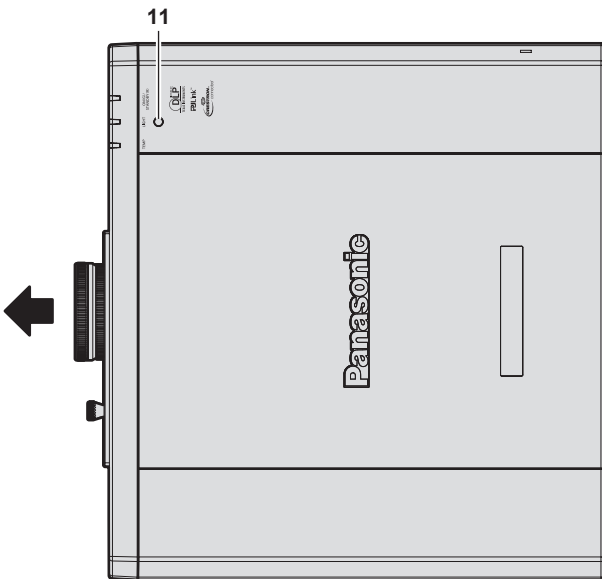

■ Abajo

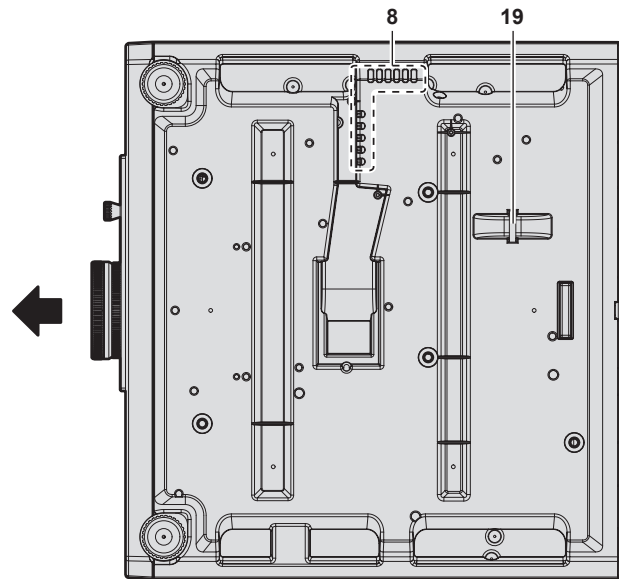

← : Dirección de proyección

- 1 Receptor de señal del mando a distancia (vista frontal)
- 2 Indicador de alimentación <ON (G)/STANDBY (R)>
Indica el estado de la fuente de alimentación.
- 3 Indicador de la fuente luminosa <LIGHT>
Indica el estado de la fuente luminosa.
- 4 Indicador de temperatura <TEMP>
Indica el estado de temperatura interna.
- 5 Lente de proyección
- 6 Palanca para cambiar la lente
Ajusta la posición de la proyección.
- 7 Pie ajustable
Ajusta el ángulo de proyección.
- 8 Orificio de entrada de aire
- 9 Orificio de salida de aire

- 10 Receptor de señal del mando a distancia (vista posterior)
- 11 Sensor de luminancia
Se trata de un sensor para detectar la luminancia del entorno instalado.
Cuando el menú [IMAGEN] → [DAYLIGHT VIEW] se configura como [AUTO], la luminancia del entorno instalado se detecta con el sensor de luminancia para realizar automáticamente la corrección de la calidad de imagen apropiada.
- 12 Anillo de enfoque
Ajusta el enfoque.
- 13 Anillo de zoom
Ajusta el zoom.
- 14 Panel de control (⇒ página 27)
- 15 Terminales de conexión (⇒ página 27)

16 Ranura de seguridad

Esta ranura de seguridad es compatible con los cables de seguridad Kensington.

17 Interruptor <MAIN POWER>

Enciende/apaga la alimentación principal.

18 Terminal <AC IN>

Conecte el cable de alimentación suministrado.

19 Puerto para gancho antirrobo

Sirva para colocar un cable para evitar robos, etc.

Atención

- No bloquee los puertos de ventilación (entrada y salida) del proyector.

Panel de control

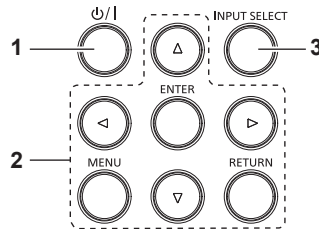

1 Botón de encendido <⏻/|>

Ajusta el proyector en el estado apagado (modo en espera) cuando el interruptor <MAIN POWER> del proyector está en <ON> y el proyector está en el modo de proyección. Configura el proyector al modo de proyección cuando se apaga la alimentación (modo en espera).

2 Botón <MENU>/botón <RETURN>/botón <ENTER>/botones ▲▼◀▶

Se usa para moverse por la pantalla del menú. También se utiliza para introducir una contraseña en el menú [SEGURIDAD] o para introducir caracteres.

3 Botón <INPUT SELECT>

Cambia la señal de entrada que se va a proyectar. (➔ página 48)

Terminales de conexión

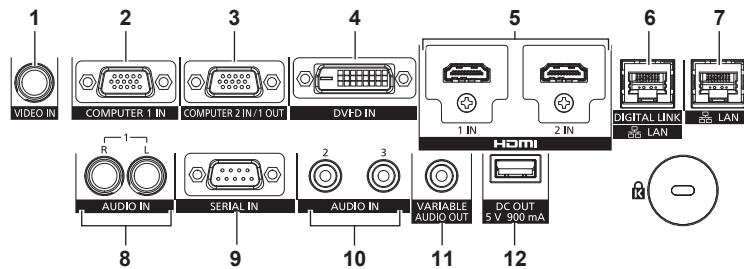

1 Terminal <VIDEO IN>

Este terminal permite la entrada de la señal de vídeo.

2 Terminal <COMPUTER 1 IN>

Este terminal permite la entrada de la señal RGB, la señal YC_BC_R/YP_BP_R o la señal Y/C.

3 Terminal <COMPUTER 2 IN/1 OUT>

Este terminal permite la entrada de la señal RGB o la señal YC_BC_R/YP_BP_R. También, la señal RGB o la señal YC_BC_R/YP_BP_R recibidas en el terminal <COMPUTER 1 IN> se pueden emitir a un dispositivo externo. La señal de vídeo se emite cuando la entrada se cambia a COMPUTER1.

4 Terminal <DVI-D IN>

Este terminal permite la entrada de las señales DVI-D.

5 Terminal <HDMI 1 IN>/terminal <HDMI 2 IN>

Este terminal permite la entrada de las señales HDMI.

6 Terminal <DIGITAL LINK/LAN>

Este terminal permite conectar un dispositivo que transmite señal de vídeo o audio a través del terminal LAN. Además, es el terminal LAN para conectarse a la red.

7 Terminal <LAN>

El terminal LAN para establecer una conexión de red.

8 Terminal <AUDIO IN 1>

Este terminal permite la entrada de la señal de audio. Hay una entrada derecha <R> y una entrada izquierda <L>.

9 Terminal <SERIAL IN>

Terminal compatible con RS-232C para controlar externamente el proyector mediante su conexión con un ordenador.

10 Terminal <AUDIO IN 2>/terminal <AUDIO IN 3>

Este terminal permite la entrada de audio.

11 Terminal <VARIABLE AUDIO OUT>

Este terminal permite emitir la señal de audio de entrada al proyector.

12 Terminal <DC OUT>

Este es el terminal USB específico para la alimentación. (5 V CC, máximo 900 mA)

Puede usarse cuando se necesita suministrar alimentación a un adaptador de pantalla inalámbrico, etc.

Atención

- Si se conecta un cable LAN directamente al proyector, la conexión de red debe realizarse en interiores.

Preparación del mando a distancia

Inserción y extracción de las pilas



Figura 1



Figura 2

- 1) Abra la tapa. (Figura 1)
- 2) Introduzca las pilas y cierre la tapa (introduzca primero el lado \ominus). (Figura 2)
 - Cuando extraiga las pilas, siga los pasos en orden inverso.

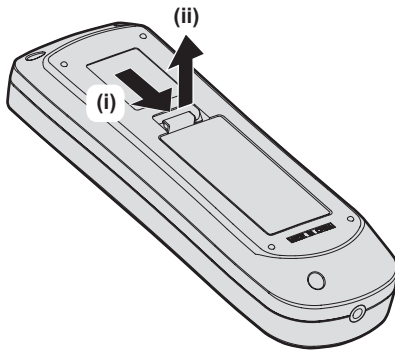
Al usar múltiples proyectores

Si utiliza múltiples proyectores juntos, puede utilizar todos los proyectores simultáneamente o cada proyector individualmente mediante el mando a distancia, si se asigna un número de ID único a cada proyector.

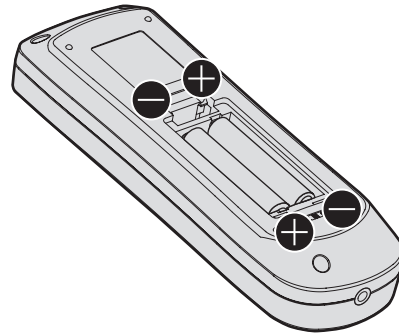
Al usar los proyectores estableciendo los números de ID, ajuste el número de ID del cuerpo del proyector una vez realizados los ajustes iniciales. A continuación, ajuste el número de ID del mando a distancia. Para obtener información sobre los ajustes iniciales, consulte “Cuando se muestra la pantalla inicial de ajuste” (➔ página 43).

El número de ID predeterminado de fábrica del proyector (cuerpo y mando a distancia del proyector) está establecido en [TODOS], por lo que puede utilizarlo tal cual. Ajuste los números de ID del cuerpo y del mando a distancia del proyector según sea necesario.

Para obtener más información sobre el ajuste del número de ID del mando a distancia, consulte “Ajuste del número de ID del mando a distancia” (➔ página 55).

Nota

- Configure el número de ID del cuerpo del proyector desde el menú [SETUP PROYECTOR] → [ID DEL PROYECTOR].

Capítulo 2 Primeros pasos

Este capítulo describe los pasos previos necesarios antes de utilizar el proyector, como la configuración y las conexiones.

Configuración

Modo de la instalación

Los modos de instalación del proyector son los siguientes. Configure [FRONTAL/RETRO]/[MESA/TECHO] en el menú [SETUP PROYECTOR] → [MÉTODO DE PROYECCIÓN] (➔ página 97) según el modo de instalación.

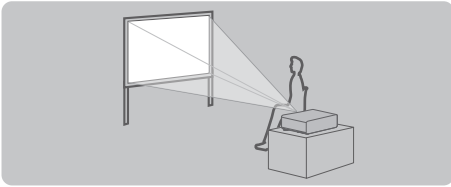
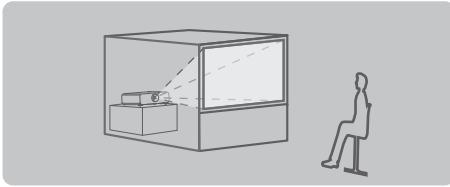
Instalación en mesa/suelo y proyección frontal		Instalación en mesa/suelo y retroproyección (Usando la pantalla translúcida)	
			
Elemento de menú	Valor de configuración	Elemento de menú	Valor de configuración
[FRONTAL/RETRO]	[FRONTAL]	[FRONTAL/RETRO]	[RETRO]
[MESA/TECHO]	[AUTO] o [MESA]	[MESA/TECHO]	[AUTO] o [MESA]

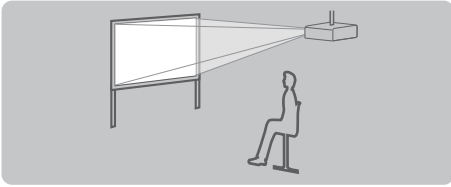
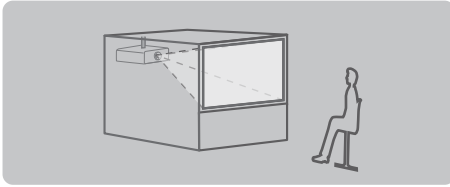
Montaje en el techo y proyección frontal		Montaje en el techo y retroproyección (Usando la pantalla translúcida)	
			
Elemento de menú	Valor de configuración	Elemento de menú	Valor de configuración
[FRONTAL/RETRO]	[FRONTAL]	[FRONTAL/RETRO]	[RETRO]
[MESA/TECHO]	[AUTO] o [TECHO]	[MESA/TECHO]	[AUTO] o [TECHO]

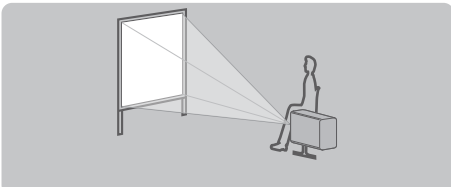
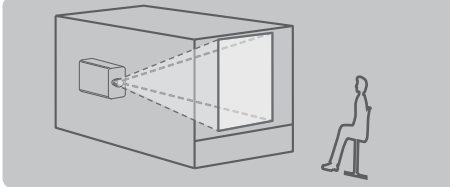
Configuración del modo retrato y proyección hacia delante		Configuración del modo retrato y retroproyección (Usando la pantalla translúcida)	
			
Elemento de menú	Valor de configuración	Elemento de menú	Valor de configuración
[FRONTAL/RETRO]	[FRONTAL]	[FRONTAL/RETRO]	[RETRO]
[MESA/TECHO]	Configure conforme a la imagen que se va a proyectar.	[MESA/TECHO]	Configure conforme a la imagen que se va a proyectar.

Nota

- En el modo retrato, el menú en pantalla se visualiza de lado. Para ver el menú en pantalla en vertical, vaya al menú [OPCION DISPLAY] → [MENU EN PANTALLA] (➔ página 89) y cambie el ajuste [ROTACIÓN OSD].
- El proyector tiene un sensor de ángulo integrado. La altitud del proyector se detecta automáticamente configurando [MESA/TECHO] como [AUTO] en el menú [SETUP PROYECTOR] → [MÉTODO DE PROYECCIÓN].

■ Sensor de ángulo

El rango de altitud de instalación detectado por el sensor de ángulo integrado en el proyector es el siguiente.

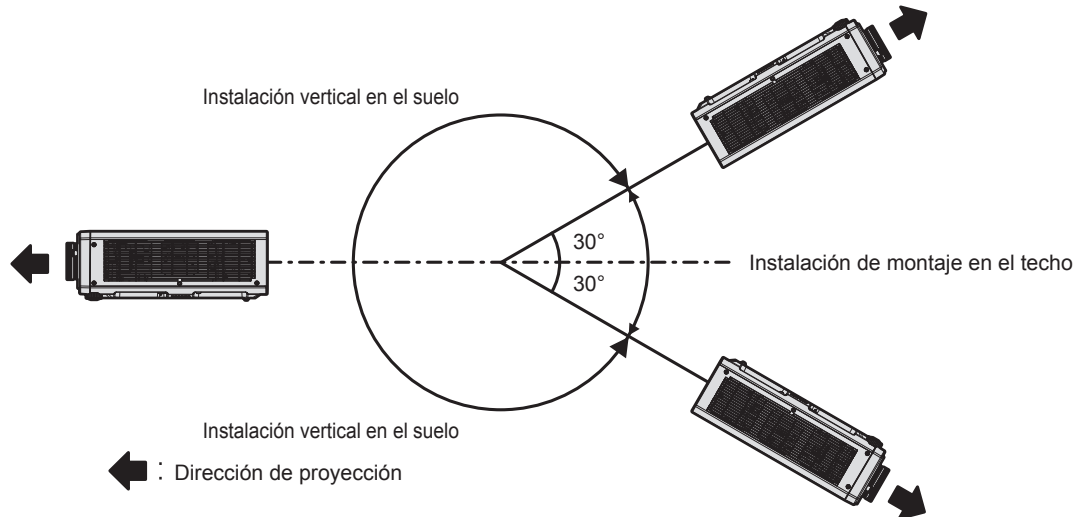

Piezas para la instalación (opcional)

Puede instalar el proyector en el techo combinando el Soporte de montaje en techo opcional (Núm. de modelo: ET-PKD120H (para techos altos), ET-PKD120S (para techos bajos)) y Soporte de montaje en techo (Núm. de modelo: ET-PKD130B (Soporte de montaje de proyector)).

- Asegúrese de usar el Soporte de montaje en techo especificado para este proyector.
- Consulte las Instrucciones de operación del Soporte de montaje en techo al instalar y configurar el proyector.

Atención

- Para garantizar el buen funcionamiento y la seguridad del proyector, la instalación del Soporte de montaje en techo debe dejarse en manos de su distribuidor o un técnico cualificado.

Imagen proyectada y distancia focal

Instale el proyector consultando la distancia de proyección y el tamaño de la imagen proyectada. El tamaño y la posición de la imagen pueden ajustarse de acuerdo con la posición y el tamaño de pantalla.

- Esta ilustración está preparada partiendo de la base de que la posición y el tamaño de la imagen proyectada se han alineado para caber completamente en la pantalla.

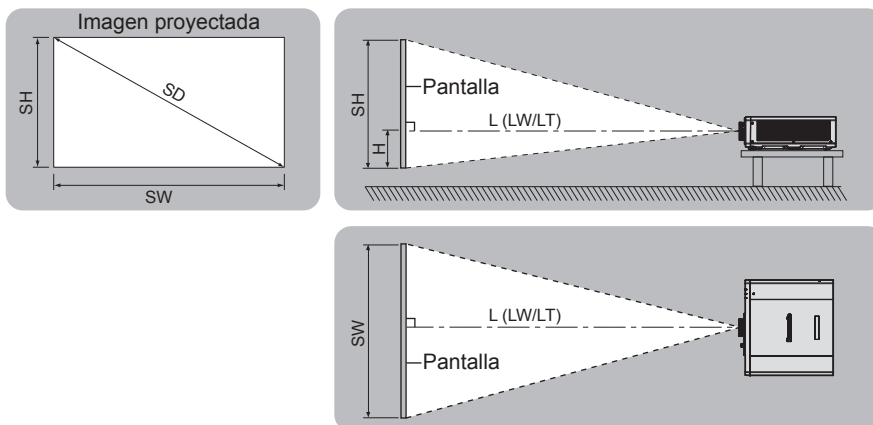

(Unidad: m)

L (LW/LT)*1	Distancia de proyección
SH	Altura de la imagen proyectada
SW	Anchura de la imagen proyectada
H	Distancia desde el centro de la lente al borde más bajo de la imagen proyectada
SD	Tamaño de la imagen proyectada

*1 LW: distancia de proyección mínima
LT: distancia de proyección máxima

Atención

- Antes de llevar a cabo la configuración, lea “Precauciones respecto al uso” (► página 17).
- No use el proyector y el equipo láser de alta potencia en la misma habitación. Los chips DLP pueden resultar dañados si un rayo láser entra en contacto con la superficie de la lente de proyección.

Margen de proyección [AJUSTE DE PANTALLA]

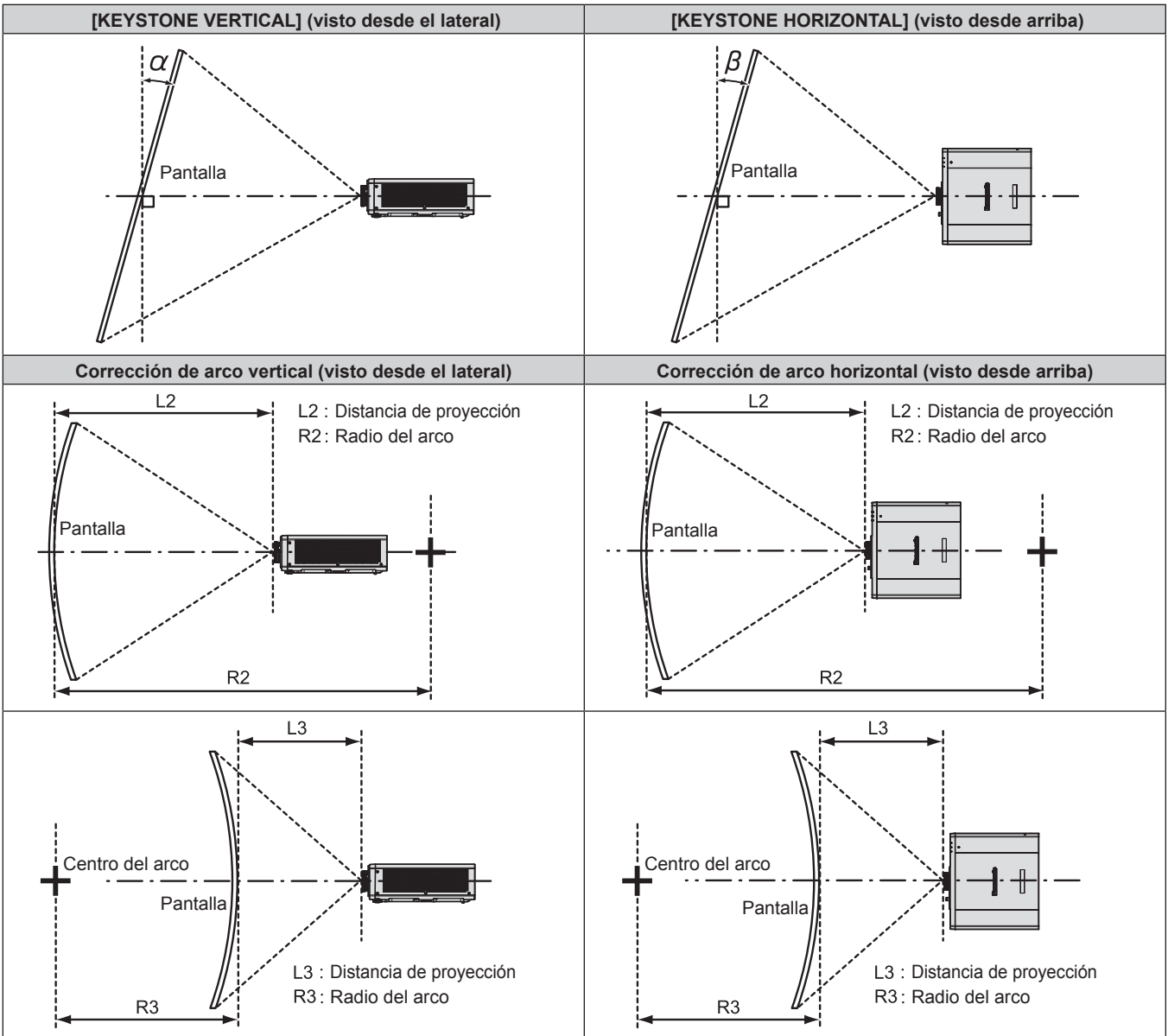

Solo se usa [KEYSTONE]		Se usan [KEYSTONE] y [CORRECCIÓN CURVA] a la vez				Sólo se usa [CORRECCIÓN CURVA]	
Corrección de la distorsión trapezoidal vertical α (°)	Corrección de la distorsión trapezoidal horizontal β (°)	Corrección de la distorsión trapezoidal vertical α (°)	Corrección de la distorsión trapezoidal horizontal β (°)	Valor mín. de R2/L2	Valor mín. de R3/L3	Valor mín. de R2/L2	Valor mín. de R3/L3
±40	±20	±20	±15	0,9	1,7	0,5	1,0

Nota

- Cuando se usa [AJUSTE DE PANTALLA], el enfoque de toda la pantalla puede perderse conforme se aumenta la corrección.
- Haga de la pantalla curvada una forma de arco circular con una parte del círculo perfecta eliminada.

Distancia de proyección

Es posible que se produzca un error del $\pm 5\%$ en relación con las distancias de proyección mencionadas. Cuando se utiliza [AJUSTE DE PANTALLA], la distancia se corrige para situarse por debajo del tamaño de imagen especificado.

(Unidad: m)

Tamaño de la imagen proyectada Diagonal (SD)	Relación de aspecto 16:10			Relación de aspecto 16:9			Relación de aspecto 4:3		
	Distancia de proyección (L)		Posición de altura (H)	Distancia de proyección (L)		Posición de altura (H)	Distancia de proyección (L)		Posición de altura (H)
	Min. (LW)	Máx. (LT)		Min. (LW)	Máx. (LT)		Min. (LW)	Máx. (LT)	
1,02 (40")	1,22	2,51	-0,08 - 0,51	1,26	2,58	-0,07 - 0,47	1,39	2,85	-0,09 - 0,58
1,27 (50")	1,54	3,15	-0,09 - 0,63	1,59	3,23	-0,09 - 0,59	1,75	3,57	-0,11 - 0,72
1,52 (60")	1,86	3,78	-0,11 - 0,76	1,92	3,89	-0,10 - 0,70	2,12	4,29	-0,13 - 0,86
1,78 (70")	2,18	4,42	-0,13 - 0,89	2,24	4,55	-0,12 - 0,82	2,48	5,01	-0,15 - 1,00
2,03 (80")	2,50	5,06	-0,15 - 1,01	2,57	5,20	-0,14 - 0,94	2,84	5,73	-0,17 - 1,14
2,29 (90")	2,82	5,70	-0,17 - 1,14	2,90	5,86	-0,16 - 1,06	3,20	6,46	-0,19 - 1,29
2,54 (100")	3,14	6,34	-0,19 - 1,27	3,23	6,51	-0,17 - 1,17	3,57	7,18	-0,21 - 1,43
3,05 (120")	3,78	7,61	-0,23 - 1,52	3,89	7,82	-0,21 - 1,41	4,29	8,62	-0,26 - 1,72
3,81 (150")	4,74	9,53	-0,28 - 1,90	4,88	9,79	-0,26 - 1,76	5,38	10,79	-0,32 - 2,15
5,08 (200")	6,34	12,72	-0,38 - 2,53	6,52	13,07	-0,35 - 2,34	7,19	14,40	-0,43 - 2,87
6,35 (250")	7,94	15,91	-0,47 - 3,16	8,16	16,35	-0,44 - 2,93	9,00	18,01	-0,53 - 3,58
7,62 (300")	9,54	19,10	-0,57 - 3,80	9,81	19,63	-0,52 - 3,51	10,81	21,62	-0,64 - 4,30

Fórmula para calcular la distancia de proyección

Para usar un tamaño de la imagen proyectada no incluido en este manual, compruebe el tamaño de la imagen proyectada SD (m) y use la fórmula correspondiente para calcular el valor.

Todas las fórmulas se expresan en m. (los valores obtenidos por las siguientes fórmulas del cálculo contienen un error leve.)

Al calcular el valor mediante la designación del tamaño de la imagen (valor en pulgadas), multiplique el valor en pulgadas por 0,0254 y sustitúyalo por SD la fórmula.

	Relación de aspecto 16:10	Relación de aspecto 16:9	Relación de aspecto 4:3
Tamaño de la imagen proyectada Altura (SH)	= SD x 0,530	= SD x 0,490	= SD x 0,6
Tamaño de la imagen proyectada Anchura (SW)	= SD x 0,848	= SD x 0,872	= SD x 0,8
Distancia de proyección mínima (LW)	= 1,2598 x SD - 0,0526	= 1,2949 x SD - 0,0526	= 1,4262 x SD - 0,0526
Distancia de proyección máxima (LT)	= 2,5118 x SD - 0,0390	= 2,5816 x SD - 0,0390	= 2,8436 x SD - 0,0390

Ajuste del pie ajustable

Instale el proyector en una superficie plana de forma que la parte frontal del proyector quede paralela a la superficie de la pantalla y la pantalla de proyección quede rectangular.

Si la pantalla se inclina hacia abajo, extienda el pie ajustable delantero para que la imagen proyectada quede rectangular. El pie ajustable puede utilizarse también para ajustar el proyector para que esté nivelado cuando este está inclinado en dirección horizontal.

El pie ajustable puede extenderse girándolo tal y como muestra la figura. Si lo gira en dirección contraria, recuperará su posición original.

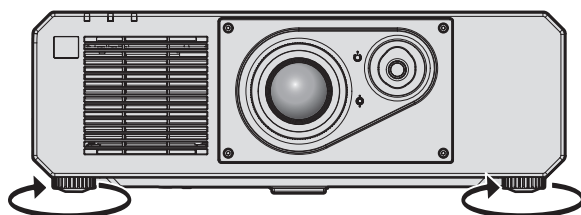

Rango ajustable máximo

Pie ajustable: 35 mm (1-3/8") cada uno

Atención

- Al colocar el pie ajustable cuando la fuente luminosa está encendida, tenga cuidado de no bloquear los puertos de entrada/salida con las manos o cualquier otro objeto. (➔ página 26)

Conexiones

Antes de realizar las conexiones

- Antes de realizar las conexiones, lea cuidadosamente las instrucciones de operación del dispositivo externo que va a conectar.
- Apague la alimentación de todos los dispositivos antes de conectar los cables.
- Tome nota de las siguientes indicaciones antes de conectar los cables. De lo contrario, pueden producirse problemas de funcionamiento.
 - Si va a conectar un cable al proyector o a un dispositivo conectado al proyector, toque primero un objeto metálico para eliminar la electricidad estática presente en su cuerpo.
 - Si no es necesario, no utilice cables largos para conectar un dispositivo al proyector o al cuerpo del proyector. La probabilidad de generación de ruido aumenta en proporción a la longitud del cable. Un cable en mal estado funciona como una antena, por lo que el ruido es más probable.
 - Al conectar los cables, conecte primero el GND y, después, inserte el terminal de conexión del dispositivo conectado mediante una conexión directa.
- Compre cualquier cable de conexión que sea necesario para conectar el dispositivo externo al sistema y que o no está suministrado con el dispositivo o no esté disponible como opción.
- Si las señales de vídeo del equipo de vídeo contienen fluctuaciones excesivas, es posible que las imágenes proyectadas en la pantalla oscilen. En este caso, se deberá conectar un corrector de base de tiempos (TBC).
- Si las señales de sincronización procedentes de ordenadores o del equipo de vídeo se interrumpen debido a cambios en el ajuste de la salida de vídeo o por otras razones, los colores de las imágenes proyectadas podrían interrumpirse temporalmente.
- El proyector acepta señales de vídeo, señales Y/C, señales $Y_C B_C R_C / Y_P B_P R_P$, señales analógicas RGB (las señales de sincronización son de nivel TTL) y señales digitales.
- Algunos modelos de ordenador o tarjetas gráficas no son compatibles con el proyector.
- Use un cable compensador cuando conecte dispositivos al proyector usando cables largos. De lo contrario, el proyector no podrá proyectar la imagen correctamente.
- Para obtener más información de los tipos de señales de vídeo que se puedan usar con el proyector, consulte “Lista de señales compatibles” (➔ página 172).

Asignación de pines del terminal <COMPUTER 1 IN>/terminal <COMPUTER 2 IN/1 OUT> y nombres de señales

Vista exterior	Núm. de pines	Nombre de señal	Núm. de pines	Nombre de señal
	(1)	R/P _R /C	(9)	+5 V
	(2)	G/Y/Y	(10)	GND
	(3)	B/P _B	(11)	GND
	(4)	—	(12)	Datos DDC
	(5)	GND	(13)	HD/SYNC
	(6)	GND	(14)	VD
	(7)	GND	(15)	Reloj DDC
	(8)	GND		

Asignación de pines del terminal <HDMI 1 IN>/terminal <HDMI 2 IN> y nombres de señales

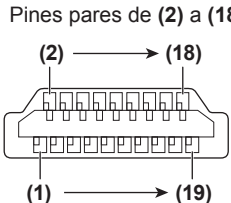
Vista exterior	Núm. de pines	Nombre de señal	Núm. de pines	Nombre de señal
 <p>Pines pares de (2) a (18)</p> <p>Pines impares de (1) a (19)</p>	(1)	Datos T.M.D.S 2+	(11)	Reloj T.M.D.S protegido
	(2)	Datos T.M.D.S 2 protegidos	(12)	T.M.D.S reloj-
	(3)	Datos T.M.D.S 2-	(13)	CEC
	(4)	Datos T.M.D.S 1+	(14)	—
	(5)	Datos T.M.D.S 1 protegidos	(15)	SCL
	(6)	Datos T.M.D.S 1-	(16)	SDA
	(7)	Datos T.M.D.S 0+	(17)	DDC/CEC GND
	(8)	Datos T.M.D.S 0 protegidos	(18)	+5 V
	(9)	Datos T.M.D.S 0-	(19)	Detección de conexión en caliente
	(10)	Reloj T.M.D.S +		

Asignaciones de pines del terminal <DVI-D IN> y nombres de señal

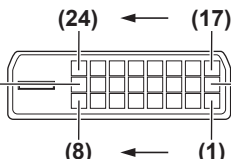
Vista exterior	Núm. de pines	Nombre de señal	Núm. de pines	Nombre de señal
	(1)	Datos T.M.D.S 2-	(13)	—
	(2)	Datos T.M.D.S 2+	(14)	+5 V
	(3)	Datos T.M.D.S 2/4 protegidos	(15)	GND
	(4)	—	(16)	Detección de conexión en caliente
	(5)	—	(17)	Datos T.M.D.S 0-
	(6)	Reloj DDC	(18)	Datos T.M.D.S 0+
	(7)	Datos DDC	(19)	Datos T.M.D.S 0/5 protegidos
	(8)	—	(20)	—
	(9)	Datos T.M.D.S1-	(21)	—
	(10)	Datos T.M.D.S 1+	(22)	Reloj T.M.D.S protegido
	(11)	Datos T.M.D.S 1/3 protegidos	(23)	Reloj T.M.D.S +
	(12)	—	(24)	Reloj T.M.D.S -

Ejemplo de conexión: equipo AV

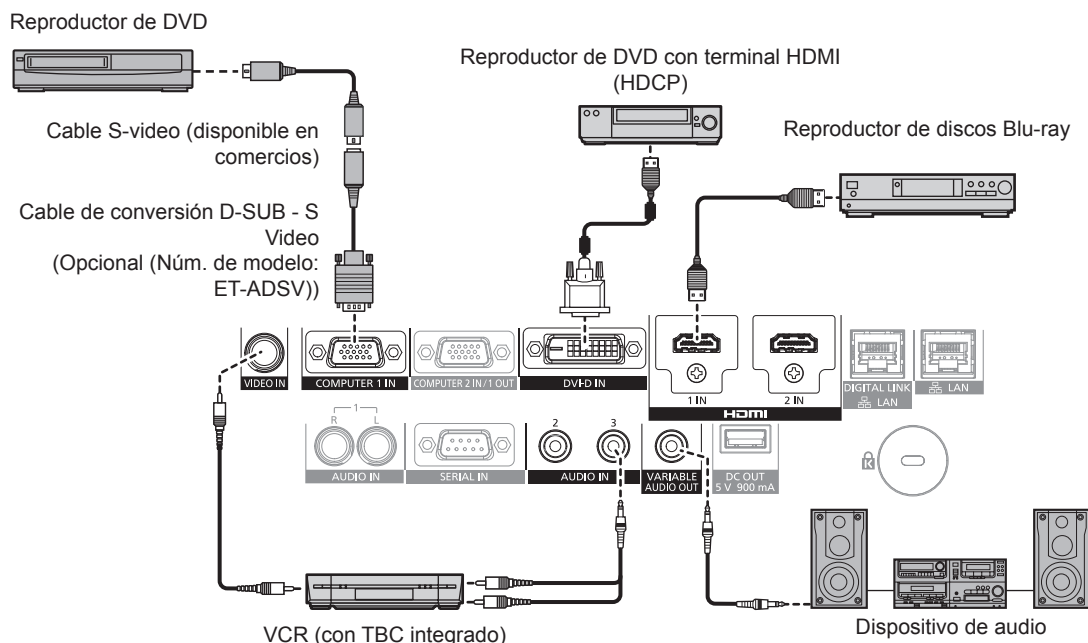

Atención

- Al conectar un VCR, asegúrese de utilizar uno de los componentes siguientes.
 - Use un VCR con un corrector de base de tiempos (TBC) integrado.
 - Use un corrector de base de tiempos (TBC) entre el proyector y el VCR.
- La imagen podría interrumpirse si se conecta una señal de sincronización cromática no estándar. En estos casos, conecte el corrector de base de tiempos (TBC) entre el proyector y los dispositivos externos.

Nota

- Podría ser necesario cambiar la configuración en el menú [OPCION DISPLAY] → [DVI-D IN] → [SELECCIÓN DE EDID] según el dispositivo externo conectado cuando la señal de entrada es DVI-D.
- El terminal <DVI-D IN> se puede conectar con los dispositivos compatibles HDMI y DVI-D. Sin embargo, algunos dispositivos externos podrían no proyectar las imágenes correctamente, por ejemplo la imagen no se reproduce.
- En el caso de un cable HDMI, utilice un cable HDMI High Speed que cumpla los estándares HDMI. Si se utiliza un cable que no cumpla los estándares HDMI, las imágenes pueden interrumpirse o podrían no proyectarse.
- Los terminales <HDMI 1 IN>/<HDMI 2 IN> pueden conectarse a un dispositivo externo con el terminal DVI-D usando un cable de conversión HDMI/DVI. Sin embargo, es posible que no funcione correctamente con algunos dispositivos externos, y la imagen podría no reproducirse.
- El proyector no es compatible con VIERA Link (HDMI).
- Cuando se recibe la señal Y/C en el terminal <COMPUTER 1 IN> usando el Cable de conversión D-SUB - S Video opcional (Núm. de modelo: ET-ADSV), es necesario cambiar la configuración con el menú [OPCION DISPLAY] → [COMPUTER IN/OUT] → [AJUSTE DE ENTRADA].
- Cuando se reciben la señal RGB o la señal $Y C_B C_R / Y P_B P_R$ en el terminal <COMPUTER 1 IN> emitida desde el terminal <COMPUTER 2 IN/1 OUT>, es necesario cambiar la configuración con el menú [OPCION DISPLAY] → [COMPUTER IN/OUT] → [SELECCIÓN DE COMPUTER2].

Ejemplo de conexión: ordenadores

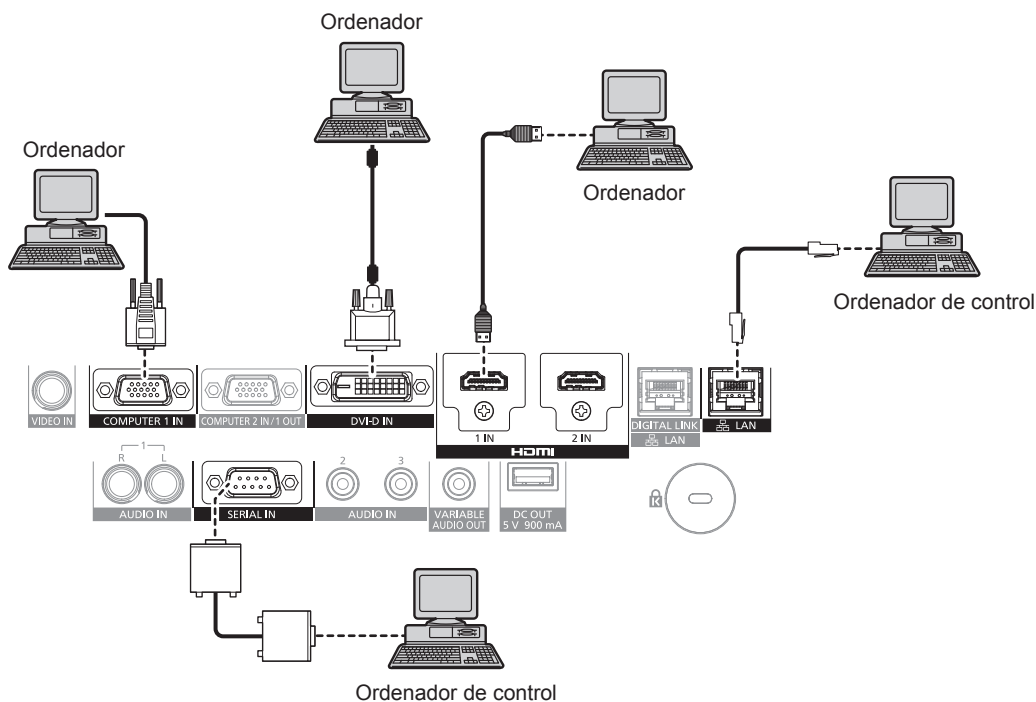

Atención

- Al conectar el proyector a un ordenador o a un dispositivo externo, use el cable de alimentación suministrado con cada dispositivo y cables de blindaje disponibles comercialmente.

Nota

- Podría ser necesario cambiar la configuración en el menú [OPCIÓN DISPLAY] → [DVI-D IN] → [SELECCIÓN DE EDID] según el dispositivo externo conectado cuando la señal de entrada es DVI-D.
- En el caso de un cable HDMI, utilice un cable HDMI High Speed que cumpla los estándares HDMI. Si se utiliza un cable que no cumpla los estándares HDMI, las imágenes pueden interrumpirse o podrían no proyectarse.
- Los terminales <HDMI 1 IN>/<HDMI 2 IN> pueden conectarse a un dispositivo externo con el terminal DVI-D usando un cable de conversión HDMI/DVI. Sin embargo, es posible que no funcione correctamente con algunos dispositivos externos, y la imagen podría no reproducirse.
- El terminal <DVI-D IN> solo es compatible con enlaces simples.
- Si controla el proyector usando un ordenador con la función de reanudación (memoria reciente), podría tener que reiniciar la función de reanudación para controlar el proyector.
- Cuando se reciben la señal RGB o la señal $Y C_B C_R / Y P_B P_R$ en el terminal <COMPUTER 1 IN> emitida desde el terminal <COMPUTER 2 IN/1 OUT>, es necesario cambiar la configuración con el menú [OPCIÓN DISPLAY] → [COMPUTER IN/OUT] → [SELECCIÓN DE COMPUTER2].

Ejemplo de conexión mediante DIGITAL LINK

El cable transmisor de par trenzado basado en el estándar de comunicación HDBaseT™ como el dispositivo compatible con la salida DIGITAL LINK opcional (Núm. de modelo: ET-YFB100G, ET-YFB200G) usa el cable de par trenzado para transmitir imágenes de entrada, audio, Ethernet y señales de control serie, y el proyector puede enviar estas señales digitales al terminal <DIGITAL LINK/LAN>.

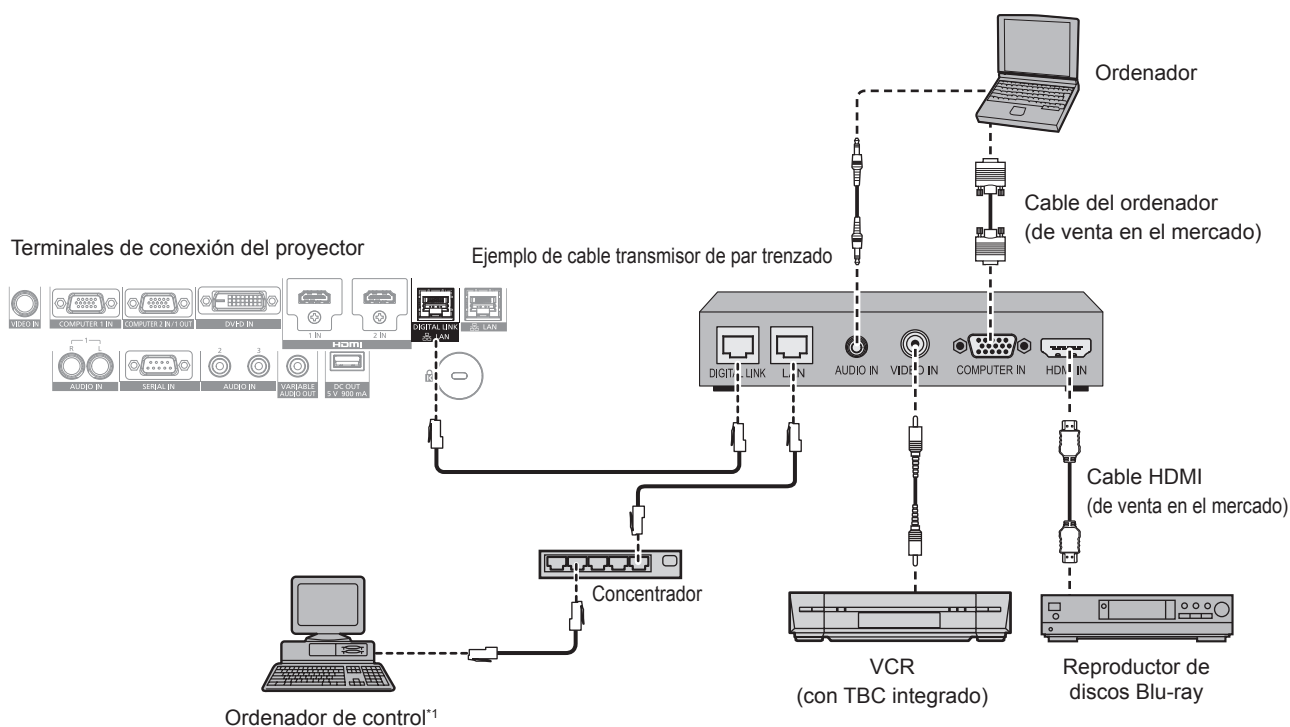

*1 El objetivo del control es el proyector o el cable transmisor de par trenzado. El control automático no es posible según el cable transmisor de par trenzado. Compruebe las instrucciones de operación del dispositivo que se va a conectar.

Atención

- Al conectar un VCR, asegúrese de utilizar uno de los componentes siguientes.
 - Use un VCR con un corrector de base de tiempos (TBC) integrado.
 - Use un corrector de base de tiempos (TBC) entre el proyector y el VCR.
- La imagen podría interrumpirse si se conecta una señal de sincronización cromática no estándar. En estos casos, conecte el corrector de base de tiempos (TBC) entre el proyector y los dispositivos externos.
- Pida a un técnico cualificado o a su distribuidor que realice el cableado entre el cable transmisor de par trenzado y el proyector. Es posible que se produzcan interrupciones en la imagen si el cable no puede funcionar con sus características de transmisión debido a una instalación incorrecta.
- Para el cable LAN entre el cable transmisor de par trenzado y el proyector, utilice un cable que cumpla con los siguientes requisitos:
 - Compatible con CAT5e o estándares superiores
 - Blindado (conectores incluidos)
 - Conexión directa
 - Monofilar
- Al realizar el cableado entre un cable transmisor de par trenzado y el proyector, compruebe que las características de cada cable son compatibles con CAT5e o superior con herramientas como un tester de cables o un verificador de cables. Si utiliza un conector de relé, realice la comprobación incluyendo este conector.
- No utilice un concentrador entre un cable transmisor de par trenzado y el proyector.
- Al conectar el proyector con un cable transmisor de par trenzado (receptor) de otros fabricantes, no utilice otro cable transmisor de par trenzado entre el cable transmisor de par trenzado de otros fabricantes y el proyector. De lo contrario, pueden producirse distorsiones en la imagen.
- No tire de los cables con fuerza. No los doble ni los retuerza innecesariamente.
- Para reducir el ruido, estire los cables que se conectan entre el cable transmisor de par trenzado y el proyector; procure que no queden enrollados.
- Mantenga los cables que unen el cable transmisor de par trenzado y el proyector alejados de otros cables, sobre todo de los cables de alimentación.
- Al instalar varios cables, colóquelos uno al lado del otro con una mínima distancia de separación, pero sin atarlos.
- Tras realizar el cableado, vaya al menú [RED] → [ESTADO DIGITAL LINK] y confirme que el valor de [CALIDAD DE LA SEÑAL] aparece en verde, lo que indica una calidad normal. (➡ página 124)

Nota

- En el caso de un cable HDMI, utilice un cable HDMI High Speed que cumpla los estándares HDMI. Si se utiliza un cable que no cumpla los estándares HDMI, las imágenes pueden interrumpirse o podrían no proyectarse.
- El proyector no es compatible con VIERA Link (HDMI).

- La distancia de transmisión máxima entre el cable transmisor de par trenzado y el proyector es de 100 m (328'1"). Es posible transmitir hasta 150 m (492'2") si el cable transmisor de par trenzado admite el método de comunicación de largo alcance. Si la distancia es mayor, pueden producirse distorsiones en la imagen y problemas con la comunicación LAN. Tenga en cuenta que Panasonic no admite el uso del proyector fuera de la distancia de transmisión máxima. Al conectarse a la comunicación de largo alcance, puede haber una limitación a la distancia o señal de vídeo que se puede transmitir, según la especificación del cable transmisor de par trenzado.
- Para obtener información acerca de los cables transmisores de par trenzado de otros fabricantes que se pueden utilizar con el proyector, visite el sitio web de Panasonic (<https://panasonic.net/cns/projector/>). Tenga en cuenta que la validación de los dispositivos de otros fabricantes se ha realizado según los puntos especificados por Panasonic Corporation y no todas las funciones se han validado. En caso de problemas de funcionamiento o rendimiento provocados por dispositivos de otros fabricantes, póngase en contacto directamente con ellos.

Capítulo 3 Operaciones básicas

Este capítulo describe las operaciones iniciales básicas.

Encender/apagar el proyector

Conexión del cable de alimentación

Asegúrese de que el cable de alimentación suministrado esté completamente insertado en el cuerpo del proyector para evitar que pueda desconectarse fácilmente.

Confirme que el interruptor <MAIN POWER> está en la posición <OFF> antes de conectar el cable de alimentación.

Utilice el cable de alimentación que coincida con la tensión de suministro de energía y la forma de la toma de corriente.

Para obtener más información sobre la manipulación del cable de alimentación, consulte “Aviso importante de seguridad” (➔ página 5).

Cómo conectar el cable de alimentación

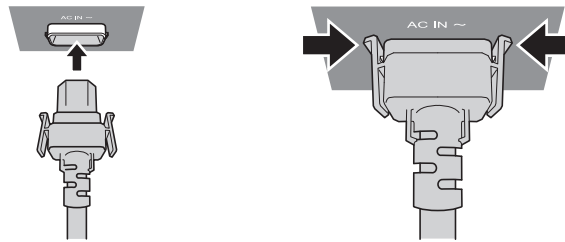

- 1) Compruebe las formas del terminal <AC IN> situado en el lado del cuerpo del proyector y del conector del cable de alimentación e inserte completamente el conector en la dirección correcta (hasta que oiga un clic de las pestañas situadas a ambos lados).

Cómo desconectar el cable de alimentación

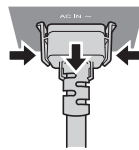

- 1) Compruebe que el interruptor <MAIN POWER> situado en un lado del proyector está en la posición <OFF> y, a continuación, desenchufe la clavija de alimentación de la toma de corriente.
- 2) Extraiga el conector del cable de alimentación del terminal <AC IN> del proyector presionando las pestañas situadas a ambos lados.

Indicador de alimentación

Indica el estado de la fuente de alimentación. Compruebe el estado del indicador de alimentación <ON (G)/STANDBY (R)> antes de utilizar el proyector.

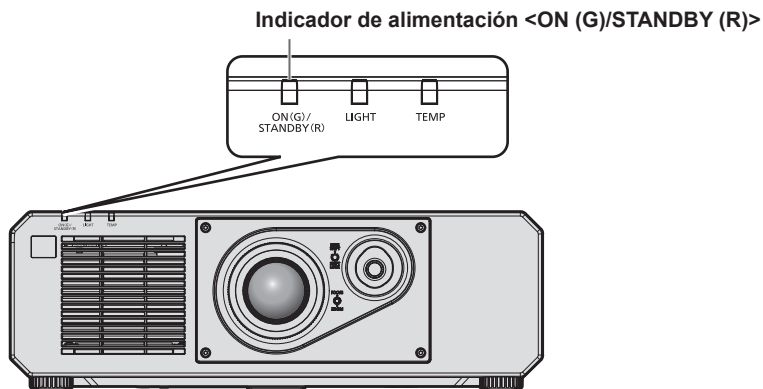

Estado del indicador	Estado del proyector
Apagado	La alimentación principal está apagada.

Estado del indicador		Estado del proyector
Rojo	Encendido	<p>La alimentación está apagada. (modo en espera) La proyección empezará al pulsar el botón de encendido <ϕ/I>.</p> <ul style="list-style-type: none"> La configuración del proyector es la siguiente. <ul style="list-style-type: none"> El menú [SETUP PROYECTOR] → [AJUSTES 'ECO'] → [ENCENDIDO RÁPIDO] se configura como [NO] El menú [SETUP PROYECTOR] → [AJUSTE SONIDO] → [EN MODO STANDBY] se configura como [NO] El proyector podría no funcionar si el indicador de la fuente luminosa <LIGHT> o el indicador de temperatura <TEMP> parpadean. (➔ página 153)
	Parpadeo	<p>La alimentación está apagada. (modo en espera) La proyección empezará al pulsar el botón de encendido <ϕ/I>.</p> <ul style="list-style-type: none"> El proyector está configurado con uno de estos ajustes. El consumo de energía es alto. <ul style="list-style-type: none"> El menú [SETUP PROYECTOR] → [AJUSTES 'ECO'] → [ENCENDIDO RÁPIDO] se configura como [SÍ] El menú [SETUP PROYECTOR] → [AJUSTE SONIDO] → [EN MODO STANDBY] se configura como [SÍ] El indicador cambiará a una luz roja cuando haya transcurrido el tiempo especificado una vez que el proyector acceda al modo en espera si el proyector está configurado de la siguiente forma. El tiempo especificado se configura en el menú [SETUP PROYECTOR] → [AJUSTES 'ECO'] → [ENCENDIDO RÁPIDO] → [PERIODO VÁLIDO]. <ul style="list-style-type: none"> El menú [SETUP PROYECTOR] → [AJUSTES 'ECO'] → [ENCENDIDO RÁPIDO] se configura como [SÍ] El menú [SETUP PROYECTOR] → [AJUSTE SONIDO] → [EN MODO STANDBY] se configura como [NO] El proyector podría no funcionar si el indicador de la fuente luminosa <LIGHT> o el indicador de temperatura <TEMP> parpadean. (➔ página 153)
Verde	Encendido	Proyectando.
Naranja	Encendido	<p>El proyector se está preparando para desactivarse. La alimentación se apaga al cabo de un rato. (Cambios en el modo de espera.)</p>

Nota

- Cuando el indicador de alimentación <ON (G)/STANDBY (R)> se enciende en naranja, el ventilador está en marcha para refrigerar el proyector.
- Durante aproximadamente cinco segundos después de que el proyector se apague, el indicador no se iluminará aunque se encienda la alimentación. Vuelva a encender la alimentación una vez que el indicador de alimentación <ON (G)/STANDBY (R)> se ilumine/parpadee en rojo.
- El proyector consume energía incluso en el modo en espera (indicador de alimentación <ON (G)/STANDBY (R)> se ilumina/parpadea en rojo). Consulte “Consumo de energía” (➔ página 175) para obtener más información acerca del consumo de energía.
- El indicador de alimentación <ON (G)/STANDBY (R)> parpadeará si el proyector recibe una señal del mando a distancia.
- El indicador de alimentación <ON (G)/STANDBY (R)> parpadea lentamente en verde cuando se usa la función de obturador (obturador: cerrado), o cuando la función del menú [SETUP PROYECTOR] → [AJUSTES 'ECO'] → [AHORRO CONSUMO LÁMPARA] → [APAGAR LUCES S/SEÑAL] se está utilizando y la fuente luminosa está apagada.

Encendido del proyector

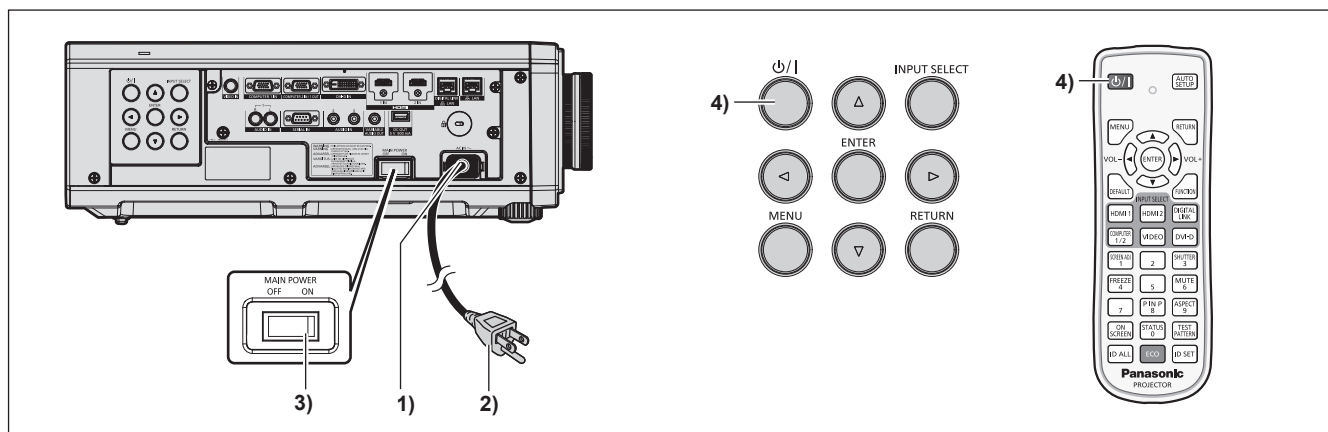

- 1) Conecte el cable de alimentación al proyector.
- 2) Conecte la clavija de alimentación a una toma de corriente.

3) Pulse el lado <ON> del interruptor <MAIN POWER> para encender la alimentación.

- El indicador de alimentación <ON (G)/STANDBY (R)> se ilumina/parpadea en rojo y el proyector accede al modo en espera.

4) Pulse el botón de encendido <⏻/>.

- El indicador de alimentación <ON (G)/STANDBY (R)> se ilumina en verde y la imagen se proyecta con rapidez en la pantalla.

Nota

- Se necesitará un período de calentamiento de unos cinco minutos para visualizar una imagen si se enciende el proyector a aproximadamente 0 °C (32 °F). El indicador de temperatura <TEMP> se ilumina en rojo durante el período de calentamiento. Cuando el período de calentamiento finaliza, el indicador de temperatura <TEMP> se apaga y comienza la proyección. Consulte "Cuando un indicador se enciende" (➔ página 153) para obtener información sobre la pantalla de estado del indicador.
- Si la temperatura ambiental de operación es baja y el proceso de calentamiento dura más de cinco minutos, el proyector determinará que ha ocurrido un problema y se activará automáticamente el modo en espera. En este caso, aumente la temperatura ambiental de operación hasta 0 °C (32 °F) o más, apague la alimentación principal y, después, vuelva a encender el equipo.
- Cuando el menú [SETUP PROYECTOR] → [AJUSTES 'ECO'] → [MODO STANDBY] se configura como [ECO], la proyección tarda más en iniciarse una vez encendida la alimentación, comparado con cuando se configura como [NORMAL].
- Cuando el menú [SETUP PROYECTOR] → [AJUSTES 'ECO'] → [ENCENDIDO RÁPIDO] se configura como [SÍ], y se enciende la alimentación antes de que transcurra el tiempo especificado después de que el proyector acceda al modo en espera, se proyectará una imagen durante aproximadamente un segundo después de encenderse la alimentación. El tiempo especificado se configura en el menú [SETUP PROYECTOR] → [AJUSTES 'ECO'] → [ENCENDIDO RÁPIDO] → [PERIODO VÁLIDO].
- Al encender la alimentación o cambiar la señal de entrada, puede escuchar un sonido de alta frecuencia. No se trata de un problema de funcionamiento.
- Si la última vez la alimentación se apagó pulsando el lado <OFF> del interruptor <MAIN POWER> o usando directamente el disyuntor durante la proyección, el indicador de alimentación <ON (G)/STANDBY (R)> se ilumina en verde y se proyecta una imagen tras unos segundos cuando la alimentación se enciende pulsando el lado <ON> del interruptor <MAIN POWER> o encendiendo el disyuntor con la clavija de alimentación conectada a la toma de corriente. Esto solo se aplica cuando el menú [SETUP PROYECTOR] → [ENCENDIDO INICIAL] se configura como [ÚLTIMA MEMORIA].

Quando se muestra la pantalla inicial de ajuste

Cuando el proyector se enciende por primera vez después de su compra, y también cuando se ejecuta el menú [SETUP PROYECTOR] → [INICIALIZAR] → [TODOS LOS DATOS DE USUARIO], se muestra la pantalla [CONFIGURACIÓN INICIAL] después de iniciarse la proyección. Realice los ajustes en función de las circunstancias.

En otros casos, podrá modificar los ajustes mediante operaciones desde el menú.

Si pulsa el botón <MENU> mientras aparece la pantalla [CONFIGURACIÓN INICIAL], puede volver a la pantalla anterior.

La misma función está disponible pulsando el botón <RETURN>.

Nota

- Al usar el proyector por primera vez, podría ser necesario ajustar con el anillo de enfoque y el anillo de zoom en la sección de la lente del proyector para reproducir de forma nítida la pantalla de menú. Consulte "Ajuste de la imagen" (➔ página 49) para obtener más información.

Ajuste inicial (idioma de visualización)

Seleccione el idioma que aparecerá en pantalla.

Una vez finalizado el ajuste inicial, puede cambiar el idioma de la visualización desde el menú [PANTALLA DE IDIOMA(LANGUAGE)].

1) Pulse ▲▼◀▶ para seleccionar el idioma de la pantalla.

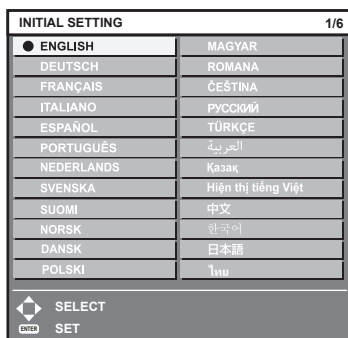

2) Pulse el botón <ENTER> para comenzar con el ajuste inicial.

Ajuste inicial (ajustes de instalación)

Configure [FRONTAL/RETRO] y [MESA/TECHO] en [MÉTODO DE PROYECCIÓN] según el modo de instalación. Consulte “Modo de la instalación” (➔ página 30) para obtener más información.

Después de completar el ajuste inicial, puede cambiar el ajuste desde el menú [SETUP PROYECTOR] → [MÉTODO DE PROYECCIÓN].

1) Pulse ◀▶ para cambiar el ajuste.

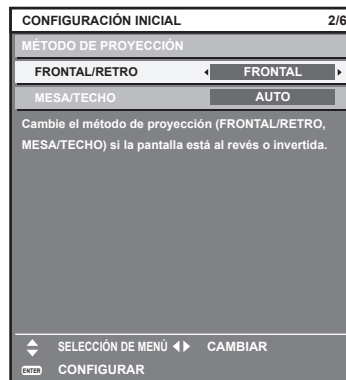

2) Pulse el botón <ENTER> para comenzar con el ajuste inicial.

Ajuste inicial (modo en espera)

Ajuste el modo de funcionamiento durante el modo en espera. El ajuste predeterminado de fábrica es [NORMAL], que le permite usar la función de red durante el modo en espera. Para reducir el consumo de energía durante el modo en espera, ajuste esta opción como [ECO].

Después de completar el ajuste inicial, puede cambiarlo desde el menú [SETUP PROYECTOR] → [AJUSTES 'ECO'] → [MODO STANDBY].

1) Pulse ◀▶ para cambiar el ajuste.

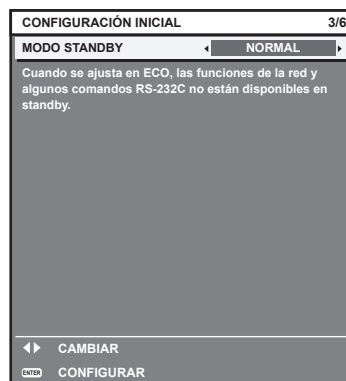

2) Pulse el botón <ENTER> para continuar con el ajuste inicial.

Nota

- La pantalla de ajuste inicial anterior aparece al encender el proyector por primera vez tras comprarlo. Cuando se ejecuta el menú [SETUP PROYECTOR] → [INICIALIZAR] → [TODOS LOS DATOS DE USUARIO], se muestra el ajuste [MODO STANDBY] antes de ejecutarse.

Ajuste inicial (configuración de la pantalla)

Ajuste el formato de pantalla (relación de aspecto) y la posición de visualización de la imagen.

Una vez finalizado el ajuste inicial, puede cambiar los ajustes de cada opción desde el menú [OPCION DISPLAY] → [AJUSTE PANTALLA].

1) Pulse ◀▶ para cambiar el ajuste

- Continúe en el paso 4) cuando seleccione [16:10].

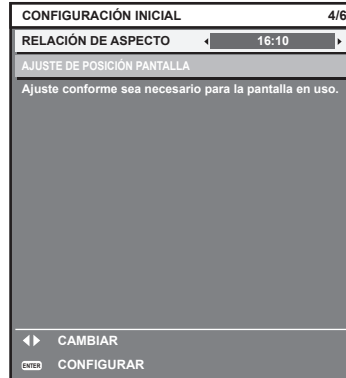

2) Pulse ▲▼ para seleccionar [AJUSTE DE POSICIÓN PANTALLA].

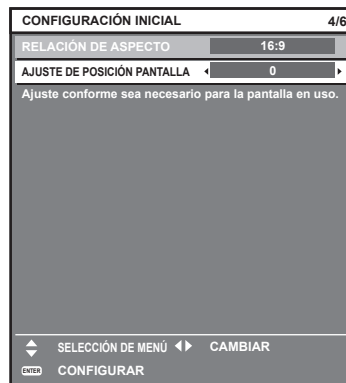

3) Pulse ◀▶ para realizar el ajuste.

4) Pulse el botón <ENTER> para continuar con el ajuste inicial.

Ajuste inicial (zona horaria)

Ajuste el valor de [ZONA HORARIA] según el país o la región en los que vaya a usar el proyector.

Después de completar el ajuste inicial, puede cambiar el ajuste desde el menú [SETUP PROYECTOR] → [FECHA Y HORA]. Los ajustes actuales aparecen en [FECHA LOCAL] y [HORA LOCAL].

1) Pulse ◀▶ para cambiar el ajuste.

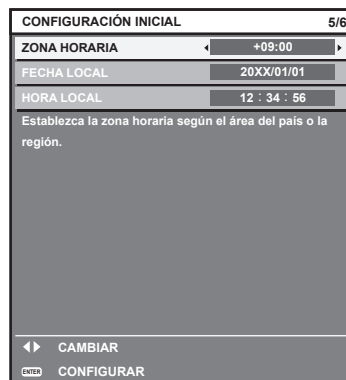

2) Pulse el botón <ENTER> para continuar con el ajuste inicial.

Nota

- Conforme al ajuste predeterminado de fábrica, la zona horaria del proyector es +09:00 (hora estándar de Japón y Corea). Cambie esta configuración en el menú [SETUP PROYECTOR] → [FECHA Y HORA] → [ZONA HORARIA] para ajustarse a la zona horaria de la región en la que vaya a utilizar el proyector.

Ajuste inicial (fecha y hora)

Ajuste la fecha y la hora locales. Después de completar el ajuste inicial, puede cambiar el ajuste desde el menú [SETUP PROYECTOR] → [FECHA Y HORA].

Para ajustar la fecha y la hora automáticamente, consulte “Ajuste de la fecha y la hora automáticamente” (➔ página 112).

- 1) Pulse ▲▼ para seleccionar un elemento.



- 2) Pulse ◀▶ para cambiar el ajuste.

- 3) Pulse el botón <ENTER>.

- Confirme el valor de ajuste y complete el ajuste inicial.

Ajustes y selecciones

Se recomienda proyectar imágenes continuamente durante al menos 30 minutos antes de ajustar el enfoque.

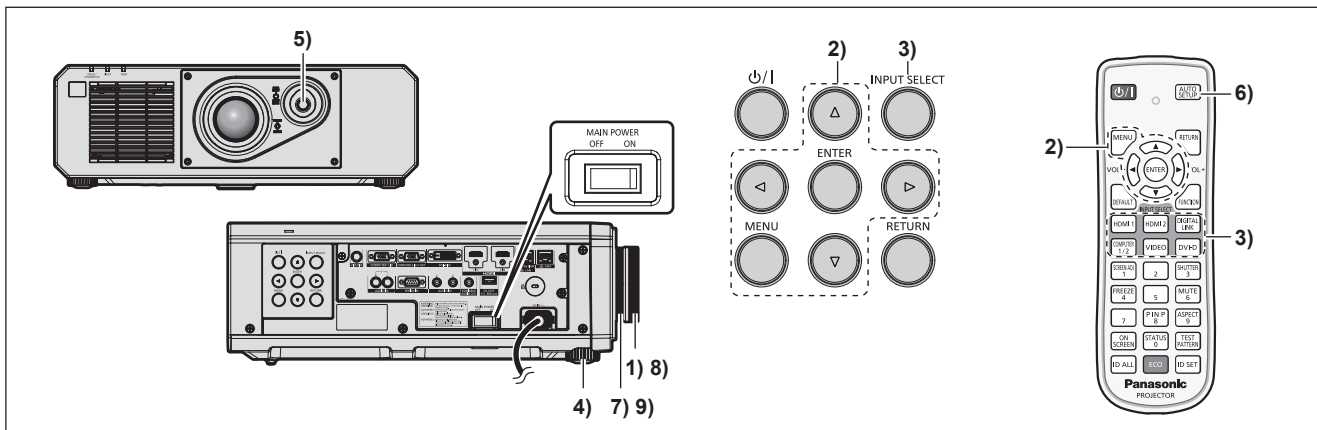

- 1) Gire el anillo de enfoque para ajustar el enfoque de la imagen proyectada. (➔ página 49)
- 2) Cambie la configuración del menú [SETUP PROYECTOR] → [MÉTODO DE PROYECCIÓN] según el modo de instalación. (➔ página 30)
 - Consulte “Navegación a través del menú” (➔ página 58) para obtener más información acerca del funcionamiento de la pantalla de menú.
- 3) Seleccione la entrada pulsando el botón de selección de entrada del mando a distancia o panel de control.

- Los botones que se pueden usar en el mando a distancia o el panel de control son los siguientes.

Mando a distancia:

Botón <HDMI 1>, botón <HDMI 2>, botón <DIGITAL LINK>, botón <COMPUTER 1/2>, botón <VIDEO>, botón <DVI-D>

Panel de control:

Botón <INPUT SELECT>

- Para obtener más información de la función para la selección de entrada, consulte “Selección de la señal de entrada” (➔ página 48).

- 4) **Ajuste la inclinación frontal, posterior y lateral del proyector con el pie ajustable.** (➔ página 33)
- 5) **Ajuste la posición de la imagen proyectada accionando la palanca para cambiar la lente.**
- 6) **Si la señal de entrada es la señal RGB analógica o la señal DVI-D/HDMI, pulse el botón <AUTO SETUP>.**
- 7) **Gire el anillo de zoom para ajustar el tamaño de la imagen proyectada al de la pantalla.**
- 8) **Vuelva a Ajustar con el anillo de enfoque.**
- 9) **Vuelva a ajustar el zoom con el anillo de zoom para ajustar el tamaño de la imagen proyectada al de la pantalla.**

Nota

- Cuando el proyector se enciende por primera vez después de su compra, y también cuando se ejecuta el menú [SETUP PROYECTOR] → [INICIALIZAR] → [TODOS LOS DATOS DE USUARIO], se muestra la pantalla [CONFIGURACIÓN INICIAL] después de iniciarse la proyección. Consulte “Cuando se muestra la pantalla inicial de ajuste” (➔ página 43) para obtener más información.

Apagado del proyector

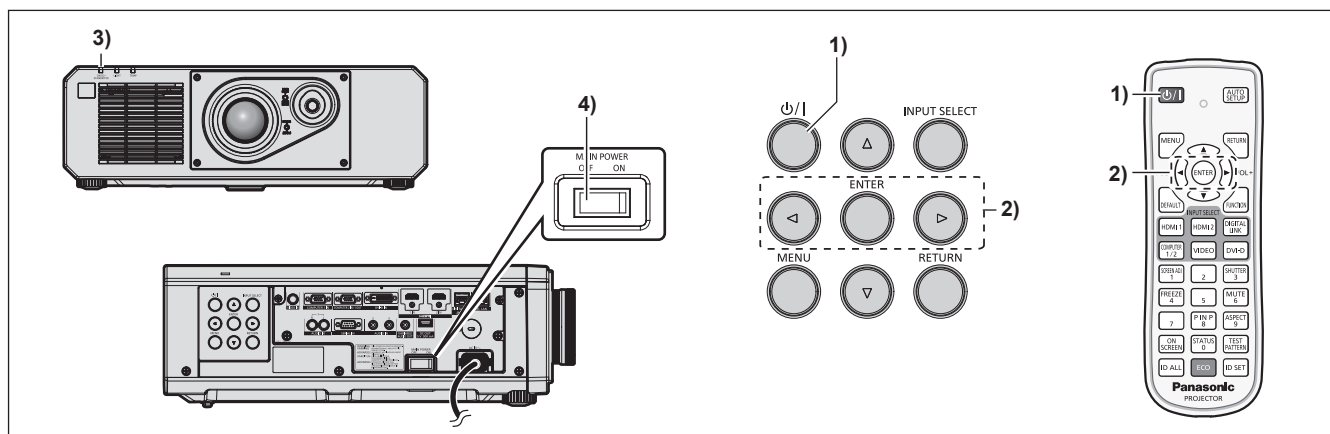

- 1) **Pulse el botón de encendido <ϕ/|>.**
 - Aparece la pantalla de confirmación [APAGADO (REPOSO)].
- 2) **Pulse ◀▶ para seleccionar [EJECUTAR] y pulse el botón <ENTER>.**
(O vuelva a pulsar el botón de encendido <ϕ/|>.)
 - La proyección de la imagen se detendrá y el indicador de alimentación <ON (G)/STANDBY (R)> del cuerpo del proyector se ilumina en naranja. (El ventilador continúa funcionando.)
- 3) **Espere unos segundos hasta que el indicador de alimentación <ON (G)/STANDBY (R)> del proyector se encienda/parpadee en rojo.**
- 4) **Pulse <OFF> en el interruptor <MAIN POWER> para desconectar la alimentación.**

Nota

- Durante aproximadamente cinco segundos después de que el proyector se apague, el indicador no se iluminará aunque se encienda la alimentación.
- **Incluso si se pulsa el botón de encendido <ϕ/|> y el proyector está apagado, el proyector consume energía si la alimentación principal del proyector está encendida.**
Cuando el menú [SETUP PROYECTOR] → [AJUSTES 'ECO'] → [MODO STANDBY] se configura como [ECO], el uso de algunas funciones está limitado, pero se evita el consumo de energía durante el modo en espera.
- Durante la proyección, la alimentación puede apagarse pulsando el lado <OFF> del interruptor <MAIN POWER> o directamente con el disyuntor en los casos en que no sea fácil apagar/encender el interruptor <MAIN POWER> del proyector, por ejemplo, si está instalado en el techo. Sin embargo, es posible que los ajustes realizados justo antes de apagar el equipo no se reflejen.

Proyectando

Compruebe la conexión del dispositivo externo (➔ página 34) y la conexión del cable de alimentación (➔ página 41), y encienda la alimentación (➔ página 42) para iniciar la proyección. Seleccione la imagen que se va a proyectar, y ajuste el aspecto de la imagen proyectada.

Selección de la señal de entrada

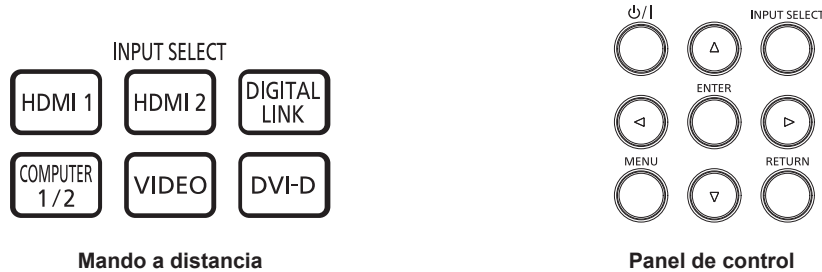

La entrada de la imagen en el proyector puede cambiarse. El método para cambiar la entrada es el siguiente.

- Pulse el botón de selección de entrada del mando a distancia y especifique directamente la entrada para proyectar.
- Pulse el botón <INPUT SELECT> del panel de control para abrir la pantalla de selección de entrada, y seleccione la entrada que se va a proyectar en la lista.

Cambio de la entrada directamente con el mando a distancia

La entrada para proyección puede cambiarse especificándola directamente con el botón de selección de entrada del mando a distancia.

- 1) Pulse el botón de selección de entrada (<HDMI 1>, <HDMI 2>, <DIGITAL LINK>, <COMPUTER 1/2>, <VIDEO>, <DVI-D>).

<HDMI 1>	Cambia la entrada a HDMI1. Se proyecta la imagen de la señal recibida en el terminal <HDMI 1 IN>.
<HDMI 2>	Cambia la entrada a HDMI2. Se proyecta la imagen de la señal recibida en el terminal <HDMI 2 IN>.
<DIGITAL LINK>	Cambia la entrada a DIGITAL LINK. Se proyecta la imagen de la señal recibida en el terminal <DIGITAL LINK/LAN>.
<COMPUTER 1/2>	Cambia la entrada a COMPUTER1 o COMPUTER2. Cambia a la otra entrada cuando ya hay una entrada seleccionada. Se proyecta la imagen de la señal recibida en el terminal <COMPUTER 1 IN> o el terminal <COMPUTER 2 IN/1 OUT>.
<VIDEO>	Cambia la entrada a VIDEO. Se proyecta la imagen de la señal recibida en el terminal <VIDEO IN>.
<DVI-D>	Cambia la entrada a DVI-D. Se proyecta la imagen de la señal recibida en el terminal <DVI-D IN>.

Atención

- Las imágenes podrían no proyectarse correctamente dependiendo del dispositivo externo, disco Blu-ray o disco DVD reproducido. Configure el menú [IMAGEN] → [SELECTOR DEL SISTEMA].
- Confirme la relación de aspecto de la pantalla de proyección y de la imagen y seleccione una relación de aspecto óptima en el menú [POSICIÓN] → [ASPECTO].

Nota

- Cuando el dispositivo compatible con salida DIGITAL LINK opcional (Núm. de modelo: ET-YFB100G, ET-YFB200G) se conecta al terminal <DIGITAL LINK/LAN>, la entrada en el dispositivo compatible con salida DIGITAL LINK cambia cada vez que se pulsa el botón <DIGITAL LINK>. La entrada puede cambiarse también con los comandos de control RS-232C. Al utilizar cables transmisores de par trenzado de otros fabricantes, cambie la entrada del proyector a DIGITAL LINK y, a continuación, cambie la entrada del cable transmisor de par trenzado.
- Configure el menú [OPCION DISPLAY] → [COMPUTER IN/OUT] → [AJUSTE DE ENTRADA] in conforme a la señal recibida en el terminal <COMPUTER 1 IN>.
- Configure el menú [OPCION DISPLAY] → [COMPUTER IN/OUT] → [SELECCIÓN DE COMPUTER2] como [COMPUTER2 IN] cuando se vaya a recibir una señal en el terminal <COMPUTER 2 IN/1 OUT>.

Cambio de la entrada desde la pantalla de selección de entrada

La entrada que se va a proyectar puede seleccionarse desde la pantalla de selección de entrada usando el botón <INPUT SELECT> del panel de control.

1) Presione el botón <INPUT SELECT> en el panel de control.

- Aparece la pantalla selección de la entrada.



2) Pulse ▲▼ para seleccionar la entrada que se va a proyectar, y pulse el botón <ENTER>.

Nota

- La entrada también puede cambiarse pulsando el botón <INPUT SELECT> con la pantalla de selección de entrada visualizada. La entrada cambiará cada vez que pulse el botón <INPUT SELECT>.
- Si se conecta el dispositivo compatible con salida DIGITAL LINK opcional (Núm. de modelo: ET-YFB100G, ET-YFB200G) al proyector, se abre el menú de selección de entrada para el dispositivo compatible con la salida DIGITAL LINK cuando se pulsa el botón <ENTER> mientras la entrada DIGITAL LINK está seleccionada en la pantalla de selección de entrada.
- Si se conecta el dispositivo compatible con salida DIGITAL LINK opcional (Núm. de modelo: ET-YFB100G, ET-YFB200G) al proyector, aparecen el logotipo de DIGITAL LINK y el nombre de la entrada seleccionada en el dispositivo compatible con la salida DIGITAL LINK en la sección de visualización del terminal [DIGITAL LINK] en la pantalla de selección de entrada.

Ajuste de la imagen

Ajuste la posición, el tamaño, y el enfoque de la imagen proyectada.



Figura 1



Figura 2

1) Ajusta el ángulo de proyección.

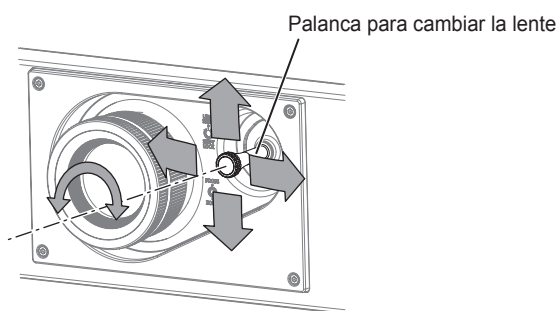
- Instale el proyector en una superficie plana de forma que la parte frontal del proyector quede paralela a la superficie de la pantalla y la imagen proyectada quede rectangular.
- Si el proyector se inclina hacia abajo respecto a la pantalla, extienda el pie ajustable para que la imagen proyectada quede rectangular.
- Consulte “Ajuste del pie ajustable” (➔ página 33) para obtener más información.

2) Gire la palanca para cambiar la lente hacia la izquierda y suéltela.

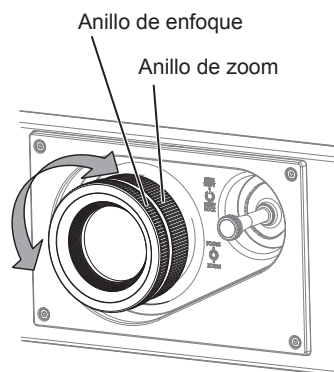
3) Ajuste el desplazamiento de la lente. (Figura 1)

- Ajuste la posición de la imagen proyectada accionando la palanca para cambiar la lente.
- Consulte “Margen de ajuste mediante el desplazamiento de la posición de la lente (desplazamiento óptico)” (➔ página 50) para obtener más información.

- 4) Gire la palanca para cambiar la lente a la derecha para fijarla.
- 5) Ajuste el zoom y el enfoque. (Figura 2)
 - Ajuste el tamaño de la imagen proyectada girando el anillo de zoom.
 - Ajuste el enfoque girando el anillo de enfoque.

Nota

- Se recomienda proyectar imágenes continuamente durante al menos 30 minutos antes de ajustar el enfoque.
- Ya que el tamaño de la imagen proyectada cambia cuando el anillo de enfoque se gira, ajuste con precisión el tamaño de la imagen proyectada girando el anillo de zoom.
- Seleccione el menú [POSICIÓN] → [AJUSTE DE PANTALLA] si la imagen proyectada está distorsionada.

Margen de ajuste mediante el desplazamiento de la posición de la lente (desplazamiento óptico)

Según la posición de proyección estándar usando la función de desplazamiento del eje óptico, la posición de proyección puede ajustarse con el margen mostrado en la siguiente figura.

La siguiente figura muestra el margen de ajuste cuando el proyector se instala en el suelo.

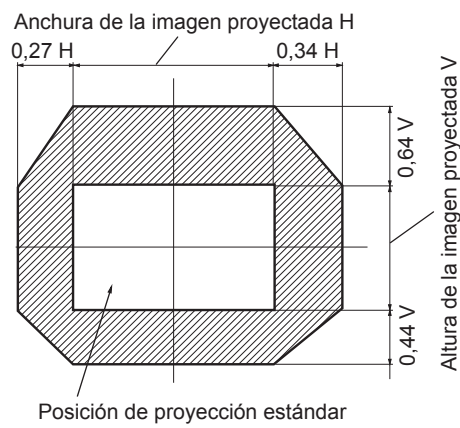

Nota

- Puede lograr una imagen óptima instalando el proyector directamente en frente de la pantalla y ajustando la palanca para cambiar la lente en el centro.

Uso del mando a distancia

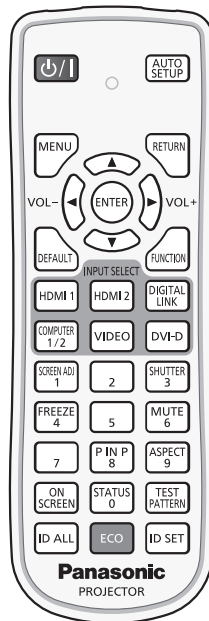

Uso de la función del obturador

Si el proyector permanece sin utilizar un cierto tiempo durante, por ejemplo, el intermedio de la reunión, se puede apagar la imagen y el audio temporalmente.

Botón 

- 1) **Pulse el botón <SHUTTER>.**
 - La imagen y el audio desaparecen.
- 2) **Pulse de nuevo el botón <SHUTTER>.**
 - La imagen y el audio reaparecen.

Nota

- El indicador de alimentación <ON (G)/STANDBY (R)> parpadeará despacio en verde mientras se utilice la función del obturador (obturador: cerrado).
- El tiempo de fundido de entrada o de salida de la imagen puede configurarse en el menú [OPCION DISPLAY] → [AJUSTES DE OBTURADOR].
- Para emitir audio cuando se está usando la función de obturador (obturador: cerrado), configure el menú [SETUP PROYECTOR] → [AJUSTE SONIDO] (➡ página 109) → [EN OBTURADOR] como [SÍ].
- El proyector no tiene altavoz incorporado. El audio se emite desde el sistema de audio externo conectado al terminal <VARIABLE AUDIO OUT>.
- La fuente luminosa puede oscurecerse debido al calentamiento cuando se usa la función de obturador con una temperatura ambiental de operación de unos 0 °C (32 °F).

Utilización de la función de silencio

El audio puede desactivarse temporalmente.

Botón 

- 1) **Pulse el botón <MUTE>.**
 - El audio se silencia.
- 2) **Pulse de nuevo el botón <MUTE>.**
 - El audio se enciende.

Ajuste del volumen

Ajusta el volumen de la salida de audio.



Botón

- 1) **Pulse el botón <VOL->/botón <VOL+> en el mando a distancia.**

<VOL+>	Aumenta el volumen.
<VOL->	Reduce el volumen.

Nota

- Esta operación también puede realizarse con ◀▶ del panel de control.

Uso de la función congelado

La imagen proyectada puede dejarse en pausa y el audio apagarse con independencia de la reproducción del dispositivo externo.



Botón

- 1) **Pulse el botón <FREEZE>.**
 - La imagen se congela y el audio se silencia.
- 2) **Pulse de nuevo el botón <FREEZE>.**
 - La congelación de la imagen se cancela y el audio se enciende.

Nota

- Cuando el vídeo está en pausa, aparece [CONGELADO] en la pantalla.
- Cuando la congelación de la imagen en movimiento se cancela, la imagen podría desaparecer o interrumpirse temporalmente.

Uso de la función de visualización de menú en pantalla

Apague la función de visualización de menú en pantalla (sin imagen) cuando no desea que los espectadores vean la visualización en pantalla, como por ejemplo el menú o el nombre del terminal de entrada.



Botón

- 1) **Pulse el botón <ON SCREEN>.**
 - Desaparece el menú en pantalla.
- 2) **Pulse de nuevo el botón <ON SCREEN>.**
 - Aparece el menú en pantalla.

Nota

- Si mantiene pulsado el botón <MENU> en el panel de control durante al menos tres segundos mientras está desactivado (oculto) el menú en pantalla, se enciende el menú en pantalla.

Uso de la función de ajuste automático

La posición de la imagen cuando la señal de entrada es DVI-D/HDMI, o la resolución, la fase reloj y la posición de la imagen cuando la señal de entrada es RGB analógica, pueden ajustarse automáticamente. (Una señal RGB analógica es una señal estructurada con puntos, como la señal de un ordenador.)

Se recomienda enviar una imagen con bordes blancos brillantes, negro de alto contraste y caracteres blancos cuando se realiza el ajuste automático.

Evite usar imágenes que incluyan semitonos o gradaciones, como fotografías e imágenes gráficas de ordenador.



1) Pulse el botón <AUTO SETUP>.

- [FINAL.CON NORMAL.] aparece cuando se ha completado el proceso sin problemas.

Nota

- La fase reloj puede cambiar incluso si se ha completado el proceso sin problemas. En tal caso, ajuste el menú [POSICIÓN] → [FASE RELOJ] (➔ página 71).
- Si se recibe una imagen con bordes borrosos o una imagen oscura, puede que aparezca [FINAL.ANORMAL.] o que no se realice el ajuste correctamente, aunque aparezca [FINAL.CON NORMAL.]. En tal caso, realice los siguientes ajustes.
 - Menú [MENÚ AVANZADO] → [RESOLUCIÓN DE ENTRADA] (➔ página 75)
 - Menú [POSICIÓN] → [FASE RELOJ] (➔ página 71)
 - Menú [POSICIÓN] → [CAMBIO] (➔ página 69)
- Configure las señales especiales teniendo en cuenta el menú [OPCION DISPLAY] → [AUTO AJUSTE] (➔ página 82).
- El ajuste automático podría no ser posible según el modelo de ordenador.
- El ajuste automático podría no ser posible para la señal de sincronización compuesta o SYNC ON GREEN.
- La imagen puede aparecer distorsionada durante varios segundos durante el ajuste automático, pero esto no indica un mal funcionamiento.
- El ajuste debe realizarse para cada señal de entrada.
- Puede cancelarse el ajuste automático pulsando el botón <MENU> durante el transcurso de esta operación.
- Incluso si es posible realizar el ajuste automático de una señal de entrada, quizá no pueda ajustarse correctamente si la función de ajuste automático se usa cuando la imagen que se está recibiendo es una imagen en movimiento. Podría mostrarse [FINAL.ANORMAL.] o el ajuste podría no completarse correctamente incluso si se muestra [FINAL.CON NORMAL.].

Uso de la función de ajuste de la pantalla

El menú [AJUSTE DE PANTALLA] puede aparecer.

Corrija la distorsión que se produce en la imagen cuando el proyector se instala inclinado o cuando la pantalla está inclinada o curvada.



1) Pulse el botón <SCREEN ADJ>.

- Aparece la pantalla [AJUSTE DE PANTALLA].

2) Pulse ◀▶ para cambiar de elemento.

- Los elementos cambiarán cada vez que pulse el botón.

[NO]	Desactiva la función de ajuste de la pantalla.
[KEYSTONE]	Ajusta cualquier distorsión trapezoidal en la imagen proyectada.
[CORRECCIÓN ESQUINAS]	Ajusta cualquier distorsión en las cuatro esquinas de la imagen proyectada.
[CORRECCIÓN CURVA]	Ajusta cualquier distorsión curvada en la imagen proyectada.

- También se cambia de elemento pulsando el botón <SCREEN ADJ>.
- Continúe en el paso 3) cuando se seleccione otro valor distinto de [NO].

3) Pulse el botón <ENTER>.

- Aparece la pantalla [KEYSTONE], la pantalla [CORRECCIÓN ESQUINAS] o la pantalla [CORRECCIÓN CURVA].

Nota

- Para ajustar [KEYSTONE] o [CORRECCIÓN CURVA], pulse ▲▼ para seleccionar el elemento que se va a ajustar, y pulse ▶▶ para ajustarlo.
- Para ajustar [CORRECCIÓN ESQUINAS], pulse ▲▼ para seleccionar el elemento que se va a ajustar. Al pulsar el botón <ENTER>, se muestra la pantalla de ajuste individual. Ajuste el elemento con ▲▼▶▶.

- Solo se activa uno de los ajustes [KEYSTONE], [CORRECCIÓN ESQUINAS] o [CORRECCIÓN CURVA].
- Consulte el menú [POSICIÓN] → [AJUSTE DE PANTALLA] (➔ página 71) para obtener más información.

Cambio de la relación de aspecto de la imagen

Cambie la relación de aspecto de la imagen según la entrada.



1) Pulse el botón <ASPECT>.

- La página cambiará cada vez que pulse el botón.

Nota

- Consulte el menú [POSICIÓN] → [ASPECTO] (➔ página 69) para obtener más información.

Uso de la función P IN P

Busque una pantalla secundaria pequeña e independiente en la pantalla principal para proyectar dos imágenes a la vez.



1) Pulse el botón <P IN P>.

- La página cambiará cada vez que pulse el botón.

Nota

- Consulte “Menú [P IN P]” (➔ página 114) para obtener más información.

Uso del botón de función

Al asignar las siguientes funciones al botón <FUNCTION>, puede usarse como un botón de acceso rápido simplificado.

[MEM. SECUNDARIA], [SELECTOR DEL SISTEMA], [DAYLIGHT VIEW], [MONITOR FORMA ONDA]



1) Pulse el botón <FUNCTION>.

Nota

- La asignación de función se realiza desde el menú [SETUP PROYECTOR] → [BOTÓN DE FUNCIÓN] (➔ página 109).

Visualización de imágenes de prueba internas

El proyector tiene ocho tipos de imágenes de prueba internas para comprobar el estado del cuerpo del proyector. Para visualizar las imágenes de prueba, siga el procedimiento que se describe a continuación.



1) Pulse el botón <TEST PATTERN>.

2) Presione ◀▶ para seleccionar el patrón de prueba.

Nota

- Las imágenes de prueba también pueden mostrarse usando el menú. Consulte “Menú [PATRÓN DE PRUEBA]” (➔ página 116) para obtener más información.
- El ajuste de la posición, tamaño y otros factores no se refleja en los patrones de prueba. Asegúrese de visualizar la señal de entrada antes de realizar varios ajustes.

Uso de la función estado

Muestra el estado del proyector.



- 1) Pulse el botón <STATUS>.
 - Aparece la pantalla [ESTADO].

ESTADO		1/3
PROYECTOR MODELO	RZ570(123456789012)	
TIEMPO DE USO	10000h	
DURACIÓN DE LA LUZ	10000h / 10000h	
VERSIÓN PRINC./SEC.	1.00 / 1.00	
TEMP. ENTRADA AIRE	31°C/87°F	
TEMP. MÓDULO ÓPTICO	27°C/80°F	
TEMP. SALIDA AIRE	31°C/87°F	
TEMP. LUZ 1	31°C/87°F	
TEMP. LUZ 2	31°C/87°F	
CONTROL VENTILACIÓN	AUTO - MESA	
PRESIÓN ATMOSFÉRICA	1013hPa	
AUTOTEST	SIN ERRORES	
ENVIAR CORR. EL.		
◀ CAMBIAR MENU SALIR ▶		

Nota

- El estado del proyector también puede mostrarse usando el menú. Consulte el menú [SETUP PROYECTOR] → [ESTADO] (➔ página 111) para obtener más información.

Uso de la función de la gestión ECO

Aparece la pantalla de ajustes para la gestión ECO.



- 1) Pulse el botón <ECO>.

Nota

- Consulte el menú [SETUP PROYECTOR] → [AJUSTES 'ECO'] (➔ página 98) para obtener más información.

Ajuste del número de ID del mando a distancia

Si utiliza múltiples proyectores juntos, puede utilizar todos los proyectores simultáneamente o cada proyector individualmente mediante el mando a distancia, si se asigna un número de ID único a cada proyector.

Tras establecer el número de ID del proyector, establezca el mismo número de ID en el mando a distancia.

El número de ID predeterminado de fábrica del proyector es [TODOS]. Al usar un solo proyector, pulse el botón <ID ALL> en el mando a distancia. Además, puede controlar un proyector si pulsa el botón <ID ALL> en el mando a distancia incluso si no conoce el ID del proyector.



- 1) Pulse el botón <ID SET> en el mando a distancia.
- 2) En el plazo de cinco segundos, ajuste el número de ID de uno o dos dígitos que está estampado en el cuerpo del proyector usando los botones numéricos (<0> - <9>).
 - Si pulsa el botón <ID ALL>, podrá controlar los proyectores independientemente del ajuste del número de ID del cuerpo del proyector.

Atención

- Procure no pulsar el botón <ID SET> del mando a distancia de forma accidental, ya que el número de ID del mando a distancia puede ajustarse incluso sin el cuerpo del proyector. Si se pulsa el botón <ID SET> y no se pulsa ninguno de los botones numéricos (<0> - <9>) en los siguientes cinco segundos, el número de ID recupera su valor original previo al momento de pulsar el botón <ID SET>.

- El número de ID especificado en el mando a distancia se almacenará a menos que se establezca de nuevo. Sin embargo, se borrará si las pilas del mando a distancia se agotan. Al sustituir las pilas, vuelva a establecer el mismo número de ID.

Nota

- Cuando el número de ID del mando a distancia se ajusta en [0], el usuario puede controlar el proyector independientemente del ajuste del número de ID del proyector, al igual que cuando se selecciona [TODOS].
- Configure el número de ID del cuerpo del proyector desde el menú [SETUP PROYECTOR] → [ID DEL PROYECTOR].

Capítulo 4 Ajustes

Este capítulo describe los ajustes que puede realizar con el menú en pantalla.

Navegación por los menús

El menú en pantalla (Menú) se usa para realizar distintas configuraciones y ajustes del proyector.

Navegación a través del menú

Procedimiento de funcionamiento



1) Pulse el botón <MENU> en el mando a distancia o en el panel de control.

- Aparece la pantalla [MENÚ PRINCIPAL].

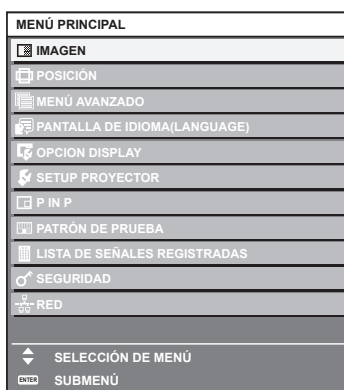

2) Pulse ▲▼ para seleccionar un elemento del menú principal.

- El elemento seleccionado se resalta en amarillo.

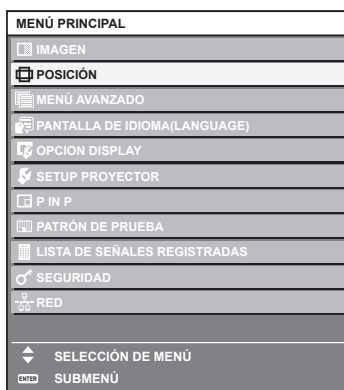

3) Pulse el botón <ENTER>.

- Se visualizan los elementos del sub-menú del menú principal seleccionado.

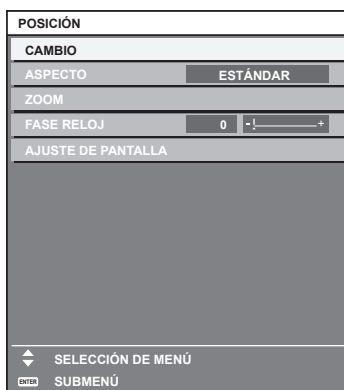

4) Pulse ▲▼ para seleccionar un sub-menú y pulse ◀▶ o el botón <ENTER> para cambiar o realizar ajustes.

- Algunos elementos del menú cambiarán de orden, según se indica a continuación, cada vez que pulse ◀▶.

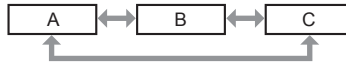

- Para algunos elementos, pulse ◀▶ para visualizar la pantalla de ajuste individual con una barra de ajuste como la que aparece a continuación.



Nota

- Al pulsar el botón <MENU> mientras se está visualizando la pantalla del menú, volverá a la pantalla anterior. La misma función está disponible pulsando el botón <RETURN>.
- Algunas opciones o funciones no se pueden ajustar ni usar para la entrada de algunas señales en el proyector. Si las opciones no se pueden ajustar ni usar, se muestran con caracteres en negro en la pantalla del menú y no se pueden ajustar ni configurar. Si el ajuste de la pantalla del menú se muestra con caracteres en negro y no se puede cambiar ni configurar, la razón de este problema se muestra pulsando el botón <ENTER> mientras el menú correspondiente está seleccionado.
- Algunos elementos se pueden ajustar aunque no se reciba ninguna señal.
- La pantalla de ajuste individual desaparece automáticamente si no se realiza ninguna operación durante aproximadamente cinco segundos.
- Para obtener información sobre los elementos de menú, consulte “Menú principal” (➔ página 59) y “Sub-menú” (➔ página 60).
- El color del cursor depende de los ajustes del menú [OPCION DISPLAY] → [MENU EN PANTALLA] → [DISEÑO MENÚ]. De forma predeterminada, el elemento seleccionado se visualiza con el cursor en color amarillo.
- En el modo retrato, el menú en pantalla se visualiza de lado. Para mostrar el menú en pantalla en vertical, cambie los ajustes del menú [OPCION DISPLAY] → [MENU EN PANTALLA] → [ROTACIÓN OSD].

Restablecer los valores de ajuste a los ajustes de fábrica

Si pulsa el botón <DEFAULT> en el mando a distancia, se restaurarán los ajustes de fábrica de los valores ajustados en los elementos de menú.



1) Pulse el botón <DEFAULT> en el mando a distancia.



Nota

- No se pueden restaurar a la vez todos los ajustes a los valores predeterminados.
- Para restaurar a la vez todos los ajustes configurados en el elemento de sub-menú con los valores predeterminados de fábrica, ejecute el menú [SETUP PROYECTOR] → [INICIALIZAR].
- Algunos elementos no se pueden restablecer a los valores predeterminados de fábrica tampoco al pulsar el botón <DEFAULT> en el mando a distancia. Estos elementos deben ajustarse uno a uno.
- El triángulo que aparece abajo de la escala de barra en la pantalla de ajustes individuales indica el ajuste predeterminado de fábrica. La posición del triángulo varía dependiendo de las señales de entrada seleccionadas.

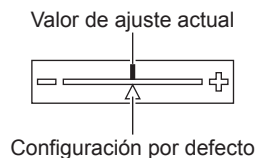











Menú principal

Los siguientes elementos están en el menú principal.

Al seleccionar un elemento del menú principal, se muestra la pantalla de selección del sub-menú.

Elemento del menú principal		Página
	[IMAGEN]	63

Elemento del menú principal		Página
	[POSICIÓN]	69
	[MENÚ AVANZADO]	74
	[PANTALLA DE IDIOMA(LANGUAGE)]	79
	[OPCION DISPLAY]	80
	[SETUP PROYECTOR]	97
	[P IN P]	114
	[PATRÓN DE PRUEBA]	116
	[LISTA DE SEÑALES REGISTRADAS]	117
	[SEGURIDAD]	120
	[RED]	124

Sub-menú

Se muestra el sub-menú del elemento del menú principal seleccionado y puede configurar y ajustar sus diferentes elementos.

[IMAGEN]

Elemento de sub-menú	Ajuste predeterminado	Página
[MODO DE IMAGEN]	[GRÁFICOS] ^{*1}	63
[CONTRASTE]	[0]	63
[BRILLO]	[0]	63
[COLOR]	[0] ^{*2}	64
[TINTE]	[0]	64
[TEMPERATURA COLOR]	[ESTÁNDAR] ^{*2}	64
[GANANCIA BLANCO]	[+10]	65
[GAMMA]	[ESTÁNDAR]	66
[DAYLIGHT VIEW]	[AUTO] ^{*2}	66
[DEFINICION]	[+6] ^{*2}	67
[REDUCCIÓN DE RUIDO]	[NO] ^{*2}	67
[CONTRASTE DINÁMICO]	[NO] ^{*2}	67
[SELECTOR DEL SISTEMA]	[AUTO] ^{*1}	67

*1 Depende de la entrada de señal.

*2 Depende del [MODO DE IMAGEN].

[POSICIÓN]

Elemento de sub-menú	Ajuste predeterminado	Página
[CAMBIO]	—	69
[ASPECTO]	[ESTÁNDAR] ^{*1}	69
[ZOOM]	—	70
[FASE RELOJ]	[0] ^{*1}	71
[AJUSTE DE PANTALLA]	[NO]	71

*1 Depende de la entrada de señal.

[MENÚ AVANZADO] 

Elemento de sub-menú	Ajuste predeterminado	Página
[DIGITAL CINEMA REALITY]	[AUTO] ^{*1}	74
[BORRADO]	—	74
[RESOLUCIÓN DE ENTRADA]	—	75
[POSICIÓN DE FIJACIÓN]	[24] ^{*1}	75
[BORDES ZONA BLENDING]	[NO]	75
[RESPUESTA DE FRAME]	[NORMAL]	77
[RASTER POSITION]	—	78

*1 Depende de la entrada de señal.

Nota

- Los ajustes predeterminados de fábrica varían según el terminal de entrada seleccionado.

[PANTALLA DE IDIOMA(LANGUAGE)] 

Detalles (➔ página 79)

[OPCION DISPLAY] 

Elemento de sub-menú	Ajuste predeterminado	Página
[ECUALIZACIÓN DE COLORES]	[NO]	80
[CORRECCIÓN DEL COLOR]	[NO]	81
[AJUSTE PANTALLA]	—	81
[SEÑAL AUTOMÁTICA]	[NO]	82
[AUTO AJUSTE]	—	82
[COMPUTER IN/OUT]	—	83
[DVI-D IN]	—	85
[HDMI IN]	—	87
[DIGITAL LINK IN]	—	88
[MENU EN PANTALLA]	—	89
[AJUSTES CLOSED CAPTION]	—	91
[COLOR FONDO]	[AZUL]	92
[LOGO INICIAL]	[LOGO ESTANDAR]	92
[UNIFORMIDAD]	—	93
[AJUSTES DE OBTURADOR]	—	94
[CONGELADO]	—	95
[MONITOR FORMA ONDA]	[NO]	95
[NIVEL DE COLORES RGB]	—	96

[SETUP PROYECTOR] 

Elemento de sub-menú	Ajuste predeterminado	Página
[ID DEL PROYECTOR]	[TODOS]	97
[MÉTODO DE PROYECCIÓN]	—	97
[AJUSTES 'ECO']	—	98
[CONTROL DE BRILLO]	—	101
[HORARIO]	[NO]	105
[ENCENDIDO INICIAL]	[ÚLTIMA MEMORIA]	107
[ENTRADA DE INICIO]	[ULTIMO USO]	108
[RS-232C]	—	108
[BOTÓN DE FUNCIÓN]	—	109
[AJUSTE SONIDO]	—	109
[ESTADO]	—	111

Elemento de sub-menú	Ajuste predeterminado	Página
[FECHA Y HORA]	—	112
[GUARDAR DATOS USUARIO]	—	112
[CARGAR DATOS USUARIO]	—	113
[INICIALIZAR]	—	113
[CONTRASEÑA DE SERVICIO]	—	113

[P IN P]

Detalles (➔ página 114)

[PATRÓN DE PRUEBA]

Detalles (➔ página 116)

[LISTA DE SEÑALES REGISTRADAS]

Detalles (➔ página 117)

[SEGURIDAD]

Elemento de sub-menú	Ajuste predeterminado	Página
[CONTRASEÑA DE SEGURIDAD]	[NO]	120
[CAMBIO DE CONTRASEÑA DE SEGURIDAD]	—	120
[AJUSTE DE PANTALLA]	[NO]	121
[CAMBIAR TEXTO]	—	121
[CONTROL DE INICIO DE DISPOSITIVO]	—	121
[CAMBIO PASSWORD CONTROL DEL EQUIPO]	—	123

[RED]

Elemento de sub-menú	Ajuste predeterminado	Página
[MODO DIGITAL LINK]	[AUTO]	124
[ESTADO DIGITAL LINK]	—	124
[NETWORK SETUP]	—	125
[NETWORK CONTROL]	—	125
[ESTADO NETWORK]	—	126
[MENÚ DIGITAL LINK]	—	126
[AJUSTE Art-Net]	[NO]	126
[AJUSTES CANAL Art-Net]	[2]	127
[ESTADO DE Art-Net]	—	127

Nota

- Algunos elementos no se pueden ajustar o usar para la entrada de algunos formatos de señal en el proyector. Si los elementos no se pueden ajustar ni usar, se muestran con caracteres en negro en la pantalla del menú y no se pueden ajustar ni configurar.
- Los ajustes predeterminados de fábrica varían según el terminal de entrada seleccionado.

Menú [IMAGEN]

En la pantalla de menú, seleccione [IMAGEN] en el menú principal y seleccione un elemento del submenú.

Consulte “Navegación a través del menú” (→ página 58) para obtener más información acerca del uso de la pantalla de menú.

[MODO DE IMAGEN]

Puede seleccionar el modo de imagen adecuado para la fuente de imagen y el entorno en el cual se va a usar el proyector.

- 1) Pulse ▲▼ para seleccionar [MODO DE IMAGEN].
- 2) Pulse ◀▶ o el botón <ENTER>.
 - Aparece la pantalla de ajuste individual [MODO DE IMAGEN].
- 3) Pulse ◀▶ para cambiar el elemento.
 - Los elementos cambiarán cada vez que pulse el botón.

[ESTÁNDAR]	La imagen es adecuada para las imágenes en movimiento en general.
[CINE]	La imagen es adecuada para contenidos de imágenes en movimiento.
[NATURAL]	La imagen es compatible con sRGB.
[REC709]	La imagen es compatible con Rec.709 cuando un ajuste que no sea [MODO DE IMAGEN] se configura con el valor predeterminado de fábrica.
[DICOM SIM.]	La imagen es similar a la del estándar de escala de grises DICOM, sección 14.
[DINÁMICO]	La emisión de luz se maximiza para el uso en zonas brillantes.
[GRÁFICOS]	La imagen es adecuada para la recepción de contenidos desde un ordenador personal.

Nota

- El modo de imagen predeterminado de fábrica es [GRÁFICOS] para las señales de entrada de imágenes fijas y [ESTÁNDAR] para las señales de entrada basadas en imágenes en movimiento.
- Rec.709 es la abreviatura de “ITU-R Recommendation BT.709” y es un estándar de color para emisiones con una elevada calidad visual.
- DICOM es la abreviación de “Digital Imaging and COmmunication in Medicine” y es un estándar para los dispositivos de obtención de imágenes médicas. Aunque se usa el nombre DICOM, el proyector no es un dispositivo médico, y las imágenes reproducidas no se deben usar para aplicaciones médicas, como el diagnóstico.

[CONTRASTE]

Puede ajustar el contraste de los colores.

- 1) Pulse ▲▼ para seleccionar [CONTRASTE].
- 2) Pulse ◀▶ o el botón <ENTER>.
 - Aparece la pantalla de ajuste individual [CONTRASTE].
- 3) Pulse ◀▶ para ajustar el nivel.

Operación	Ajuste	Margen de ajuste
Pulse ▶.	La pantalla se vuelve más brillante.	-31 - +31
Pulse ◀.	La pantalla se vuelve más oscura.	

Atención

- Ajuste el menú [IMAGEN] → [BRILLO] en primer lugar cuando tenga que ajustar el nivel de negro.

[BRILLO]

Puede ajustar la zona oscura (negra) de la imagen proyectada.

- 1) Pulse ▲▼ para seleccionar [BRILLO].
- 2) Pulse ◀▶ o el botón <ENTER>.
 - Aparece la pantalla de ajuste individual [BRILLO].
- 3) Pulse ◀▶ para ajustar el nivel.

Operación	Ajuste	Margen de ajuste
Pulse ►.	Incrementa el brillo de las zonas oscuras (negras) de la pantalla.	-31 - +31
Pulse ◀.	Reduce el brillo de las zonas oscuras (negras) de la pantalla.	

[COLOR]

Puede ajustar la saturación de color de la imagen proyectada.

- 1) Pulse ▲▼ para seleccionar [COLOR].
- 2) Pulse ◀▶ o el botón <ENTER>.
 - Aparece la pantalla de ajuste individual [COLOR].
- 3) Pulse ◀▶ para ajustar el nivel.

Operación	Ajuste	Margen de ajuste
Pulse ►.	Acentúa los colores.	-31 - +31
Pulse ◀.	Suaviza los colores.	

[TINTE]

Puede ajustar los tonos de piel de la imagen proyectada.

- 1) Pulse ▲▼ para seleccionar [TINTE].
- 2) Pulse ◀▶ o el botón <ENTER>.
 - Aparece la pantalla de ajuste individual [TINTE].
- 3) Pulse ◀▶ para ajustar el nivel.

Operación	Ajuste	Margen de ajuste
Pulse ►.	Ajusta el tono de piel en colores verdosos.	-31 - +31
Pulse ◀.	Ajusta el tono de piel en colores rojizos.	

[TEMPERATURA COLOR]

Puede cambiar la temperatura del color si las zonas blancas de la imagen proyectada son azuladas o rojizas.

Ajuste con la temperatura de color

- 1) Pulse ▲▼ para seleccionar [TEMPERATURA COLOR].
- 2) Pulse ◀▶ o el botón <ENTER>.
 - Aparece la pantalla de ajuste individual [TEMPERATURA COLOR].
- 3) Pulse ◀▶ para cambiar el elemento.
 - Los elementos cambiarán cada vez que pulse el botón.

[ESTÁNDAR]	Configuración por defecto.
[USUARIO]	Ajusta el balance de blancos deseado. Consulte “Ajuste del balance de blancos deseado” (► página 64) para obtener más información.
[BAJO]/[ALTO]	Seleccione un elemento para que las imágenes queden naturales.

Nota

- La opción [ESTÁNDAR] no puede seleccionarse si el menú [IMAGEN] → [MODO DE IMAGEN] está configurado como [DICOM SIM.].
- El elemento se configura fijo como [USUARIO] cuando el menú [OPCION DISPLAY] → [ECUALIZACIÓN DE COLORES] se configura con un valor distinto de [NO].

Ajuste del balance de blancos deseado

- 1) Pulse ▲▼ para seleccionar [TEMPERATURA COLOR].

- 2) Pulse ◀▶ o el botón <ENTER>.
 - Aparece la pantalla de ajuste individual [TEMPERATURA COLOR].
- 3) Pulse ◀▶ para seleccionar [USUARIO].
- 4) Pulse el botón <ENTER>.
 - Aparece la pantalla [TEMPERATURA COLOR].
- 5) Pulse ▲▼ para seleccionar [BALANCE DE BLANCOS].
- 6) Pulse el botón <ENTER>.
 - Aparece la pantalla [BALANCE DE BLANCOS].
- 7) Pulse ▲▼ para seleccionar [BALANCE DE BLANCOS ALTO] o [BALANCE DE BLANCO BAJO].
- 8) Pulse el botón <ENTER>.
 - Aparece la pantalla [BALANCE DE BLANCOS ALTO] o la pantalla [BALANCE DE BLANCO BAJO].
- 9) Pulse ▲▼ para seleccionar [ROJO], [VERDE] o [AZUL].
- 10) Pulse ◀▶ para ajustar el nivel.

Elemento	Operación	Ajuste	Margen de ajuste
[ROJO]	Pulse ▶.	Acentúa el rojo.	[BALANCE DE BLANCOS ALTO]: 0 - +255 (el ajuste predeterminado de fábrica es +255) [BALANCE DE BLANCO BAJO]: -127 - +127 (el ajuste predeterminado de fábrica es 0)
	Pulse ◀.	Suaviza el rojo.	
[VERDE]	Pulse ▶.	Acentúa el verde.	
	Pulse ◀.	Suaviza el verde.	
[AZUL]	Pulse ▶.	Acentúa el azul.	
	Pulse ◀.	Suaviza el azul.	

Nota

- Ajuste [TEMPERATURA COLOR] correctamente. Todos los colores no se mostrarán correctamente a menos que se realice el ajuste adecuado. Si el ajuste no tiene el efecto deseado, puede pulsar el botón <DEFAULT> en el mando a distancia para recuperar el valor predeterminado de fábrica del ajuste del elemento seleccionado.

Cambio del nombre de [USUARIO]

- 1) Pulse ▲▼ para seleccionar [TEMPERATURA COLOR].
- 2) Pulse ◀▶ o el botón <ENTER>.
 - Aparece la pantalla de ajuste individual [TEMPERATURA COLOR].
- 3) Pulse ◀▶ para seleccionar [USUARIO].
- 4) Pulse el botón <ENTER>.
 - Aparece la pantalla [TEMPERATURA COLOR].
- 5) Pulse ▲▼ para seleccionar [CAMBIO DE NOMBRE DE LA TEMP. DE COLOR].
- 6) Pulse el botón <ENTER>.
 - Aparece la pantalla [CAMBIO DE NOMBRE DE LA TEMP. DE COLOR].
- 7) Pulse ▲▼◀▶ para seleccionar el texto y pulse el botón <ENTER> para introducir el texto.
- 8) Pulse ▲▼◀▶ para seleccionar [OK] y pulse el botón <ENTER>.
 - Se cambia el nombre establecido para la temperatura de color.

Nota

- Cuando se cambia un nombre, también cambia la visualización de [USUARIO].

[GANANCIA BLANCO]

Ajuste el brillo de la parte blanca de la imagen.

- 1) Pulse ▲▼ para seleccionar [GANANCIA BLANCO].

2) Pulse ◀▶ o el botón <ENTER>.

- Aparece la pantalla de ajuste individual [GANANCIA BLANCO].

3) Pulse ◀▶ para ajustar el nivel.

Operación	Ajuste	Margen de ajuste
Pulse ▶.	El brillo de la parte blanca es más intenso.	0 - +10
Pulse ◀.	La imagen es más natural.	

[GAMMA]

Tiene la opción de cambiar el modo de gamma.

1) Pulse ▲▼ para seleccionar [GAMMA].

2) Pulse ◀▶ o pulse el botón <ENTER>.

- Aparece la pantalla de ajuste individual [GAMMA].

3) Pulse ◀▶ para cambiar el elemento.

- Los elementos cambiarán cada vez que pulse el botón.

[ESTÁNDAR]	Configuración por defecto.
[1.8]	Configure para ver las imágenes como desee.
[2.0]	
[2.2]	

Nota

- En las siguientes condiciones, el ajuste [ESTÁNDAR] se desactiva incluso cuando se selecciona, y se aplica el mismo modo gamma que cuando se configura [2.2].
 - Cuando el menú [MENÚ AVANZADO] → [BORDES ZONA BLENDING] se configura con otro valor distinto de [NO]
 - Cuando los niveles de [BLANCO], [ROJO], [VERDE] y [AZUL] se ajustan desde el menú [OPCION DISPLAY] → [UNIFORMIDAD]
 - Cuando el menú [OPCION DISPLAY] → [UNIFORMIDAD] → [CORRECCION PC] se configura como [SÍ]

[DAYLIGHT VIEW]

Puede corregir la imagen para visualizarla con la intensidad óptima incluso si se proyecta bajo luz brillante.

1) Pulse ▲▼ para seleccionar [DAYLIGHT VIEW].

2) Pulse ◀▶ o el botón <ENTER>.

- Aparece la pantalla de ajuste individual [DAYLIGHT VIEW].

3) Pulse ◀▶ para cambiar el elemento.

- Los elementos cambiarán cada vez que pulse el botón.

[AUTO]	Detecta el brillo del entorno instalado con el sensor de luminancia, y corrige automáticamente la intensidad de la imagen.
[NO]	Sin corrección.
[1]	Corrige la imagen reduciendo la intensidad.
[2]	Corrige la imagen configurando un valor de intensidad medio.
[3]	Corrige la imagen configurando un valor de intensidad alto.

Nota

- La opción [AUTO] no puede seleccionarse cuando el menú [MENÚ AVANZADO] → [BORDES ZONA BLENDING] se configura como [SÍ] o [USUARIO].
- La opción [AUTO] no puede seleccionarse cuando el menú [SETUP PROYECTOR] → [FRONTAL/RETRO] de [MÉTODO DE PROYECCIÓN] se configura como [RETRO].
- La luminancia no se puede detectar correctamente cuando se coloca un objeto encima del proyector, ya que se bloquea el sensor de luminancia. En tal caso, esta función puede no funcionar correctamente incluso si se configura como [AUTO].
- El ajuste predeterminado de fábrica es [NO] cuando el menú [IMAGEN] → [MODO DE IMAGEN] se configura como [NATURAL], [REC709] o [DICOM SIM.]. En este caso, la opción [AUTO] no puede seleccionarse.

[DEFINICION]

Puede ajustar la definición de la imagen proyectada.

- 1) Pulse ▲▼ para seleccionar [DEFINICION].
- 2) Pulse ◀▶ o el botón <ENTER>.
 - Aparece la pantalla de ajuste individual [DEFINICION].
- 3) Pulse ◀▶ para ajustar el nivel.

Operación	Ajuste	Margen de ajuste
Pulse ▶.	Los contornos se vuelven más nítidos.	0 - +15
Pulse ◀.	Los contornos se vuelven más suaves.	

Nota

- Si pulsa ▶ cuando el valor de ajuste es de [+15], el valor cambia a [0]. Si pulsa ◀ cuando el valor de ajuste es de [0], el valor cambia a [+15].

[REDUCCIÓN DE RUIDO]

Puede reducir el ruido cuando la imagen de entrada aparece degradada y hay ruido en la señal de la imagen.

- 1) Pulse ▲▼ para seleccionar [REDUCCIÓN DE RUIDO].
- 2) Pulse ◀▶ o el botón <ENTER>.
 - Aparece la pantalla de ajuste individual [REDUCCIÓN DE RUIDO].
- 3) Pulse ◀▶ para cambiar el elemento.
 - Los elementos cambiarán cada vez que pulse el botón.

[NO]	Sin corrección.
[1]	Corrige ligeramente el ruido.
[2]	Corrige moderadamente el ruido.
[3]	Corrige drásticamente el ruido.

Atención

- Cuando este ajuste se configura para una señal de entrada con menos ruido, la imagen podría parecer diferente a la imagen original. En este caso, ajústelo en [NO].

[CONTRASTE DINÁMICO]

El ajuste de luz de la fuente luminosa se realiza automáticamente según la imagen para que el contraste sea el óptimo para la imagen.

- 1) Pulse ▲▼ para seleccionar [CONTRASTE DINÁMICO].
- 2) Pulse ◀▶ o pulse el botón <ENTER>.
 - Aparece la pantalla de ajuste individual [CONTRASTE DINÁMICO].
- 3) Pulse ◀▶ para cambiar el elemento.
 - Los elementos cambiarán cada vez que pulse el botón.

[NO]	Desactiva la función de contraste dinámico.
[SÍ]	Ejecuta el ajuste de luz de la fuente luminosa.

Nota

- La función de control de luminosidad y la función de contraste dinámico funcionarán simultáneamente, pero la función de contraste dinámico no funcionará mientras se está realizando la medición del brillo y el color.

[SELECTOR DEL SISTEMA]

El proyector detectará automáticamente la señal de entrada, pero puede ajustar el método del sistema manualmente cuando se recibe una señal inestable. Ajuste el método del sistema que coincida con la señal de entrada.

- 1) Pulse ▲▼ para seleccionar [SELECTOR DEL SISTEMA].
- 2) Pulse el botón <ENTER>.
- 3) Pulse ▲▼ para seleccionar un formato de sistema.
 - Los formatos de sistema disponibles varían en función de la señal de entrada.

Terminal	Formato de sistema	
Terminal <VIDEO IN>, terminal <COMPUTER 1 IN>*1	Seleccione [AUTO], [NTSC], [NTSC4.43], [PAL], [PAL-M], [PAL-N], [SECAM] o [PAL60]. Seleccione [AUTO] normalmente. ([AUTO] se determinará automáticamente a partir del ajuste [NTSC], [NTSC4.43], [PAL], [PAL-M], [PAL-N], [SECAM] o [PAL60].) Cambie el ajuste al formato de señal de TV apropiado.	
Terminal <COMPUTER 1 IN>*2, terminal <COMPUTER 2 IN/1 OUT>	Señal 480i, 576i o señal 576p	Seleccione [RGB] o [Y _C B _C R _R].
	Señal VGA60 o 480p	Seleccione [VGA60], [480p Y _C B _C R _R] o [480p RGB].
	Otras señales de imágenes en movimiento	Seleccione [RGB] o [Y _P B _P R _R].
Terminal <DVI-D IN>	Señal 480i, 576i, 480p o 576p	Seleccione [RGB] o [Y _C B _C R _R].
	Otras señales de imágenes en movimiento	Seleccione [RGB] o [Y _P B _P R _R].
Terminal <HDMI 1 IN>, terminal <HDMI 2 IN>, terminal <DIGITAL LINK/LAN>	Señal 480i, 576i, 480p o 576p	Seleccione [AUTO], [RGB] o [Y _C B _C R _R].
	Otras señales de imágenes en movimiento	Seleccione [AUTO], [RGB] o [Y _P B _P R _R].

*1 Cuando el menú [OPCION DISPLAY] → [COMPUTER IN/OUT] → [AJUSTE DE ENTRADA] se configura como [Y/C]

*2 Cuando el menú [OPCION DISPLAY] → [COMPUTER IN/OUT] → [AJUSTE DE ENTRADA] se configura como [RGB/Y_PB_PR_R]

- 4) Pulse el botón <ENTER>.

Nota

- Para obtener más información de los tipos de señales de vídeo que se puedan usar con el proyector, consulte “Lista de señales compatibles” (➔ página 172).
- Es posible que estos ajustes no funcionen correctamente en algunos dispositivos externos conectados.

Vídeo compatible con sRGB

sRGB es un estándar internacional (IEC61966-2-1) para la reproducción del color definido por IEC (International Electrotechnical Commission).

Ajuste de acuerdo a los pasos siguientes para reproducir colores en conformidad con sRGB y con mayor fidelidad.

- 1) Ajuste [ECUALIZACIÓN DE COLORES] en [NO].
 - Consulte [ECUALIZACIÓN DE COLORES] (➔ página 80).
- 2) Acceda al menú [IMAGEN].
 - Consulte “Menú [IMAGEN]” (➔ página 63).
- 3) Pulse ▲▼ para seleccionar [MODO DE IMAGEN].
- 4) Pulse ◀▶ para configurar [NATURAL].
- 5) Pulse ▲▼ para seleccionar [COLOR].
- 6) Pulse el botón <DEFAULT> en el mando a distancia para ajustar los valores predeterminados de fábrica.
- 7) Siga los pasos del 5) al 6) para configurar [TINTE], [TEMPERATURA COLOR], [GANANCIA BLANCO], [GAMMA] y [DAYLIGHT VIEW] con los ajustes predeterminados de fábrica.

Nota

- sRGB solo puede utilizarse para la entrada de señales RGB.

Menú [POSICIÓN]

En la pantalla de menú, seleccione [POSICIÓN] en el menú principal y seleccione un elemento del submenú.

Consulte “Navegación a través del menú” (➔ página 58) para obtener más información acerca del uso de la pantalla de menú.

Nota

- Si el dispositivo compatible con salida DIGITAL LINK opcional (Núm. de modelo: ET-YFB100G, ET-YFB200G) se conecta al terminal <DIGITAL LINK/LAN>, ajuste el desplazamiento, el aspecto y la fase reloj en el menú del dispositivo compatible de salida DIGITAL LINK en primer lugar.

[CAMBIO]

Mueva la posición de la imagen verticalmente u horizontalmente si la imagen proyectada en la pantalla sigue fuera de posición aunque las posiciones del proyector y de la pantalla sean correctas.

1) Pulse ▲▼ para seleccionar [CAMBIO].

2) Pulse el botón <ENTER>.

- Aparece la pantalla [CAMBIO].

3) Pulse ▲▼◀▶ para ajustar la posición.

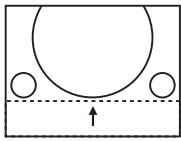
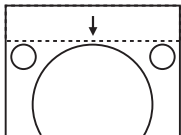
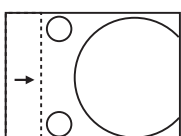
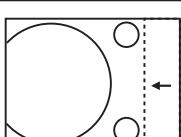
Orientación	Operación	Ajuste	
Ajuste vertical (hacia arriba y hacia abajo)	Pulse ▲.	La posición de la imagen se mueve hacia arriba.	
	Pulse ▼.	La posición de la imagen se mueve hacia abajo.	
Ajuste horizontal (hacia la derecha y hacia la izquierda)	Pulse ▶.	La posición de la imagen se mueve hacia la derecha.	
	Pulse ◀.	La posición de la imagen se mueve hacia la izquierda.	

Nota

- En el caso de la configuración del retrato, la posición de la imagen se mueve de forma horizontal cuando se elige “Ajuste vertical (hacia arriba y hacia abajo)”. La posición de la imagen se mueve de forma vertical cuando se elige “Ajuste horizontal (hacia la derecha y hacia la izquierda)”.

[ASPECTO]

Puede cambiar la relación de aspecto de la imagen.

La relación de aspecto se cambia dentro del rango de pantalla seleccionado en el menú [OPCION DISPLAY] → [AJUSTE PANTALLA] → [RELACIÓN DE ASPECTO]. Ajuste primero [RELACIÓN DE ASPECTO]. (➔ página 81)

1) Pulse ▲▼ para seleccionar [ASPECTO].

2) Pulse ◀▶ o el botón <ENTER>.

- Aparece la pantalla de ajuste individual [ASPECTO].

3) Pulse ◀▶ para cambiar el elemento.

- Los elementos cambiarán cada vez que pulse el botón.

[ESTÁNDAR]	Muestra imágenes sin cambiar la relación de aspecto de las señales de entrada.
[VID AUTO] ^{*1}	Identifica el ID de vídeo (VID) incluido en la señal de vídeo, y cambia automáticamente el tamaño de imagen entre 4:3 y 16:9. Se activa cuando la señal de entrada es NTSC.
[AUTO] ^{*2}	Identifica el ID de vídeo (VID) incluido en la señal de vídeo, y cambia automáticamente el tamaño de imagen entre 4:3 y 16:9. Se activa cuando la señal de entrada es 480i/480p.
[COMPLETO]	Muestra imágenes sin cambiar la resolución de las señales de entrada.
[16:9]	Muestra imágenes con la relación de aspecto convertida a 16:9 cuando se reciben señales estándares ^{*3} . Cuando se reciben señales de pantalla ancha ^{*4} , las imágenes se visualizan sin cambiarse la relación de aspecto.
[4:3]	Muestra imágenes sin cambiar la relación de aspecto cuando se reciben señales estándares ^{*3} . Cuando se reciben señales de pantalla ancha ^{*4} , las imágenes se reducen para reproducirse sin cambiar la relación de aspecto de entrada de modo que las imágenes se ajusten a la pantalla 4:3.
[EXPANSIÓN H.]	Muestra imágenes utilizando toda la altura de la pantalla seleccionada en [RELACIÓN DE ASPECTO]. Cuando las señales tienen una relación de aspecto verticalmente mayor que la relación de aspecto de la pantalla seleccionada en [RELACIÓN DE ASPECTO], las imágenes se visualizan con la parte superior e inferior cortadas.
[EXPANSIÓN V.]	Muestra imágenes utilizando toda la altura de la pantalla seleccionada en [RELACIÓN DE ASPECTO]. Cuando las señales tienen una relación de aspecto horizontalmente mayor que la relación de aspecto de la pantalla seleccionada en [RELACIÓN DE ASPECTO], las imágenes se visualizan con la parte derecha e izquierda cortadas.
[EXPANSIÓN H/V]	Muestra imágenes con todo el rango de la pantalla seleccionada en [RELACIÓN DE ASPECTO]. Cuando la relación de aspecto de las señales de entrada difiere del rango de pantalla, las imágenes se visualizan con la relación de aspecto convertida a aquella de la pantalla seleccionada en [RELACIÓN DE ASPECTO].

*1 Solo al recibir señales de vídeo y la señal Y/C (NTSC)

*2 Solo al recibir la señal RGB (480i, 480p)

*3 Las señales estándar son señales de entrada con una relación de aspecto de 4:3 o 5:4.

*4 Las señales panorámicas son señales de entrada con una relación de aspecto de 16:10, 16:9, 15:9 o 15:10.

Nota

- Algunos modos de tamaño no están disponibles para determinados tipos de señales de entrada. El ajuste [ESTÁNDAR] no puede seleccionarse para la señal de vídeo, la señal Y/C (NTSC), ni la señal RGB (480i, 480p).
- Si se selecciona una relación de aspecto que es diferente a la relación de aspecto para las señales de entrada, las imágenes aparecerán de forma diferente a las originales. Téngalo presente cuando seleccione la relación de aspecto.
- Si usa el proyector en lugares como cafeterías o en hoteles para mostrar programas por razones comerciales o para presentaciones públicas, tenga en cuenta que ajustar la relación de aspecto o usar la función de zoom para cambiar las imágenes de la pantalla podría infringir los derechos de autor del propietario original de ese programa según la legislación de protección de derechos de autor. Tenga cuidado al usar una función del proyector como por ejemplo al ajustar la relación de aspecto o la función de zoom.
- Si se muestran imágenes 4:3 convencionales (normales) que no son imágenes panorámicas en una pantalla panorámica, los bordes de las imágenes podrían no ser visibles o podrían llegar a distorsionarse. Este tipo de imágenes se deben visualizar con una relación de aspecto de 4:3 en el formato original previsto por el creador de las imágenes.

[ZOOM]

Puede ajustar el tamaño de la imagen.

Los ajustes de [ZOOM] varían según la configuración del menú [POSICIÓN] → [ASPECTO].

Si [ASPECTO] está establecido en una opción que no sea [ESTÁNDAR] ni [COMPLETO]

- 1) Pulse ▲▼ para seleccionar [ZOOM].
- 2) Pulse el botón <ENTER>.
 - Aparece la pantalla [ZOOM].
- 3) Pulse ▲▼ para seleccionar [FIJACIÓN].
- 4) Pulse ◀▶ para cambiar el elemento.

[NO]	Ajusta la relación de zoom de [VERTICAL] y [HORIZONTAL].
[SÍ]	Usa [AMBOS] para ajustar la relación de zoom. La imagen se puede ampliar o reducir vertical u horizontalmente al mismo nivel de ampliación.

- 5) Pulse ▲▼ para seleccionar [VERTICAL] o [HORIZONTAL].

- Si [SÍ] está seleccionado, seleccione [AMBOS].

6) Pulse ◀▶ para realizar el ajuste.

Nota

- Cuando el menú [POSICIÓN] → [ASPECTO] se configura como [COMPLETO], el ajuste [ZOOM] no puede ajustarse.

Cuando [ASPECTO] se establece en [ESTÁNDAR]

1) Pulse ▲▼ para seleccionar [ZOOM].

2) Pulse el botón <ENTER>.

- Aparece la pantalla [ZOOM].

3) Pulse ▲▼ para seleccionar [MODO].

4) Pulse ◀▶ para cambiar el elemento.

[INTERNO]	Aumenta el tamaño dentro del rango de aspecto establecido con [RELACIÓN DE ASPECTO].
[LLENO]	Amplia o reduce el tamaño utilizando toda la zona de visualización ajustada con [RELACIÓN DE ASPECTO].

5) Pulse ▲▼ para seleccionar [FIJACIÓN].

6) Pulse ◀▶ para cambiar el elemento.

[NO]	Ajusta la relación de zoom de [VERTICAL] y [HORIZONTAL].
[SÍ]	Usa [AMBOS] para ajustar la relación de zoom. La imagen se puede ampliar o reducir vertical u horizontalmente al mismo nivel de ampliación.

7) Pulse ▲▼ para seleccionar [VERTICAL] o [HORIZONTAL].

- Si [SÍ] está seleccionado, seleccione [AMBOS].

8) Pulse ◀▶ para realizar el ajuste.

Nota

- Cuando el menú [POSICIÓN] → [ASPECTO] se configura con otro ajuste que no sea [ESTÁNDAR], no se visualiza [MODO].

[FASE RELOJ]

Puede ajustar la imagen para lograr una reproducción óptima si hay parpadeo o imágenes borrosas.

1) Pulse ▲▼ para seleccionar [FASE RELOJ].

2) Pulse ◀▶ o el botón <ENTER>.

- Aparece la pantalla de ajuste individual [FASE RELOJ].

3) Pulse ◀▶ para realizar el ajuste.

- El valor de ajuste cambiará entre [0] y [+31]. Ajuste la imagen para que la cantidad de interferencia sea mínima.

Nota

- El ajuste quizá no sea posible según la señal.
- Podría no haber un valor óptimo si la salida desde el ordenador de entrada es inestable.
- Podría no haber un valor óptimo si el número total de puntos se cambia.
- El valor [FASE RELOJ] puede ajustarse cuando se recibe la señal YC_BCR/YP_BPR o la señal RGB analógica en el terminal <COMPUTER 1 IN> o el terminal <COMPUTER 2 IN/1 OUT>.
- [FASE RELOJ] no se puede ajustar cuando se recibe una señal digital.
- El valor de ajuste cambiará a [0] si se pulsa ▶ cuando era [+31]. Además, el valor de ajuste cambiará a [+31] si se pulsa ◀ cuando era [0].

[AJUSTE DE PANTALLA]

Puede corregir los distintos tipos de distorsión en una imagen proyectada.

La tecnología única de proceso de imágenes permite la proyección de una imagen cuadrada en una forma especial de pantalla.

1) Pulse ▲▼ para seleccionar [AJUSTE DE PANTALLA].

2) Pulse ◀▶ para cambiar el elemento.

- Los elementos cambiarán cada vez que pulse el botón.

[NO]	No realiza el [AJUSTE DE PANTALLA].
[KEYSTONE]	Ajusta cualquier distorsión trapezoidal en la imagen proyectada.
[CORRECCIÓN ESQUINAS]	Ajusta cualquier distorsión en las cuatro esquinas de la imagen proyectada.
[CORRECCIÓN CURVA]	Ajusta cualquier distorsión curvada en la imagen proyectada.

Ajuste [KEYSTONE] o [CORRECCIÓN CURVA]

1) Pulse ▲▼ para seleccionar [AJUSTE DE PANTALLA].



2) Pulse ◀▶ para seleccionar [KEYSTONE] o [CORRECCIÓN CURVA].

3) Pulse el botón <ENTER>.

- Aparece la pantalla [KEYSTONE] o [CORRECCIÓN CURVA].

4) Pulse ▲▼ para seleccionar el elemento que desea ajustar.

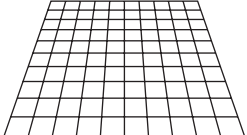
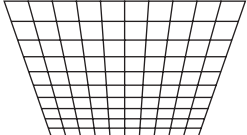
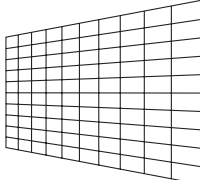
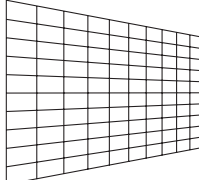
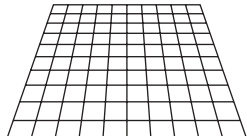
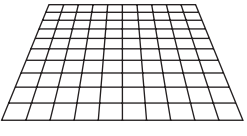
5) Pulse ◀▶ para realizar el ajuste.

[KEYSTONE]	
<p>[RATIO LENTES] Ajuste la relación de proyección. Seleccione el valor próximo a la distancia de proyección real dividido por la anchura de la imagen proyectada.</p>	
<p>[KEYSTONE VERTICAL]</p> <div style="display: flex; justify-content: space-around; align-items: center;">   </div>	<p>[KEYSTONE HORIZONTAL]</p> <div style="display: flex; justify-content: space-around; align-items: center;">   </div>
<p>[BALANCE VERTICAL]</p> <div style="display: flex; justify-content: space-around; align-items: center;">   </div> <p style="font-size: small; margin-top: 5px;">Realice el ajuste de acuerdo con el rango de desplazamiento de la lente en dirección vertical.</p>	<p>[BALANCE HORIZONTAL]</p> <div style="display: flex; justify-content: space-around; align-items: center;">   </div> <p style="font-size: small; margin-top: 5px;">Realice el ajuste de acuerdo con el rango de desplazamiento de la lente en dirección horizontal.</p>

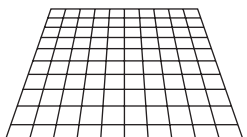
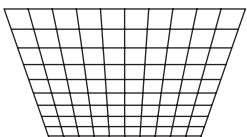
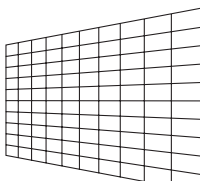
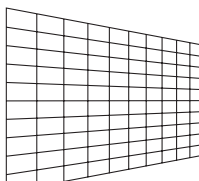
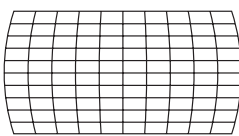
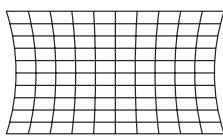
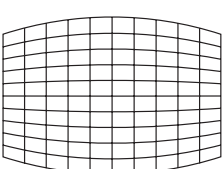
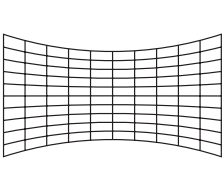
[CORRECCIÓN CURVA]	
<p>[RATIO LENTES] Ajuste la relación de proyección. Seleccione el valor próximo a la distancia de proyección real dividido por la anchura de la imagen proyectada.</p>	
<p>[KEYSTONE VERTICAL]</p> <div style="display: flex; justify-content: space-around; align-items: center;">   </div>	<p>[KEYSTONE HORIZONTAL]</p> <div style="display: flex; justify-content: space-around; align-items: center;">   </div>
<p>[ACRO VERTICAL]</p> <div style="display: flex; justify-content: space-around; align-items: center;">   </div>	<p>[ACRO HORIZONTAL]</p> <div style="display: flex; justify-content: space-around; align-items: center;">   </div>

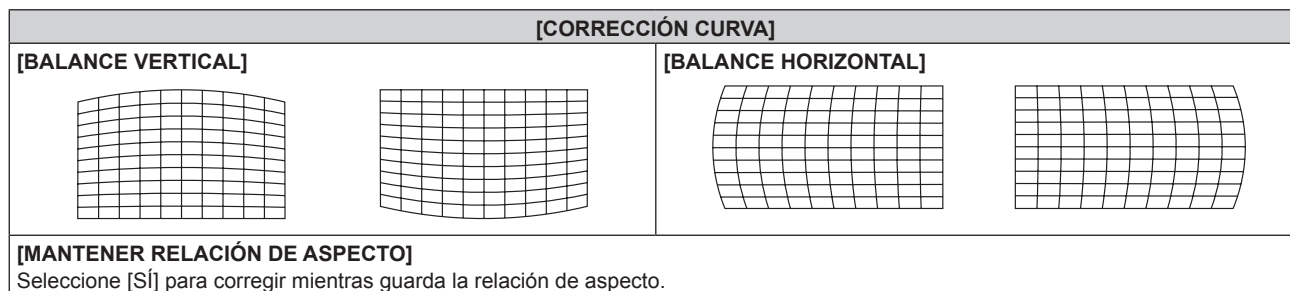

Ajuste [CORRECCIÓN ESQUINAS]

- 1) Pulse ▲▼ para seleccionar [AJUSTE DE PANTALLA].
- 2) Pulse ◀▶ para seleccionar [CORRECCIÓN ESQUINAS].
- 3) Pulse el botón <ENTER>.
 - Aparece la pantalla [CORRECCIÓN ESQUINAS].
- 4) Pulse ▲▼ para seleccionar el elemento de ajuste, y pulse el botón <ENTER>.
- 5) Pulse ▲▼◀▶ para realizar el ajuste.

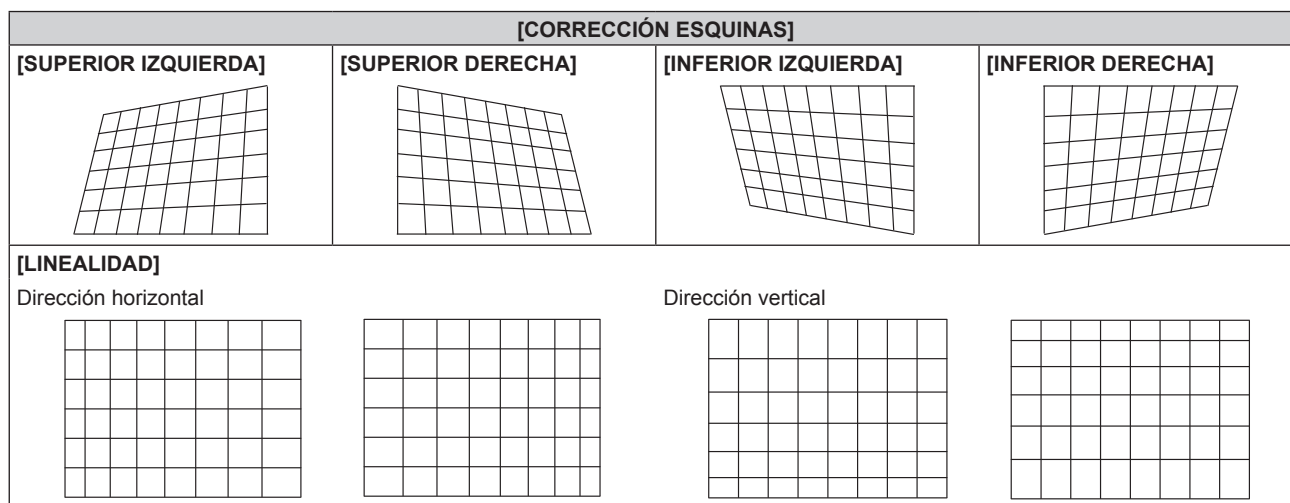

Nota

- La calidad de imagen se deteriorará más cuando la corrección para [AJUSTE DE PANTALLA] aumente, por lo que será más difícil de enfocar. Instale el proyector de modo que necesite la mínima corrección posible.
- El tamaño de imagen también cambiará cuando se utilice [AJUSTE DE PANTALLA] para realizar varios ajustes.
- Si [AJUSTE DE PANTALLA] y el ajuste del menú [MENÚ AVANZADO] → [BORDES ZONA BLENDING] se utilizan a la vez, la acción de difuminar bordes no se podrá ajustar correctamente según el entorno.
- La imagen podría desaparecer un momento o interrumpirse mientras se realiza el ajuste, pero esto no es un problema de funcionamiento.

Menú [MENÚ AVANZADO]

En la pantalla de menú, seleccione [MENÚ AVANZADO] en el menú principal y seleccione un elemento del submenú.

Consulte “Navegación a través del menú” (→ página 58) para obtener más información acerca del uso de la pantalla de menú.

[DIGITAL CINEMA REALITY]

Puede aumentar la resolución vertical y mejorar la calidad de imagen realizando el procesamiento de cine cuando se recibe la señal PAL (o SECAM) 576i, la señal NTSC 480i y 1080/50i, 1080/60i.

- 1) Pulse ▲▼ para seleccionar [DIGITAL CINEMA REALITY].
- 2) Pulse ◀▶ para cambiar el elemento.
 - Los elementos cambiarán cada vez que pulse el botón.

[AUTO]	Detecta automáticamente la señal y realiza el procesamiento de cine. (Configuración por defecto)	
[NO]	No realiza el procesamiento de cine.	
[30p FIJA]	Cuando se recibe la señal 480i o 1080/60i	Realiza el procesamiento de cine forzado (conversión 2:2).
[25p FIJA]	Cuando se recibe la señal 576i o 1080/50i	

Nota

- En [DIGITAL CINEMA REALITY], la calidad de imagen disminuirá cuando se ajusta una señal diferente a conversión 2:2 en [25p FIJA] o [30p FIJA]. (Disminuirá la resolución vertical).
- Cuando el menú [MENÚ AVANZADO] → [RESPUESTA DE FRAME] se configura como [RÁPIDO], el ajuste [DIGITAL CINEMA REALITY] no puede configurarse.

[BORRADO]

Puede ajustar el ancho de cubierta si existe ruido en el borde de la pantalla o si la imagen se sale ligeramente de la pantalla al proyectar una imagen de un VCR u otros dispositivos.

- 1) Pulse ▲▼ para seleccionar [BORRADO].
- 2) Pulse el botón <ENTER>.
 - Aparece la pantalla de ajuste [BORRADO].
- 3) Pulse ▲▼ para seleccionar [SUPERIOR], [INFERIOR], [IZQUIERDO] o [DERECHO].
- 4) Pulse ◀▶ para ajustar el ancho de cubierta.

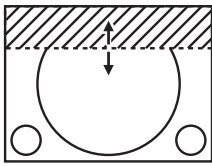
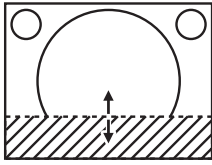
Corrección de borrado	Elemento	Operación	Ajuste	Margen de ajuste	
Parte superior de la pantalla	[SUPERIOR]	Pulse ◀.	La zona de borrado se desplaza hacia arriba.		Parte superior a inferior 0 - 599
		Pulse ▶.	La zona de borrado se desplaza hacia abajo.		
Parte inferior de la pantalla	[INFERIOR]	Pulse ▶.	La zona de borrado se desplaza hacia arriba.		
		Pulse ◀.	La zona de borrado se desplaza hacia abajo.		

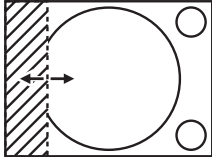
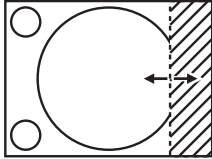
Corrección de borrado	Elemento	Operación	Ajuste		Margen de ajuste
Parte izquierda de la pantalla	[IZQUIERDO]	Pulse ►.	La zona de borrado se mueve hacia la derecha.		Izquierda y derecha 0 - 959
		Pulse ◄.	La zona de borrado se mueve hacia la izquierda.		
Parte derecha de la pantalla	[DERECHO]	Pulse ◄.	La zona de borrado se mueve hacia la derecha.		
		Pulse ►.	La zona de borrado se mueve hacia la izquierda.		

[RESOLUCIÓN DE ENTRADA]

Puede ajustar la imagen para lograr una reproducción óptima si hay parpadeo o imágenes borrosas.

- 1) Pulse ▲▼ para seleccionar [RESOLUCIÓN DE ENTRADA].
- 2) Pulse el botón <ENTER>.
 - Aparece la pantalla [RESOLUCIÓN DE ENTRADA].
- 3) Pulse ▲▼ para seleccionar [TOTAL DE PUNTOS], [PUNTOS DE VISUAL.], [TOTAL DE LÍNEAS] o [LÍNEAS DE VISUAL.], y pulse ◄► para ajustar cada elemento.
 - Los valores correspondientes a la señal de entrada se muestran automáticamente para cada elemento. Aumente o reduzca los valores visualizados y ajústelos en el punto óptimo mientras se visualiza la pantalla si hay bandas verticales o faltan secciones en la pantalla.

Nota

- Estas bandas verticales no se visualizarán si la señal de entrada está completamente en blanco.
- La imagen puede interrumpirse durante el ajuste automático, pero esto no indica un mal funcionamiento.
- [RESOLUCIÓN DE ENTRADA] solo se puede ajustar cuando se recibe una señal RGB en el terminal <COMPUTER 1 IN> o en el terminal <COMPUTER 2 IN/1 OUT>.
- El ajuste quizá no sea posible según la señal.

[POSICIÓN DE FIJACIÓN]

Puede ajustar el punto óptimo cuando la parte negra de la imagen tiene poca definición o es de color verde.

- 1) Pulse ▲▼ para seleccionar [POSICIÓN DE FIJACIÓN].
- 2) Pulse ◄► para realizar el ajuste.

Estado	Cálculo aproximado del valor óptimo	Margen de ajuste
La parte negra tiene poca definición.	El punto en el cual mejora más la definición de la parte negra es el valor óptimo.	1 - 255
La parte negra se vuelve verde.	El punto en el cual la parte verde se vuelve negra y se mejora la definición es el valor óptimo.	

Nota

- [POSICIÓN DE FIJACIÓN] solo se puede ajustar cuando se recibe una señal en el terminal <COMPUTER 1 IN> o en el terminal <COMPUTER 2 IN/1 OUT>.
- El ajuste quizá no sea posible según la señal.

[BORDES ZONA BLENDING]

La acción de difuminar bordes permite superponer perfectamente varias imágenes usando la inclinación del brillo del área superpuesta.

- 1) Pulse ▲▼ para seleccionar [BORDES ZONA BLENDING].
- 2) Pulse ◄► para cambiar el elemento.
 - Los elementos cambiarán cada vez que pulse el botón.

[NO]	Desactiva la función de combadura de bordes.
[SÍ]	Utilice el valor de ajuste predefinido en el proyector para la inclinación del área de difuminación de bordes.
[USUARIO]	Utilice el valor de ajuste del usuario para la inclinación del área de difuminación de bordes. (La configuración/registro requiere un software separado. Póngase en contacto con su distribuidor.)

- Continúe en el paso 3) cuando se seleccione otro valor distinto de [NO].

3) Pulse el botón <ENTER>.

- Aparece la pantalla [BORDES ZONA BLENDING].

4) Pulse ▲▼ para especificar la zona que se va a corregir.

- Al unirse en la parte superior: establezca [SUPERIOR] en [SÍ]
- Al unirse en la parte inferior: establezca [INFERIOR] en [SÍ]
- Al unirse en la izquierda: establezca [IZQUIERDO] en [SÍ]
- Al unirse en la derecha: establezca [DERECHO] en [SÍ]

5) Pulse ◀▶ para cambiar a [SÍ].

6) Pulse ▲▼ para seleccionar [INICIO] o [ANCHO].

7) Pulse ◀▶ para ajustar la posición de inicio o la anchura de la corrección.

8) Pulse ▲▼ para seleccionar [MARCADOR].

9) Pulse ◀▶ para cambiar a [SÍ].

- Se visualiza un marcador del ajuste de la posición de imagen. La posición en la cual se superponen las líneas rojas y verdes de los grupos que se van a unir será el punto óptimo. Asegúrese de fijar la anchura de corrección para que los proyectores se unan con el mismo valor. La unión óptima no es posible con proyectores con diferentes anchuras de corrección.

El punto óptimo es el punto en el cual estas líneas solapan.

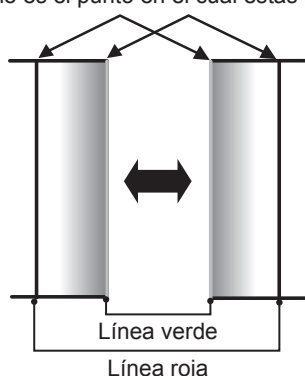

10) Pulse ▲▼ para seleccionar [AJUSTE DE BRILLO].

11) Pulse el botón <ENTER>.

- Aparece la pantalla [AJUSTE DE BRILLO].
- Al configurar [CARTA DE AJUSTE AUTOMÁTICA] como [SÍ] en la pantalla [BORDES ZONA BLENDING], se visualizan las imágenes de prueba de negro al abrirse la pantalla [AJUSTE DE BRILLO].

12) Pulse ▲▼ para seleccionar [NIVEL NEGRO NO SUPERPUESTO].

13) Pulse el botón <ENTER>.

- Aparece la pantalla [NIVEL NEGRO NO SUPERPUESTO].
- [ROJO], [VERDE] y [AZUL] pueden ajustarse por separado si para [FIJACIÓN] se selecciona [NO].

14) Pulse ▲▼ para seleccionar un elemento y pulse ◀▶ para cambiar el ajuste.

- Una vez completado el ajuste, pulse el botón <MENU> para volver a la pantalla [AJUSTE DE BRILLO].

15) Pulse ▲▼ para seleccionar [SUPERIOR], [INFERIOR], [IZQUIERDO] o [DERECHO] en [ANCHO DEL BORDE NEGRO].

16) Pulse ◀▶ para establecer la región (anchura) del ajuste [ANCHO DEL BORDE NEGRO].

- 17) Pulse ▲▼ para seleccionar [ÁREA KEYSTONE SUPERIOR], [ÁREA KEYSTONE INFERIOR], [ÁREA KEYSTONE IZQUIERDA] o [ÁREA KEYSTONE DERECHA].
- 18) Pulse ◀▶ para ajustar la inclinación del borde entre [NIVEL NEGRO NO SUPERPUESTO] y [NIVEL DEL BORDE NEGRO].
- 19) Pulse ▲▼ para seleccionar [NIVEL DEL BORDE NEGRO].
- 20) Pulse el botón <ENTER>.
 - Aparece la pantalla [NIVEL DEL BORDE NEGRO].
 - [ROJO], [VERDE] y [AZUL] pueden ajustarse por separado si para [FIJACIÓN] se selecciona [NO].
- 21) Pulse ▲▼ para seleccionar un elemento, y pulse ◀▶ para cambiar el ajuste.
 - Una vez completado el ajuste, pulse el botón <MENU> para volver a la pantalla [AJUSTE DE BRILLO].
- 22) Pulse ▲▼ para seleccionar [SUPERIOR], [INFERIOR], [IZQUIERDO] o [DERECHO] para [NIVEL DE NEGRO SUPERPUESTO].
- 23) Pulse el botón <ENTER>.
 - Aparece la pantalla [NIVEL DE NEGRO SUPERPUESTO].
 - [ROJO], [VERDE] y [AZUL] pueden ajustarse por separado si para [FIJACIÓN] se selecciona [NO].
- 24) Pulse ▲▼ para seleccionar un elemento y pulse ◀▶ para cambiar el ajuste.

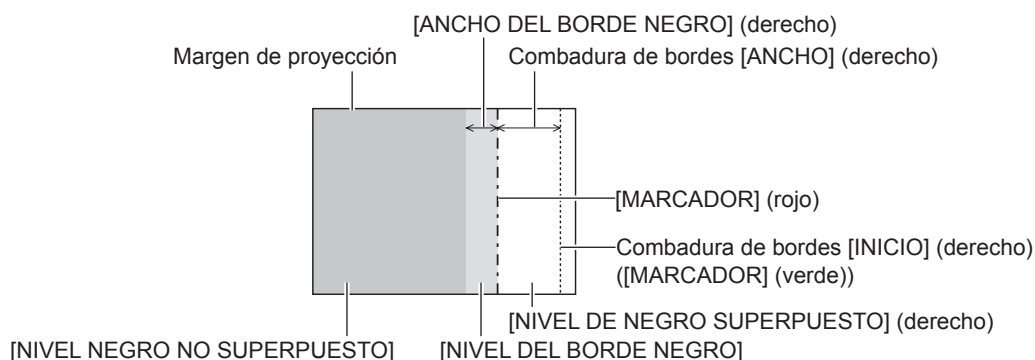

Nota

- [AJUSTE DE BRILLO] es una función que hace que el incremento de brillo en el nivel de negros del área de la imagen superpuesta sea difícil de percibir cuando se usa [BORDES ZONA BLENDING] para configurar un sistema multipantalla. El punto óptimo de la corrección se realiza ajustando [NIVEL NEGRO NO SUPERPUESTO] de modo que el nivel de negro del área de la imagen superpuesta tenga el mismo nivel que el área sin superposición. Si el área del borde del lugar en el que se está superponiendo la imagen y aquella que se superpone es más brillante tras ajustar [NIVEL NEGRO NO SUPERPUESTO], cambie la anchura de la parte superior, inferior, izquierda o derecha. Ajuste [NIVEL DEL BORDE NEGRO] cuando el ajuste de anchura sólo oscurezca el área del borde.
- La parte de unión puede parecer discontinua dependiendo de la posición desde la cual se esté observando cuando se usa una pantalla con ganancia alta o una pantalla de retroproyección.
- Al configurar un sistema multipantalla usando el difuminado de bordes verticales y horizontales, ajuste en primer lugar la opción [NIVEL DE NEGRO SUPERPUESTO] antes de cambiar nada en el paso 12). El procedimiento del método de ajuste es el mismo que el del [NIVEL NEGRO NO SUPERPUESTO].
- Si solamente se utiliza la mezcla del borde horizontal o vertical, establezca todas las opciones de [NIVEL DE NEGRO SUPERPUESTO] en 0.
- La configuración [CARTA DE AJUSTE AUTOMÁTICA] cambiará junto con la del menú [OPCION DISPLAY] → [ECUALIZACIÓN DE COLORES] → [CARTA DE AJUSTE AUTOMÁTICA].
- El ajuste de la inclinación del borde entre [NIVEL NEGRO NO SUPERPUESTO] y [NIVEL DEL BORDE NEGRO] es una función para realizar la acción de difuminar bordes junto con el ajuste de [AJUSTE DE PANTALLA] (► página 71). Si el área de [NIVEL NEGRO NO SUPERPUESTO] se inclina corrigiendo la distorsión trapezoidal con el menú [POSICIÓN] → [AJUSTE DE PANTALLA] → [KEYSTONE], realice los pasos 17) y 18) para ajustar la inclinación y la acción de difuminar bordes según la forma de [NIVEL NEGRO NO SUPERPUESTO].
- Si [BORDES ZONA BLENDING] se configura con otro valor distinto de [NO], la configuración del menú [IMAGEN] → [GAMMA] → [ESTÁNDAR] se desactiva, y se aplica el mismo modo gamma que cuando se configura [2.2].

[RESPUESTA DE FRAME]

Ajuste el retraso del cuadro de la imagen.

- 1) Pulse ▲▼ para seleccionar [RESPUESTA DE FRAME].
- 2) Pulse ◀▶ para cambiar el elemento.
 - Los elementos cambiarán cada vez que pulse el botón.

[NORMAL]	Ajuste estándar.
[RÁPIDO]	Simplifica el procesamiento de la imagen para reducir el retraso del cuadro de la imagen.

Nota

- Cuando se configura [RÁPIDO], la calidad de imagen se deteriora. El menú [MENÚ AVANZADO] → [DIGITAL CINEMA REALITY] no puede configurarse.
- [RESPUESTA DE FRAME] no puede configurarse desde el modo P IN P.

[RASTER POSITION]

Esta opción permitirá que la posición de la imagen se mueva arbitrariamente dentro del área de visualización cuando la imagen recibida no haga uso de la totalidad del área de visualización.

- 1) Pulse ▲▼ para seleccionar [RASTER POSITION].
- 2) Pulse el botón <ENTER>.
 - Aparece la pantalla [RASTER POSITION].
- 3) Pulse ▲▼◀▶ para ajustar la posición.

Menú [PANTALLA DE IDIOMA(LANGUAGE)]



En la pantalla de menú, seleccione [PANTALLA DE IDIOMA(LANGUAGE)] en el menú principal y acceda al sub-menú.

Consulte “Navegación a través del menú” (➔ página 58) para obtener más información acerca del uso de la pantalla de menú.

Cambio del idioma de visualización

Puede seleccionar el idioma del menú en pantalla.

1) Pulse ▲▼◀▶ para seleccionar el idioma de la pantalla y pulse el botón <ENTER>.

DISPLAY LANGUAGE	
● ENGLISH	MAGYAR
DEUTSCH	ROMANA
FRANÇAIS	ČESTINA
ITALIANO	РУССКИЙ
ESPAÑOL	TÜRKÇE
PORTUGUÊS	العربية
NEDERLANDS	Қазақ
SVENSKA	Hiện thị tiếng Việt
SUOMI	中文
NORSK	한국어
DANSK	日本語
POLSKI	ไทย
 SELECT  SET	

- Los diferentes menús, ajustes, pantallas de ajuste, nombres del botón de control, etc. se mostrarán en el idioma seleccionado.
- El idioma puede cambiarse a inglés, alemán, francés, italiano, español, portugués, neerlandés, sueco, finlandés, noruego, danés, polaco, húngaro, rumano, checo, ruso, turco, árabe, kazajo, vietnamita, chino, coreano, japonés, y tailandés.

Nota

- El idioma del menú en pantalla está ajustado en inglés en la configuración predeterminada de fábrica, y también cuando se ejecuta el menú [SETUP PROYECTOR] → [INICIALIZAR] → [TODOS LOS DATOS DE USUARIO].

Menú [OPCION DISPLAY]

En la pantalla de menú, seleccione [OPCION DISPLAY] en el menú principal y seleccione un elemento del submenú.

Consulte “Navegación a través del menú” (➔ página 58) para obtener más información acerca del uso de la pantalla de menú.

[ECUALIZACIÓN DE COLORES]

Corrija la diferencia de color entre proyectores que se produce al usar varios proyectores a la vez.

Ajuste de la igualación de colores

1) Pulse ▲▼ para seleccionar [ECUALIZACIÓN DE COLORES].

2) Pulse ◀▶ para cambiar el elemento.

- Los elementos cambiarán cada vez que pulse el botón.

[NO]	No se realiza el ajuste de igualación de colores.
[3COLORES]	Ajusta los tres colores: [ROJO], [VERDE] o [AZUL].
[7COLORES]	Ajusta los siete colores: [ROJO], [VERDE], [AZUL], [CIAN], [MAGENTA], [AMARILLO] o [BLANCO].
[MEDIDA]	Consulte “Ajuste de la igualación de colores con un colorímetro” (➔ página 81) para obtener más información sobre este modo.

3) Seleccione [3COLORES] o [7COLORES] y pulse el botón <ENTER>.

- Aparece la pantalla [3COLORES] o [7COLORES].

4) Pulse ▲▼ para seleccionar [ROJO], [VERDE], [AZUL] o [BLANCO] ([ROJO], [VERDE], [AZUL], [CIAN], [MAGENTA], [AMARILLO] o [BLANCO] cuando se selecciona [7COLORES]).

5) Pulse el botón <ENTER>.

- Aparece la pantalla [3COLORES:ROJO], [3COLORES:VERDE], [3COLORES:AZUL] o [3COLORES:BLANCO].

Si se selecciona [7COLORES], se visualiza la pantalla [7COLORES:ROJO], [7COLORES:VERDE], [7COLORES:AZUL], [7COLORES:CIAN], [7COLORES:MAGENTA], [7COLORES:AMARILLO] o [7COLORES:BLANCO].

- Al configurar [CARTA DE AJUSTE AUTOMÁTICA] como [SÍ], se muestra el patrón de prueba para el color seleccionado.

6) Pulse ▲▼ para seleccionar [ROJO], [VERDE] o [AZUL].

- Solo se puede ajustar [GANANCIA] cuando se selecciona [BLANCO] para [3COLORES].

7) Pulse ◀▶ para realizar el ajuste.

- El valor del ajuste cambiará entre 0^{*1} y 2 048.

*1 El límite más bajo varía dependiendo del color que se ajuste.

Nota

- Operación al corregir el color de ajuste

Cuando el color de la corrección es el mismo que el color de ajuste: la luminancia del color de ajuste cambia.

Al cambiar el rojo del color de corrección: se añade o quita rojo del color de ajuste.

Al cambiar el verde del color de corrección: se añade o quita verde del color de ajuste.

Al cambiar el azul del color de corrección: se añade o quita azul del color de ajuste.

- Este ajuste debe dejarse en manos de una persona que esté familiarizada con el proyector o en manos del personal de servicio, ya que esta operación requiere un alto nivel de conocimientos.
- Al pulsar el botón <DEFAULT> en el mando a distancia, se restaurarán los ajustes predeterminados de fábrica de todos los elementos.
- Cuando el elemento se configura con otro valor distinto de [NO], el menú [OPCION DISPLAY] → [CORRECCIÓN DEL COLOR] se configura con el ajuste fijo [NO], y el menú [IMAGEN] → [TEMPERATURA COLOR] se configura con el ajuste fijo [USUARIO].

Ajuste de la igualación de colores con un colorímetro

Utilice un colorímetro que pueda medir las coordenadas de cromaticidad y luminancia para cambiar los colores [ROJO], [VERDE], [AZUL], [CIAN], [MAGENTA], [AMARILLO] o [BLANCO] a los colores deseados.

- 1) Pulse ▲▼ para seleccionar [ECUALIZACIÓN DE COLORES].
- 2) Pulse ◀▶ para seleccionar [MEDIDA].
- 3) Pulse el botón <ENTER>.
 - Aparece la pantalla [MODO MEDIDA].
- 4) Pulse ▲▼ para seleccionar [DATOS MEDIDA].
- 5) Pulse el botón <ENTER>.
 - Aparece la pantalla [DATOS MEDIDA].
- 6) Mida la luminancia actual (Y) y las coordenadas de cromaticidad (x, y) usando el colorímetro.
- 7) Pulse ▲▼ para seleccionar un color y pulse ◀▶ para realizar el ajuste.
 - Ajuste [CARTA DE AJUSTE AUTOMÁTICA] en [SÍ] para visualizar un patrón de prueba de los colores seleccionados.
- 8) Una vez completada la introducción de estos datos, pulse el botón <MENU>.
 - Aparece la pantalla [MODO MEDIDA].
- 9) Pulse ▲▼ para seleccionar [DATOS DESTINO].
- 10) Pulse el botón <ENTER>.
 - Aparece la pantalla [DATOS DESTINO].
- 11) Pulse ▲▼ para seleccionar un color y pulse ◀▶ para introducir las coordenadas de los colores deseados.
 - Al configurar [CARTA DE AJUSTE AUTOMÁTICA] como [SÍ], se muestra el patrón de prueba para el color seleccionado.
- 12) Una vez completada la introducción de estos datos, pulse el botón <MENU>.

Nota

- Los colores no se visualizan correctamente cuando los datos de destino son de un color que está fuera del alcance de este proyector.
- Establezca [CARTA DE AJUSTE AUTOMÁTICA] en [SÍ] para visualizar automáticamente un patrón de prueba durante el ajuste de los colores de ajuste seleccionados.
- La configuración [CARTA DE AJUSTE AUTOMÁTICA] cambiará junto con la del menú [MENÚ AVANZADO] → [BORDES ZONA BLENDING] → [SÍ]/[USUARIO] → [CARTA DE AJUSTE AUTOMÁTICA].
- Al usar un colorímetro o instrumento similar para realizar la medición, mida los colores visualizados en [CARTA DE AJUSTE AUTOMÁTICA].
- Puede existir una diferencia en las coordenadas de color de los datos de destino y de los valores de medición obtenidos en función de los instrumentos usados y del entorno de medición.

[CORRECCIÓN DEL COLOR]

Los colores se pueden ajustar y registrar para cada formato de señal de entrada.

- 1) Pulse ▲▼ para seleccionar [CORRECCIÓN DEL COLOR].
- 2) Pulse ◀▶ para cambiar el elemento.
 - Los elementos cambiarán cada vez que pulse el botón.

[NO]	Ajuste estándar
[USUARIO]	Para cada uno de los cuatro formatos de señal de VIDEO, Y/C, RGB y YC _B C _R /YP _B P _R , pueden ajustarse y registrarse seis colores de rojo, verde, azul, cian, magenta y amarillo. Pulse el botón <ENTER> para configurar los detalles. El rango de ajuste es de -31 a +31.

[AJUSTE PANTALLA]

Ajuste el tamaño de pantalla.

Cuando cambie la relación de aspecto de una imagen proyectada, corrija la posición óptima de la imagen de la pantalla. Realice el ajuste según sea necesario para la pantalla utilizada.

- 1) Pulse ▲▼ para seleccionar [AJUSTE PANTALLA].
- 2) Pulse el botón <ENTER>.
 - Aparece la pantalla [AJUSTE PANTALLA].
- 3) Pulse ◀▶ para cambiar el elemento [RELACIÓN DE ASPECTO].
 - Los elementos cambiarán cada vez que pulse el botón.

[RELACIÓN DE ASPECTO]	Margen cuando [AJUSTE DE POSICIÓN PANTALLA] está seleccionado
[16:10]	El ajuste no es posible.
[4:3]	Ajusta la posición horizontal entre -160 y 160.
[16:9]	Ajusta la posición vertical entre -60 y 60.

- 4) Pulse ▲▼ para seleccionar [AJUSTE DE POSICIÓN PANTALLA].
 - La opción [AJUSTE DE POSICIÓN PANTALLA] no puede seleccionarse ni ajustarse cuando [RELACIÓN DE ASPECTO] está configurada como [16:10].
- 5) Pulse ◀▶ para ajustar [AJUSTE DE POSICIÓN PANTALLA].

[SEÑAL AUTOMÁTICA]

Seleccione si desea ejecutar la configuración automática de señales automáticamente.

Cada vez si recibe frecuentemente señales no registradas en reuniones, etc., la posición de visualización de la pantalla o el nivel de la señal se puede ajustar automáticamente sin necesidad de pulsar el botón <AUTO SETUP> en el mando a distancia.

- 1) Pulse ▲▼ para seleccionar [SEÑAL AUTOMÁTICA].
- 2) Pulse ◀▶ para cambiar el elemento.
 - Los elementos cambiarán cada vez que pulse el botón.

[NO]	Desactiva la función de señal automática.
[SÍ]	Ejecuta la configuración automática de forma automática cuando las imágenes cambian a señales no registradas durante la proyección.

[AUTO AJUSTE]

Configure esta opción al ajustar una señal especial o una señal horizontalmente larga (como 16:9).

Ajuste con [MODO]

- 1) Pulse ▲▼ para seleccionar [AUTO AJUSTE].
- 2) Pulse el botón <ENTER>.
 - Aparece la pantalla [AUTO AJUSTE].
- 3) Pulse ▲▼ para seleccionar [MODO].
- 4) Pulse ◀▶ para cambiar el elemento.
 - Los elementos cambiarán cada vez que pulse el botón.

[ESTÁNDAR]	Ajuste estándar.
[ANCHA]	Seleccione este elemento cuando la relación de aspecto de una imagen sea una señal panorámica, que no cumpla con el ajuste de [ESTÁNDAR].
[USUARIO]	Seleccione esta opción al recibir una señal con resolución horizontal especial (número de puntos de visualización).

- Vaya al paso 7) cuando se seleccione [ESTÁNDAR] o [ANCHA].
 - Continúe en el paso 5) cuando seleccione [USUARIO].
- 5) Pulse ▲▼ para seleccionar [PUNTOS DE VISUAL.], y pulse ◀▶ para ajustar [PUNTOS DE VISUAL.] conforme a la resolución horizontal de la fuente de señales.
 - 6) Pulse ▲▼ para seleccionar [MODO].

7) Pulse el botón <ENTER>.

- Se ejecuta el ajuste automático. [EN PROGRESIÓN] aparece mientras se realiza el ajuste automático. Cuando se ha completado, vuelve a aparecer la pantalla [AUTO AJUSTE].

Ajuste automático de la posición

1) Pulse ▲▼ para seleccionar [AUTO AJUSTE].

2) Pulse el botón <ENTER>.

- Aparece la pantalla [AUTO AJUSTE].

3) Pulse ▲▼ para seleccionar [AJUSTE DE POSICIÓN].

4) Pulse ◀▶ para cambiar el elemento.

[SÍ]	Ajuste la posición y el tamaño de la pantalla cuando se ejecuta la configuración automática.
[NO]	No realiza el ajuste automático.

Ajuste del nivel de señal automáticamente

1) Pulse ▲▼ para seleccionar [AUTO AJUSTE].

2) Pulse el botón <ENTER>.

- Aparece la pantalla [AUTO AJUSTE].

3) Pulse ▲▼ para seleccionar [AJUSTE DE NIVEL DE SEÑAL].

4) Pulse ◀▶ para cambiar el elemento.

[NO]	No realiza el ajuste automático.
[SÍ]	Ajusta el nivel de negro (el menú [IMAGEN] → [BRILLO]) y el nivel de blanco (el menú [IMAGEN] → [CONTRASTE]) cuando se ejecuta el ajuste automático.

Nota

- [AJUSTE DE NIVEL DE SEÑAL] podría no funcionar correctamente a menos que ingrese imágenes fijas que contenga negros y blancos claros.

[COMPUTER IN/OUT]

Configure el terminal <COMPUTER 1 IN> y el terminal <COMPUTER 2 IN/1 OUT>.

Configuración de [AJUSTE DE ENTRADA] en [COMPUTER IN/OUT] (entrada COMPUTER1)

1) Pulse ▲▼ para seleccionar [COMPUTER IN/OUT].

2) Pulse el botón <ENTER>.

- Aparece la pantalla [COMPUTER IN/OUT].

3) Pulse ▲▼ para seleccionar [AJUSTE DE ENTRADA].

4) Pulse ◀▶ para cambiar de elemento.

- Los elementos cambiarán cada vez que pulse el botón.

[RGB/YP _B P _R]	Seleccione este elemento cuando se reciba la señal RGB o la señal YC _B C _R /YP _B P _R en el terminal <COMPUTER 1 IN>.
[Y/C]	Seleccione esta opción cuando se reciban una señal de luminancia y una señal de color en el terminal <COMPUTER 1 IN>.

Nota

- Use el Cable de conversión D-SUB - S Video opcional (Núm. de modelo: ET-ADSV) cuando se reciba la señal Y/C en el terminal <COMPUTER 1 IN>. Para el método de conexión, consulte "Ejemplo de conexión: equipo AV" (➔ página 36).

Cambio del nivel de segmento de una señal de sincronización de entrada

- 1) Pulse ▲▼ para seleccionar [COMPUTER IN/OUT].
- 2) Pulse el botón <ENTER>.
 - Aparece la pantalla [COMPUTER IN/OUT].
- 3) Pulse ▲▼ para seleccionar [NIVEL DE CORTE] de [COMPUTER1] o [COMPUTER2].
- 4) Pulse ◀▶ para cambiar de elemento.

[BAJO]	Ajuste el nivel de segmento en [BAJO].
[ALTO]	Ajuste el nivel de segmento en [ALTO].

Nota

- El ajuste [NIVEL DE CORTE] de [COMPUTER2] no puede configurarse cuando [SELECCIÓN DE COMPUTER2] se configura como [COMPUTER1 OUT].

Configuración de [MODO EDID] en [COMPUTER IN/OUT] (entrada COMPUTER1/entrada COMPUTER2)

- 1) Pulse ▲▼ para seleccionar [COMPUTER IN/OUT].
- 2) Pulse el botón <ENTER>.
 - Aparece la pantalla [COMPUTER IN/OUT].
- 3) Pulse ▲▼ para seleccionar [MODO EDID] de [COMPUTER1] o [COMPUTER2].
- 4) Pulse el botón <ENTER>.
 - Aparece la pantalla [MODO EDID].
- 5) Pulse ◀▶ para cambiar de elemento.
 - Los elementos cambiarán cada vez que pulse el botón.

[ESTÁNDAR]	Ajuste estándar.
[EXPANSIÓN DE PANTALLA]	Cambia los datos de EDID según el ajuste [RELACIÓN DE ASPECTO].
[USUARIO]	Configura las opciones [RESOLUCIÓN] y [FRECUENC. ESCANEADO VERTICAL] como EDID.

- Vaya al paso 10) cuando se seleccione [ESTÁNDAR] o [EXPANSIÓN DE PANTALLA].

- 6) Pulse el botón <ENTER>.
 - Aparece la pantalla [RESOLUCIÓN].
- 7) Pulse ▲▼▶ para seleccionar [RESOLUCIÓN].
 - Seleccione [1024x768p], [1280x720p], [1280x768p], [1280x800p], [1280x1024p], [1366x768p], [1400x1050p], [1440x900p], [1600x900p], [1600x1200p], [1680x1050p], [1920x1080p], [1920x1080i] o [1920x1200p].
- 8) Pulse el botón <ENTER>.
 - Aparece la pantalla [FRECUENC. ESCANEADO VERTICAL].
- 9) Pulse ◀▶ para seleccionar [FRECUENC. ESCANEADO VERTICAL].
 - Seleccione [60Hz], [50Hz], [30Hz], [25Hz] o [24Hz] cuando se seleccione [1920x1080p] para [RESOLUCIÓN].
 - Seleccione [60Hz], [50Hz] o [48Hz] cuando se seleccione [1920x1080i] para [RESOLUCIÓN].
 - Seleccione [60Hz] o [50Hz] cuando seleccione algún ajuste que no sea uno de los siguientes para [RESOLUCIÓN].
 - [1920x1080p], [1920x1080i]
- 10) Pulse el botón <ENTER>.
 - Se visualiza la pantalla de confirmación.
- 11) Pulse ◀▶ para seleccionar [EJECUTAR], y pulse el botón <ENTER>.

Nota

- Los ajustes de [RESOLUCIÓN] y [FRECUENC. ESCANEEO VERTICAL] se muestran en la pantalla [COMPUTER IN/OUT].
- Podría ser necesario ajustar la resolución y la frecuencia de barrido vertical en el ordenador o el dispositivo de vídeo que se esté usando.
- Tras configurar el ajuste, podría ser necesario apagar la alimentación y volverla a encender en el ordenador, el dispositivo de vídeo o el proyector que se esté usando.
- La salida con la resolución o la frecuencia de barrido vertical configurada podría no ser posible según el ordenador o el dispositivo de vídeo que se esté usando.
- La opción [MODO EDID] de [COMPUTER2] no puede ajustarse si la opción [SELECCIÓN DE COMPUTER2] está configurada como [COMPUTER1 OUT].

Configuración de [SELECCIÓN DE COMPUTER2] en [COMPUTER IN/OUT] (entrada COMPUTER2/salida COMPUTER1)

- 1) Pulse ▲▼ para seleccionar [COMPUTER IN/OUT].
- 2) Pulse el botón <ENTER>.
 - Aparece la pantalla [COMPUTER IN/OUT].
- 3) Pulse ▲▼ para seleccionar [SELECCIÓN DE COMPUTER2].
- 4) Pulse ◀▶ para cambiar de elemento.
 - Los elementos cambiarán cada vez que pulse el botón.

[COMPUTER2 IN]	Seleccione este elemento al usar el terminal <COMPUTER 2 IN/1 OUT> como entrada COMPUTER2.
[COMPUTER1 OUT]	Seleccione este elemento cuando la señal RGB analógica o la señal Y _C C _R /Y _P P _R recibidas en el terminal <COMPUTER 1 IN> se emitan desde el terminal <COMPUTER 2 IN/1 OUT>.

Nota

- La opción [SELECCIÓN DE COMPUTER2] no puede configurarse cuando se selecciona la entrada COMPUTER2.

[DVI-D IN]

Configure esta opción según la señal de vídeo recibida en el terminal <DVI-D IN>.

Configuración de [NIVEL DE SEÑAL] en [DVI-D IN]

- 1) Pulse ▲▼ para seleccionar [DVI-D IN].
- 2) Pulse el botón <ENTER>.
 - Aparece la pantalla [DVI-D IN].
- 3) Pulse ▲▼ para seleccionar [NIVEL DE SEÑAL].
- 4) Pulse ◀▶ para cambiar el elemento.
 - Los elementos cambiarán cada vez que pulse el botón.

[AUTO]	Ajusta automáticamente el nivel de la señal.
[0-255:PC]	Seleccione esta opción cuando la señal emitida desde el terminal DVI-D del dispositivo externo (por ejemplo, un ordenador) se reciba en el terminal <DVI-D IN>.
[16-235]	Seleccione esta opción cuando la señal emitida desde el terminal HDMI del dispositivo externo (por ejemplo, un reproductor de discos Blu-ray) se reciba en el terminal <DVI-D IN> usando un cable de conversión, etc.

Nota

- La configuración óptima varía dependiendo de la configuración de la salida del dispositivo externo conectado. Consulte el manual de instrucciones del dispositivo externo en relación con la salida del dispositivo externo.

Configuración de [SELECCIÓN DE EDID] en [DVI-D IN]

- 1) Pulse ▲▼ para seleccionar [DVI-D IN].
- 2) Pulse el botón <ENTER>.
 - Aparece la pantalla [DVI-D IN].

3) Pulse ▲▼ para seleccionar [SELECCIÓN DE EDID].

4) Pulse ◀▶ para cambiar de elemento.

- Los elementos cambiarán cada vez que pulse el botón.

[EDID3]	Determina la señal de imagen en movimiento o de imágenes fijas automáticamente.
[EDID1]	Seleccione esta opción principalmente cuando conecte un dispositivo externo (por ejemplo, un reproductor de discos Blu-ray) que envíe la señal de imágenes en movimiento al terminal <DVI-D IN>.
[EDID2:PC]	Seleccione esta opción principalmente cuando conecte un dispositivo externo (por ejemplo, un ordenador) que envíe la señal de imágenes fijas al terminal <DVI-D IN>.

Nota

- Los datos para conectar y reproducir cambiarán al cambiar el ajuste. Consulte “Lista de señales compatibles” (➔ página 172) para utilizar una resolución que sea compatible con la opción de conectar y reproducir.

Configuración de [MODO EDID] en [DVI-D IN]

1) Pulse ▲▼ para seleccionar [DVI-D IN].

2) Pulse el botón <ENTER>.

- Aparece la pantalla [DVI-D IN].

3) Pulse ▲▼ para seleccionar [MODO EDID].

4) Pulse el botón <ENTER>.

- Aparece la pantalla [DVI-D].

5) Pulse ◀▶ para cambiar de elemento.

- Los elementos cambiarán cada vez que pulse el botón.

[ESTÁNDAR]	Ajuste estándar.
[EXPANSIÓN DE PANTALLA]	Cambia los datos de EDID según el ajuste [RELACIÓN DE ASPECTO].
[USUARIO]	Configura las opciones [RESOLUCIÓN] y [FRECUENC. ESCANEADO VERTICAL] como EDID.

- Vaya al paso 10) cuando se seleccione [ESTÁNDAR] o [EXPANSIÓN DE PANTALLA].

6) Pulse el botón <ENTER>.

- Aparece la pantalla [RESOLUCIÓN].

7) Pulse ▲▼◀▶ para seleccionar [RESOLUCIÓN].

- Seleccione [1024x768p], [1280x720p], [1280x768p], [1280x800p], [1280x1024p], [1366x768p], [1400x1050p], [1440x900p], [1600x900p], [1600x1200p], [1680x1050p], [1920x1080p], [1920x1080i] o [1920x1200p].

8) Pulse el botón <ENTER>.

- Aparece la pantalla [FRECUENC. ESCANEADO VERTICAL].

9) Pulse ◀▶ para seleccionar [FRECUENC. ESCANEADO VERTICAL].

- Seleccione [60Hz], [50Hz], [30Hz], [25Hz] o [24Hz] cuando se seleccione [1920x1080p] para [RESOLUCIÓN].
- Seleccione [60Hz], [50Hz] o [48Hz] cuando se seleccione [1920x1080i] para [RESOLUCIÓN].
- Seleccione [60Hz] o [50Hz] cuando seleccione algún ajuste que no sea uno de los siguientes para [RESOLUCIÓN].
 - [1920x1080p], [1920x1080i]

10) Pulse el botón <ENTER>.

- Se visualiza la pantalla de confirmación.

11) Pulse ◀▶ para seleccionar [EJECUTAR], y pulse el botón <ENTER>.

Nota

- Los ajustes de [RESOLUCIÓN] y [FRECUENC. ESCANEADO VERTICAL] se muestran en la pantalla [DVI-D IN].
- Podría ser necesario ajustar la resolución y la frecuencia de barrido vertical en el ordenador o el dispositivo de vídeo que se esté usando.

- Tras configurar el ajuste, podría ser necesario apagar la alimentación y volverla a encender en el ordenador, el dispositivo de vídeo o el proyector que se esté usando.
- La salida con la resolución o la frecuencia de barrido vertical configurada podría no ser posible según el ordenador o el dispositivo de vídeo que se esté usando.

[HDMI IN]

Configure esta opción según la señal de vídeo recibida en el terminal <HDMI 1 IN> o el terminal <HDMI 2 IN>.

Configuración de [NIVEL DE SEÑAL] en [HDMI IN]

- 1) Pulse ▲▼ para seleccionar [HDMI IN].
- 2) Pulse el botón <ENTER>.
 - Aparece la pantalla [HDMI IN].
- 3) Pulse ▲▼ para seleccionar [NIVEL DE SEÑAL] de [HDMI1] o [HDMI2].
- 4) Pulse ◀▶ para cambiar el elemento.
 - Los elementos cambiarán cada vez que pulse el botón.

[AUTO]	Ajusta automáticamente el nivel de la señal.
[64-940]	Seleccione esta opción cuando la señal emitida desde el terminal HDMI del dispositivo externo (por ejemplo, un reproductor de discos Blu-ray) se reciba en el terminal <HDMI 1 IN> o el terminal <HDMI 2 IN>.
[0-1023]	Seleccione esta opción cuando la señal emitida desde el terminal DVI-D desde el dispositivo externo (por ejemplo, un ordenador) se reciba en el terminal <HDMI 1 IN> o el terminal <HDMI 2 IN> usando un cable de conversión, etc. Seleccione también esta opción cuando la señal emitida desde el terminal HDMI de un ordenador, etc., se reciba en el terminal <HDMI 1 IN> o el terminal <HDMI 2 IN>.

Nota

- La configuración óptima varía dependiendo de la configuración de la salida del dispositivo externo conectado. Consulte el manual de instrucciones del dispositivo externo en relación con la salida del dispositivo externo.
- El nivel de señal HDMI se muestra por 30 bits de entrada.

Configuración de [MODO EDID] en [HDMI IN]

- 1) Pulse ▲▼ para seleccionar [HDMI IN].
- 2) Pulse el botón <ENTER>.
 - Aparece la pantalla [HDMI IN].
- 3) Pulse ▲▼ para seleccionar [MODO EDID] de [HDMI1] o [HDMI2].
- 4) Pulse el botón <ENTER>.
 - Aparece la pantalla [HDMI1] o la pantalla [HDMI2].
- 5) Pulse ◀▶ para cambiar la opción.
 - Las opciones cambiarán cada vez que pulse el botón.

[ESTÁNDAR]	Ajuste estándar.
[EXPANSIÓN DE PANTALLA]	Cambia los datos de EDID según el ajuste [RELACIÓN DE ASPECTO].
[USUARIO]	Configure las opciones [RESOLUCIÓN] y [FRECUENC. ESCANEADO VERTICAL] como EDID.

- Vaya al paso 10) cuando se seleccione [ESTÁNDAR] o [EXPANSIÓN DE PANTALLA].
- 6) Pulse el botón <ENTER>.
 - Aparece la pantalla [RESOLUCIÓN].
 - 7) Pulse ▲▼▶ para seleccionar [RESOLUCIÓN].
 - Seleccione [1024x768p], [1280x720p], [1280x768p], [1280x800p], [1280x1024p], [1366x768p], [1400x1050p], [1440x900p], [1600x900p], [1600x1200p], [1680x1050p], [1920x1080p], [1920x1080i] o [1920x1200p].

- 8) **Pulse el botón <ENTER>.**
 - Aparece la pantalla [FRECUENC. ESCANEEO VERTICAL].
- 9) **Pulse ◀▶ para seleccionar [FRECUENC. ESCANEEO VERTICAL].**
 - Seleccione [60Hz], [50Hz], [30Hz], [25Hz] o [24Hz] cuando se seleccione [1920x1080p] para [RESOLUCIÓN].
 - Seleccione [60Hz], [50Hz] o [48Hz] cuando se seleccione [1920x1080i] para [RESOLUCIÓN].
 - Seleccione [60Hz] o [50Hz] cuando seleccione algún ajuste que no sea uno de los siguientes para [RESOLUCIÓN].
 - [1920x1080p], [1920x1080i]
- 10) **Pulse el botón <ENTER>.**
 - Se visualiza la pantalla de confirmación.
- 11) **Pulse ◀▶ para seleccionar [EJECUTAR], y pulse el botón <ENTER>.**

Nota

- Los ajustes de [RESOLUCIÓN] y [FRECUENC. ESCANEEO VERTICAL] se muestran en la pantalla [HDMI IN].
- Podría ser necesario ajustar la resolución y la frecuencia de barrido vertical en el ordenador o el dispositivo de vídeo que se esté usando.
- Tras configurar el ajuste, podría ser necesario apagar la alimentación y volverla a encender en el ordenador, el dispositivo de vídeo o el proyector que se esté usando.
- La salida con la resolución o la frecuencia de barrido vertical configurada podría no ser posible según el ordenador o el dispositivo de vídeo que se esté usando.

[DIGITAL LINK IN]

Configure esta opción según la señal de vídeo recibida en el terminal <DIGITAL LINK/LAN>.

Configuración de [NIVEL DE SEÑAL] de [DIGITAL LINK IN]

- 1) **Pulse ▲▼ para seleccionar [DIGITAL LINK IN].**
- 2) **Pulse el botón <ENTER>.**
 - Aparece la pantalla [DIGITAL LINK IN].
- 3) **Pulse ▲▼ para seleccionar [NIVEL DE SEÑAL].**
- 4) **Pulse ◀▶ para cambiar el elemento.**
 - Los elementos cambiarán cada vez que pulse el botón.

[AUTO]	Ajusta automáticamente el nivel de la señal.
[64-940]	Seleccione esta opción cuando la salida de señal del terminal HDMI de un dispositivo externo (como un reproductor de discos Blu-ray) se reciba en el terminal <DIGITAL LINK/LAN> usando un cable transmisor de par trenzado.
[0-1023]	Seleccione esta opción cuando la salida de señal del terminal DVI-D o del terminal HDMI de un dispositivo externo (como un ordenador) se reciba en el terminal <DIGITAL LINK/LAN> mediante un cable transmisor de par trenzado.

Nota

- La configuración óptima varía dependiendo de la configuración de la salida del dispositivo externo conectado. Consulte el manual de instrucciones del dispositivo externo en relación con la salida del dispositivo externo.
- Aparece el nivel de señal correspondiente a 30 bits de entrada.

Configuración de [MODO EDID] de [DIGITAL LINK IN]

- 1) **Pulse ▲▼ para seleccionar [DIGITAL LINK IN].**
- 2) **Pulse el botón <ENTER>.**
 - Aparece la pantalla [DIGITAL LINK IN].
- 3) **Pulse ▲▼ para seleccionar [MODO EDID].**
- 4) **Pulse el botón <ENTER>.**
 - Aparece la pantalla [DIGITAL LINK].

5) Pulse ◀▶ para cambiar la opción.

- Los elementos cambiarán cada vez que pulse el botón.

[ESTÁNDAR]	Ajuste estándar.
[EXPANSIÓN DE PANTALLA]	Cambia los datos de EDID según el ajuste [RELACIÓN DE ASPECTO].
[USUARIO]	Configura las opciones [RESOLUCIÓN] y [FRECUENC. ESCANEADO VERTICAL] como EDID.

- Vaya al paso 10) cuando se seleccione [ESTÁNDAR] o [EXPANSIÓN DE PANTALLA].

6) Pulse el botón <ENTER>.

- Aparece la pantalla [RESOLUCIÓN].

7) Pulse ▲▼◀▶ para seleccionar [RESOLUCIÓN].

- Seleccione [1024x768p], [1280x720p], [1280x768p], [1280x800p], [1280x1024p], [1366x768p], [1400x1050p], [1440x900p], [1600x900p], [1600x1200p], [1680x1050p], [1920x1080p], [1920x1080i] o [1920x1200p].

8) Pulse el botón <ENTER>.

- Aparece la pantalla [FRECUENC. ESCANEADO VERTICAL].

9) Pulse ◀▶ para cambiar [FRECUENC. ESCANEADO VERTICAL].

- Seleccione [60Hz], [50Hz], [30Hz], [25Hz] o [24Hz] cuando se seleccione [1920x1080p] para [RESOLUCIÓN].
- Seleccione [60Hz], [50Hz] o [48Hz] cuando se seleccione [1920x1080i] para [RESOLUCIÓN].
- Seleccione [60Hz] o [50Hz] cuando seleccione algún ajuste que no sea uno de los siguientes para [RESOLUCIÓN].
 - [1920x1080p], [1920x1080i]

10) Pulse el botón <ENTER>.

- Se visualiza la pantalla de confirmación.

11) Pulse ◀▶ para seleccionar [EJECUTAR], y pulse el botón <ENTER>.

Nota

- Los ajustes de [RESOLUCIÓN] y [FRECUENC. ESCANEADO VERTICAL] se muestran en la pantalla [DIGITAL LINK IN].
- Podría ser necesario ajustar la resolución y la frecuencia de barrido vertical en el ordenador o el dispositivo de vídeo que se esté usando.
- Tras configurar el ajuste, podría ser necesario apagar la alimentación y volverla a encender en el ordenador, el dispositivo de vídeo o el proyector que se esté usando.
- La salida con la resolución o la frecuencia de barrido vertical configurada podría no ser posible según el ordenador o el dispositivo de vídeo que se esté usando.

[MENU EN PANTALLA]

Ajuste el menú en pantalla.

Ajuste [POSICIÓN DE OSD]

Ajuste la posición de la pantalla de menú (OSD).

1) Pulse ▲▼ para seleccionar [MENU EN PANTALLA].

2) Pulse el botón <ENTER>.

- Aparece la pantalla [MENU EN PANTALLA].

3) Pulse ▲▼ para seleccionar [POSICIÓN DE OSD].

4) Pulse ◀▶ para cambiar el elemento.

- Los elementos cambiarán cada vez que pulse el botón.

[2]	Ajusta la posición en la parte central izquierda de la pantalla.
[3]	Ajusta la posición en la parte inferior izquierda de la pantalla.
[4]	Ajusta la posición en la parte central superior de la pantalla.
[5]	Ajusta la posición en el centro de la pantalla.
[6]	Ajusta la posición en la parte central inferior de la pantalla.
[7]	Ajusta la posición en la parte superior derecha de la pantalla.
[8]	Ajusta la posición en la parte central derecha de la pantalla.

[9]	Ajusta la posición en la parte inferior derecha de la pantalla.
[1]	Ajusta la posición en la parte superior izquierda de la pantalla.

Ajuste [ROTACIÓN OSD]

Ajuste la orientación la pantalla de menú (OSD).

- 1) Pulse ▲▼ para seleccionar [MENU EN PANTALLA].
- 2) Pulse el botón <ENTER>.
 - Aparece la pantalla [MENU EN PANTALLA].
- 3) Pulse ▲▼ para seleccionar [ROTACIÓN OSD].
- 4) Pulse ◀▶ para cambiar el elemento.
 - Los elementos cambiarán cada vez que pulse el botón.

[NO]	No gira la pantalla.
[GIRO DERECHA]	Gira la pantalla 90° en el sentido de las agujas del reloj.
[GIRO IZQUIERDA]	Gira la pantalla 90° en sentido contrario a las agujas del reloj.

Ajuste [DISEÑO MENÚ]

Ajuste el color de la pantalla de menú (OSD).

- 1) Pulse ▲▼ para seleccionar [MENU EN PANTALLA].
- 2) Pulse el botón <ENTER>.
 - Aparece la pantalla [MENU EN PANTALLA].
- 3) Pulse ▲▼ para seleccionar [DISEÑO MENÚ].
- 4) Pulse ◀▶ para cambiar el elemento.
 - Los elementos cambiarán cada vez que pulse el botón.

[1]	Ajusta el color amarillo.
[2]	Ajusta el color azul.
[3]	Ajusta el color blanco.
[4]	Ajusta el color verde.
[5]	Ajusta el color naranja.
[6]	Ajusta el color marrón.

Ajuste [OSD MEMORIA]

Ajuste el mantenimiento de la posición del cursor en la pantalla de menú (OSD).

- 1) Pulse ▲▼ para seleccionar [MENU EN PANTALLA].
- 2) Pulse el botón <ENTER>.
 - Aparece la pantalla [MENU EN PANTALLA].
- 3) Pulse ▲▼ para seleccionar [OSD MEMORIA].
- 4) Pulse ◀▶ para cambiar el elemento.
 - Los elementos cambiarán cada vez que pulse el botón.

[SÍ]	Mantiene la posición del cursor.
[NO]	No mantiene la posición del cursor.

Nota

- Incluso si se configura [SÍ], la posición del cursor no se mantiene cuando se apaga la alimentación.

Ajuste [GUIA ENTRADA]

Configure si mostrar la guía de entradas en la posición ajustada en [POSICIÓN DE OSD].

La guía de entradas es la pantalla para mostrar información como: nombre del terminal de entrada actualmente seleccionado, nombre de la señal, número de memoria, y el terminal de entrada y la estructuración de la señal de [P IN P].

- 1) Pulse ▲▼ para seleccionar [MENU EN PANTALLA].
- 2) Pulse el botón <ENTER>.
 - Aparece la pantalla [MENU EN PANTALLA].
- 3) Pulse ▲▼ para seleccionar [GUIA ENTRADA].
- 4) Pulse ◀▶ para cambiar el elemento.
 - Los elementos cambiarán cada vez que pulse el botón.

[SÍ]	Muestra la guía de entrada.
[NO]	Oculto la guía de entrada.

Ajuste [MENSAJE DE ALARMA]

Decida si desea que se visualice/oculte el mensaje de advertencia.

- 1) Pulse ▲▼ para seleccionar [MENU EN PANTALLA].
- 2) Pulse el botón <ENTER>.
 - Aparece la pantalla [MENU EN PANTALLA].
- 3) Pulse ▲▼ para seleccionar [MENSAJE DE ALARMA].
- 4) Pulse ◀▶ para cambiar el elemento.
 - Los elementos cambiarán cada vez que pulse el botón.

[SÍ]	Muestra el mensaje de advertencia.
[NO]	Oculto el mensaje de advertencia.

Nota

- Si se configura [NO], el mensaje de advertencia no se visualizará en la imagen proyectada incluso si se detecta una condición de advertencia como [TEMP. ATENCION] mientras se usa el proyector. Además, no se mostrará el siguiente mensaje de cuenta atrás: el mensaje hasta que la alimentación se apaga después de ejecutar la función de apagado de luces en ausencia de señal; el mensaje hasta que la fuente luminosa se apaga después de ejecutar la función de apagado de luces en ausencia de señal

[AJUSTES CLOSED CAPTION] (solo para la señal de entrada NTSC o 480i YC_BC_R)

Ajuste los subtítulos ocultos.

Selección de la visualización de los subtítulos ocultos

- 1) Pulse ▲▼ para seleccionar [AJUSTES CLOSED CAPTION].
- 2) Pulse el botón <ENTER>.
 - Aparece la pantalla [AJUSTES CLOSED CAPTION].
- 3) Pulse ▲▼ para seleccionar [CLOSED CAPTION].
- 4) Pulse ◀▶ para cambiar de elemento.
 - Los elementos cambiarán cada vez que pulse el botón.

[NO]	Oculto los subtítulos.
[SÍ]	Muestra los subtítulos ocultos.

- Continúe en el paso 5) cuando seleccione [SÍ].

- 5) Cuando aparezca la pantalla de confirmación, pulse ◀▶ para seleccionar [EJECUTAR], y pulse el botón <ENTER>.

Ajuste del modo de los subtítulos ocultos

- 1) Pulse ▲▼ para seleccionar [AJUSTES CLOSED CAPTION].
- 2) Pulse el botón <ENTER>.
 - Aparece la pantalla [AJUSTES CLOSED CAPTION].
- 3) Pulse ▲▼ para seleccionar [MODO].
 - [MODO] no puede seleccionarse cuando [CLOSED CAPTION] está configurado como [NO].
- 4) Pulse ◀▶ para cambiar de elemento.
 - Los elementos cambiarán cada vez que pulse el botón.

[CC1]	Muestra los datos de CC1.
[CC2]	Muestra los datos de CC2.
[CC3]	Muestra los datos de CC3.
[CC4]	Muestra los datos de CC4.

Nota

- Los subtítulos ocultos son una función que muestra información de texto de las señales de vídeo que se utilizan principalmente en Norteamérica. Es posible que estos subtítulos no se muestren en función de los dispositivos conectados o del contenido reproducido.
- [AJUSTES CLOSED CAPTION] solo puede seleccionarse si se recibe una señal NTSC o 480i YC_BC_R.
- Si [CLOSED CAPTION] está ajustado en [SÍ], el brillo de las imágenes puede cambiar dependiendo de los dispositivos externos compatibles con la función de subtítulos ocultos conectados o de los contenidos utilizados.
- Si se recibe una señal de subtítulos ocultos del modo seleccionado, no se muestra el mensaje de seguridad configurado en el menú [SEGURIDAD] → [AJUSTE DE PANTALLA].
- Los subtítulos ocultos no se muestran al visualizar la pantalla de menú.

[COLOR FONDO]

Ajuste la visualización de la pantalla proyectada cuando no se recibe ninguna señal.

- 1) Pulse ▲▼ para seleccionar [COLOR FONDO].
- 2) Pulse ◀▶ para cambiar el elemento.
 - Los elementos cambiarán cada vez que pulse el botón.

[AZUL]	Muestra el área de proyección en azul.
[NEGRO]	Muestra el área de proyección en negro.
[LOGO ESTANDAR]	Muestra el logo de Panasonic.
[LOGO USUARIO]	Muestra la imagen registrada por el usuario.

Nota

- Para crear y registrar la imagen de [LOGO USUARIO], utilice el "Logo Transfer Software" incluido en el CD-ROM suministrado.

[LOGO INICIAL]

Ajuste la visualización del logotipo cuando se encienda la alimentación.

- 1) Pulse ▲▼ para seleccionar [LOGO INICIAL].
- 2) Pulse ◀▶ para cambiar el elemento.
 - Los elementos cambiarán cada vez que pulse el botón.

[LOGO ESTANDAR]	Muestra el logo de Panasonic.
[LOGO USUARIO]	Muestra la imagen registrada por el usuario.
[NINGUNO]	Desactiva la visualización del logo inicial.

Nota

- Al seleccionar [LOGO USUARIO], la visualización del logo inicial se mantendrá durante aproximadamente 15 segundos.
- Para crear y registrar la imagen de [LOGO USUARIO], utilice el "Logo Transfer Software" incluido en el CD-ROM suministrado.

- Si el menú [SETUP PROYECTOR] → [AJUSTES 'ECO'] → [ENCENDIDO RÁPIDO] se configura como [SÍ], el logotipo de inicio no se muestra cuando se inicia la proyección antes de que transcurra el tiempo especificado después de que el proyector acceda al modo en espera.
El tiempo especificado se configura en el menú [SETUP PROYECTOR] → [AJUSTES 'ECO'] → [ENCENDIDO RÁPIDO] → [PERIODO VÁLIDO].

[UNIFORMIDAD]

Corrija la irregularidad de brillo y de color de toda la pantalla.

Ajuste de cada color

- 1) Pulse ▲▼ para seleccionar [UNIFORMIDAD].
- 2) Pulse el botón <ENTER>.
 - Aparece la pantalla [UNIFORMIDAD].
- 3) Pulse ▲▼ para seleccionar [BLANCO], [ROJO], [VERDE] o [AZUL].
- 4) Pulse ◀▶ para ajustar el nivel.

Elemento	Operación	Ajuste	Margen de ajuste
[VERTICAL]	Pulse ▶.	Disminuye la intensidad del color del lado inferior o aumenta la oscuridad del color del lado superior.	-127 - +127
	Pulse ◀.	Disminuye la intensidad del color del lado superior o aumenta la oscuridad del color del lado inferior.	
[HORIZONTAL]	Pulse ▶.	Disminuye la intensidad del color del lado izquierdo o aumenta la oscuridad del color del lado derecho.	
	Pulse ◀.	Disminuye la intensidad del color del lado derecho o aumenta la oscuridad del color del lado izquierdo.	

Ajuste [CORRECCION PC]

Configure la función [CORRECCION PC] para corregir el brillo y la falta de uniformidad del color de toda la pantalla usando un ordenador.

Para usar la función [CORRECCION PC], se requiere una aplicación de software opcional. Póngase en contacto con su distribuidor.

- 1) Pulse ▲▼ para seleccionar [UNIFORMIDAD].
- 2) Pulse el botón <ENTER>.
 - Aparece la pantalla [UNIFORMIDAD].
- 3) Pulse ▲▼ para seleccionar [CORRECCION PC].
- 4) Pulse ◀▶ para cambiar el elemento.

[NO]	No realiza la corrección utilizando el ordenador.
[SÍ]*1	Realiza la corrección de la irregularidad de brillo y de color de toda la pantalla utilizando un ordenador.

*1 Se requieren conocimientos avanzados para usar el control de correcciones por ordenador. Póngase en contacto con su distribuidor.

Nota

- El valor de configuración de [UNIFORMIDAD] no se restablecerá con el valor predeterminado de fábrica incluso si se ejecuta el menú [SETUP PROYECTOR] → [INICIALIZAR] → [TODOS LOS DATOS DE USUARIO].
- En las condiciones siguientes, la configuración del menú [IMAGEN] → [GAMMA] → [ESTÁNDAR] se desactiva y se aplica el mismo modo gamma que cuando se configura [2.2].
 - Cuando se ajustan los niveles de [BLANCO], [ROJO], [VERDE] y [AZUL]
 - Cuando [CORRECCION PC] se establece en [SÍ]
- Si tiene que cambiar el modo gamma a [1.8] o [2.0], en primer lugar configure el menú [IMAGEN] → [GAMMA].

[AJUSTES DE OBTURADOR]

Configure la aplicación de la función del obturador.

Ajuste [APAGADO GRADUAL ACTIVADO] o [APAGADO GRADUAL DESACTIVADO]

- 1) Pulse ▲▼ para seleccionar [AJUSTES DE OBTURADOR].
- 2) Pulse el botón <ENTER>.
 - Aparece la pantalla [AJUSTES DE OBTURADOR].
- 3) Pulse ▲▼ para seleccionar [APAGADO GRADUAL ACTIVADO] o [APAGADO GRADUAL DESACTIVADO].
- 4) Pulse ◀▶ para cambiar el elemento.

Elemento		Ajuste
[APAGADO GRADUAL ACTIVADO]	[NO]	No selecciona fundido de entrada ni de salida.
[APAGADO GRADUAL DESACTIVADO]	[0.5s] - [10.0s]	Configura el tiempo del fundido de entrada o de salida. Seleccione una de las opciones entre [0.5s] - [4.0s], [5.0s], [7.0s] o [10.0s]. [0.5s] - [4.0s] puede seleccionarse en incrementos de 0,5.

Nota

- Si se pulsa el botón <SHUTTER> del mando a distancia durante el fundido de entrada o salida, la operación de fundido se cancela.
- El fundido de entrada o de salida no se realiza en el audio. El audio se emite o se deja en paso según la operación de la función del obturador.

Ajuste [INICIO]

Active/desactive automáticamente la función del obturador (obturador: cerrado/abierto) cuando se conecte la alimentación.

- 1) Pulse ▲▼ para seleccionar [AJUSTES DE OBTURADOR].
- 2) Pulse el botón <ENTER>.
 - Aparece la pantalla [AJUSTES DE OBTURADOR].
- 3) Pulse ▲▼ para seleccionar [INICIO].
- 4) Pulse ◀▶ para cambiar el elemento.

[ABIERTO]	El proyector entra modo de proyección con la función del obturador desactivada (obturador: abierto) cuando se enciende la alimentación.
[CERRADO]	El proyector entra modo de proyección con la función del obturador activada (obturador: cerrado) cuando se enciende la alimentación.

Uso de la función del obturador

La imagen y el audio se apagan cuando el proyector no se usa durante un tiempo específico.

- 1) Pulse ▲▼ para seleccionar [AJUSTES DE OBTURADOR].
- 2) Pulse el botón <ENTER>.
 - Aparece la pantalla [AJUSTES DE OBTURADOR].
- 3) Pulse ▲▼ para seleccionar [OBTURADOR].
- 4) Pulse el botón <ENTER>.
 - Pulse el botón <MENU> para cancelar la función.

Nota

- El indicador de alimentación <ON (G)/STANDBY (R)> parpadeará despacio en verde mientras se utilice la función del obturador (obturador: cerrado).
- Para emitir audio cuando se está usando la función de obturador (obturador: cerrado), configure el menú [SETUP PROYECTOR] → [AJUSTE SONIDO] → [EN OBTURADOR] como [SÍ].

[CONGELADO]

La imagen proyectada se deja en pausa y el audio se apaga, independientemente de la reproducción del dispositivo externo.

- 1) Pulse ▲▼ para seleccionar [CONGELADO].
- 2) Pulse el botón <ENTER>.
 - Pulse el botón <MENU> para anular la opción.

Nota

- Cuando el vídeo está en pausa, aparece [CONGELADO] en la pantalla.

[MONITOR FORMA ONDA]

Utilice las señales de entrada de un dispositivo externo conectado para visualizarlas en forma de onda. Verifique si el nivel de la señal de salida de vídeo (luminancia) se encuentra dentro del rango recomendado para el proyector y realice el ajuste.

- 1) Pulse ▲▼ para seleccionar [MONITOR FORMA ONDA].
- 2) Pulse ◀▶ para cambiar el elemento.

[NO]	No aparece el monitor de la forma de onda.
[SÍ]	Aparece el monitor de la forma de onda.

- 3) Pulse dos veces el botón <MENU> para borrar.
- 4) Pulse ▲▼ para seleccionar cualquier línea horizontal.
- 5) Pulse el botón <ENTER> para cambiar la línea seleccionada a la luminancia, el rojo, el verde o el azul.
 - Los elementos de la línea seleccionada cambian cada vez que se pulsa <ENTER> solo cuando aparece el monitor de forma de onda.

“Seleccionar línea (luminancia)”	Aparece en la forma de onda blanca.
“Seleccionar línea (roja)”	Aparece en la forma de onda roja.
“Seleccionar línea (verde)”	Aparece en la forma de onda verde.
“Seleccionar línea (azul)”	Aparece en la forma de onda azul.

Nota

- El ajuste también puede realizarse desde el menú [SETUP PROYECTOR] → [BOTÓN DE FUNCIÓN].
- El monitor de forma de onda no se puede mostrar en el modo P IN P.
- El monitor de forma de onda se apaga cuando se usa la función P IN P mientras se está controlando la forma de onda.
- El monitor de forma de onda no se visualiza cuando está oculto (apagado) el menú en pantalla.

Ajuste de la forma de onda

Proyecte la señal de ajuste de luminancia de un disco de prueba comercial (0 % (0 IRE o 7,5 IRE) – 100 % (100 IRE)) y realice el ajuste.

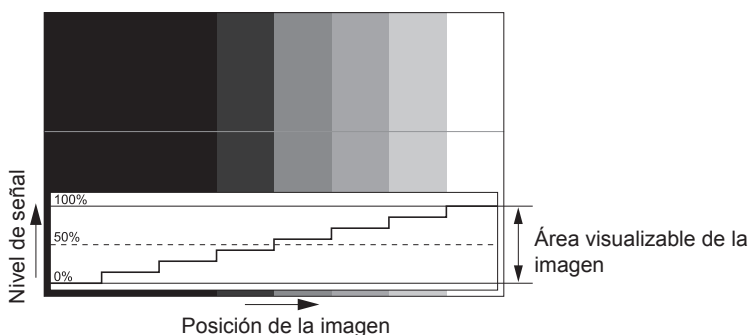

- 1) Seleccione “Seleccionar línea (luminancia)” en el monitor de forma de onda.

2) Ajuste el nivel de negro.

- Ajuste el nivel de negro 0 % de la señal de vídeo a la posición 0 % del monitor de forma de onda usando el menú [IMAGEN] → [BRILLO].

3) Ajuste el nivel de blancos.

- Ajuste el nivel de blanco 100 % de la señal de vídeo a la posición 100 % del monitor de forma de onda usando el menú [IMAGEN] → [CONTRASTE].

Ajuste del rojo, el verde y el azul

1) Ajuste [TEMPERATURA COLOR] en [USUARIO]. (⇒ página 64)

2) Seleccione “Seleccionar línea (rojo)” en el monitor de forma de onda.

3) Ajuste las áreas rojas oscuras.

- Use [ROJO] en [BALANCE DE BLANCO BAJO] para ajustar el nivel de negro 0 % de la señal de vídeo en la posición 0 % del monitor de forma de onda.

4) Ajuste las áreas rojas brillantes.

- Use [ROJO] en [BALANCE DE BLANCOS ALTO] para ajustar el nivel de blanco 100 % de la señal de vídeo en la posición 100 % del monitor de forma de onda.

5) Use el procedimiento para [ROJO] para ajustar [VERDE] y [AZUL].

Nota

- Confirme que el ajuste [NIVEL DE SEÑAL] de la señal de entrada es correcto antes de ajustar el nivel de negro. Compruebe el ajuste [NIVEL DE SEÑAL] desde el menú [OPCION DISPLAY] → [DVI-D IN]/[HDMI IN]/[DIGITAL LINK IN] → [NIVEL DE SEÑAL].

[NIVEL DE COLORES RGB]

Es posible eliminar cada componente de color rojo, verde y azul.

1) Pulse ▲▼ para seleccionar [NIVEL DE COLORES RGB].

2) Pulse el botón <ENTER>.

- Aparece la pantalla [NIVEL DE COLORES RGB].

3) Pulse ▲▼ para seleccionar [ROJO], [VERDE] o [AZUL].

4) Pulse ◀▶ para cambiar el elemento.

[NO]	Deshabilita el corte.
[SÍ]	Habilita el corte.

Nota

- Cuando se cambia la entrada o una señal, el ajuste de corte regresa al ajuste original (desactivado).

Menú [SETUP PROYECTOR]

En la pantalla de menú, seleccione [SETUP PROYECTOR] en el menú principal y seleccione un elemento del submenú.

Consulte “Navegación a través del menú” (➔ página 58) para obtener más información acerca del uso de la pantalla de menú.

[ID DEL PROYECTOR]

El proyector tiene una función de ajuste de número de ID que se puede usar al utilizar varios proyectores en paralelo para permitir el control simultáneo, o independiente, por medio de un único mando a distancia.

1) Pulse ▲▼ para seleccionar [ID DEL PROYECTOR].

2) Pulse ◀▶ para cambiar el elemento.

- Los elementos cambiarán cada vez que pulse el botón.

[TODOS]	Seleccione esta opción si controla proyectores sin especificar ningún número de ID.
[1] - [64]	Seleccione esta opción para especificar un número de ID para controlar un proyector individual.

Nota

- Para especificar un número de ID para el control individual, el número de ID de un mando a distancia debe coincidir con el número de ID del proyector.
- Cuando el número de ID esté establecido en [TODOS], el proyector podrá controlarse independientemente del número de ID especificado por el mando a distancia o el ordenador.
Si se usan varios proyectores en paralelo y tienen sus ID establecidos en [TODOS], no se podrán controlar por separado desde proyectores que tengan otros números de ID.
- Consulte “Ajuste del número de ID del mando a distancia” (➔ página 55) para obtener información acerca de cómo establecer el número de ID en el mando a distancia.

[MÉTODO DE PROYECCIÓN]

Seleccione el método de proyección teniendo en cuenta la instalación del proyector.

Cambie la configuración [FRONTAL/RETRO] cuando la visualización de la pantalla esté invertida.

Cambie la configuración [MESA/TECHO] cuando la visualización de la pantalla esté bocabajo.

Ajuste [FRONTAL/RETRO]

1) Pulse ▲▼ para seleccionar [FRONTAL/RETRO] de [MÉTODO DE PROYECCIÓN].

2) Pulse ◀▶ para cambiar el elemento.

- Los elementos cambiarán cada vez que pulse el botón.

[FRONTAL]	Seleccione este elemento al instalar el proyector delante de la pantalla.
[RETRO]	Seleccione este elemento al instalar detrás de la pantalla (con pantalla translúcida).

Ajuste [MESA/TECHO]

1) Pulse ▲▼ para seleccionar [MESA/TECHO] de [MÉTODO DE PROYECCIÓN].

2) Pulse ◀▶ para cambiar de elemento.

- Los elementos cambiarán cada vez que pulse el botón.

[AUTO]	Detecta automáticamente la altitud del proyector con el sensor de ángulo integrado. Ajuste [AUTO] normalmente.
[MESA]	Seleccione este elemento al instalar el proyector en un escritorio, etc.
[TECHO]	Seleccione este elemento al instalar el proyector con el Soporte de montaje en techo (opcional). La imagen proyectada se invierte bocabajo.

Nota

- Consulte “Sensor de ángulo” (➔ página 31) para obtener más detalles del margen de altitud de instalación que puede detectarse con el sensor de ángulo integrado.

[AJUSTES 'ECO']

Ajuste el método de funcionamiento del proyector.

Ajuste [MODO OPERACIÓN]

- 1) Pulse ▲▼ para seleccionar [AJUSTES 'ECO'].
- 2) Pulse el botón <ENTER>.
 - Aparece la pantalla [AJUSTES 'ECO'].
- 3) Pulse ▲▼ para seleccionar [MODO OPERACIÓN].
- 4) Pulse ◀▶ para cambiar el elemento.
 - Los elementos cambiarán cada vez que pulse el botón.

[NORMAL]	Configure este elemento cuando sea necesaria una alta luminancia. El ajuste [SALIDA DE LA LUZ] es del 100 %, y el tiempo de uso aproximado es de 20 000 horas.
[ECO]	Configure este elemento para aumentar la vida útil de la fuente luminosa, aunque se reducirá la luminancia por debajo del ajuste [NORMAL]. El ajuste [SALIDA DE LA LUZ] es del 80 %, y el tiempo de uso estimado es de unas 24 000 horas.
[SILENCIO]	Seleccione este elemento cuando se prefiera un funcionamiento con menor ruido. El ajuste [SALIDA DE LA LUZ] es del 80 %, y el tiempo de uso estimado es de unas 20 000 horas.
[USUARIO]	El ajuste [SALIDA DE LA LUZ] puede configurarse individualmente.

- Continúe en el paso 5) cuando seleccione [USUARIO].

- 5) Pulse ▲▼ para seleccionar [SALIDA DE LA LUZ].
- 6) Pulse ◀▶ para ajustar.

Operación	Ajuste		Margen de ajuste
	Brillo	Tiempo de uso (estimado)	
Pulse ▶.	La pantalla se vuelve más brillante.	El tiempo de uso se reduce.	20 % - 100 %
Pulse ◀.	La pantalla se vuelve más oscura.	El tiempo de uso aumenta.	

Nota

- Cuando se selecciona [USUARIO], la uniformidad del brillo entre varias pantallas puede mantenerse cambiando el ajuste [SALIDA DE LA LUZ] de cada proyector cuando se estructura una multipantalla con varios proyectores.
- Si el tiempo de uso supera las 20 000 horas, podría ser necesario sustituir los componentes del interior del proyector. Póngase en contacto con su distribuidor para obtener más información.

Correlación entre la luminancia y el tiempo de uso

Cuando [MODO OPERACIÓN] se configura como [USUARIO], la relación entre la luminancia y el tiempo de uso es la siguiente. Realice los ajustes en función de la duración de uso y del brillo de la imagen proyectada que desee.

Los valores de la luminancia y del tiempo de uso son estimaciones aproximadas.

[SALIDA DE LA LUZ] (%)	Luminancia (lm)	Tiempo de uso (horas)
100	5 200	20 000
80	4 100	22 700
60	3 100	24 800
40	2 000	26 400
20	1 000	27 400

Nota

- Según influyan las características de cada fuente luminosa, las condiciones de uso, el entorno de instalación, etc., es posible que el tiempo de uso sea inferior al estimado.
- El tiempo de uso la duración hasta que la luminancia de la fuente luminosa se reduce en casi la mitad cuando el proyector se usa continuamente. El tiempo de uso es solo una estimación, y no un período garantizado.
- Si el tiempo de uso supera las 20 000 horas, podría ser necesario sustituir los componentes del interior del proyector. Póngase en contacto con su distribuidor para obtener más información.

Ajuste [AHORRO CONSUMO LÁMPARA]

Active/desactive las funciones [DETECCIÓN LUZ AMBIENTE] y [APAGAR LUCES S/SEÑAL].

- 1) Pulse ▲▼ para seleccionar [AJUSTES 'ECO'].
- 2) Pulse el botón <ENTER>.
 - Aparece la pantalla [AJUSTES 'ECO'].
- 3) Pulse ▲▼ para seleccionar [AHORRO CONSUMO LÁMPARA].
- 4) Pulse ◀▶ para cambiar de elemento.
 - Los elementos cambiarán cada vez que pulse el botón.

[NO]	Desactiva el ajuste de ahorro de energía automático.
[SÍ]	Activa el ajuste de ahorro de energía automático.

- 5) Pulse ▲▼ para seleccionar [DETECCIÓN LUZ AMBIENTE] o [APAGAR LUCES S/SEÑAL].

[DETECCIÓN LUZ AMBIENTE]	Ajusta la potencia de la fuente luminosa dependiendo del brillo del lugar de instalación.
[APAGAR LUCES S/SEÑAL]	Apaga automáticamente la fuente luminosa del proyector cuando no hay señal de entrada para el período específico.

- 6) Pulse ◀▶ para cambiar de elemento.
 - Los elementos cambiarán cada vez que pulse el botón.

[DETECCIÓN LUZ AMBIENTE]	[NO]	Desactiva la función de detección de luz ambiente.
	[SÍ]	Activa la función de detección de luz ambiente.
[APAGAR LUCES S/SEÑAL]	[DESHABILITADO]	Deshabilita la función de apagado de luces en ausencia de señal.
	[10SEG.] - [5MIN.]	Apaga la fuente luminosa cuando no hay señal de entrada para el período preestablecido. Seleccione [10SEG.], [20SEG.], [30SEG.], [1MIN.], [2MIN.], [3MIN.] o [5MIN.].

Nota

- Las opciones [DETECCIÓN LUZ AMBIENTE] y [APAGAR LUCES S/SEÑAL] no pueden ajustarse si la opción [AHORRO CONSUMO LÁMPARA] está configurada como [NO].
- El indicador de alimentación <ON (G)/STANDBY (R)> parpadea lentamente en verde cuando la función de apagado de luces en ausencia de señal está funcionando y la fuente luminosa está apagada.
- Cuando [APAGAR LUCES S/SEÑAL] está configurado con otro valor distinto de [DESHABILITADO], las condiciones para volver a encender la fuente luminosa según la condición que usó esta función para apagarla son las siguientes.
 - Se ha recibido la señal
 - Cuando en el menú en pantalla, como la pantalla de menú (OSD) o la guía de entrada, aparece una imagen de prueba o un mensaje de advertencia
 - Cuando se pulsa el botón de encendido <ϕ/|>
 - Cuando se desactiva la función del obturador (obturador: abierto), por ejemplo, al pulsar el botón <SHUTTER>
 - Cuando la temperatura ambiental de operación está alrededor de 0 °C (32 °F) y la fuente luminosa se enciende debido al calentamiento
- La luminancia no se puede detectar correctamente cuando se coloca un objeto encima del proyector, ya que se bloquea el sensor de luminancia. En tal caso, esta función puede no funcionar correctamente incluso si [DETECCIÓN LUZ AMBIENTE] se configura como [SÍ].

Ajuste [APAGA SIN SEÑAL]

Esta es una función que apaga automáticamente la alimentación del proyector en modo en espera cuando no hay señal de entrada durante un período específico. Es posible configurar el tiempo que debe transcurrir para la activación del modo en espera.

- 1) Pulse ▲▼ para seleccionar [AJUSTES 'ECO'].
- 2) Pulse el botón <ENTER>.
 - Aparece la pantalla [AJUSTES 'ECO'].
- 3) Pulse ▲▼ para seleccionar [APAGA SIN SEÑAL].
- 4) Pulse ◀▶ para cambiar de elemento.
 - Los elementos cambiarán cada vez que pulse el botón.

[DESHABILITADO]	Desactiva la función de desconexión sin señal.
[10MIN.] - [90MIN.]	Ajusta el tiempo en incrementos de 10 minutos.

Ajuste [MODO STANDBY]

Configure el consumo de energía durante el modo en espera y si activar la función [ENCENDIDO RÁPIDO].

1) Pulse ▲▼ para seleccionar [AJUSTES 'ECO'].

2) Pulse el botón <ENTER>.

- Aparece la pantalla [AJUSTES 'ECO'].

3) Pulse ▲▼ para seleccionar [MODO STANDBY].

4) Pulse ◀▶ para cambiar de elemento.

- Los elementos cambiarán cada vez que pulse el botón.

[NORMAL]	Seleccione este elemento si desea usar la función de red durante el modo en espera.
[ECO]	Seleccione esta opción para reducir el consumo de energía durante el modo en espera.

- Continúe en el paso 5) cuando seleccione [NORMAL].

5) Pulse ▲▼ para seleccionar [ENCENDIDO RÁPIDO].

6) Pulse ◀▶ para cambiar de elemento.

- Los elementos cambiarán cada vez que pulse el botón.

[NO]	Desactiva la función [ENCENDIDO RÁPIDO].
[SÍ]	Activa la función [ENCENDIDO RÁPIDO] hasta que transcurre el tiempo especificado configurado en [PERIODO VÁLIDO] después de que el proyector accede al modo en espera. El tiempo hasta que se inicia la proyección después de encenderse la alimentación se reducirá durante este período cuando la función [ENCENDIDO RÁPIDO] sea válida.

- Continúe en el paso 7) cuando seleccione [SÍ].

7) Pulse el botón <ENTER>.

- Aparece la pantalla [ENCENDIDO RÁPIDO].

8) Pulse ◀▶ para cambiar [PERIODO VÁLIDO].

- Los elementos cambiarán cada vez que pulse el botón.

[30MIN.]	Ajusta el tiempo hasta que se desactiva la función [ENCENDIDO RÁPIDO] después de que el proyector acceda al modo en espera.
[60MIN.]	
[90MIN.]	

Nota

- Cuando [MODO STANDBY] se configura como [NORMAL], la función de red se puede usar durante el modo en espera.
- Cuando [MODO STANDBY] se configura como [ECO], la función de red y la función de salida de audio no se pueden usar durante el modo en espera. Tampoco se podrán usar algunos comandos RS-232C.
- Cuando el ajuste [MODO STANDBY] se configura como [ECO], la proyección tarda más en iniciarse después de encenderse la alimentación comparado con cuando este ajuste se configura como [NORMAL].
- El ajuste [MODO STANDBY] se configura fijo como [NORMAL] cuando el menú [SETUP PROYECTOR] → [HORARIO] se configura como [SÍ].
- La opción [ENCENDIDO RÁPIDO] no puede configurarse si para [MODO STANDBY] se ha seleccionado [ECO].
- Cuando [ENCENDIDO RÁPIDO] se configura como [SÍ], el consumo de energía durante el modo en espera es más alto durante el período en que la función [ENCENDIDO RÁPIDO] es válida.
- Si [ENCENDIDO RÁPIDO] se configura como [SÍ], la función [ENCENDIDO RÁPIDO] se desactiva cuando transcurre el tiempo establecido en [PERIODO VÁLIDO] después de que el proyector acceda al modo en espera. El tiempo de inicio y el consumo de energía serán los mismos que cuando [ENCENDIDO RÁPIDO] se configura como [NO].
- Cuando [ENCENDIDO RÁPIDO] se configura como [SÍ], el indicador de alimentación <ON (G)/STANDBY (R)> parpadea en rojo mientras se está en modo en espera durante el período en que la función [ENCENDIDO RÁPIDO] es válida. Cuando [EN MODO STANDBY] en [AJUSTE SONIDO] se configura como [NO], el indicador de alimentación <ON (G)/STANDBY (R)> cambiará a una luz roja cuando transcurra el tiempo especificado configurado en [PERIODO VÁLIDO] después de que el proyector acceda al modo en espera.
- Cuando [ENCENDIDO RÁPIDO] se configura como [SÍ], el período durante el que la función [ENCENDIDO RÁPIDO] es válida se sumará como tiempo de uso del proyector.

[CONTROL DE BRILLO]

El proyector incorpora un sensor de brillo para medir el brillo y el color de la fuente luminosa, y corrige el brillo y el balance de blancos de la imagen proyectada teniendo en cuenta los cambios en el brillo y el color de fuente luminosa.

Al usar esta función cuando se configura un sistema multipantalla combinando las imágenes proyectadas procedentes de varios proyectores, el cambio en el brillo y el balance de blancos para todo el sistema multipantalla puede reducirse o mantener la diferencia del brillo y el balance de blancos para conservar la uniformidad, diferencia causada por el deterioro de la fuente luminosa.

Ajuste [GANANCIA CONTROL DE BRILLO]

Ajuste el brillo al reproducir distintas imágenes cuando use varios proyectores.

- 1) Pulse ▲▼ para seleccionar [CONTROL DE BRILLO].
- 2) Pulse el botón <ENTER>.
 - Aparece la pantalla [CONTROL DE BRILLO].
- 3) Pulse ▲▼ para seleccionar [GANANCIA CONTROL DE BRILLO].
- 4) Pulse ◀▶ para realizar el ajuste.

Operación	Ajuste		Margen de ajuste
	Brillo	Tiempo de uso (estimado)	
Pulse ▶.	La pantalla se vuelve más brillante.	La corrección máxima se reducirá.	20 % - 100 %
Pulse ◀.	La pantalla se vuelve más oscura.	La corrección máxima aumentará.	

Nota

- Al usar solo un proyector, el valor obtenido restando el valor del ajuste [GANANCIA CONTROL DE BRILLO] del 100 % es la cantidad máxima de corrección de brillo. El brillo no se puede corregir con el control de luminosidad, ya que la cantidad máxima de corrección se convierte en 0 % cuando el ajuste [GANANCIA CONTROL DE BRILLO] está al 100 %.
- La luminancia no se estabilizará hasta ocho minutos después de encenderse la fuente luminosa. Realice el ajuste cuando transcurran al menos ocho minutos de iniciarse la proyección.
- El resultado del ajuste de [GANANCIA CONTROL DE BRILLO] se refleja en toda la señal de vídeo, las imágenes de prueba internas y el menú en pantalla.
- La configuración [GANANCIA CONTROL DE BRILLO] es válida incluso cuando [MODO CONSTANTE] en [AJUSTES CONTROL DE BRILLO] se configura como [NO].

Ajuste [AJUSTES CONTROL DE BRILLO]

Ajuste el funcionamiento de la función de control de luminosidad.

- 1) Pulse ▲▼ para seleccionar [CONTROL DE BRILLO].
- 2) Pulse el botón <ENTER>.
 - Aparece la pantalla [CONTROL DE BRILLO].
- 3) Pulse ▲▼ para seleccionar [AJUSTES CONTROL DE BRILLO].
- 4) Pulse el botón <ENTER>.
 - Aparece la pantalla [AJUSTES CONTROL DE BRILLO].
- 5) Pulse ▲▼ para seleccionar [MODO CONSTANTE].
- 6) Pulse ◀▶ para cambiar el elemento.
 - Los elementos cambiarán cada vez que pulse el botón.

[NO]	No corrige el brillo de la pantalla utilizando el sensor de brillo.
[AUTO]	Corrige el brillo de la pantalla utilizando el sensor de brillo. Cuando el brillo de la fuente luminosa o el balance de blancos cambia, el brillo de la imagen proyectada se corrige automáticamente.
[PC]	Sincroniza nueve o más proyectores mediante un ordenador y el software dedicado "Multi Monitoring & Control Software"*1.

*1 "Multi Monitoring & Control Software" se incluye en el CD-ROM suministrado.

- Si selecciona [PC], vaya al paso 9).

7) Pulse ▲▼ para seleccionar [LINK].

8) Pulse ◀▶ para cambiar el elemento.

- Los elementos cambiarán cada vez que pulse el botón.

[NO]	Realiza correcciones utilizando el sensor de brillo de un proyector sin tener que sincronizarse con el resto de proyectores. El tiempo durante el que se mantiene el brillo constante se alargará al reducir el valor de [SALIDA DE LA LUZ].
[GRUPO A] [GRUPO B] [GRUPO C] [GRUPO D]	Realiza la corrección utilizando el sensor de brillo en varios proyectores durante la sincronización. Hasta cuatro grupos (de la A a la D) se pueden configurar dentro de la misma subred usando la función de red. Puede registrar y sincronizar hasta ocho proyectores en un grupo.

9) Pulse ▲▼ para seleccionar [TEMPORI. CALIBRACIÓN].

10) Pulse el botón <ENTER>.

- El proyector se sitúa en el modo de ajuste (la hora parpadea).

11) Pulse ◀▶ para seleccionar “hora” o “minuto”, y pulse ▲▼ o los botones numéricos (<0> - <9>) para fijar una hora.

- La selección de “hora” permite ajustar solamente la hora en incrementos de una hora, y la selección de “minuto” permite ajustar solamente los minutos en incrementos de un minuto entre 00 y 59.
- Si la hora no se especifica, seleccione [NO] entre las 23 y las 00 hora, o entre 59 y 00 minutos.

12) Pulse el botón <ENTER>.

- [TEMPORI. CALIBRACIÓN] está ajustado.
- El brillo y el color se miden en el momento especificado. La función de contraste dinámico no funciona durante la medición.

13) Pulse ▲▼ para seleccionar [MENSAJE DE CALIBRACIÓN].

14) Pulse ◀▶ para cambiar el elemento.

- Los elementos cambiarán cada vez que pulse el botón.

[SÍ]	Muestra mensajes durante la calibración.
[NO]	No muestra ningún mensaje durante la calibración.

15) Pulse ▲▼ para seleccionar [APLICAR].

16) Pulse el botón <ENTER>.

- Si se pulsa el botón <ENTER> con el ajuste [MODO CONSTANTE] configurado con otro valor distinto de [NO], el brillo y el balance de blancos de la fuente luminosa en el momento de pulsarse el botón se registran como el brillo y el balance de blancos estándares.
- Si se presiona el botón <ENTER> y [LINK] se establece de [GRUPO A] a [GRUPO D], el nombre del grupo se visualiza en las pantallas de los proyectores configurados en el mismo grupo.



Nota

- Cuando [MODO CONSTANTE] se configura como [AUTO] o [PC], mantenga la función del obturador desactivada (obturador: abierto) durante al menos 30 segundos para calibrar el sensor de brillo después de que se haya completado la configuración de [AJUSTES CONTROL DE BRILLO].
- Si el proyector está funcionando con [MODO CONSTANTE] configurado como [AUTO] o [PC], el brillo y el color no pueden medirse cuando la función del obturador está activada (obturador: cerrado) durante aproximadamente ocho minutos después de encenderse la fuente luminosa. Por lo tanto, el brillo puede corregirse aproximadamente 30 segundos después de que se desactive la función del obturador (obturador abierto).
- Si el proyector está funcionando con [MODO CONSTANTE] configurado como [AUTO] o [PC], el brillo y el color de la fuente luminosa no se estabilizan hasta aproximadamente ocho minutos después de encenderse la fuente luminosa. Por tanto, el brillo y el color de la fuente luminosa se medirán automáticamente tras unos ocho minutos después de encenderse la fuente luminosa. Se realiza una corrección a partir del resultado medido de modo que el brillo y el color de la imagen serán idénticos al brillo y al color estándares cuando se ajustaron con el control de luminosidad.
- Si el proyector está funcionando con [MODO CONSTANTE] configurado como [AUTO] o [PC], las opciones de [MODO OPERACIÓN] y [SALIDA DE LA LUZ] no pueden cambiarse.

- La variación del brillo puede aumentar debido al polvo que se acumula en la lente, la pantalla o el interior el proyector, dependiendo del entorno donde el proyector esté instalado.
- Si la variación del brillo ha aumentado debido al envejecimiento de la fuente luminosa, o si ha sustituido la fuente luminosa, vuelva a ajustar el control de luminosidad.
- Cuando el proyector se usa continuamente durante más de 24 horas, configure [TEMPORI. CALIBRACIÓN]. De lo contrario, la corrección no se realizará automáticamente.
- La función de control de luminosidad y la función de contraste dinámico funcionarán simultáneamente, pero la función de contraste dinámico no funcionará mientras se está realizando la medición del brillo y el color.
- La configuración de [TEMPORI. CALIBRACIÓN] se aplicará al introducir la hora.
- La configuración de [MENSAJE DE CALIBRACIÓN] se aplicará al cambiar los elementos con ◀▶.

Visualización de [ESTADO DE CONTROL DE BRILLO]

Muestre el estado del control de brillo.

- 1) Pulse ▲▼ para seleccionar [CONTROL DE BRILLO].
- 2) Pulse el botón <ENTER>.
 - Aparece la pantalla [CONTROL DE BRILLO].
- 3) Pulse ▲▼ para seleccionar [ESTADO DE CONTROL DE BRILLO].
- 4) Pulse el botón <ENTER>.
 - Aparece la pantalla [ESTADO DE CONTROL DE BRILLO].

Pantalla de ejemplo de [ESTADO DE CONTROL DE BRILLO]

Cuando [MODO CONSTANTE] se establece en [NO]

La pantalla muestra el estado que indica que el control de brillo está desactivado.

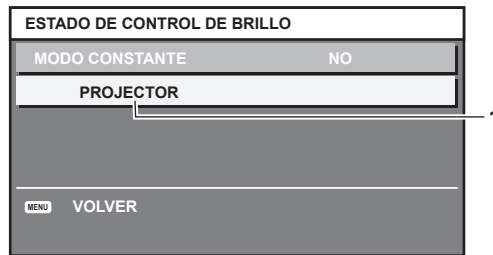

Cuando [MODO CONSTANTE] se configura como [AUTO], y [LINK] se configura como [NO]

La pantalla muestra el estado del control de luminosidad en un proyector.

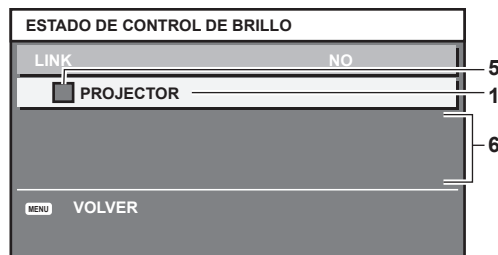

Cuando [MODO CONSTANTE] se configura como [AUTO], y [LINK] se configura como [GRUPO A] a [GRUPO D]

La pantalla muestra el estado del control de brillo de los proyectores sincronizados (hasta ocho unidades), incluyendo el proyector que se controla a través del menú en pantalla.



Cuando [MODO CONSTANTE] se establece en [PC]

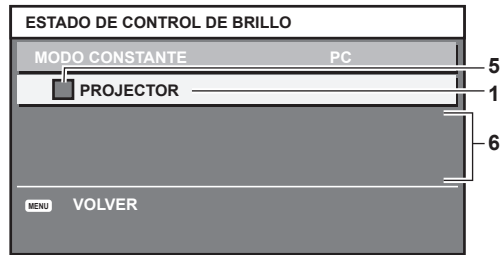

- 1 Introduzca el nombre del proyector.
- 2 Introduzca el grupo sincronizado.
- 3 Introduzca la dirección IP del proyector.
- 4 Introduzca los nombres y las direcciones IP de los proyectores del mismo grupo detectado en la red.
- 5 Introduzca el estatus por color.
Verde: se permite corregir el brillo.
Amarillo: se permite una pequeña corrección del brillo.
Rojo: error del control de brillo.
- 6 Visualización de los mensajes de error detallados.
- 7 Mensajes de error.
Cuando aparece el mensaje [FALLO AL APLICAR CONTROL DE BRILLO A ALGUNOS PROYECTORES], significa que la sincronización con el proyector que se muestra en rojo ha fallado.
Pulse ▲▼ para seleccionar el proyector que se muestra en rojo y pulse el botón <ENTER> para ver los detalles del error.
- 8 Actualización a la información de estado más reciente.

■ Detalles del error

Mensaje de error	Medidas a tomar
[EXCEDE EL NUM. MAX. DE PROYECTORES]	<ul style="list-style-type: none"> • Limite el número de proyectores en un grupo a ocho. • Para sincronizar nueve o más proyectores, utilice una PC y el software dedicado "Multi Monitoring & Control Software"*1.
[POR FAVOR COMPRUEBE EL AJUSTE DE CONTROL DE COMANDOS]	<ul style="list-style-type: none"> • Ajuste [NETWORK CONTROL] → [CONTROL DE COMANDOS] en [SÍ] para el proyector con el fallo. • Ajuste [NETWORK CONTROL] → [COMMAND PORT] de todos los proyectores que se conectarán al mismo valor.
[COMPRUEBE EL NOMBRE DE USUARIO Y CONTRASEÑA EN LOS AJUSTES DE CONTROL DE COMANDOS]	<ul style="list-style-type: none"> • Asigne las mismas cadenas [User name] y [Password] con derechos de administrador de control web a todos los proyectores que se van a conectar.

Mensaje de error	Medidas a tomar
[NO SE PUEDE EMULAR EL CONTROL DE BRILLO. POR FAVOR COMPRUEBE EL ESTADO DEL PROYECTOR]	<ul style="list-style-type: none"> • El proyector está modo en espera. Encienda el proyector.
[ERROR DE SENSOR DE BRILLO]	<ul style="list-style-type: none"> • Existe un problema con el sensor de brillo. Si persisten los problemas después de encender el proyector, póngase en contacto con su distribuidor.

*1 "Multi Monitoring & Control Software" se incluye en el CD-ROM suministrado.

Nota

- Si los proyectores sincronizados no se visualizan en la lista, compruebe lo siguiente:
 - ¿Hay dispositivos con la misma dirección IP en la red?
 - ¿Los cables LAN están conectados correctamente? (⇒ página 129)
 - ¿Son las subredes de los proyectores las mismas?
 - ¿Se ha aplicado la misma configuración de [LINK] al grupo?
- Consulte [NETWORK SETUP] (⇒ página 125) o "Página [Network config]" (⇒ página 140) para obtener información acerca de cómo cambiar el nombre del proyector.

Ejemplo del procedimiento de ajuste del control de brillo

Los pasos ejemplifican un ajuste para enlazar el brillo de ocho proyectores conectados en una red.

- 1) **Conecte todos los proyectores al concentrador usando los cables LAN. (⇒ página 129)**
- 2) **Encienda todos los proyectores e inicie la proyección.**
- 3) **Establezca [MODO CONSTANTE] de [AJUSTES CONTROL DE BRILLO] en [NO], seleccione [APLICAR] y, a continuación, pulse el botón <ENTER>.**
- 4) **Configure [MODO OPERACIÓN] de cada proyector con el mismo ajuste. (⇒ página 98)**
- 5) **Establezca [MÁSCARA DE SUBRED] en [DIRECCIÓN IP] en cada proyector.**
 - Para poder comunicarse a través de la red, establezca el mismo valor de [MÁSCARA DE SUBRED] para todos los proyectores y establezca un valor diferente en la [DIRECCIÓN IP] de cada proyector.
- 6) **Espere por lo menos ocho minutos después de comenzar la proyección hasta que el brillo de la fuente luminosa se estabilice.**
- 7) **Ajuste todos los elementos en el menú [IMAGEN] de todos los proyectores en los mismos valores.**
- 8) **Ajuste [ECUALIZACIÓN DE COLORES] para hacer coincidir los colores.**
- 9) **Visualice el modelo de prueba interno "todo el blanco" en todos los proyectores.**
- 10) **Configure el ajuste [GANANCIA CONTROL DE BRILLO] de todos los proyectores al 100 %.**
- 11) **Configure el ajuste [GANANCIA CONTROL DE BRILLO] del proyector con un brillo mínimo del 90 %.**
- 12) **Ajuste la [GANANCIA CONTROL DE BRILLO] de cada proyector.**
 - Ajuste la [GANANCIA CONTROL DE BRILLO] de los demás proyectores de modo que el brillo sea el mismo que en el proyector con menos brillo.
- 13) **Establezca [MODO CONSTANTE], en el menú [AJUSTES CONTROL DE BRILLO], en [AUTO] y [LINK] en [GRUPO A] en todos los proyectores.**
- 14) **Seleccione [APLICAR], en el menú [AJUSTES CONTROL DE BRILLO], y pulse el botón <ENTER> en todos los proyectores.**
 - Comienza el control de brillo.

Nota

- El brillo se corrige automáticamente siempre que la fuente luminosa se encienda al encender o apagar el proyector, etc.
- Si la variación del brillo ha aumentado debido al envejecimiento de la fuente luminosa, o si ha sustituido la fuente luminosa, vuelva a ajustar el control de luminosidad.

[HORARIO]

Establezca el horario de ejecución de comandos para cada día de la semana.

Activación/desactivación de la función de horario

- 1) Pulse ▲▼ para seleccionar [HORARIO].
- 2) Pulse ◀▶ para cambiar el elemento.
 - Los elementos cambiarán cada vez que pulse el botón.

[NO]	Desactiva la función de horario.
[SÍ]	Activa la función de horario. Consulte “Cómo asignar un programa” (➔ página 106) o “Cómo ajustar un programa” (➔ página 106) para obtener información sobre cómo configurar el horario.

Nota

- El ajuste [MODO STANDBY] se cambiará a [NORMAL] cuando el menú [SETUP PROYECTOR] → [AJUSTES 'ECO'] → [MODO STANDBY] se configure como [ECO], y [HORARIO] se configure como [SÍ]. No es posible cambiar el ajuste a [ECO]. El ajuste [MODO STANDBY] no volverá a cambiar incluso si [HORARIO] se configura como [NO] en esta condición.

Cómo asignar un programa

- 1) Pulse ▲▼ para seleccionar [HORARIO].
- 2) Pulse ◀▶ para seleccionar [SÍ] y pulse el botón <ENTER>.
 - Aparece la pantalla [HORARIO].
- 3) Seleccione y asigne un programa a cada día de la semana.
 - Pulse ▲▼ para seleccionar el día de la semana y pulse ◀▶ para seleccionar un número de programa.
 - Puede fijar el programa de núm.1 al núm.7, “- - -” indica que el número del programa no se ha fijado.

Cómo ajustar un programa

Puede configurar hasta 16 comandos para cada programa.

- 1) Pulse ▲▼ para seleccionar [HORARIO].
- 2) Pulse ◀▶ para seleccionar [SÍ] y pulse el botón <ENTER>.
 - Aparece la pantalla [HORARIO].
- 3) Pulse ▲▼ para seleccionar [EDITAR PROGRAMA].
- 4) Pulse ◀▶ para seleccionar un número de programa y pulse el botón <ENTER>.
- 5) Pulse ▲▼ para seleccionar un número de comando y pulse el botón <ENTER>.
 - Puede cambiar la página usando ◀▶.
- 6) Pulse ▲▼◀▶ para seleccionar [HORA], y pulse el botón <ENTER>.
 - El proyector se sitúa en el modo de ajuste (la hora parpadea).
- 7) Pulse ◀▶ para seleccionar “hora” o “minuto”, y pulse ▲▼ o los botones numéricos (<0> - <9>) para fijar una hora. A continuación, pulse el botón <ENTER>.
- 8) Pulse ▲▼◀▶ para seleccionar [COMANDO].
- 9) Pulse el botón <ENTER>.
 - Se visualiza la pantalla detallada de [COMANDO].
- 10) Pulse ▲▼ para seleccionar un [COMANDO].
 - En el caso de [COMANDO] con ajustes detallados, los elementos de los ajustes detallados cambiarán cada vez que pulse ◀▶.
 - Si selecciona [ENTRADA], pulse el botón <ENTER> y, después, pulse ▲▼◀▶ para seleccionar la entrada que desea ajustar.

[COMANDO]	Configuraciones detalladas de [COMANDO]	Descripción
[ENCENDER]	—	Enciende el proyector.
[MISE EN VEILLE]	—	Activa el modo en espera.

[COMANDO]	Configuraciones detalladas de [COMANDO]	Descripción
[ENCENDIDO RÁPIDO]	[SÍ]	Activa la función del menú [SETUP PROYECTOR] → [AJUSTES 'ECO'] → [ENCENDIDO RÁPIDO].
	[NO]	Desactiva la función del menú [SETUP PROYECTOR] → [AJUSTES 'ECO'] → [ENCENDIDO RÁPIDO].
[OBTURADOR]	[ABRIR]	Desactiva la función del obturador (obturador abierto).
	[CERRAR]	Activa la función del obturador (obturador cerrado).
[ENTRADA]	[COMPUTER1]	Cambia la entrada a COMPUTER1.
	[COMPUTER2]*1	Cambia la entrada a COMPUTER2.
	[VIDEO]	Cambia la entrada a VIDEO.
	[DVI-D]	Cambia la entrada a DVI-D.
	[HDMI1]	Cambia la entrada a HDMI1.
	[HDMI2]	Cambia la entrada a HDMI2.
	[DIGITAL LINK]	Cambia la entrada a DIGITAL LINK.
[MODO OPERACIÓN]	[NORMAL]	Da prioridad a la luminancia.
	[ECO]	Controla la alimentación para aumentar la vida útil de la fuente luminosa aunque la luminancia sea inferior que con el valor [NORMAL].
	[SILENCIO]	Da prioridad al funcionamiento con menos ruido aunque la luminancia sea inferior a la del valor [NORMAL].
	[USUARIO]	Controla la alimentación con el ajuste de [USUARIO].
[P IN P]	[NO]	La función P IN P no es utilizada.
	[USUARIO1]	Instala la pantalla secundaria con la configuración de [USUARIO1].
	[USUARIO2]	Instala la pantalla secundaria con la configuración de [USUARIO2].
	[USUARIO3]	Instala la pantalla secundaria con la configuración de [USUARIO3].
[EN MODO STANDBY(SONIDO)]	[NO]	Detiene la salida de audio durante el modo en espera.
	[SÍ]	Emite el audio durante el modo en espera.
[VOLUMEN]	[0] - [63]	Ajusta el volumen.

*1 El comando [COMPUTER2] se desactiva cuando el menú [OPCION DISPLAY] → [COMPUTER IN/OUT] → [SELECCIÓN DE COMPUTER2] se configura como [COMPUTER1 OUT].

*2 Cuando el dispositivo compatible con salida DIGITAL LINK opcional (Núm. de modelo: ET-YFB100G, ET-YFB200G) se conecta al proyector, su nombre de entrada se refleja automáticamente de [ENTRADA1] a [ENTRADA10]. Cuando se selecciona un elemento que no refleja el nombre de entrada, se desactivará.

11) Pulse el botón <ENTER>.

- El comando se fija y se visualiza ● en el lado izquierdo del comando seleccionado.
- Después de fijar el comando, pulse el botón <MENU> para cerrar la pantalla de configuración detallada.

12) Pulse ▲▼◀▶ para seleccionar [GUARDAR], y pulse el botón <ENTER>.

Nota

- Para eliminar un comando previamente ajustado, pulse el botón <DEFAULT> en el mando a distancia en la pantalla del paso 5), o seleccione [ESTADO] en la pantalla del paso 6) y pulse el botón <ENTER>.
- Si se han establecido múltiples comandos para la misma hora, estos se ejecutarán en orden cronológico empezando desde el número de comando menor.
- El tiempo de aplicación será la hora local. (► página 112)
- Si una operación se ejecuta con el mando a distancia, con el panel de control del proyector o mediante comandos de control, antes de ejecutar el comando establecido en [HORARIO], puede que no se ejecute el comando establecido con esta función.

[ENCENDIDO INICIAL]

Configure el método de arranque ajustando el interruptor <MAIN POWER> en <ON>.

1) Pulse ▲▼ para seleccionar [ENCENDIDO INICIAL].

2) Pulse ◀▶ para cambiar el elemento.

- Los elementos cambiarán cada vez que pulse el botón.

[ÚLTIMA MEMORIA]	El proyector se enciende con el mismo estado que antes de situar el interruptor <MAIN POWER> en <OFF>.
[MISE EN VEILLE]	Inicia el proyector en modo en espera.
[SÍ]	Inicia la proyección de inmediato.

[ENTRADA DE INICIO]

Configure la entrada que se utilizará cuando encienda el proyector para iniciar la proyección.

- 1) Pulse ▲▼ para seleccionar [ENTRADA DE INICIO].
- 2) Pulse el botón <ENTER>.
 - Aparece la pantalla [ENTRADA DE INICIO].
- 3) Pulse ▲▼◀▶ para seleccionar la entrada, y pulse el botón <ENTER>.

[ULTIMO USO]	Utiliza la entrada seleccionada la última vez.
[COMPUTER1]	Ajusta la entrada en COMPUTER1.
[COMPUTER2]	Ajusta la entrada en COMPUTER2.
[VIDEO]	Ajusta la entrada en VIDEO.
[DVI-D]	Ajusta la entrada en DVI-D.
[HDMI1]	Ajusta la entrada en HDMI1.
[HDMI2]	Ajusta la entrada en HDMI2.
[DIGITAL LINK]	Ajusta la entrada en DIGITAL LINK.
[ENTRADA1] - [ENTRADA10]*1	Ajusta la entrada a DIGITAL LINK y cambia la entrada del cable transmisor de par trenzado Panasonic a la entrada especificada.

*1 Cuando el dispositivo compatible con salida DIGITAL LINK opcional (Núm. de modelo: ET-YFB100G, ET-YFB200G) se conecta al proyector, su nombre de entrada se refleja automáticamente de [ENTRADA1] a [ENTRADA10]. Cuando se selecciona un elemento que no refleja el nombre de entrada, se desactivará.

[RS-232C]

Ajusta las condiciones de comunicación del terminal <SERIAL IN>. Consulte “Terminal <SERIAL IN>” (➔ página 168).

- 1) Pulse ▲▼ para seleccionar [RS-232C].
- 2) Pulse el botón <ENTER>.
 - Aparece la pantalla [RS-232C].
- 3) Pulse ▲▼ para seleccionar [SELECCIÓN DE ENTRADA].
- 4) Pulse ◀▶ para cambiar el elemento.

[PROYECTOR]	Establece la comunicación RS-232C con el terminal <SERIAL IN> del proyector.
[DIGITAL LINK]	Establece la comunicación RS-232C a través del dispositivo compatible con salida DIGITAL LINK opcional (Núm. de modelo: ET-YFB100G, ET-YFB200G) y el terminal <DIGITAL LINK/LAN>.

- 5) Pulse ▲▼ para seleccionar [VELOCIDAD TRANS.].
- 6) Pulse ◀▶ para cambiar el elemento.
 - Los elementos cambiarán cada vez que pulse el botón.

[9600]	Seleccione la velocidad correcta.
[19200]	
[38400]	

- 7) Pulse ▲▼ para seleccionar [PARIDAD].
- 8) Pulse ◀▶ para cambiar el elemento.
 - Los elementos cambiarán cada vez que pulse el botón.

[NINGUNO]	Seleccione la condición de paridad.
[NÚM.PAR]	
[NÚM.IMPARE]	

Nota

- Cuando [SELECCIÓN DE ENTRADA] se configura como [DIGITAL LINK], la comunicación con ese terminal serie sólo está disponible cuando el dispositivo correspondiente (como el dispositivo compatible con salida DIGITAL LINK opcional (Núm. de modelo: ET-YFB100G, ET-YFB200G)) se conecta al terminal <DIGITAL LINK/LAN>.

- Al transferir logotipos a través del dispositivo compatible con salida DIGITAL LINK opcional (Núm. de modelo: ET-YFB100G, ET-YFB200G), el ajuste para “NO SIGNAL SLEEP” del dispositivo compatible con salida DIGITAL LINK debe configurarse como “OFF” para evitar interrumpir la comunicación.
- La velocidad de comunicación de entrada se configura con el valor fijo de 9 600 bps cuando en [SELECCIÓN DE ENTRADA] se selecciona [DIGITAL LINK].

[BOTÓN DE FUNCIÓN]

Ajuste la función del botón <FUNCTION> del mando a distancia.

- 1) Pulse ▲▼ para seleccionar [BOTÓN DE FUNCIÓN].
- 2) Pulse el botón <ENTER>.
 - Aparece la pantalla [BOTÓN DE FUNCIÓN].
- 3) Pulse ▲▼ para seleccionar la función.

[DESHABILITADO]	Deshabilita el botón <FUNCTION>.
[MEM. SECUNDARIA]	Muestra la lista de la memoria secundaria. (➔ página 119)
[SELECTOR DEL SISTEMA]	Cambia el ajuste [SELECTOR DEL SISTEMA]. (➔ página 67)
[DAYLIGHT VIEW]	Cambia el ajuste [DAYLIGHT VIEW]. (➔ página 66)
[MONITOR FORMA ONDA]	Muestra la forma de onda de la señal de entrada. (➔ página 95)

- 4) Pulse el botón <ENTER>.

[AJUSTE SONIDO]

Configure las funciones de audio de forma detallada.

Ajuste del volumen

- 1) Pulse ▲▼ para seleccionar [AJUSTE SONIDO].
- 2) Pulse el botón <ENTER>.
 - Aparece la pantalla [AJUSTE SONIDO].
- 3) Pulse ▲▼ para seleccionar [VOLUMEN].
- 4) Pulse ◀▶ para ajustar el nivel.

Operación	Ajuste	Margen de ajuste
Pulse ▶.	Aumenta el volumen.	0 - 63
Pulse ◀.	Reduce el volumen.	

Ajuste del equilibrio de audio de izquierda a derecha

- 1) Pulse ▲▼ para seleccionar [AJUSTE SONIDO].
- 2) Pulse el botón <ENTER>.
 - Aparece la pantalla [AJUSTE SONIDO].
- 3) Pulse ▲▼ para seleccionar [BALANCE].
- 4) Pulse ◀▶ para ajustar el nivel.

Operación	Ajuste	Margen de ajuste
Pulse ▶.	Aumenta el volumen a la derecha.	L16 - R16
Pulse ◀.	Aumenta el volumen a la izquierda.	

Ajuste de la salida de audio en el modo de espera

- 1) Pulse ▲▼ para seleccionar [AJUSTE SONIDO].

- 2) Pulse el botón <ENTER>.
 - Aparece la pantalla [AJUSTE SONIDO].
- 3) Pulse ▲▼ para seleccionar [EN MODO STANDBY].
- 4) Pulse ◀▶ para cambiar de elemento.
 - Los elementos cambiarán cada vez que pulse el botón.

[NO]	No se emite audio durante el modo en espera.
[SÍ]	Se emite audio durante el modo en espera.

Nota

- No se emite audio en el modo de espera cuando el menú [SETUP PROYECTOR] → [AJUSTES 'ECO'] → [MODO STANDBY] se configura como [ECO].

Ajuste de la salida de audio cuando se usa la función del obturador

- 1) Pulse ▲▼ para seleccionar [AJUSTE SONIDO].
- 2) Pulse el botón <ENTER>.
 - Aparece la pantalla [AJUSTE SONIDO].
- 3) Pulse ▲▼ para seleccionar [EN OBTURADOR].
- 4) Pulse ◀▶ para cambiar de elemento.
 - Los elementos cambiarán cada vez que pulse el botón.

[NO]	El audio no se emite cuando se esté usando la función del obturador (obturador: cerrado).
[SÍ]	Se emite audio cuando se está la función del obturador (obturador: cerrado).

Configuración del modo de silencio

- 1) Pulse ▲▼ para seleccionar [AJUSTE SONIDO].
- 2) Pulse el botón <ENTER>.
 - Aparece la pantalla [AJUSTE SONIDO].
- 3) Pulse ▲▼ para seleccionar [SILENCIO].
- 4) Pulse ◀▶ para cambiar de elemento.
 - Los elementos cambiarán cada vez que pulse el botón.

[NO]	Se emite audio.
[SÍ]	No se emite audio.

Configuración de la entrada de audio desde un dispositivo conectado

- 1) Pulse ▲▼ para seleccionar [AJUSTE SONIDO].
- 2) Pulse el botón <ENTER>.
 - Aparece la pantalla [AJUSTE SONIDO].
- 3) Pulse ▲▼ para seleccionar el elemento que se va a ajustar en [SELECC. ENTRADA SONIDO].
- 4) Pulse ◀▶ para cambiar de elemento.
 - Los elementos cambiarán cada vez que pulse el botón.

[AUDIO IN 1]	El audio conectado al terminal <AUDIO IN 1> se emite durante la proyección de la imagen del terminal de entrada configurado.
[AUDIO IN 2]	El audio conectado al terminal <AUDIO IN 2> se emite durante la proyección de la imagen del terminal de entrada configurado.
[AUDIO IN 3]	El audio conectado al terminal <AUDIO IN 3> se emite durante la proyección de la imagen del terminal de entrada configurado.

[HDMI1 AUDIO IN]* ¹	Se emite el audio enviado a HDMI1.
[HDMI2 AUDIO IN]* ²	Se emite el audio enviado a HDMI2.
[DIGITAL LINK AUDIO IN]* ³	Se emite el audio enviado a DIGITAL LINK.

*1 Solo cuando la señal de entrada es HDMI1

*2 Solo cuando la señal de entrada es HDMI2

*3 Solo cuando la señal de entrada es DIGITAL LINK

[ESTADO]

Muestra el estado del proyector.

- 1) Pulse ▲▼ para seleccionar [ESTADO].
- 2) Pulse el botón <ENTER>.
 - Aparece la pantalla [ESTADO].
- 3) Pulse ◀▶ para cambiar las páginas.
 - La página cambiará cada vez que pulse el botón.

[PROYECTOR MODELO]	Muestra el tipo de proyector y el número de serie del proyector.	
[TIEMPO DE USO]	Muestra el tiempo de uso del proyector.	
[DURACIÓN DE LA LUZ]	Muestra el tiempo de uso de la fuente luminosa.	
[VERSIÓN PRINC./SEC.]	Muestra la versión principal y la versión secundaria del firmware del proyector.	
[TEMP. ENTRADA AIRE]* ¹	Muestra el estado de la temperatura de aire de entrada del proyector.	
[TEMP. MÓDULO ÓPTICO]* ¹	Muestra el estado de la temperatura interna del proyector.	
[TEMP. SALIDA AIRE]* ¹	Muestra el estado de la temperatura de aire de salida del proyector.	
[TEMP. LUZ 1]* ¹	Muestra el estado de la temperatura para el bloque delantero de la fuente luminosa (en el lado de la lente).	
[TEMP. LUZ 2]* ¹	Muestra el estado de la temperatura para el bloque trasero de la fuente luminosa (en el lado del orificio de salida de aire).	
[CONTROL VENTILACIÓN]	Muestra las condiciones de enfriamiento definidas.	
[PRESIÓN ATMOSFÉRICA]	Muestra la presión atmosférica.	
[AUTOTEST]	Muestra el estado del proyector.	
[ENTRADA]	Muestra el terminal de entrada seleccionado actualmente.	
[NOMBRE DE SEÑAL]	Muestra el nombre de la señal de entrada.	
[NÚM.DE MEMORIA]	Muestra el número de memoria de la señal de entrada.	
[CUENTA DE ENCENDIDOS]	[TIEMPO DE USO]	Muestra el número de veces que se enciende la alimentación.
[N.º DE SEÑALES REGISTRADAS]	Muestra el número de señales registradas.	
[INFORMACIÓN DE LA SEÑAL]	[ENTRADA]	Muestra el terminal de entrada utilizado para la imagen proyectada.
	[NOMBRE DE SEÑAL]	Muestra el nombre de la señal de entrada.
	[FRECUENCIA SEÑAL]	Muestra la frecuencia de la señal de entrada.
	[ESTADO DE SYNC.]	Muestra la polaridad de sincronización de la señal de entrada.
	[ANCHO DEL SINC V]	Muestra la anchura del impulso de la señal de sincronización vertical de la señal de entrada.
	[TIPO DE ESCANEADO]	Muestra el tipo de exploración de la señal de entrada.
	[TOTAL DE PUNTOS]	Muestra el conteo total de puntos de la señal de entrada.
	[PUNTOS DE VISUAL.]	Muestra el número de puntos de visualización de la señal de entrada.
	[TOTAL DE LÍNEAS]	Muestra el conteo total de líneas de la señal de entrada.
	[LÍNEAS DE VISUAL.]	Muestra el número de líneas de visualización de la señal de entrada.
[MUESTREO]	Muestra la información de muestreo de la señal de entrada.	
[NIVEL DE SEÑAL]	Muestra el nivel de señal de la señal de entrada.	

*1 La temperatura se indica mediante el color del texto (verde/amarillo/rojo) y la barra de ajuste. El color de las indicaciones debe ser el verde para poder usar el proyector.

Nota

- Se puede enviar el correo electrónico con el estado a la dirección de correo electrónico (hasta dos direcciones) configurada en "Página [E-mail set up]" (➔ página 142) pulsando el botón <ENTER> mientras se reproduce la pantalla [ESTADO].
- Puede haber elementos que se visualicen y otros que no en [INFORMACIÓN DE LA SEÑAL] según la configuración o la señal de entrada.
- Si se produce alguna anomalía con el proyector, al pulsar el botón <DEFAULT> con la pantalla [ESTADO] abierta, se muestra una pantalla con información detallada del error.

- Para obtener más información sobre el contenido que aparece en [AUTOTEST], consulte “Indicaciones de [AUTOTEST]” (➔ página 158).

[FECHA Y HORA]

Ajuste la zona horaria, la fecha y la hora del reloj integrado del proyector.

Determinación de la zona horaria

- 1) Pulse ▲▼ para seleccionar [FECHA Y HORA].
- 2) Pulse el botón <ENTER>.
 - Aparece la pantalla [FECHA Y HORA].
- 3) Pulse ▲▼ para seleccionar [ZONA HORARIA].
- 4) Pulse ◀▶ para modificar la selección de [ZONA HORARIA].

Ajuste de la fecha y la hora manualmente

- 1) Pulse ▲▼ para seleccionar [FECHA Y HORA].
- 2) Pulse el botón <ENTER>.
 - Aparece la pantalla [FECHA Y HORA].
- 3) Pulse ▲▼ para seleccionar [AJUSTAR RELOJ].
- 4) Pulse el botón <ENTER>.
 - Aparece la pantalla [AJUSTAR RELOJ].
- 5) Pulse ▲▼ para seleccionar un elemento y pulse ◀▶ para ajustar la fecha y hora locales.
- 6) Pulse ▲▼ para seleccionar [APLICAR] y pulse el botón <ENTER>.
 - El ajuste de la fecha y hora habrá finalizado.

Ajuste de la fecha y la hora automáticamente

- 1) Pulse ▲▼ para seleccionar [FECHA Y HORA].
- 2) Pulse el botón <ENTER>.
 - Aparece la pantalla [FECHA Y HORA].
- 3) Pulse ▲▼ para seleccionar [AJUSTAR RELOJ].
- 4) Pulse el botón <ENTER>.
 - Aparece la pantalla [AJUSTAR RELOJ].
- 5) Pulse ▲▼ para seleccionar [SINCRONIZACIÓN NTP] y pulse ◀▶ para cambiar la configuración a [SÍ].
- 6) Pulse ▲▼ para seleccionar [APLICAR] y pulse el botón <ENTER>.
 - El ajuste de la fecha y hora habrá finalizado.

Nota

- Para ajustar la fecha y la hora automáticamente, el proyector debe conectarse a la red.
- Si se produce un error en la sincronización con el servidor NTP justo después de configurar la [SINCRONIZACIÓN NTP] como [SÍ], la [SINCRONIZACIÓN NTP] volverá a [NO]. Si para [SINCRONIZACIÓN NTP] se selecciona [SÍ] cuando el servidor NTP no está ajustado, la [SINCRONIZACIÓN NTP] volverá a [NO].
- Acceda al proyector a través de un navegador de Internet para ajustar el servidor NTP. Consulte “Página [Adjust clock]” (➔ página 141) para obtener más información.
- El ajuste [ZONA HORARIA] se restablece al valor predeterminado de fábrica cuando se ejecute el menú [SETUP PROYECTOR] → [INICIALIZAR] → [TODOS LOS DATOS DE USUARIO]. Sin embargo, se mantendrán la fecha y la hora en función del ajuste de fecha y hora local (tiempo universal coordinado, UTC, Universal Time, Coordinated) sin necesidad de inicialización.

[GUARDAR DATOS USUARIO]

Guarde los distintos valores de ajuste como copia de seguridad en la memoria integrada del proyector.

- 1) Pulse ▲▼ para seleccionar [GUARDAR DATOS USUARIO].

- 2) Pulse el botón <ENTER>.
 - Aparece la pantalla [CONTRASEÑA DE SEGURIDAD].
- 3) Introduzca una contraseña de seguridad y pulse el botón <ENTER>.
- 4) Cuando aparezca la pantalla de la confirmación, pulse ◀▶ para seleccionar [EJECUTAR], y pulse el botón <ENTER>.
 - [EN PROGRESIÓN] se visualiza cuando guardan los datos.

Nota

- El conjunto de datos de la aplicación informática no se incluye en [TODOS LOS DATOS DE USUARIO].

[CARGAR DATOS USUARIO]

Cargue los distintos valores de ajuste guardados como copia de seguridad en la memoria integrada del proyector.

- 1) Pulse ▲▼ para seleccionar [CARGAR DATOS USUARIO].
- 2) Pulse el botón <ENTER>.
 - Aparece la pantalla [CONTRASEÑA DE SEGURIDAD].
- 3) Introduzca una contraseña de seguridad y pulse el botón <ENTER>.
- 4) Cuando aparezca la pantalla de la confirmación, pulse ◀▶ para seleccionar [EJECUTAR], y pulse el botón <ENTER>.

Nota

- El proyector accede al modo en espera para reflejar los valores de ajuste al ejecutar [CARGAR DATOS USUARIO].
- Los datos registrados desde un ordenador no se incluyen en [TODOS LOS DATOS DE USUARIO].

[INICIALIZAR]

Restaurar varios valores de ajuste a sus ajustes predeterminados de fábrica.

- 1) Pulse ▲▼ para seleccionar [INICIALIZAR].
- 2) Pulse el botón <ENTER>.
 - Aparece la pantalla [CONTRASEÑA DE SEGURIDAD].
- 3) Introduzca una contraseña de seguridad y pulse el botón <ENTER>.
 - Aparece la pantalla [INICIALIZAR].
- 4) Pulse ▲▼ para seleccionar el elemento que desee inicializar.

[TODOS LOS DATOS DE USUARIO]	Se restauran los ajustes predeterminados de fábrica de todos los valores de ajuste, incluidos [SEÑALES REGISTRADAS], [RED/E-MAIL] y [IMAGEN DE LOGO]. El proyector accede al modo en espera para reflejar los valores de ajuste.
[SEÑALES REGISTRADAS]	Elimina todos los valores de ajuste guardados para cada señal de entrada. Para eliminar solo una parte de la señal registrada, realice el procedimiento descrito en "Eliminación de la señal registrada" (► página 117).
[RED/E-MAIL]	Se restablece la configuración predeterminada de fábrica del ajuste del menú [RED] → [NETWORK SETUP] y del ajuste de "Página [E-mail set up]" (► página 142) en la pantalla de control web.
[IMAGEN DE LOGO]	Elimina la imagen registrada en [LOGO USUARIO].

- 5) Pulse el botón <ENTER>.
- 6) Cuando aparezca la pantalla de la confirmación, pulse ◀▶ para seleccionar [EJECUTAR], y pulse el botón <ENTER>.

Nota

- Los siguientes ajustes no se inicializan incluso si se ejecuta el ajuste [TODOS LOS DATOS DE USUARIO].
 - El menú [OPCION DISPLAY] → [UNIFORMIDAD]
 - El menú [SETUP PROYECTOR] → [AJUSTES 'ECO'] → [MODO STANDBY]

[CONTRASEÑA DE SERVICIO]

Función usada por una persona de mantenimiento.

Menú [P IN P]

En la pantalla de menú, seleccione [P IN P] en el menú principal y seleccione un elemento del sub-menú. Consulte “Navegación a través del menú” (➔ página 58) para obtener más información acerca del funcionamiento de la pantalla de menú.

Uso de la función P IN P

Busque una pantalla secundaria pequeña e independiente en la pantalla principal para proyectar dos imágenes a la vez.

- 1) Pulse ▲▼ para seleccionar [P IN P MODO].
- 2) Pulse el botón <ENTER>.
 - Aparece la pantalla [P IN P MODO].
- 3) Pulse ▲▼ para seleccionar la función.

[NO]	La función P IN P no es utilizada.
[USUARIO1]	La función P IN P se usa con la configuración establecida en “Ajuste de la función P IN P” (➔ página 114).
[USUARIO2]	
[USUARIO3]	

- 4) Pulse el botón <ENTER>.

Ajuste de la función P IN P

Los ajustes de la función P IN P pueden guardarse en [USUARIO1], [USUARIO2] y [USUARIO3].

- 1) Pulse ▲▼ para seleccionar [P IN P MODO].
- 2) Pulse el botón <ENTER>.
 - Aparece la pantalla [P IN P MODO].
- 3) Pulse ▲▼ para seleccionar el modo deseado entre las opciones [USUARIO1], [USUARIO2] y [USUARIO3] y pulse el botón <ENTER>.
- 4) Pulse ▲▼ para seleccionar [VENTANA PRIMARIA] o [VENTANA SECUNDARIA], y pulse el botón <ENTER>.
- 5) Pulse ▲▼ para seleccionar el terminal de entrada que va a aparecer en la ventana, y pulse el botón <ENTER>.
- 6) Pulse ▲▼ para seleccionar un elemento.

[TAMAÑO]	Ajuste el tamaño de la visualización de la ventana entre el 10 % y el 100 %.
[POSICIÓN]	Configura la posición de visualización de la ventana dentro de la pantalla.
[FASE RELOJ]	Configura el valor entre 0 y +31 cuando la ventana secundaria recibe una señal desde el terminal <COMPUTER 1 IN> o el terminal <COMPUTER 2 IN/1 OUT>, y aparece una imagen borrosa o con parpadeos.

- 7) Si se selecciona [TAMAÑO] en el paso 6), pulse el botón <ENTER>.
 - Aparece el sub-menú.
- 8) Pulse ▲▼ para seleccionar un elemento.
- 9) Pulse ◀▶ para realizar un ajuste y pulse el botón <MENU>.
- 10) Si se selecciona [POSICIÓN] en el paso 6), pulse el botón <ENTER>.
- 11) Pulse ▲▼◀▶ para ajustar la posición y pulse el botón <MENU>.
- 12) Si se selecciona [FASE RELOJ] en el paso 6), pulse ◀▶ para realizar los ajustes.
- 13) Pulse ▲▼ para seleccionar [BLOQUEO IMAGEN].

14) Pulse ◀▶ para cambiar el elemento.

- Las opciones cambiarán cada vez que pulse el botón.

[VENTANA PRIMARIA]	Configura el bloqueo de imagen para la señal de entrada configurada en la ventana principal.
[VENTANA SECUNDARIA]	Configura el bloqueo de imagen para la señal de entrada configurada en la ventana secundaria.

15) Pulse ▲▼ para seleccionar [TIPO].

16) Pulse ◀▶ para cambiar de elemento.

[VENTANA PRIMARIA]	La ventana principal posee prioridad de visualización.
[VENTANA SECUNDARIA]	La ventana secundaria posee prioridad de visualización.

Nota

- La función P IN P podría no estar disponible para algunas señales recibidas o algunos de los terminales seleccionados. Consulte “Lista de combinación de pantalla de dos ventanas” (➔ página 171) para obtener más información.
- Los valores de configuración de la ventana principal se aplican como valores de ajuste de la imagen como el menú [IMAGEN] → [MODO DE IMAGEN]/[GAMMA]/[TEMPERATURA COLOR].
- En la pantalla normal (cuando no se visualiza ningún menú), los tamaños y las posiciones de la ventana principal y de la ventana secundaria se pueden cambiar usando ▲▼ mientras esté ejecutándose P IN P.
- La opción [P IN P] no puede seleccionarse cuando el menú [MENÚ AVANZADO] → [RESPUESTA DE FRAME] esté configurado como [RÁPIDO].

Menú [PATRÓN DE PRUEBA]

En la pantalla de menú, seleccione [PATRÓN DE PRUEBA] en el menú principal.

Consulte “Navegación a través del menú” (→ página 58) para obtener más información acerca del uso de la pantalla de menú.

[PATRÓN DE PRUEBA]

Muestre el patrón de prueba integrado en el proyector.

El ajuste de la posición, tamaño y otros factores no se refleja en los patrones de prueba. Asegúrese de visualizar la señal de entrada antes de realizar varios ajustes.

1) Pulse ◀▶ para cambiar el elemento [PATRÓN DE PRUEBA].

- Los elementos cambiarán cada vez que pulse el botón.

Pantalla de menú + todo blanco	Muestra un patrón de prueba con la pantalla de menú. Seleccione un patrón de prueba deseado.
Pantalla de menú + todo negro	
Pantalla de menú + ventana	
Pantalla de menú + ventana (inversión)	
Pantalla de menú + barra de color (vertical)	
Pantalla de menú + barra de color (horizontal)	
Pantalla de menú + relación de aspecto 16:9/4:3	
Pantalla de menú + enfoque	
Pantalla de menú + pantalla de entrada	Muestra la pantalla de menú y la señal de entrada. No se reproducen imágenes de prueba internas.

Nota

- Pulse el botón <ON SCREEN> en el mando a distancia cuando se visualice el patrón de prueba para ocultar la pantalla de menú.

Cambio de un color o un patrón de prueba de enfoque

Cuando se visualice el patrón de prueba “Pantalla de menú + enfoque”, el color podrá modificarse.

1) Pulse ◀▶ para seleccionar el patrón de prueba “Pantalla de menú + enfoque”.

2) Pulse el botón <ENTER>.

- Aparece la pantalla [PATRÓN DE PRUEBA DE COLOR].

3) Pulse ▲▼ para seleccionar un color y pulse el botón <ENTER>.

- El color del patrón de prueba de enfoque se cambiará al color seleccionado.

Nota

- El ajuste [PATRÓN DE PRUEBA DE COLOR] se restablece con el valor [BLANCO] cuando el proyector se apaga.
- Solo es posible modificar los colores de patrones de prueba en el caso de patrones de prueba de enfoque.

Menú [LISTA DE SEÑALES REGISTRADAS]

En la pantalla de menú, seleccione [LISTA DE SEÑALES REGISTRADAS] en el menú principal. Consulte “Navegación a través del menú” (➔ página 58) para obtener más información acerca del uso de la pantalla de menú.

■ Detalles de las señales registradas

Número de memoria: A1 (1-2)



Cuando hay registrada la señal de número de dirección (A1, A2, ... L7, L8)

- Puede establecerse el nombre para cada memoria secundaria (➔ página 119).

Registro de nuevas señales

Después de recibir una nueva señal y de pulsar el botón <MENU> en el mando a distancia o en el panel de control, se procesa el registro y se visualiza la pantalla [MENÚ PRINCIPAL].

Nota

- En el proyector se pueden registrar hasta 96 señales, incluidas las memorias secundarias.
- Hay 12 páginas (ocho memorias de la A a la L, con ocho memorias posibles en cada página) para los números de memoria y la señal se registra en el número más bajo disponible. Si no hay ningún número de memoria disponible, se sobrescribirá la señal más antigua.
- El nombre que se registrará lo determina automáticamente la señal de entrada.
- Si se está visualizando un menú, las señales nuevas serán registradas al instante conforme reciben.

Cambio de nombre de la señal registrada

Es posible cambiar el nombre de las señales registradas.

- 1) Pulse ▲▼◀▶ para seleccionar la señal cuyo nombre se modificará.
- 2) Pulse el botón <ENTER>.
 - Aparece la pantalla [ESTADO DE SEÑALES REGISTRADAS].
 - Aparecen el número de la memoria, la terminal de entrada, el nombre de la señal de entrada, la frecuencia, la polaridad de sincronización, etc.
 - Pulse el botón <MENU> para volver a la pantalla [LISTA DE SEÑALES REGISTRADAS].
- 3) Pulse el botón <ENTER>.
 - Aparece la pantalla [INFORMACION SEÑALES REGISTRADAS].
- 4) Pulse ▲▼ para seleccionar [CAMBIAR NOMBRE DE SEÑAL].
- 5) Pulse el botón <ENTER>.
 - Aparece la pantalla [CAMBIAR NOMBRE DE SEÑAL].
- 6) Pulse ▲▼◀▶ para seleccionar el texto y pulse el botón <ENTER> para introducir el texto.
- 7) Después de cambiar el nombre, pulse ▲▼◀▶ para seleccionar [OK] y pulse el botón <ENTER>.
 - Se realiza el registro y vuelve a aparecer la pantalla [INFORMACION SEÑALES REGISTRADAS].
 - Al pulsar ▲▼◀▶ para seleccionar [CANCEL] y pulsar el botón <ENTER>, el nombre modificado de la señal no se registrará y se utilizará un nombre de señal registrado automáticamente.

Eliminación de la señal registrada

Es posible eliminar señales registradas.

- 1) Pulse ▲▼◀▶ para seleccionar la señal que desea eliminar.
- 2) Pulse el botón <DEFAULT> en el mando a distancia.
 - Aparece la pantalla [BORRADO DE SEÑALES REGISTRADAS].
 - Para cancelar la eliminación, pulse el botón <MENU> para regresar a la pantalla [LISTA DE SEÑALES REGISTRADAS].

3) Pulse el botón <ENTER>.

- La señal seleccionada se eliminará.

Nota

- También puede eliminar una señal registrada desde [BORRADO DE SEÑALES REGISTRADAS] en la pantalla [INFORMACION SEÑALES REGISTRADAS].

Protección de la señal registrada

1) Pulse ▲▼◀▶ para seleccionar la señal que desea proteger.

2) Pulse el botón <ENTER>.

- Aparece la pantalla [ESTADO DE SEÑALES REGISTRADAS].

3) Pulse el botón <ENTER>.

- Aparece la pantalla [INFORMACION SEÑALES REGISTRADAS].

4) Pulse ▲▼ para seleccionar [BLOQUEAR].

5) Pulse ◀▶ para cambiar el elemento.

- Los elementos cambiarán cada vez que pulse el botón.

[NO]	La señal no está protegida.
[SÍ]	La señal está protegida.

- Aparece un icono de candado a la derecha de la pantalla [LISTA DE SEÑALES REGISTRADAS] cuando para [BLOQUEAR] se selecciona [SÍ].



Nota

- Al ajustar [BLOQUEAR] en [SÍ], no es posible eliminar la señal, ajustar la imagen ni realizar una configuración automática. Para realizar estas operaciones, ajuste [BLOQUEAR] a [NO].
- Es posible registrar una señal en la memoria secundaria incluso si está protegida.
- Incluso una señal protegida será borrada si se ejecuta [INICIALIZAR].

Expansión del rango de bloqueo de señal

1) Pulse ▲▼◀▶ para seleccionar la señal que desea ajustar.

2) Pulse el botón <ENTER>.

- Aparece la pantalla [ESTADO DE SEÑALES REGISTRADAS].

3) Pulse el botón <ENTER>.

- Aparece la pantalla [INFORMACION SEÑALES REGISTRADAS].

4) Pulse ▲▼ para seleccionar [RANGO DE BLOQUEO].

5) Pulse ◀▶ para cambiar el elemento.

- Los elementos cambiarán cada vez que pulse el botón.

[ESTRECHO]	Seleccione esta opción en condiciones normales.
[ANCHA]	Amplía el rango de bloqueo.

- Aparece un icono de expansión a la derecha de la pantalla [LISTA DE SEÑALES REGISTRADAS] cuando para [RANGO DE BLOQUEO] se selecciona [ANCHA].



Nota

- Cambie el rango en el que se determinará la señal de entrada como la misma señal que la señal registrada.
- Para dar prioridad a que una señal sea la misma que la señal ya registrada, configure esta función como [ANCHA].
- Utilizar en casos como cuando la frecuencia de sincronización de una señal a introducir ha cambiado ligeramente, o cuando se registran listas de múltiples señales.

- Esta función solo se puede usar cuando se reciba una señal desde el terminal <COMPUTER 1 IN>, el terminal <COMPUTER 2 IN/1 OUT>, el terminal <DVI-D IN>, el terminal <HDMI 1 IN>, el terminal <HDMI 2 IN> o el terminal <DIGITAL LINK/LAN>.
- Cuando está seleccionada la opción [ANCHA], la imagen puede aparecer distorsionada porque una señal se reconoce como si fuera la misma aunque su frecuencia de sincronización varíe ligeramente.
- Cuando una señal de entrada corresponde con varias señales ajustadas en [ANCHA], la prioridad se asigna a la señal registrada con un número de memoria alto. Ejemplo: una señal de entrada que corresponda a los números de la memoria A2, A4 y B1 se asignará como B1.
- Al borrarse una señal de registro, los ajustes también son eliminados.
- En un entorno en el que se reciben varios tipos de señales en el mismo terminal, a veces las señales no se determinan correctamente cuando los ajustes están establecidos en [ANCHA].

Mem. secundaria

El proyector tiene una función de memoria secundaria que puede registrar múltiples datos de ajuste de imagen, aunque la frecuencia o el formato de la fuente de la señal de sincronización la reconozcan como la misma señal. Use esta función cuando necesite cambiar el aspecto o ajustar la calidad de imagen, como el balance de blancos, mientras usa la misma fuente de señales. La memoria secundaria incluye todos los datos que se pueden ajustar para cada señal, como la relación de aspecto de imagen y los datos ajustados en el menú [IMAGEN] (elementos como [CONTRASTE] y [BRILLO]).

Registro en la memoria secundaria

- 1) **En la pantalla normal (cuando no se visualiza ningún menú), pulse ▲▼.**
 - Se visualiza la pantalla de registro de la memoria secundaria si aún no se ha registrado la memoria secundaria. Vaya al paso 3).
 - Aparece una lista de memorias secundarias registradas en la señal recibida en ese momento.
 - El botón <FUNCTION> del mando a distancia puede usarse en lugar de ▲▼ cuando se selecciona [MEM. SECUNDARIA] desde el menú [SETUP PROYECTOR] → [BOTÓN DE FUNCIÓN].
- 2) **Pulse ▲▼◀▶ para seleccionar el número de memoria secundaria que se va a registrar en [LISTADO SUB MEMORIA].**
- 3) **Pulse el botón <ENTER>.**
 - Aparece la pantalla [CAMBIAR NOMBRE DE SEÑAL].
- 4) **Pulse ▲▼◀▶ para seleccionar [OK], y pulse el botón <ENTER>.**
 - Para cambiar el nombre de la señal registrada, siga el procedimiento descrito en los pasos 6) y 7) en “Cambio de nombre de la señal registrada” (► página 117).

Cambio a la memoria secundaria

- 1) **En la pantalla normal (cuando no se visualiza ningún menú), pulse ▲▼.**
 - Aparece una lista de memorias secundarias registradas en la señal recibida en ese momento.
- 2) **Pulse ▲▼◀▶ para seleccionar la señal que se va a cambiar en [LISTADO SUB MEMORIA].**
- 3) **Pulse el botón <ENTER>.**
 - Ello cambia a la señal seleccionada en el paso 2).

Eliminación de la memoria secundaria

- 1) **En la pantalla normal (cuando no se visualiza ningún menú), pulse ▲▼.**
 - Aparece la pantalla [LISTADO SUB MEMORIA].
- 2) **Pulse ▲▼◀▶ para seleccionar la memoria secundaria que desea eliminar y pulse el botón <DEFAULT> en el mando a distancia.**
 - Aparece la pantalla [BORRADO DE SEÑALES REGISTRADAS].
 - Para cancelar la eliminación, pulse el botón <MENU> para regresar a la pantalla [LISTADO SUB MEMORIA].
- 3) **Pulse el botón <ENTER>.**
 - Se eliminará la memoria secundaria seleccionada.

Menú [SEGURIDAD]

En la pantalla de menú, seleccione [SEGURIDAD] en el menú principal y seleccione un elemento del submenú.

Consulte “Navegación a través del menú” (➔ página 58) para obtener más información acerca del uso de la pantalla de menú.

- Cuando se usa por primera vez el proyector
Contraseña inicial: pulse ▲▶▼◀▶▶▼◀ en orden y pulse el botón <ENTER>.

Atención

- Cuando seleccione el menú [SEGURIDAD] y pulse el botón <ENTER>, se le pedirá que introduzca una contraseña. Introduzca la contraseña preestablecida y, después, continúe con las operaciones del menú [SEGURIDAD].
- Cuando se ha cambiado la contraseña previamente, introduzca la contraseña cambiada y pulse el botón <ENTER>.

Nota

- La contraseña introducida se visualiza con * en la pantalla.
- Se muestra un mensaje de error en la pantalla cuando la contraseña introducida es incorrecta. Vuelva a introducir la contraseña correcta.

[CONTRASEÑA DE SEGURIDAD]

Puede acceder a la pantalla [CONTRASEÑA DE SEGURIDAD] al encender la alimentación con el interruptor <MAIN POWER> en la posición <OFF>. Si la contraseña introducida no es correcta, la operación se limitará al botón de encendido <⏻/|>.

1) Pulse ▲▼ para seleccionar [CONTRASEÑA DE SEGURIDAD].

2) Pulse ◀▶ para cambiar el elemento.

- Los elementos cambiarán cada vez que pulse el botón.

[NO]	Desactiva la entrada de la contraseña de seguridad.
[SÍ]	Activa la entrada de la contraseña de seguridad.

Nota

- Este elemento se configura como [NO] en los ajustes predeterminados de fábrica o cuando se ejecuta el menú [SETUP PROYECTOR] → [INICIALIZAR] → [TODOS LOS DATOS DE USUARIO]. Configúrelo como [SÍ] según sea necesario.
- Cambie la contraseña periódicamente por una que sea difícil de adivinar.
- La contraseña de seguridad se activa después de configurar el elemento como [SÍ] y de colocar el interruptor <MAIN POWER> en <OFF>.

[CAMBIO DE CONTRASEÑA DE SEGURIDAD]

Cambie la contraseña de seguridad.

1) Pulse ▲▼ para seleccionar [CAMBIO DE CONTRASEÑA DE SEGURIDAD].

2) Pulse el botón <ENTER>.

- Aparece la pantalla [CAMBIO DE CONTRASEÑA DE SEGURIDAD].

3) Pulse ▲▼◀▶ y los botones numéricos (<0> - <9>) para ajustar la contraseña.

- Se pueden establecer hasta ocho operaciones de botón.

4) Pulse el botón <ENTER>.

5) Vuelva a introducir la contraseña para confirmarla.

6) Pulse el botón <ENTER>.

Nota

- La contraseña introducida se visualiza con * en la pantalla.
- Si se utilizan valores numéricos en la contraseña de seguridad, es necesario inicializarla en caso de perder el mando a distancia. Póngase en contacto con su distribuidor para obtener más información sobre el método de inicialización.

[AJUSTE DE PANTALLA]

Superponga el mensaje de seguridad (texto o imagen) sobre la imagen de proyección.

- 1) Pulse ▲▼ para seleccionar [AJUSTE DE PANTALLA].
- 2) Pulse ◀▶ para cambiar el elemento.
 - Los elementos cambiarán cada vez que pulse el botón.

[NO]	Ocultar el mensaje de seguridad.
[TEXTO]	Muestra el texto configurado en el menú [SEGURIDAD] → [CAMBIAR TEXTO].
[LOGO USUARIO]	Muestra la imagen registrada por el usuario.

Nota

- Para crear y registrar la imagen de [LOGO USUARIO], utilice el "Logo Transfer Software" incluido en el CD-ROM suministrado.

[CAMBIAR TEXTO]

Edite el texto que aparecerá cuando se seleccione [TEXTO] en [AJUSTE DE PANTALLA].

- 1) Pulse ▲▼ para seleccionar [CAMBIAR TEXTO].
- 2) Pulse el botón <ENTER>.
 - Aparece la pantalla [CAMBIAR TEXTO].
- 3) Pulse ▲▼◀▶ para seleccionar el texto y pulse el botón <ENTER> para introducir el texto.
- 4) Pulse ▲▼◀▶ para seleccionar [OK] y pulse el botón <ENTER>.
 - Se cambia el texto.

[CONTROL DE INICIO DE DISPOSITIVO]

Active/desactive las operaciones con botones en el panel de control y en el mando a distancia.

- 1) Pulse ▲▼ para seleccionar [CONTROL DE INICIO DE DISPOSITIVO].
- 2) Pulse el botón <ENTER>.
 - Aparece la pantalla [CONTROL DE INICIO DE DISPOSITIVO].
- 3) Pulse ▲▼ para seleccionar [PANEL DE CONTROL] o [MANDO A DISTANCIA].

[PANEL DE CONTROL]	Configura la limitación para el control del panel de control.
[MANDO A DISTANCIA]	Configura la limitación para el control del mando a distancia.

- 4) Pulse el botón <ENTER>.
 - Aparece la pantalla [PANEL DE CONTROL] o la pantalla [MANDO A DISTANCIA].
- 5) Pulse ▲▼ para seleccionar [PANEL DE CONTROL] o [MANDO A DISTANCIA].
- 6) Pulse ◀▶ para cambiar el elemento.
 - Puede establecer la restricción de funcionamiento desde el panel de control o el mando a distancia.

[HABILITADO]	Habilita todas las operaciones del botón.
[DESHABILITADO]	Deshabilita todas las operaciones del botón.
[USUARIO]	El funcionamiento de todos los botones se puede activar/desactivar por separado. Consulte "Habilitar/deshabilitar cualquier botón" (► página 121) para obtener más información.

- 7) Pulse ▲▼ para seleccionar [APLICAR], y pulse el botón <ENTER>.
 - Se visualiza la pantalla de confirmación.
- 8) Pulse ◀▶ para seleccionar [EJECUTAR], y pulse el botón <ENTER>.

Habilitar/deshabilitar cualquier botón

- 1) Pulse ▲▼ para seleccionar [CONTROL DE INICIO DE DISPOSITIVO].

- 2) Pulse el botón <ENTER>.
 - Aparece la pantalla [CONTROL DE INICIO DE DISPOSITIVO].
- 3) Pulse ▲▼ para seleccionar [PANEL DE CONTROL] o [MANDO A DISTANCIA].
- 4) Pulse el botón <ENTER>.
 - Aparece la pantalla [PANEL DE CONTROL] o la pantalla [MANDO A DISTANCIA].
- 5) Pulse ▲▼ para seleccionar [PANEL DE CONTROL] o [MANDO A DISTANCIA].
- 6) Pulse ◀▶ para cambiar [USUARIO].
- 7) Pulse ▲▼ para seleccionar el botón que desea ajustar.
 - Si se selecciona [TECLA SELECCIÓN ENTRADA] en [MANDO A DISTANCIA], pulse el botón <ENTER> y, a continuación, pulse ▲▼ para seleccionar el botón que va a configurar.

	Botones que pueden ajustarse	
	[PANEL DE CONTROL]	[MANDO A DISTANCIA]
[TECLA ENCENDIDO]	Botón de encendido <⏻/>	
[TECLA SELECCIÓN ENTRADA]	Botón <INPUT SELECT>	Botón <COMPUTER 1/2>, botón <VIDEO>, botón <DVI-D>, botón <HDMI 1>, botón <HDMI 2>, botón <DIGITAL LINK>
[TECLA MENU]	Botón <MENU>	
[TECLA AUTOAJUSTE]	—	Botón <AUTO SETUP>
[TECLA MENU EN PANTALLA]	—	Botón <ON SCREEN>
[TECLA OTRAS FUNCIONES]	Botón ▲▼◀▶, <ENTER>	Botones no indicados anteriormente

- 8) Pulse ◀▶ para cambiar el elemento.

[HABILITADO]	Habilita las operaciones del botón.
[DESHABILITADO]	Deshabilita las operaciones del botón.

- Los siguientes elementos se pueden seleccionar solo si se ha seleccionado [TECLA COMPUTER1/2] en [TECLA SELECCIÓN ENTRADA].

[ALTERNAR]	Alterna entre [COMPUTER1] y [COMPUTER2] cuando se acciona el botón.
[COMPUTER1]	El ajuste queda fijado en [COMPUTER1].
[COMPUTER2]	El ajuste queda fijado en [COMPUTER2].
[DESHABILITADO]	Deshabilita las operaciones del botón.

- Cuando se selecciona [TECLA SELECCIÓN ENTRADA] en el paso 7), al pulsar el botón <MENU> se vuelve a la pantalla [PANEL DE CONTROL] o a la pantalla [MANDO A DISTANCIA] una vez que se cambia de elemento.

- 9) Pulse ▲▼ para seleccionar [APLICAR], y pulse el botón <ENTER>.

- Se visualiza la pantalla de confirmación.

- 10) Pulse ◀▶ para seleccionar [EJECUTAR], y pulse el botón <ENTER>.

Nota

- Al realizar una operación con un botón con el dispositivo ajustado en [DESHABILITADO], aparece la pantalla [PASSWORD PARA CONTROL DEL EQUIPO].
Ingrese la contraseña del dispositivo de control.
- La pantalla [PASSWORD PARA CONTROL DEL EQUIPO] desaparecerá cuando no se realicen operaciones durante unos 10 segundos.
- Si las operaciones de [PANEL DE CONTROL] y [MANDO A DISTANCIA] se establecen en [DESHABILITADO], el proyector no se puede apagar (no se puede acceder al modo en espera).
- Cuando se haya completado el ajuste, desaparecerá la pantalla de menú. Para realizar otras operaciones, pulse el botón <MENU> para visualizar el menú principal.
- Incluso si se deshabilitan las operaciones con botones en el mando a distancia, las operaciones de los botones <ID SET> y <ID ALL> del mando a distancia siguen funcionando.

[CAMBIO PASSWORD CONTROL DEL EQUIPO]

Puede modificar la contraseña del dispositivo de control.

- 1) Pulse ▲▼ para seleccionar [CAMBIO PASSWORD CONTROL DEL EQUIPO].
- 2) Pulse el botón <ENTER>.
 - Aparece la pantalla [CAMBIO PASSWORD CONTROL DEL EQUIPO].
- 3) Pulse ▲▼◀▶ para seleccionar el texto y pulse el botón <ENTER> para introducir el texto.
- 4) Pulse ▲▼◀▶ para seleccionar [OK] y pulse el botón <ENTER>.
 - Para cancelar, seleccione [CANCEL].

Atención

- La contraseña inicial es "AAAA" conforme a la configuración predeterminada de fábrica o cuando se ejecuta el menú [SETUP PROYECTOR] → [INICIALIZAR] → [TODOS LOS DATOS DE USUARIO].
- Cambie la contraseña periódicamente por una que sea difícil de adivinar.

Menú [RED]

En la pantalla de menú, seleccione [RED] en el menú principal y seleccione un elemento del submenú. Consulte “Navegación a través del menú” (→ página 58) para obtener más información acerca del uso de la pantalla de menú.

[MODO DIGITAL LINK]

Cambie el método de comunicación del terminal <DIGITAL LINK/LAN> del proyector.

- 1) Pulse ▲▼ para seleccionar [MODO DIGITAL LINK].
- 2) Pulse ◀▶ para cambiar el elemento.
 - Los elementos cambiarán cada vez que pulse el botón.

[AUTO]	Cambia el método de comunicación automáticamente a DIGITAL LINK, largo alcance o Ethernet.
[DIGITAL LINK]	Fija el método de comunicación en DIGITAL LINK.
[LARGO ALCANCE]	Fija el método de comunicación en largo alcance.
[ETHERNET]	Fija el método de comunicación en Ethernet.

Modos de comunicación posibles

- ✓: comunicación posible
—: comunicación imposible

Ajuste		Comunicación posible			
		Transferencia de vídeo (100 m (328'1"))	Transferencia de vídeo (150 m (492'2"))	Ethernet	RS-232C
[AUTO]	Para DIGITAL LINK	✓	—	✓	✓
	Para largo alcance	—	✓	✓	✓
	Para Ethernet	—	—	✓*1	—
[DIGITAL LINK]		✓	—	✓	✓
[LARGO ALCANCE]		—	✓	✓	✓
[ETHERNET]		—	—	✓*1	—

*1 La comunicación a través de un cable transmisor de par trenzado no está disponible. Conecte el proyector con la red directamente.

Nota

- La distancia de transmisión máxima cuando se conecta con el método de comunicación de largo alcance es 150 m (492'2"). En tal caso, la señal que el proyector puede recibir es de un máximo de 1080/60p (1 920 x 1 080 puntos, frecuencia del reloj de puntos 148,5 MHz).
- Si el método de comunicación del cable transmisor de par trenzado se configura como largo alcance, el proyector se conectará con el método de comunicación de largo alcance cuando se configure como [AUTO]. Para conectarse con el Conmutador de DIGITAL LINK opcional (Núm. de modelo: ET-YFB200G) mediante el método de comunicación de largo alcance, configure como [LARGO ALCANCE].
- Incluso si se configura como [LARGO ALCANCE], la conexión no se establecerá correctamente si el cable transmisor de par trenzado no es compatible con el método de comunicación de largo alcance.

[ESTADO DIGITAL LINK]

Visualice el entorno de conexión DIGITAL LINK.

- 1) Pulse ▲▼ para seleccionar [ESTADO DIGITAL LINK].
- 2) Pulse el botón <ENTER>.
 - Aparece la pantalla [ESTADO DIGITAL LINK].

[ESTADO DE LINK]	Aparece un de estos valores: [NO LINK], [DIGITAL LINK], [LARGO ALCANCE] o [ETHERNET].
[ESTADO DE HDCP]	Aparece un de estos valores: [SIN SEÑAL], [OFF] u [ON].
[CALIDAD DE LA SEÑAL]	<p>[CALIDAD DE LA SEÑAL] es un valor numérico del nivel de error y el color de visualización pasa a verde, amarillo o rojo en función de dicho valor. Compruebe el nivel de calidad de la señal al recibir una señal a través de un cable transmisor de par trenzado.</p> <ul style="list-style-type: none"> • [MÁX]/[MÍNIMO]: valor máximo/valor mínimo del nivel de error. • Verde (–12 dB o inferior) → nivel de calidad de la señal normal. • Amarillo (–11 a –8 dB) → nivel de advertencia; podría aparecer ruido en la pantalla. • Rojo (–7 dB o superior) → nivel anómalo con sincronización interrumpida y recepción imposible.

[NETWORK SETUP]

Realice al ajuste inicial de la red antes de usar la función de red.

- 1) Pulse ▲▼ para seleccionar [NETWORK SETUP].
- 2) Pulse el botón <ENTER>.
 - Aparece la pantalla [NETWORK SETUP].
- 3) Pulse ▲▼ para seleccionar un elemento y cambie los ajustes de acuerdo con las instrucciones de operación del menú.

[NOMBRE PROYECTOR]	Permite cambiar el nombre del proyector. Introduzca el nombre de host si es necesario al utilizar un servidor DHCP.	
[DHCP]	[SÍ]	Si hay un servidor DHCP en la red a la que se conectará el proyector, la dirección IP se obtiene automáticamente.
	[NO]	Si no hay un servidor DHCP en la red a la que se conectará el proyector, ajuste [DIRECCIÓN IP], [MÁSCARA DE SUBRED] y [PUERTA DE ENLACE].
[DIRECCIÓN IP]	Introduzca la dirección IP cuando no use un servidor DHCP.	
[MÁSCARA DE SUBRED]	Introduzca la máscara de subred cuando no use un servidor DHCP.	
[PUERTA DE ENLACE.]	Introduzca el direccionamiento de la puerta de enlace predeterminada cuando no se use un servidor DHCP.	

- 4) Pulse ▲▼ para seleccionar [GUARDAR] y pulse el botón <ENTER>.
- 5) Cuando aparezca la pantalla de la confirmación, pulse ◀▶ para seleccionar [EJECUTAR], y pulse el botón <ENTER>.

Nota

- Al usar un servidor DHCP, confirme que el servidor DHCP esté en ejecución.
- Consulte a su administrador de red en relación con la dirección IP, máscara de subred y puerta de enlace predeterminada.
- Los ajustes de red son los mismos para el terminal <LAN> y el terminal <DIGITAL LINK/LAN>.
- La opción [NETWORK SETUP] no puede seleccionarse cuando el menú [RED] → [AJUSTE Art-Net] se configura como [SÍ(2.X.X.X)] o [SÍ(10.X.X.X)].

[NETWORK CONTROL]

Configure el método de control de la red.

- 1) Pulse ▲▼ para seleccionar [NETWORK CONTROL].
- 2) Pulse el botón <ENTER>.
 - Aparece la pantalla [NETWORK CONTROL].
- 3) Pulse ▲▼ para seleccionar un elemento y pulse ◀▶ para cambiar el ajuste.

[CONTROL WEB]	Seleccione [SÍ] para controlar la red con el explorador web.
[PJLink CONTROL]	Seleccione [SÍ] para controlar la red con el protocolo PJLink.
[CONTROL DE COMANDOS]	Configure como [SÍ] para controlar con el formato de comandos de control (► página 170) para el terminal <SERIAL IN>. Consulte "Comandos de control mediante LAN" (► página 165).
[COMMAND PORT]	Establezca el número de puerto usado para el control de comando.
[Crestron Connected(TM)]	Seleccione [SÍ] para controlar la red con Crestron Connected™ de Crestron Electronics, Inc.
[AMX D.D.]	Seleccione [SÍ] para controlar la red con el controlador de AMX Corporation. Al establecer esta función en [SÍ], se activa la detección a través de "AMX Device Discovery". Para obtener más información, consulte el sitio web de AMX Corporation. URL http://www.amx.com/
[EXTRON XTP]	Seleccione [SÍ] al conectar "transmisor XTP" de Extron Electronics al terminal <DIGITAL LINK/LAN>. Configure como [NO] al conectar el dispositivo compatible con salida DIGITAL LINK opcional (Núm. de modelo: ET-YFB100G, ET-YFB200G). Para obtener más información "transmisor XTP", visite el sitio web de Extron Electronics. URL http://www.extron.com/

- 4) Pulse ▲▼ para seleccionar [GUARDAR] y pulse el botón <ENTER>.
- 5) Cuando aparezca la pantalla de la confirmación, pulse ◀▶ para seleccionar [EJECUTAR], y pulse el botón <ENTER>.

[ESTADO NETWORK]

Consulte el estado de la red del proyector.

- 1) Pulse ▲▼ para seleccionar [ESTADO NETWORK].
- 2) Pulse el botón <ENTER>.
 - Aparece la pantalla [ESTADO NETWORK].

[DHCP]	Muestra el estado del servidor DHCP.
[DIRECCIÓN IP]	Muestra la [DIRECCIÓN IP].
[MÁSCARA DE SUBRED]	Muestra la [MÁSCARA DE SUBRED].
[PUERTA DE ENLACE.]	Muestra la [PUERTA DE ENLACE.].
[DNS1]	Muestra la dirección del servidor DNS preferido.
[DNS2]	Muestra la dirección del servidor DNS alternativo.
[DIRECCIÓN MAC]	Muestra la [DIRECCIÓN MAC].

Nota

- Los ajustes de red son los mismos para el terminal <LAN> y el terminal <DIGITAL LINK/LAN>.

[MENÚ DIGITAL LINK]

Cuando el dispositivo compatible con salida DIGITAL LINK opcional (Núm. de modelo: ET-YFB100G, ET-YFB200G) se conecta al terminal <DIGITAL LINK/LAN>, se muestra el menú principal del dispositivo compatible conectado con salida DIGITAL LINK. Consulte las Instrucciones de operación del dispositivo compatible con salida DIGITAL LINK para obtener más información.

Nota

- La opción [MENÚ DIGITAL LINK] no puede seleccionarse si el menú [RED] → [NETWORK CONTROL] → [EXTRON XTP] se configura como [SÍ].

[AJUSTE Art-Net]

Realice los ajustes para usar la función Art-Net.

- 1) Pulse ▲▼ para seleccionar [AJUSTE Art-Net].
- 2) Pulse ◀▶ para cambiar de elemento.
 - Los elementos cambiarán cada vez que pulse el botón.

[NO]	Desactiva la función Art-Net.
[SÍ(2.X.X.X)]	Activa la función Art-Net y ajusta la dirección IP en 2.X.X.X.
[SÍ(10.X.X.X)]	Activa la función Art-Net y ajusta la dirección IP en 10.X.X.X.
[SÍ(MANUAL)]	Activa la función Art-Net y utiliza la dirección IP ajustada en [NETWORK SETUP].

- Continúe en el paso 3) cuando se seleccione otro valor distinto de [NO].

- 3) Pulse el botón <ENTER>.
 - Aparece la pantalla [AJUSTE Art-Net].
- 4) Pulse ▲▼ para seleccionar un elemento, y pulse ◀▶ para cambiar el ajuste.

[NET]	Introduzca la [NET] que se utilizará cuando el proyector procese Art-Net.
[SUB NET]	Introduzca la [SUB NET] que se utilizará cuando el proyector procese Art-Net.
[UNIVERSE]	Introduzca el [UNIVERSE] que se utilizará cuando el proyector procese Art-Net.
[DIRECCIÓN INICIO]	Introduzca la [DIRECCIÓN INICIO] que se utilizará cuando el proyector procese Art-Net.

- 5) Pulse ▲▼ para seleccionar [GUARDAR] y pulse el botón <ENTER>.
- 6) Cuando aparezca la pantalla de confirmación, pulse ◀▶ para seleccionar [EJECUTAR] y, después, pulse el botón <ENTER>.

Nota

- Si se selecciona [SÍ(2.X.X.X)] o [SÍ(10.X.X.X)], la dirección IP se calcula y se ajusta automáticamente.
- Los ajustes de red son los mismos para el terminal <LAN> y el terminal <DIGITAL LINK/LAN>.

[AJUSTES CANAL Art-Net]

Fije la asignación del canal.

Para las definiciones del canal usadas para controlar el proyector con la función Art-Net, consulte “Uso de la función Art-Net” (➔ página 162).

1) Pulse ▲▼ para seleccionar [AJUSTES CANAL Art-Net].

2) Pulse ◀▶ para cambiar el elemento.

[2]	Utiliza la asignación de canales en el ajuste estándar.
[USUARIO]	Cambia la asignación de canales.
[1]	Usa la asignación de canales con la serie DZ21K compatible. Serie DZ21K: serie DZ21K, serie DS20K, serie DW17K, serie DZ16K

- Si se selecciona [2] o [1], la función asignada al canal se muestra pulsando el botón <ENTER>.
- Si selecciona [USUARIO], vaya al paso 3).

3) Pulse el botón <ENTER>.

- Aparece la pantalla [AJUSTES CANAL Art-Net].

4) Pulse ▲▼ para seleccionar el canal que se va a fijar, y pulse ◀▶ para cambiar el elemento.

[SALIDA DE LA LUZ]	Ajusta la cantidad de luz.
[SELECCIÓN DE ENTRADA]	Cambia la entrada.
[ENCENDER/APAGAR]	Controla el estado de alimentación.
[OBTURADOR]	Controla la función del obturador.
[APAGADO GRADUAL ACTIVADO]	Configura el tiempo del fundido de entrada.
[APAGADO GRADUAL DESACTIVADO]	Configura el tiempo del fundido de salida.
[AJUSTE DE PANTALLA]	Realiza la corrección de la pantalla.
[CONGELADO]	Congela la imagen proyectada, y apaga el audio.
[COLOR]	Ajusta la saturación de color.
[TINTE]	Ajusta el tinte.
[PATRÓN DE TRAMA]	Muestra el modelo de la trama.
[VOLUMEN]	Ajusta el volumen.
[HABILIT./DESHABILIT.]	Activa/desactiva el control del proyector con la función Art-Net.
[NINGUNO]	Sin definición

- El ajuste también se puede realizar pulsando ▲▼ para seleccionar el canal, pulsando el botón <ENTER> para ver la lista de opciones, pulsando ▲▼◀▶ para seleccionar la opción y pulsando el botón <ENTER>.
- El mismo elemento no se puede configurar para varios canales, salvo por [NINGUNO].

[ESTADO DE Art-Net]

Muestra el contenido de control asignado a cada canal y los datos recibidos de ese canal.

1) Pulse ▲▼ para seleccionar [ESTADO DE Art-Net].

2) Pulse el botón <ENTER>.

- Aparece la pantalla [ESTADO DE Art-Net].

Capítulo 5 Operaciones

Este capítulo describe cómo usar cada función.

Conexión de red

El proyector está equipado con la función de red, y es posible lo siguiente conectándose a un ordenador.

- **Control web**

Es posible realizar la configuración, el ajuste y el estado de visualización del proyector accediendo al proyector desde un ordenador.

Consulte “Función de control web” (➔ página 132) para obtener más información.

- **Multi Monitoring & Control Software**

“Se puede usar Multi Monitoring & Control Software”, que es una aplicación de software para supervisar y controlar varios dispositivos de visualización (proyector o pantalla plana) conectados mediante LAN.

Consulte las Instrucciones de operación del “Multi Monitoring & Control Software” en el CD-ROM incluido para obtener más información.

- **Software de Alerta Precoz**

“Se puede usar Software de Alerta Precoz”, que es una aplicación de software para supervisar y controlar varios dispositivos de visualización (proyector o pantalla plana) conectados mediante la intranet, y para notificar del problema o para detectar el indicio del posible problema del dispositivo.

Visite el sitio web de Panasonic (<https://panasonic.net/cns/projector/pass/>) para obtener más información.

- **PJLink**

El estado o el funcionamiento del proyector se pueden consultar desde un ordenador mediante el protocolo PJLink.

Consulte “Protocolo PJLink” (➔ página 161) para obtener más información.

- **Art-Net**

La configuración del proyector se puede realizar con el controlador DMX o el software de aplicación usando el protocolo Art-Net.

Consulte “Uso de la función Art-Net” (➔ página 162) para obtener más información.

- **Comandos de control**

El estado o el funcionamiento del proyector se pueden consultar desde un ordenador mediante los comandos de control.

Consulte “Comandos de control mediante LAN” (➔ página 165) para obtener más información.

Conexión a la red

El proyector puede conectarse a la red mediante el terminal <LAN> o el terminal <DIGITAL LINK/LAN>.

La señal de Ethernet de un cable transmisor de par trenzado se puede recibir en el terminal <DIGITAL LINK/LAN> junto con la señal de vídeo, audio y control serie a través de un cable LAN.

- Use el terminal <LAN> o el terminal <DIGITAL LINK/LAN> cuando no se use el cable transmisor de par trenzado.
- Para conectar a un cable transmisor de par trenzado que no admita el envío/la recepción de la señal de Ethernet, usa el terminal <LAN>.
- Para enviar/recibir la señal de Ethernet mediante un cable transmisor de par trenzado, use el terminal <DIGITAL LINK/LAN>.

Ejemplo de una conexión de red normal

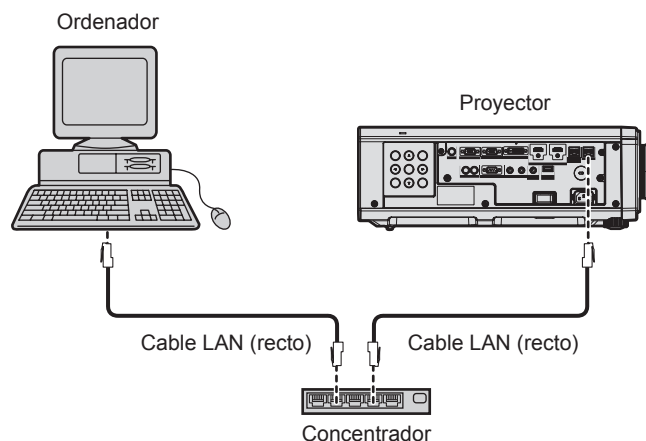

Atención

- Si se conecta un cable LAN directamente al proyector, la conexión de red debe realizarse en interiores.

Nota

- Se necesita un cable LAN para usar la función de red.
- Conecte un cable LAN para enviar/recibir la señal de Ethernet en el terminal <LAN> o el terminal <DIGITAL LINK/LAN> del proyector.
- Use un cable LAN directo o cruzado compatible con CAT5 o superior. El cable directo o cruzado, o ambos cables, se pueden usar según la configuración del sistema. Consulte al administrador de su red. El proyector determinará el tipo del cable (directo o cruzado) automáticamente.
- Utilice un cable LAN de 100 m (328'1") o de una longitud inferior.

Ejemplo de conexiones de red a través de un cable transmisor de par trenzado

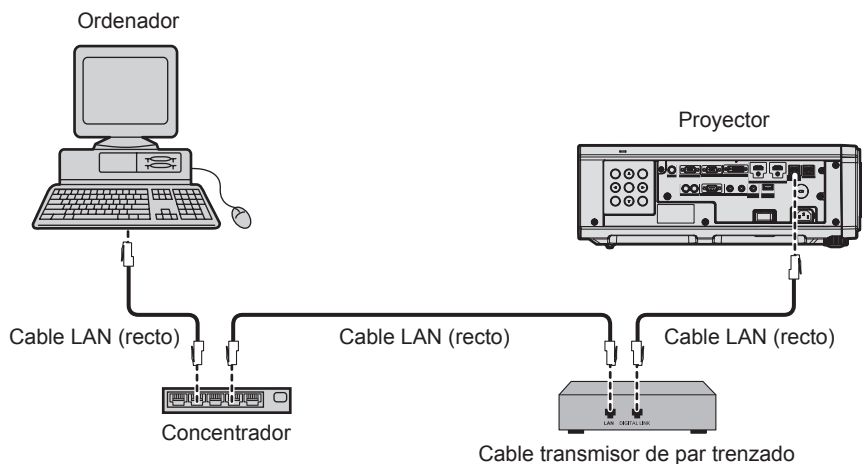

Atención

- Si se conecta un cable LAN directamente al proyector, la conexión de red debe realizarse en interiores.

Nota

- Para el cable LAN entre el cable transmisor de par trenzado y el proyector, utilice un cable que cumpla con los siguientes requisitos:
 - Compatible con CAT5e o estándares superiores
 - Blindado (conectores incluidos)
 - Conexión directa
 - Monofilar
- La distancia de transmisión máxima entre el cable transmisor de par trenzado y el proyector es de 100 m (328'1"). Es posible transmitir hasta 150 m (492'2") si el cable transmisor de par trenzado admite el método de comunicación de largo alcance. Sin embargo, la señal que el proyector puede recibir es sólo de hasta 1080/60p (1 920 x 1 080 puntos, la frecuencia del reloj de puntos 148,5 MHz) para el método de comunicación de largo alcance. Si la distancia es mayor, pueden producirse distorsiones en la imagen y problemas con la comunicación LAN.
- Al realizar el cableado entre un cable transmisor de par trenzado y el proyector, compruebe que las características de cada cable son compatibles con CAT5e o superior con herramientas como un tester de cables o un verificador de cables. Si utiliza un conector de relé, realice la comprobación incluyendo este conector.
- No utilice un concentrador entre un cable transmisor de par trenzado y el proyector.
- No tire de los cables con fuerza. No los doble ni los retuerza innecesariamente.
- Para reducir el ruido, estire los cables que se conectan entre el cable transmisor de par trenzado y el proyector; procure que no queden enrollados.
- Mantenga los cables que unen el cable transmisor de par trenzado y el proyector alejados de otros cables, sobre todo de los cables de alimentación.
- Al instalar varios cables, colóquelos uno al lado del otro con una mínima distancia de separación, pero sin atarlos.
- Tras realizar el cableado, vaya al menú [RED] → [ESTADO DIGITAL LINK] y confirme que el valor de [CALIDAD DE LA SEÑAL] aparece en verde, lo que indica una calidad normal.
- Para obtener información acerca de los cables transmisores de par trenzado de otros fabricantes que se pueden utilizar con el proyector, visite el sitio web de Panasonic (<https://panasonic.net/cns/proyector/>). Tenga en cuenta que la validación de los dispositivos de otros fabricantes se ha realizado según los puntos especificados por Panasonic Corporation y no todas las funciones se han validado. En caso de problemas de funcionamiento o rendimiento provocados por dispositivos de otros fabricantes, póngase en contacto directamente con ellos.

Configuración del proyector

- 1) **Conecte el proyector a un ordenador mediante un cable LAN.**
- 2) **Encienda la alimentación del proyector.**

- 3) Pulse el botón <MENU> para abrir el menú [RED], seleccione [NETWORK SETUP] y pulse el botón <ENTER>.
- 4) Realice la configuración de [NETWORK SETUP].
 - Consulte [NETWORK SETUP] (➔ página 125) para obtener más información.

Nota

- Para conectar a una red existente, consulte antes al administrador de su red.

■ Configuración con ajustes predeterminados de fábrica

- La siguiente configuración corresponde a la de los ajustes predeterminados de fábrica.

[DHCP]	APAGADO
[DIRECCIÓN IP]	192.168.0.8
[MÁSCARA DE SUBRED]	255.255.255.0
[PUERTA DE ENLACE.]	192.168.0.1
[DNS1]/[DNS2]	Ninguno

Funcionamiento del ordenador

- 1) Encienda la alimentación del ordenador.
- 2) Configure la red con las instrucciones que le indique el administrador de su red.
 - El funcionamiento del ordenador es posible configurando los ajustes de red del ordenador de la siguiente forma si el proyector tiene los ajustes predeterminados de fábrica.

[DIRECCIÓN IP]	192.168.0.10
[MÁSCARA DE SUBRED]	255.255.255.0
[PUERTA DE ENLACE.]	192.168.0.1

Función de control web

La siguiente función es posible desde un ordenador usando la función de control web.

- Configuración y ajuste del proyector
- Visualización del estado del proyector
- Envío de un mensaje de correo electrónico cuando existe un problema con el proyector

El proyector es compatible con “Crestron Connected™” y también pueden utilizarse las siguientes aplicaciones de software de Crestron Electronics, Inc.

- RoomView Express
- Fusion RV
- RoomView Server Edition

Nota

- Se requiere la comunicación con un servidor de correo electrónico para usar la función de correo electrónico. Confirme antes que se pueda usar el correo electrónico.
- “Crestron Connected™” es un sistema de Crestron Electronics, Inc. que administra y controla de forma colectiva los dispositivos de varios sistemas conectados a una red a través de un ordenador.
- Para obtener más información de “Crestron Connected™”, visite el sitio web de Crestron Electronics, Inc. (sólo inglés.)
URL <http://www.crestron.com>
Descargue “RoomView Express” del sitio web de Crestron Electronics, Inc. (sólo inglés.)
URL <http://www.crestron.com/getroomview>

Ordenador que puede usarse para la configuración

Para usar la función de control web, se necesario un navegador web. En primer lugar, confirme que el navegador web puede utilizarse.

SO	Navegador compatible
Windows	Internet Explorer 9.0/10.0/11.0, Microsoft Edge
Mac OS	Safari 6.0/7.0/8.0/9.0

Acceso desde el explorador web

- 1) Abra el explorador web en el ordenador.
- 2) Introduzca la dirección IP del proyector en el campo de entrada de URL del explorador web.
- 3) Introduzca el nombre de usuario y la contraseña.
 - El ajuste predeterminado de fábrica del nombre de usuario es user1 (derechos de usuario)/admin1 (derechos de administrador) y la contraseña es panasonic (minúsculas).

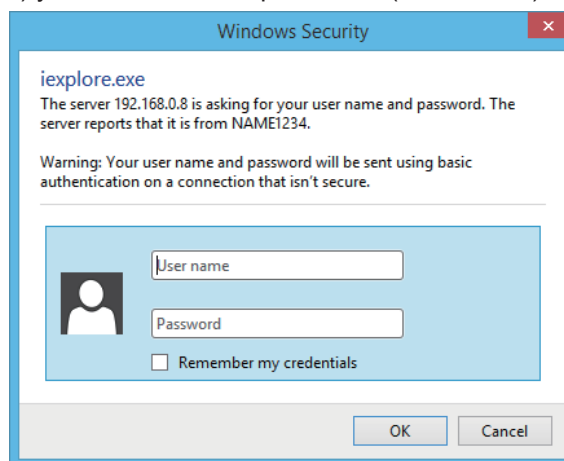

4) Haga clic en OK.

- Se visualiza la página [Projector status].

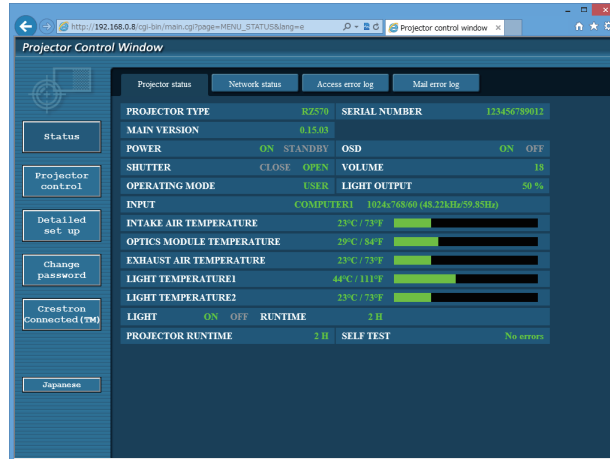

Nota

- Si usa a un navegador web para controlar el proyector, configure el menú [RED] → [NETWORK CONTROL] → [CONTROL WEB] como [SÍ].
- No realice la configuración ni controle simultáneamente abriendo varios exploradores web. No ajuste ni controle el proyector desde varios ordenadores.
- Cambie primero la contraseña. (➔ página 147)
- El acceso se bloqueará durante unos minutos cuando se introduzca una contraseña incorrecta tres veces consecutivamente.
- Algunos elementos de la página de ajuste del proyector utilizan la función Javascript del navegador web. El control correcto podría no ser posible si el navegador web no está configurado para usar esta función.
- Si la pantalla del control web no aparece, consulte a su administrador de red.
- Cuando se actualiza la pantalla del control web, la pantalla puede quedar en blanco durante un instante, pero esto no representa un problema de funcionamiento.
- Captura de pantalla de un ordenador
El tamaño o la visualización de la pantalla podrían ser diferentes a los de este manual según el SO o el navegador web, o el tipo de ordenador que se esté usando.

Derechos para cada cuenta

Los derechos de administrador le permiten usar todas las funciones. Con los derechos de usuario hay limitaciones. Seleccione los derechos según el propósito.

Si una función tiene el símbolo ✓ en la columna de derechos de administrador/derechos del usuario, significa que esa función se puede usar con esos derechos.

Elemento	Función	Derechos de administrador	Derechos del usuario	Página
[Projector status]	[Projector status]	✓	✓	135
	Página de información de error	✓	✓	136
	[Network status]	✓	✓	137
	[Access error log]	✓	—	138
	[Mail error log]	✓	—	138
[Projector control]	[Basic control]	✓	✓	139
	[Detail control]	✓	—	139
[Detailed set up]	[Network config]	✓	—	140
	[Adjust clock]	✓	—	141
	[Ping test]	✓	—	141
	[E-mail set up]	✓	—	142
	[Authentication set up]	✓	—	144
	[ECO management set up]	✓	—	144
[Change password]	Nombre de usuario de [Administrator]	✓	—	147
	Nombre de usuario de [User]	✓	—	148
	Contraseña de [Administrator]	✓	—	147
	Contraseña de [User]	✓	✓	148, 148

Elemento	Función	Derechos de administrador	Derechos del usuario	Página
[Crestron Connected(TM)]	Página de operaciones	✓	—	149
	[Tools]	✓	—	150
	[Info]	✓	—	150
	[Help]	✓	—	151

Descripciones de los elementos

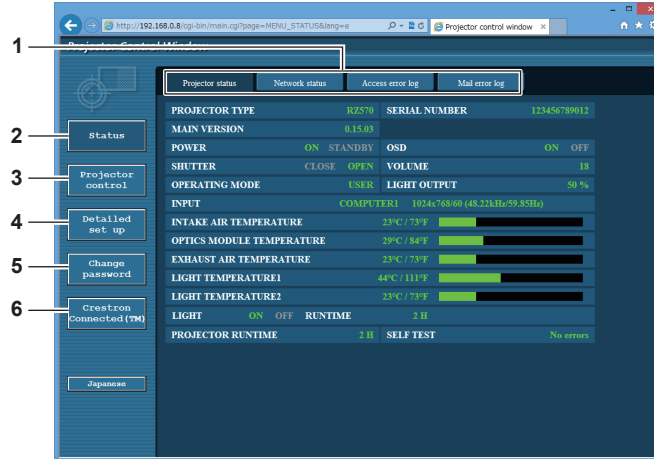

1 Pestaña de la página

Cambia de página haciendo clic en ella.

2 [Status]

El estado del proyector se visualiza haciendo clic en este elemento.

3 [Projector control]

La página [Projector control] se visualiza haciendo clic en este elemento.

4 [Detailed set up]

La página [Detailed set up] se visualiza haciendo clic en este elemento.

5 [Change password]

La página [Change password] se visualiza haciendo clic en este elemento.

6 [Crestron Connected(TM)]

Aparece la página de operaciones de Crestron Connected™ haciendo clic en este elemento.

Página [Projector status]

Haga clic en [Status] → [Projector status].

Muestre el estado del proyector para los siguientes elementos.

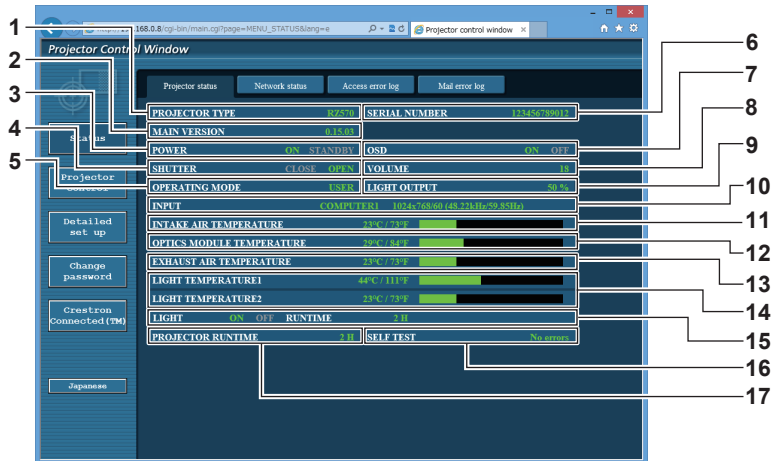

1 [PROJECTOR TYPE]

Muestra el tipo del proyector.

2 [MAIN VERSION]

Muestra la versión de firmware del proyector.

3 [POWER]

Muestra el estado de la fuente de alimentación.

4 [SHUTTER]

Muestra el estado de la función del obturador ([CLOSE]: activado (cerrado), [OPEN]: desactivado (abierto)).

5 [OPERATING MODE]

Muestra el estado del ajuste de [MODO OPERACIÓN].

10 [INPUT]

Muestra el estado de la entrada seleccionada.

11 [INTAKE AIR TEMPERATURE]

Muestra el estado de la temperatura de aire de entrada del proyector.

12 [OPTICS MODULE TEMPERATURE]

Muestra el estado de la temperatura interna del proyector.

13 [EXHAUST AIR TEMPERATURE]

Muestra el estado de la temperatura de aire de salida del proyector.

14 [LIGHT TEMPERATURE1], [LIGHT TEMPERATURE2]

Muestra el estado de temperatura de la fuente luminosa.

15 [LIGHT]

Muestra el estado de iluminación y el tiempo de uso de la fuente luminosa.

16 [SELF TEST]

Muestra la información de autodiagnóstico.

17 [PROJECTOR RUNTIME]

Muestra el tiempo de ejecución del proyector.

Página de información de error

Cuando aparece [Error (Detail)] o [Warning (Detail)] en el campo [SELF TEST] de la pantalla [Projector status], haga clic para ver el contenido del error/la advertencia.

- El proyector puede entrar en modo en espera para protegerse dependiendo del contenido del error.

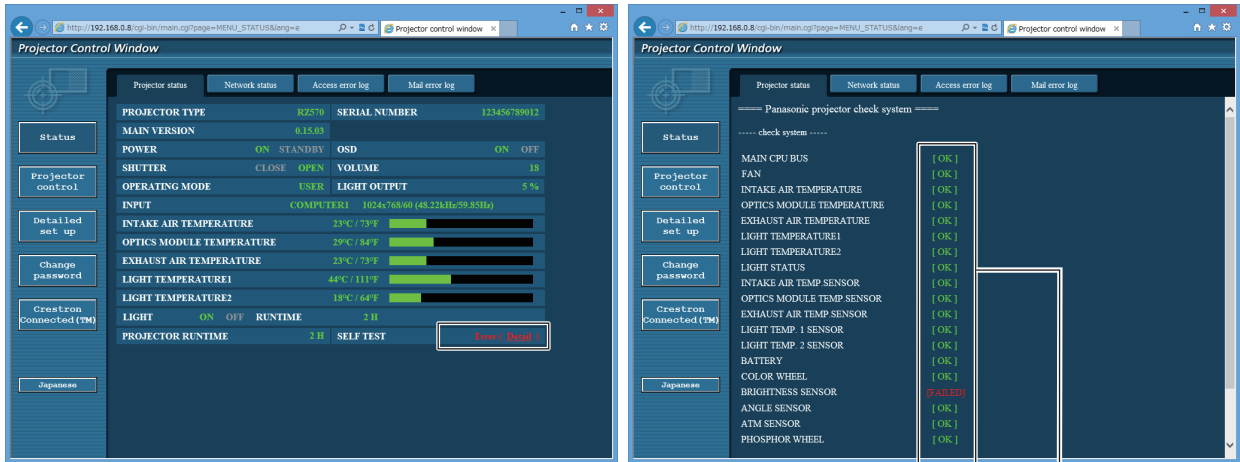

1

1 Visualización del resultado del autodiagnóstico

Visualiza los resultados de comprobación del elemento.

[OK]:

Indica que el funcionamiento es normal.

[FAILED]:

Indica que hay un problema.

[WARNING]:

Indica que hay una advertencia.

■ Elementos [FAILED]

Elemento	Descripción
[MAIN CPU BUS]	Existe un problema con los circuitos del microordenador. Póngase en contacto con su distribuidor.
[FAN]	Existe un problema con el ventilador o con los circuitos de la unidad del ventilador. Póngase en contacto con su distribuidor.
[INTAKE AIR TEMPERATURE]	La temperatura del aire de entrada es alta. Seguramente el proyector se está usando en un entorno donde la temperatura es alta, como por ejemplo cerca de un aparato de calefacción.
[OPTICS MODULE TEMPERATURE]	La temperatura alrededor del módulo óptico del proyector es elevada. Seguramente el proyector se está usando en un entorno donde la temperatura es alta, como por ejemplo cerca de un aparato de calefacción.
[EXHAUST AIR TEMPERATURE]	La temperatura de aire de salida es alta. Seguramente el proyector se está usando en un entorno donde la temperatura es alta, como por ejemplo cerca de un aparato de calefacción. O bien el orificio de salida de aire podría estar bloqueado.
[LIGHT TEMPERATURE1]	La temperatura de la fuente luminosa es alta. Seguramente el proyector se está usando en un entorno donde la temperatura es alta, como por ejemplo cerca de un aparato de calefacción.
[LIGHT TEMPERATURE2]	
[LIGHT STATUS]	La fuente luminosa no ha conseguido encenderse. Póngase en contacto con su distribuidor.
[INTAKE AIR TEMP.SENSOR]	Existe un problema con el sensor usado para detectar la temperatura de entrada de aire. Póngase en contacto con su distribuidor.
[OPTICS MODULE TEMP.SENSOR]	Existe un problema con el sensor usado para detectar la temperatura en el interior del proyector. Póngase en contacto con su distribuidor.
[EXHAUST AIR TEMP.SENSOR]	Existe un problema con el sensor usado para detectar la temperatura de aire de salida. Póngase en contacto con su distribuidor.
[LIGHT TEMP.1 SENSOR]	Existe un problema con el sensor de detección de temperatura de la fuente luminosa. Póngase en contacto con su distribuidor.
[LIGHT TEMP.2 SENSOR]	
[COLOR WHEEL]	Hay un problema con la rueda de color o el circuito de unidad de la rueda de color. Póngase en contacto con su distribuidor.
[BRIGHTNESS SENSOR]	Existe un problema con el sensor de luminancia. Si persisten los problemas después de encender el proyector, póngase en contacto con su distribuidor.
[ANGLE SENSOR]	Hay un problema con el sensor de ángulo. Póngase en contacto con su distribuidor.

Elemento	Descripción
[ATM SENSOR]	Hay un problema con el sensor de presión de aire. Póngase en contacto con su distribuidor.
[PHOSPHOR WHEEL]	Hay un problema con la rueda fluorescente o el circuito de unidad de la rueda fluorescente. Póngase en contacto con su distribuidor.

■ Elementos [WARNING]

Elemento	Descripción
[LOW-TEMPERATURE]	La temperatura alrededor del módulo óptico del proyector es baja. La imagen no puede proyectarse hasta que el módulo óptico no se calienta.
[INTAKE AIR TEMPERATURE]	La temperatura de entrada es alta. Seguramente el proyector se está usando en un entorno donde la temperatura es alta, como por ejemplo cerca de un aparato de calefacción.
[OPTICS MODULE TEMPERATURE]	La temperatura alrededor del módulo óptico del proyector es elevada. Seguramente el proyector se está usando en un entorno donde la temperatura es alta, como por ejemplo cerca de un aparato de calefacción.
[EXHAUST AIR TEMPERATURE]	La temperatura de aire de salida es alta. El orificio de salida de aire podría estar bloqueado.
[LIGHT TEMPERATURE1]	La temperatura de la fuente luminosa es alta. Seguramente el proyector se está usando en un entorno donde la temperatura es alta, como por ejemplo cerca de un aparato de calefacción.
[LIGHT TEMPERATURE2]	
[BATTERY]	Se requiere cambiar la batería. Póngase en contacto con su distribuidor.

Página [Network status]

Haga clic en [Status] → [Network status].

Se visualiza el estado de la configuración de la red actual.

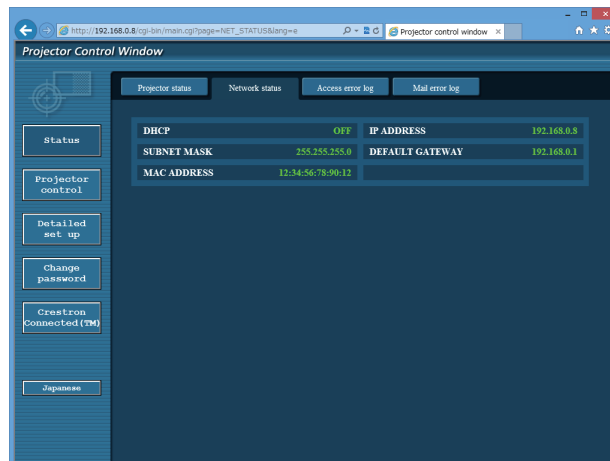

Página [Access error log]

Haga clic en [Status] → [Access error log].

Se visualiza el registro de errores en el servidor web, como por ejemplo el acceso a páginas que no existen o el acceso con nombres de usuario o contraseñas no autorizados.

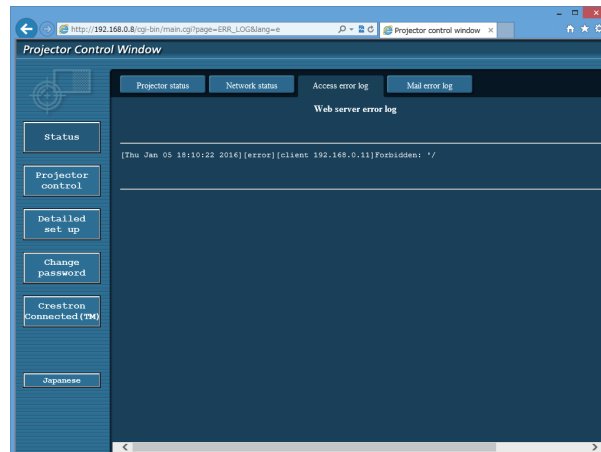

Página [Mail error log]

Haga clic en [Status] → [Mail error log].

El registro de errores del correo electrónico se visualiza si no pueden enviarse correos electrónicos periódicos.

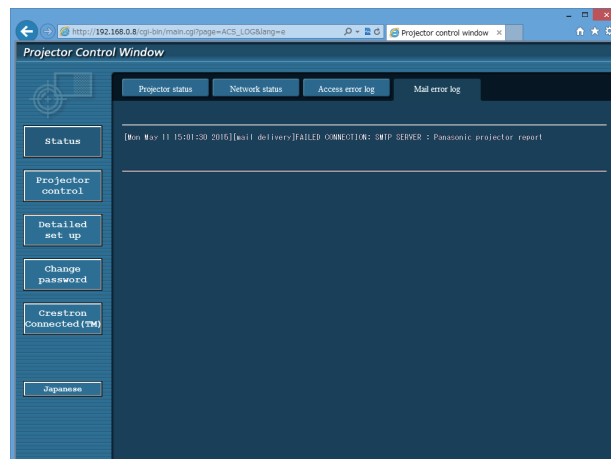

Nota

- [Access error log] y [Mail error log] mostrarán los últimos miles de accesos/solicitudes. Es posible que no pueda mostrarse toda la información si se realizan al mismo tiempo muchos accesos/solicitudes.
- Las entradas más antiguas del [Access error log] y [Mail error log] se eliminan cuando se supera una determinada cantidad.
- Consulte [Access error log] y [Mail error log] periódicamente.

Página [Basic control]

Haga clic en [Projector control] → [Basic control].

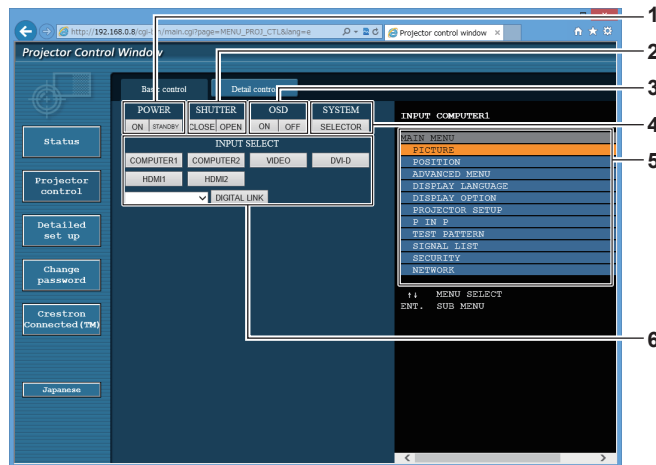

- | | |
|--|--|
| <p>1 [POWER]
Enciende/apaga la alimentación.</p> <p>2 [SHUTTER]
Cambia la utilización de la función del obturador (activado (obturador cerrado)/desactivado (obturador abierto)).</p> <p>3 [OSD]
Enciende (muestra)/apaga (oculta) la función de visualización de menú en pantalla.</p> | <p>4 [SYSTEM]
Cambia el método del sistema.</p> <p>5 Visualización de menú en pantalla del proyector
Muestra los mismos elementos mostrados en el menú en pantalla del proyector. Puede controlar o cambiar las configuraciones de los menús. Se visualiza incluso si la función de visualización de menú en pantalla está desactivada (ocultar).</p> <p>6 [INPUT SELECT]
Cambia la señal de entrada.</p> |
|--|--|

Página [Detail control]

Haga clic en [Projector control] → [Detail control].

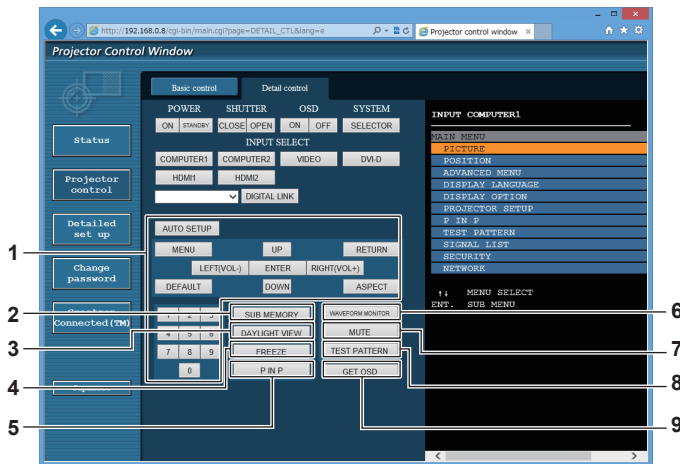

- | | |
|---|--|
| <p>1 Control del proyector
El proyector se controla pulsando los botones del mismo modo que los botones del mando a distancia. Después del control, se actualiza el menú en pantalla del proyector en la derecha de la página del control.</p> <p>2 [SUB MEMORY]
Cambia la memoria secundaria.</p> <p>3 [DAYLIGHT VIEW]
Cambia el ajuste de visualización de luz diurna.</p> <p>4 [FREEZE]
Pausa temporalmente la imagen.</p> | <p>5 [P IN P]
Cambia el ajuste P IN P.</p> <p>6 [WAVEFORM MONITOR]
Muestra la forma de onda de la señal de entrada.</p> <p>7 [MUTE]
Alterna entre usar y no usar la función de silencio.</p> <p>8 [TEST PATTERN]
Muestra el patrón de prueba.</p> <p>9 [GET OSD]
Actualiza la visualización de menú en pantalla del proyector a la derecha de la página de control.</p> |
|---|--|

Página [Network config]

Haga clic en [Detailed set up] → [Network config].

- Haga clic en [Network config] para visualizar la pantalla **[CAUTION!]**.
- Haga clic en el botón [Next] para mostrar los ajustes actuales.
- Haga clic en el botón [Change] para mostrar la pantalla de cambio de ajustes.

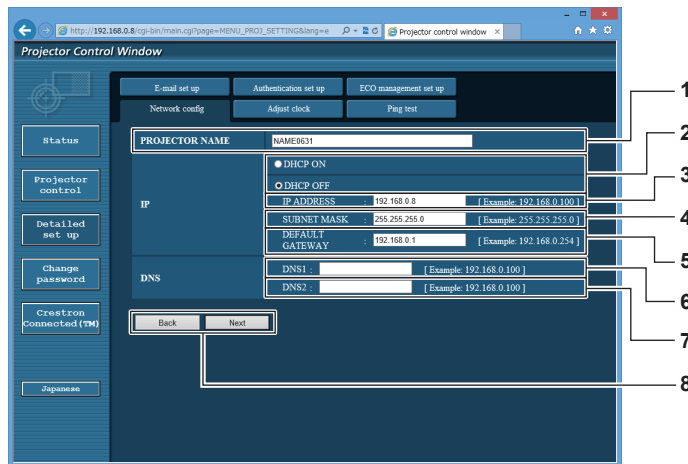

- [PROJECTOR NAME]**
Introduzca el nombre del proyector. Introduzca el nombre de host si es necesario al utilizar un servidor DHCP, etc.
- [DHCP ON], [DHCP OFF]**
Para activar la función de cliente DHCP, seleccione [DHCP ON].
- [IP ADDRESS]**
Introduzca la dirección IP cuando no use un servidor DHCP.
- [SUBNET MASK]**
Introduzca la máscara de subred cuando no use un servidor DHCP.
- [DEFAULT GATEWAY]**
Introduzca la dirección de puerta de enlace predeterminada cuando no use un servidor DHCP.

- [DNS1]**
Introduzca la dirección del servidor DNS1.
Caracteres permitidos para la entrada de la dirección del servidor DNS1 (principal):
Números (de 0 a 9), punto (.)
(Ejemplo: 192.168.0.253)
- [DNS2]**
Introduzca la dirección del servidor DNS2.
Caracteres permitidos para la entrada de la dirección del servidor DNS2 (secundaria):
Números (de 0 a 9), punto (.)
(Ejemplo: 192.168.0.254)
- [Back], [Next]**
Haga clic en el botón [Back] para regresar a la pantalla original. Haga clic en el botón [Next] para mostrar la pantalla de confirmación de ajustes. Haga clic en el botón [Submit] para actualizar los ajustes.

Nota

- Cuando use las funciones “Adelante” y “Atrás” de su explorador, puede aparecer un mensaje de aviso con el mensaje “La página ha caducado”. En dicho caso, haga clic en [Network config] otra vez puesto que no se garantizará la siguiente operación.
- La conexión podría desconectarse si el ajuste LAN se cambia mientras se está conectado a LAN.

Página [Adjust clock]

Haga clic en [Detailed set up] → [Adjust clock].

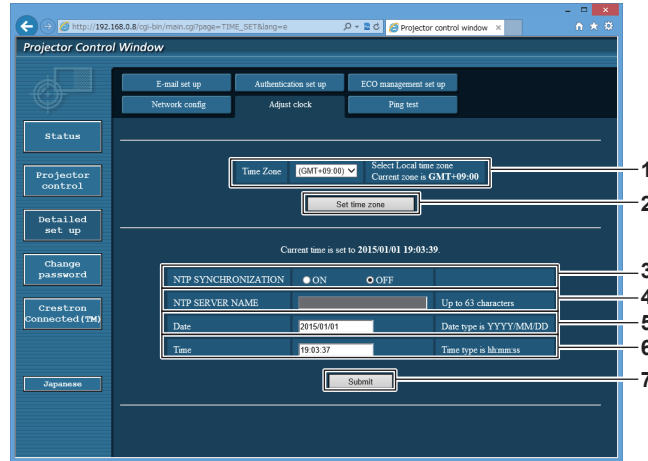

- | | |
|---|---|
| <p>1 [Time Zone]
Permite seleccionar la zona horaria.</p> <p>2 [Set time zone]
Actualiza el ajuste de la zona horaria.</p> <p>3 [NTP SYNCHRONIZATION]
Configure [ON] al ajustar la fecha y el tiempo automáticamente.</p> <p>4 [NTP SERVER NAME]
Introduzca la dirección IP o el nombre del servidor NTP cuando haya configurado el ajuste de la fecha y hora de modo manual. (Para introducir el nombre del servidor, el servidor DNS debe estar configurado).</p> | <p>5 [Date]
Introduzca la fecha que desea cambiar.</p> <p>6 [Time]
Introduzca la hora que desea cambiar.</p> <p>7 [Submit]
Actualiza los ajustes de la fecha y de la hora.</p> |
|---|---|

Nota

- Es necesario cambiar la batería del interior del proyector cuando la hora aparece mal justo después de corregirla. Póngase en contacto con su distribuidor.

Página [Ping test]

Compruebe si la red está conectada al servidor de correo electrónico, al servidor POP, al servidor DNS, etc. Haga clic en [Detailed set up] → [Ping test].

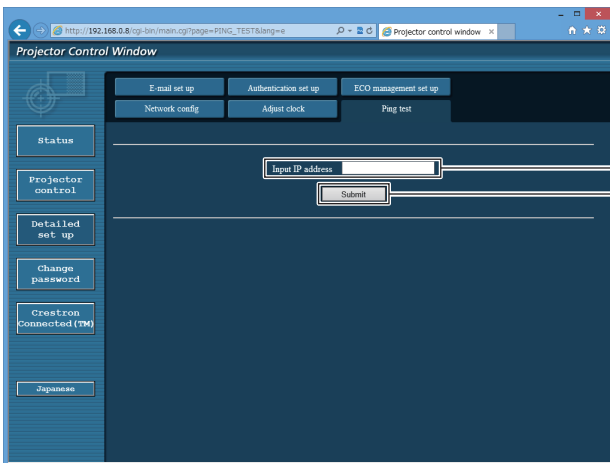

```
PING 192.168.0.8 (192.168.0.8): 56 data bytes
64 bytes from 192.168.0.8: seq=0 ttl=128 time=1 ms
64 bytes from 192.168.0.8: seq=1 ttl=128 time=1 ms
64 bytes from 192.168.0.8: seq=2 ttl=128 time=1 ms
64 bytes from 192.168.0.8: seq=3 ttl=128 time=1 ms

--- 192.168.0.8 ping statistics ---
4 packets transmitted, 4 packets received, 0% packet loss
round-trip min/avg/max = 1/1/1 ms
```

```
PING 192.168.0.15 (192.168.0.15): 56 data bytes

--- 192.168.0.15 ping statistics ---
4 packets transmitted, 0 packets received, 100% packet loss
```

- | | |
|--|--|
| <p>1 [Input IP address]
Introduzca la dirección IP del servidor que desea probar.</p> <p>2 [Submit]
Ejecuta la prueba de conexión.</p> | <p>3 Ejemplo de pantalla cuando se ha establecido la conexión correctamente</p> <p>4 Ejemplo de pantalla cuando ha fallado la conexión</p> |
|--|--|

Página [E-mail set up]

Cuando se produce un problema o el tiempo de uso de una fuente luminosa alcanza un valor predefinido, puede enviarse un correo a las direcciones de correo definidas previamente (un máximo de dos).

Haga clic en [Detailed set up] → [E-mail set up].

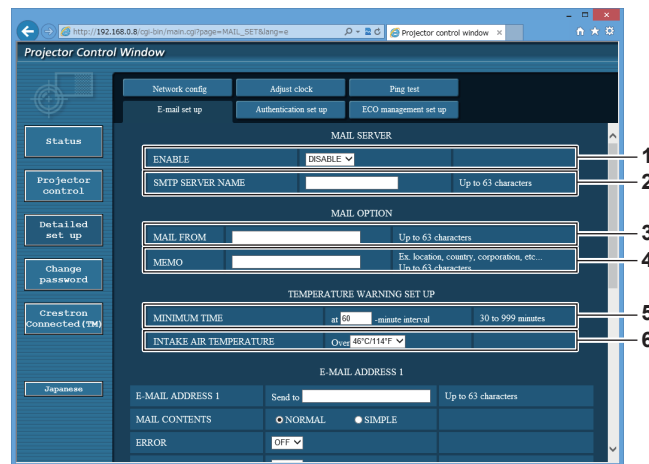

- | | |
|---|--|
| <p>1 [ENABLE]
 Seleccione [ENABLE] para usar la función de correo electrónico.</p> <p>2 [SMTP SERVER NAME]
 Introduzca la dirección IP o el nombre del servidor de correo electrónico (SMTP). (Para introducir el nombre del servidor, el servidor DNS debe estar configurado).</p> <p>3 [MAIL FROM]
 Introduzca la dirección de correo electrónico del proyector. (Hasta 63 caracteres de un solo byte)</p> | <p>4 [MEMO]
 Introduzca información como la ubicación del proyector que notifica el remitente del correo electrónico. (Hasta 63 caracteres de un solo byte)</p> <p>5 [MINIMUM TIME]
 Cambie el intervalo mínimo para el correo de advertencia de temperatura. El valor predeterminado es de 60 minutos. En este caso, no se enviará otro correo electrónico durante 60 minutos después de enviar el correo de advertencia de temperatura incluso si alcanza la temperatura de advertencia.</p> <p>6 [INTAKE AIR TEMPERATURE]
 Cambie el ajuste de temperatura del correo de advertencia de temperatura. Se envía un correo de advertencia de temperatura cuando la temperatura supera este valor.</p> |
|---|--|

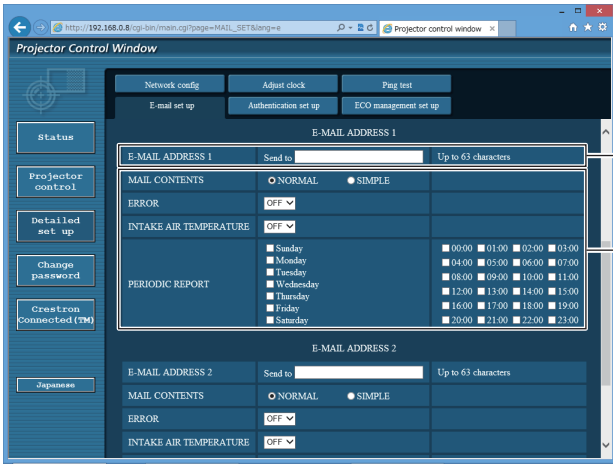

- 7 [E-MAIL ADDRESS 1], [E-MAIL ADDRESS 2]**
 Introduzca la dirección de correo electrónico a la que se enviará el correo. Deje [E-MAIL ADDRESS 2] en blanco cuando no se usen dos direcciones de correo electrónico.



- 8 Configuración de las condiciones para enviar un correo electrónico**
 Seleccione las condiciones para enviar un correo electrónico.
[MAIL CONTENTS]:
 Seleccione [NORMAL] o [SIMPLE].
[ERROR]:
 Envíe un mensaje de correo electrónico cuando aparezca un error en el autodiagnóstico.
[INTAKE AIR TEMPERATURE]:
 Envíe un mensaje de correo electrónico cuando la temperatura de entrada de aire alcance el valor establecido en el campo superior.
[PERIODIC REPORT]:
 Coloque una marca de selección aquí para enviar un correo electrónico periódicamente.
 Se enviará en los días y en la hora con la marca de selección.
- 9 [Submit]**
 Actualice los ajustes.

Página [Authentication set up]

Configure los elementos de autenticación cuando las autenticaciones POP o SMTP son necesarias para enviar un correo electrónico.

Haga clic en [Detailed set up] → [Authentication set up].

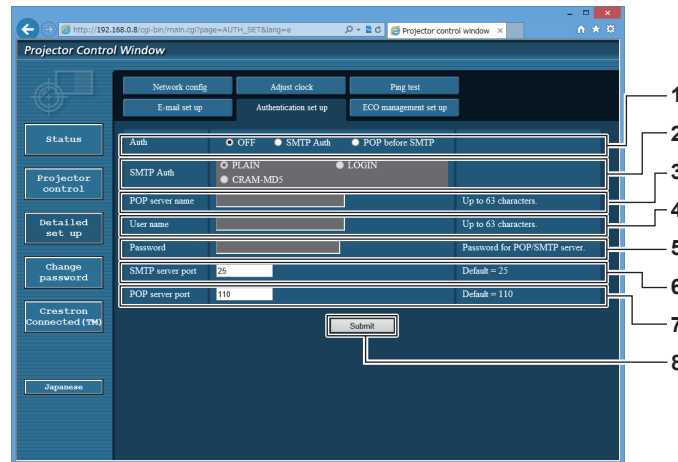

- | | |
|--|---|
| <p>1 [Auth]
 Seleccione el método de autenticación especificado por su proveedor de servicio de Internet.</p> <p>2 [SMTP Auth]
 Debe ajustarse cuando se ha seleccionado la autenticación SMTP.</p> <p>3 [POP server name]
 Introduzca el nombre del servidor POP.
 Caracteres permitidos:
 Alfanuméricos(A - Z, a - z, 0 - 9)
 Signo menos (-) y punto (.)</p> | <p>4 [User name]
 Introduzca el nombre de usuario del servidor POP o del servidor SMTP.</p> <p>5 [Password]
 Introduzca la contraseña del servidor POP o del servidor SMTP.</p> <p>6 [SMTP server port]
 Introduzca el número de puerto del servidor SMTP.
 (Normalmente 25)</p> <p>7 [POP server port]
 Introduzca el número de puerto del servidor POP.
 (Normalmente 110)</p> <p>8 [Submit]
 Actualice los ajustes.</p> |
|--|---|

Página [ECO management set up]

Pueden realizarse los ajustes relacionados con la función de gestión ECO del proyector.

Haga clic en [Detailed set up] → [ECO management set up].

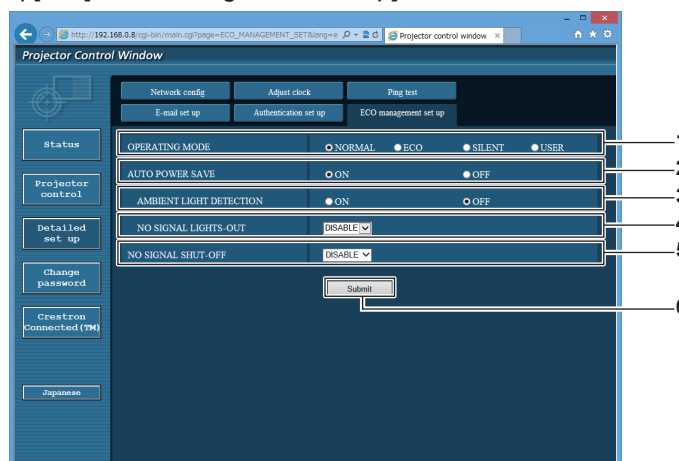

- | | |
|--|---|
| <p>1 [OPERATING MODE]
 Seleccione el ajuste [MODO OPERACIÓN].</p> <p>2 [AUTO POWER SAVE]
 Seleccione [ON] al configurar [AMBIENT LIGHT DETECTION] y [NO SIGNAL LIGHT-OUT].</p> <p>3 [AMBIENT LIGHT DETECTION]
 Activa ([ON])/desactiva ([OFF]) la función de detección de luz ambiente.</p> | <p>4 [NO SIGNAL LIGHT-OUT]
 Seleccione el tiempo que pasará hasta que se apague la fuente luminosa cuando no se use la función de apagado de luces en ausencia de señal.</p> <p>5 [NO SIGNAL SHUT-OFF]
 Seleccione el tiempo que pasará hasta que se acceda al modo en espera cuando se use la función de desconexión sin señal.</p> <p>6 [Submit]
 Actualiza los ajustes.</p> |
|--|---|

Nota

- Para obtener más información sobre cada elemento del ajuste, consulte el menú [SETUP PROYECTOR] → [AJUSTES 'ECO'] del proyector.

Contenido del correo electrónico enviado

Ejemplo del correo electrónico enviado cuando se ha configurado la función de correo electrónico

Se envía el siguiente correo electrónico cuando se han configurado los ajustes de correo electrónico.

```

=== Panasonic projector report(CONFIGURE) ===
Projector Type      : RZ570
Serial No          : 123456789012

---- E-mail setup data ----
TEMPERATURE WARNING SETUP
MINIMUM TIME      at [ 60] minutes interval
INTAKE AIR TEMPERATURE      Over [ 31 degC / 87 degF ]

ERROR      [ ON ]
INTAKE AIR TEMPERATURE      [ ON ]
PERIODIC REPORT
Sunday      [ ON ]      Monday      [ ON ]      Tuesday      [ ON ]      Wednesday      [ ON ]
Thursday      [ ON ]      Friday      [ ON ]      Saturday      [ ON ]

00:00 [ ON ] 01:00 [ ON ] 02:00 [ ON ] 03:00 [ ON ]
04:00 [ ON ] 05:00 [ ON ] 06:00 [ ON ] 07:00 [ ON ]
08:00 [ ON ] 09:00 [ ON ] 10:00 [ ON ] 11:00 [ ON ]
12:00 [ ON ] 13:00 [ ON ] 14:00 [ ON ] 15:00 [ ON ]
16:00 [ ON ] 17:00 [ ON ] 18:00 [ ON ] 19:00 [ ON ]
20:00 [ ON ] 21:00 [ ON ] 22:00 [ ON ] 23:00 [ ON ]

---- check system ----
MAIN CPU BUS      [ OK ]
FAN      [ OK ]
INTAKE AIR TEMPERATURE      [ OK ]
OPTICS MODULE TEMPERATURE      [ OK ]
EXHAUST AIR TEMPERATURE      [ OK ]
LIGHT TEMPERATURE1      [ OK ]
LIGHT TEMPERATURE2      [ OK ]
LIGHT STATUS      [ OK ]
INTAKE AIR TEMP. SENSOR      [ OK ]
OPTICS MODULE TEMP. SENSOR      [ OK ]
EXHAUST AIR TEMP. SENSOR      [ OK ]
LIGHT TEMP. 1 SENSOR      [ OK ]
LIGHT TEMP. 2 SENSOR      [ OK ]
BATTERY      [ OK ]
COLOR WHEEL      [ OK ]
BRIGHTNESS SENSOR      [ OK ]
ANGLE SENSOR      [ OK ]
ATM SENSOR      [ OK ]
PHOSPHOR WHEEL      [ OK ]
(Error code 00 00 00 00 00 00 00 00 00 00 00 00 00 00 00)

Intake air temperature      : 26 degC / 78 degF
Optics module temperature      : 35 degC / 95 degF
Exhaust air temperature      : 30 degC / 86 degF
Light temperature1      : 44 degC / 111 degF
Light temperature2      : 33 degC / 91 degF
PROJECTOR RUNTIME      16 H
POWER ON      72 times
LIGHT RUNTIME      16 H
LIGHT ON      78 times

----- Current status -----
MAIN VERSION      1.00
SUB VERSION      1.00
LIGHT STATUS      LIGHT=ON
INPUT      COMPUTER1
SIGNAL NAME      1024x768
SIGNAL FREQUENCY      48.22kHz / 59.85Hz

---- Wired Network configuration ----
DHCP Client      OFF
IP address      192.168.0.8
MAC address      12:34:56:78:90:12

Mon Jan 01 12:34:56 20XX

---- Memo ----

```

Ejemplo de correo electrónico enviado por un error

Se envía el siguiente mensaje de correo electrónico cuando ocurre un error.

```
=== Panasonic projector report(ERROR) ===
Projector Type      : RZ570
Serial No          : 123456789012

---- check system ----
MAIN CPU BUS       [ OK ]
FAN                [ OK ]
INTAKE AIR TEMPERATURE [ OK ]
OPTICS MODULE TEMPERATURE [ OK ]
EXHAUST AIR TEMPERATURE [ OK ]
LIGHT TEMPERATURE1 [ OK ]
LIGHT TEMPERATURE2 [ OK ]
LIGHT STATUS       [ OK ]
INTAKE AIR TEMP.SENSOR [ OK ]
OPTICS MODULE TEMP.SENSOR [ OK ]
EXHAUST AIR TEMP.SENSOR [ OK ]
LIGHT TEMP. 1 SENSOR [ OK ]
LIGHT TEMP. 2 SENSOR [ OK ]
BATTERY            [ OK ]
COLOR WHEEL        [ OK ]
BRIGHTNESS SENSOR [ FAILED ]
ANGLE SENSOR        [ OK ]
ATM SENSOR          [ OK ]
PHOSPHOR WHEEL     [ OK ]
(Error code 00 00 00 00 00 00 00 00 00 00 80 00 00)

Intake air temperature : 28 degC / 82 degF
Optics module temperature : 35 degC / 95 degF
Exhaust air temperature : 29 degC / 84 degF
Light temperature1      : 44 degC / 111 degF
Light temperature2     : 28 degC / 82 degF
PROJECTOR RUNTIME      16 H
POWER ON                72 times
LIGHT RUNTIME          16 H
LIGHT ON               78 times

----- Current status -----
MAIN VERSION           1.00
SUB VERSION            1.00
LIGHT STATUS           LIGHT=ON
INPUT                  COMPUTER1
SIGNAL NAME            1024x768
SIGNAL FREQUENCY       48.22kHz / 59.85Hz

---- Wired Network configuration ----
DHCP Client            OFF
IP address              192.168.0.8
MAC address             12:34:56:78:90:12

Mon Jan 01 12:34:56 20XX

----- Memo -----
```

Página [Change password]

Haga clic en [Change password].

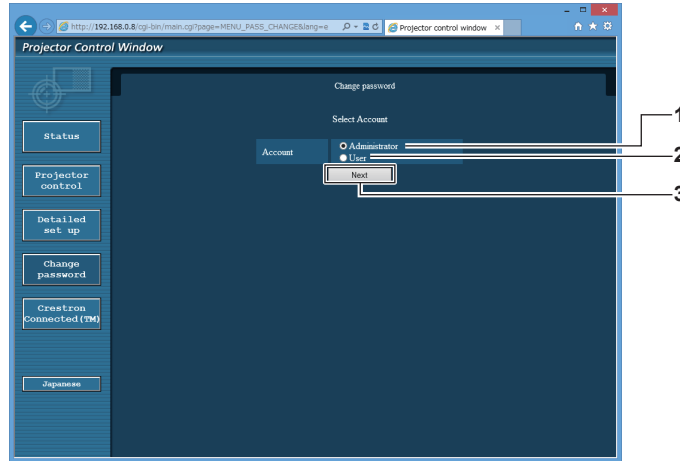

- 1 **[Administrator]**
Se usa para cambiar el ajuste de [Administrator].
- 2 **[User]**
Se usa para cambiar el ajuste de [User].
- 3 **[Next]**
Se usa para cambiar el ajuste de la contraseña.

Cuenta de [Administrator]

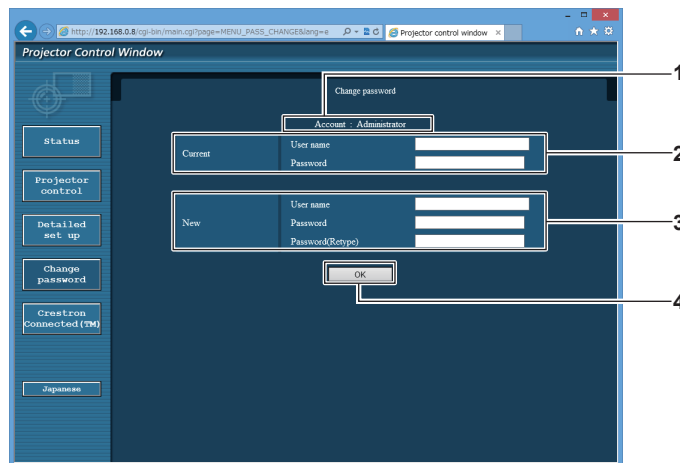

- 1 **[Account]**
Muestra la cuenta que se va a modificar.
- 2 **[Current]**
[User name]:
Introduzca el nombre de usuario antes del cambio.
[Password]:
Introduzca la contraseña actual.
- 3 **[New]**
[User name]:
Introduzca el nuevo nombre de usuario deseado. (Hasta 16 caracteres de un solo byte)
[Password]:
Introduzca la nueva contraseña deseada. (Hasta 16 caracteres de un solo byte)
[Password(Retype)]:
Vuelva a introducir la nueva contraseña deseada.
- 4 **[OK]**
Determina el cambio de la contraseña.

Cuenta de [User]

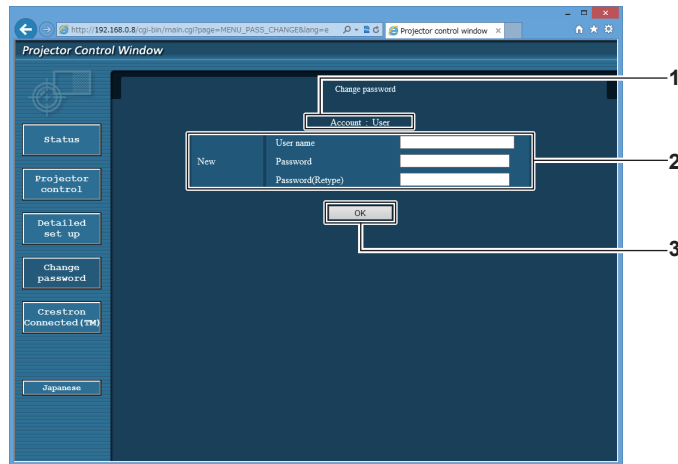

- 1 **[Account]**
Muestra la cuenta que se va a modificar.
- 2 **[New]**
[User name]:
Introduzca el nuevo nombre de usuario deseado. (Hasta 16 caracteres de un solo byte)
[Password]:
Introduzca la nueva contraseña deseada. (Hasta 16 caracteres de un solo byte)
[Password(Retype)]:
Vuelva a introducir la nueva contraseña deseada.
- 3 **[OK]**
Determina el cambio de la contraseña.

[Change password] (Para los derechos de usuario)

El cambio de la contraseña solo es posible con los derechos de usuario.

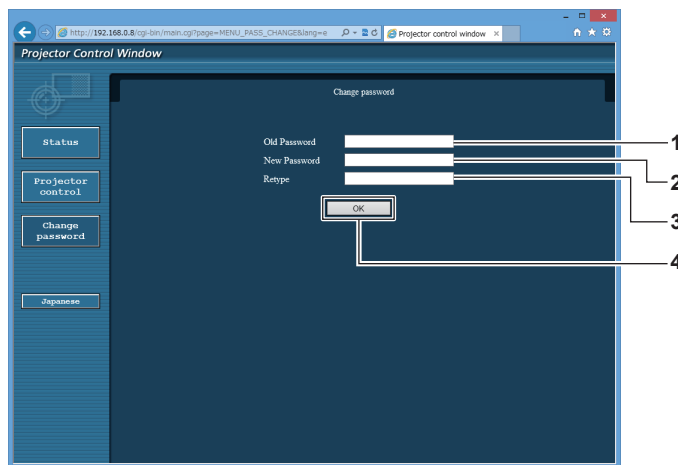

- 1 **[Old Password]**
Introduzca la contraseña actual.
- 2 **[New Password]**
Introduzca la nueva contraseña deseada. (Hasta 16 caracteres de un solo byte)
- 3 **[Retype]**
Vuelva a introducir la nueva contraseña deseada.
- 4 **[OK]**
Determina el cambio de la contraseña.

Nota

- Para cambiar la cuenta del administrador, debe introducir [User name] y [Password] en [Current].

Página [Crestron Connected(TM)]

El proyector se puede controlar con Crestron Connected™.

Es necesario derechos de acceso de administrador para usar la pantalla Crestron Connected™ desde la pantalla de control web. (El botón [Crestron Connected(TM)] no se visualiza en la pantalla de control web con derechos de acceso de usuario.)

La página de operaciones de Crestron Connected™ se visualiza haciendo clic en [Crestron Connected(TM)].

No se visualiza si no está instalado Adobe Flash Player en el ordenador usado o si el explorador usado no es compatible con Flash. En ese caso, haga clic en [Back] en la página de operaciones para regresar a la página anterior.

Página de operaciones

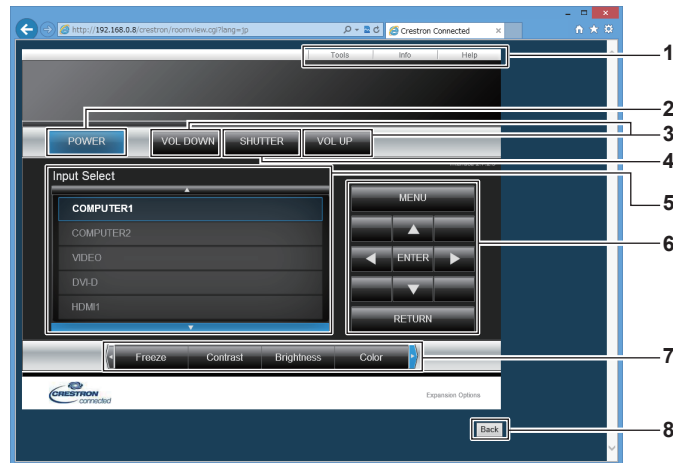

1 [Tools], [Info], [Help]

Pestañas para seleccionar el ajuste, la información o la página de ayuda del proyector.

2 [POWER]

Enciende/apaga la alimentación.

3 [VOL DOWN], [VOL UP]

Ajusta el volumen.

4 [SHUTTER]

Cambia la utilización de la función del obturador (activado (obturador cerrado)/desactivado (obturador abierto)).

5 [Input Select]

Controla la selección de la entrada.

No disponible cuando está apagada la alimentación del proyector.

6 Botones de control de la pantalla de menú

Permiten navegar por la pantalla del menú.

7 Ajuste de la calidad de imagen/congelación

Controla los elementos relacionados con la calidad de imagen/ congelación.

8 [Back]

Vuelve a la página anterior.

Página [Tools]

Haga clic en [Tools] en la página de operaciones.

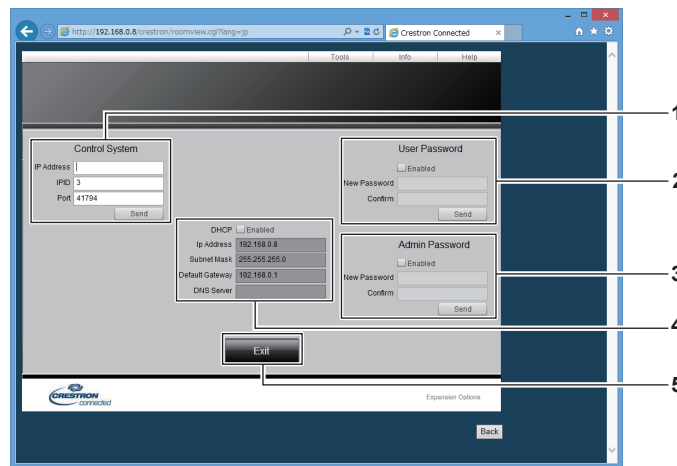

1 [Control System]

Establece la información necesaria para la comunicación con el controlador conectado al proyector.

2 [User Password]

Establezca la contraseña de derechos de usuario para la página de operaciones de Crestron Connected™.

3 [Admin Password]

Establezca la contraseña de derechos de administrador para la página de operaciones de Crestron Connected™.

4 Estado de red

Muestra la configuración de la LAN por cable.

[DHCP]

Muestra el ajuste actual.

[Ip Address]

Muestra el ajuste actual.

[Subnet Mask]

Muestra el ajuste actual.

[Default Gateway]

Muestra el ajuste actual.

[DNS Server]

Muestra el ajuste actual.

5 [Exit]

Vuelve a la página de operaciones.

Página [Info]

Haga clic en [Info] en la página de operaciones.

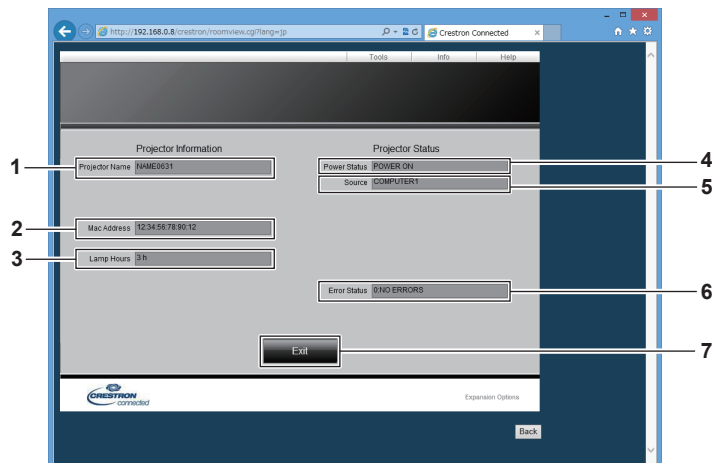

1 [Projector Name]

Muestra el nombre del proyector.

2 [Mac Address]

Muestra la dirección MAC.

3 [Lamp Hours]

Muestra el tiempo de uso de la fuente luminosa.

4 [Power Status]

Muestra el estado de la fuente de alimentación.

5 [Source]

Muestra la entrada seleccionada.

6 [Error Status]

Muestra el estado de error.

7 [Exit]

Vuelve a la página de operaciones.

Página [Help]

Haga clic en [Help] en la página de operaciones.

Se visualiza la ventana [Help Desk].

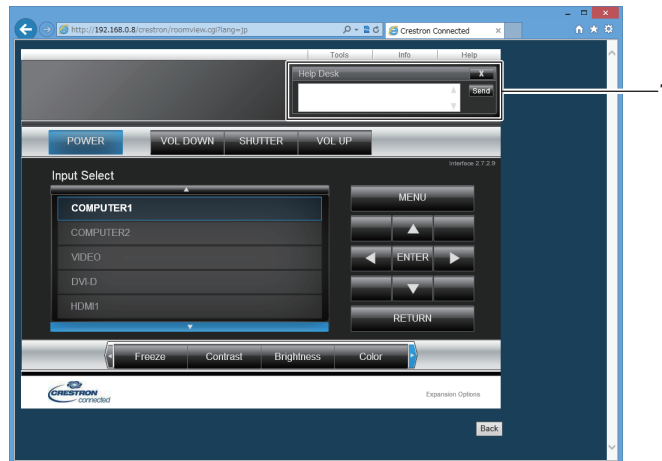

1 [Help Desk]

Se puede enviar/recibir un mensaje si el administrador usa Crestron Connected™.

Capítulo 6 Mantenimiento

Este capítulo describe los métodos de inspección en caso de problemas, y los métodos de mantenimiento.

Indicadores de fuente luminosa/temperatura

Cuando un indicador se enciende

Si ocurre un problema en el interior del proyector, el indicador de la fuente luminosa <LIGHT> o el indicador de temperatura <TEMP> le informarán mediante su iluminación o parpadeo. Compruebe el estado de los indicadores y tome las siguientes medidas.

Atención

- Al apagar el proyector para solucionar problemas, asegúrese de que está siguiendo el procedimiento explicado en “Apagado del proyector” (➔ página 47).

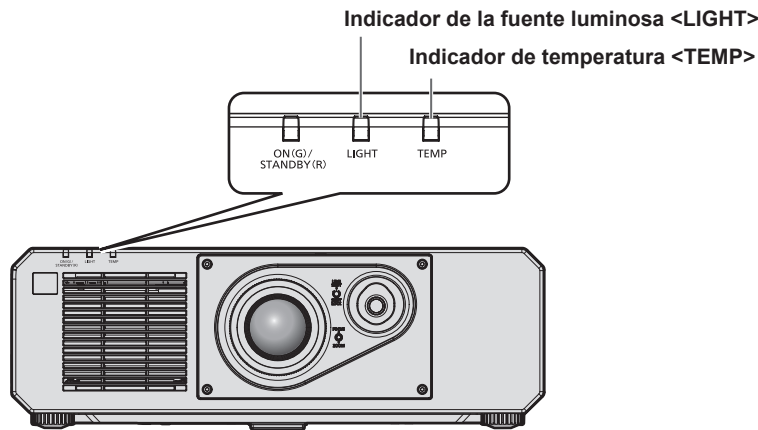

Indicador de la fuente luminosa <LIGHT>

Estado del indicador	Encendido en rojo	Parpadeo en rojo (2 veces)	Parpadeo en rojo (3 veces)
Estado	Algunos de los elementos de la fuente luminosa están defectuosos y la emisión de luz se ha reducido.	La fuente luminosa no se enciende o la fuente luminosa se apaga mientras se utiliza el proyector.	
Causa	—		
Solución	• Sitúe el interruptor <MAIN POWER> en <OFF> (➔ página 47) y encienda la alimentación de nuevo.		

Nota

- Si el indicador de la fuente luminosa <LIGHT> continúa encendiéndose o parpadeando incluso de tomarse la medida, coloque el interruptor <MAIN POWER> en posición <OFF>, y encargue la reparación a su distribuidor.
- El indicador de la fuente luminosa <LIGHT> se enciende en verde con el proyector en modo de proyección si no hay notificación al iluminarse o parpadear en rojo.

Indicador de temperatura <TEMP>

Estado del indicador	Encendido en rojo		Parpadeo en rojo (2 veces)	Parpadeo en rojo (3 veces)
Estado	Estado de calentamiento	La temperatura interna es alta (advertencia).	La temperatura interna es alta (estado en espera).	El ventilador de enfriamiento se ha detenido.
Causa	<ul style="list-style-type: none"> ¿Encendió el equipo cuando la temperatura era baja (0 °C (32 °F))? 	<ul style="list-style-type: none"> ¿Se encuentra el orificio de entrada/salida de aire bloqueado? ¿Es alta la temperatura ambiental? 		—
Solución	<ul style="list-style-type: none"> Espere al menos cinco minutos en el estado actual. Use el proyector con una temperatura ambiental de operación adecuada*1. 	<ul style="list-style-type: none"> Quite cualquier objeto que esté bloqueando el orificio de entrada/salida de aire. Use el proyector con una temperatura ambiental de operación adecuada*1. No use el proyector en una altitud de 4 200 m (13 780') o superior sobre el nivel del mar*2. 	<ul style="list-style-type: none"> Coloque el interruptor <MAIN POWER> en <OFF> (➔ página 47) y póngase en contacto con su distribuidor. 	

*1 La temperatura ambiental de operación del proyector varía en función de la altitud o la configuración del menú [SETUP PROYECTOR] → [AJUSTES 'ECO'] → [MODO OPERACIÓN]. Consulte "Temperatura ambiental de operación" (➔ página 175) para obtener más información.

*2 Cuando el menú [SETUP PROYECTOR] → [AJUSTES 'ECO'] → [MODO OPERACIÓN] se configura como [ECO] o [SILENCIO], el proyector no puede usarse a una altitud de 2 700 m (8 858') ni superior sobre el nivel del mar.

Nota

- Si el indicador de temperatura <TEMP> continúa encendido o parpadea después de aplicar estas medidas, pida a su distribuidor que repare la unidad.

Mantenimiento

Antes de realizar operaciones de mantenimiento en el proyector

- Asegúrese de apagar la alimentación antes de realizar el mantenimiento del proyector. (➔ páginas 41, 47)
- Al apagar el proyector, asegúrese de seguir los procedimientos descritos en “Apagado del proyector” (➔ página 47).

Mantenimiento

Gabinete externo

Limpie la suciedad y el polvo con un paño suave y seco.

- Si la suciedad es persistente, moje el paño con agua y escúrralo completamente antes de limpiar. Seque el proyector con un paño seco.
- No utilice benceno, diluyente, alcohol isopropilo ni otros disolventes o limpiadores domésticos. De lo contrario, podría dañar el gabinete externo.
- Al utilizar paños de limpieza tratados químicamente, siga las instrucciones descritas en sus envoltorios.

Superficie delantera de la lente

Limpie la suciedad y el polvo de la superficie delantera de la lente con un paño limpio y suave.

- No use un paño que tenga mucha pelusa, polvo o contenga aceite/agua.
- Como la lente es delicada, no aplique demasiada fuerza al limpiarla.

Atención

- La lente es de cristal. Los impactos o la fuerza excesiva durante la limpieza podrían rayar la superficie. Manipúlela con cuidado.

Nota

- El polvo puede acumularse alrededor del orificio de entrada/salida de aire según las condiciones de funcionamiento y del entorno si se usa en un entorno con polvo excesivo. Esta circunstancia podría perjudicar la ventilación, la refrigeración y la disipación de calor en el interior del proyector y reducir el brillo.

Solución de problemas

Revise los siguientes puntos. Para más detalles, consulte las páginas correspondientes.

Problemas	Puntos que se tienen que verificar	Página
La alimentación no se enciende.	• ¿Está insertada firmemente la clavija de alimentación en la toma de corriente?	—
	• ¿El interruptor <MAIN POWER> está establecido en <OFF>?	47
	• ¿Recibe electricidad la toma de corriente?	—
	• ¿Los disyuntores de circuito están activados?	—
	• ¿El indicador de la fuente luminosa <LIGHT> parpadea?	153
	• ¿El indicador de temperatura <TEMP> está encendido o parpadea?	154
No se visualizan imágenes.	• ¿Ha realizado correctamente las conexiones a los dispositivos externos?	34
	• ¿Es correcto el ajuste de selección de entrada?	48
	• ¿El ajuste [BRILLO] está en el valor mínimo?	63
	• ¿El dispositivo externo que está conectado al proyector funciona correctamente?	—
	• ¿Se encuentra en uso la función shutter?	51, 94
	• Si el indicador de alimentación <ON (G)/STANDBY (R)> parpadea en rojo, póngase en contacto con su distribuidor.	—
	• ¿Está correctamente ajustado el enfoque del lente?	49
La imagen aparece borrosa.	• ¿Es apropiada la distancia de proyección?	31
	• ¿Está sucia la lente?	21
	• ¿Está instalado el proyector de forma perpendicular a la pantalla?	—
	• ¿Están las opciones [COLOR] y [TINTE] ajustadas correctamente?	64
El color es pálido o grisáceo.	• ¿Está ajustado correctamente el dispositivo externo conectado al proyector?	34
	• ¿El cable del ordenador está dañado?	—
	• ¿El dispositivo externo está conectado correctamente con el terminal de entrada de audio?	27
No se emite audio.	• ¿Se usa la función de silencio?	51, 110
	• ¿Se ha configurado correctamente la opción [SELECC. ENTRADA SONIDO] en [AJUSTE SONIDO]?	110
	• ¿Se han agotado las pilas?	—
	• ¿Las pilas están bien colocadas teniendo en cuenta la polaridad?	28
El mando a distancia no responde.	• ¿Hay obstrucciones entre el mando a distancia y el receptor de señales del mando a distancia del proyector?	24
	• ¿El mando a distancia se utiliza fuera de su margen de operación efectivo?	24
	• ¿Otro tipo de fuentes de luz, como luces fluorescentes, afectan la proyección?	24
	• ¿El ajuste [MANDO A DISTANCIA] en [CONTROL DE INICIO DE DISPOSITIVO] está establecido en [DESHABILITADO]?	121
	• ¿Se ha realizado correctamente la operación de ajuste del número de ID?	55
	• ¿Se encuentra apagada la función de visualización de menú en pantalla (oculto)?	52
	• ¿El ajuste [PANEL DE CONTROL] en [CONTROL DE INICIO DE DISPOSITIVO] está establecido en [DESHABILITADO]?	121
La imagen no se visualiza correctamente.	• ¿El ajuste [SELECTOR DEL SISTEMA] está configurado correctamente?	67
	• ¿El ajuste [COMPUTER IN/OUT] está configurado correctamente?	83
	• ¿Existe un problema con la cinta de vídeo o con otras fuentes de imagen?	—
	• ¿Se está recibiendo una señal que no es compatible con el proyector?	172
No aparece la imagen enviada desde un ordenador.	• ¿El cable es demasiado largo? (Para cables D-Sub, la longitud debería ser 10 m (32'10") o menor.)	—
	• ¿Se ha configurado correctamente la salida de vídeo externa del ordenador portátil? (Ej.: los ajustes de la salida externa pueden cambiarse pulsando a la vez las teclas "Fn" + "F3" o las teclas "Fn" + "F10". Esto varía según el modelo del ordenador. Consulte el manual del usuario incluido con el ordenador.)	—
La imagen emitida desde DVI-D el ordenador no aparece.	• ¿El ajuste [SELECCIÓN DE EDID] en [DVI-D IN] está configurado como [EDID3] o [EDID2:PC]?	85
	• Puede mejorarse actualizando el controlador de la tarjeta gráfica del ordenador a la última versión.	—
	• Puede mejorarse configurando el ajuste [SELECCIÓN DE EDID] como [DVI-D IN] y, a continuación, reiniciando el ordenador.	85
El vídeo enviado desde un dispositivo compatible con HDMI no aparece o aparece alterado.	• ¿El cable HDMI está bien conectado?	34
	• Apague y encienda la alimentación del proyector y del dispositivo externo.	—
	• ¿Se está recibiendo una señal que no es compatible con el proyector?	172

Problemas	Puntos que se tienen que verificar	Página
No puede controlar el proyector con Art-Net.	• ¿Se han realizado correctamente las conexiones entre el cable transmisor de par trenzado y un dispositivo externo y entre el cable transmisor de par trenzado y el proyector?	—
	• ¿Se ha configurado [AJUSTE Art-Net] con otra opción que no sea [NO]?	126
	• ¿Se han configurado correctamente las opciones [NET], [SUB NET], [UNIVERSE] y [DIRECCIÓN INICIO]?	126
La imagen de la entrada DIGITAL LINK no se visualiza.	• ¿El cable es compatible con el estado del proyector usado?	38
	• ¿Se han realizado correctamente las conexiones entre el cable transmisor de par trenzado y un dispositivo externo y entre el cable transmisor de par trenzado y el proyector?	—
	• ¿Está [MODO DIGITAL LINK] ajustado en [AUTO] o [DIGITAL LINK]? ¿Está configurado como [ETHERNET]?	124
	• ¿Está recibiendo una señal no compatible con un cable transmisor de par trenzado?	—

Atención

- Si persisten los problemas después de verificar los puntos anteriores, póngase en contacto con su distribuidor.

Indicaciones de [AUTOTEST]

El ajuste [AUTOTEST] puede comprobarse en el menú [SETUP PROYECTOR] → [ESTADO] → [AUTOTEST]. La lista siguiente muestra el símbolo alfanumérico que aparece cuando se produce un error o una advertencia y sus detalles. Confirme “Número de acción”, y realice el procedimiento “Advertencia y medida para el error” (➔ página 159). La tensión de alimentación de entrada sólo se muestra con el valor numérico.

Pantalla de error/ advertencia	Detalles	Número de acción
U11	Advertencia de temperatura de entrada	1
U12	Advertencia de temperatura del módulo óptico	1
U13	Advertencia de temperatura de aire de salida	1
U14	Advertencia de temperatura baja	2
U16	Advertencia de temperatura para el bloque delantero de la fuente luminosa (en el lado de la lente)	1
U18	Advertencia de temperatura para el bloque trasero de la fuente luminosa (en el lado del orificio de salida de aire)	1
U21	Error de temperatura de entrada	1
U22	Error de temperatura del módulo óptico	1
U23	Error de temperatura de aire de salida	1
U24	Error de temperatura baja	2
U25	Error de temperatura para el bloque delantero de la fuente luminosa (en el lado de la lente)	1
U27	Error de temperatura para el bloque trasero de la fuente luminosa (en el lado del orificio de salida de aire)	1
H01	Sustitución de la pila del reloj interno	3
H11	Error del sensor de temperatura del aire de entrada	4
H12	Error del sensor de temperatura del módulo óptico	4
H13	Error del sensor de temperatura de aire de salida	4
H14	Error del sensor de temperatura para el bloque delantero de la fuente luminosa (en el lado de la lente)	4
H16	Error del sensor de temperatura para el bloque trasero de la fuente luminosa (en el lado del orificio de salida de aire)	4
F15	Advertencia del sensor de luminancia	4
F16	Error del sensor de ángulo	4
F18	Error del sensor de presión de aire	4
F50	Advertencia del ventilador del tubo de calor 1	4
F51	Advertencia del ventilador del tubo de calor 2	4
F52	Advertencia del ventilador DMD	4
F53	Advertencia del ventilador de entrada del circuito	4
F54	Advertencia del ventilador de extracción 1	4
F55	Advertencia del ventilador de extracción 2	4
F56	Advertencia del ventilador central	4
F61	Error de la comunicación del controlador de la fuente luminosa	4
F85	Error de la rueda de color (FM)	4
F86	Error de la rueda de color (FPGA)	4
F90	Error de configuración de FPGA	4
F97	Error de comunicación de la placa de ajuste geométrico	4
F99	Error interno	4
FE1	Error del ventilador del tubo de calor 1	4
FE2	Error del ventilador del tubo de calor 2	4
FE3	Error del ventilador DMD	4
FE4	Error del ventilador de entrada del circuito	4
FE5	Error del ventilador de extracción 1	4
FE6	Error del ventilador de extracción 2	4
FE7	Error del ventilador central	4
FH0	PW ERROR (FM/SUB)	4
FL1	Error de la unidad de la fuente luminosa	5
FL5	Advertencia del banco de fuente luminosa 1	4
FL6	Advertencia del banco de fuente luminosa 2	4
FL7	Advertencia del banco de fuente luminosa 3	4

Pantalla de error/ advertencia	Detalles	Número de acción
FL8	Advertencia del banco de fuente luminosa 4	4

Nota

- La pantalla de autodiagnóstico y la información sobre los problemas podrían ser diferentes.
- Para los errores y las advertencias que no se describen en la tabla, póngase en contacto con su distribuidor.

■ Advertencia y medida para el error

Número de acción	Medida
1	La temperatura ambiental de operación es demasiado alta. Use el proyector con una temperatura ambiental de operación adecuada*1.
2	La temperatura ambiental de operación es demasiado baja. Use el proyector con una temperatura ambiental de operación adecuada*1.
3	Se requiere cambiar la batería. Póngase en contacto con su distribuidor.
4	Si la pantalla no desaparece después de apagar y volver a encender el equipo, póngase en contacto con su distribuidor.
5	La fuente luminosa no ha conseguido encenderse. Si la fuente luminosa no se enciende después de apagar y volver a encender la alimentación, póngase en contacto con su distribuidor.

*1 La temperatura ambiental de operación del proyector varía en función de la altitud o la configuración del menú [SETUP PROYECTOR] → [AJUSTES 'ECO'] → [MODO OPERACIÓN]. Consulte "Temperatura ambiental de operación" (➔ página 175) para obtener más información.

Capítulo 7 Apéndice

Este capítulo describe las especificaciones y el servicio posventa del proyector.

Información técnica

Protocolo PJLink

La función de red de este proyector es compatible con PJLink clase 1, y se puede usar el protocolo PJLink para realizar ajustes en el proyector, así como las operaciones de solicitud del estado del proyector desde un ordenador.

Comandos de control

La siguiente tabla detalla los comandos del protocolo PJLink que se pueden usar para controlar el proyector.

- Los caracteres x en tablas son caracteres no específicos.

Comando	Detalles de control	Parámetro/cadena de respuesta	Información	
POWR	Control de suministro de energía	0 1	Modo en espera Encendido	
POWR?	Solicitud de estado de suministro de energía	0 1 2 3	Modo en espera Encendido Preparación para el apagado del proyector Calentamiento	
INPT	Selección de entrada	11 12 21	COMPUTER1 COMPUTER2 VIDEO	
INPT?	Solicitud de selección de entrada	31 32 33 36	DVI-D HDMI1 DIGITAL LINK HDMI2	
AVMT	Control de salida de audio/control del obturador	10 11 20	Función del obturador desactivada (obturador: abierto), función de silencio desactivada Función del obturador activada (obturador: cerrado), función de silencio desactivada Función del obturador desactivada (obturador: abierto), función de silencio desactivada	
AVMT?	Consulta del estado de la salida de audio/ consulta del estado del obturador	21 30 31	Función del obturador desactivada (obturador: abierto), función de silencio activada (silencio) Función del obturador desactivada (obturador: abierto), función de silencio desactivada Función del obturador activada (obturador: cerrado), función de silencio activada (silencio)	
ERST?	Solicitud de estado de error	xxxxxx	1.er byte 2.º byte 3.er byte 4.º byte 5.º byte 6.º byte	Indica los errores del ventilador y muestra 0 o 2. Indica los errores de la fuente luminosa y muestra 0 o 2. Indica los errores de la temperatura y muestra 0 - 2. Muestra 0. Muestra 0. Indica otros errores y muestra 0 - 2.
LAMP?	Solicitud de estado de la fuente luminosa	xxxxxx	1er número (1 - 5 dígitos): tiempo de uso de la fuente luminosa 2º número: 0 = fuente luminosa apagada, 1 = fuente luminosa encendida	
INST?	Solicitud de lista de selección de entrada	11 12 21 31 32 33 36	—	
NAME?	Solicitud de nombre de proyector	xxxxx	Muestra el nombre configurado en el menú [RED] → [NETWORK SETUP] → [NOMBRE PROYECTOR].	
INF1?	Solicitud de nombre de fabricante	Panasonic	Muestra el nombre del fabricante.	
INF2?	Solicitud de nombre de modelo	RZ570	Muestra el nombre del modelo.	
INF0?	Otras solicitudes de información	xxxxx	Muestra la versión principal del firmware.	

Comando	Detalles de control	Parámetro/cadena de respuesta	Información
CLSS?	Solicitud de información de clase	1	Muestra la clase de PJLink.

Autenticación de seguridad de PJLink

La contraseña usada para PJLink es la misma que la contraseña configurada para control web.

Al usar el proyector sin la autenticación de seguridad, no establezca una contraseña para control web.

- Para las especificaciones relacionadas con PJLink, visite el sitio web de “Japan Business Machine and Information System Industries Association”.

URL <http://pjlink.jbmia.or.jp/english/>

Uso de la función Art-Net

Como la función de red del proyector es compatible con la función Art-Net, puede controlar los ajustes del proyector con la aplicación de software y el controlador DMX usando el protocolo Art-Net.

Definición del canal

La tabla siguiente enumera las definiciones de canal usadas para controlar el proyector con la función Art-Net.

Los ajustes de canal se pueden cambiar con el menú [RED] → [AJUSTES CANAL Art-Net] (► página 127).

Los detalles del control asignado a cada canal corresponden a lo que se muestra en la siguiente tabla.

- La asignación de canales para [USUARIO] se realiza en la configuración predeterminada de fábrica. La asignación puede cambiarse.

Canal	Detalles de control		
	[2]	[USUARIO]	[1]
CANAL1	SALIDA DE LA LUZ	SALIDA DE LA LUZ	OBTURADOR
CANAL2	SELECCIÓN DE ENTRADA	SELECCIÓN DE ENTRADA	SELECCIÓN DE ENTRADA
CANAL3	NINGUNO	NINGUNO	NINGUNO
CANAL4	NINGUNO	NINGUNO	NINGUNO
CANAL5	NINGUNO	NINGUNO	ENCENDER/APAGAR
CANAL6	NINGUNO	NINGUNO	SALIDA DE LA LUZ
CANAL7	NINGUNO	NINGUNO	HABILIT./DESHABILIT.
CANAL8	ENCENDER/APAGAR	ENCENDER/APAGAR	APAGADO GRAD. ACTIV.
CANAL9	AJUSTE DE PANTALLA	AJUSTE DE PANTALLA	APAGADO GRAD. DESAC.
CANAL10	NINGUNO	NINGUNO	NINGUNO
CANAL11	HABILIT./DESHABILIT.	HABILIT./DESHABILIT.	AJUSTE DE PANTALLA
CANAL12	NINGUNO	NINGUNO	NINGUNO

Detalles de control

■ SALIDA DE LA LUZ

Puede configurarse en 256 incrementos entre 100 % y 0 %.

Acción	Parámetro	Valor predeterminado
100 %	0	0
...	...	
0 %	255	

■ SELECCIÓN DE ENTRADA (cuando [AJUSTES CANAL Art-Net] está configurado como [1])

Acción	Parámetro	Valor predeterminado
Ninguna acción	0-7	0
COMPUTER1	8-15	
COMPUTER2	16-23	
VIDEO	24-31	
DVI-D	32-39	
HDMI1	40-47	
DIGITAL LINK	48-55	
Ninguna acción	56-127	
Ejecución de P IN P, USUARIO1	128-135	
Ejecución de P IN P, USUARIO2	136-143	
Ejecución de P IN P, USUARIO3	144-151	
Ninguna acción	152-255	

■ SELECCIÓN DE ENTRADA (cuando [AJUSTES CANAL Art-Net] está configurado como [2] o [USUARIO])

Acción	Parámetro	Valor predeterminado
Ninguna acción	0-7	0
COMPUTER1	8-15	
COMPUTER2	16-23	
DVI-D	24-31	
HDMI1	32-39	
DIGITAL LINK	40-47	
Ninguna acción	48-63	
VIDEO	64-71	
HDMI2	72-79	
Ninguna acción	80-119	
P IN P NO	120-127	
Ejecución de P IN P, USUARIO1	128-135	
Ejecución de P IN P, USUARIO2	136-143	
Ejecución de P IN P, USUARIO3	144-151	
Ninguna acción	152-255	

■ ENCENDER/APAGAR

Acción	Parámetro	Valor predeterminado
Modo en espera	0-63	128
Ninguna acción	64-191	
Encendido	192-255	

■ OBTURADOR

Acción	Parámetro	Valor predeterminado
OBTURADOR: abierto, silencio desactivado	0-63	128
Ninguna acción	64-191	
OBTURADOR: cerrado, silencio	192-255	

■ **APAGADO GRADUAL ACTIVADO, APAGADO GRADUAL DESACTIVADO (cuando [AJUSTES CANAL Art-Net] está configurado como [1])**

Funciona junto con OBTURADOR.

Acción	Parámetro	Valor predeterminado
NO	0-15	255
0.5s	16-31	
1.0s	32-47	
1.5s	48-63	
2.0s	64-79	
2.5s	80-95	
3.0s	96-111	
3.5s	112-127	
4.0s	128-143	
5.0s	144-159	
7.0s	160-175	
10.0s	176-191	
Ninguna acción	192-255	

■ **AJUSTE DE PANTALLA**

Acción	Parámetro	Valor predeterminado
NO	0-15	255
KEYSTONE	16-31	
CORRECCIÓN CURVA	32-47	
Ninguna acción	48-95	
CORRECCIÓN ESQUINAS	96-111	
Ninguna acción	112-255	

■ **CONGELADO**

Acción	Parámetro	Valor predeterminado
Ninguna acción	0-31	128
APAGADO	32-95	
Ninguna acción	96-159	
ENCENDIDO	160-223	
Ninguna acción	224-255	

■ **COLOR, TINTE**

Acción	Parámetro	Valor predeterminado
Ninguna acción	0-31	0
Configuración por defecto	32-63	
-31	64	
...	...	
0	128-129	
...	...	
+31	191	
Ninguna acción	192-255	

■ PATRÓN DE TRAMA

Acción	Parámetro	Valor predeterminado
Ninguna acción	0-15	0
APAGADO	16-31	
BLANCO	32-47	
AMARILLO	48-63	
CIAN	64-79	
VERDE	80-95	
MAGENTA	96-111	
ROJO	112-127	
AZUL	128-143	
NEGRO	144-159	
LOGO USUARIO	160-175	
Ninguna acción	176-255	

■ [VOLUMEN DE SONIDO]

Acción	Parámetro	Valor predeterminado
Ninguna acción	0-31	0
Configuración con ajustes predeterminados de fábrica	32-63	
0	64-65	
...	...	
63	190-191	
Ninguna acción	192-255	

■ HABILIT./DESHABILIT.

El funcionamiento de todos los canales no se acepta cuando se configura como “Desactivación”.

Acción	Parámetro	Valor predeterminado
Desactivación	0-127	0
Activación	128-255	

Nota

- Si el proyector se controla con el mando a distancia o el panel de control, o a través de comandos de control mientras se controla el proyector con la función Art-Net, el ajuste del controlador DMX o la aplicación informática puede ser diferente del estado del proyector. Para reflejar los controles de todos los canales en el proyector, configure la opción “HABILIT./DESHABILIT.” del canal 11 como “Desactivación” y después vuelva a “Activación”.
- Para crear y registrar la imagen de LOGO USUARIO, use el “Logo Transfer Software” incluido en el CD-ROM suministrado.

Comandos de control mediante LAN

Cuando está configurada la contraseña de derechos de administrador de control web (modo de protección)

Conexiones

- 1) **Obtenga la dirección IP y el número de puerto (valor inicial establecido = 1024) del proyector y solicite una conexión con el proyector.**
 - Puede obtener tanto la dirección IP como el número de puerto en la pantalla de menú del proyector.

Dirección IP	Se obtiene en el menú [RED] → [ESTADO NETWORK].
Número de puerto	Se obtiene en el menú [RED] → [NETWORK CONTROL] → [COMMAND PORT].

- 2) **Compruebe la respuesta del proyector.**

	Sección de datos	Blanco	Modo	Blanco	Sección de números aleatoria	Símbolo de terminación
Comando de ejemplo	"NTCONTROL" (cadena ASCII)	' '	'1'	' '	"ZZZZZZZ" (número hexadecimal de código ASCII)	(CR) 0x0d
Longitud de datos	9 bytes	1 byte	1 byte	1 byte	8 bytes	1 byte

- Modo: 1 = modo de protección
- Ejemplo: Respuesta durante el modo de protección (la sección de números aleatoria es un valor sin definir)
"NTCONTROL 1 23181e1e" (CR)

3) Genere un valor hash de 32 bytes a partir de los siguientes datos usando el algoritmo MD5.

- "xxxxxx:yyyy:zzzzzzz"

xxxxxx	Nombre de usuario con derechos de administrador del control web (el nombre de usuario predeterminado es "admin1")
yyyyy	Contraseña del usuario con derechos de administrador indicado arriba (la contraseña predeterminada es "panasonic")
zzzzzzz	Número aleatorio de 8 bytes obtenido en el paso 2)

Método de transmisión de comando

Realice la transmisión usando los siguientes formatos de comando.

■ Datos transmitidos

	Encabezado			Sección de datos	Símbolo de terminación
Comando de ejemplo	Valor hash "Conexiones" (➔ página 165)	'0'	'0'	Comandos de control (cadena ASCII)	(CR) 0x0d
Longitud de datos	32 bytes	1 byte	1 byte	Longitud indefinida	1 byte

- Ejemplo: Transmisión del comando de adquisición del estado del suministro de energía (el valor hash se calcula a partir del nombre de usuario predeterminado, la contraseña y el número aleatorio adquirido)
"dbdd2dabd3d4d68c5dd970ec0c29fa6400QPW" (CR)

■ Datos recibidos

	Encabezado		Sección de datos	Símbolo de terminación
Comando de ejemplo	'0'	'0'	Comandos de control (cadena ASCII)	(CR) 0x0d
Longitud de datos	1 byte	1 byte	Longitud indefinida	1 byte

- Ejemplo: El proyector se enciende
"00001" (CR)

■ Respuesta de error

	Cadena	Detalles	Símbolo de terminación
Mensaje	"ERR1"	Comando de control indefinida	(CR) 0x0d
	"ERR2"	Fuera del margen de parámetro	
	"ERR3"	Estado ocupado o período no aceptable	
	"ERR4"	Desconexión por tiempo o período no aceptable	
	"ERR5"	Longitud incorrecta de datos	
	"ERRA"	Contraseña incorrecta	
Longitud de datos	4 bytes	—	1 byte

Cuando no está configurada la contraseña de derechos de administrador de control web (modo sin protección)

Conexiones

1) Obtenga la dirección IP y el número de puerto (valor inicial establecido = 1024) del proyector y solicite una conexión con el proyector.

- Puede obtener tanto la dirección IP como el número de puerto en la pantalla de menú del proyector.

Dirección IP	Se obtiene en el menú [RED] → [ESTADO NETWORK].
Número de puerto	Se obtiene en el menú [RED] → [NETWORK CONTROL] → [COMMAND PORT].

2) Compruebe la respuesta del proyector.

	Sección de datos	Blanco	Modo	Símbolo de terminación
Comando de ejemplo	"NTCONTROL" (cadena ASCII)	' '	'0'	(CR)
Longitud de datos	9 bytes	1 byte	1 byte	1 byte

- Modo: 0 = modo sin protección
- Ejemplo: Respuesta durante el modo sin protección "NTCONTROL 0" (CR)

Método de transmisión de comando

Realice la transmisión usando los siguientes formatos de comando.

■ Datos transmitidos

	Encabezado		Sección de datos	Símbolo de terminación
Comando de ejemplo	'0'	'0'	Comandos de control (cadena ASCII)	(CR)
Longitud de datos	1 byte	1 byte	Longitud indefinida	1 byte

- Ejemplo: Transmisión del comando de adquisición del estado del suministro de energía "00QPW" (CR)

■ Datos recibidos

	Encabezado		Sección de datos	Símbolo de terminación
Comando de ejemplo	'0'	'0'	Comandos de control (cadena ASCII)	(CR)
Longitud de datos	1 byte	1 byte	Longitud indefinida	1 byte

- Ejemplo: La alimentación del proyector está en estado de espera "00000" (CR)

■ Respuesta de error

	Cadena	Detalles	Símbolo de terminación
Mensaje	"ERR1"	Comando de control indefinida	(CR)
	"ERR2"	Fuera del margen de parámetro	
	"ERR3"	Estado ocupado o período no aceptable	
	"ERR4"	Desconexión por tiempo o período no aceptable	
	"ERR5"	Longitud incorrecta de datos	
	"ERRA"	Contraseña incorrecta	

	Cadena	Detalles	Símbolo de terminación
Longitud de datos	4 bytes	—	1 byte

Terminal <SERIAL IN>

El terminal <SERIAL IN> del proyector es compatible con RS-232C, por lo que el proyector pueden conectarse y controlarse desde un ordenador.

Conexión

Al conectarse directamente

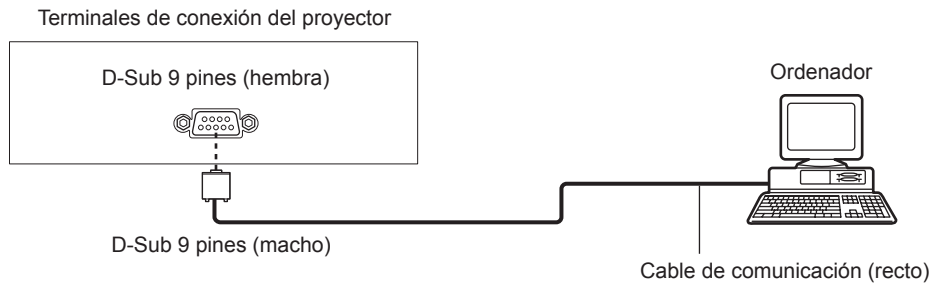

Al establecer la conexión con dispositivos compatibles con DIGITAL LINK

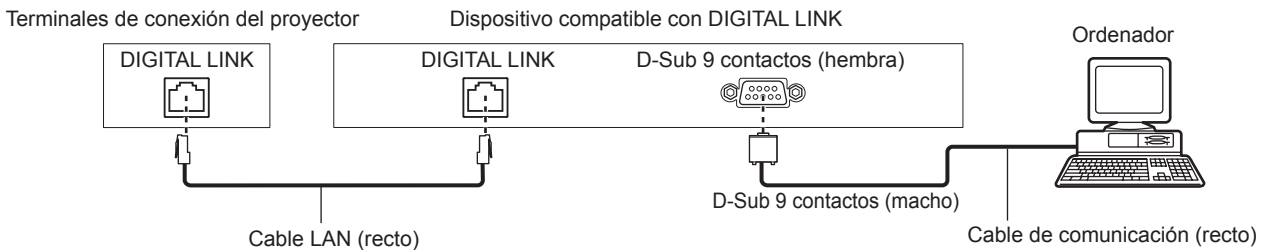

Nota

- El destino de [RS-232C] (➔ página 108) debe establecerse según el método de conexión.
- Al conectarse mediante un dispositivo compatible con DIGITAL LINK, configure el menú [SETUP PROYECTOR] → [AJUSTES 'ECO'] → [MODO STANDBY] como [NORMAL] para controlar el proyector en el modo en espera. Cuando [MODO STANDBY] está ajustado en [ECO], el proyector no puede controlarse durante el modo en espera.

Asignaciones de claves y nombres de señales

D-Sub 9 pines (hembra) Vista exterior	Núm. de pines	Nombre de señal	Detalles
	(1)	—	NC
	(2)	TXD	Datos transmitidos
	(3)	RXD	Datos recibidos
	(4)	—	NC
	(5)	GND	Masa
	(6)	—	NC
	(7)	CTS	Conectado internamente
	(8)	RTS	
	(9)	—	NC

Condiciones de comunicación (ajustes predeterminados de fábrica)

Nivel de señal	Conforme al estándar RS-232C
Método de sincronización	Asíncrona
Tasa de baudios	9 600 bps
Paridad	Ninguno
Longitud de caracteres	8 bits
Bit de parada	1 bit

Parámetro X	Ninguno
Parámetro S	Ninguno

Formato básico

La transmisión desde un ordenador empieza con STX y, después, se envían el ID, el comando, el parámetro y ETX, en este orden. Agregue parámetros teniendo en cuenta los detalles de control.

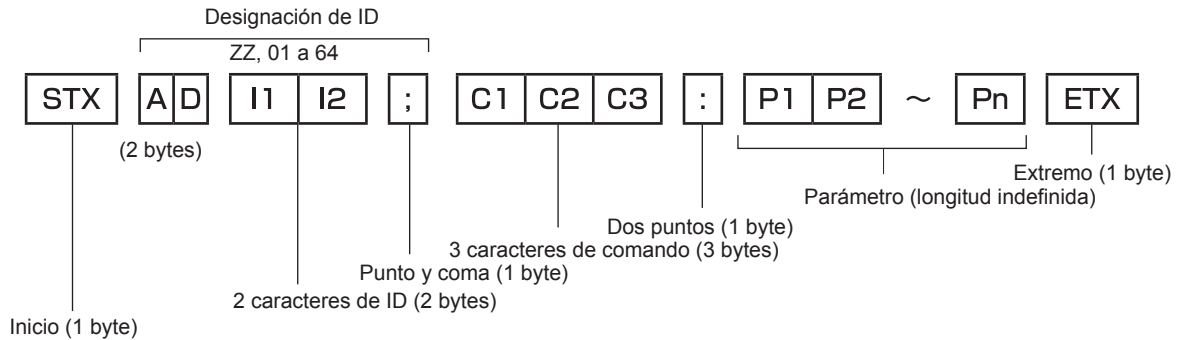

Formato básico (con comandos secundarios)

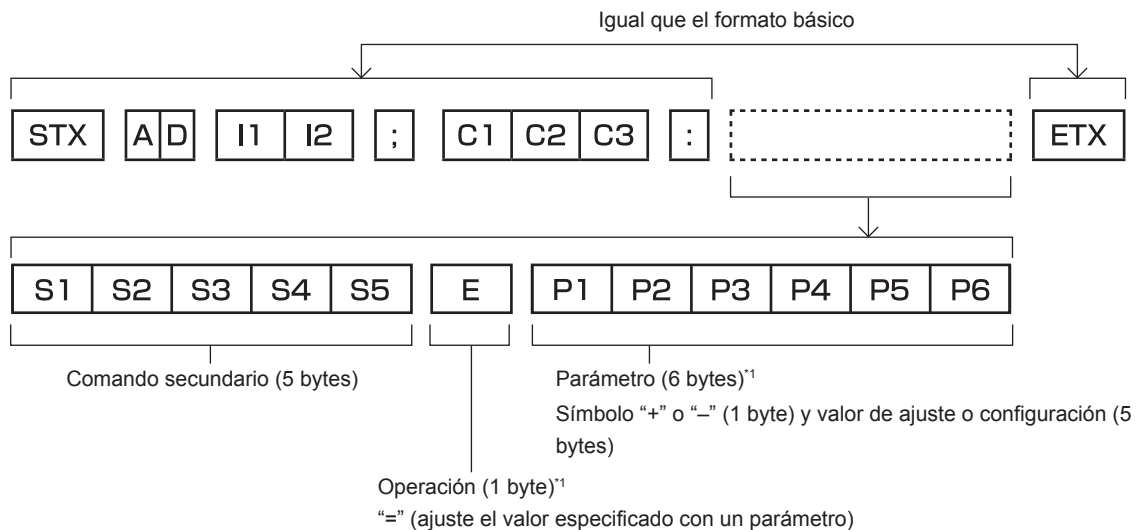

*1 Al transmitir un comando que no necesita ningún parámetro, la operación (E) y el parámetro no son necesarios.

Atención

- Si se envía un comando después de que la fuente luminosa empiece a iluminarse, puede existir un retraso en la respuesta o el comando podría no ejecutarse. Intente enviar o recibir cualquier comando después de 60 segundos.
- Al transmitir múltiples comandos, asegúrese de esperar hasta que hayan transcurrido 0,5 segundos después de haber recibido la respuesta del proyector antes de enviar el siguiente comando. Al transmitir un comando que no requiere un parámetro, los dos puntos (:) no son necesarios.

Nota

- Si no se puede ejecutar un comando, se envía la respuesta "ER401" del proyector al ordenador.
- Si se envía un parámetro no válido, se envía la respuesta "ER402" del proyector al ordenador.
- La transmisión de ID en RS-232C es compatible con ZZ (TODAS) y 01 a 64.
- Si se envía un comando con un ID designado, se enviará una respuesta al ordenador solamente en los casos siguientes.
 - Cuando coincide con el ID del proyector
 - El ID se designa como TODOS y para [RESPUESTA (ID TODO)] se selecciona [SÍ]
- STX y ETX son códigos de carácter. STX mostrado en hexadecimal es 02 y ETX mostrado en hexadecimal es 03.

Especificación del cable

Cuando se conecta a un ordenador

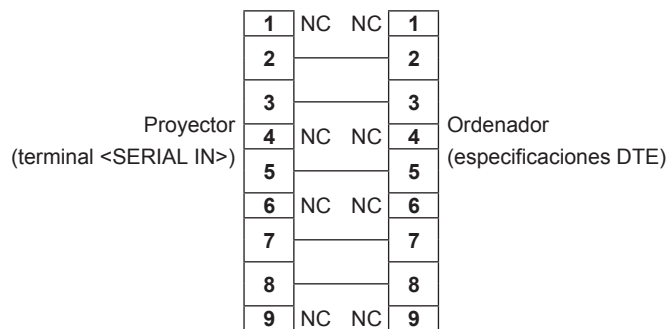

Comandos de control

La siguiente tabla muestra los comandos que se pueden usar para controlar el proyector usando un ordenador.

■ **Comando de control del proyector**

Comando	Detalles	Parámetro/cadena de respuesta	Información (parámetro)
PON	Encendido	—	Para verificar si la alimentación está encendida, use el comando "Solicitud de alimentación".
POF	Alimentación en modo en espera		
QPW	Solicitud de alimentación	000 001	MISE EN VEILLE Encendido
IIS	Cambio de la señal de entrada	VID RG1 RG2 DVI HD1 HD2 DL1	VIDEO COMPUTER1 COMPUTER2 DVI-D HDMI1 HDMI2 DIGITAL LINK
OSH	Control de obturador	0	ABIERTO
QSH	Solicitud de estado de shutter	1	CERRADO
VSE	Cambio de relación de aspecto	0 1 2 5	ESTÁNDAR/VID AUTO/AUTO 4:3 16:9 COMPLETO
QSE	Solicitud de configuración de relación de aspecto	6 9 10	EXPANSIÓN H/V EXPANSIÓN H. EXPANSIÓN V.
OPP	Ejecución de P IN P	0 1	NO USUARIO1
QPP	Consulta de ajuste de P IN P	2 3	USUARIO2 USUARIO3
OCS	Cambio de memoria secundaria	01 - 96	Número de memoria secundaria
QSB	Solicitud de estado de memoria secundaria		

■ **Comando de control del proyector (con comando secundario)**

Comando	Comando secundario	Detalles	Información
VXX	RYC1	Ajuste de entrada de COMPUTER1	+00000 = RGB/YP _B P _R , +00001 = Y/C

Lista de combinación de pantalla de dos ventanas

✓: la combinación P IN P (imagen en imagen) es posible

—: la combinación P IN P (imagen en imagen) no es posible

Ventana principal		Ventana secundaria						
		COMPUTER1	COMPUTER2	DVI-D	VIDEO	HDMI1	HDMI2	DIGITAL LINK
Entrada COMPUTER1	Señal de imágenes fijas							
	Señal de imágenes en movimiento	—	✓	—	✓*1	—	✓	✓
	Señal Y/C							
Entrada COMPUTER2	Señal de imágenes fijas							
	Señal de imágenes en movimiento	✓	—	✓	✓	✓	—	—
Entrada DVI-D	Señal de imágenes fijas							
	Señal de imágenes en movimiento	—	✓	—	✓	—	✓	✓
Entrada VIDEO	Señal de vídeo	✓*1	✓	✓	—	✓	✓	✓
Entrada HDMI1	Señal de imágenes fijas							
	Señal de imágenes en movimiento	—	✓	—	✓	—	✓	✓
Entrada HDMI2	Señal de imágenes fijas							
	Señal de imágenes en movimiento	✓	—	✓	✓	✓	—	—
Entrada DIGITAL LINK	Señal de imágenes fijas							
	Señal de imágenes en movimiento	✓	—	✓	✓	✓	—	—

*1 Solo cuando el menú [OPCION DISPLAY] → [COMPUTER IN/OUT] (entrada COMPUTER1) → [AJUSTE DE ENTRADA] se configura como [RGB/YPbPr]

Contraseña del dispositivo de control

Para restablecer la contraseña, consulte con el distribuidor.

Lista de señales compatibles

La tabla siguiente especifica las señales de vídeo compatibles con el proyector.

- Los símbolos que indican formatos son los siguientes.
 - V: VIDEO, Y/C
 - R: RGB
 - Y: YC_BC_R/YP_BP_R
 - D: DVI-D
 - H: HDMI
- La entrada correspondiente a cada elemento de la columna conectar y reproducir es la siguiente.
 - COMPUTER: entrada COMPUTER1/COMPUTER2
 - DVI-D: entrada DVI-D
 - HDMI/DL: entrada HDMI1/HDMI2, entrada DIGITAL LINK input

Señal compatible	Resolución (Puntos)	Frec. barrido		Frec. reloj puntos (MHz)	Formato	Conectar y reproducir ^{*1}				
		Horizontal (kHz)	Vertical (Hz)			COMPUTER	DVI-D			HDMI/DL
							EDID1	EDID2	EDID3	
NTSC/NTSC4.43/ PAL-M/PAL60	720 x 480i	15,7	59,9	—	V	—	—	—	—	—
PAL/PAL-N/SECAM	720 x 576i	15,6	50,0	—	V	—	—	—	—	—
525i (480i)	712 x 483i	15,7	59,9	13,5	R/Y	—	—	—	—	—
625i (576i)	702 x 575i	15,6	50,0	13,5	R/Y	—	—	—	—	—
525i (480i)	720 (1 440) x 480i ²	15,7	59,9	27,0	D/H	—	—	—	—	—
625i (576i)	720 (1 440) x 576i ²	15,6	50,0	27,0	D/H	—	—	—	—	—
525p (480p)	720 x 480	31,5	59,9	27,0	R/Y/D/H	—	✓	—	✓	✓
625p (576p)	720 x 576	31,3	50,0	27,0	R/Y/D/H	—	✓	—	✓	✓
750 (720)/60p	1 280 x 720	45,0	60,0	74,3	R/Y/D/H	—	✓	—	✓	✓
750 (720)/50p	1 280 x 720	37,5	50,0	74,3	R/Y/D/H	—	✓	—	✓	✓
1125 (1080)/60i ³	1 920 x 1 080i	33,8	60,0	74,3	R/Y/D/H	—	✓	—	✓	✓
1125 (1080)/50i	1 920 x 1 080i	28,1	50,0	74,3	R/Y/D/H	—	✓	—	✓	✓
1125 (1080)/24p	1 920 x 1 080	27,0	24,0	74,3	R/Y/D/H	—	✓	—	✓	✓
1125 (1080)/24sF	1 920 x 1 080i	27,0	48,0	74,3	R/Y/D/H	—	—	—	—	—
1125 (1080)/25p	1 920 x 1 080	28,1	25,0	74,3	R/Y/D/H	—	✓	—	✓	—
1125 (1080)/30p	1 920 x 1 080	33,8	30,0	74,3	R/Y/D/H	—	—	—	—	—
1125 (1080)/60p	1 920 x 1 080	67,5	60,0	148,5	R/Y/D/H	—	✓	—	✓	✓
1125 (1080)/50p	1 920 x 1 080	56,3	50,0	148,5	R/Y/D/H	—	✓	—	✓	✓
640 x 400/70	640 x 400	31,5	70,1	25,2	R/D/H	—	—	—	—	—
640 x 400/85	640 x 400	37,9	85,1	31,5	R/D/H	—	—	—	—	—
640 x 480/60	640 x 480	31,5	59,9	25,2	R/D/H	✓	✓	✓	✓	✓
640 x 480/67	640 x 480	35,0	66,7	30,2	R/D/H	—	—	—	—	—
640 x 480/73	640 x 480	37,9	72,8	31,5	R/D/H	✓	—	✓	✓	✓
640 x 480/75	640 x 480	37,5	75,0	31,5	R/D/H	✓	—	✓	✓	✓
640 x 480/85	640 x 480	43,3	85,0	36,0	R/D/H	—	—	—	—	—
800 x 600/56	800 x 600	35,2	56,3	36,0	R/D/H	✓	—	✓	✓	✓
800 x 600/60	800 x 600	37,9	60,3	40,0	R/D/H	✓	—	✓	✓	✓
800 x 600/72	800 x 600	48,1	72,2	50,0	R/D/H	✓	—	✓	✓	✓
800 x 600/75	800 x 600	46,9	75,0	49,5	R/D/H	✓	—	✓	✓	✓
800 x 600/85	800 x 600	53,7	85,1	56,3	R/D/H	—	—	—	—	—
832 x 624/75	832 x 624	49,7	74,6	57,3	R/D/H	✓	—	✓	✓	✓
1024 x 768/50	1 024 x 768	39,6	50,0	51,9	R/D/H	—	—	—	—	—
1024 x 768/60	1 024 x 768	48,4	60,0	65,0	R/D/H	✓	—	✓	✓	✓
1024 x 768/70	1 024 x 768	56,5	70,1	75,0	R/D/H	✓	—	✓	✓	✓
1024 x 768/75	1 024 x 768	60,0	75,0	78,8	R/D/H	✓	—	✓	✓	✓
1024 x 768/82	1 024 x 768	65,5	81,6	86,0	R/D/H	—	—	—	—	—
1024 x 768/85	1 024 x 768	68,7	85,0	94,5	R/D/H	—	—	—	—	—
1024 x 768/100	1 024 x 768	81,4	100,0	113,3	R/D/H	—	—	—	—	—
1024 x 768/120	1 024 x 768	98,7	120,0	139,1	R/D/H	✓	—	✓	✓	✓

Capítulo 7 Apéndice — Información técnica

Señal compatible	Resolución (Puntos)	Frec. barrido		Frec. reloj puntos (MHz)	Formato	Conectar y reproducir ^{*1}				
		Horizontal (kHz)	Vertical (Hz)			COMPUTER	DVI-D			HDMI/DL
							EDID1	EDID2	EDID3	
1152 x 864/60	1 152 x 864	53,7	60,0	81,6	R/D/H	—	—	—	—	—
1152 x 864/70	1 152 x 864	64,0	70,0	94,2	R/D/H	—	—	—	—	—
1152 x 864/75	1 152 x 864	67,5	75,0	108,0	R/D/H	—	—	—	—	—
1152 x 864/85	1 152 x 864	77,1	85,0	119,7	R/D/H	—	—	—	—	—
1152 x 870/75	1 152 x 870	68,7	75,1	100,0	R/D/H	✓	—	✓	✓	✓
1280 x 720/50	1 280 x 720	37,1	49,8	60,5	R/D/H	—	—	—	—	—
1280 x 720/60	1 280 x 720	44,8	59,9	74,5	R/D/H	—	—	—	—	—
1280 x 720/100	1 280 x 720	76,3	100,0	131,8	R/D/H	—	—	—	—	—
1280 x 720/120	1 280 x 720	92,6	120,0	161,6	R/D/H	—	—	—	—	—
1280 x 768/50	1 280 x 768	39,6	49,9	65,3	R/D/H	—	—	—	—	—
1280 x 768/60	1 280 x 768	47,8	59,9	79,5	R/D/H	—	—	—	—	—
	1 280 x 768 ^{*4}	47,4	60,0	68,3	R/D/H	—	—	—	—	—
1280 x 768/75	1 280 x 768	60,3	74,9	102,3	R/D/H	—	—	—	—	—
1280 x 768/85	1 280 x 768	68,6	84,8	117,5	R/D/H	—	—	—	—	—
1280 x 800/50	1 280 x 800	41,3	50,0	68,0	R/D/H	—	—	—	—	—
1280 x 800/60	1 280 x 800	49,7	59,8	83,5	R/D/H	—	—	—	—	—
	1 280 x 800 ^{*4}	49,3	59,9	71,0	R/D/H	—	—	—	—	—
1280 x 800/75	1 280 x 800	62,8	74,9	106,5	R/D/H	—	—	—	—	—
1280 x 800/85	1 280 x 800	71,6	84,9	122,5	R/D/H	—	—	—	—	—
1280 x 960/60	1 280 x 960	60,0	60,0	108,0	R/D/H	—	—	—	—	—
1280 x 1024/50	1 280 x 1 024	52,4	50,0	88,0	R/D/H	—	—	—	—	—
1280 x 1024/60	1 280 x 1 024	64,0	60,0	108,0	R/D/H	—	—	—	—	—
1280 x 1024/66	1 280 x 1 024	72,3	66,3	125,0	R/D/H	—	—	—	—	—
1280 x 1024/72	1 280 x 1 024	78,2	72,0	135,1	R/D/H	—	—	—	—	—
1280 x 1024/75	1 280 x 1 024	80,0	75,0	135,0	R/D/H	✓	—	✓	✓	✓
1280 x 1024/85	1 280 x 1 024	91,1	85,0	157,5	R/D/H	—	—	—	—	—
1366 x 768/50	1 366 x 768	39,6	49,9	69,0	R/D/H	—	—	—	—	—
1366 x 768/60	1 366 x 768	47,7	59,8	85,5	R/D/H	—	—	—	—	—
1400 x 1050/50	1 400 x 1 050	54,1	50,0	99,9	R/D/H	—	—	—	—	—
1400 x 1050/60	1 400 x 1 050	64,0	60,0	108,0	R/D/H	—	—	—	—	—
	1 400 x 1 050	65,3	60,0	121,8	R/D/H	—	—	—	—	—
	1 400 x 1 050	65,2	60,0	122,6	R/D/H	✓	—	✓	✓	✓
1400 x 1050/72	1 400 x 1 050	78,8	72,0	149,3	R/D/H	—	—	—	—	—
1400 x 1050/75	1 400 x 1 050	82,2	75,0	155,9	R/D/H	—	—	—	—	—
1440 x 900/50	1 440 x 900	46,3	49,9	86,8	R/D/H	—	—	—	—	—
1440 x 900/60	1 440 x 900	55,9	59,9	106,5	R/D/H	—	—	—	—	—
1600 x 900/50	1 600 x 900	46,4	49,9	96,5	R/D/H	—	—	—	—	—
1600 x 900/60	1 600 x 900	55,9	60,0	119,0	R/D/H	✓	—	✓	✓	✓
1600 x 1200/50	1 600 x 1 200	61,8	49,9	131,5	R/D/H	—	—	—	—	—
1600 x 1200/60	1 600 x 1 200	75,0	60,0	162,0	R/D/H	✓	—	✓	✓	✓
1680 x 1050/50	1 680 x 1 050	54,1	50,0	119,5	R/D/H	—	—	—	—	—
1680 x 1050/60	1 680 x 1 050	65,3	60,0	146,3	R/D/H	—	—	—	—	—
1920 x 1080/50	1 920 x 1 080	55,6	49,9	141,5	R/D/H	—	—	—	—	—
1920 x 1080/60	1 920 x 1 080 ^{*4}	66,6	59,9	138,5	R/D/H	—	—	—	—	—
	1 920 x 1 080 ^{*5}	67,2	60,0	173,0	R	—	—	—	—	—
1920 x 1200/50	1 920 x 1 200	61,8	49,9	158,3	R/D/H	—	—	—	—	—
1920 x 1200/60	1 920 x 1 200 ^{*5}	74,6	59,9	193,3	R	—	—	—	—	—
1920 x 1200/60RB	1 920 x 1 200 ^{*4}	74,0	60,0	154,0	R/D/H	✓	—	✓	✓	✓

*1 La señal con el símbolo ✓ en la columna conectar y reproducir es una señal descrita en EDID (datos de identificación de pantalla ampliados) del proyector. La señal que no tenga el símbolo ✓ en la columna conectar y reproducir también podrá enviarse si está incluida en la columna de formato. La resolución quizá no pueda seleccionarse en el ordenador incluso si el proyector que es compatible para la señal no tiene el símbolo ✓ en la columna conectar y reproducir.

*2 Pixel-Repetition señal (frecuencia del reloj de puntos 27,0 MHz) solamente

*3 Cuando se recibe una señal 1125 (1035)/60i, la imagen se visualiza como una señal 1125 (1080)/60i.

*4 Conforme al estándar VESA CVT-RB (Reduced Blanking)

*5 Muestra los píxeles en el circuito de procesamiento de imagen y la proyecta.

Nota

- Una señal con una resolución distinta se convierte en el número de puntos de visualización. El número de puntos de visualización es el siguiente.
 - 1 920 x 1 200
- La "i" al final de la resolución indica una señal entrelazada.
- Cuando se conectan señales entrelazadas, puede presentarse parpadeo en la imagen proyectada.
- Las señales compatibles con la entrada DIGITAL LINK son las mismas que las señales compatibles con la entrada HDMI.

Especificaciones

Las especificaciones del proyector son las siguientes.

Suministro de energía		PT-RZ570B, PT-RZ570W, PT-RZ570BD, PT-RZ570WD, PT-RZ570BA, PT-RZ570WA	100 V - 240 V ~ (100 V - 240 V corriente alterna), 50 Hz/60 Hz
		PT-RZ570BT, PT-RZ570WT	110 V ~ (110 V corriente alterna), 60 Hz
Consumo de energía		PT-RZ570B, PT-RZ570W, PT-RZ570BD, PT-RZ570WD, PT-RZ570BA, PT-RZ570WA	500 W (5,9 A - 2,3 A)
		PT-RZ570BT, PT-RZ570WT	500 W (5,2 A)
Consumo de energía (durante modo en espera)		Quando [MODO STANDBY] se configura como [ECO]: aprox. 0,5 W	
		Quando [MODO STANDBY] se configura como [NORMAL]: aprox. 10 W	
		Quando la opción [EN MODO STANDBY] de [AJUSTE SONIDO] se configura como [SÍ], y la función [ENCENDIDO RÁPIDO] está desactivada: aprox. 22 W	
		Quando la función [ENCENDIDO RÁPIDO] está activada: aprox. 50 W	
Chip DLP	Tamaño	17 mm (0,67") (relación de aspecto 16:10)	
	Sistema de visualización	Chip DLP x 1, sistema de proyección DLP	
	Número de píxeles	2 304 000 píxeles (1 920 x 1 200 puntos)	
Lente	Zoom	1,5 a 2,9:1	
	Enfoque	F = 2,0 a 3,4 f = 21,5 mm a 43,0 mm	
Fuente luminosa		Láser	
Emisión de luz		5 200 lm ¹ , 5 400 lm (centro) ² (Ambos valores se miden cuando [MODO OPERACIÓN] se configura como [NORMAL].)	
Relación de contraste ¹		20 000:1 (cuando [CONTRASTE DINÁMICO] se configura como [SÍ])	
Sistema de color		7 estándares (NTSC/NTSC4.43/PAL/PAL-N/PAL-M/SECAM/PAL60)	
Tamaño de la imagen proyectada		1,02 m (40") a 7,62 m (300")	
Relación de aspecto de la imagen		16:10	
Método de proyección		[FRONTAL/RETRO]/[MESA/TECHO]	
Longitud del cable de alimentación		3,0 m (118-1/8")	
Gabinete externo		Plástico moldeado	
Color exterior		Modelo negro	Negro
		Modelo blanco	Blanco
Dimensiones	Anchura	498 mm (19-5/8")	
	Altura	168 mm (6-5/8") (con los pies en la posición más corta)	
	Profundidad	492 mm (19-3/8") (con la lente)	
Peso		Aprox. 16,3 kg (35,9 libras) ³	
Nivel de ruido ¹		33 dB	
Clasificación láser	Clase de láser	EE. UU. y Canadá: Clase 3R (IEC 60825-1:2007) Otros países o regiones: Clase 1 (IEC/EN 60825-1:2014)	
	Grupo de riesgo	Grupo de riesgo 2 (IEC 62471-5:2015)	
Entorno de operación	Temperatura ambiental de operación	0 °C (32 °F) a 45 °C (113 °F) ⁴	
	Humedad ambiental de operación	10 % a 80 % (sin condensación)	
Mando a distancia	Alimentación	CC 3 V (pila AAA/R03/LR03 x 2)	
	Rango de funcionamiento	Aproximadamente 30 m (98'5") (cuando se utiliza directamente delante del receptor de la señal)	
	Peso	102 g (3,6 onzas) (pilas incluidas)	
	Dimensiones	Anchura: 48 mm (1-29/32"), Altura: 145 mm (5-23/32"), Profundidad: 27 mm (1-1/16")	

*1 Las mediciones, las condiciones de medición y el método de notación cumplen las normas internacionales ISO/IEC 21118:2012.

*2 El valor de la emisión de luz en la zona central de la imagen proyectada se extrae basándose en el método de medición de emisión de luz definido por las normas internacionales ISO/IEC 21118:2012.

*3 Valor medio. El peso varía en cada producto.

- *4 La temperatura ambiental de operación debe estar entre 0 °C (32 °F) y 40 °C (104 °F) si el proyector se utiliza en una altitud entre 1 400 m (4 593') y 4 200 m (13 780') sobre nivel del mar. Cuando el menú [SETUP PROYECTOR] → [AJUSTES 'ECO'] → [MODO OPERACIÓN] se configura como [ECO] o [SILENCIO], el proyector no puede usarse a una altitud de 2 700 m (8 858') ni superior sobre el nivel del mar. Al utilizar el proyector en altitudes inferiores a 2 700 m (8 858') sobre el nivel del mar, y si la temperatura ambiental de operación alcanza los 35 °C (95 °F) o más, la emisión de luz podría reducirse para proteger el proyector. Al utilizar el proyector en altitudes de entre 2 700 m (8 858') y 4 200 m (13 780'), y si la temperatura ambiental de operación alcanza los 25 °C (77 °F) o más, la emisión de luz podría reducirse para proteger el proyector.

Nota

- Los números de modelo de los accesorios y los accesorios opcionales están sujetos a cambios sin previo aviso.

■ Terminales de conexión

Terminal <COMPUTER 1 IN>	1 juego, alta densidad D-Sub 15 p (hembra) Señal RGB 0,7 V [p-p] 75 Ω (SYNC ON GREEN: 1,0 V [p-p] 75 Ω) SYNC/HD Impedancia alta TTL, polaridad positiva/negativa automática compatible VD Impedancia alta TTL, polaridad positiva/negativa automática compatible Señal YP_BP_R Y: 1,0 V [p-p] incluida la señal de sincronización, P _B P _R : 0,7 V [p-p] 75 Ω Señal Y/C Y: 1,0 V [p-p], C: 0,286 V [p-p] 75 Ω
Terminal <COMPUTER 2 IN/1 OUT>	1 juego, alta densidad D-Sub 15 p (hembra) Señal RGB 0,7 V [p-p] 75 Ω (SYNC ON GREEN: 1,0 V [p-p] 75 Ω) SYNC/HD Impedancia alta TTL, polaridad positiva/negativa automática compatible VD Impedancia alta TTL, polaridad positiva/negativa automática compatible Señal YP_BP_R Y: 1,0 V [p-p] incluida la señal de sincronización, P _B P _R : 0,7 V [p-p] 75 Ω
Terminal <DVI-D IN>	1 juego, DVI-D 24 p, enlace único, conforme con DVI 1.0, compatible con HDCP
Terminal <HDMI 1 IN> Terminal <HDMI 2 IN>	Total 2 juegos, HDMI 19 p, compatible con HDCP, compatible con Deep Color Señal de audio PCM lineal (frecuencia de muestreo: 48 kHz/44,1 kHz/32 kHz)
Terminal <VIDEO IN>	1 juego, jack de clavija, 1,0 V [p-p] 75 Ω
Terminal <AUDIO IN 1>	1 juego, jack de clavija x 2 (I-D), 0,5 V [rms], impedancia de entrada de 22 kΩ o más
Terminal <AUDIO IN 2> Terminal <AUDIO IN 3>	Total 2 juegos, Miniconector M3 estéreo, 0,5 V [rms], impedancia de entrada de 22 kΩ o más
Terminal <VARIABLE AUDIO OUT>	1 juego, Miniconector M3 estéreo (salida del monitor, compatible con estéreo), 0 V [rms] a 1,80 V [rms] (variable), impedancia de salida 2,2 kΩ o menos
Terminal <SERIAL IN>	D-Sub 9 p, 1 juego, conforme con RS-232C, para control desde ordenador
Terminal <DIGITAL LINK/LAN>	1 juego, RJ-45, para conexiones de red y DIGITAL LINK (conforme con HDBaseT™), compatible con PLink, 100Base-TX, compatible con Art-Net, compatible con HDCP, compatible con Deep Color
Terminal <LAN>	1 juego, RJ-45, para conexión de red, compatible con PLink, 10Base-T/100Base-TX, compatible con Art-Net
Terminal <DC OUT>	Conector USB (tipo A) x 1, solo para alimentación (CC 5 V, máximo 900 mA)

■ Señal compatible

Para obtener más información de los tipos de señales de vídeo que se puedan usar con el proyector, consulte “Lista de señales compatibles” (➔ página 172).

Entrada de vídeo, entrada Y/C
Horizontal: 15,73 kHz, vertical: 59,94 Hz; Horizontal: 15,63 kHz, vertical: 50 Hz
Entrada RGB
<ul style="list-style-type: none"> • Resolución: 640 x 400 a 1 920 x 1 200 • Frecuencia del reloj de puntos: 162 MHz o menos • Sistema PIAS (Panasonic Intelligent Auto Scanning)
Entrada YC_BC_R/YP_BP_R
<ul style="list-style-type: none"> • Resolución: 480i/576i a 1 920 x 1 080 • Frecuencia del reloj de puntos: 148,5 MHz o menos • Los terminales HD/SYNC y VD no son compatibles con la SYNC de 3 valores.
Entrada DVI-D
<ul style="list-style-type: none"> • Resolución de la señal de imágenes en movimiento: 480i^{*1}/576i^{*1} a 1 920 x 1 080 Resolución de la señal de imágenes fijas: 640 x 400 a 1 920 x 1 200 (no entrelazada) • Frecuencia del reloj de puntos: 25 MHz a 162 MHz
Entrada HDMI
<ul style="list-style-type: none"> • Resolución de la señal de imágenes en movimiento: 480i^{*1}/576i^{*1} a 1 920 x 1 080 Resolución de la señal de imágenes fijas: 640 x 400 a 1 920 x 1 200 (no entrelazada) • Frecuencia del reloj de puntos: 25 MHz a 162 MHz

*1 Pixel-Repetition señal (frecuencia del reloj de puntos 27,0 MHz) solamente

Nota

- Las señales compatibles con la entrada DIGITAL LINK son las mismas que las señales compatibles con la entrada HDMI.

Dimensiones

Unidad: mm

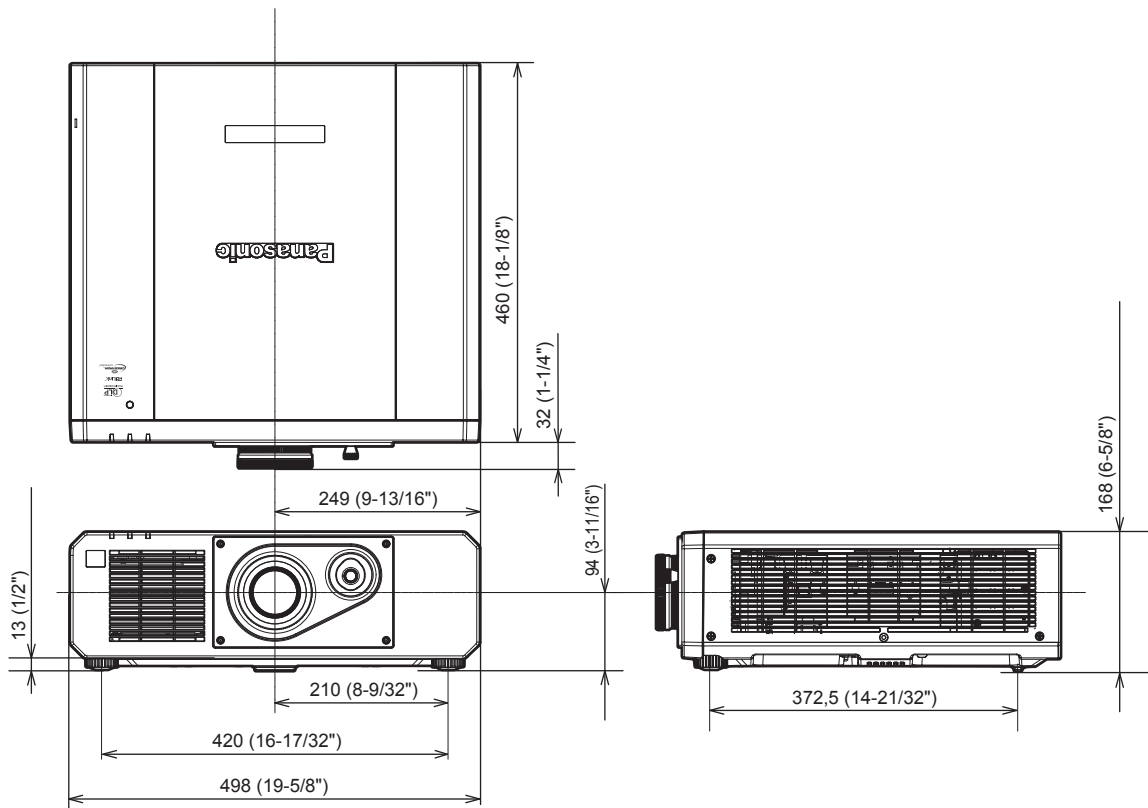

* Las dimensiones reales pueden diferir dependiendo del producto.

Precauciones para instalar el Soporte de montaje en techo

- Cuando instale el proyector en el techo, asegúrese de usar el Soporte de montaje en techo opcional especificado (Núm. de modelo: ET-PKD120H (para techos altos), ET-PKD120S (para techos bajos), ET-PKD130B (Soporte de montaje de proyector)). El Soporte de montaje en techo (Núm. de modelo: ET-PKD120H (para techos altos), ET-PKD120S (para techos bajos)) se utiliza en combinación con el Soporte de montaje en techo (Núm. de modelo: ET-PKD130B (Soporte de montaje de proyector)).
- Instale el kit anticaída incluido con el Soporte de montaje en techo en el proyector. Si necesita el kit anticaída (Núm. de modelo de servicio: TTRA0214), póngase en contacto con su distribuidor.
- Deje las tareas de instalación, como colocar el proyector en el techo, en manos de un técnico cualificado.
- Panasonic no se hace responsable de los daños ocasionados al proyector como consecuencia de usar un Soporte de montaje en techo no fabricado por Panasonic o por elegir un sitio inapropiado para la instalación del Soporte de montaje en techo, incluso si el periodo de garantía del proyector no ha expirado.
- Los productos no utilizados deben ser retirados rápidamente por un técnico cualificado.
- Use un destornillador dinamométrico o una llave Allen dinamométrica para apretar los tornillos a sus respectivos pares de torsión. No utilice desatornilladores eléctricos o desatornilladores de impacto.
- Lea las Instrucciones de operación del Soporte de montaje en techo para obtener más información.
- Los números de modelo de los accesorios y los accesorios opcionales están sujetos a cambios sin previo aviso.

Vista desde abajo

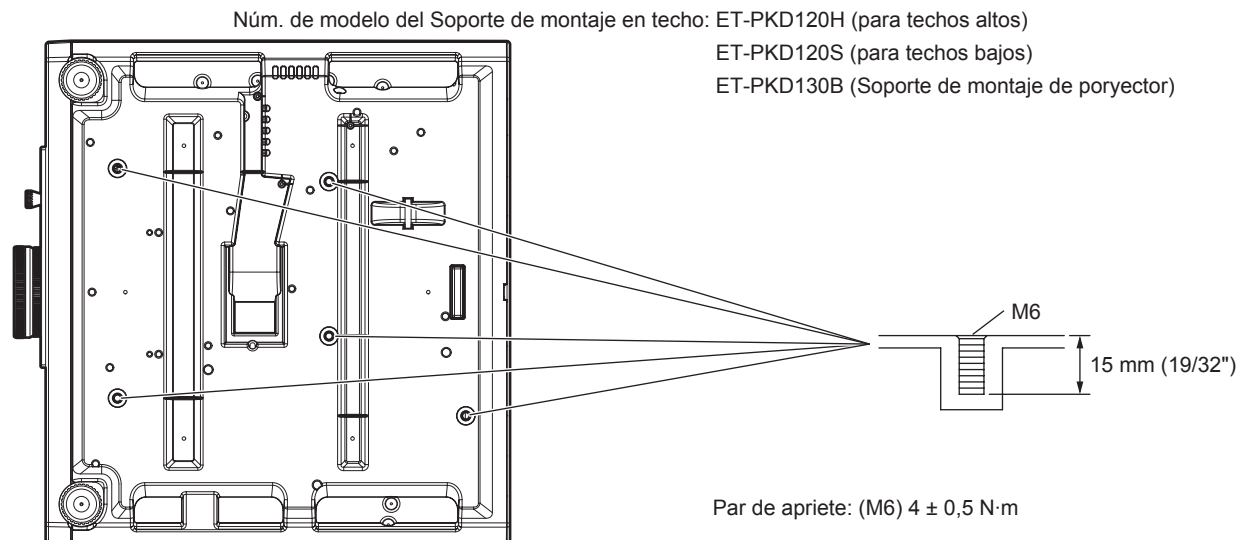

Índice

A			
Accesorios	22	[CAMBIO]	69
Accesorios opcionales	23	[CAMBIO DE CONTRASEÑA DE SEGURIDAD]	120
[AJUSTE Art-Net]	126	Cambio de nombre de la señal registrada	117
Ajuste del número de ID del mando a distancia	55	[CAMBIO PASSWORD CONTROL DEL EQUIPO]	123
Ajuste del pie ajustable	33	[CARGAR DATOS USUARIO]	113
Ajuste del volumen	52	[COLOR]	64
[AJUSTE DE PANTALLA]	71, 121	[COLOR FONDO]	92
Ajuste inicial	43	[COMPUTER IN/OUT]	83
[AJUSTE PANTALLA]	81	Conexión	34
[AJUSTES CANAL Art-Net]	127	Conexión del cable de alimentación	41
[AJUSTES CLOSED CAPTION]	91	Conexión de red	129
[AJUSTES DE OBTURADOR]	94	Configuración	30
[AJUSTES 'ECO']	98	[CONGELADO]	95
[AJUSTE SONIDO]	109	[CONTRASEÑA DE SEGURIDAD]	120
Apagado del proyector	47	[CONTRASEÑA DE SERVICIO]	113
Art-Net	20, 162	[CONTRASTE]	63
[ASPECTO]	69	[CONTRASTE DINÁMICO]	67
[AUTO AJUSTE]	82	[CONTROL DE BRILLO]	101
Aviso importante de seguridad	5	[CONTROL DE INICIO DE DISPOSITIVO]	121
		Control web	132
B		[CORRECCIÓN DEL COLOR]	81
[BORDES ZONA BLENDING]	75	[Crestron Connected(TM)]	149
[BORRADO]	74	Cuerpo del proyector	26
Botón <ASPECT>		D	
Mando a distancia	24, 54	[DAYLIGHT VIEW]	66
Botón <AUTO SETUP>		[DEFINICIÓN]	67
Mando a distancia	24, 53	Desecho	20
Botón <COMPUTER 1/2>		[DIGITAL CINEMA REALITY]	74
Mando a distancia	24, 48	DIGITAL LINK	20
Botón de encendido		[DIGITAL LINK IN]	88
Cuerpo del proyector	27	Dimensiones	178
Mando a distancia	24	Dos ventanas	171
Botón <DEFAULT>		[DVI-D IN]	85
Mando a distancia	24, 59	E	
Botón de función	54	[ECUALIZACIÓN DE COLORES]	80
[BOTÓN DE FUNCIÓN]	109	Elemento de menú	60
Botón <DIGITAL LINK>		Eliminación de la señal registrada	117
Mando a distancia	24, 48	Encendido del proyector	42
Botón <DVI-D>		[ENCENDIDO INICIAL]	107
Mando a distancia	24, 48	[ENTRADA DE INICIO]	108
Botón <ECO>		Especificaciones	175
Mando a distancia	24, 55	[ESTADO]	111
Botón <ENTER>		[ESTADO DE Art-Net]	127
Cuerpo del proyector	27	[ESTADO DIGITAL LINK]	124
Mando a distancia	24, 58	[ESTADO NETWORK]	126
Botón <FREEZE>		Expansión del rango de bloqueo de señal	118
Mando a distancia	24, 52	F	
Botón <FUNCTION>		[FASE RELOJ]	71
Mando a distancia	24, 54	[FECHA Y HORA]	112
Botón <HDMI 1>		Función congelado	52
Mando a distancia	24, 48	Función de ajuste automático	53
Botón <HDMI 2>		Función de aspecto	54
Mando a distancia	24, 48	Función P IN P	114
Botón <ID ALL>		G	
Mando a distancia	24, 55	[GAMMA]	66
Botón <ID SET>		[GANANCIA BLANCO]	65
Mando a distancia	24, 55	[GUARDAR DATOS USUARIO]	112
Botón <INPUT SELECT>		H	
Cuerpo del proyector	27, 49	[HDMI IN]	87
Botón <MENU>		[HORARIO]	105
Cuerpo del proyector	27, 58	I	
Mando a distancia	24, 58	[ID DEL PROYECTOR]	97
Botón <MUTE>		Idioma de visualización	61, 79
Mando a distancia	24, 51	[IMAGEN]	60, 63
Botón <ON SCREEN>		Indicación de autocomprobación	158
Mando a distancia	24, 52	Indicador de alimentación	41
Botón <P IN P>		Indicador de la fuente luminosa	153
Mando a distancia	24, 54	Indicador de temperatura	153
Botón <RETURN>		[INICIALIZAR]	113
Cuerpo del proyector	27	Interruptor de alimentación principal	27, 42
Mando a distancia	24	L	
Botón <SCREEN ADJ>		Lista de señales compatibles	172
Mando a distancia	24, 53	[LISTA DE SEÑALES REGISTRADAS]	62, 117
Botón <SHUTTER>		[LOGO INICIAL]	92
Mando a distancia	24, 51	M	
Botón <STATUS>		Mando a distancia	24
Mando a distancia	24, 55	Mantenimiento	155
Botón <TEST PATTERN>		Mem. secundaria	119
Mando a distancia	24, 54	[MENÚ AVANZADO]	61, 74
Botón <VIDEO>		Menú de pantalla	58
Mando a distancia	24, 48	[MENÚ DIGITAL LINK]	126
Botón <VOL->/<VOL+>		[MENU EN PANTALLA]	89
Mando a distancia	24, 52	Menú principal	59
[BRILLO]	63	[MÉTODO DE PROYECCIÓN]	97
C		[MODO DE IMAGEN]	63
Cable de alimentación	41	Modo de la instalación	30
[CAMBIAR TEXTO]	121	[MODO DIGITAL LINK]	124
		[MONITOR FORMA ONDA]	95
		N	
		Navegación a través del menú	58
		[NETWORK CONTROL]	125
		[NETWORK SETUP]	125
		[NIVEL DE COLORES RGB]	96
		O	
		[OPCION DISPLAY]	61, 80
		Operaciones del mando a distancia	51
		P	
		[PATRÓN DE PRUEBA]	62, 116
		[P IN P]	62, 114
		[POSICIÓN]	60, 69
		[POSICIÓN DE FIJACIÓN]	75
		Precauciones durante el transporte	17
		Precauciones durante el uso	20
		Precauciones durante la instalación	17
		Precauciones para instalar el Soporte de montaje en techo	179
		Precauciones respecto al uso	17
		Protección de la señal registrada	118
		Proyectando	48
		R	
		[RASTER POSITION]	78
		[RED]	62, 124
		[REDUCCIÓN DE RUIDO]	67
		Registro de nuevas señales	117
		[RESOLUCIÓN DE ENTRADA]	75
		[RESPUESTA DE FRAME]	77
		Restablecer a los ajustes de fábrica	59
		[RS-232C]	108, 168
		S	
		Seguridad	20
		[SEGURIDAD]	62, 120
		Selección de la señal de entrada	48
		[SELECTOR DEL SISTEMA]	67
		[SEÑAL AUTOMÁTICA]	82
		[SETUP PROYECTOR]	61, 97
		Software de Alerta Precoz	20
		Solución de problemas	156
		Soporte de montaje en techo	179
		T	
		[TEMPERATURA COLOR]	64
		Terminal <AC IN>	27, 41
		Terminal <SERIAL IN>	168
		[TINTE]	64
		U	
		[UNIFORMIDAD]	93
		V	
		Vídeo compatible con sRGB	68
		Z	
		[ZOOM]	70

Eliminación de Aparatos Viejos y de Pilas y Baterías Solamente para la Unión Europea y países con sistemas de reciclado.



Estos símbolos en los productos, su embalaje o en los documentos que los acompañen significan que los productos eléctricos y electrónicos y pilas y baterías usadas no deben mezclarse con los residuos domésticos.

Para el adecuado tratamiento, recuperación y reciclaje de los productos viejos y pilas y baterías usadas llévelos a los puntos de recogida de acuerdo con su legislación nacional. En España, los usuarios están obligados a entregar las pilas en los correspondientes puntos de recogida. En cualquier caso, la entrega por los usuarios será sin coste alguno para éstos. El coste de la gestión medioambiental de los residuos de pilas, acumuladores y baterías está incluido en el precio de venta.

Si los elimina correctamente ayudará a preservar valuosos recursos y evitará potenciales efectos negativos sobre la salud de las personas y sobre el medio ambiente.

Para más información sobre la recogida u reciclaje, por favor contacte con su ayuntamiento. Puede haber sanciones por una incorrecta eliminación de este residuo, de acuerdo con la legislación nacional.



Nota para el símbolo de pilas y baterías (símbolo debajo)

Este símbolo puede usarse en combinación con el símbolo químico. En este caso, cumple con los requisitos de la Directiva del producto químico indicado.

Información sobre la Eliminación en otros Países fuera de la Unión Europea

Estos símbolos sólo son válidos dentro de la Unión Europea.

Si desea desechar estos objetos, por favor contacte con sus autoridades locales o distribuidor y consulte por el método correcto de eliminación.

Panasonic Corporation

Web Site : <https://panasonic.net/cns/projector/>

© Panasonic Corporation 2016

Panasonic System Solutions Company of North America

Two Riverfront Plaza, Newark, NJ 07102

TEL: (877) 803 - 8492

Panasonic Canada Inc.

5770 Ambler Drive, Mississauga, Ontario L4W 2T3

TEL: (905) 624 - 5010