

Kezelési utasítás Alapvető útmutató

LCD vetítő **Kereskedelmi felhasználás**

Típuszám **PT-FZ570**
PT-FW530
PT-FX500

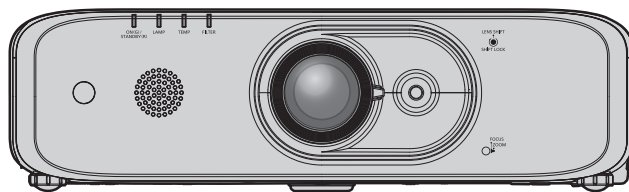

Használat előtt olvassa el

A vetítő kezelési utasításai a „Kezelési utasítás – Alapvető útmutató” (a jelen dokumentum) és a „Kezelési utasítás – Funkcionális kézikönyv” (PDF) című dokumentumokból állnak.

A jelen kézikönyv a „Kezelési utasítás – Funkcionális kézikönyv” kivonatolt változata. További információért tekintse meg a mellékelt CD-ROM-on található „Kezelési utasítás – Funkcionális kézikönyv” (PDF) című dokumentumot.

- Az Ön nyelvén kizárólag a „Kezelési utasítás – Alapvető útmutató” című dokumentumot (a jelen dokumentumot) biztosítjuk.
A részletekért olvassa el más nyelveken a „Kezelési utasítás – Funkcionális kézikönyv” (PDF) című dokumentumot.

Köszönjük, hogy megvásárolta ezt a Panasonic terméket.

- A termék kezelése előtt olvassa el figyelmesen az utasításokat, és őrizze meg a kézikönyvet későbbi felhasználás céljából.
- A vetítő használata előtt mindenképpen olvassa el az „Olvassa el először” szöveggel jelzett részeket (➔ 4–8. oldal).

Tartalom

Fontos információ	
Olvassa el először!	4
Előkészítés	
A használat óvintézkedései	9
Lencsepárna	9
Vigyázat szállítás közben	9
Vigyázat telepítés közben	9
Biztonság	11
Tárolás	11
Vigyázat a használattal kapcsolatban	11
Megjegyzések a vezeték nélküli csatlakozás használatával kapcsolatban	12
Alapműveletek	
A vetítő be- és kikapcsolása	16
A vetítő bekapcsolása	16
A vetítő kikapcsolása	17
Hulladékkezelés	14
Kiegészítők	14
Opcionális kiegészítők	15

■ Védjegyek

- A Windows és az Internet Explorer a Microsoft Corporation bejegyzett védjegyei vagy védjegyei az Egyesült Államokban és egyéb országokban.
- A Mac, a macOS, az OS X, az iPad, az iPhone, az iPod touch és a Safari az Apple Inc. Egyesült Államokban és egyéb országokban bejegyzett védjegyei.
- A HDMI és a HDMI High-Definition Multimedia Interface kifejezés, valamint a HDMI embléma a HDMI Licensing Administratort, Inc. védjegye, illetve bejegyzett védjegye az Egyesült Államokban és más országokban.
- Crestron Connected, a Crestron Connected logó, Crestron Fusion, Crestron RoomView, és a RoomView a Crestron Electronics, Inc. vállalat védjegyei vagy bejegyzett védjegyei az Egyesült Államokban és egyéb országokban.
- A PJLink™ védjegy vagy függőben lévő védjegy Japánban, az Egyesült Államokban, továbbá egyéb országokban és régiókban.
- A Adobe, Acrobat, Flash Player, és a Reader az Adobe Systems Incorporated vállalat bejegyzett védjegyei, vagy védjegyei az Egyesült Államokban és/vagy egyéb országokban.
- A jelen kézikönyvben említett minden egyéb név, vállalatnév és terméknév az adott tulajdonos védjegye vagy bejegyzett védjegye.

Figyelem: a jelen kézikönyvben az ® és ™ szimbólumok nincsenek feltüntetve.

■ A kézikönyv illusztrációi

- A vetítő, a képernyő és egyéb alkatrészek illusztrációi eltérhetnek a tényleges terméktől.
- A kézikönyvben található illusztrációkon a PT-FZ570 található, a többi típusnak mások a jellemzői, és eltérhetnek ettől.

■ Referenciaoldalak

- A kézikönyvben a referenciaoldalak jelölése (➔ 00. oldal).
- A mellékelt CD-ROM-on lévő PDF kézikönyv referenciaoldalainak jelölése: „XXXX” (➔ Kezelési utasítás – Funkcionális kézikönyv). A jelen kézikönyvben a Kezelési utasítás – Funkcionális kézikönyvre való hivatkozások az angol változat címei alapján vannak feltüntetve.

■ Kifejezés

- A jelen kézikönyvben a „Vezeték nélküli távvezérlő egység” kiegészítőre „távvezérlő” néven hivatkozunk.

■ A Kezelési utasítás megtekintése

1) Indítsa el az alkalmazásindítót.

- Helyezze be a mellékelt CD-ROM-ot a CD-meghajtóba. Az alkalmazásindító automatikusan elindul. Ha az alkalmazásindító nem indul el, kattintson duplán a „Launcher.exe” fájlra a CD-ROM-on. (Ha megjelenik az automatikus lejátszás képernyő, válassza ki a megfelelő helyet, hogy a „Launcher.exe” kerüljön végrehajtásra.)

2) Kattintson a menü [Projector Operating Instructions] elemére, vagy kattintson duplán a CD-ROM-on a „MANUALS” → „Index.pdf” elemre.

- Megjelenik a rendelkezésre álló nyelvek listája.

3) Válassza ki a kívánt nyelvet.

- Ekkor megnyílik a „Kezelési utasítás” (PDF) a kiválasztott nyelven.

■ A szoftver kezelési utasításának és a kompatibilis eszköztípusok listájának megtekintése

1) Indítsa el az alkalmazásindítót.

- Helyezze be a mellékelt CD-ROM-ot a CD-meghajtóba. Az alkalmazásindító automatikusan elindul. Ha az alkalmazásindító nem indul el, kattintson duplán a „Launcher.exe” fájlra a CD-ROM-on. (Ha megjelenik az automatikus lejátszás képernyő, válassza ki a megfelelő helyet, hogy a „Launcher.exe” kerüljön végrehajtásra.)

2) Válassza ki a menüben a megtekinteni kívánt szoftvert, majd kattintson a [Refer To Operating Instructions] vagy a [Refer To List of Compatible Device Models] lehetőségre.

- Megnyílik a „Kezelési utasítás” (PDF) vagy a „Kompatibilis eszköztípusok listája” (PDF). (csak angolul)

■ A szoftver telepítése

1) Indítsa el az alkalmazásindítót.

- Helyezze be a mellékelt CD-ROM-ot a CD-meghajtóba. Az alkalmazásindító automatikusan elindul. Ha az alkalmazásindító nem indul el, kattintson duplán a „Launcher.exe” fájlra a CD-ROM-on. (Ha megjelenik az automatikus lejátszás képernyő, válassza ki a megfelelő helyet, hogy a „Launcher.exe” kerüljön végrehajtásra.)

2) Indítsa el a telepítőt.

- Válassza ki a telepíteni kívánt szoftvert, majd kattintson az [Install] gombra.

3) Végezze el a telepítést.

- A telepítési képernyő megjelenésekor a szoftver telepítéséhez kövesse a képernyőn megjelenő utasításokat.

A részleteket lásd a szoftver kezelési utasításaiban. (csak angolul)

Megjegyzés

- A mellékelt CD-ROM-on található szoftver Windows rendszeren fut. Előfordulhat, hogy a „Multi Monitoring & Control Software” telepítéséhez telepíteni kell a Microsoft .NET keretrendszert. A részleteket lásd a szoftver kezelési utasításaiban.
- Mac számítógépen csak a Kezelési utasítást lehet megtekinteni. A „Kezelési utasítás” (PDF) megtekinthető a CD-ROM-on a MANUALS → Index.pdf lehetőségre duplán kattintva.
- Az adott utasítási kézikönyvek PDF fájljának megtekintéséhez telepíteni kell az Adobe® Reader® szoftvert. Az Adobe Readertől eltérő PDF megjelenítők nem támogatottak.

Olvassa el először!

FIGYELEM: A KÉSZÜLÉK FÖLDELÉSE KÖTELEZŐ.

FIGYELEM: A tüzet és áramütést okozó károk megelőzése érdekében a készüléket ne tegye ki esőnek, illetve nedvességnek.

Az eszköz nem közvetlen látómezőben való használatra szolgál vizuális megjelenítő munkahelyeken. Vizuális megjelenítő munkahelyeken a kényelmetlen visszatükröződések elkerülése érdekében az eszközt tilos közvetlen látómezőben elhelyezni.

A berendezés nem használható videós munkaállomáson, mely a BildscharbV-nek felel meg.

A kezelői helyzetben a hangnyomásszint az ISO 7779-nek megfelelően egyenlő vagy kevesebb, mint 70 dB (A).

FIGYELEM:

1. Ha az eszközt tartósan nem használja, húzza ki a tápdugót a tápaljzatból.
2. Az áramütés megelőzése érdekében ne távolítsa el a fedelet. Belül nem található a felhasználó által szerelhető alkatrészek. A szervizelést bízza képesített szakemberekre.
3. Ne távolítsa el a földelőérintkezőt a tápdugóról. A készüléken háromvillás, földelést is tartalmazó tápdugó található. Ez a dugó kizárólag földelést is tartalmazó tápaljzatba illik. Ez egy biztonsági funkció. Ha a dugót nem tudja a tápaljzatba behelyezni, forduljon villanszerelőhöz. Ne iktassa ki a földelődugó funkcióját.

FIGYELEM:

A berendezés megfelel a CISPR32 A osztálynak.

Háztartási környezetben a berendezés rádióinterferenciát okozhat.

FIGYELEM: ÁRAMÜTÉS VESZÉLYE. NE NYISSA FEL



A vetítőn jelölve



Az egyenlő oldalú háromszögben található nyíl végű villám szimbólum célja, hogy a felhasználót nem szigetelt „veszélyes feszültség” jelenlétére figyelmeztesse a termék burkolatán belül, amely nagysága révén áramütés veszélyét jelentheti emberek számára.



Az egyenlő oldalú háromszögben található felkiáltójel célja, hogy a felhasználót fontos kezelési és karbantartási (gondozási) utasításokra figyelmeztesse, melyek a termékhez mellékelt szakirodalomban találhatók.

FIGYELEM: A LÁMPAEGYSÉG CSERÉJÉT MEGELŐZŐEN KAPCSOLJA KI A TÁPELLÁTÁST, ÉS VÁLASSZA LE A TÁPDUGÓT A FALI ALJZATRÓL.



VIGYÁZAT: A folyamatos megfelelés érdekében tartsa be a mellékelt telepítési utasításokat. Ehhez hozzátartozik a mellékelt tápvezeték és árnyékolt illesztőkábelek használata a számítógéphez vagy perifériákhoz való csatlakozáskor. A berendezés engedély nélküli módosításai és változtatásai következtében a felhasználó elvesztheti az eszköz kezeléséhez fűződő jogosultságát.

Az eszköz képeket vetít képernyőre stb., és nem használható beltéri világítóeszközként háztartási környezetben.

2009/125/EK irányelv

Gyártotta: Panasonic Connect Co., Ltd.

4-1-62 Minoshima, Hakata-ku, Fukuoka 812-8531, Japán

Importőr: Panasonic Connect Europe GmbH

Hivatalos képviselő az EU-ban: Panasonic Testing Centre

Winsbergring 15, 22525 Hamburg, Németország

FIGYELEM:

■ TÁPELLÁTÁS

A fali aljzatot, illetve az áramkörmegszakítót a berendezés közelében kell felszerelni, és problémák esetén könnyen elérhetőnek kell lennie. Az alábbi problémák bekövetkezése esetén azonnal szakítsa meg a tápellátást.

A vetítő további használata ilyen körülmények között tüzet vagy áramütést eredményez.

- Ha a vetítőbe idegen tárgyak vagy víz kerül, szakítsa meg a tápellátást.
 - Ha a vetítő leesik vagy a burkolata eltörik, szakítsa meg a tápellátást.
 - Ha a vetítóből érkező füstöt, furcsa szagokat vagy zajt észlel, szakítsa meg a tápellátást.
- Javítás ügyében forduljon meghatalmazott szervizközpontozhoz, ne próbálja a vetítőt saját kezűleg javítani.

Vihar közben ne érintse meg a vetítőt és a kábelt.

Ekkor áramütés történhet.

Ne tegyen olyasmit, ami kárt tehet a tápvezetékben, illetve a tápdugóban.

A tápvezeték sérült állapotban használva áramütést, rövidzárlatot, illetve tüzet okoz.

- Ne tegyen kárt a tápvezetékben, ne végezzen rajta módosítást, ne helyezze forró tárgyak közelébe, ne hajlítsa meg túlságosan, ne csavargassa, ne húzza meg, ne tegyen rá súlyos tárgyakat, és ne tekerceselje fel.
- A tápvezeték szükségessé váló javításaival bízson meg meghatalmazott szervizközpontot.

A tápdugót teljesen helyezze be a fali aljzatba, a tápcsatlakozót pedig a vetítő végződésébe.

Ha a dugó nem megfelelően van behelyezve, áramütés vagy túlmelegedés történik.

- Ne használjon sérült dugókat, illetve a falban meglazult fali aljzatokat.

A mellékelt tápvezetéken kívül ne használjon más vezetéket.

Ha ezt nem tartja be, áramütés vagy tűz történhet. Figyelem: ha nem földeli az eszközt az aljzat oldalán a mellékelt tápvezetékkel, áramütés történhet.

Rendszeresen tisztítsa meg a tápdugót, hogy ne rakódjon le rajta por.

Ha ezt elmulasztja, tűz üthet ki.

- Ha a tápdugón por rakódik le, a kialakuló nedvesség kárt tehet a szigetelésben.
 - Ha hosszabb ideig nem használja a vetítőt, húzza ki a tápdugót a fali aljzataból.
- Rendszeresen húzza ki a tápdugót a fali aljzataból, és törölje le száraz törlőkendővel.

Ne nyúljon a tápdugóhoz és a tápcsatlakozóhoz nedves kézzel.

Ha ezt nem tartja be, áramütés történhet.

Ne terhelje túl a fali aljzatot.

A tápegység túlterhelése esetén (pl. túl sok adapter használatakor) túlmelegedés történhet, és tűz üthet ki.

■ HASZNÁLAT/TELEPÍTÉS SORÁN

Ne helyezze a vetítőt puha anyagokra, például szőnyegre, illetve szivacsos alátétekre.

Ha ezt teszi, a vetítő túlmelegszik, ami égési sérülést, tüzet, illetve a vetítő sérülését okozhatja.

Ne helyezze a vetítőt nedves, illetve poros helyre, továbbá olyan helyre, ahol olajos füsttel vagy gőzzel érintkezhet.

Ha a vetítőt ilyen körülmények között használja, tűz vagy áramütés történik, illetve az összetevők tönkremennek. Ha tönkremennek az összetevők (például a mennyezeti rögzítőbilincsek), akkor a mennyezetre felszerelt vetítő lezuhanhat.

Ne szerelje fel a vetítőt olyan helyre, amely nem eléggé erős ahhoz, hogy annak teljes súlyát elbírja, illetve ferde vagy instabil felület tetejére.

Ha ezt nem tartja be, a vetítő lezuhan vagy felborul, és súlyos sérülés vagy kár történhet.

Ne fedje el a levegőbeszívó és -kifúvó nyílásokat.

Ha ezt teszi, a vetítő túlmelegszik, ami tüzet, illetve a vetítő sérülését okozhatja.

- Ne helyezze a vetítőt szűk, rossz szellőzésű helyre.
- Ne helyezze a vetítőt ruhaanyagra és papírra, mivel ezek bekerülhetnek a levegőbeszívó nyílásba.
- Legalább 1 m (40") helyet hagyjon a fal, illetve tárgyak és a kifúvó nyílás között, és legalább 50 cm (20") helyet a fal, illetve tárgyak és a beszívó nyílás között.

Ne helyezze kezét és más tárgyakat a levegőkifúvó nyílás közelébe.

Ha így tesz, keze vagy a más tárgy megéghet vagy megsérülhet.

- A levegőkifúvó nyíláson keresztül felmelegített levegő távozik. Ne helyezze kezét, arcát, illetve nem hőálló tárgyakat e nyílás közelébe.

FIGYELEM:

A vetítő használata közben ne nézzen a lencséből kibocsátott fénybe, és ne tegye bőrét ennek útjába.

Ha így tesz, megéghet, illetve megvakulhat.

- A vetítő lencséje erős fényt bocsát ki. Ne nézzen bele közvetlenül ebbe a fénybe, és ne tegye rá kezét.
- Különösen ügyeljen arra, hogy kisgyermek ne nézhessenek bele a lencsébe. Ezenkívül kapcsolja ki a vetítő fő tápellátását, amikor nincs a vetítő közelében.

Soha ne próbálja átépíteni, illetve szétszerelni a vetítőt.

A magas feszültség tüzet, illetve áramütést okozhat.

- Vizsgálat, beállítás és javítás ügyében forduljon meghatalmazott szervizközponthoz.

Ne vetítsen képet, miközben a lencsefedél fel van téve.

Ha így tesz, tűz keletkezhet.

Ne hagyja, hogy a vetítő belsejébe fémtárgyak, gyúlékony anyagok és folyadékok kerüljenek. Ne hagyja, hogy a vetítő megnedvesedjen.

Ha ez történik, rövidzárlat vagy túlmelegedés történhet, ami tűzhez, áramütéshez, illetve a vetítő meghibásodásához vezethet.

- Ne helyezzen folyadéktartályokat, illetve fémtárgyakat a vetítő közelébe.
- Ha a vetítőbe folyadék kerül, forduljon a kereskedőhöz.
- Különösen figyelni kell a gyerekekre.

Csak a Panasonic Connect Co., Ltd. által megadott plafonra rögzítő konzolt használja.

Az előírttól eltérő mennyezeti rögzítőbilincs használata zuhanással járó baleseteket okozhat.

- Rögzítse a mellékelt biztonsági kábelt a mennyezeti rögzítőbilincshöz, hogy a vetítő ne zuhanhasson le.

A telepítési munkálatokat (például a mennyezeti rögzítést) kizárólag képezített szakember végezheti.

Ha a telepítés elvégzése és biztosítása nem megfelelő, sérülést vagy baleseteket, például áramütést okozhat.

- Mindenképpen használja fel kiegészítő biztonsági intézkedésként a mennyezeti rögzítőbilincshöz mellékelt drótot, hogy a vetítő ne zuhanhasson le. (Telepítse a mennyezeti rögzítőbilincstől eltérő helyen.)

■ KIEGÉSZÍTŐK

Ne használja és ne kezelje az elemeket nem megfelelő módon, és tartsa be az alábbiakat.

Az alábbiak figyelmen kívül hagyása égési sérüléseket, illetve az elemek szivárgását, túlmelegedését, robbanását és meggyulladását okozhatja.

- Ne használjon az előírtaktól eltérő elemeket.
- Ne használjon újratölthető akkumulátorokat.
- Ne szerelje szét a szárazcellás elemeket.
- Ne melegítse az elemeket, és ne tegye azokat vízbe, illetve tűzbe.
- Ne hagyja, hogy az elemek + és - végződése fémtárgyakkal – például nyakláncokkal vagy hajtűkkel – érintkezzenek.
- Ne tárolja és ne hordozza az elemeket fémtárgyakkal együtt.
- Tárolja az elemeket műanyag zacskóban, fémtárgyaktól távol.
- Az elemek behelyezésekor ügyeljen a helyes polaritásra (+ és -).
- Ne használjon új elemet régivel együtt, és ne használjon vegyesen különböző típusú elemeket.
- Ha használjon olyan elemeket, amelyeknek a külső fedőrétege nincs ott vagy el van távolítva.

Ha az elem folyadék szivárog, ne érintse meg pusztá kézzel, és szükség esetén tegye meg az alábbi óvintézkedéseket.

- A bőrre, illetve ruházatra kerülő elemfolyadék bőrgyulladást vagy sérülést okozhat. Öblítse le tiszta vízzel, és azonnal kérjen orvosi tanácsot.
- A szemmel érintkező elemfolyadék vakságot okozhat. Ilyenkor ne dörzsölje a szemét. Öblítse le tiszta vízzel, és azonnal kérjen orvosi tanácsot.

A lámpaegység cseréjekor ne távolítsa el a meg nem adott csavarokat.

Ha így tesz, azzal áramütést, égési sérüléseket, illetve egyéb sérülést okozhat.

Ne szerelje szét a lámpaegységet.

Ha a lámpa eltörik, sérülést okozhat.

A lámpa cseréje

A lámpában magas belső nyomás van jelen. Nem megfelelő kezelés esetén robbanás, és súlyos sérülés vagy balesetek történhetnek.

- A lámpa könnyen felrobbanhat, ha kemény tárgyakkal ütődik vagy leesik.
- A lámpaegység cseréje előtt ügyeljen a tápellátás kikapcsolására, és a tápdugó fali aljzatról való leválasztására. Ha ezt elmulasztja áramütés vagy robbanás történhet.
- A lámpaegység cseréjekor kapcsolja ki a tápellátást, majd a művelet elvégzése előtt legalább egy óráig hagyja hűlni a lámpát, mert egyébként az égési sérüléseket okozhat.

FIGYELEM:

A mellékelt tápvezeték a vetítőn kívül más eszközökkel ne használja.

- Ha a mellékelt tápvezeték a vetítőn kívül más eszközökkel használja, rövidzárlat vagy túlmelegedés keletkezhet, ami áramütést vagy tüzet okozhat.

Ne hagyja, hogy az elemekhez gyermekek férhessenek hozzá.

Ezek véletlen lenyelése fizikai kárt okozhat.

- Lenyelés esetén azonnal forduljon orvoshoz.

A lemerült elemeket azonnal vegye ki a távvezérlőből.

- Ha az egységben hagyja azokat, folyadékszivárgás, túlmelegedés, illetve elemrobbanás történhet.

VIGYÁZAT:

■ TÁPELLÁTÁS

A tápvezeték leválasztásakor ügyeljen a tápdugó és a tápcsatlakozó megtartására.

Ha magát a tápdugót húzza meg, a vezeték megsérül, és tűz, rövidzárlat vagy súlyos áramütés történhet.

Ha hosszabb ideig nem használja a vetítőt, válassza le a tápdugót a fali aljzatról.

Ha ezt elmulasztja, tűz vagy áramütés történhet.

A készülék tisztítása és cseréje előtt válassza le a tápdugót a fali aljzatról.

Ha ezt elmulasztja, áramütés történhet.

■ HASZNÁLAT/TELEPÍTÉS SORÁN

Ne helyezzen súlyos tárgyakat a vetítő tetejére.

Ha ezt nem tartja be, a vetítő kiegyensúlyozatlanná válhat és lezuhan, ami kárhoz vagy sérüléshez vezethet. A vetítő károsodik vagy deformálódik.

Ne nehezedjen a vetítőre.

Lezuhanhat, illetve a vetítő eltörhet, és sérülés történhet.

- Különösen ügyeljen arra, hogy kisgyermekek ne állhassanak és ne ülhessenek a vetítőre.

Ne helyezze a vetítőt szélsőségesen forró helyre.

Ha így tesz, a külső burkolat vagy a belső összetevők tönkremehetnek, illetve tűz keletkezhet.

- Legyen különösen óvatos közvetlen napfénynek kitett helyeken, illetve fűtőtestek környékén.

Ne telepítse a vetítőt olyan helyen, ahol sós szennyezés vagy korrozív gáz lehet jelen.

Ha így tesz, a korrózió miatt zuhanás történhet. Meghibásodást is okozhat.

Ne helyezzen tárgyakat a lencse elé a vetítő használata közben.

Ha így tesz, tűz keletkezhet, megsérülhet a tárgy, illetve tönkremehet a vetítő.

- A vetítő lencséje különösen erős fényt bocsát ki.

Ne álljon a lencse elé a vetítő használata közben.

Ha így tesz, akkor károsodhat vagy megéghet ruházata.

- A vetítő lencséje különösen erős fényt bocsát ki.

A vetítő áthelyezése előtt mindig válasszon le minden kábelt.

Ha csatlakoztatott kábelekkel helyezi át a vetítőt, megsérülhetnek a kábelek, ami tüzet vagy áramütést okozhat.

A vetítő mennyezetre rögzítéskor a rögzítőcsavarok és a tápvezeték ne érintkezzen a mennyezet belsejében lévő fém alkatrészekkel.

A mennyezet belsejében lévő fém alkatrészekkel való érintkezés áramütést okozhat.

Soha ne csatlakoztasson fejhallgatót, illetve fülhallgatót a <VARIABLE AUDIO OUT> végződéshez.

A fejhallgató és fülhallgató túlzott hangnyomása megsüketülést okozhat.

VIGYÁZAT:

■ KIEGÉSZÍTŐK

Ne használja a régi lámpaegységet.

Ha felhasználja, robbanást okozhat.

Ha a lámpa eltört, azonnal szellőztesse ki a helyiséget. Ne érintse meg az eltört részeket, és ne vigye közel arcát hozzájuk.

Ha ezt nem tartja be, a felhasználó a lámpa eltörésekor kibocsátott gázt belélegzi, ami majdnem akkora mennyiségű higanyt tartalmaz, mint a fluoreszcens lámpák, és az eltört részek sérülést okoznak.

- Ha úgy véli, hogy beszívta a gázt, illetve a gáz szemébe vagy szájába ment, azonnal forduljon orvoshoz.
- A lámpaegység cseréjével kapcsolatban kérdezze a kereskedőt, és ellenőrizze a vetítő belsejét.

Ha hosszabb ideig nem használja a vetítőt, vegye ki az elemeket a távvezérlőből.

Ha ezt nem tartja be, az elemek szivároghatnak, túlmelegedhetnek, meggyulladhatnak, illetve felrobbanhatnak, ami tüzet vagy a környező terület szennyezését okozhatja.

■ KARBANTARTÁS

Kérdezze meg a kereskedőt a vetítő belsejének évenkénti tisztításával kapcsolatban.

Ha a vetítő belsejében por gyűlt fel, a folyamatos használat tüzet okozhat.

- A tisztítás díjával kapcsolatban kérdezze meg a kereskedőt.

Az elem eltávolítása

Távvezérlő eleme

1. Nyomja meg a vezetőelemet, és emelje meg a fedelet.

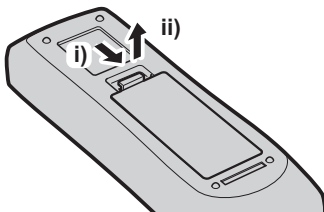

2. Vegye ki az elemeket.

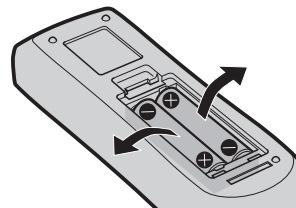

A használat óvintézkedései

Lencsepárna

- A vetítőlencse szállítás közbeni rezgések elleni védelme érdekében a termékhez a vásárláskor lencsepárna van erősítve. Használat előtt távolítsa el a párnát.

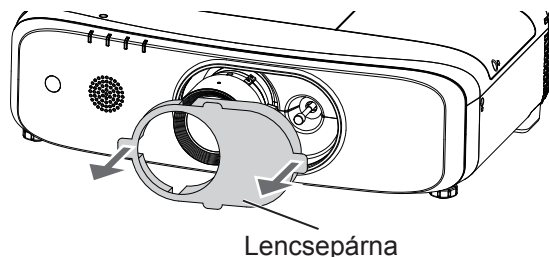

Vigyázat szállítás közben

- A vetítőt szállítás közben tartsa meg biztonságosan az aljánál fogva, és kerülje a túlzott rezgéseket és ütdéseket. Ezek kárt tehetnek a belső összetevőkben, és meghibásodásokat eredményezhetnek.
- Ne szállítsa a vetítőt úgy, hogy az állítható lábak ki vannak tolvva. Ha így tesz, károsodnak az állítható lábak.
- Ne helyezze át és ne szállítsa a vetítőt úgy, hogy csatlakoztatva van az opcionális kiegészítők vezeték nélküli modulja (típuszám: ET-WML100E). Ha így tesz, károsodik a vezeték nélküli modul.

Vigyázat telepítés közben

■ Ne telepítse a terméket kültéren.

A vetítő kizárólag beltéri használatra készült.

■ Ne telepítse a vetítőt az alábbi helyeken.

- Olyan helyeken, ahol rezgés és ütdés történhet, például autóban vagy más járműben: Ha így tesz, károsodhatnak a belső összetevők, vagy meghibásodás történhet.
- Tengerhez közeli, illetve korrozív gázzal érintett helyek: A korrózió kárt tehet a belső összetevőkben, illetve meghibásodhat tőle a vetítő.
- Léghkondicionáló kimenetének a közelében: A használati feltételektől függően a képernyő egyes ritka esetekben hullámozhat a levegőkifúvó nyílásból érkező melegített levegő, illetve a forró vagy hűtött levegő miatt. Ügyeljen arra, hogy a vetítőtől vagy más berendezéstől érkező távozó levegő, illetve a léghkondicionálóból származó levegő ne fújjon a vetítő elejének irányába.
- Magas feszültségű vezetékek és motorok közelében: Ha így tesz, interferencia léphet fel a vetítő működésében.
- Nagy hőmérsékletingadozású helyeken, például lámpák (stúdiólámpák) közelében: Ha így tesz, lerövidülhet a lámpa élettartama, illetve a hő miatt deformálódhat a külső burkolat, ami meghibásodásokat okozhat. Tartsa be a vetítő működési környezeti hőmérsékletére vonatkozó előírást.

■ Mindenképpen forduljon szakemberhez vagy a kereskedőhöz, ha a vetítőt a mennyezetre szereli fel.

Ehhez szükséges az opcionális mennyezeti rögzítőbilincs. Magas, illetve alacsony mennyezet esetén mindenképpen használja a vetítő rögzítőbilincset a mennyezeti rögzítőbilinccsel együtt.

Típuszám:

- ① ET-PKD120H (magas mennyezethez), ET-PKE301B (vetítő rögzítőbilincse)
- ② ET-PKD120S (alacsony mennyezethez), ET-PKE301B (vetítő rögzítőbilincse)

■ Kérjen meg képesített szakembert vagy a kereskedőt, hogy szerelje be a kábelt DIGITAL LINK kapcsolathoz.

A kép és a hang megszakadhat, ha a kábel átviteli jellemzőit a nem megfelelő szerelés miatt nem lehet elérni.

■ **Előfordulhat, hogy a vetítő sugárzott állomástól vagy rádiótól érkező erős rádióhullámok miatt nem működik megfelelően.**

Ha olyan eszköz vagy berendezés van jelen, amely erős rádióhullámokat bocsát ki a telepítés helyének közelében, akkor a vetítőt helyezze el a rádióhullámok forrásától megfelelő távolságban. Vagy pedig tekerje be mindkét végén földelt fémfólia-darabbal vagy fémcsővel a <DIGITAL LINK/LAN> végződéshez csatlakoztatott LAN-kábelt.

■ **A fókusz beállítása**

A vetítőlencsét termikusan befolyásolja a fényforrásból érkező fény, így a fókusz a tápellátás bekapcsolását követően röviddel még instabil. A fókusz beállítása előtt javasolt folyamatosan legalább 30 percig képeket vetíteni.

■ **Ne telepítse a vetítőt tengerszint feletti 2 700 m-en (8 858') és afölött.**

■ **Ne használja a vetítőt olyan helyen, ahol a környezeti hőmérséklet meghaladja a 40 °C (104 °F) értéket.**

Ha a vetítőt olyan helyen használja, amely a tengerszint felett túl magasan helyezkedik el, illetve ahol a környezeti hőmérséklet túl magas, csökkenhet az összetevők élettartama, illetve meghibásodás történhet.

A működési környezet hőmérsékletének felső határa legyen 0 °C (32 °F) és 40 °C (104 °F) között, ha tengerszint felett 1 400 m (4 593') alatt használja, és 0 °C (32 °F) és 35 °C (95 °F) között, ha nagy magasságban (tengerszint felett 1 400 m (4 593') és 2 700 m (8 858') között) használja.

■ **Ne használja a vetítőt függőlegesen, illetve jobbra vagy balra döntve.**

- Ne használja a vetítőt a vízszintes síktól $\pm 30^\circ$ -ot meghaladó mértékben, illetve a függőleges síktól $\pm 15^\circ$ -ot meghaladó mértékben megdöntve, mivel ez csökkentheti az összetevők élettartamát.

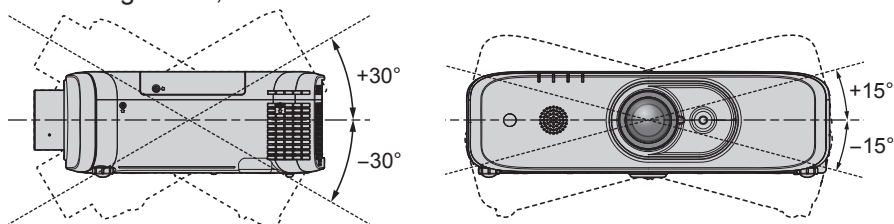

■ **Vigyázat a vetítő beállításakor**

- Az állítható lábakat kizárólag padlón álló telepítés esetén, a szög beállításához használja. Ha más célra használja, a vetítő károsodhat.
- Ha a vetítőt az állítható lábakkal vagy mennyezeti rögzítéssel a padlón álló telepítéstől eltérő módszerrel telepíti és használja, rögzítse a vetítőt az M6 jelölésű, mennyezeti rögzítésre szolgáló négy csavarlyukkal (ahogy az ábrán látható).

(Csavarátmérő: M6, előfúrási mélység a készleten belül: 12 mm (15/32"), nyomaték: $4 \pm 0,5 \text{ N}\cdot\text{m}$)

Ügyeljen ekkor arra is, hogy ne legyen térköz a vetítő alján a mennyezeti rögzítésre szolgáló csavarlyukak és a beállító felület között. Ennek érdekében helyezzen be (fém) távtartókat közéjük.

Ha a meglévő mennyezeti rögzítőbilincset (magas mennyezethez) ET-PKF110H vagy a meglévő mennyezeti rögzítőbilincset (alacsony mennyezethez) ET-PKF110S használja, akkor felhasználhatja az „M4” jelzésű négy csavarlyukat (ahogy az ábrán látható), de a mennyezeti rögzítéstől eltérő célra ne használja ezeket.

(Csavarátmérő: M4, előfúrási mélység a készleten belül: 8 mm (5/16"), nyomaték: $1,25 \pm 0,2 \text{ N}\cdot\text{m}$)

Ezenfelül a telepítésnél ne használja vegyesen az M4 és M6 csavarlyukakat.

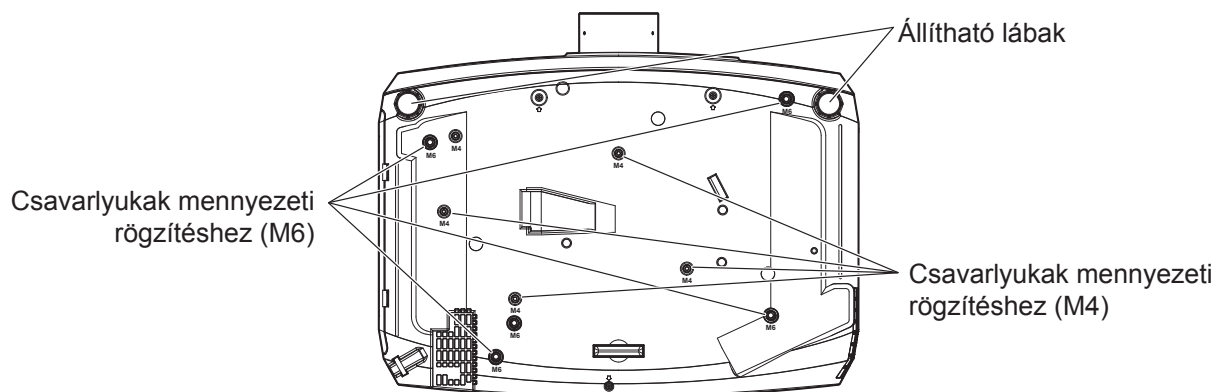

A mennyezeti rögzítésre szolgáló csavarlyukak és állítható lábak helyei

- Ne rakjon több vetítőt egymásra.
- Ne használja a vetítőt úgy, hogy a tetejénél van megtámasztva.
- Ne zárja el a vetítő szellőzőnyílásait (bemeneti és kifúvó).
- Ne engedje, hogy a légkondicionáló rendszer forró és hideg levegője közvetlenül a vetítő szellőzőnyílásaira (bemeneti és kifúvó) fújjon.

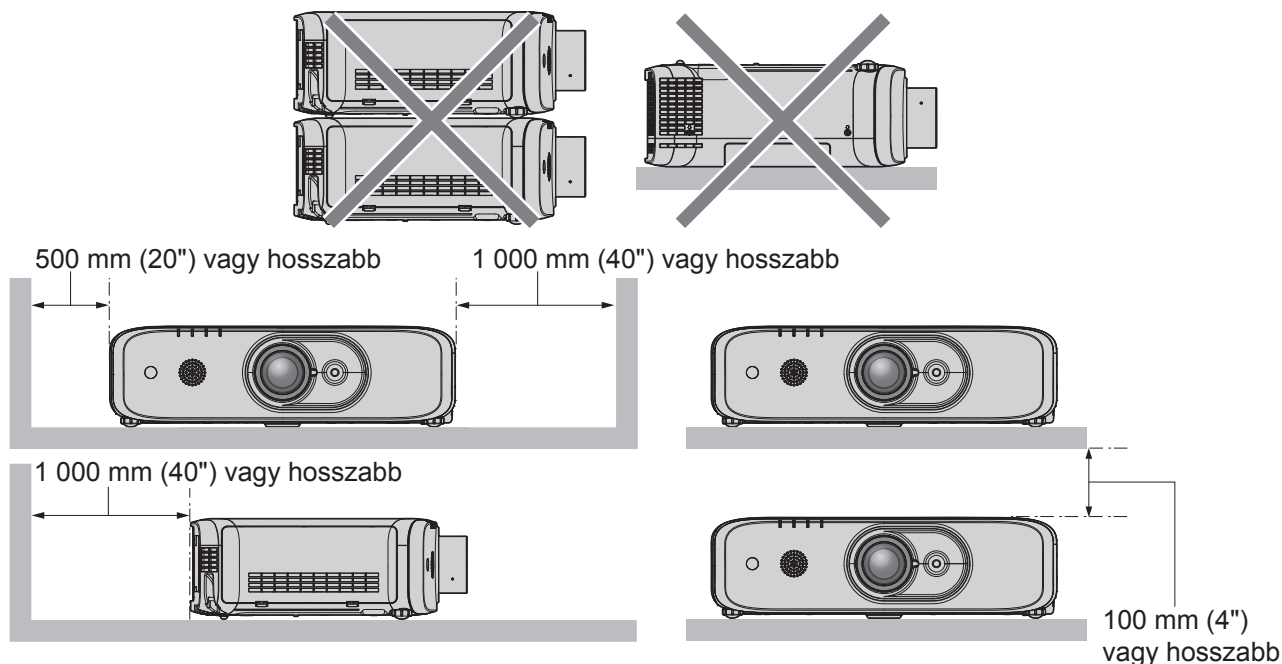

- Ne telepítse a vetítőt zárt területre.
Ha a vetítőt zárt területre telepíti, gondoskodjon különálló légkondicionálásról és szellőzésről. A távozó hő felgyűlhet, ha a szellőzés nem elegendő, ami bekapcsolja a vetítő védő áramkörét.

Biztonság

A termék használata során tegyen biztonsági intézkedéseket az alábbi balesetek ellen.

- Szermélyes adatok kiszivárgása a terméken keresztül
 - A termék rosszindulatú harmadik fél által történő engedély nélküli használata
 - A termék rosszindulatú harmadik fél által történő megzavarása vagy leállítása
- Tegyen megfelelő mértékű biztonsági intézkedéseket.
- Használjon a lehető legnehezebben kitalálható jelszót.
 - Rendszeres időközönként váltson jelszót. A jelszó beállítása a [BIZTONSÁG] menü → [JELSZÓVÁLTÁS] elemében lehetséges.
 - A Panasonic Connect Co., Ltd. vállalat vagy leányvállalatai soha nem kérdezik meg közvetlenül a jelszavakat. Amennyiben ilyen érdeklődéseket kapna, ne árulja el jelszavát.
 - A csatlakozó hálózatot tűzfallal vagy hasonlóval kell biztosítani.
 - Állítson be jelszót a webes vezérléshez, és korlátozza, mely felhasználók jelentkezhetnek be. A webes vezérlés jelszavát a webes vezérlés funkció [Change password] oldalán lehet beállítani.

Tárolás

A vetítőt tárolja száraz helyiségben.

Vigyázat a használattal kapcsolatban

■ A jó képminőség elérése

- Szép kép nagyobb kontraszttal való megtekintéséhez készítsen elő megfelelő környezetet. Húzza be a függönyt vagy zárja be az ablaktáblát az ablaknál, és kapcsoljon le a képernyőnél minden fényt, hogy a külső fény és a beltéri lámpák fénye ne világíthassa meg a képernyőt.

■ Ne érintse meg csupasz kézzel a vetítőlencse felületét.

Ha a vetítőlencse felülete ujjlenyomatoktól vagy bármilyen másról piszkos lesz, az a képernyőre felnagyítva kivetül. Ha nem használja a vetítőt, tartsa a mellékelt lencsefedelelet felrakva.

■ LCD panel

- Az LCD panel nagy pontosságú. Megjegyzés: egyes esetekben hiányozhatnak vagy folyamatosan világíthatnak nagy pontosságú képpontok. Megjegyezzük, hogy ez a jelenség nem meghibásodást jelez. Állóképek hosszantartó kivetítésekor az LCD panelen visszamaradhat a kép. Megjegyzés: előfordulhat, hogy a visszamaradt kép nem tűnik el.

■ Optikai alkatrészek

Ha a működési környezet hőmérséklete túl magas, illetve abban sok por, cigarettafüst stb. van jelen, az LCD panel, a polarizáló lemez és a többi optikai alkatrész élettartama rövidebb lehet, még akkor is, ha egy évnél kevesebb ideig használják. A részletekért forduljon a kereskedőhöz.

■ Működés közben ne helyezze át a vetítőt, és ne tegye ki rezgésnek és ütődésnek.

Ha így tesz, lerövidíti a beépített motor élettartamát.

■ Lámpa

A vetítő fényforrása egy magas nyomású higanylámpa.

A magas nyomású higanylámpa az alábbi jellemzőkkel rendelkezik.

- A lámpa fényerőssége a használat során csökken.
- A lámpa ütődés, repedés, illetve a halmozódó üzemidőből eredő tönkremenés miatt nagy hanggal szétrobbanhat, illetve élettartama lerövidülhet.
- A lámpa élettartama jelentős mértékben változik az egyedi eltérések és a használati feltételek alapján. Különösen a 12 órán át vagy tovább tartó folyamatos használat és a tápellátás gyakori be- és kikapcsolása nagy mértékben rongálja a lámpát, és kihat élettartamára.
- Egyes ritka esetekben a lámpa a vetítés megkezdése után kicsivel szétrobban.
- A szétrobbanás veszélye megnő, ha a lámpát már csereciklusát meghaladóan használják. Ügyeljen a lámpa rendszeres cseréjére.
(„When to replace the lamp unit” (➔ Kezelési utasítások – Funkcionális kézikönyv), „How to replace the lamp unit” (➔ Kezelési utasítások – Funkcionális kézikönyv))
- Ha a lámpa szétrobban, a benne lévő gáz füst formájában távozik.
- Javasoljuk, hogy a cserelámpát tartsa készenlétben.

■ Csatlakozások számítógéppel és külső eszközzel

Számítógéppel, illetve külső eszközzel való csatlakozás esetén olvassa el figyelmesen a jelen kézikönyvet a tápvezetékek és az árnyékoló kábelek használatával kapcsolatban is.

Megjegyzések a vezeték nélküli csatlakozás használatával kapcsolatban

A vetítő vezeték nélküli csatlakozási funkciója a 2,4 GHz-es sáv rádióhullámait használja.

Nem szükséges rádióállomás-engedély, de mindenképpen olvassa el és teljes mértékben értse meg az alábbiakat.

Ha a vetítő vezeték nélküli LAN funkcióját szeretné használni, telepítve kell lennie az opcionális kiegészítő kábel nélküli moduljának (típuszám: ET-WML100E).

■ Ne használja más vezeték nélküli berendezés közelében.

Az alábbi berendezések ugyanabban a sávban használhatnak rádióhullámokat, mint a vetítő.

Ha a vetítőt ezen eszközök közelében használja, a rádióhullámok interferenciája lehetetlenné teheti a kommunikációt, illetve annak sebessége csökkenhet.

- Mikrohullámú sütők stb.
- Ipari, vegyipari és orvosi berendezések stb.
- Üzemi rádióállomások mozgó tárgyak azonosításához, például a gyári gyártósorokon használtak stb.
- Kijelölt alacsony teljesítményű rádióállomások.

■ Ha mód van rá, kerülje a mobiltelefonok, TV-készülékek és rádiók használatát a vetítő közelében.

A mobiltelefonok, TV-készülékek, rádiók és hasonló eszközök a vetítőtől eltérő rádiósávokat használnak, így nincs semmilyen hatás ezen eszközök vezeték nélküli kommunikációjára, illetve adására és vételére. A vetítőtől érkező rádióhullámok azonban hang- vagy videozajt kelthetnek.

■ A vezeték nélküli kommunikációs rádióhullámok nem hatolnak át az acél betonerősítésen, a fémen, a betonon stb.

A kommunikáció lehetséges olyan anyagokból készült falakon és padlókon keresztül, mint amilyen a fa és az üveg (kivéve a dróthálót tartalmazó üveg), de az acél betonerősítésből, fémből, betonból stb. készült falakon és padlókon keresztül nem.

■ Kerülje a vetítő használatát sztatikus elektromosságnak kitett helyeken.

A vetítő sztatikus elektromosságnak kitett helyeken – például szőnyegen – történő használata esetén elveszhet a vezeték nélküli LAN vagy vezetékes LAN kapcsolat.

Ha a sztatikus elektromosság vagy a zaj miatt nem lehetséges a LAN hálózattal kapcsolatot felépíteni, kapcsolja ki a vetítőt a távvezérlő tápkapcsoló gombjával, illetve a vezérlőpulttal, küszöbölje ki a sztatikus elektromosság vagy zaj forrását, majd kapcsolja be a vetítőt.

■ A vetítő használata az országon kívül

Figyelem: az adott ország, illetve régió függvényében korlátozások vonatkozhatnak arra, hogy milyen csatornákon és frekvenciákon lehet a vezeték nélküli LAN-t használni.

■ Rendelkezésre álló vezeték nélküli LAN csatornák

A felhasználható csatornák (frekvenciatartomány) az adott ország vagy régió alapján eltérő. Lásd az alábbi táblázatot.

Ország vagy régió	Szabvány	Felhasznált csatornák	Frekvenciasáv (középfrekvencia)
Globális	IEEE802.11b/g/n	1 – 11 csatorna	2,412 GHz – 2,462 GHz

*A frekvencia és a csatorna az országtól függően eltér.

*A vezeték nélküli LAN funkciót használja az adott ország törvényeinek megfelelően.

Megjegyzés

- Ha a vetítő vezeték nélküli LAN funkcióját szeretné használni, az opcionális kiegészítők vezeték nélküli modulja (típuszám: ET-WML100E) szükséges.

Néhány szó a vezeték nélküli LAN-okról

A vezeték nélküli LAN előnye, hogy számítógép vagy más, hasonló berendezés és hozzáférési pont között információt lehet cserélni rádióhullámok segítségével, feltéve, hogy a rádióadás hatósugarán belül tartózkodik. Másrészt pedig mivel a rádióhullámok képesek áthatolni az akadályokon (például a falon), és az adott tartományon belül mindenhol rendelkezésre állnak, a lent felsorolt típusú problémák fordulhatnak elő, ha a biztonsággal kapcsolatos beállítások elvégzésére nem kerül sor.

- Egy rosszindulatú harmadik fél szándékosan elfoghatja és figyelemmel kísérheti az átvitt adatokat, köztük az e-mailek tartalmát, valamint személyes adatokat, így azonosítókat, jelszavakat és/vagy hitelkártyák számait.
- Egy rosszindulatú harmadik fél engedély nélkül hozzáférhet a személyes és vállalati hálózathoz és az alábbi magatartásokat tanúsíthatja.

Személyes és/vagy titkos adatokat nyerhet ki (információszivárgás)

Hamis információk terjesztése egy adott személy személyazonosságának bitorlásával

Elfogott kommunikáció felülírása, és hamis adatok kibocsátása (adatmanipuláció)

Ártalmas szoftverek – például számítógépes vírusok – terjesztése, és az adatok és/vagy rendszerek (rendszerösszeomlás) tönkretétele

Mivel a legtöbb vezeték nélküli LAN adapter és hozzáférési pont rendelkezik az ilyen problémák kezelésére szolgáló biztonsági funkciókkal, csökkenthető a problémák bekövetkezésének lehetősége, ha a terméket a vezeték nélküli LAN eszköz számára megfelelő biztonsági beállításokkal használja.

Előfordulhat, hogy egyes vezeték nélküli LAN eszközöket vásárlás után azonnal nem lehet biztonságosan beállítani. A biztonsági problémák bekövetkezési esélyének csökkentése érdekében a vezeték nélküli LAN eszközök használata előtt mindenféleképpen végezze el az összes biztonsággal kapcsolatos beállítást a hozzájuk mellékelte kezelési kézikönyvekben megadott utasítások szerint.

A vezeték nélküli LAN specifikációjától függően előfordulhat, hogy egy rosszindulatú harmadik fél különleges eszközökkel feltöri a biztonsági beállításokat.

A Panasonic Connect Co., Ltd. arra kéri ügyfeleit, hogy értsék meg a termék biztonsági beállítások nélküli használatának kockázatait és azt javasolja, hogy az ügyfelek saját belátásuknak megfelelően és saját felelősségükre végezzék el a biztonsági beállításokat.

Hulladékkezelés

A termék hulladékkezeléséhez kérdezze meg a helyi hatóságoktól vagy a kereskedőtől a hulladékkezelés helyes módszereit.

A lámpa higanyt tartalmaz. A használt lámpaegység hulladékkezelésekor kérdezze meg a helyi hatóságoktól vagy a kereskedőtől a hulladékkezelés helyes módszereit.

Kiegészítők

Győződjön meg arról, hogy a következő kiegészítők megvannak a vetítónél. A < > jelek közti számok a kiegészítők számát jelzik.

Vezeték nélküli távvezérlő egység <1>
(N2QAYA000123)



Lencsefedél <1>
(TXFKK01XMQZ)

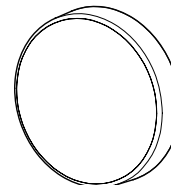

Tápvezeték
(TXFSX02RYJZ) <1>

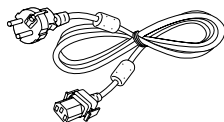

CD-ROM <1>
(TXFQB02XSLZ)



(TXFSX02RYLZ) <1>

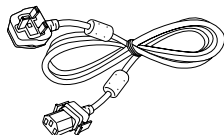

AAA/R03 vagy AAA/LR03 elem <2>
(A távvezérlő egységhez)

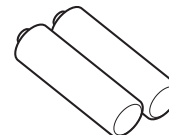

Figyelem

- A vetítő kicsomagolását követően a tápvezeték fedelének és a csomagolóanyagoknak a hulladékkezelését megfelelően végezze.
- A mellékelt tápvezetéket a vetítőn kívül más eszközökkel ne használja.
- Hiányzó kiegészítők esetén forduljon a kereskedőhöz.
- A kis alkatrészeket tárolja megfelelően, és tartsa távol kisgyermekektől.

Megjegyzés

- A kiegészítők típuszámai előzetes értesítés nélkül változhatnak.

A mellékelt CD-ROM tartalma

A mellékelt CD-ROM az alábbiakat tartalmazza.

Utasítás/lista (PDF)	Kezelési utasítás	
	Multi Monitoring & Control Software kezelési utasítása	
	Logo Transfer Software kezelési utasítása	
	Presenter Light Software kezelési utasítása	
	Kompatibilis eszköztípusok listája	A jelen lista azokat a kijelzőtípusokat (kivetítőket vagy lapos kijelzőket) tartalmazza, amelyek a CD-ROM-on lévő szoftverrel kompatibilisek, továbbá ezek korlátozásait.
Szoftverlicenc	A vetítőben felhasznált nyílt forráskódú szoftverlicenc a PDF fájlokban található.	
Szoftver	Multi Monitoring & Control Software (Windows)	Ez a szoftver lehetővé teszi a LAN-hez csatlakoztatott több kijelző (kivetítő vagy lapos képernyő) figyelését és vezérlését.
	Logo Transfer Software (Windows)	A szoftver lehetővé teszi eredeti képek – például vállalati emblémák – átvitelét, melyek a vetítőn a vetítés megkezdésekor jelennek meg.

Opcionális kiegészítők

Opcionális kiegészítők (termék neve)	Típuszám
Mennyezeti rögzítőbilincs	ET-PKD120H (magas mennyezethez) ET-PKD120S (alacsony mennyezethez) ET-PKE301B (vetítő rögzítőbilincs)
Pót lámpaegység	ET-LAEF100
Pót szűrőegység	ET-RFF200
Early Warning Software (Alaplicenc/három éves licenc)	ET-SWA100 Series*1
Digitális illesztődoboz	ET-YFB100G
DIGITAL LINK kapcsoló	ET-YFB200G
Vezeték nélküli modul	ET-WML100E
D-SUB - S Video átalakítókábel	ET-ADSV

*1 A típuszám utótagja a licenctípustól függően eltér.

Megjegyzés

- Az opcionális kiegészítők típuszámai előzetes értesítés nélkül változhatnak.

A vetítő be- és kikapcsolása

A vetítő bekapcsolása

A vetítő bekapcsolása előtt győződjön meg arról, hogy minden eszköz megfelelően csatlakozik, és először távolítsa el a lencsefedeleket.

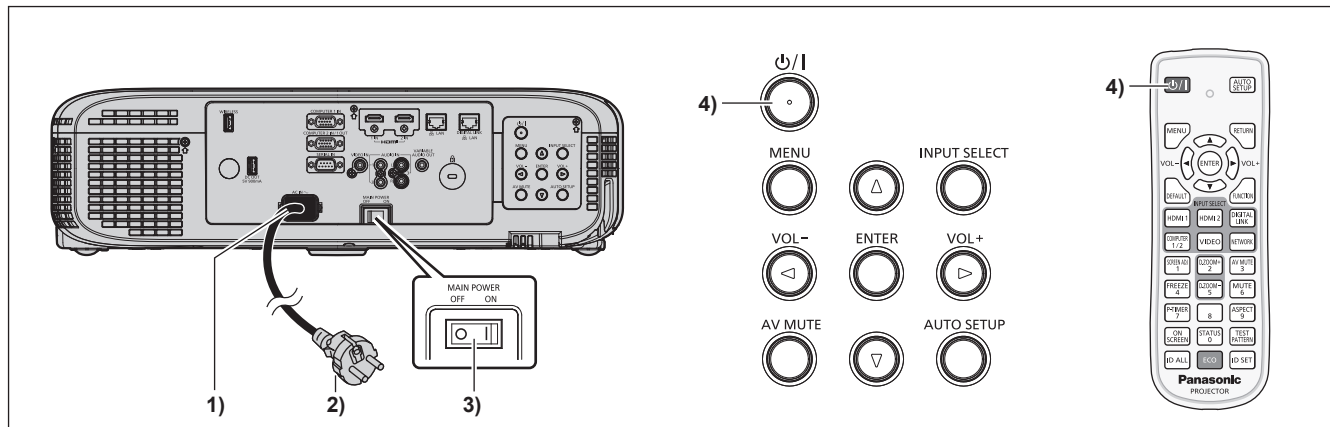

- 1) Csatlakoztassa a tápvezetéket a vetítőszervezethez.
- 2) Csatlakoztassa a tápdugót egy aljzathoz.
- 3) A tápellátás bekapcsolásához nyomja meg a <MAIN POWER> kapcsoló <ON> oldalát.
 - A tápjelző <ON(G)/STANDBY(R)> piros színben világítani vagy villogni kezd, a vetítő pedig készenléti állapotba lép.
- 4) Nyomja meg a tápellátás <ϕ/I > gombot.
 - A tápjelző <ON (G)/STANDBY(R)> zöld színben világítani kezd, a kép képernyőre vetítése pedig hamarosan megjelenik.

Figyelem

- Ügyeljen a lencsefedél eltávolítására a vetítés megkezdése előtt.

A vetítő kikapcsolása

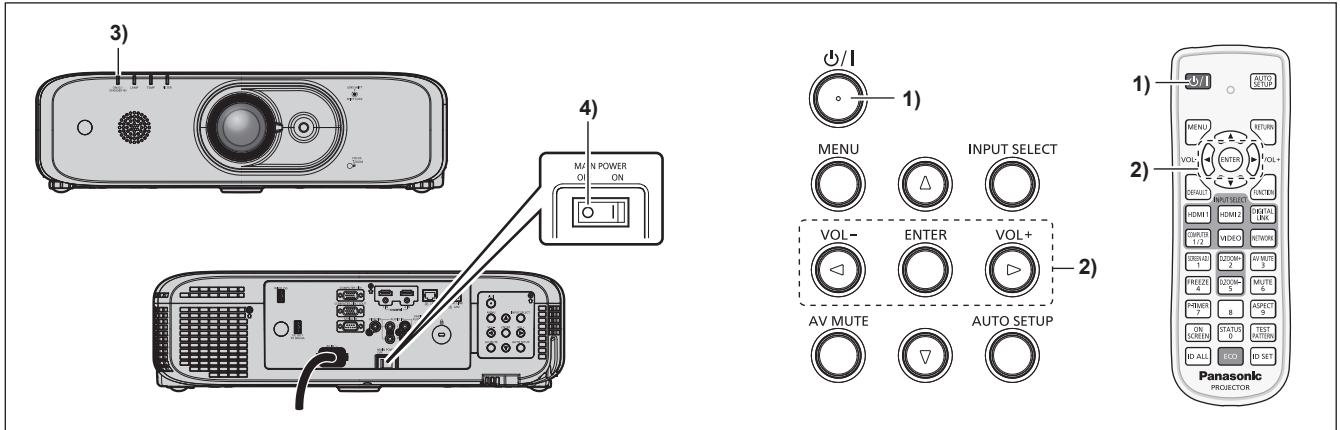

- 1) **Nyomja meg a tápellátás <⏻/|> gombot.**
 - Megjelenik a [TÁPLÁLÁS KIKAPCS] megerősítő képernyő.
- 2) **Nyomja meg a ◀▶ lehetőséget az [OK] kiválasztásához, majd nyomja meg az <ENTER> gombot.**
(Vagy nyomja meg ismét a tápellátás <⏻/|> gombot.)
 - A képvetítés leáll, az <ON (G)/STANDBY(R)> tápjelző pedig narancssárgán világít. (A ventilátor tovább működik.)
- 3) **Várja meg, amíg az <ON(G)/STANDBY(R)> tápjelző pirosan nem világít vagy villog.**
- 4) **A tápellátás kikapcsolásához nyomja meg a <MAIN POWER> kapcsoló <OFF> oldalát.**

Tájékoztatás felhasználók számára az elhasznált készülékek, szárazelemek és akkumulátorok begyűjtéséről és ártalmatlanításáról.

Csak az Európai Unió és olyan országok részére, amelyek begyűjtő rendszerekkel rendelkeznek



A termékeken, a csomagoláson és/vagy a kísérő dokumentumokon szereplő szimbólumok azt jelentik, hogy az elhasznált elektromos és elektronikus termékeket, szárazelemeket és akkumulátorokat tilos az általános háztartási hulladékkal keverni.

Az elhasznált készülékek, szárazelemek és akkumulátorok megfelelő kezelése, hasznosítása és újrafelhasználása céljából, kérjük, hogy a helyi törvényeknek, megfelelően juttassa el azokat a kijelölt gyűjtőhelyekre.

E termékek, szárazelemek és akkumulátorok előírás szerű ártalmatlanításával Ön hozzájárul az értékes erőforrások megóvásához, és megakadályozza az emberi egészség és a környezet károsodását.

Amennyiben a begyűjtéssel és újrafelhasználással kapcsolatban további kérdése lenne, kérjük, érdeklődjön a helyi önkormányzatnál.

E hulladékok szabálytalan elhelyezését a nemzeti jogszabályok büntethetik.



Megjegyzés a szárazelem- és akkumulátor-szimbólummal kapcsolatban (alsó szimbólumpélda)

Ezek a szimbólumok kémiai szimbólummal együtt alkalmazhatók. Ebben az esetben teljesíti az EU irányelvnek vegyi anyagra vonatkozó követelményét.

Panasonic Connect Co., Ltd.

Web Site: <https://panasonic.net/cns/projector/>

© Panasonic Connect Co., Ltd. 2022

M0216NL3062 -PT