

Οδηγίες χρήσης Βασικές οδηγίες

Προβολέας LCD Για εμπορική χρήση

Αρ. μοντέλου

PT-EX16KE
PT-EX12KE

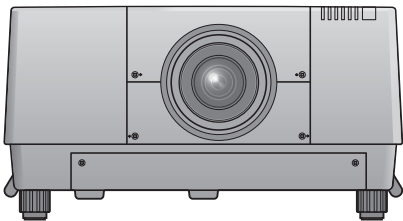

PT-EX16KE*

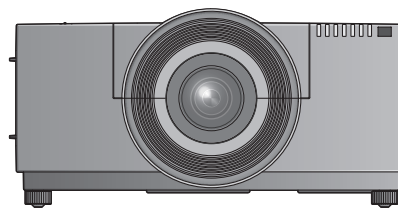

PT-EX12KE*



*Ο φακός προβολής διατίθεται ξεχωριστά.

Διαβάστε πριν τη χρήση

Στις οδηγίες χρήσης αυτού του προβολέα περιλαμβάνονται οι “Οδηγίες χρήσης – Βασικές οδηγίες” (το παρόν κείμενο), οι “Οδηγίες χρήσης – Λειτουργίες προβολέα” (PDF) και οι “Οδηγίες χρήσης – Λειτουργίες δικτύου” (PDF).

Το παρόν εγχειρίδιο αποτελεί μια περιληπτική έκδοση του κειμένου “Οδηγίες χρήσης – Λειτουργίες προβολέα”. Για περισσότερες πληροφορίες, παρακαλούμε συμβουλευθείτε τις “Οδηγίες χρήσης – Λειτουργίες προβολέα” (PDF) και τις “Οδηγίες χρήσης – Λειτουργίες δικτύου” (PDF) οι οποίες περιέχονται στον συνοδευτικό δίσκο CD-ROM.

- Μόνο οι “Οδηγίες χρήσης – Βασικές οδηγίες” (το παρόν κείμενο) παρέχονται στη γλώσσα σας. Για περισσότερες πληροφορίες, παρακαλούμε συμβουλευθείτε τις “Οδηγίες χρήσης – Λειτουργίες προβολέα” (PDF) και τις “Οδηγίες χρήσης – Λειτουργίες δικτύου” (PDF) σε άλλες γλώσσες.

Σας ευχαριστούμε για την αγορά αυτού του προϊόντος της Panasonic.

- Προτού χρησιμοποιήσετε το παρόν προϊόν, παρακαλούμε διαβάστε προσεκτικά τις οδηγίες και φυλάξτε κάπου το εγχειρίδιο αυτό για μελλοντική χρήση.
- Πριν τη χρήση του παρόντος προϊόντος, διαβάστε οπωσδήποτε την ενότητα “Διαβάστε πρώτα εδώ!” (➔ σελίδες 3 έως 8).



HDMI™
HIGH-DEFINITION MULTIMEDIA INTERFACE

GREEK

TQBH0277-1

Περιεχόμενα

Διαβάστε πρώτα εδώ!	3
----------------------------------	----------

Προετοιμασία

Προληπτικά μέτρα	10
Προληπτικά μέτρα κατά τη μεταφορά	10
Προληπτικά μέτρα κατά την εγκατάσταση	10
Ασφάλεια	11
Διάθεση	11
Προληπτικά μέτρα κατά τη χρήση	12
Πρόσθετα εξαρτήματα	13
Προαιρετικά πρόσθετα εξαρτήματα	14

Πρώτα βήματα

Σημειώσεις σχετικά με την τοποθέτηση του φακού	15
---	-----------

Βασικές λειτουργίες

Ενεργοποίηση/απενεργοποίηση του προβολέα	16
Διαδικασίες για το PT-EX16KE	16
Διαδικασίες για το PT-EX12KE	17

Διαβάστε πρώτα εδώ!

ΠΡΟΕΙΔΟΠΟΙΗΣΗ: Η ΣΥΣΚΕΥΗ ΑΥΤΗ ΠΡΕΠΕΙ ΝΑ ΕΙΝΑΙ ΓΕΙΩΜΕΝΗ.

ΠΡΟΕΙΔΟΠΟΙΗΣΗ: Για την αποτροπή ζημιών που ενδέχεται να προκαλέσουν πυρκαγιά ή έκθεση σε κίνδυνο ηλεκτροπληξίας, πρέπει να μην εκτίθεται η παρούσα συσκευή σε βροχή ή υγρασία. Η παρούσα συσκευή δεν προορίζεται για χρήση σε άμεσα ορατά σημεία σε χώρους εργασίας όπου υπάρχουν οθόνες και άλλα συστήματα οπτικής απεικόνισης. Για την αποφυγή ενοχλητικών ανατακλάσεων σε χώρους εργασίας με συστήματα οπτικής απεικόνισης, η συσκευή αυτή δεν πρέπει να τοποθετείται σε άμεσα ορατά σημεία. Ο εξοπλισμός αυτός, σύμφωνα με την οδηγία περί εργασίας σε τερματικό σταθμό με οθόνη (BildscharbV), δεν προορίζεται για χρήση σε σταθμούς επεξεργασίας εικόνας.

Η στάθμη ηχητικής πίεσης στη θέση του χειριστή είναι ίση με ή μικρότερη από 70 dB (A) κατά ISO 7779.

ΠΡΟΕΙΔΟΠΟΙΗΣΗ:

1. Να αφαιρείτε το βύσμα του καλωδίου από την πρίζα ρεύματος, όταν η μονάδα δεν πρόκειται να χρησιμοποιηθεί για εκτεταμένες χρονικές περιόδους.
2. Για την αποτροπή ηλεκτροπληξίας, μην αφαιρείτε το κάλυμμα. Δεν υπάρχουν εντός της συσκευής εξαρτήματα επιδεκτικά εργασιών συντήρησης από τον χρήστη. Αναθέστε τη συντήρηση σε εξειδικευμένο τεχνικό προσωπικό.
3. Μην αφαιρείτε τον ακροδέκτη γείωσης του βύσματος ρεύματος. Η συσκευή αυτή διαθέτει ένα γειωμένο βύσμα τριών ακίδων. Το βύσμα αυτό είναι κατάλληλο για χρήση μόνο σε γειωμένες πρίζες. Αυτό αποτελεί ένα χαρακτηριστικό ασφαλείας. Εάν δεν είστε σε θέση να τοποθετήσετε το βύσμα στην πρίζα ρεύματος, επικοινωνήστε με έναν ηλεκτρολόγο. Οι ενέργειές σας πρέπει να είναι σύμφωνες με την προβλεπόμενη χρήση του βύσματος και τις ενδεδειγμένες πρακτικές γείωσης.

ΠΡΟΕΙΔΟΠΟΙΗΣΗ:

Το παρόν προϊόν είναι κλάσης A. Σε ένα οικιακό περιβάλλον το παρόν προϊόν ενδέχεται να προκαλέσει παρεμβολές ραδιοσυχνότητας. Σε μια τέτοια περίπτωση, ο χρήστης θα πρέπει να λάβει επαρκή μέτρα.

ΠΡΟΣΟΧΗ: Για τη διασφάλιση της συνέχισης της συμμόρφωσης, πρέπει να τηρούνται οι συνοδευτικές οδηγίες εγκατάστασης, στις οποίες περιλαμβάνεται η χρήση του συνοδευτικού καλωδίου ρεύματος και θωρακισμένων καλωδίων διεπαφής κατά τη σύνδεση σε υπολογιστή ή περιφερειακές συσκευές. Αν χρησιμοποιείτε τη σειριακή θύρα για τη σύνδεση προσωπικού υπολογιστή (PC) με σκοπό τον εξωτερικό έλεγχο του προβολέα, θα πρέπει να χρησιμοποιήσετε ένα προαιρετικό σειριακό καλώδιο διεπαφής RS-232C με πυρήνα φερρίτη. Οποιοδήποτε μη εγκεκριμένες μεταβολές ή τροποποιήσεις επί του παρόντος εξοπλισμού θα έχουν ως αποτέλεσμα το να καταστεί άκυρο το δικαίωμα χρήσης.



ΠΡΟΕΙΔΟΠΟΙΗΣΗ:

ΑΠΕΝΕΡΓΟΠΟΙΗΣΤΕ ΤΗΝ ΛΥΧΝΙΑ ΥΠΕΡΙΩΔΟΥΣ ΑΚΤΙΝΟΒΟΛΙΑΣ ΠΡΙΝ ΑΝΟΙΞΕΤΕ ΤΟ ΚΑΛΥΜΜΑ ΤΗΣ ΛΥΧΝΙΑΣ



ΠΡΟΕΙΔΟΠΟΙΗΣΗ: ΚΙΝΔΥΝΟΣ ΗΛΕΚΤΡΟΠΛΗΞΙΑΣ, ΜΗΝ ΑΝΟΙΓΕΤΕ.

Το σύμβολο που αποτελείται από έναν κεραυνό με αιχμή βέλους, εντός ενός ισόπλευρου τριγώνου, έχει ως σκοπό να προειδοποιήσει τον χρήστη αναφορικά με την ύπαρξη μη μονωμένης “επικίνδυνης τάσης” στο περίβλημα του προϊόντος, η οποία ενδέχεται να είναι τάξης ικανής να αποτελεί κίνδυνο ηλεκτροπληξίας.



Το θαυμαστικό εντός ενός ισόπλευρου τριγώνου, έχει ως σκοπό να προειδοποιήσει τον χρήστη αναφορικά με την ύπαρξη σημαντικών οδηγιών χρήσης και συντήρησης (service) στα έντυπα και κείμενα που συνοδεύουν το προϊόν.

Όνομα και διεύθυνση του εισαγωγέα εντός της Ευρωπαϊκής Ένωσης

Panasonic Marketing Europe GmbH

Panasonic Testing Centre

Winsbergring 15, 22525 Hamburg, Germany

ΠΡΟΕΙΔΟΠΟΙΗΣΗ:

■ ΤΡΟΦΟΔΟΣΙΑ ΡΕΥΜΑΤΟΣ

Η πρίζα τοίχου ή ο αυτόματος διακόπτης πρέπει να τοποθετούνται κοντά στον εξοπλισμό και να υπάρχει εύκολη πρόσβαση σε αυτά, όταν παρουσιάζονται προβλήματα. Αν παρουσιαστούν τα εξής προβλήματα, διακόψτε αμέσως την παροχή ρεύματος.

Η συνέχιση της χρήσης του προβολέα υπό αυτές τις συνθήκες θα έχει ως αποτέλεσμα την εκδήλωση πυρκαγιάς ή ηλεκτροπληξίας.

- Εάν εισχωρήσουν ξένα αντικείμενα ή νερό εντός του προβολέα, διακόψτε την παροχή ρεύματος.
- Εάν ο προβολέας πέσει στο πάτωμα ή αν σπάσει το ερμάριο, διακόψτε την παροχή ρεύματος.
- Αν παρατηρήσετε καπνό, παράξενες οσμές ή θορύβους προερχόμενους από τον προβολέα, διακόψτε την παροχή ρεύματος.

Παρακαλούμε επικοινωνήστε με ένα Εξουσιοδοτημένο Κέντρο Service για επιδιορθώσεις. Μην επιχειρείτε να προβείτε σε επιδιορθώσεις του προβολέα μόνοι σας.

Κατά τη διάρκεια μιας καταιγίδας με κεραυνούς, μην ακουμπάτε τον προβολέα ή το καλώδιο.

Ενδέχεται να προκληθεί ηλεκτροπληξία.

Μην προβαίνετε σε καμία ενέργεια που θα μπορούσε να επιφέρει ζημία είτε στο καλώδιο ρεύματος είτε στο βύσμα του καλωδίου ρεύματος.

Εάν χρησιμοποιείται το καλώδιο ρεύματος ενώ έχει υποστεί βλάβη, το αποτέλεσμα θα είναι ηλεκτροπληξία, βραχυκύκλωμα ή πυρκαγιά.

- Μην επιφέρετε ζημίες στο καλώδιο ρεύματος, μην το τροποποιείτε και μην το τοποθετείτε κοντά σε θερμά αντικείμενα, μην το λυγίζετε υπερβολικά, μην το συστρέφετε, μην το τραβάτε, μην τοποθετείτε βαριά αντικείμενα πάνω του και μην το τυλίγετε σε κουλούρες ή δέσμες.

Αναθέστε σε ένα Εξουσιοδοτημένο Κέντρο Service τυχόν επιδιορθώσεις του καλωδίου ρεύματος οι οποίες ενδέχεται να απαιτηθούν.

Τοποθετήστε το βύσμα του καλωδίου εντελώς μέσα στην πρίζα τοίχου και τον συζευκτήρα τροφοδοσίας στον τερματικό πίνακα συνδέσεων του προβολέα.

Εάν το βύσμα δεν τοποθετηθεί σωστά, το αποτέλεσμα θα είναι ηλεκτροπληξίες ή υπερθέρμανση.

- Μη χρησιμοποιείτε βύσματα που έχουν υποστεί βλάβη ή πρίζες που δεν εδράζονται σταθερά στον τοίχο.

Μη χρησιμοποιείτε κανένα άλλο καλώδιο εκτός του συνοδευτικού καλωδίου ρεύματος.

Η μη τήρηση της οδηγίας αυτής θα έχει ως αποτέλεσμα πυρκαγιά ή ηλεκτροπληξίες.

Να καθαρίζετε τακτικά το βύσμα του καλωδίου για να μην συσσωρεύεται σκόνη σε αυτό.

Η μη τήρηση της οδηγίας αυτής θα έχει ως αποτέλεσμα την εκδήλωση πυρκαγιάς.

- Εάν συσσωρευτεί σκόνη στο βύσμα του καλωδίου ρεύματος, η προκληθείσα υγρασία δύναται να επιφέρει βλάβη στη μόνωση.
- Αν δεν πρόκειται να χρησιμοποιήσετε τον προβολέα για εκτεταμένη χρονική περίοδο, βγάλτε το βύσμα του καλωδίου ρεύματος από την πρίζα τοίχου.

Να βγάζετε το βύσμα του καλωδίου ρεύματος από την πρίζα και να το σκουπίζετε με ένα στεγνό πανί τακτικά.

Μη χρησιμοποιείτε το βύσμα του καλωδίου ρεύματος, καθώς και τον συζευκτήρα τροφοδοσίας, με υγρά χέρια.

Η μη τήρηση της οδηγίας αυτής θα έχει ως αποτέλεσμα ηλεκτροπληξίες.

Μην φορτώνετε υπερβολικά την πρίζα τοίχου.

Εάν έχει υπερφορτωθεί η πρίζα τοίχου (όπως για παράδειγμα όταν χρησιμοποιούνται πολλοί μετασχηματιστές), ενδέχεται να προκληθεί υπερθέρμανση με αποτέλεσμα πυρκαγιά.

■ ΣΧΕΤΙΚΑ ΜΕ ΤΗ ΧΡΗΣΗ/ΤΗΝ ΕΓΚΑΤΑΣΤΑΣΗ

Μην τοποθετείτε τον προβολέα πάνω σε μαλακά υλικά, όπως για παράδειγμα χαλιά ή σπογγώδη πατάκια.

Αυτό θα προξενήσει υπερθέρμανση του προβολέα, πράγμα που μπορεί να προκαλέσει εγκαύματα, πυρκαγιά ή βλάβη στον προβολέα.

Μην εγκαθιστάτε τον προβολέα σε υγρά μέρη ή σε μέρη με σκόνη ή σε μέρη όπου ενδέχεται να έλθει ο προβολέας σε επαφή με ελαιώδη καπνό ή ατμό, όπως για παράδειγμα σε ένα δωμάτιο μπάνιου.

Η χρήση του προβολέα υπό τέτοιες συνθήκες θα έχει ως αποτέλεσμα την εκδήλωση πυρκαγιάς, ηλεκτροπληξίας ή τη χειροτέρευση της κατάστασης των εξαρτημάτων. Η χειροτέρευση της κατάστασης των εξαρτημάτων (όπως για παράδειγμα τα στηρίγματα μοντούρας οροφής) ενδέχεται να προκαλέσει την πτώση του προβολέα οροφής στο πάτωμα.

ΠΡΟΕΙΔΟΠΟΙΗΣΗ:

Μην εγκαθιστάτε τον παρόντα προβολέα σε μέρος που δεν είναι αρκετά ισχυρό ώστε να φέρει το πλήρες βάρος του προβολέα ή πάνω σε μια επικλινή ή ασταθή επιφάνεια.

Η μη τήρηση της οδηγίας αυτής θα έχει ως αποτέλεσμα την πτώση του προβολέα ή την ανατροπή του και ενδέχεται να προκληθεί σοβαρή σωματική βλάβη ή υλική ζημία.

Μην καλύπτετε τις θύρες εισόδου αέρα/απαγωγής και μην τοποθετείτε οτιδήποτε εντός 1 m (39") από αυτές.

Αυτό θα προξενήσει υπερθέρμανση του προβολέα, πράγμα που μπορεί να προκαλέσει πυρκαγιά ή βλάβη στον προβολέα.

- Μην τοποθετείτε τον προβολέα σε στενά μέρη με κακές συνθήκες αερισμού.
- Μην τοποθετείτε τον προβολέα πάνω σε πανί ή χαρτί, καθώς τα υλικά αυτά θα μπορούσαν να καταλήξουν εντός της θύρας εισόδου αέρα.

Μην τοποθετείτε τα χέρια σας ή άλλα αντικείμενα κοντά στη θύρα απαγωγής αέρα.

Αυτό θα προκαλέσει εγκαύματα ή σωματικές βλάβες στα χέρια σας ή ζημιές σε άλλα αντικείμενα.

- Από τη θύρα απαγωγής αέρα εξέρχεται θερμός αέρας. Μην τοποθετείτε κοντά σε αυτή τη θύρα τα χέρια, το πρόσωπό σας, ή αντικείμενα που δεν έχουν αντοχή στις υψηλές θερμοκρασίες.

Μην κοιτάτε προς το φως που εκπέμπεται από τον φακό και μην τοποθετείτε το δέρμα σας εντός αυτού του φωτός ενόσω χρησιμοποιείται ο προβολέας.

Αυτό θα μπορούσε να προκαλέσει εγκαύματα ή απώλεια της όρασης.

- Από τον φακό του προβολέα εκπέμπεται ισχυρό φως. Μην κοιτάτε προς το φως αυτό και μην τοποθετείτε τα χέρια απευθείας μέσα σε αυτό.
- Να είστε ιδιαίτερα προσεκτικοί ώστε να μην επιτραπεί σε νεαρά παιδιά να κοιτάζουν μέσα στον φακό. Επίσης να διακόπτετε την παροχή ρεύματος και να αποσυνδέετε το καλώδιο ρεύματος όταν είστε μακριά από τον προβολέα.

Ποτέ μην επιχειρείτε να αναδιαμορφώσετε ή να αποσυναρμολογήσετε τον προβολέα.

Η υψηλή τάση μπορεί να προκαλέσει πυρκαγιά ή ηλεκτροπληξία.

- Για οποιαδήποτε επιθεώρηση, προσαρμογή ή επιδιόρθωση, παρακαλούμε επικοινωνήστε με ένα Εξουσιοδοτημένο Κέντρο Service.

Μην προβάλετε εικόνα ενώ συνεχίζει να είναι προσαρτημένο το κάλυμμα φακού.

Κάτι τέτοιο ενδέχεται να προκαλέσει πυρκαγιά.

Μην επιτρέπετε να εισέρχονται μεταλλικά ή εύφλεκτα αντικείμενα και υγρά εντός του προβολέα. Μην επιτρέπετε να βρέχεται ο προβολέας.

Αυτό θα μπορούσε να προκαλέσει βραχυκύκλωμα ή υπερθέρμανση με αποτέλεσμα πυρκαγιά, ηλεκτροπληξία ή δυσλειτουργία του προβολέα.

- Μην τοποθετείτε δοχεία με υγρά ή μεταλλικά αντικείμενα κοντά στον προβολέα.
- Αν εισέλθει υγρό εντός του προβολέα, συμβουλευθείτε το κατάστημα αγοράς.
- Πρέπει να δίδεται ιδιαίτερη προσοχή αναφορικά με τα παιδιά.

Μην αγγίζετε σε μέρος διαφορετικό από το καθοριζόμενο και μην αφαιρείτε εξαρτήματα.

Κάτι τέτοιο ενδέχεται να επηρεάσει την απόδοση ή την ασφάλεια.

Να χρησιμοποιείτε το στήριγμα μοντούρας οροφής που καθορίζεται από την Panasonic.

Η χρήση στηρίγματος μοντούρας οροφής διαφορετικού από το καθορισθέν θα έχει ως αποτέλεσμα σημαντικά αυξημένο κίνδυνο πτώσης της συσκευής.

- Προσαρτήστε το συνοδευτικό καλώδιο ασφαλείας στο στήριγμα μοντούρας οροφής προς αποτροπή του κινδύνου πτώσης του προβολέα.

Οι εργασίες εγκατάστασης (όπως για παράδειγμα η τοποθέτηση του στηρίγματος μοντούρας οροφής) πρέπει να εκτελούνται μόνο από εξειδικευμένο τεχνικό προσωπικό.

Εάν η εγκατάσταση ή η στερέωση δεν πραγματοποιηθεί σωστά, αυτό μπορεί να έχει ως αποτέλεσμα σωματικές βλάβες ή ατυχήματα, όπως για παράδειγμα ηλεκτροπληξίες.

- Μη χρησιμοποιείτε οτιδήποτε άλλο εκτός από το στήριγμα μοντούρας οροφής.
- Μην ξεχάσετε να χρησιμοποιήσετε το σύρμα με κρίκο. Πρόκειται για ένα επιπλέον μέτρο ασφαλείας για την αποτροπή του κινδύνου πτώσης του προβολέα (Η εγκατάσταση να γίνεται σε διαφορετικό σημείο σε σχέση με το στήριγμα μοντούρας οροφής).

Κατά την τοποθέτηση ή αντικατάσταση φακού, συμβουλευθείτε το τεχνικό προσωπικό ή το προσωπικό σέρβις σε ένα κατάστημα που ειδικεύεται στο αντικείμενο.

Η εσφαλμένη αντικατάσταση φακού ενδέχεται να προκαλέσει ζημία στο προϊόν.

ΠΡΟΕΙΔΟΠΟΙΗΣΗ:

■ ΠΡΟΣΘΕΤΑ ΕΞΑΡΤΗΜΑΤΑ

Μην χρησιμοποιείτε και μην μεταχειρίζεστε τις μπαταρίες κατά μη ενδεδειγμένο τρόπο. Φροντίστε για την τήρηση των εξής.

Η μη τήρηση αυτού θα έχει ως αποτέλεσμα διαρροή υγρού μπαταρίας, υπερθέρμανση, έκρηξη ή πυρκαγιά.

- Μη χρησιμοποιείτε μη εγκεκριμένες μπαταρίες.
- Μη φορτίζετε μπαταρίες ξηρών στοιχείων.
- Μην αποσυναρμολογείτε μπαταρίες ξηρών στοιχείων.
- Μη θερμαίνετε τις μπαταρίες και μην τις τοποθετείτε σε νερό ή φωτιά.
- Μην επιτρέπετε στον πόλο + ή στον πόλο – των μπαταριών να έρχεται σε επαφή με μεταλλικά αντικείμενα, όπως π.χ. κολιέ ή φουρκέτες μαλλιών.
- Μην αποθηκεύετε μπαταρίες μαζί με μεταλλικά αντικείμενα.
- Αποθηκεύστε τις μπαταρίες σε πλαστική σακούλα και κρατήστε τις μακριά από μεταλλικά αντικείμενα.
- Βεβαιωθείτε ότι είναι ορθή η πολικότητα (+ και –) κατά την τοποθέτηση των μπαταριών.
- Μη χρησιμοποιείτε ταυτόχρονα μια νέα και μια παλιά μπαταρία και μην αναμειγνύετε διαφορετικούς τύπους μπαταριών.
- Μη χρησιμοποιείτε μπαταρίες με ξεφτισμένο εξωτερικό κάλυμμα ή και χωρίς τέτοιο.

Μην επιτρέπετε σε παιδιά να προσεγγίζουν τις μπαταρίες.

- Αν υπάρξει κατάποση της μπαταρίας, ενδέχεται να προκληθεί σωματική βλάβη.
- Αν καταπιεί κάποιο παιδί τη βίδα, αναζητήστε ιατρική συμβουλή αμέσως.

Αν υπάρχει διαρροή υγρού μπαταρίας, μην την αγγίζετε με γυμνά χέρια και να λάβετε τα εξής μέτρα εφόσον χρειαστεί.

- Η επαφή του υγρού μπαταρίας με το δέρμα ή τα ρούχα μπορεί να έχει ως αποτέλεσμα φλεγμονές του δέρματος ή σωματικές βλάβες.
Ξεπλύνετε με καθαρό νερό και αναζητήστε ιατρική συμβουλή αμέσως.
- Η επαφή του υγρού μπαταρίας με τα μάτια σας μπορεί να προκαλέσει απώλεια της όρασης.
Σε περίπτωση επαφής, μην τρίβετε τα μάτια σας. Ξεπλύνετε με καθαρό νερό και αναζητήστε ιατρική συμβουλή αμέσως.

Μην αποσυναρμολογείτε τη μονάδα λυχνίας.

Αν σπάσει η λυχνία, μπορεί να προκληθούν σωματικές βλάβες.

Αντικατάσταση λυχνίας

Υπάρχει υψηλή εσωτερική πίεση στη λυχνία. Αν υπάρξει εσφαλμένος χειρισμός, το αποτέλεσμα θα είναι μια έκρηξη και σοβαρές σωματικές βλάβες ή ατυχήματα.

- Η λυχνία μπορεί να εκραγεί εύκολα εάν χτυπηθεί έναντι σκληρών αντικειμένων ή εάν πέσει.
- Πριν την αντικατάσταση της λυχνίας, βεβαιωθείτε ότι έχετε αποσυνδέσει το βύσμα του καλωδίου ρεύματος από την πρίζα τοίχου.
Αν δεν γίνει αυτό, το αποτέλεσμα ενδέχεται να είναι ηλεκτροπληξία ή έκρηξη.
- Κατά την αντικατάσταση της λυχνίας, απενεργοποιήστε την παροχή ρεύματος και επιτρέψτε στη λυχνία να ψυχρανθεί για μια τουλάχιστον 60 λεπτά πριν τη χρήση της, αλλιώς ενδέχεται να υπάρξουν εγκαύματα.

Μην επιτρέπετε σε βρέφη ή κατοικίδια ζώα να αγγίζουν τη μονάδα τηλεχειριστηρίου.

- Μετά τη χρήση της μονάδας τηλεχειριστηρίου, φροντίστε να μη βρίσκεται αυτό σε σημείο προσβάσιμο σε βρέφη και κατοικίδια ζώα.

Μη χρησιμοποιείτε το συνοδευτικό καλώδιο ρεύματος σε οιαδήποτε άλλη συσκευή εκτός από τον παρόντα προβολέα.

- Η χρήση του συνοδευτικού καλωδίου ρεύματος σε οιαδήποτε άλλη συσκευής εκτός από τον παρόντα προβολέα, ενδέχεται να προκαλέσει βραχυκυκλώματα ή υπερθέρμανση με αποτέλεσμα ηλεκτροπληξία ή πυρκαγιά.

Αφαιρέστε αμέσως τις άχρηστες πλέον μπαταρίες από το τηλεχειριστήριο.

- Αν τις αφήσετε στη μονάδα, αυτό μπορεί να έχει ως αποτέλεσμα διαρροή υγρών, υπερθέρμανση ή έκρηξη των μπαταριών.

ΠΡΟΣΟΧΗ:

■ ΤΡΟΦΟΔΟΣΙΑ ΡΕΥΜΑΤΟΣ

Κατά την αποσύνδεση του καλωδίου ρεύματος, φροντίστε να κρατάτε πάντοτε τόσο το βύσμα του καλωδίου ρεύματος όσο και τον συζευκτήρα τροφοδοσίας.

Αν τραβάτε μόνο το καλώδιο ρεύματος, αυτό θα υποστεί βλάβη και το αποτέλεσμα θα είναι πυρκαγιά, βραχυκύκλωμα ή σοβαρές περιπτώσεις ηλεκτροπληξίας.

Αν δεν πρόκειται να χρησιμοποιήσετε τον προβολέα για εκτεταμένη χρονική περίοδο, αποσυνδέστε το βύσμα του καλωδίου ρεύματος από την πρίζα τοίχου και αφαιρέστε τις μπαταρίες από το τηλεχειριστήριο.

Η μη τήρηση αυτού θα έχει ως αποτέλεσμα πυρκαγιά ή ηλεκτροπληξία.

Πριν τη διεξαγωγή οποιασδήποτε εργασίας καθαρισμού ή αντικατάστασης της μονάδας, να αποσυνδέετε το βύσμα του καλωδίου ρεύματος από την πρίζα τοίχου.

Η μη τήρηση αυτού ενδέχεται να έχει ως αποτέλεσμα ηλεκτροπληξία.

■ ΣΧΕΤΙΚΑ ΜΕ ΤΗ ΧΡΗΣΗ/ΤΗΝ ΕΓΚΑΤΑΣΤΑΣΗ

Μην τοποθετείτε βαριά αντικείμενα πάνω στον προβολέα.

Η μη τήρηση αυτού θα έχει ως αποτέλεσμα την απώλεια ισορροπίας του προβολέα και την πτώση αυτού, πράγμα που θα μπορούσε να προκαλέσει υλική ζημία ή σωματική βλάβη. Ο προβολέας θα υποστεί ζημία ή θα παραμορφωθεί.

Μην βάζετε το βάρος σας πάνω σε αυτόν τον προβολέα.

Μπορεί να πέσετε ή να σπάσει ο προβολέας, με αποτέλεσμα σωματικές βλάβες.

- Να είστε ιδιαίτερα προσεκτικοί ώστε να μην επιτραπεί σε νεαρά παιδιά να στέκονται ή να κάθονται πάνω στον προβολέα.

Μην τοποθετείτε τον προβολέα σε σημεία όπου υπάρχουν εξαιρετικά υψηλές θερμοκρασίες.

Αυτό θα προξενήσει χειροτέρευση της κατάστασης του εξωτερικού περιβλήματος ή των εσωτερικών εξαρτημάτων, ή θα προκαλέσει πυρκαγιά.

- Απαιτείται ιδιαίτερη προσοχή σε μέρη τα οποία είναι απευθείας εκτεθειμένα στο φως του ήλιου ή κοντά σε σόμπες.

Μην τοποθετείτε τα χέρια σας στα ανοίγματα πλευρικά του οπτικού φακού κατά τη μετατόπιση του φακού.

Η μη τήρηση της οδηγίας αυτής θα μπορούσε να έχει ως αποτέλεσμα την πρόκληση σωματικής βλάβης.

Κατά την ανύψωση ή μεταφορά του προβολέα, μην τον κρατάτε από το κάλυμμα φακού ή από τον φακό.

Κάτι τέτοιο ενδέχεται να προκαλέσει υλική ζημία στον προβολέα.

Πρέπει πάντοτε να αποσυνδέετε όλα τα καλώδια προτού μετακινήσετε τον προβολέα.

Η μετακίνηση του προβολέα ενώ παραμένουν προσαρτημένα τα καλώδια ενδέχεται να προκαλέσει υλικές ζημιές στα καλώδια, πράγμα που θα έχει ως αποτέλεσμα πυρκαγιά ή ηλεκτροπληξία.

Να χρησιμοποιείτε τον φακό που ορίζεται από την Panasonic.

Η χρήση φακού διαφορετικού από τον καθορισθέντα θα έχει ως αποτέλεσμα δυσλειτουργίες.

- Πριν την τοποθέτηση του φακού ελέγξτε τον αριθμό μοντέλου του προβολέα και το μοντέλο του προαιρετικού φακού και χρησιμοποιήστε τον φακό που είναι ο καταλληλότερος για τον προβολέα.
- Για λεπτομέρειες, ελάτε σε επαφή με το κατάστημα αγοράς.

ΠΡΟΣΟΧΗ:

■ ΠΡΟΣΘΕΤΑ ΕΞΑΡΤΗΜΑΤΑ

Μη χρησιμοποιείτε παλαιές μονάδες λυχνίας.

Αν κάνετε κάτι τέτοιο, αυτό ενδέχεται να προκαλέσει έκρηξη της λυχνίας.

Εάν έχει σπάσει η λυχνία, αερίστε αμέσως τον χώρο. Μην ακουμπάτε και μη φέρνετε το πρόσωπό σας κοντά στα σπασμένα κομμάτια.

Η μη τήρηση αυτού θα έχει ως αποτέλεσμα να εισπνεύσει ο χρήστης το αέριο το οποίο απελευθερώθηκε όταν έσπασε η λυχνία, και περιέχει σχεδόν την ίδια ποσότητα υδράργυρου όπως οι λυχνίες φθορισμού. Τα σπασμένα κομμάτια θα προκαλέσουν σωματικές βλάβες.

- Αν νομίζετε ότι ο οργανισμός σας απορρόφησε αέρια ή ότι τα αέρια μπήκαν μέσα στα μάτια ή στο στόμα σας, αναζητήστε ιατρική συμβουλή αμέσως.
- Ρωτήστε στο κατάστημα αγοράς σχετικά με την αντικατάσταση της μονάδας λυχνίας και ελέγξτε το εσωτερικό του προβολέα.

■ ΣΥΝΤΗΡΗΣΗ

Μην επαναχρησιμοποιείτε τη μονάδα φίλτρου αέρα. (μόνο για το PT-EX16KE)

Επίσης μπορεί να έχει ως αποτέλεσμα δυσλειτουργίες.

Μην καθαρίζετε τη μονάδα φίλτρου αέρα με νερό.

Επίσης μπορεί να έχει ως αποτέλεσμα δυσλειτουργίες.

- Προσέξτε να μην υγρανθεί η μονάδα φίλτρου αέρα.

Μην τοποθετείτε υγρό φίλτρο αέρα. (μόνο για το PT-EX12KE)

Αυτό θα μπορούσε να έχει ως αποτέλεσμα ηλεκτροπληξία ή δυσλειτουργίες.

- Μετά την πλύση του φίλτρου αέρα, στεγνώστε το πλήρως πριν το τοποθετήσετε στον προβολέα.

Συζητήστε με το κατάστημα αγοράς σχετικά με τον καθαρισμό του προβολέα μια φορά ανά έτος.

Η συνέχιση της χρήσης παρά τη συσσώρευση σκόνης εντός του προβολέα ενδέχεται να έχει ως αποτέλεσμα την εκδήλωση πυρκαγιάς.

- Όσον αφορά το κόστος καθαρισμού, απευθυνθείτε στο κατάστημα αγοράς.

Αφαίρεση της μπαταρίας

Μπαταρία τηλεχειριστηρίου

1. Πατήστε τον οδηγό και υψώστε το κάλυμμα.

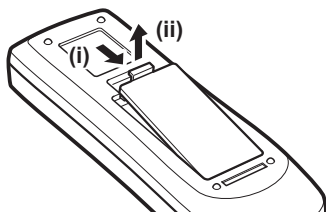

2. Αφαιρέστε τις μπαταρίες.

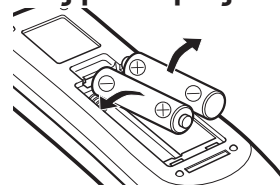

■ Εμπορικά σήματα

- Το HDMI, το λογότυπο HDMI και το High-Definition Multimedia Interface αποτελούν εμπορικά σήματα ή εμπορικά σήματα κατατεθέντα της HDMI Licensing LLC στις Ηνωμένες Πολιτείες της Αμερικής και σε άλλες χώρες.
- Όλες οι υπόλοιπες ονομασίες, εταιρικές επωνυμίες και ονομασίες προϊόντων στο παρόν εγχειρίδιο αποτελούν εμπορικά σήματα ή εμπορικά σήματα κατατεθέντα των αντίστοιχων κατόχων τους.
Παρακαλούμε σημειώστε ότι το σύμβολο © και το σύμβολο ™ δεν αναφέρονται σε αυτό το εγχειρίδιο.

■ Εικόνες σε αυτό το εγχειρίδιο

- Οι απεικονίσεις του προβολέα, της οθόνης και άλλων μερών ενδέχεται να διαφέρουν από το τελικό προϊόν που έχετε στα χέρια σας.

■ Παραπομπές

- Σε αυτό το εγχειρίδιο οι παραπομπές σε συγκεκριμένες σελίδες έχουν την εξής μορφή: (➔ σελίδα 00).
- Οι παραπομπές σε συγκεκριμένες σελίδες στο εγχειρίδιο οδηγιών τύπου PDF στον συνοδευτικό δίσκο CD-ROM έχουν την εξής μορφή: (➔ Οδηγίες χρήσης – Λειτουργίες προβολέα σελίδα 00).
Σε αυτό το εγχειρίδιο, οι παραπομπές σε αριθμό σελίδας στις Οδηγίες χρήσης – Λειτουργίες προβολέα αφορούν την Αγγλική έκδοση.

■ Ορολογία

- Σε αυτό το εγχειρίδιο, το πρόσθετο εξάρτημα “Μονάδα ασύρματου/ενσύρματου τηλεχειριστηρίου” αναφέρεται ως “τηλεχειριστήριο”.

Προληπτικά μέτρα

Προληπτικά μέτρα κατά τη μεταφορά

- Κατά τη μεταφορά του προβολέα, κρατήστε τον σταθερά από τη λαβή μεταφοράς του και αποφύγετε τους υπερβολικούς κραδασμούς και προσκρούσεις που μπορεί να προκύψουν, για παράδειγμα, αν σύρετε τον προβολέα στο δάπεδο. Αν δεν το κάνετε αυτό, ενδέχεται να προκληθεί ζημιά στα εσωτερικά εξαρτήματα με αποτέλεσμα δυσλειτουργία.
- Μη μεταφέρετε τον προβολέα με εκτεταμένα τα ρυθμιζόμενα πόδια. Κάτι τέτοιο θα μπορούσε να προκαλέσει ζημιά στα ρυθμιζόμενα πόδια.

Προληπτικά μέτρα κατά την εγκατάσταση

■ Μην εγκαθιστάτε τον προβολέα σε εξωτερικούς χώρους.

Ο προβολέας προορίζεται μόνο για χρήση σε εσωτερικούς χώρους.

■ Μη χρησιμοποιείτε στις εξής συνθήκες:

- Μέρη όπου παρατηρούνται κραδασμοί και προσκρούσεις, όπως μέσα σε ένα όχημα ή σκάφος: κάτι τέτοιο θα μπορούσε να προκαλέσει ζημιά στα εσωτερικά εξαρτήματα με αποτέλεσμα δυσλειτουργίες.
- Κοντά στο σημείο απαγωγής αέρα ενός κλιματιστικού ή κοντά σε φώτα (λυχνίες στούντιο, κ.λ.π.), εφόσον παρατηρούνται σημαντικές μεταβολές της θερμοκρασίας. Κάτι τέτοιο ενδέχεται να μειώσει τη διάρκεια λειτουργίας της λυχνίας ή να προκαλέσει παραμόρφωση του εξωτερικού περιβλήματος, με αποτέλεσμα δυσλειτουργίες.

Όσον αφορά τη θερμοκρασία του περιβάλλοντος λειτουργίας, βλ. τα εξής:

PT-EX16KE: "Operating environment" (➔ Οδηγίες χρήσης – Λειτουργίες προβολέα σελίδα 103)

PT-EX12KE: "Operating environment" (➔ Οδηγίες χρήσης – Λειτουργίες προβολέα σελίδα 115)

- Κοντά σε γραμμές υψηλής τάσης ή κινητήρες: μπορεί να παρατηρηθούν παρεμβολές.

■ Πριν την εγκατάσταση του προϊόντος στην οροφή, ζητήστε τη βοήθεια εξειδικευμένων τεχνικών ή ρωτήστε σχετικά στο κατάστημα αγοράς.

Αν το προϊόν πρόκειται να εγκατασταθεί κρεμάμενο από την οροφή, αγοράστε το προαιρετικό Στήριγμα μοντούρας οροφής.

Αρ. προϊόντος: ET-PKE16H (για υψηλές οροφές), ET-PKE16S (για χαμηλές οροφές), ET-PKE16B (για προβολέα, μόνο για το PT-EX16KE), ET-PKE12B (για προβολέα, μόνο για το PT-EX12KE)

■ Μην εγκαθιστάτε τον προβολέα σε υψόμετρο 2 700 m (8 858') και άνω από τη στάθμη της θάλασσας.

Αν δεν το κάνετε αυτό, υπάρχει ο κίνδυνος να μειωθεί η διάρκεια ζωής των εσωτερικών εξαρτημάτων και να υπάρξουν δυσλειτουργίες.

■ Μη χρησιμοποιείτε τον προβολέα ενόσω αυτός είναι σε κλίση.

Η χρήση του προβολέα ενόσω αυτός είναι σε κλίση ενδέχεται να έχει ως αποτέλεσμα να μειωθεί η διάρκεια λειτουργίας των εσωτερικών εξαρτημάτων.

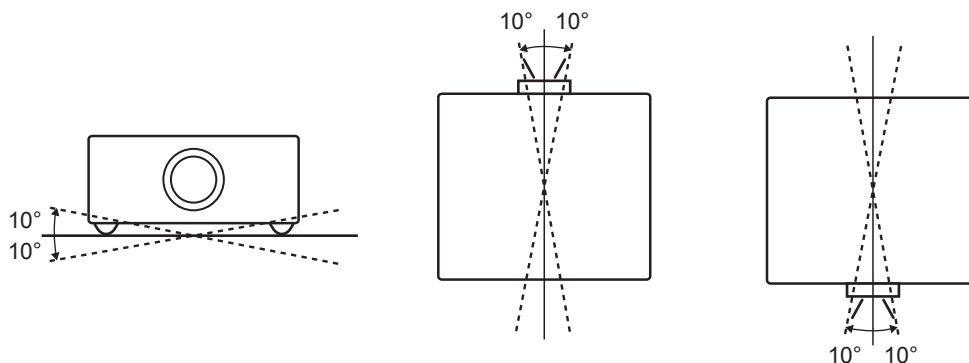

■ Προληπτικά μέτρα κατά το στήσιμο των προβολέων

- Μη φράσσετε τις θύρες αερισμού (είσοδος και απαγωγή αέρα) του προβολέα.

Προληπτικά μέτρα

- Αποφύγετε την έκθεση των θυρών αερισμού (είσοδος και απαγωγή αέρα) του προβολέα σε θερμό και ψυχρό αέρα από το σύστημα κλιματισμού.
- Μην εγκαθιστάτε τον προβολέα σε υγρά μέρη ή σε μέρη με σκόνη.
- Μη στοιβάξετε προβολείς όταν χρησιμοποιείτε πολλαπλούς προβολείς. (Μόνο για το PT-EX12KE)

PT-EX16KE

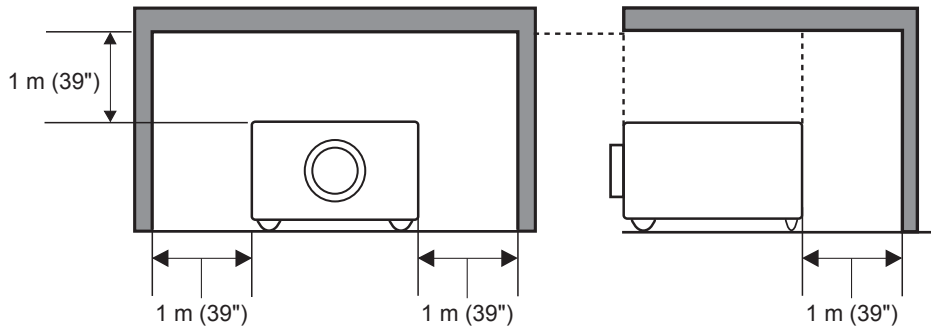

(πάνω από 1 m (39") για κάθε κορυφή και πλευρά)

PT-EX12KE

Χρησιμοποιώντας μεμονωμένο προβολέα

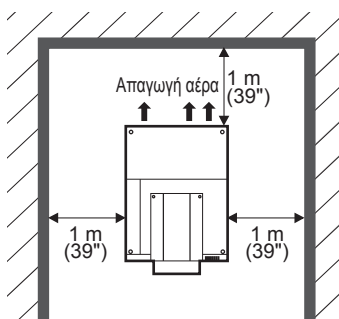

Χρησιμοποιώντας πολλαπλούς προβολείς

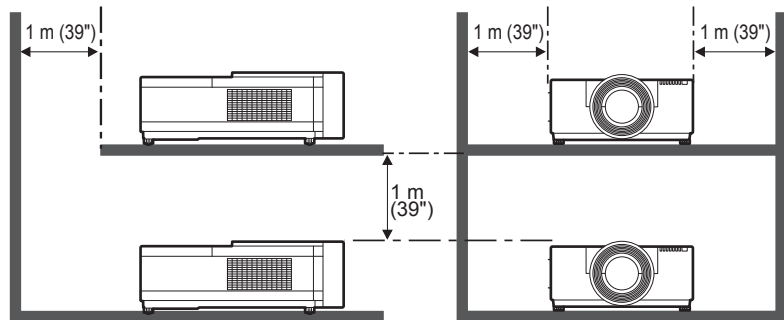

(Πάνω από 1 m (39") ως ανωτέρω, δυο πλευρές και πίσω πλευρά)

- Μην εγκαθιστάτε τον προβολέα σε περιορισμένους χώρους.
Αν πρέπει να γίνει εγκατάσταση σε περιορισμένο χώρο, εγκαταστήστε ανεξάρτητο σύστημα κλιματισμού ή αερισμού στον χώρο. Αν ο αερισμός δεν είναι επαρκής, ενδέχεται να συσσωρευθεί η εξαγόμενη θερμότητα και να ενεργοποιηθεί το προστατευτικό κύκλωμα του προβολέα.

Ασφάλεια

Όταν χρησιμοποιείτε το προϊόν αυτό, εφαρμόστε κατάλληλα μέτρα ασφαλείας για την αποφυγή των εξής:

- Διαρροή προσωπικών στοιχείων μέσω αυτού του προϊόντος
 - Μη εξουσιοδοτημένη χρήση αυτού του προϊόντος από ένα κακόβουλο τρίτο μέρος
 - Παρεμβολές στη λειτουργία ή διακοπή λειτουργίας αυτού του προϊόντος από ένα κακόβουλο τρίτο μέρος
- Λάβετε επαρκή μέτρα ασφαλείας. Συμβουλευθείτε τα εξής.

PT-EX16KE: (➔ Οδηγίες χρήσης – Λειτουργίες προβολέα σελίδα 69)

PT-EX12KE: (➔ Οδηγίες χρήσης – Λειτουργίες προβολέα σελίδα 79)

- Πρέπει να είναι όσο το δυνατόν πιο δύσκολο γίνεται το να μαντέψει κάποιος τον κωδικό PIN σας.
- Να αλλάζετε περιοδικά τον κωδικό PIN σας.
- Η Panasonic Corporation και οι θυγατρικές της εταιρείες δεν πρόκειται ποτέ να σας ζητήσουν να παράσχετε άμεσα τον κωδικό PIN σας. Αν ζητηθεί να παράσχετε άμεσα τον κωδικό PIN σας, μην τον δώσετε.
- Φροντίστε να χρησιμοποιείτε ένα ασφαλές δίκτυο με τείχος προστασίας (firewall), κ.λ.π.
- Ορίστε έναν κωδικό PIN και περιορίστε τον αριθμό των χρηστών που μπορούν να έχουν πρόσβαση.

Διάθεση

Για διάθεση και αποκομιδή του προϊόντος, ζητήστε από τις τοπικές αρχές ή το κατάστημα πληροφορίες σχετικά με τη σωστή μέθοδο διάθεσης.

Η λυχνία περιέχει υδράργυρο. Για τη διάθεση άχρηστων πλέον μονάδων λυχνίας, ζητήστε από τις τοπικές αρχές ή το κατάστημα αγοράς πληροφορίες σχετικά με την ενδεδειγμένη μέθοδο διάθεσης της μονάδας.

Η διάθεση των άχρηστων μπαταριών πρέπει να γίνεται σύμφωνα με τις οδηγίες ή τους τοπικά ισχύοντες κανονισμούς ή κατευθυντήριες γραμμές περί διάθεσης ως απορριμμάτων.

Προληπτικά μέτρα κατά τη χρήση

■ Για επίτευξη εικόνας υψηλής ποιότητας

- Μπορείτε να επιτύχετε εικόνα υψηλής ποιότητας κλείνοντας τις κουρτίνες ή τις περσίδες των παραθύρων καθώς και τυχόν φώτα κοντά στην οθόνη για να μην καταστεί δυνατό να λάμψει πάνω στην οθόνη εξωτερικό φως ή φως από λάμπες εσωτερικού φωτισμού.
- Ανάλογα με τις συνθήκες, η εικόνα ενδέχεται να παίζει ακανόνιστα εξαιτίας του θερμού αέρα από τη θύρα απαγωγής αέρα, ή εξαιτίας θερμού ή ψυχρού αέρα από το κλιματιστικό.
Λάβετε μέτρα ώστε να διασφαλιστεί ότι ούτε η απαγωγή αέρα από τον προβολέα (ή άλλο εξοπλισμό), ούτε αέρας από οποιοδήποτε κλιματιστικό ρίχνει αέρα στο μπροστά μέρος του προβολέα.
- Ο φακός προβολής θερμαίνεται από το φως της πηγής φωτός, καθιστώντας ασταθή την εστίαση κατά το χρονικό διάστημα αμέσως μετά την ενεργοποίηση του μηχανήματος. Η εστίαση θα σταθεροποιηθεί μετά από 30 λεπτά προβολής εικόνας.

■ Μην αγγίζετε την επιφάνεια του φακού προβολής με γυμνά χέρια.

Εάν στην επιφάνεια του φακού υπάρχουν δακτυλικά αποτυπώματα ή ακαθαρσίες, θα μεγεθυνθούν και θα προβληθούν στην οθόνη, μειώνοντας την ποιότητα της εικόνας.

■ Οθόνη LCD

Η οθόνη LCD είναι ακριβείας. Σημειώστε ότι σε σπάνιες περιπτώσεις, μπορεί να λείπουν pixel υψηλής ακρίβειας ή να είναι πάντοτε αναμμένα. Αυτό δεν αποτελεί βλάβη.

Αν προβάλλεται μια ακίνητη εικόνα για μακρό χρονικό διάστημα, ενδέχεται η εικόνα αυτή να “καεί” στην επιφάνεια της οθόνης LCD. Σε μια τέτοια περίπτωση, θα πρέπει να προβληθεί η πλήρως λευκή οθόνη των δοκιμαστικών μοτίβων για μια ώρα τουλάχιστον. Να έχετε υπόψη σας, ωστόσο, ότι δεν είναι πάντα δυνατή η εξάλειψη της “καμένης” εικόνας.

■ Οπτικά εξαρτήματα

Αν η προβολή εκτελείται σε περιβάλλοντα με υψηλές θερμοκρασίες ή με σκόνη ή μεγάλες ποσότητες καπνού τσιγάρων κ.λ.π., ο κύκλος αντικατάστασης των οπτικών εξαρτημάτων, όπως η οθόνη LCD και ο πολωτής ενδέχεται να καταστεί συντομότερος, ακόμη και αν ο χρόνος λειτουργίας είναι κάτω του ενός έτους. Για περισσότερες λεπτομέρειες, επικοινωνήστε με το κατάστημα αγοράς.

■ Λυχνία

Η πηγή φωτός του προβολέα είναι μια υψηλής πίεσης λυχνία υδραργύρου.

Οι υψηλής πίεσης λυχνίες υδραργύρου διαθέτουν τα εξής χαρακτηριστικά:

- Η φωτεινότητα της λυχνίας μειώνεται με την πάροδο του χρόνου χρήσης.
- Μια πρόσκρουση, γρατσουνιά ή φθορά εκ της χρήσης ενδέχεται να προκαλέσει δυνατό σπάσιμο της λυχνίας ή να μειώσει τη διάρκεια ζωής της.
- Η διάρκεια ζωής της λυχνίας ποικίλει ευρέως ανάλογα με τη συγκεκριμένη λυχνία και τις συνθήκες χρήσης. Πιο συγκεκριμένα, η συνεχής χρήση για 24 ώρες ή περισσότερο και η συχνή ενεργοποίηση/απενεργοποίηση του μηχανήματος επιταχύνουν τη φθορά της λυχνίας και τη διάρκεια ζωής της.
- Σε σπάνιες περιπτώσεις, η λυχνία μπορεί να σπάσει λίγο μετά την έναρξη της προβολής.
- Ο κίνδυνος σπασίματος της λυχνίας αυξάνεται όταν αυτή χρησιμοποιείται μετά την πάροδο του χρόνου αντικατάστασής της. Φροντίστε να αντικαθίσταται η μονάδα λυχνίας σε τακτά διαστήματα. Για λεπτομέρειες σχετικά με το πότε απαιτείται αντικατάσταση της μονάδας λυχνίας, βλ. τα εξής.
PT-EX16KE: “When to replace the lamp unit” (➔ Οδηγίες χρήσης – Λειτουργίες προβολέα σελίδα 85)
PT-EX12KE: “When to replace the lamp unit” (➔ Οδηγίες χρήσης – Λειτουργίες προβολέα σελίδα 96)
- Εάν σπάσει η λάμπα, απελευθερώνεται υπό μορφή καπνού το αέριο που περιέχεται στο εσωτερικό της.
- Συνιστάται να έχετε αποθηκευμένη μια ανταλλακτική λυχνία για κάθε περίπτωση.
- Συνιστάται να αναθέτετε την αντικατάσταση της μονάδας λυχνίας σε εξειδικευμένο τεχνικό προσωπικό. Συμβουλευθείτε το κατάστημα αγοράς.

Πρόσθετα εξαρτήματα

Βεβαιωθείτε ότι τα εξής πρόσθετα εξαρτήματα συνοδεύουν τον προβολέα. Οι αριθμοί εντός των < > δείχνουν τον αριθμό πρόσθετων εξαρτημάτων.

Μονάδα ασύρματου/ενσύρματου τηλεχειριστηρίου <1>

(6451049049): Μόνο για το PT-EX16KE
(N2QAYA000036): Μόνο για το PT-EX12KE

Μπαταρία AAA/R03/LR03 <2>

(για το τηλεχειριστήριο)

Καλώδιο ρεύματος <2>

(6103580067 και 6103580074): Μόνο για το PT-EX16KE
(T0K3K0022--1 και T0K3K0023--1): Μόνο για το PT-EX12KE

Καλώδιο υπολογιστή (για D-sub) <1>

(6103580395): Μόνο για το PT-EX16KE
(T0K3K0013--1): Μόνο για το PT-EX12KE

Δίσκος CD-ROM <1>

(6103580487): Μόνο για το PT-EX16KE
(T0K3K0019A-1): Μόνο για το PT-EX12KE

Οδηγίες χρήσης – Βασικές οδηγίες <1>

(6103567778): Μόνο για το PT-EX16KE
(T6P1P6106--): Μόνο για το PT-EX12KE

Στήριγμα σταθεροποίησης μοχλού ασφάλισης φακού*1

(6103579818) <1 σετ>: Μόνο για το PT-EX16KE
(T0STF0045--)<1>: Μόνο για το PT-EX12KE



Αποστάτης*1 <1 σετ>

(9103016659): Μόνο για το PT-EX16KE
(T0SAS0001--): Μόνο για το PT-EX12KE



Προσάρτημα φακού*1 <1 σετ>

(6103531335): Μόνο για το PT-EX16KE
(T0HLA0045--): Μόνο για το PT-EX12KE



Λουράκι καλύμματος φακού <1>: Μόνο για το PT-EX12KE

(T0SRZ0005-A)

Ετικέτα κωδικού PIN <1>: Μόνο για το PT-EX16KE



Δειτικό καλωδίου <3>

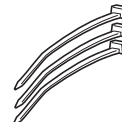

Στήριγμα καλωδίου ρεύματος, κάλυμμα καλωδίου ρεύματος <1 σετ>

(6103571133): Μόνο για το PT-EX16KE
(T0STF0040--1): Μόνο για το PT-EX12KE



Καλύπτρα φωτός 1*1 <1>

(6103379906): Μόνο για το PT-EX16KE
(T0CRS0008--1): Μόνο για το PT-EX12KE



Καλύπτρα φωτός 2*1 <1>

(6103370064): Μόνο για το PT-EX16KE, με ένδειξη (L)
(T0CRM0014--1): Μόνο για το PT-EX12KE, με ένδειξη (L)

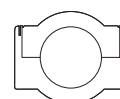

Καλύπτρα φωτός 3*1 <1>

(6103370224): Μόνο για το PT-EX16KE, με ένδειξη (S)
(T0CRM0013--1): Μόνο για το PT-EX12KE, με ένδειξη (S)

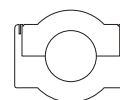

*1 Χρησιμοποιείται κατά την τοποθέτηση του φακού (προαιρετικό εξάρτημα).

Προσοχή

- Μετά την αποσυσκευασία του προβολέα, διαθέστε ως απορρίμματα, κατά τον ενδεδειγμένο τρόπο, το καπάκι του καλωδίου ρεύματος και τα υλικά συσκευασίας.
- Αν χαθεί οποιοδήποτε πρόσθετο εξάρτημα, συμβουλευτείτε το κατάστημα πώλησης.
- Οι αριθμοί προϊόντος των πρόσθετων εξαρτημάτων και των ξεχωριστά διατιθέμενων εξαρτημάτων υπόκεινται σε αλλαγή άνευ ειδοποίησης.
- Αποθηκεύστε τα μικρά μέρη κατά τον ενδεδειγμένο τρόπο και κρατήστε τα μακριά από νεαρά παιδιά.

Περιεχόμενα του συνοδευτικού δίσκου CD-ROM

Τα περιεχόμενα του συνοδευτικού δίσκου CD-ROM έχουν ως εξής:

Οδηγίες/λίστα (PDF)	Οδηγίες χρήσης	
	Multi Projector Monitoring & Control Software Οδηγίες χρήσης	
	Logo Transfer Software Οδηγίες χρήσης	
	Real Color Manager Pro Software Οδηγίες χρήσης	
	List of Compatible Projector Models	Πρόκειται για μια λίστα των προβολέων που είναι συμβατοί με το λογισμικό που περιέχεται στον δίσκο CD-ROM, καθώς και των περιορισμών τους.
Λογισμικό	Multi Projector Monitoring & Control Software (Windows)	Πρόκειται για λογισμικό παρακολούθησης και ελέγχου πολλαπλών προβολέων συνδεδεμένων μέσω LAN.
	Logo Transfer Software (Windows)	Πρόκειται για λογισμικό με το οποίο ο προβολέας εμφανίζει το λογότυπο του χρήστη, όπως για παράδειγμα το εταιρικό λογότυπο κατά την έναρξη.
	Real Color Manager Pro Software (Windows)	Πρόκειται για λογισμικό με το οποίο εκτελείται διόρθωση χρώματος και διόρθωση γάμα της προβαλλόμενης εικόνας.

Προαιρετικά πρόσθετα εξαρτήματα

Προαιρετικά πρόσθετα εξαρτήματα (όνομα προϊόντος)	Αρ. μοντέλου
Στήριγμα μοντούρας οροφής	ET-PKE16H (για υψηλές οροφές) ET-PKE16S (για χαμηλές οροφές) ET-PKE16B (για προβολέα, μόνο για το PT-EX16KE) ET-PKE12B (για προβολέα, μόνο για το PT-EX12KE)
Μονάδα λυχνίας (ανταλλακτικό)	ET-LAE16 (μόνο για το PT-EX16KE) ET-LAE12 (μόνο για το PT-EX12KE)
Ανταλλακτικό φίλτρο	ET-RFE16 (μόνο για το PT-EX16KE) ET-RFE12 (μόνο για το PT-EX12KE)
Φίλτρο αφαίρεσης καπνού (Μόνο για το PT-EX16KE)	ET-SFE16 (μονάδα), ET-SRE16 (φίλτρο)
Μονάδα εισόδου	ET-MD16SD1
Φακός	ET-ELW02, ET-ELW03, ET-ELW04, ET-ELW06, ET-ELS02, ET-ELS03, ET-ELM01, ET-ELT02, ET-ELT03

Σημειώσεις σχετικά με την τοποθέτηση του φακού

■ PT-EX16KE

Το τεχνικό προσωπικό ή το προσωπικό σέρβις πρέπει να τοποθετεί τον φακό σύμφωνα με τις οδηγίες χρήσης που συνοδεύουν τον προαιρετικό φακό.

Για λεπτομέρειες, βλ. “Notes on attaching the lens” (➔ Οδηγίες χρήσης – Λειτουργίες προβολέα σελίδα 106).

■ PT-EX12KE

Πριν τοποθετηθεί στη θέση του ο προβολέας, τοποθετήστε τον φακό στο κυρίως σώμα του προβολέα.

Πρώτα καθορίστε τον φακό ανάλογα με το περιβάλλον λειτουργίας του προβολέα.

Για να δείτε ποιοι αριθμοί προϊόντος φακών είναι κατάλληλοι σύμφωνα με τις τεχνικές προδιαγραφές του προβολέα και του φακού, συμβουλευτείτε το κατάστημα πώλησης. Για την τοποθέτηση ή αντικατάσταση φακού, συμβουλευθείτε, για λόγους ασφαλείας, τεχνικό προσωπικό ή προσωπικό σέρβις σε ένα ειδικευμένο κατάστημα. Μην επιχειρείτε να τοποθετήσετε ή να αντικαταστήσετε τον φακό μόνοι σας.

Για λεπτομέρειες, βλ. “Attaching the lens” (➔ Οδηγίες χρήσης – Λειτουργίες προβολέα σελίδα 25).

Ενεργοποίηση/απενεργοποίηση του προβολέα

Διαδικασίες για το PT-EX16KE

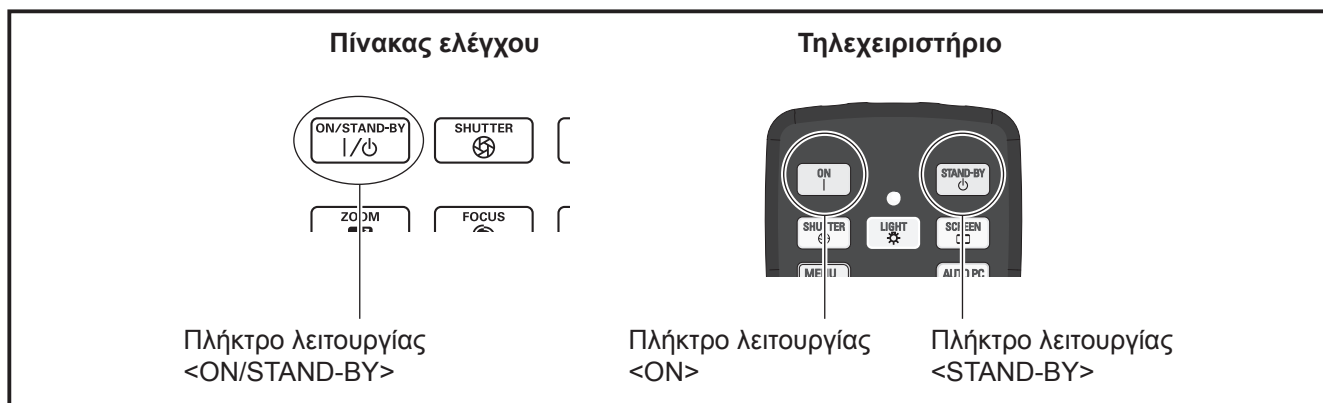

■ Ενεργοποίηση του προβολέα

- 1) Συνδέστε το καλώδιο ρεύματος στον προβολέα.
 - Για τα βήματα σύνδεσης του καλωδίου ρεύματος, βλ. “Connecting the power cord” (➔ Οδηγίες χρήσης – Λειτουργίες προβολέα σελίδα 31).
- 2) Συνδέστε το βύσμα του καλωδίου ρεύματος στην πρίζα.
- 3) Πατήστε στην πλευρά του <|> στον κύριο διακόπτη λειτουργίας για ενεργοποίηση του μηχανήματος.
- 4) Πατήστε το κουμπί <ON/STAND-BY> στον πίνακα ελέγχου ή το κουμπί <ON> στο τηλεχειριστήριο.

* Πριν ενεργοποιήσετε τον προβολέα, επιβεβαιώστε τη σύνδεση των συσκευών.

* Για περισσότερες λεπτομέρειες, βλ. “Οδηγίες χρήσης – Λειτουργίες προβολέα” στον συνοδευτικό δίσκο CD-ROM.

■ Απενεργοποίηση του προβολέα

- 1) Πατήστε το κουμπί λειτουργίας <ON/STAND-BY> στον πίνακα ελέγχου ή το κουμπί λειτουργίας <STAND-BY> στο τηλεχειριστήριο.
- 2) Πατήστε ξανά το κουμπί λειτουργίας <ON/STAND-BY> στον πίνακα ελέγχου ή το κουμπί λειτουργίας <STAND-BY> στο τηλεχειριστήριο.
- 3) Αφού επανέλθει η ένδειξη αναμονής <STAND-BY>, πατήστε στην πλευρά του <O> στον κύριο διακόπτη λειτουργίας για απενεργοποίηση του μηχανήματος.

Διαδικασίες για το PT-EX12KE



■ Ενεργοποίηση του προβολέα

- 1) Συνδέστε το καλώδιο ρεύματος στον προβολέα.
 - Για τα βήματα σύνδεσης του καλωδίου ρεύματος, βλ. “Connecting the power cord” (➔ Οδηγίες χρήσης – Λειτουργίες προβολέα σελίδα 41).
- 2) Συνδέστε το βύσμα του καλωδίου ρεύματος στην πρίζα.
- 3) Πατήστε στην πλευρά του <|> στον κύριο διακόπτη λειτουργίας για ενεργοποίηση του μηχανήματος.
- 4) Πατήστε το κουμπί λειτουργίας <ϕ/|> στον πίνακα ελέγχου ή το κουμπί λειτουργίας <POWER ON> στο τηλεχειριστήριο.

* Πριν ενεργοποιήσετε τον προβολέα, επιβεβαιώστε τη σύνδεση των συσκευών.

* Για περισσότερες λεπτομέρειες, βλ. “Οδηγίες χρήσης – Λειτουργίες προβολέα” στον συνοδευτικό δίσκο CD-ROM.

■ Απενεργοποίηση του προβολέα

- 1) Πατήστε το κουμπί λειτουργίας <ϕ/|> στον πίνακα ελέγχου ή το κουμπί λειτουργίας <STANDBY> στο τηλεχειριστήριο.
- 2) Πατήστε ξανά το κουμπί λειτουργίας <ϕ/|> στον πίνακα ελέγχου ή το κουμπί λειτουργίας <STANDBY> στο τηλεχειριστήριο.
- 3) Αφού επανέλθει η ένδειξη αναμονής <STANDBY>, πατήστε στην πλευρά του <O> στον κύριο διακόπτη λειτουργίας για απενεργοποίηση του μηχανήματος.

Πληροφορίες χρήστη σχετικά με τη συλλογή και απόρριψη παλαιού εξοπλισμού και άχρηστων μπαταριών



Τα σύμβολα αυτά πάνω στα προϊόντα, τις συσκευασίες ή/και τα συνοδευτικά έγγραφα σημαίνουν ότι δεν πρέπει να αναμειγνύονται τα ηλεκτρονικά και ηλεκτρικά προϊόντα μαζί με τα γενικής οικιακής χρήσης απόβλητα. Για τη σωστή επεξεργασία, ανάκτηση και ανακύκλωση των παλαιών προϊόντων και των άχρηστων μπαταριών, παρακαλούμε να προσκομίζονται στα δέοντα σημεία συλλογής, σύμφωνα με την εθνική σας νομοθεσία και τις Οδηγίες 2002/96/EK και 2006/66/EK.

Φροντίζοντας για την ορθολογική διάθεση των εν λόγω προϊόντων και μπαταριών, συντελείτε στην εξοικονόμηση πολύτιμων πόρων και την αποτροπή οιασδήποτε δυνητικών αρνητικών επιπτώσεων επί της ανθρώπινης υγείας και του περιβάλλοντος, οι οποίες θα μπορούσαν αλλιώς να προκύψουν από τη μη ενδεδειγμένη μεταχείριση των αποβλήτων.



Για περισσότερες πληροφορίες σχετικά με τη συλλογή και ανακύκλωση παλαιών προϊόντων και μπαταριών, παρακαλούμε επικοινωνήστε με τις δημοτικές υπηρεσίες της περιοχής σας, την υπηρεσία διάθεσης αποβλήτων ή το σημείο πωλήσεων από όπου αγοράσατε τα σχετικά αντικείμενα.

Η εσφαλμένη διάθεση αποβλήτων ενδέχεται να επιφέρει ποινές σύμφωνα με την εθνική νομοθεσία.



Για επιχειρηματικούς χρήστες εντός της Ευρωπαϊκής Ένωσης

Αν επιθυμείτε να απορρίψετε ηλεκτρικό και ηλεκτρονικό εξοπλισμό, παρακαλούμε επικοινωνήστε με το εμπορικό κατάστημα ή τον προμηθευτή σας για περαιτέρω πληροφορίες.

Πληροφορίες σχετικά με τη διάθεση σε χώρες εκτός της Ευρωπαϊκής Ένωσης

Τα σύμβολα αυτά ισχύουν μόνον εντός της Ευρωπαϊκής Ένωσης. Αν επιθυμείτε να απορρίψετε τα εν λόγω αντικείμενα, παρακαλούμε επικοινωνήστε με τις τοπικές σας αρχές ή το εμπορικό κατάστημα και ζητήστε οδηγίες σχετικά με την ενδεδειγμένη μέθοδο διάθεσης αποβλήτων.

Σημείωση σχετικά με το σύμβολο της μπαταρίας (τα δύο τελευταία σύμβολα- παραδείγματα):

Το σύμβολο αυτό ενδέχεται να χρησιμοποιείται σε συνδυασμό με ένα χημικό σύμβολο. Σε μια τέτοια περίπτωση, πληροί την προϋπόθεση που ορίζεται από την Οδηγία περί της σχετικής χημικής ουσίας.

Πληροφορίες φροντίδας περιβάλλοντος για χρήστες στην Κίνα



Το σύμβολο αυτό είναι έγκυρο μόνο στην Κίνα.

Panasonic Corporation

Web Site : <http://panasonic.net/avc/projector/>

© Panasonic Corporation 2016

M0416NN0 -Y1