

Gebruiksaanwijzing Basishandleiding

Lcd-projector **Commercieel gebruik**

Modelnr.

PT-EX16KE
PT-EX12KE

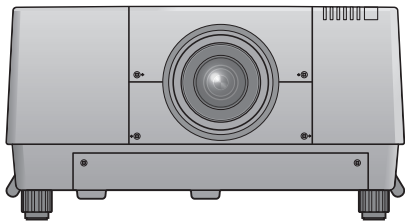

PT-EX16KE*

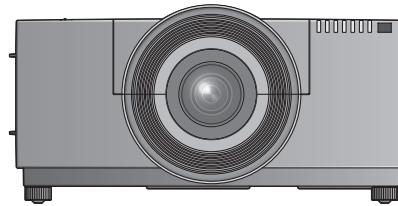

PT-EX12KE*



*De projectielens wordt apart verkocht.

Lezen voor gebruik

De gebruiksaanwijzingen voor deze projector omvatten "Gebruiksaanwijzing – Basishandleiding" (dit document), "Gebruiksaanwijzing – Bediening van de projector" (PDF) en "Gebruiksaanwijzing – Netwerkbeheer" (PDF). Deze handleiding is een beknopte versie van "Gebruiksaanwijzing – Bediening van de projector". Zie "Gebruiksaanwijzing – Bediening van de projector" (PDF) en "Gebruiksaanwijzing – Netwerkbeheer" (PDF) voor meer gedetailleerde informatie. U vindt deze bestanden op de bijgeleverde cd-rom.

- Alleen de "Gebruiksaanwijzing – Basishandleiding" (dit document) is in uw taal geleverd. Lees de "Gebruiksaanwijzing – Bediening van de projector" (PDF) en "Gebruiksaanwijzing – Netwerkbeheer" (PDF) in andere talen voor meer informatie.

Hartelijk dank voor uw aankoop van dit Panasonic-product.

- Lees de aanwijzingen zorgvuldig door voordat u dit product in gebruik neemt en bewaar deze handleiding voor later gebruik.
- Lees vooral "Lees dit eerst!" (➔ pagina 3 t/m 8) voordat u dit product in gebruik neemt.



HDMI™
HIGH-DEFINITION MULTIMEDIA INTERFACE

DUTCH

TQBH0277-1

Inhoud

Lees dit eerst!	3
------------------------------	----------

Vorbereiding

Vorzorgsmaatregelen vóór gebruik	10
Vorzorgsmaatregelen tijdens transport	10
Vorzorgsmaatregelen tijdens installatie	10
Beveiliging	11
Afvalverwijdering	11
Vorzorgsmaatregelen bij gebruik	12
Accessoires	13
Optionele accessoires	14

Aan de slag

Opmerkingen bij het bevestigen van de lens	15
---	-----------

Basishandelingen

De projector aan-/uitzetten	16
Procedures voor PT-EX16KE	16
Procedures voor PT-EX12KE	17

Lees dit eerst!

WAARSCHUWING: DIT APPARAAT MOET WORDEN GEAARD.

WAARSCHUWING: Dit apparaat mag niet worden blootgesteld aan regen of vocht. Dit om schade te voorkomen die brand of elektrische schokken kan veroorzaken.
Dit apparaat is niet bedoeld voor gebruik in het directe gezichtsveld op werkplekken met beeldschermen. Voorkom hinderlijke reflecties op beeldschermen door dit apparaat niet in het directe gezichtsveld op te stellen.
Deze apparatuur is niet bedoeld voor gebruik bij een beeldschermwerkplaats conform BildscharbV.

Het geluidsdrukniveau op de locatie van de bediener van het apparaat is gelijk aan of lager dan 70 dB (A) conform ISO 7779.

WAARSCHUWING:

1. Verwijder de stekker uit het stopcontact wanneer het apparaat langere tijd niet in gebruik is.
2. Het verwijderen van de behuizing kan een elektrische schok veroorzaken. Er bevinden zich in het apparaat geen onderdelen waaraan een gebruiker onderhoud kan verrichten. Laat onderhoud over aan gekwalificeerd onderhoudspersoneel.
3. Verwijder in geen geval de aardingspin van de stekker. Dit apparaat is uitgerust met een geaarde stekker met drie pinnen. Deze stekker past alleen op een wandcontact met randaarde. Dit is uit veiligheidsoverwegingen. Bel een elektricien als u de stekker niet in een stopcontact kunt plaatsen. Er is een goede reden voor de randaarde op de stekker.

WAARSCHUWING:

Dit is een product van klasse A. In een huiselijke omgeving kan dit product radiografische storing veroorzaken. De gebruiker dient in dat geval de juiste maatregelen te treffen.

PAS OP: Volg de bijgevoegde installatie-instructies om ervoor te zorgen dat het apparaat aan de vereisten blijft voldoen. Dit omvat ook het gebruik van de meegeleverde stroomkabel en de afgeschermd interfacekabels bij aansluiting op de computer of op randapparatuur. Als u een seriële poort gebruikt om de pc aan te sluiten voor externe bediening van uw projector, moet u de optionele seriële interfacekabel RS-232C met ferrietkern gebruiken. Het ongeautoriseerd wijzigen of aanpassen van deze apparatuur zal het recht van de gebruiker om dit apparaat te gebruiken, ongeldig maken.



WAARSCHUWING:

SCHAKEL DE UV-LAMP UIT VOOR U DE BEHUIZING VAN DE LAMP OPENT.

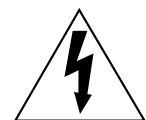

De bliksemschicht met een pijlpunt binnen een gelijkbenige driehoek waarschuwt de gebruiker voor de aanwezigheid van niet-geïsoleerde "gevaarlijke elektrische spanning" in de behuizing van het product, die sterk genoeg zou kunnen zijn dat mensen een elektrische schok kunnen krijgen.



Het uitroepteken in een gelijkbenige driehoek is bedoeld om de gebruiker te attenderen op de aanwezigheid van belangrijke gebruiks- en onderhoudsaanwijzingen in de documentatie die bij het product wordt geleverd.

Naam en adres importeur binnen de Europese Unie

Panasonic Marketing Europe GmbH

Panasonic Testing Centre

Winsbergring 15, 22525 Hamburg, Germany

WAARSCHUWING:

■ STROOM

Het wandcontact of de stroomonderbreker dient in de buurt van de apparatuur te worden geïnstalleerd en dient makkelijk toegankelijk te zijn voor het geval zich problemen voordoen. Als zich de volgende problemen voordoen, dient u de stroomvoorziening onmiddellijk te onderbreken.

Doorgaan met gebruik van de projector onder deze omstandigheden zal brand of elektrische schok tot gevolg hebben.

- Sluit de stroomtoevoer af als water of vreemde voorwerpen in de projector terecht komen.
- Sluit de stroomtoevoer af als de projector valt of de behuizing kapot gaat.
- Sluit de stroomtoevoer af als u rook ziet, iets vreemds ruikt of geluid hoort dat van de projector afkomt.

Neem contact op met een geautoriseerd servicecentrum voor reparaties en probeer de projector niet zelf te repareren.

Raak de projector of de stroomkabel niet aan tijdens onweer.

U zou een elektrische schok kunnen krijgen.

Doe niets wat schade zou kunnen veroorzaken aan de stroomkabel of de stekker.

Als u een beschadigde stroomkabel gebruikt, kan dit elektrische schokken, kortsluiting of brand veroorzaken.

- Beschadig de stroomkabel niet, breng er geen wijzigingen in aan, plaats deze niet in de buurt van hete voorwerpen, buig de kabel niet te sterk, verdraai deze niet, trek er niet aan, plaats er geen zware voorwerpen op en wikkel de kabel niet in een bundel.

Vraag een geautoriseerd servicecentrum eventueel benodigde reparaties aan de stroomkabel uit te voeren.

Steek de stekker goed in het stopcontact en plaats de stroomconnector in de stroomaansluiting op de projector.

Als de stekker niet goed is aangesloten, kan dit elektrische schokken of oververhitting tot gevolg hebben.

- Gebruik geen beschadigde stekkers of wandcontacten die loskomen van de muur.

Gebruik alleen de meegeleverde stroomkabel.

Het niet in acht nemen hiervan kan brand of elektrische schokken tot gevolg hebben.

Maak de stekker regelmatig schoon zodat deze niet verstoft.

Het niet in acht nemen hiervan kan brand veroorzaken.

- Als zich stof ophoopt op de stekker, kan de resulterende vochtigheid de isolatie beschadigen.
- Als u de projector langere tijd niet gebruikt, dient u de stekker uit het stopcontact te halen.

Trek de stekker regelmatig uit het stopcontact en veeg deze dan af met een droge doek.

Hanteer de stekker en de stroomconnector niet met natte handen.

Het niet in acht nemen hiervan kan elektrische schokken tot gevolg hebben.

Zorg ervoor dat het wandcontact niet overbelast raakt.

Als de stroomvoorziening te zwaar wordt belast (bijvoorbeeld door te veel adapters te gebruiken) kan oververhitting plaatsvinden, met brand als gevolg.

■ BIJ GEBRUIK/INSTALLATIE

Plaats de projector niet op zachte materialen zoals een tapijt of sponsmat.

Als u dit toch doet, kan de projector oververhit raken, wat brandplekken, brand of schade aan de projector kan veroorzaken.

Plaats de projector niet in plaatsen met hoge luchtvochtigheid of veel stof of op plaatsen waar de projector in contact kan komen met olieachtige rook of stoom, zoals een badkamer.

Het gebruik van de projector onder dergelijke omstandigheden kan brand, elektrische schokken of aantasting van de onderdelen veroorzaken. Aantasting van onderdelen (zoals de beugels voor plafondmontage) kan ertoe leiden dat een op het plafond gemonteerde projector valt.

Installeer de projector niet op objecten die niet sterk genoeg zijn om het volledige gewicht van de projector te dragen of op oppervlakken die schuin of instabiel zijn.

Het niet in acht nemen hiervan kan ertoe leiden dat de projector valt of omvalt, wat tot ernstig letsel of schade zou kunnen leiden.

WAARSCHUWING:

Laat de luchttoevoer-/afvoeropeningen vrij en plaats niets dichters dan 1 m (39") bij deze openingen.

Als u dit toch doet, kan de projector oververhit raken, wat brand of schade aan de projector kan veroorzaken.

- Zet de projector niet in kleine, slecht geventileerde plaatsen.
- Zet de projector niet op doek of papier, aangezien deze materialen in de luchttoevoeropeningen zouden kunnen worden gezogen.

Plaats uw handen of andere voorwerpen niet in de buurt van de luchtafvoeropening.

Hierdoor kunnen brandwonden of schade aan uw handen of andere voorwerpen ontstaan.

- Er komt hete lucht uit de luchtafvoeropening. Houd in geen geval uw handen, uw gezicht of voorwerpen die niet tegen hitte kunnen in de buurt van deze opening.

Kijk terwijl de projector wordt gebruikt niet in het licht dat via de lens wordt uitgestraald en houd ook uw huid uit dit licht.

Dit kan brandwonden of gezichtsverlies veroorzaken.

- Er wordt sterk licht uitgestraald via de lens van de projector. Kijk niet in dit licht en houd ook uw handen niet in dit licht.
- Pas vooral op dat jonge kinderen niet in de lens kijken. Schakel het apparaat daarnaast uit en haal de stekker uit het stopcontact wanneer u niet bij de projector bent.

Probeer de projector nooit om te vormen of uiteen te halen.

Hoge voltages kunnen brand of elektrische schokken veroorzaken.

- Neem contact op met een geautoriseerd servicecentrum als er inspectie-, aanpassings- of reparatiewerk moet worden verricht.

Projecteer geen beelden met de lenskap op de projectielens bevestigd.

Dit kan brand veroorzaken.

Zorg ervoor dat er geen metalen voorwerpen, brandbare voorwerpen of vloeistoffen in de projector komen. Zorg ervoor dat de projector niet nat wordt.

Als dit gebeurt, kan de projector kortsluiting maken of oververhit raken, wat brand, elektrische schokken of storingen in de projector kan veroorzaken.

- Plaats geen vloeistofhouders of metalen voorwerpen in de buurt van de projector.
- Raadpleeg uw dealer als er toch vloeistof in de projector terechtkomt.
- Pas vooral goed op met kinderen.

Raak alleen het vermelde gedeelte aan en verwijder de onderdelen niet.

Als u dat niet in acht neemt, kan dat afbreuk doen aan de prestaties of de veiligheid.

Gebruik de beugel voor plafondmontage die door Panasonic wordt gespecificeerd.

Gebruik van een andere beugel voor plafondmontage kan ertoe leiden dat de projector valt.

- Bevestig de meegeleverde veiligheidskabel aan de beugel voor plafondmontage om te voorkomen dat de projector valt.

Installatiewerkzaamheden (zoals het bevestigen van de beugel voor plafondmontage) mogen alleen door een gekwalificeerd monteur worden uitgevoerd.

Als de installatie niet goed is uitgevoerd en beveiligd, kan dit letsel of ongevallen, zoals elektrische schokken, tot gevolg hebben.

- Gebruik uitsluitend een geautoriseerde beugel voor plafondmontage.
- Gebruik de meegeleverde kabel met een oogbout als extra veiligheidsmaatregel om te voorkomen dat de projector valt. (Installeer deze op een andere locatie aan de beugel voor plafondmontage).

Raadpleeg het technisch of onderhoudspersoneel van een gespecialiseerde dealer wanneer u een lens bevestigt of vervangt.

Als u de lens niet op de juiste manier vervangt, kan het product beschadigd raken.

WAARSCHUWING:

■ ACCESSOIRES

Gebruik en hanteer de batterijen op de juiste wijze en houd u aan de volgende richtlijnen.

Het niet in acht nemen hiervan kan brandwonden veroorzaken en kan ervoor zorgen dat batterijen gaan lekken, oververhitten, exploderen of in brand vliegen.

- Gebruik alleen de aangegeven batterijen.
- Laad geen niet-oplaadbare batterijen op.
- Haal niet-oplaadbare batterijen niet uit elkaar.
- Verhit de batterijen niet en plaats ze niet in water of vuur.
- Zorg ervoor dat de plus- en min-uiteinden van de batterijen niet in contact komen met metalen voorwerpen zoals kettingen of haarspelden.
- Batterijen mogen niet samen met metalen voorwerpen worden opgeslagen.
- Bewaar de batterijen in een plastic zak en houd ze uit de buurt van metalen voorwerpen.
- Zorg ervoor dat de polariteiten (+ en –) correct zijn wanneer u de batterijen plaatst.
- Gebruik nieuwe batterijen niet samen met oude batterijen en gebruik geen verschillende batterijtypen naast elkaar.
- Gebruik geen batterijen waarvan de buitenhuls loskomt of verwijderd is.

Houd kinderen uit de buurt van de batterijen.

- Als de batterij wordt ingeslikt, kan deze lichamelijk letsel veroorzaken.
- Vraag onmiddellijk medische hulp als deze schroef wordt ingeslikt.

Als de batterijvloeistof lekt, dient u deze niet met blote handen aan te raken. Neem zo nodig de volgende maatregelen.

- Batterijvloeistof op uw huid of kleding kan huidontsteking of letsel tot gevolg hebben.
Reinig met schoon water en vraag onmiddellijk medische hulp.
- Batterijvloeistof in de ogen kan blindheid veroorzaken.
Wrijf in dit geval niet in de ogen. Reinig met schoon water en vraag onmiddellijk medische hulp.

Haal de lamp niet uit elkaar.

Als de lamp breekt, kan dit letsel veroorzaken.

Lamp vervangen

De lamp heeft een hoge interne druk. Als deze niet goed wordt gehanteerd, resulteert dit in een explosie en ernstig letsel.

- De lamp kan makkelijke exploderen als deze tegen harde voorwerpen aanslaat of valt.
- Voordat u de lamp vervangt, dient u ervoor te zorgen dat de stekker uit het stopcontact wordt gehaald. Als dit niet gebeurt, kunnen elektrische schokken of explosies plaatsvinden.
- Wanneer u de lamp vervangt, dient u het apparaat eerst uit te zetten. Geef de lamp ten minste 60 minuten om af te koelen voordat u deze ter hand neemt, anders kan deze brandwonden veroorzaken.

Zorg ervoor dat kinderen of huisdieren de afstandsbediening niet kunnen aanraken.

- Houd de afstandsbediening na gebruik buiten het bereik van kinderen en huisdieren.

Gebruik de meegeleverde stroomkabel niet voor andere apparaten dan deze projector.

- Als u de meegeleverde stroomkabel voor andere apparaten dan voor deze projector gebruikt, kan de projector kortsluiting maken of oververhit raken, wat elektrische schokken of brand kan veroorzaken.

Verwijder lege batterijen zo snel mogelijk uit de afstandsbediening.

- Als ze in het apparaat blijven zitten, kan er vloeistof gaan lekken en kunnen de batterijen oververhit raken of zelfs exploderen.

PAS OP:

■ STROOM

Wanneer u de stroomkabel loskoppelt, dient u deze vast te houden bij de stekker en/of de stroomconnector.

Als u aan de stroomkabel zelf trekt, kan de leiding beschadigd raken, met brand, kortsluiting of ernstige elektrische schokken als gevolg.

Als u de projector langere tijd niet gebruikt, dient u de stekker uit het stopcontact te halen en de batterijen te verwijderen uit de afstandsbediening.

Als u dit niet doet, kan brand ontstaan of kunt u elektrische schokken krijgen.

Haal de stekker uit het stopcontact voordat u het apparaat schoonmaakt en terugzet.

Als u dit niet doet, kunt u elektrische schokken krijgen.

■ BIJ GEBRUIK/INSTALLATIE

Plaats geen zware voorwerpen op de projector.

Het niet in acht nemen hiervan kan tot gevolg hebben dat de projector uit balans raakt en valt, wat tot schade of letsel kan leiden. De projector wordt beschadigd of raakt vervormd.

Leun niet op de projector.

U zou kunnen vallen of de projector zou kunnen breken, met letsel als gevolg.

- Pas vooral op dat jonge kinderen niet op de projector gaan staan of zitten.

Plaats de projector niet op extreem warme locaties.

Hierdoor kunnen de behuizing of de interne onderdelen beschadigd raken en kan brand ontstaan.

- Wees vooral voorzichtig met blootstelling aan direct zonlicht en locaties in de buurt van verwarmingsapparaten.

Plaats uw handen niet in de openingen naast de optische lens als u deze lens verplaatst.

Het niet in acht nemen hiervan kan letsel veroorzaken.

Houd de projector niet vast bij de lenskap en de lens wanneer u deze optilt of draagt.

Hierdoor kan de projector beschadigd raken.

Maak eerst alle kabels los voordat u de projector verplaatst.

Als u de projector verplaatst terwijl de kabels nog steeds vast zitten, kunt u de kabels beschadigen, wat op zijn beurt brand of elektrische schokken kan veroorzaken.

Gebruik de door Panasonic opgegeven lens.

Gebruik van een andere lens dan de vermelde kan leiden tot storingen.

- Controleer het modelnr. van de projector en van de optionele lens voor u de lens bevestigt, en gebruik de lens die geschikt is voor de projector.
- Raadpleeg uw dealer voor meer informatie.

PAS OP:

■ ACCESSOIRES

Maak geen gebruik van de oude lamp.

De lamp kan bij gebruik exploderen.

Als de lamp gebroken is, dient u het vertrek onmiddellijk te ventileren. Raak de gebroken stukken niet aan en kom hier niet met uw gezicht in de buurt.

Het niet in acht nemen hiervan zorgt ervoor dat de gebruiker het gas absorbeert dat vrij is gekomen toen de lamp brak. Dit gas bevat bijna dezelfde hoeveelheid kwik als tl-buizen en de gebroken stukken kunnen letsel veroorzaken.

- Als u gelooft dat u het gas hebt geabsorbeerd of dat het gas in uw ogen of mond terecht is gekomen, dient u onmiddellijk medische hulp te vragen.
- Raadpleeg uw dealer over het vervangen van de lamp en het controleren van de binnenkant van de projector.

■ ONDERHOUD

Hergebruik de luchtfiltereenheid niet. (Alleen voor PT-EX16KE)

Dit kan leiden tot storingen.

Reinig de luchtfiltereenheid niet met water.

Dit kan leiden tot storingen.

- Zorg ervoor dat de luchtfiltereenheid niet nat wordt.

Plaats geen natte luchtfilter. (Alleen voor PT-EX12KE)

Hierdoor zou u elektrische schokken of storingen kunnen veroorzaken.

- Droog de luchtfilter na het wassen grondig voor deze aan de projector bevestigt.

Raadpleeg uw dealer over het eens per jaar schoonmaken binnen de projector.

Doorgaan met gebruik terwijl zich binnen de projector stof ophoopt, kan brand veroorzaken.

- Vraag uw dealer naar de schoonmaakkosten.

De batterij verwijderen

Batterij afstandsbediening

1. Druk tegen het lipje en til de klep op.

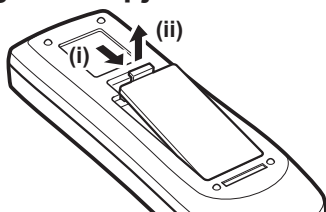

2. Verwijder de batterijen.

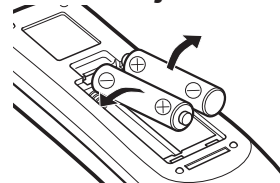

■ Handelsmerken

- HDMI, het HDMI-logo en High-Definition Multimedia Interface zijn handelsmerken of gedeponeerde handelsmerken van HDMI Licensing LLC in de Verenigde Staten en andere landen.
- Alle andere namen, bedrijfsnamen en productnamen die in deze handleiding genoemd worden, zijn handelsmerken of gedeponeerde handelsmerken van hun respectieve eigenaars.
De symbolen ® en ™ worden in deze handleiding niet vermeld.

■ Afbeeldingen in deze handleiding

- Afbeeldingen van de projector, het scherm en andere delen kunnen afwijken van het feitelijke product.

■ Referentiepagina's

- Referentiepagina's in deze handleiding worden aangegeven als (➔ pagina 00).
- Referentiepagina's naar de Pdf-handleiding op de meegeleverde cd-rom worden aangegeven als (➔ Gebruiksaanwijzing – Bediening van de projector pagina 00).
In deze handleiding staan de paginanummers die naar de Gebruiksaanwijzing – Bediening van de projector verwijzen, aangegeven met behulp van de versie in het Engels.

■ Term

- In deze handleiding wordt "Draadloze/bedrade afstandsbediening" aangegeven als "afstandsbediening".

Voorzorgsmaatregelen vóór gebruik

Voorzorgsmaatregelen tijdens transport

- Houd de projector tijdens het transport stevig vast aan het handvat en vermijd overmatige trillingen en stoten door deze over de grond te slepen. Als u dat niet doet, kunnen onderdelen aan de binnenkant van de projector beschadigd of defect raken.
- Transporteer de projector niet als de verstelbare pootjes zijn uitgeschoven. Hierdoor kunnen de verstelbare pootjes beschadigd raken.

Voorzorgsmaatregelen tijdens installatie

■ Installeer de projector niet buiten.

De projector is alleen gemaakt voor toepassingen binnenshuis.

■ Gebruik de projector niet op de volgende locaties.

- Locaties waar trillingen en stoten gangbaar zijn, zoals in een auto of voertuig: hierdoor kunnen onderdelen aan de binnenkant van de projector beschadigd en defect raken.
- In de buurt van de afvoer van een airconditioner of in de buurt van verlichting (studiolampen enz.), waar er grote temperatuurschommelingen zijn: dit kan de gebruiksduur van de lamp doen verkorten of resulteren in vervorming van de projectorbehuizing, wat kan leiden tot defecten.

Raadpleeg voor de bedrijfstemperatuur het volgende.

PT-EX16KE: "Operating environment" (➔ Gebruiksaanwijzing – Bediening van de projector pagina 103)

PT-EX12KE: "Operating environment" (➔ Gebruiksaanwijzing – Bediening van de projector pagina 115)

- In de buurt van hoogspanningskabels of motoren: er kan interferentie optreden.

■ Vraag een gespecialiseerde elektricien of uw dealer voor u het product installeert aan het plafond.

Als het product aan het plafond moet worden geïnstalleerd, koop dan de optionele Beugel plafondmontage. Productnr.: ET-PKE16H (voor hoge plafonds), ET-PKE16S (voor lage plafonds), ET-PKE16B (voor projector, alleen voor PT-EX16KE), ET-PKE12B (voor projector, alleen voor PT-EX12KE)

■ Installeer de projector niet op een hoogte van 2 700 m (8 858') of hoger boven zeeniveau.

Hierdoor kunnen de onderdelen aan de binnenkant van de projector minder lang meegaan en defect raken.

■ Gebruik de projector niet wanneer deze gekanteld staat.

Als u de projector gebruikt wanneer deze gekanteld staat, kan de levensduur van de onderdelen aan de binnenkant van de projector worden verkort.

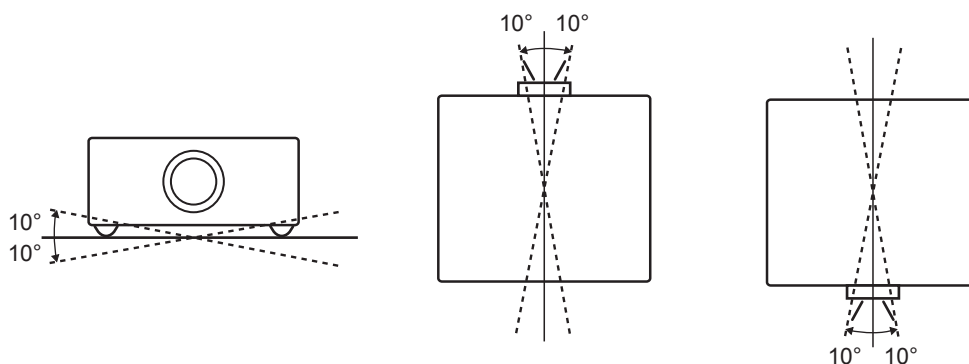

■ Voorzorgsmaatregelen tijdens het installeren van de projector

- Blokkeer niet de ventilatiegaten (invoer en afvoer) van de projector.
- Stel de ventilatiegaten (invoer en afvoer) van de projector niet bloot aan verwarmde en gekoelde lucht van de airconditioner.
- Stel de projector niet op in een vochtige of stoffige locatie.

- Wanneer u meerdere projectors gebruikt, stapel ze dan niet op elkaar. (Alleen voor PT-EX12KE)

PT-EX16KE

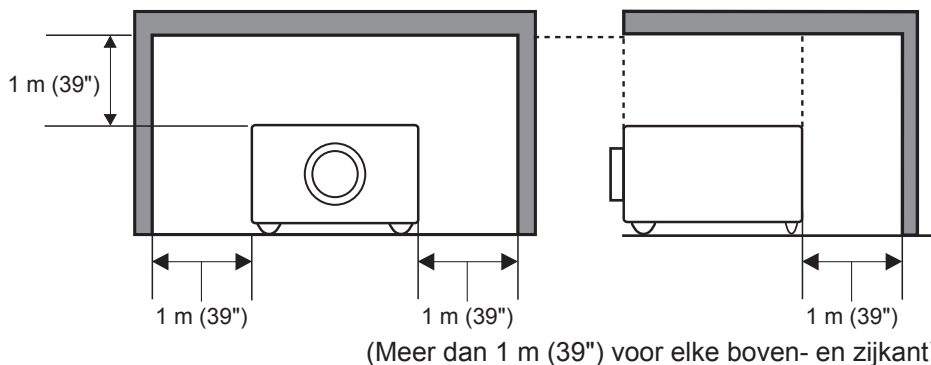

PT-EX12KE

Eén projector gebruiken

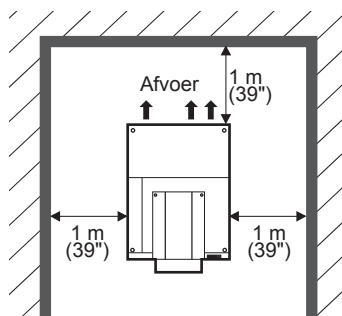

Meerdere projectors gebruiken

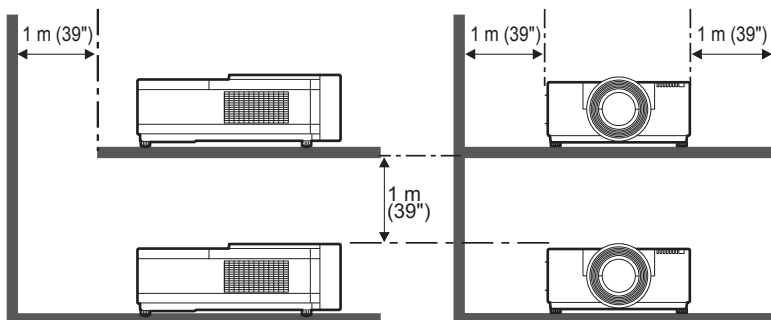

(Meer dan 1 m (39") van de boven- en achterkant en van beide zijkanten)

- Installeer de projector niet in een afgesloten ruimte.

Als de projector in een afgesloten ruimte moet worden geïnstalleerd, voorzie deze ruimte dan van airconditioning of ventilatie. Wanneer de ventilatie onvoldoende is, kan de afgevoerde warmte zich ophopen, waardoor het beveiligingsmechanisme van de projector in werking treedt.

Beveiliging

Wanneer u dit product gebruikt, moet u passende veiligheidsmaatregelen nemen om het volgende te vermijden:

- Persoonlijke informatie die via dit product vrijkomt
- Onbevoegde bediening van dit product door een verdachte partij van buitenaf
- Hinderen of stoppen van dit product door een verdachte partij van buitenaf

Tref voldoende veiligheidsmaatregelen. Raadpleeg het volgende.

PT-EX16KE: (➔ Gebruiksaanwijzing – Bediening van de projector pagina 69)

PT-EX12KE: (➔ Gebruiksaanwijzing – Bediening van de projector pagina 79)

- Zorg voor een PIN-code die moeilijk te raden is.
- Wijzig uw PIN-code regelmatig.
- Panasonic Corporation en aangesloten bedrijven zullen nooit rechtstreeks om uw PIN-code vragen. Geef uw PIN-code niet als u daar rechtstreeks om wordt gevraagd.
- Gebruik een beveiligd netwerk met een firewall enz.
- Stel een PIN-code in en beperk de gebruikers die kunnen inloggen.

Afvalverwijdering

Vraag uw gemeente of dealer naar informatie over hoe het product op de juiste manier voor afvalverwerking kan worden aangeboden.

De lamp bevat kwik. Vraag de dichtstbijzijnde gemeente of dealer naar informatie over hoe de lamp op de juiste manier voor afvalverwerking kan worden aangeboden.

Gooi gebruikte batterijen weg in overeenstemming met de instructies, de plaatselijke afvalverwijderingsregels of richtlijnen.

Voorzorgsmaatregelen bij gebruik

■ Een goede beeldkwaliteit verkrijgen

- Om een goede beeldkwaliteit te krijgen, trekt u gordijnen of jaloezieën dicht en doet u alle lichten in de buurt van het scherm uit om te voorkomen dat licht van buitenaf of van binnenuit op het scherm schijnt.
- Afhankelijk van de omstandigheden kan het beeld wiebelen als gevolg van de warme lucht uit de afvoer of de verwarmde of gekoelde lucht van de airconditioner.
Zorg ervoor dat noch de afvoer van de projector of andere apparatuur, noch lucht uit een airconditioner op de voorzijde van de projector blaast.
- De projectielens wordt verwarmd door het licht van de lichtbron, waardoor de focus instabiel wordt vlak nadat de projector is aangezet. De focus stabiliseert nadat het beeld 30 minuten is geprojecteerd.

■ Raak het oppervlak van de projectielens niet met blote handen aan.

Als het oppervlak van de lens is verontreinigd door vingerafdrukken of vuil, dan wordt dit op het scherm uitgegroot en gaat de kwaliteit van het beeld achteruit.

■ Lcd-scherm

Het lcd-scherm bestaat uit precisieonderdelen. Houd er rekening mee dat pixels of precisieweergaven kunnen ontbreken of altijd verlicht zijn. Dit is geen defect.

Wanneer een stilstaand beeld gedurende lange tijd wordt geprojecteerd, kan de afbeelding in het lcd-scherm branden. Projecteer in dit geval het volledig witte scherm van de testpatronen gedurende ten minste één uur. Houd er evenwel rekening mee dat het niet altijd mogelijk is om het ingebrande beeld volledig te verwijderen.

■ Optische onderdelen

Als u de projector gebruikt in een omgeving met een hoge temperatuur of in een omgeving met stof of sigarettenrook, kan de cyclus voor de vervanging van optische onderdelen zoals het lcd-scherm en de polarisator zelfs na minder dan een jaar korter worden. Neem voor meer informatie contact op met uw dealer.

■ Lamp

De lichtbron van de projector is een kwiklamp met hoge interne druk.

Een hogedruk kwiklamp heeft de volgende kenmerken.

- De helderheid van de lamp neemt af met het gebruik ervan.
- Door een stoot, kras of aantasting door de gebruiksduur kan de lamp barsten of de levensduur ervan verkorten.
- De levensduur van de lamp varieert naargelang de individuele lamp en gebruiksomstandigheden. Vooral continu gebruik gedurende 24 uur of meer en het veelvuldig aan- en uitzetten van de lamp zorgt ervoor dat de lamp snel verslechtert en sneller het einde van de levensduur bereikt.
- In zeldzame gevallen barst de lamp vlak nadat de projectie is gestart.
- De kans op barsten neemt toe wanneer de lamp gebruikt wordt na het verwachte vervangingsmoment. Zorg dat de lamp consequent wordt vervangen. Raadpleeg het volgende voor meer informatie over het vervangen van de lamp.
PT-EX16KE: "When to replace the lamp unit" (➡ Gebruiksaanwijzing – Bediening van de projector pagina 85)
PT-EX12KE: "When to replace the lamp unit" (➡ Gebruiksaanwijzing – Bediening van de projector pagina 96)
- Als de lamp barst, dan komt het gas in de lamp vrij in de vorm van rook.
- Het is aanbevolen om een reservelamp te bewaren.
- Het is aanbevolen om een gespecialiseerde elektricien te vragen om de lamp te vervangen. Neem contact op met uw dealer.

Accessoires

Controleer of de volgende accessoires bij uw projector zijn meegeleverd. Het aantal tussen < > geeft het aantal accessoires aan.

Draadloze/bedrade afstandsbediening <1>

(6451049049): Alleen voor PT-EX16KE

(N2QAYA000036): Alleen voor PT-EX12KE

AAA/R03/LR03-batterij <2>

(voor afstandsbediening)

Stroomsnoer <2>

(6103580067 en 6103580074): Alleen voor PT-EX16KE

(T0K3K0022--1 en T0K3K0023--1): Alleen voor PT-EX12KE

Computerkabel (voor D-sub) <1>

(6103580395): Alleen voor PT-EX16KE

(T0K3K0013--1): Alleen voor PT-EX12KE

cd-rom <1>

(6103580487): Alleen voor PT-EX16KE

(T0K3K0019A-1): Alleen voor PT-EX12KE

Gebruiksaanwijzing – Basishandleiding <1>

(6103567778): Alleen voor PT-EX16KE

(T6P1P6106--): Alleen voor PT-EX12KE

Bevestigingsbeugel vergrendelingshendel lens*1

(6103579818) <1 set>: Alleen voor PT-EX16KE

(T0STF0045--) <1>: Alleen voor PT-EX12KE



Afstandhouder*1 <1 set>

(9103016659): Alleen voor PT-EX16KE

(T0SAS0001--): Alleen voor PT-EX12KE



Lensbevestiging*1 <1 set>

(6103531335): Alleen voor PT-EX16KE

(T0HLA0045--): Alleen voor PT-EX12KE



Riem lenskap <1>: Alleen voor PT-EX12KE

(T0SRZ0005-A)

*1 Gebruikt bij het bevestigen van de lens (optioneel).

Let op

- Gooi na het uitpakken van de projector, de dop van het stroomsnoer en het verpakkingsmateriaal op verantwoorde wijze weg.
- Neem contact op met uw dealer als u een van de accessoires heeft verloren.
- De productnummers van accessoires en afzonderlijk verkochte onderdelen kunnen worden gewijzigd zonder kennisgeving.
- Bewaar kleine onderdelen op een geschikte manier en houd ze uit de buurt van kleine kinderen.

Label PIN-code <1>: Alleen voor PT-EX16KE



Kabelbinder <3>

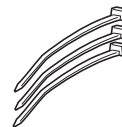

Houder stroomsnoer, bescherming stroomsnoer <1 set>

(6103571133): Alleen voor PT-EX16KE

(T0STF0040--1): Alleen voor PT-EX12KE



Lichtafschermplaat-1*1 <1>

(6103379906): Alleen voor PT-EX16KE

(T0CRS0008--1): Alleen voor PT-EX12KE



Lichtafschermplaat-2*1 <1>

(6103370064): Alleen voor PT-EX16KE, (L) is gegraveerd

(T0CRM0014--1): Alleen voor PT-EX12KE, (L) is gegraveerd

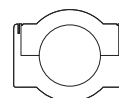

Lichtafschermplaat-3*1 <1>

(6103370224): Alleen voor PT-EX16KE, (S) is gegraveerd

(T0CRM0013--1): Alleen voor PT-EX12KE, (S) is gegraveerd

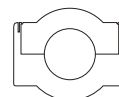

Inhoud van de meegeleverde cd-rom

De inhoud van de meegeleverde cd-rom is als volgt:

Instructie/lijst (Pdf)	Gebruiksaanwijzing	
	Multi Projector Monitoring & Control Software Gebruiksaanwijzing	
	Logo Transfer Software Gebruiksaanwijzing	
	Real Color Manager Pro Software Gebruiksaanwijzing	
	List of Compatible Projector Models	Dit is een lijst van projectoren die geschikt zijn voor de software die op de cd-rom staat en de beperkingen ervan.
Software	Multi Projector Monitoring & Control Software (Windows)	Dit is software voor het bewaken en sturen van meerdere projectors die via een LAN zijn verbonden.
	Logo Transfer Software (Windows)	Dit is software waarmee wordt ingesteld dat de projector het eigen logo van de gebruiker, zoals een bedrijfslogo, bij de opstart projecteert.
	Real Color Manager Pro Software (Windows)	Dit is software waarmee kleur- en gammacorrectie van het geprojecteerde beeld kan worden uitgevoerd.

Optionele accessoires

Optionele accessoires (productnaam)	Modelnr.:
Beugel plafondmontage	ET-PKE16H (voor hoge plafonds) ET-PKE16S (voor lage plafonds) ET-PKE16B (voor projector, alleen voor PT-EX16KE) ET-PKE12B (voor projector, alleen voor PT-EX12KE)
Vervangende lampeenheid	ET-LAE16 (alleen voor PT-EX16KE) ET-LAE12 (alleen voor PT-EX12KE)
Reservefilter	ET-RFE16 (alleen voor PT-EX16KE) ET-RFE12 (alleen voor PT-EX12KE)
Rookfilter (Alleen voor PT-EX16KE)	ET-SFE16 (eenheid), ET-SRE16 (filter)
Invoermodule	ET-MD16SD1
Lens	ET-ELW02, ET-ELW03, ET-ELW04, ET-ELW06, ET-ELS02, ET-ELS03, ET-ELM01, ET-ELT02, ET-ELT03

Opmerkingen bij het bevestigen van de lens

■ PT-EX16KE

Het technisch of onderhoudspersoneel moet de lens bevestigen in overeenstemming met de gebruiksaanwijzing die bij de optionele lens wordt geleverd.

Voor meer informatie, zie "Notes on attaching the lens" (➔ Gebruiksaanwijzing – Bediening van de projector pagina 106).

■ PT-EX12KE

Voor u de projector op de juiste plaats zet, moet u de lens aan de projector bevestigen.

Bepaal eerst volgens de gebruiksomgeving voor de projector welke lens u nodig heeft.

Neem contact op met uw dealer voor de productnummers van de lenzen die geschikt zijn voor de projector en voor de specificaties van de lenzen. Raadpleeg omwille van de veiligheid het technisch of onderhoudspersoneel van een gespecialiseerde dealer wanneer u een lens bevestigt of vervangt. Probeer de lens niet zelf te bevestigen of te vervangen.

Voor meer informatie, zie "Attaching the lens" (➔ Gebruiksaanwijzing – Bediening van de projector pagina 25).

De projector aan-/uitzetten

Procedures voor PT-EX16KE

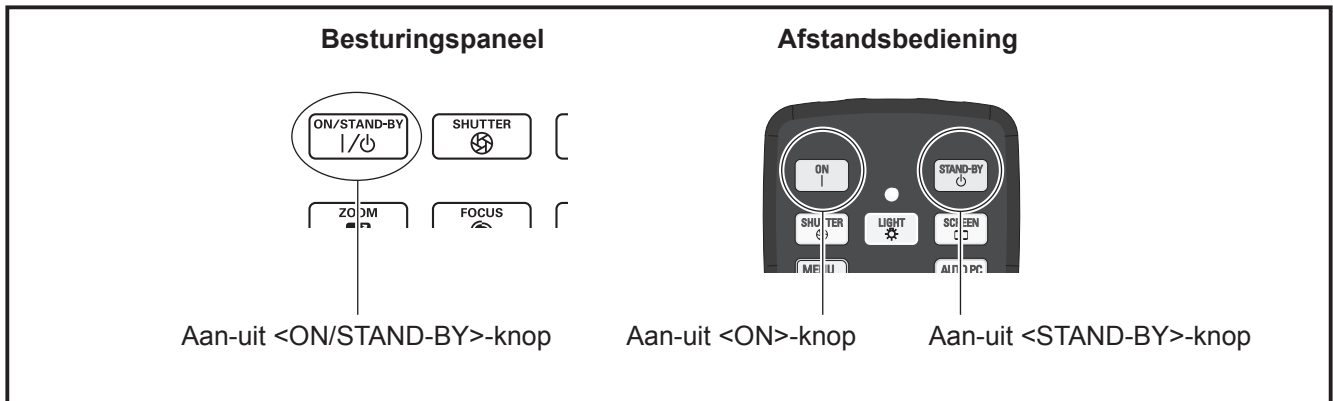

■ De projector aanzetten

- 1) Sluit de stroomsnoer aan op de projector.
 - Voor de stappen om het stroomsnoer aan te sluiten, zie "Connecting the power cord" (➔ Gebruiksaanwijzing – Bediening van de projector pagina 31).
- 2) Sluit het stroomsnoer aan op een stopcontact.
- 3) Druk op de <|>-kant van de aan-uitknop om de projector aan te zetten.
- 4) Druk op de <ON/STAND-BY>-knop op het besturingspaneel of de <ON>-knop op de afstandsbediening.

■ De projector uitzetten

- 1) Druk op de aan-uit <ON/STAND-BY>-knop op het besturingspaneel of de aan-uit <STAND-BY>-knop op de afstandsbediening.
- 2) Druk opnieuw op de aan-uit <ON/STAND-BY>-knop op het besturingspaneel of de aan-uit <STAND-BY>-knop op de afstandsbediening.
- 3) Wanneer het stand-by lampje <STAND-BY> aan gaat, drukt u op de <○>-zijde van de aan-uitknop om de stroom uit te schakelen.

* Controleer of de apparaten zijn aangesloten voor u de projector inschakelt.

* Zie "Gebruiksaanwijzing – Bediening van de projector" op de meegeleverde cd-rom voor meer informatie.

Procedures voor PT-EX12KE

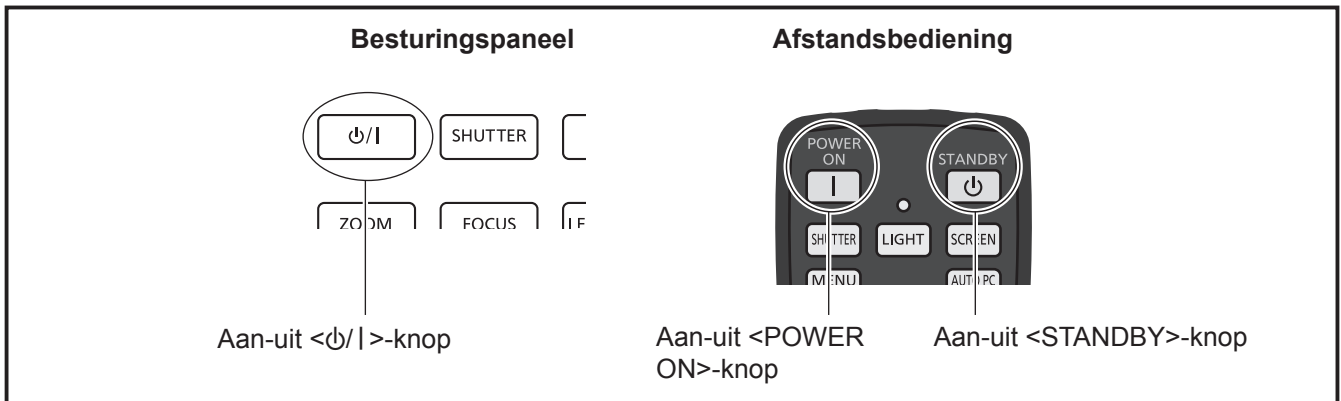

■ De projector aanzetten

- 1) **Sluit de stroomsnoer aan op de projector.**
 - Voor de stappen om het stroomsnoer aan te sluiten, zie "Connecting the power cord" (➔ Gebruiksaanwijzing – Bediening van de projector pagina 41).
- 2) **Sluit het stroomsnoer aan op een stopcontact.**
- 3) **Druk op de <|>-kant van de aan-uitknop om de projector aan te zetten.**
- 4) **Druk op de aan-uit <⏻/⏻>-knop op het besturingspaneel of de aan-uit <POWER ON>-knop op de afstandsbediening.**

■ De projector uitzetten

- 1) **Druk op de aan-uit <⏻/⏻>-knop op het besturingspaneel of de aan-uit <STANDBY>-knop op de afstandsbediening.**
- 2) **Druk opnieuw op de aan-uit <⏻/⏻>-knop op het besturingspaneel of de aan-uit <STANDBY>-knop op de afstandsbediening.**
- 3) **Wanneer het stand-by lampje <STANDBY> aan gaat, drukt u op de <○>-zijde van de aan-uitknop om de stroom uit te schakelen.**

* Controleer of de apparaten zijn aangesloten voor u de projector inschakelt.

* Zie "Gebruiksaanwijzing – Bediening van de projector" op de meegeleverde cd-rom voor meer informatie.

Informatie voor gebruikers over het inzamelen en verwijderen van oude apparatuur en gebruikte batterijen



Deze symbolen op de producten, verpakking en/of begeleidende documenten betekenen dat gebruikte elektrische en elektronische producten en batterijen niet mogen worden afgevoerd met het gewone huisvuil. Breng uw oude producten en gebruikte batterijen naar de toepasselijke inzamelpunten, zodat deze op de juiste wijze worden behandeld, hergebruikt en gerecycled, conform uw landelijke wetgeving en Richtlijnen 2002/96/EG en 2006/66/EG.

Door het correct afvoeren van deze producten en batterijen, helpt u waardevolle hulpbronnen besparen en voorkomt u negatieve effecten op de menselijke gezondheid en het milieu die het gevolg zouden kunnen zijn van het onjuist verwijderen van afval.



Neem contact op met uw gemeente, uw afvalverwerker of het verkooppunt waar u de items hebt gekocht voor meer informatie over het inzamelen en recyclen van oude producten en batterijen.

Er kunnen boetes van kracht zijn voor het onjuist verwijderen van dit afval, conform de landelijke wetgeving.



Voor zakelijke gebruikers in de Europese Unie

Neem contact op met uw dealer of leverancier als u elektrische en elektronische apparatuur wilt afvoeren.

Verwijderingsinformatie in andere landen buiten de Europese Unie

Deze symbolen gelden alleen in de Europese Unie. Als u deze artikelen wilt verwijderen, dient u contact op te nemen met uw plaatselijke autoriteiten of dealer en dient u deze te vragen wat de juiste verwijderingsmethode is.

Opmerking over het batterijsymbool (de onderste twee symboolvoorbeelden):

Het is mogelijk dat dit symbool wordt gebruikt in combinatie met een chemisch symbool. In dit geval voldoet het aan de vereisten zoals uiteengezet door de Richtlijn voor de betrokken chemische stof.

Milieu-informatie voor gebruikers in China



Dit symbool is uitsluitend geldig in China.

Panasonic Corporation

Web Site : <http://panasonic.net/avc/projector/>

© Panasonic Corporation 2016

M0416NN0 -Y1