

Οδηγίες χρήσης Βασικές οδηγίες

Προβολέας DLP™ Για εμπορική χρήση

Αρ. μοντέλου

PT-RZ475E

PT-RZ470E/PT-RZ470EA

PT-RZ370E/PT-RZ370EA

PT-RW430E/PT-RW430EA

PT-RW330E/PT-RW330EA

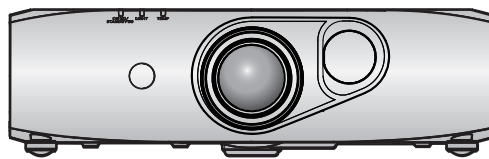

Διαβάστε πριν τη χρήση

Στις οδηγίες χρήσης αυτού του προβολέα περιλαμβάνονται οι “Οδηγίες χρήσης – Βασικές οδηγίες” (το παρόν κείμενο) και οι “Οδηγίες χρήσης – Οδηγίες λειτουργιών” (PDF).

Το παρόν εγχειρίδιο αποτελεί μια περιληπτική έκδοση του κειμένου “Οδηγίες χρήσης – Οδηγίες λειτουργιών”.

Για περισσότερες πληροφορίες, παρακαλούμε συμβουλευθείτε τις “Οδηγίες χρήσης – Οδηγίες λειτουργιών” (PDF) οι οποίες περιέχονται στον συνοδευτικό δίσκο CD-ROM.

- Μόνο οι “Οδηγίες χρήσης – Βασικές οδηγίες” (το παρόν κείμενο) παρέχεται στη γλώσσα σας.
Για περισσότερες λεπτομέρειες, παρακαλούμε συμβουλευθείτε τις “Οδηγίες χρήσης – Οδηγίες λειτουργιών” (PDF) σε άλλες γλώσσες.

Σας ευχαριστούμε για την αγορά αυτού του προϊόντος της Panasonic.

- Οι παρούσες οδηγίες χρήσης είναι κοινές για όλες τα μοντέλα ανεξαρτήτως της ύπαρξης πρόσθετων καταλήξεων στον Αρ. μοντέλου.
Κ: Μαύρο μοντέλο W: Λευκό μοντέλο
- Προτού χρησιμοποιήσετε το παρόν προϊόν, παρακαλούμε διαβάστε προσεκτικά τις οδηγίες και φυλάξτε κάπου το εγχειρίδιο αυτό για μελλοντική χρήση.
- Πριν τη χρήση του προβολέα, διαβάστε οπωσδήποτε την ενότητα “Διαβάστε πρώτα εδώ!” (➔ σελίδες 3 έως 10).



real D 3D

Μόνο για PT-RZ475/
PT-RZ470/PT-RW430



GREEK

TQBJ0791-1

Περιεχόμενα

Διαβάστε πρώτα εδώ!	3
----------------------------------	----------

Προετοιμασία

Προληπτικά μέτρα	13
Προληπτικά μέτρα κατά τη μεταφορά	13
Προληπτικά μέτρα κατά την εγκατάσταση	13
Ασφάλεια	16
Διάθεση	17
Προληπτικά μέτρα κατά τη χρήση	17
Πρόσθετα εξαρτήματα	18
Προαιρετικά πρόσθετα εξαρτήματα	19

Βασικές λειτουργίες

Ενεργοποίηση/απενεργοποίηση του	
προβολέα	20
Ενεργοποίηση του προβολέα	20
Απενεργοποίηση του προβολέα	20

Διαβάστε πρώτα εδώ!

ΠΡΟΕΙΔΟΠΟΙΗΣΗ: Η ΣΥΣΚΕΥΗ ΑΥΤΗ ΠΡΕΠΕΙ ΝΑ ΕΙΝΑΙ ΓΕΙΩΜΕΝΗ.

ΠΡΟΕΙΔΟΠΟΙΗΣΗ: Για την αποτροπή ζημιών που ενδέχεται να προκαλέσουν πυρκαγιά ή έκθεση σε κίνδυνο ηλεκτροπληξίας, πρέπει να μην εκτίθεται η παρούσα συσκευή σε βροχή ή υγρασία. Η παρούσα συσκευή δεν προορίζεται για χρήση σε άμεσα ορατά σημεία σε χώρους εργασίας όπου υπάρχουν οθόνες και άλλα συστήματα οπτικής απεικόνισης. Για την αποφυγή ενοχλητικών ανατακλάσεων σε χώρους εργασίας με συστήματα οπτικής απεικόνισης, η συσκευή αυτή δεν πρέπει να τοποθετείται σε άμεσα ορατά σημεία. Ο εξοπλισμός αυτός, σύμφωνα με την οδηγία περί εργασίας σε τερματικό σταθμό με οθόνη (BildscharbV), δεν προορίζεται για χρήση σε σταθμούς επεξεργασίας εικόνας.

Η στάθμη ηχητικής πίεσης στη θέση του χειριστή είναι ίση με ή μικρότερη από 70 dB (A) κατά ISO 7779.

ΠΡΟΕΙΔΟΠΟΙΗΣΗ:

1. Να αφαιρείτε το βύσμα του καλωδίου από την πρίζα ρεύματος, όταν η μονάδα δεν πρόκειται να χρησιμοποιηθεί για εκτεταμένες χρονικές περιόδους.
2. Για την αποτροπή ηλεκτροπληξίας, μην αφαιρείτε το κάλυμμα. Δεν υπάρχουν εντός της συσκευής εξαρτήματα επιδεκτικά εργασιών συντήρησης από τον χρήστη. Αναθέστε τη συντήρηση σε εξειδικευμένο τεχνικό προσωπικό.
3. Μην αφαιρείτε τον ακροδέκτη γείωσης του βύσματος ρεύματος. Η συσκευή αυτή διαθέτει ένα γειωμένο βύσμα τριών ακίδων. Το βύσμα αυτό είναι κατάλληλο για χρήση μόνο σε γειωμένες πρίζες. Αυτό αποτελεί ένα χαρακτηριστικό ασφαλείας. Εάν δεν είστε σε θέση να τοποθετήσετε το βύσμα στην πρίζα ρεύματος, επικοινωνήστε με έναν ηλεκτρολόγο. Οι ενέργειές σας πρέπει να είναι σύμφωνες με την προβλεπόμενη χρήση του βύσματος και τις ενδεδειγμένες πρακτικές γείωσης.

ΠΡΟΕΙΔΟΠΟΙΗΣΗ:

Το παρόν προϊόν είναι κλάσης A. Σε ένα οικιακό περιβάλλον το παρόν προϊόν ενδέχεται να προκαλέσει παρεμβολές ραδιοσυχνότητας. Σε μια τέτοια περίπτωση, ο χρήστης θα πρέπει να λάβει επαρκή μέτρα.

ΠΡΟΣΟΧΗ: Για τη διασφάλιση της συνέχισης της συμμόρφωσης, πρέπει να τηρούνται οι συνοδευτικές οδηγίες εγκατάστασης, στις οποίες περιλαμβάνεται η χρήση του συνοδευτικού καλωδίου ρεύματος και θωρακισμένων καλωδίων διεπαφής κατά τη σύνδεση σε υπολογιστή ή περιφερειακές συσκευές. Αν χρησιμοποιείτε τη σειριακή θύρα για τη σύνδεση προσωπικού υπολογιστή (PC) με σκοπό τον εξωτερικό έλεγχο του προβολέα, θα πρέπει να χρησιμοποιήσετε ένα εμπορικά διαθέσιμο σειριακό καλώδιο διεπαφής RS-232C με πυρήνα φερρίτη. Οποιοδήποτε μη εγκεκριμένες μεταβολές ή τροποποιήσεις επί του παρόντος εξοπλισμού θα έχουν ως αποτέλεσμα το να καταστεί άκυρο το δικαίωμα χρήσης.

Η παρούσα συσκευή προορίζεται για την προβολή εικόνων επί της οθόνης, κ.λ.π. και δεν προβλέπεται η χρήση της ως μέσου εσωτερικού φωτισμού σε οικιακό περιβάλλον.

Οδηγία 2009/125/EK

ΠΡΟΕΙΔΟΠΟΙΗΣΗ: ΚΙΝΔΥΝΟΣ ΗΛΕΚΤΡΟΠΛΗΞΙΑΣ. ΜΗΝ ΑΝΟΙΓΕΤΕ



Αναγράφεται επί του προβολέα



Το σύμβολο που αποτελείται από έναν κεραυνό με αιχμή βέλους, εντός ενός ισόπλευρου τριγώνου, έχει ως σκοπό να προειδοποιήσει τον χρήστη αναφορικά με την ύπαρξη μη μονωμένης “επικίνδυνης τάσης” στο περίβλημα του προϊόντος, η οποία ενδέχεται να είναι τάξης ικανής να αποτελεί κίνδυνο ηλεκτροπληξίας.



Το θαυμαστικό εντός ενός ισόπλευρου τριγώνου, έχει ως σκοπό να προειδοποιήσει τον χρήστη αναφορικά με την ύπαρξη σημαντικών οδηγιών χρήσης και συντήρησης (service) στα έντυπα και κείμενα που συνοδεύουν το προϊόν.

Σημείωση σχετικά με τις συσκευές λέιζερ

Ο παρών προβολέας είναι προϊόν λέιζερ Κατηγορίας 1 το οποίο πληροί τις προϋποθέσεις του IEC 60825-1.

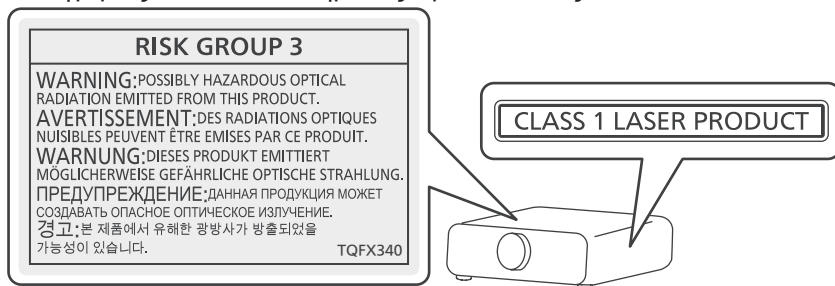

Όνομα και διεύθυνση του εισαγωγέα εντός της Ευρωπαϊκής Ένωσης

Panasonic Marketing Europe GmbH

Panasonic Testing Centre

Winsbergring 15, 22525 Hamburg, Germany

ΠΡΟΕΙΔΟΠΟΙΗΣΗ:

■ ΤΡΟΦΟΔΟΣΙΑ ΡΕΥΜΑΤΟΣ

Η πρίζα τοίχου ή ο αυτόματος διακόπτης πρέπει να τοποθετούνται κοντά στον εξοπλισμό και να υπάρχει εύκολη πρόσβαση σε αυτά, όταν παρουσιάζονται προβλήματα. Αν παρουσιαστούν τα εξής προβλήματα, διακόψτε αμέσως την παροχή ρεύματος.

Η συνέχιση της χρήσης του προβολέα υπό αυτές τις συνθήκες θα έχει ως αποτέλεσμα την εκδήλωση πυρκαγιάς ή ηλεκτροπληξίας.

- Εάν εισχωρήσουν ξένα αντικείμενα ή νερό εντός του προβολέα, διακόψτε την παροχή ρεύματος.
- Εάν ο προβολέας πέσει στο πάτωμα ή αν σπάσει το ερμάριο, διακόψτε την παροχή ρεύματος.
- Αν παρατηρήσετε καπνό, παράξενες οσμές ή θορύβους προερχόμενους από τον προβολέα, διακόψτε την παροχή ρεύματος.

Παρακαλούμε επικοινωνήστε με ένα Εξουσιοδοτημένο Κέντρο Service για επιδιορθώσεις. Μην επιχειρείτε να προβείτε σε επιδιορθώσεις του προβολέα μόνοι σας.

Κατά τη διάρκεια μιας καταιγίδας με κεραυνούς, μην ακουμπάτε τον προβολέα ή το καλώδιο.

Ενδέχεται να προκληθεί ηλεκτροπληξία.

Μην προβαίνετε σε καμία ενέργεια που θα μπορούσε να επιφέρει ζημία είτε στο καλώδιο ρεύματος είτε στο βύσμα του καλωδίου ρεύματος.

Εάν χρησιμοποιείται το καλώδιο ρεύματος ενώ έχει υποστεί βλάβη, το αποτέλεσμα θα είναι ηλεκτροπληξία, βραχυκύκλωμα ή πυρκαγιά.

- Μην επιφέρετε ζημίες στο καλώδιο ρεύματος, μην το τροποποιείτε και μην το τοποθετείτε κοντά σε θερμά αντικείμενα, μην το λυγίζετε υπερβολικά, μην το συστρέφετε, μην το τραβάτε, μην τοποθετείτε βαριά αντικείμενα πάνω του και μην το τυλίγετε σε κουλούρες ή δέσμες.

Αναθέστε σε ένα Εξουσιοδοτημένο Κέντρο Service τυχόν επιδιορθώσεις του καλωδίου ρεύματος οι οποίες ενδέχεται να απαιτηθούν.

Τοποθετήστε το βύσμα του καλωδίου εντελώς μέσα στην πρίζα τοίχου και τον συζευκτήρα τροφοδοσίας στον τερματικό πίνακα συνδέσεων του προβολέα.

Εάν το βύσμα δεν τοποθετηθεί σωστά, το αποτέλεσμα θα είναι ηλεκτροπληξίες ή υπερθέρμανση.

- Μη χρησιμοποιείτε βύσματα που έχουν υποστεί βλάβη ή πρίζες που δεν εδράζονται σταθερά στον τοίχο.

Μη χρησιμοποιείτε κανένα άλλο καλώδιο εκτός του συνοδευτικού καλωδίου ρεύματος.

Η μη τήρηση της οδηγίας αυτής θα έχει ως αποτέλεσμα πυρκαγιά ή ηλεκτροπληξίες. Παρακαλούμε να έχετε υπόψη σας ότι εάν δεν χρησιμοποιείτε το συνοδευτικό καλώδιο ρεύματος για τη γείωση της συσκευής χρησιμοποιώντας την πρίζα ρεύματος, αυτό μπορεί να έχει ως αποτέλεσμα ηλεκτροπληξίες.

Να καθαρίζετε τακτικά το βύσμα του καλωδίου για να μην συσσωρεύεται σκόνη σε αυτό.

Η μη τήρηση της οδηγίας αυτής θα έχει ως αποτέλεσμα την εκδήλωση πυρκαγιάς.

- Εάν συσσωρευτεί σκόνη στο βύσμα του καλωδίου ρεύματος, η προκληθείσα υγρασία δύναται να επιφέρει βλάβη στη μόνωση.
- Αν δεν πρόκειται να χρησιμοποιήσετε τον προβολέα για εκτεταμένη χρονική περίοδο, βγάλτε το βύσμα του καλωδίου ρεύματος από την πρίζα τοίχου.

Να βγάζετε το βύσμα του καλωδίου ρεύματος από την πρίζα και να το σκουπίζετε με ένα στεγνό πανί τακτικά.

Μη χρησιμοποιείτε το βύσμα του καλωδίου ρεύματος, καθώς και τον συζευκτήρα τροφοδοσίας, με υγρά χέρια.

Η μη τήρηση της οδηγίας αυτής θα έχει ως αποτέλεσμα ηλεκτροπληξίες.

Μην φορτώνετε υπερβολικά την πρίζα τοίχου.

Εάν έχει υπερφορτωθεί η πρίζα τοίχου (όπως για παράδειγμα όταν χρησιμοποιούνται πολλοί μετασχηματιστές), ενδέχεται να προκληθεί υπερθέρμανση με αποτέλεσμα πυρκαγιά.

■ ΣΧΕΤΙΚΑ ΜΕ ΤΗ ΧΡΗΣΗ/ΤΗΝ ΕΓΚΑΤΑΣΤΑΣΗ

Μην τοποθετείτε τον προβολέα πάνω σε μαλακά υλικά, όπως για παράδειγμα χαλιά ή σπογγώδη πατάκια.

Αυτό θα προξενήσει υπερθέρμανση του προβολέα, πράγμα που μπορεί να προκαλέσει εγκαύματα, πυρκαγιά ή βλάβη στον προβολέα.

Μην εγκαθιστάτε τον προβολέα σε υγρά μέρη ή σε μέρη με σκόνη ή σε μέρη όπου ενδέχεται να έλθει ο προβολέας σε επαφή με ελαιώδη καπνό ή ατμό, όπως για παράδειγμα σε ένα δωμάτιο μπάνιου.

Η χρήση του προβολέα υπό τέτοιες συνθήκες θα έχει ως αποτέλεσμα την εκδήλωση πυρκαγιάς, ηλεκτροπληξίας ή τη χειροτέρευση της κατάστασης των εξαρτημάτων. Η χειροτέρευση της κατάστασης των εξαρτημάτων (όπως για παράδειγμα τα στηρίγματα μοντούρας οροφής) ενδέχεται να προκαλέσει την πτώση του προβολέα οροφής στο πάτωμα.

ΠΡΟΕΙΔΟΠΟΙΗΣΗ:

Μην εγκαθιστάτε τον παρόντα προβολέα σε μέρος που δεν είναι αρκετά ισχυρό ώστε να φέρει το πλήρες βάρος του προβολέα ή πάνω σε μια επικλινή ή ασταθή επιφάνεια.

Η μη τήρηση της οδηγίας αυτής θα έχει ως αποτέλεσμα την πτώση του προβολέα ή την ανατροπή του και ενδέχεται να προκληθεί σοβαρή σωματική βλάβη ή υλική ζημία.

Μην καλύπτετε τις θύρες εισόδου αέρα/απαγωγής και μην τοποθετείτε οτιδήποτε εντός 500 mm (20") από αυτές.

Αυτό θα προξενήσει υπερθέρμανση του προβολέα, πράγμα που μπορεί να προκαλέσει πυρκαγιά ή βλάβη στον προβολέα.

- Μην τοποθετείτε τον προβολέα σε στενά μέρη με κακές συνθήκες αερισμού.
- Μην τοποθετείτε τον προβολέα πάνω σε πανί ή χαρτί, καθώς τα υλικά αυτά θα μπορούσαν να καταλήξουν εντός της θύρας εισόδου αέρα.

Μην κοιτάτε προς το φως που εκπέμπεται από τον φακό ενόσω χρησιμοποιείται ο προβολέας.

Αυτό θα μπορούσε να προκαλέσει απώλεια της όρασης.

- Από τον φακό του προβολέα εκπέμπεται ισχυρό φως. Μην κοιτάτε απευθείας προς αυτό το φως.

Μην εκθέτετε τα μάτια και το δέρμα σας στο φως προβολής ενόσω χρησιμοποιείται ο προβολέας.

Εκπέμπεται δυναμική επικίνδυνη ραδιενέργεια από το παρόν προϊόν, με αποτέλεσμα την επέλευση ζημίας στα μάτια και το δέρμα σας.

- Να είστε ιδιαίτερα προσεκτικοί ώστε να μην επιτραπεί σε νεαρά παιδιά να κοιτάξουν μέσα στον φακό. Επίσης να διακόπτετε την παροχή ρεύματος και να κλείνετε τον διακόπτη λειτουργίας όταν είστε μακριά από τον προβολέα.

Ποτέ μην επιχειρείτε να αναδιαμορφώσετε ή να αποσυναρμολογήσετε τον προβολέα.

Η υψηλή τάση μπορεί να προκαλέσει πυρκαγιά ή ηλεκτροπληξία.

- Για οποιαδήποτε επιθεώρηση, προσαρμογή ή επιδιόρθωση, παρακαλούμε επικοινωνήστε με ένα Εξουσιοδοτημένο Κέντρο Service.

Αυτό θα μπορούσε να προκαλέσει έκθεση σε επικίνδυνη ακτινοβολία λέιζερ.

- Ο παρών προβολέας είναι εξοπλισμένος με μια ενσωματωμένη λειτουργική μονάδα λέιζερ. Για να εκτελέσετε λειτουργίες και να πραγματοποιήσετε προσαρμογές, ακολουθήστε τις διαδικασίες που ορίζονται στις Οδηγίες χρήσης.

Μην επιτρέπετε να εισέρχονται μεταλλικά ή εύφλεκτα αντικείμενα και υγρά εντός του προβολέα. Μην επιτρέπετε να βρέχεται ο προβολέας.

Αυτό θα μπορούσε να προκαλέσει βραχυκύκλωμα ή υπερθέρμανση με αποτέλεσμα πυρκαγιά, ηλεκτροπληξία ή δυσλειτουργία του προβολέα.

- Μην τοποθετείτε δοχεία με υγρά ή μεταλλικά αντικείμενα κοντά στον προβολέα.
- Αν εισέλθει υγρό εντός του προβολέα, συμβουλευθείτε το κατάστημα αγοράς.
- Πρέπει να δίδεται ιδιαίτερη προσοχή αναφορικά με τα παιδιά.

Να χρησιμοποιείτε το στήριγμα μοντούρας οροφής που καθορίζεται από την Panasonic.

Η χρήση στηρίγματος μοντούρας οροφής διαφορετικού από το καθορισθέν θα έχει ως αποτέλεσμα σημαντικά αυξημένο κίνδυνο πτώσης της συσκευής.

- Προσαρτήστε το συνοδευτικό καλώδιο ασφαλείας στο στήριγμα μοντούρας οροφής προς αποτροπή του κινδύνου πτώσης του προβολέα.

Οι εργασίες εγκατάστασης (όπως για παράδειγμα η τοποθέτηση του στηρίγματος μοντούρας οροφής) πρέπει να εκτελούνται μόνο από εξειδικευμένο τεχνικό προσωπικό.

Εάν η εγκατάσταση ή η στερέωση δεν πραγματοποιηθεί σωστά, αυτό μπορεί να έχει ως αποτέλεσμα σωματικές βλάβες ή ατυχήματα, όπως για παράδειγμα ηλεκτροπληξίες.

- Μην ξεχάσετε να χρησιμοποιήσετε το σύρμα που συνοδεύει το στήριγμα μοντούρας οροφής. Πρόκειται για ένα επιπλέον μέτρο ασφαλείας για την αποτροπή του κινδύνου πτώσης του προβολέα. (Η εγκατάσταση να γίνεται σε διαφορετικό σημείο σε σχέση με το στήριγμα μοντούρας οροφής).

ΠΡΟΕΙΔΟΠΟΙΗΣΗ:

■ ΠΡΟΣΘΕΤΑ ΕΞΑΡΤΗΜΑΤΑ

Μην χρησιμοποιείτε και μην μεταχειρίζεστε τις μπαταρίες κατά μη ενδεδειγμένο τρόπο. Φροντίστε για την τήρηση των εξής.

Η μη τήρηση αυτού θα έχει ως αποτέλεσμα διαρροή υγρού μπαταρίας, υπερθέρμανση, έκρηξη ή πυρκαγιά.

- Μη χρησιμοποιείτε μη εγκεκριμένες μπαταρίες.
- Μη φορτίζετε μπαταρίες ξηρών στοιχείων.
- Μην αποσυναρμολογείτε μπαταρίες ξηρών στοιχείων.
- Μη θερμαίνετε τις μπαταρίες και μην τις τοποθετείτε σε νερό ή φωτιά.
- Μην επιτρέπετε στον πόλο + ή στον πόλο – των μπαταριών να έρχεται σε επαφή με μεταλλικά αντικείμενα, όπως π.χ. κολιέ ή φουρκέτες μαλλιών.
- Μην αποθηκεύετε και μη μεταφέρετε μπαταρίες μαζί με μεταλλικά αντικείμενα.
- Αποθηκεύστε τις μπαταρίες σε πλαστική σακούλα και κρατήστε τις μακριά από μεταλλικά αντικείμενα.
- Βεβαιωθείτε ότι είναι ορθή η πολικότητα (+ και –) κατά την τοποθέτηση των μπαταριών.
- Μη χρησιμοποιείτε ταυτόχρονα μια νέα και μια παλιά μπαταρία και μην αναμειγνύετε διαφορετικούς τύπους μπαταριών.
- Μη χρησιμοποιείτε μπαταρίες με ξεφτισμένο εξωτερικό κάλυμμα ή και χωρίς τέτοιο.

Αν υπάρχει διαρροή υγρού μπαταρίας, μην την αγγίζετε με γυμνά χέρια και να λάβετε τα εξής μέτρα εφόσον χρειαστεί.

- Η επαφή του υγρού μπαταρίας με το δέρμα ή τα ρούχα μπορεί να έχει ως αποτέλεσμα φλεγμονές του δέρματος ή σωματικές βλάβες.
Ξεπλύνετε με καθαρό νερό και αναζητήστε ιατρική συμβουλή αμέσως.
- Η επαφή του υγρού μπαταρίας με τα μάτια σας μπορεί να προκαλέσει απώλεια της όρασης.
Σε περίπτωση επαφής, μην τρίβετε τα μάτια σας. Ξεπλύνετε με καθαρό νερό και αναζητήστε ιατρική συμβουλή αμέσως.

Αφαιρέστε αμέσως τις άχρηστες πλέον μπαταρίες από το τηλεχειριστήριο.

- Αν τις αφήσετε στη μονάδα, αυτό μπορεί να έχει ως αποτέλεσμα διαρροή υγρών, υπερθέρμανση ή έκρηξη των μπαταριών.

ΠΡΟΣΟΧΗ:

■ ΤΡΟΦΟΔΟΣΙΑ ΡΕΥΜΑΤΟΣ

Κατά την αποσύνδεση του καλωδίου ρεύματος, φροντίστε να κρατάτε πάντοτε τόσο το βύσμα του καλωδίου ρεύματος όσο και τον συζευκτήρα τροφοδοσίας.

Αν τραβάτε μόνο το καλώδιο ρεύματος, αυτό θα υποστεί βλάβη και το αποτέλεσμα θα είναι πυρκαγιά, βραχυκύκλωμα ή σοβαρές περιπτώσεις ηλεκτροπληξίας.

Αν δεν πρόκειται να χρησιμοποιήσετε τον προβολέα για εκτεταμένη χρονική περίοδο, αποσυνδέστε το βύσμα του καλωδίου ρεύματος από την πρίζα τοίχου.

Η μη τήρηση αυτού θα έχει ως αποτέλεσμα πυρκαγιά ή ηλεκτροπληξία.

Πριν τη διεξαγωγή οποιασδήποτε εργασίας καθαρισμού να αποσυνδέετε το βύσμα του καλωδίου ρεύματος από την πρίζα τοίχου.

Η μη τήρηση αυτού ενδέχεται να έχει ως αποτέλεσμα ηλεκτροπληξία.

■ ΣΧΕΤΙΚΑ ΜΕ ΤΗ ΧΡΗΣΗ/ΤΗΝ ΕΓΚΑΤΑΣΤΑΣΗ

Μην τοποθετείτε βαριά αντικείμενα πάνω στον προβολέα.

Η μη τήρηση αυτού θα έχει ως αποτέλεσμα την απώλεια ισορροπίας του προβολέα και την πτώση αυτού, πράγμα που θα μπορούσε να προκαλέσει υλική ζημία ή σωματική βλάβη. Ο προβολέας θα υποστεί ζημία ή θα παραμορφωθεί.

Μην βάζετε το βάρος σας πάνω σε αυτόν τον προβολέα.

Μπορεί να πέσετε ή να σπάσει ο προβολέας, με αποτέλεσμα σωματικές βλάβες.

- Να είστε ιδιαίτερα προσεκτικοί ώστε να μην επιτραπεί σε νεαρά παιδιά να στέκονται ή να κάθονται πάνω στον προβολέα.

Μην τοποθετείτε τον προβολέα σε σημεία όπου υπάρχουν εξαιρετικά υψηλές θερμοκρασίες.

Αυτό θα προξενήσει χειροτέρευση της κατάστασης του εξωτερικού περιβλήματος ή των εσωτερικών εξαρτημάτων, ή θα προκαλέσει πυρκαγιά.

- Απαιτείται ιδιαίτερη προσοχή σε μέρη τα οποία είναι απευθείας εκτεθειμένα στο φως του ήλιου ή κοντά σε θερμαντικά σώματα.

Μην τοποθετείτε τα χέρια σας ή άλλα αντικείμενα κοντά στη θύρα απαγωγής αέρα.

Αυτό θα προκαλέσει εγκαύματα ή σωματικές βλάβες στα χέρια σας ή ζημιές σε άλλα αντικείμενα.

- Από τη θύρα απαγωγής αέρα εξέρχεται θερμός αέρας. Μην τοποθετείτε κοντά σε αυτή τη θύρα τα χέρια, το πρόσωπό σας, ή αντικείμενα που δεν έχουν αντοχή στις υψηλές θερμοκρασίες.

Πρέπει πάντοτε να αποσυνδέετε όλα τα καλώδια προτού μετακινήσετε τον προβολέα.

Η μετακίνηση του προβολέα ενώ παραμένουν προσαρτημένα τα καλώδια ενδέχεται να προκαλέσει υλικές ζημιές στα καλώδια, πράγμα που θα έχει ως αποτέλεσμα πυρκαγιά ή ηλεκτροπληξία.

Κατά την τοποθέτηση του προβολέα στην οροφή, μην επιτρέπετε να έρχονται οι βίδες τοποθέτησης και το καλώδιο ρεύματος σε επαφή με μεταλλικά μέρη εντός της οροφής.

Η επαφή με μεταλλικά μέρη εντός της οροφής μπορεί να προκαλέσει ηλεκτροπληξία.

■ ΠΡΟΣΘΕΤΑ ΕΞΑΡΤΗΜΑΤΑ

Μη χρησιμοποιείτε το συνοδευτικό καλώδιο ρεύματος σε οιαδήποτε άλλη συσκευή εκτός από τον παρόντα προβολέα.

- Η χρήση του συνοδευτικού καλωδίου ρεύματος σε οιαδήποτε άλλη συσκευής εκτός από τον παρόντα προβολέα, ενδέχεται να προκαλέσει βραχυκύκλωμα ή υπερθέρμανση με αποτέλεσμα ηλεκτροπληξία ή πυρκαγιά.

Αν δεν πρόκειται να χρησιμοποιήσετε τον προβολέα για εκτεταμένη χρονική περίοδο, αφαιρέστε τις μπαταρίες από το τηλεχειριστήριο.

Η μη τήρηση αυτού θα έχει ως αποτέλεσμα διαρροή υγρού μπαταρίας, υπερθέρμανση, πυρκαγιά ή έκρηξη με αποτέλεσμα πυρκαγιά ή μόλυνση της περιβάλλουσας περιοχής.

■ ΣΥΝΤΗΡΗΣΗ

Συζητήστε με το κατάστημα αγοράς σχετικά με τον καθαρισμό του προβολέα κάθε 20 000 ώρες χρήσης, ως ένα εκτιμώμενο διάστημα χρήσης.

Η συνέχιση της χρήσης παρά τη συσσώρευση σκόνης εντός του προβολέα ενδέχεται να έχει ως αποτέλεσμα την εκδήλωση πυρκαγιάς.

- Όσον αφορά το κόστος καθαρισμού, απευθυνθείτε στο κατάστημα αγοράς.

ΠΡΟΣΟΧΗ:

■ Προβολή ταινιών βίντεο 3D (μόνο για PT-RZ475, PT-RZ470, PT-RW430)

Οι έχοντες ιατρικό ιστορικό υπερευαισθησίας στο φως, καρδιακών προβλημάτων ή κακής κατάστασης υγείας δεν πρέπει να βλέπουν εικόνες 3D.

Κάτι τέτοιο θα μπορούσε να οδηγήσει σε επιδείνωση των ιατρικών τους προβλημάτων.

Αν αισθάνεστε κούραση ή δυσφορία ή κάτι άλλο μη σύνηθες κατά την προβολή ταινιών με γυαλιά 3D, διακόψτε την παρακολούθηση.

Αν συνεχίσετε, αυτό μπορεί να προκαλέσει προβλήματα στην υγεία σας. Κάντε ένα διάλειμμα, αν χρειαστεί.

Κατά τη θέαση ταινιών 3D, να θέτετε ως στόχο την παρακολούθηση μιας ταινίας κάθε φορά και να κάνετε ένα διάλειμμα, αν χρειαστεί.

Κατά τη θέαση ταινιών 3D, για παράδειγμα όταν παίζετε παιχνίδια 3D ή όταν χρησιμοποιείτε έναν προσωπικό υπολογιστή (PC), οπότε είναι δυνατή η αμφίδρομη διαδραστικότητα, να κάνετε ένα αντίστοιχο διάλειμμα κάθε 30 έως 60 λεπτά.

Η παρακολούθηση για μεγάλες χρονικές περιόδους ενδέχεται να προκαλέσει κούραση των ματιών.

Κατά την προετοιμασία του περιεχομένου, να χρησιμοποιείτε περιεχόμενο δημιουργημένο ειδικά για χρήση σε ταινίες 3D.

Αυτό μπορεί να προκαλέσει κούραση των ματιών ή προβλήματα υγείας.

Κατά τη θέαση ταινιών 3D, δώστε προσοχή στους ανθρώπους και τα αντικείμενα στην κοντινή περιοχή.

Οι ταινίες βίντεο 3D μπορεί εσφαλμένα να θεωρηθούν πραγματικά αντικείμενα, και οι σχετικές κινήσεις του σώματος μπορεί να προκαλέσουν ζημιές σε αντικείμενα και να έχουν ως αποτέλεσμα σωματικές βλάβες.

Να φοράτε γυαλιά 3D όταν παρακολουθείτε ταινίες βίντεο 3D.

Μην κλίνετε το κεφάλι σας όταν παρακολουθείτε ταινίες φορώντας γυαλιά 3D.

Όσοι έχουν μυωπία ή υπερμετρωπία, όσοι έχουν ασθενέστερη όραση σε ένα μάτι ή αστιγματισμό, πρέπει να χρησιμοποιούν διορθωτικά γυαλιά όταν, για παράδειγμα, χρησιμοποιούν γυαλιά 3D.

Αν κατά την παρακολούθηση ταινιών βίντεο 3D δείτε μια εικόνα να εμφανίζεται σαφώς ως διπλή εικόνα, διακόψτε την παρακολούθηση.

Η παρακολούθηση για μεγάλες χρονικές περιόδους ενδέχεται να προκαλέσει κούραση των ματιών.

Να παρακολουθείτε από μια απόσταση τουλάχιστον τρεις φορές το ενεργό ύψος της οθόνης.

Η παρακολούθηση από απόσταση κοντινότερη από τη συνιστώμενη ενδέχεται να προκαλέσει κούραση των ματιών. Όπως και στις ταινίες κινηματογράφου, εάν υπάρχουν μαύρες ζώνες στο άνω και το κάτω μέρος της ταινίας, να παρακολουθείτε από μια απόσταση 3 φορές το ύψος της περιοχής εικόνας βίντεο ή μεγαλύτερη.

Παιδιά ηλικίας κάτω των 5 ή 6 ετών δεν πρέπει να χρησιμοποιούν γυαλιά 3D.

Καθώς είναι δύσκολο να εκτιμηθούν οι αντιδράσεις των παιδιών στην κούραση και τη δυσφορία, το πρόβλημα που αντιμετωπίζουν μπορεί να επιδεινωθεί ξαφνικά.

Εάν ένα παιδί χρησιμοποιεί γυαλιά 3D, οι κηδεμόνες πρέπει να ελέγχουν προσεκτικά αν κουράζονται τα μάτια του παιδιού.

Αφαίρεση της μπαταρίας

Μπαταρία τηλεχειριστηρίου

1. Πατήστε τον οδηγό και υψώστε το κάλυμμα.

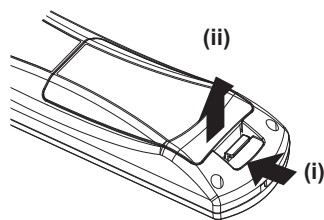

2. Αφαιρέστε τις μπαταρίες.

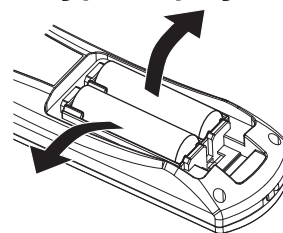

■ Πώς μπορείτε να δείτε τις Οδηγίες χρήσης – Οδηγίες λειτουργιών

1) Εκκινήστε το πρόγραμμα εκκίνησης εφαρμογών.

- Τοποθετήστε τον συνοδευτικό δίσκο CD-ROM στη μονάδα δίσκου CD. Το πρόγραμμα εκκίνησης εφαρμογών ξεκινά αυτόματα.

Αν το πρόγραμμα εκκίνησης εφαρμογών δεν ξεκινήσει, κάντε διπλό κλικ στο αρχείο “Launcher.exe” στη μονάδα δίσκου CD-ROM (μόλις εμφανιστεί η οθόνη αναπαραγωγής, επιλέξτε την επιθυμητή τοποθεσία ώστε να εκτελεστεί το “Launcher.exe”).

2) Κάντε κλικ στις [Projector Operating Instructions] στο μενού ή κάντε διπλό κλικ στο αρχείο MANUALS → Index.pdf στη μονάδα δίσκου CD-ROM.

- Εμφανίζεται η λίστα των διαθέσιμων γλωσσών.

3) Επιλέξτε την επιθυμητή γλώσσα.

- Το αρχείο PDF “Οδηγίες χρήσης – Οδηγίες λειτουργιών” ανοίγει στην επιλεγμένη γλώσσα.

■ Πώς μπορείτε να δείτε τις Οδηγίες χρήσης του λογισμικού και τη List of Compatible Projector Models

1) Εκκινήστε το πρόγραμμα εκκίνησης εφαρμογών.

- Τοποθετήστε τον συνοδευτικό δίσκο CD-ROM στη μονάδα δίσκου CD. Το πρόγραμμα εκκίνησης εφαρμογών ξεκινά αυτόματα.

Αν το πρόγραμμα εκκίνησης εφαρμογών δεν ξεκινήσει, κάντε διπλό κλικ στο αρχείο “Launcher.exe” στη μονάδα δίσκου CD-ROM (μόλις εμφανιστεί η οθόνη αναπαραγωγής, επιλέξτε την επιθυμητή τοποθεσία ώστε να εκτελεστεί το “Launcher.exe”).

2) Στο μενού, επιλέξτε το λογισμικό που σας ενδιαφέρει και κάντε κλικ στο [Refer To Operating Instructions] ή στο [Refer To List of Compatible Projector Models].

- Ανοίγει το αρχείο PDF “Οδηγίες χρήσης” ή το αρχείο PDF “List of Compatible Projector Models”. (Μόνο στην Αγγλική γλώσσα)

■ Εγκατάσταση του λογισμικού

1) Εκκινήστε το πρόγραμμα εκκίνησης εφαρμογών.

- Τοποθετήστε τον συνοδευτικό δίσκο CD-ROM στη μονάδα δίσκου CD. Το πρόγραμμα εκκίνησης εφαρμογών ξεκινά αυτόματα.

Αν το πρόγραμμα εκκίνησης εφαρμογών δεν ξεκινήσει, κάντε διπλό κλικ στο αρχείο “Launcher.exe” στη μονάδα δίσκου CD-ROM (μόλις εμφανιστεί η οθόνη αναπαραγωγής, επιλέξτε την επιθυμητή τοποθεσία ώστε να εκτελεστεί το “Launcher.exe”).

2) Εκκινήστε το πρόγραμμα εγκατάστασης.

- Επιλέξτε το λογισμικό που θέλετε να εγκαταστήσετε και κάντε κλικ στο [Install].

3) Πραγματοποιήστε την εγκατάσταση.

- Όταν εμφανιστεί η οθόνη εγκατάστασης, ακολουθήστε τις οδηγίες που εμφανίζονται στην οθόνη για να εγκαταστήσετε το λογισμικό.

Για περισσότερες λεπτομέρειες συμβουλευθείτε τις Οδηγίες χρήσης του λογισμικού. (Μόνο στην Αγγλική γλώσσα)

Σημείωση

- Το λογισμικό το οποίο περιέχεται στον συνοδευτικό δίσκο CD-ROM εκτελείται σε Windows. Για να εγκαταστήσετε το “Multi Projector Monitoring & Control Software”, μπορεί να απαιτηθεί να εγκαταστήσετε το Microsoft .NET Framework. Για περισσότερες λεπτομέρειες συμβουλευθείτε τις Οδηγίες χρήσης του λογισμικού.
- Σε περιβάλλον Mac, μπορείτε μόνο να δείτε τις Οδηγίες χρήσης. Μπορείτε να δείτε το αρχείο PDF “Οδηγίες χρήσης – Οδηγίες λειτουργιών” κάνοντας διπλό κλικ στο αρχείο MANUALS → Index.pdf στη μονάδα δίσκου CD-ROM.
- Για να χρησιμοποιήσετε το αρχείο PDF ως εγχειρίδιο οδηγιών, πρέπει να είναι εγκατεστημένο το Adobe® Reader®. Δεν υποστηρίζονται άλλα προγράμματα προβολής αρχείων PDF εκτός από το Adobe Reader.

■ Εμπορικά σήματα

- Το SOLID SHINE αποτελεί εμπορικό σήμα της Panasonic Corporation.
- RealD 3D : αποτελεί εμπορικό σήμα της RealD Inc.
- Τα Windows®, Windows Vista® και Internet Explorer® αποτελούν εμπορικά σήματα κατατεθέντα ή εμπορικά σήματα της Microsoft Corporation στις Ηνωμένες Πολιτείες της Αμερικής και σε άλλες χώρες.
- Το Mac, το Mac OS, το OS X και το Safari αποτελούν εμπορικά σήματα κατατεθέντα της Apple Inc. στις Ηνωμένες Πολιτείες της Αμερικής και σε άλλες χώρες.
- Το PJLink™ αποτελεί εμπορικό σήμα κατατεθέν ή εμπορικό σήμα του οποίου η καταχώριση τελεί σε εκκρεμότητα στην Ιαπωνία, τις Ηνωμένες Πολιτείες της Αμερικής, καθώς και σε άλλες χώρες και περιοχές.
- Το HDMI, το λογότυπο HDMI και το High-Definition Multimedia Interface αποτελούν εμπορικά σήματα ή εμπορικά σήματα κατατεθέντα της HDMI Licensing LLC στις Ηνωμένες Πολιτείες της Αμερικής και σε άλλες χώρες.
- Το RoomView και το Crestron RoomView αποτελούν εμπορικά σήματα κατατεθέντα της Crestron Electronics, Inc.
Το Crestron Connected και το Fusion RV αποτελούν εμπορικά σήματα της Crestron Electronics, Inc.
- Το Adobe, το Adobe Flash Player και το Adobe Reader αποτελούν εμπορικά σήματα ή εμπορικά σήματα κατατεθέντα της Adobe Systems Inc. στις Ηνωμένες Πολιτείες της Αμερικής ή/και σε άλλες χώρες.
- Όλες οι υπόλοιπες ονομασίες, εταιρικές επωνυμίες και ονομασίες προϊόντων στο παρόν εγχειρίδιο αποτελούν εμπορικά σήματα ή εμπορικά σήματα κατατεθέντα των αντίστοιχων κατόχων τους.
Παρακαλούμε σημειώστε ότι το σύμβολο ® και το σύμβολο ™ δεν αναφέρονται σε αυτό το εγχειρίδιο.

■ Εικόνες σε αυτό το εγχειρίδιο

- Οι εικόνες του προβολέα είναι βάσει του μοντέλου PT-RZ475, εκτός αν ορίζεται διαφορετικά.
- Οι απεικονίσεις του προβολέα, της οθόνης και άλλων μερών ενδέχεται να διαφέρουν από το τελικό προϊόν που έχετε στα χέρια σας.
- Οι εικόνες του προβολέα με τοποθετημένο το καλώδιο ρεύματος αποτελούν παραδείγματα μόνο. Το σχήμα του συνοδευτικού καλωδίου ρεύματος διαφέρει ανάλογα με τη χώρα όπου αγοράσατε το προϊόν.

■ Παραπομπές

- Σε αυτό το εγχειρίδιο οι παραπομπές σε συγκεκριμένες σελίδες έχουν την εξής μορφή: (➔ σελίδα 00).
- Οι παραπομπές σε συγκεκριμένες σελίδες στο εγχειρίδιο οδηγιών τύπου PDF στον συνοδευτικό δίσκο CD-ROM έχουν την εξής μορφή: (➔ Οδηγίες χρήσης – Οδηγίες λειτουργιών σελίδα 00).
Σε αυτό το εγχειρίδιο, οι παραπομπές σε αριθμό σελίδας στις Οδηγίες χρήσης – Οδηγίες λειτουργιών αφορούν την Αγγλική έκδοση.

■ Ορολογία

- Σε αυτό το εγχειρίδιο, το πρόσθετο εξάρτημα “Μονάδα ασύρματου τηλεχειριστηρίου” αναφέρεται ως “τηλεχειριστήριο”.

Προληπτικά μέτρα

Προληπτικά μέτρα κατά τη μεταφορά

- Κατά τη μεταφορά του προβολέα, να τον κρατάτε σταθερά από το κάτω μέρος του και να αποφεύγονται οι υπερβολικοί κραδασμοί και προσκρούσεις σε άλλα αντικείμενα. Ενδέχεται να προκαλέσουν ζημιά στα εσωτερικά εξαρτήματα με αποτέλεσμα δυσλειτουργία.
- Μη μεταφέρετε τον προβολέα με εκτεταμένα τα ρυθμιζόμενα πόδια. Κάτι τέτοιο θα μπορούσε να προκαλέσει ζημιά στα ρυθμιζόμενα πόδια.

Προληπτικά μέτρα κατά την εγκατάσταση

■ Μην εγκαθιστάτε τον προβολέα σε εξωτερικούς χώρους.

Ο προβολέας προορίζεται μόνο για χρήση σε εσωτερικούς χώρους.

■ Μην εγκαθιστάτε τον προβολέα στις εξής τοποθεσίες.

- Μέρη όπου παρατηρούνται κραδασμοί και προσκρούσεις, όπως μέσα σε ένα αυτοκίνητο ή άλλο όχημα: κάτι τέτοιο θα μπορούσε να προκαλέσει ζημιά στα εσωτερικά εξαρτήματα ή δυσλειτουργία.
- Κοντά στο σημείο απαγωγής αέρα ενός κλιματιστικού: αναλόγως των συνθηκών λειτουργίας, ενδέχεται, σε σπάνιες περιπτώσεις, να τρεμοπαίζει ακανόνιστα η οθόνη εξαιτίας του θερμού αέρα από τη θύρα απαγωγής αέρα, ή εξαιτίας του θερμού ή ψυχρού αέρα. Φροντίστε η θύρα απαγωγής αέρα του προβολέα ή άλλου εξοπλισμού, ή ο αέρας του κλιματιστικού να μη φυσά προς το μπροστά μέρος του προβολέα.
- Μέρη όπου παρατηρούνται έντονες μεταβολές της θερμοκρασίας, όπως κοντά σε πηγές φωτός (λυχνίες στούντιο): κάτι τέτοιο θα μπορούσε να προκαλέσει παραμόρφωση του κυρίως σώματος του προβολέα εξαιτίας της θερμότητας, με αποτέλεσμα δυσλειτουργίες.
Η θερμοκρασία του περιβάλλοντος λειτουργίας του προβολέα πρέπει να είναι μεταξύ 0 °C (32 °F) και 45 °C (113 °F) κατά τη χρήση σε υψόμετρο κάτω των 1 400 m (4 593') από τη στάθμη της θάλασσας, και μεταξύ 0 °C (32 °F) και 40 °C (104 °F) κατά τη χρήση σε υψηλά υψόμετρα (μεταξύ 1 400 m (4 593') – 2 700 m (8 858') άνω της στάθμης της θάλασσας).
- Κοντά σε γραμμές υψηλής τάσης ή σε κινητήρες: κάτι τέτοιο θα μπορούσε να επηρεάσει τη λειτουργία του προβολέα.
- Μέρος όπου υπάρχει εξοπλισμός λέιζερ υψηλής ισχύος: η καθοδήγηση μιας ακτίνας λέιζερ πάνω στην επιφάνεια του φακού προκαλεί βλάβες στα πλινθία (chips) DLP.

■ Για την εγκατάσταση του προβολέα στην οροφή, ζητήστε τη βοήθεια εξειδικευμένων τεχνικών ή ρωτήστε σχετικά στο κατάστημα αγοράς.

Απαιτείται το προαιρετικό Στήριγμα μοντούρας οροφής.

Αρ. μοντέλου: ET-PKR100H (για υψηλές οροφές), ET-PKR100S (για χαμηλές οροφές), ET-PKR100P (για κατακόρυφο προσανατολισμό) (μόνο για PT-RZ475, PT-RZ470, PT-RW430)

■ Ζητήστε βοήθεια από έναν εξειδικευμένο τεχνικό ή ρωτήστε σχετικά στο κατάστημα αγοράς για την εγκατάσταση της καλωδίωσης για τη σύνδεση DIGITAL LINK.

Μπορεί να παρουσιάζονται διακοπές εικόνας και ήχου εάν δεν τηρούνται οι τεχνικές προδιαγραφές της καλωδίωσης λόγω τεχνικά ανεπαρκούς εγκατάστασης.

■ Ο προβολέας ενδέχεται να μη λειτουργεί κανονικά εξαιτίας ισχυρών ραδιοκυμάτων από σταθμούς εκπομπής ή ραδιόφωνο.

Εάν υπάρχουν οποιεσδήποτε εγκαταστάσεις ή εξοπλισμός ο οποίος παράγει ισχυρά ραδιοκύματα κοντά στο σημείο εγκατάστασης, εγκαταστήστε τον προβολέα σε μια τοποθεσία σε επαρκή απόσταση από την πηγή των ραδιοκυμάτων. Ή τυλίξτε το καλώδιο LAN που συνδέεται στο τερματικό <DIGITAL LINK/LAN> με ένα κομμάτι μεταλλικού φύλλου ή έναν μεταλλικό σωλήνα μονωμένο και στα δυο άκρα.

■ Ρύθμιση εστίασης

Ο υψηλής πιστότητας φακός προβολής επηρεάζεται θερμικά από το φως της πηγής φωτός, καθιστώντας ασταθή την εστίαση κατά το χρονικό διάστημα αμέσως μετά την ενεργοποίηση του μηχανήματος. Πριν προβείτε σε ρύθμιση της εστίασης, περιμένετε τουλάχιστον 30 λεπτά αφού αρχίσει η προβολή εικόνας.

- Μην ξεχάσετε να ορίσετε τη [HIGH ALTITUDE MODE] σε [ON] όταν χρησιμοποιείται ο προβολέας σε υψόμετρα μεταξύ 1 400 m (4 593') και 2 700 m (8 858') άνω της στάθμης της θάλασσας.

Αν δεν το κάνετε αυτό, υπάρχει ο κίνδυνος να μειωθεί η διάρκεια λειτουργίας των εξαρτημάτων και να υπάρξουν δυσλειτουργίες.

- Μην ξεχάσετε να ορίσετε τη [HIGH ALTITUDE MODE] σε [OFF] όταν χρησιμοποιείται ο προβολέας σε υψόμετρα κάτω των 1 400 m (4 593') άνω της στάθμης της θάλασσας.

Αν δεν το κάνετε αυτό, υπάρχει ο κίνδυνος να μειωθεί η διάρκεια λειτουργίας των εξαρτημάτων και να υπάρξουν δυσλειτουργίες.

- Μην εγκαθιστάτε τον προβολέα σε υψόμετρο 2 700 m (8 858') και άνω από τη στάθμη της θάλασσας.

Κάτι τέτοιο μπορεί να μειώσει τη διάρκεια λειτουργίας των εξαρτημάτων και να υπάρξουν δυσλειτουργίες.

- Μη χρησιμοποιείτε τον προβολέα ενόσω είναι κεκλιμένος προς τα δεξιά ή προς τα αριστερά.

(Μόνο για PT-RZ370, PT-RW330)

Η χρήση του προβολέα υπό κάθετη γωνία άνω των 15° ενδέχεται να μειώσει τη διάρκεια λειτουργίας του προϊόντος ή να έχει ως αποτέλεσμα δυσλειτουργίες.

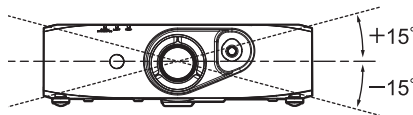

- Κατά την εγκατάσταση και χρήση του προβολέα υπό γωνία υπερβαίνουσα τις 30° καθέτως, μην ξεχάσετε να ορίσετε τη ρύθμιση [COOLING CONDITION] στο μενού [PROJECTOR SETUP].

Αν δεν το κάνετε αυτό, υπάρχει ο κίνδυνος να μειωθεί η διάρκεια λειτουργίας των εξαρτημάτων και να υπάρξουν δυσλειτουργίες.

■ **Μη χρησιμοποιείτε τον προβολέα με την συνδεόμενη πλευρά του τερματικού πίνακα προς τα άνω.**

(Μόνο για PT-RZ475, PT-RZ470, PT-RW430)

Η χρήση του προβολέα υπό γωνία υπερβαίνουσα τη διαθέσιμη γωνία των 210° μπορεί να προκαλέσει δυσλειτουργίες. Αν απαιτείται το στήσιμο του προβολέα σε γωνία υπερβαίνουσα τις 210°, συμβουλευτείτε το κατάστημα πώλησης.

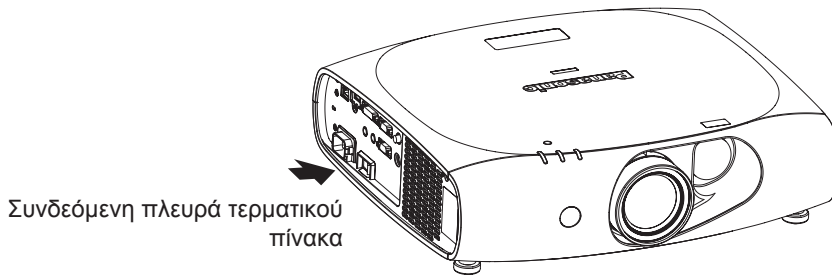

● Διαθέσιμη γωνία σε οριζόντια κατεύθυνση

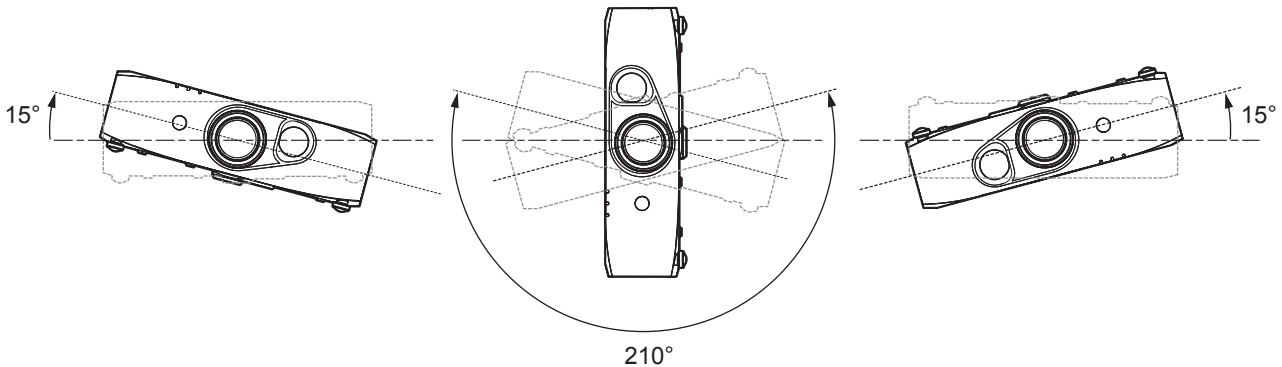

● Διαθέσιμη γωνία σε κάθετη κατεύθυνση για την κατακόρυφη ρύθμιση

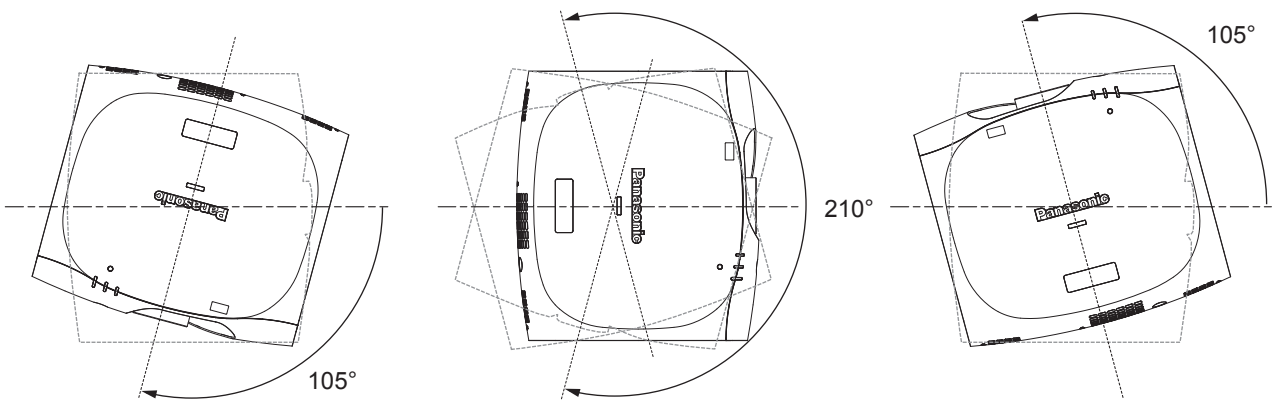

■ **Για κατακόρυφη ρύθμιση, τοποθετήστε τον προβολέα απευθείας έναντι της οθόνης.**

(Μόνο για PT-RZ475, PT-RZ470, PT-RW430)

- Αν ο προβολέας έχει εγκατασταθεί με χρήση της κατακόρυφης ρύθμισης, δεν είναι διαθέσιμη η διόρθωση keystone για την κάθετη κλίση. Σε αυτή την περίπτωση, η διόρθωση keystone λειτουργεί για την οριζόντια κλίση.

■ Προληπτικά μέτρα κατά το στήσιμο του προβολέα

- Για εγκατάσταση και χρήση του προβολέα κατά οιαδήποτε μέθοδο όπου δεν χρησιμοποιούνται τα ρυθμιζόμενα πόδια σε μια επιδαπέδια εγκατάσταση, σταθεροποιήστε τον προβολέα χρησιμοποιώντας τις τέσσερις οπές βιδώματος για τοποθέτηση στην οροφή (όπως φαίνεται στο σχήμα).
(Διάμετρος βίδας: M4, βάθος τοποθέτησης εντός του προβολέα: 10 mm (13/32"), ροπή: $1,25 \pm 0,2$ N·m)
Φροντίστε να υπάρχει ένα διάστημα τουλάχιστον 12 mm (15/32") μεταξύ του κάτω μέρους του προβολέα και της επιφάνειας τοποθέτησης, εισαγάγοντας ενδιάμεσα αποστάτες (μεταλλικούς) κ.λ.π.
- Χρησιμοποιήστε τα ρυθμιζόμενα πόδια μόνο για την περίπτωση επιδαπέδιας εγκατάστασης καθώς και για να ρυθμίσετε τη γωνία. Η χρήση τους για άλλους σκοπούς ενδέχεται να προκαλέσει ζημία στο σετ.

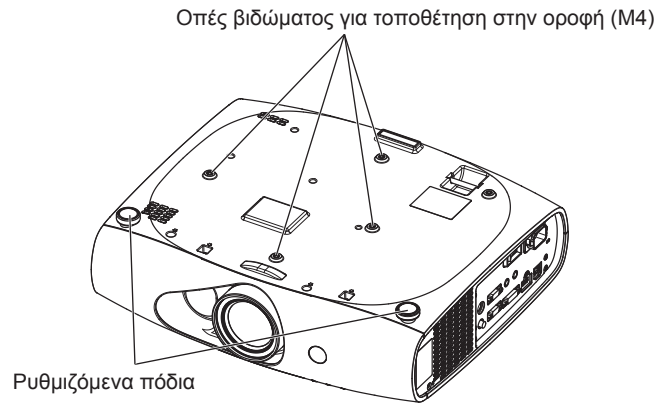

Θέσεις των οπών βιδώματος για τοποθέτηση στην οροφή και ρυθμιζόμενα πόδια

- Μη στοιβάζετε προβολείς τον ένα πάνω από τον άλλο.
- Μη φράσσετε τις θύρες αερισμού (είσοδος και απαγωγή αέρα) του προβολέα.
- Φροντίστε να μη φυσά απευθείας στις πόρτες αερισμού (είσοδος και απαγωγή αέρα) του προβολέα ο θερμός και ο ψυχρός αέρας του συστήματος κλιματισμού.

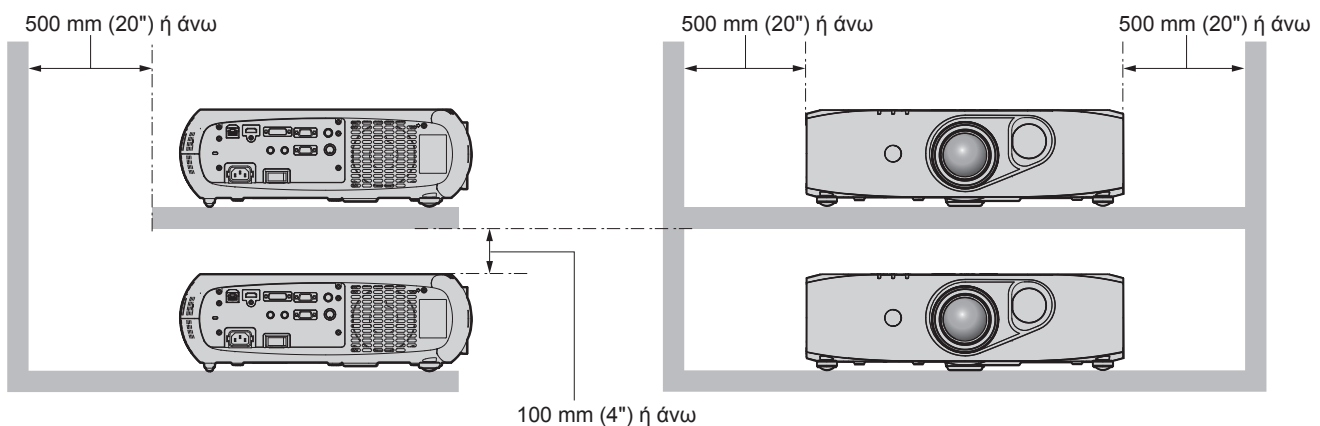
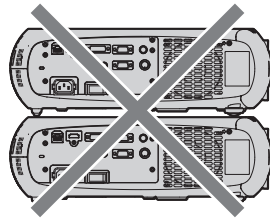

- Μην εγκαθιστάτε τον προβολέα σε περιορισμένους χώρους.
Αν πρέπει να εγκατασταθεί ο προβολέας σε περιορισμένο χώρο, εγκαταστήστε ανεξάρτητο σύστημα κλιματισμού ή αερισμού. Αν ο αερισμός δεν επαρκεί, μπορεί να συσσωρευτεί απαγόμενη θερμότητα, θέτοντας σε λειτουργία το κύκλωμα προστασίας του προβολέα.

Ασφάλεια

Όταν χρησιμοποιείτε το προϊόν αυτό, λάβετε μέτρα ασφαλείας για την αποφυγή των εξής.

- Διαρροή προσωπικών στοιχείων μέσω αυτού του προϊόντος
- Μη εξουσιοδοτημένη χρήση αυτού του προϊόντος από ένα κακόβουλο τρίτο μέρος

- Παρέμβαση ή διακοπή λειτουργίας αυτού του προϊόντος από ένα κακόβουλο τρίτο μέρος
Λάβετε επαρκή μέτρα ασφαλείας.
- Πρέπει να είναι όσο το δυνατόν πιο δύσκολο γίνεται να μαντέψει κάποιος τον κωδικό πρόσβασής σας.
- Να αλλάζετε περιοδικά τον κωδικό σας. Μπορείτε να ορίσετε έναν κωδικό στο μενού [SECURITY] → [SECURITY PASSWORD CHANGE].
- Η Panasonic Corporation και οι θυγατρικές της εταιρείες δεν πρόκειται ποτέ να σας ζητήσουν να παράσχετε άμεσα τον κωδικό σας. Μη γνωστοποιείτε τον κωδικό σας σε περίπτωση που σας ζητηθεί κάτι τέτοιο.
- Το συνδεδεμένο δίκτυο πρέπει να προστατεύεται από τείχος προστασίας (firewall), κ.λ.π.
- Ορίστε έναν κωδικό για έλεγχο Διαδικτύου και περιορίστε τους χρήστες που μπορούν να συνδεθούν. Ένας κωδικός ελέγχου Διαδικτύου μπορεί να οριστεί στη σελίδα [Change password] της οθόνης ελέγχου Διαδικτύου.

Διάθεση

Για διάθεση του προϊόντος, ζητήστε από τις τοπικές αρχές ή το κατάστημα για πληροφορίες σχετικά με τη σωστή μέθοδο διάθεσης.

Προληπτικά μέτρα κατά τη χρήση

■ Για εικόνα καλής ποιότητας

- Για να έχετε υπέροχη εικόνα υψηλότερης αντίθεσης, προετοιμάστε ένα κατάλληλο περιβάλλον. Κλείστε τις κουρτίνες ή τις περσίδες των παραθύρων καθώς και τυχόν φώτα κοντά στην οθόνη για να μην καταστεί δυνατό να λάμψει πάνω στην οθόνη εξωτερικό φως ή φως από λάμπες εσωτερικού φωτισμού.

■ Μην αγγίζετε την επιφάνεια του φακού προβολής με γυμνά χέρια.

Αν η επιφάνεια του φακού προβολής καταστεί ακάθαρτη εξαιτίας δακτυλιών ή για άλλο λόγο, αυτό θα μεγεθυνθεί και θα προβληθεί στην οθόνη.

■ Πλινθία (chips) DLP

- Τα πλινθία DLP είναι ακριβείας. Σημειώστε ότι σε σπάνιες περιπτώσεις, μπορεί να λείπουν ρixel υψηλής ακριβείας ή να είναι πάντοτε αναμμένα. Να έχετε υπόψη ότι αυτό το φαινόμενο δεν υποδηλώνει κάποια δυσλειτουργία.
- Η καθοδήγηση μιας ακτίνας λέιζερ υψηλής ισχύος πάνω στην επιφάνεια του φακού μπορεί να προκαλέσει βλάβες στα πλινθία DLP.

■ Πηγή φωτός

Η πηγή φωτός του προβολέα χρησιμοποιεί LED και λέιζερ και έχει τα εξής χαρακτηριστικά.

- Η φωτεινότητα της πηγής φωτός μειώνεται κατά τη διάρκεια της χρήσης.
 - Ο χρόνος λειτουργίας έως η φωτεινότητα της πηγής φωτός να μειωθεί στο ήμισυ είναι περίπου 20 000 ώρες. 20 000 ώρες είναι η εκτιμώμενη διάρκεια και ποικίλει ανάλογα με τις κατά περίπτωση διαφορές και τις συνθήκες χρήσης.
(Μόνο για PT-RZ470, PT-RZ370, PT-RW430, PT-RW330)
 - Ο χρόνος λειτουργίας μέχρι τον υποδιπλασιασμό της φωτεινότητας της πηγής φωτός ποικίλλει ανάλογα με τη ρύθμιση του μενού [PROJECTOR SETUP] → [ECO MANAGEMENT] → [LIGHT POWER]. Είναι περίπου 27 000 ώρες όταν το [LIGHT POWER] έχει οριστεί σε [NORMAL], περίπου 61 000 ώρες όταν έχει οριστεί το [ECO1] και περίπου 87 000 ώρες όταν έχει οριστεί το [ECO2]. Οι ώρες αυτές αποτελούν εκτιμώμενες διάρκειες σε περίπτωση χρήσης του προβολέα χωρίς τροποποίηση της ρύθμισης [LIGHT POWER], και ποικίλλουν ανάλογα με τις κατά περίπτωση διαφορές και τις συνθήκες χρήσης. Ο χρόνος λειτουργίας δεν είναι ο χρόνος που καλύπτεται από την εγγύηση.
(Μόνο για PT-RZ475)

Αν η πηγή φωτός σβήσει ή η φωτεινότητά της μειωθεί σημαντικά, ενημερωθείτε από το κατάστημα αγοράς σχετικά με τη δυνατότητα αντικατάστασης της πηγής φωτός.

■ Υπολογιστής και συνδέσεις εξωτερικής συσκευής

- Κατά τη σύνδεση σε υπολογιστή ή σε εξωτερική συσκευή, διαβάστε προσεκτικά αυτό το εγχειρίδιο αναφορικά με τη χρήση καλωδίων ρεύματος και θωρακισμένων καλωδίων.
- Για την είσοδο ψηφιακού σήματος μέσω του τερματικού πίνακα σύνδεσης <DVI-I IN>, χρησιμοποιήστε ένα εμπορικά διαθέσιμο καλώδιο με πυρήνα φερρίτη.

■ Θέαση εικόνων 3D

(Μόνο για PT-RZ475, PT-RZ470, PT-RW430)

Ο προβολέας μπορεί να εμφανίσει εισερχόμενο σήμα εικόνας 3D διαφόρων συστημάτων, όπως “frame packing” (“συσκευασία πλαισίων”) και “side by side” (“δίπλα-δίπλα”). Για την προβολή εικόνων 3D (όπως γυαλιά 3D, συσκευές εξόδου σήματος video) πρέπει να προετοιμάσετε εξωτερικές συσκευές οι οποίες είναι συμβατές με το σύστημα 3D που διαθέτετε. Για τη σύνδεση του προβολέα και των εξωτερικών συσκευών, βλ. τις οδηγίες χρήσης των εξωτερικών συσκευών που χρησιμοποιείτε. Οι συνδέσεις ποικίλουν ανάλογα με το σύστημα 3D σας.

Αναφορικά με τους τύπους σήματος 3D video που μπορούν να χρησιμοποιηθούν στον προβολέα, βλ. τα εξής.

PT-RZ475: “List of 3D compatible signals” (⇒ Οδηγίες χρήσης – Οδηγίες λειτουργιών σελίδα 135)

PT-RZ470, PT-RW430: “List of 3D compatible signals” (⇒ Οδηγίες χρήσης – Οδηγίες λειτουργιών σελίδα 132)

Πρόσθετα εξαρτήματα

Βεβαιωθείτε ότι τα εξής πρόσθετα εξαρτήματα συνοδεύουν τον προβολέα. Οι αριθμοί εντός των < > δείχνουν τον αριθμό πρόσθετων εξαρτημάτων.

Μονάδα ασύρματου τηλεχειριστηρίου <1>

(N2QAYB000812)



Δίσκος CD-ROM <1>

(TXFQB02TJAZ): Μόνο για PT-RZ475

(TXFQB02VLF2): Μόνο για PT-RZ470, PT-RW430

(TXFQB02VLF1): Μόνο για PT-RZ370, PT-RW330



Καλώδιο ρεύματος

(TXFSX01RXQZ) <1>

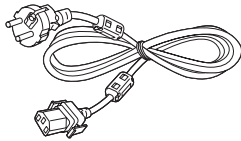

(TXFSX01RXRZ) <1>

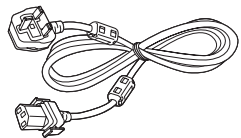

Μπαταρία AA/R6 ή AA/LR6 <2>

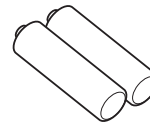

(για το τηλεχειριστήριο)

Προσοχή

- Μετά την αποσυσκευασία του προβολέα, απορρίψτε κατά τον ενδεδειγμένο τρόπο το καπάκι του καλωδίου ρεύματος και τα υλικά συσκευασίας.
- Μη χρησιμοποιείτε άλλα καλώδια ρεύματος εκτός του συνοδευτικού.
- Αν λείπει κάποιο πρόσθετο εξάρτημα, συμβουλευτείτε το κατάστημα πώλησης.
- Αποθηκεύστε τα μικρά μέρη κατά τον ενδεδειγμένο τρόπο και κρατήστε τα μακριά από μικρά παιδιά.

Σημείωση

- Οι αριθμοί μοντέλων των πρόσθετων εξαρτημάτων υπόκεινται σε αλλαγές άνευ προηγούμενης ειδοποίησης.

Περιεχόμενα του συνοδευτικού δίσκου CD-ROM

Τα περιεχόμενα του συνοδευτικού δίσκου CD-ROM έχουν ως εξής:

Οδηγίες/λίστα (PDF)	Οδηγίες χρήσης	
	Multi Projector Monitoring & Control Software Οδηγίες χρήσης	
	Logo Transfer Software Οδηγίες χρήσης	
	List of Compatible Projector Models	Πρόκειται για μια λίστα των προβολέων που είναι συμβατοί με το λογισμικό που περιέχεται στον δίσκο CD-ROM, καθώς και των περιορισμών τους.
Λογισμικό	Multi Projector Monitoring & Control Software (Windows)	Το λογισμικό αυτό σας επιτρέπει να παρακολουθείτε και να ελέγχετε πολλαπλούς προβολείς συνδεδεμένους στο LAN.
	Logo Transfer Software (Windows)	Το λογισμικό αυτό σας επιτρέπει να δημιουργείτε πρωτότυπες εικόνες -όπως για παράδειγμα εταιρικά λογότυπα που θα προβληθούν κατά την έναρξη της προβολής- και να τις μεταφέρετε στον προβολέα.

Προαιρετικά πρόσθετα εξαρτήματα

Προαιρετικά πρόσθετα εξαρτήματα (όνομα προϊόντος)	Αρ. μοντέλου
Στήριγμα μοντούρας οροφής	ET-PKR100H (για υψηλές οροφές) ET-PKR100S (για χαμηλές οροφές) ET-PKR100P (για κατακόρυφο προσανατολισμό) (μόνο για PT-RZ475, PT-RZ470, PT-RW430)
Μονάδα ψηφιακής διεπαφής	ET-YFB100G

Σημείωση

- Οι αριθμοί μοντέλων των προαιρετικών πρόσθετων εξαρτημάτων υπόκεινται σε αλλαγές άνευ προηγούμενης ειδοποίησης.

Ενεργοποίηση/απενεργοποίηση του προβολέα

Ενεργοποίηση του προβολέα

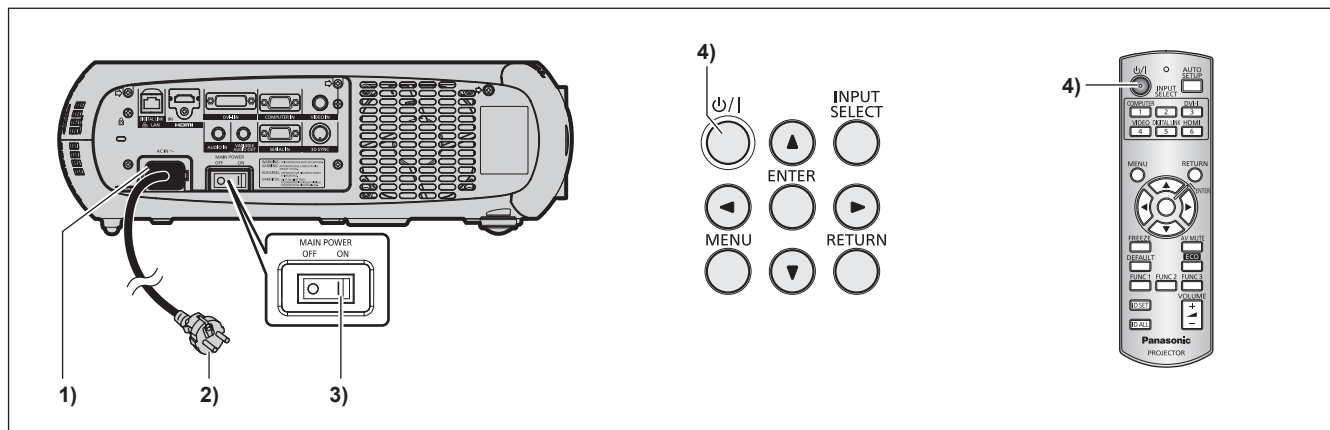

- 1) Συνδέστε το καλώδιο ρεύματος στο σώμα του προβολέα.
- 2) Συνδέστε το βύσμα του καλωδίου ρεύματος σε μια πρίζα.
- 3) Πατήστε στην πλευρά του <ON> στον διακόπτη <MAIN POWER> για ενεργοποίηση του μηχανήματος.
 - Η ένδειξη λειτουργίας <ON (G)/STANDBY (R)> ανάβει/αναβοσβήνει σε κόκκινο χρώμα και ο προβολέας εισέρχεται σε λειτουργία αναμονής.
- 4) Πατήστε το κουμπί λειτουργίας <ϕ/|>.
 - Η ένδειξη λειτουργίας <ON (G)/STANDBY (R)> ανάβει σε πράσινο χρώμα και η εικόνα σύντομα προβάλλεται στην οθόνη.

* Για περισσότερες λεπτομέρειες, βλ. "Οδηγίες χρήσης – Οδηγίες λειτουργιών" στον συνοδευτικό δίσκο CD-ROM.

Απενεργοποίηση του προβολέα

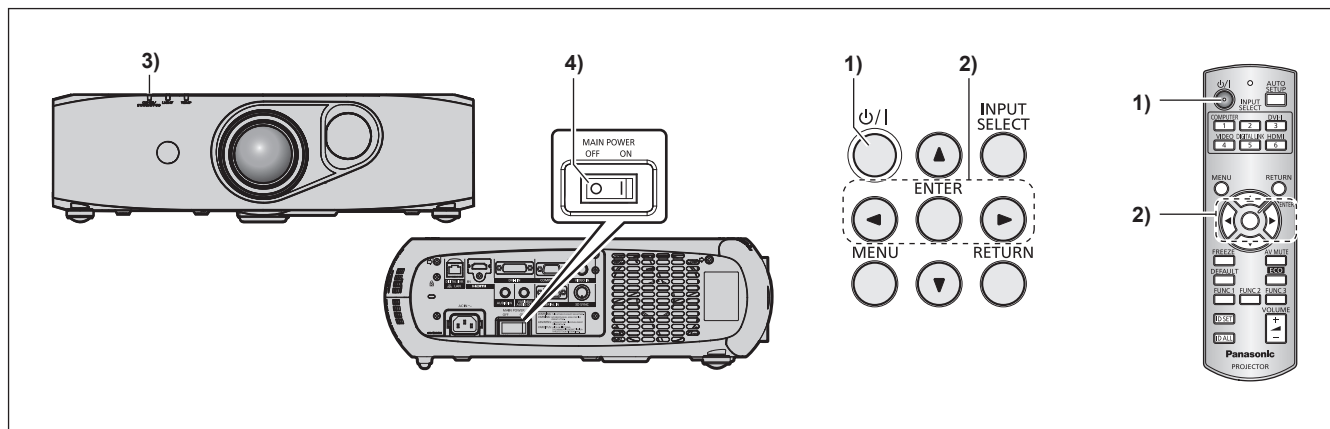

- 1) Πατήστε το κουμπί λειτουργίας <ϕ/|>.
 - Εμφανίζεται η οθόνη επιβεβαίωσης [POWER OFF(STANDBY)].
- 2) Πατήστε ◀▶ για να επιλέξετε [OK] και πατήστε το πλήκτρο <ENTER>. (ή πατήστε ξανά το πλήκτρο αναμονής <ϕ/|>).
 - Σταματά η προβολή εικόνας.
- 3) Περιμένετε μερικά δευτερόλεπτα μέχρι η ένδειξη λειτουργίας <ON (G)/STANDBY (R)> του σώματος του προβολέα ανάψει/αναβοσβήσει σε κόκκινο χρώμα.
- 4) Πατήστε στην πλευρά του <OFF> στον διακόπτη <MAIN POWER> για απενεργοποίηση του μηχανήματος.

* Για περισσότερες λεπτομέρειες, βλ. "Οδηγίες χρήσης – Οδηγίες λειτουργιών" στον συνοδευτικό δίσκο CD-ROM.

Πληροφορίες χρήστη σχετικά με τη συλλογή και απόρριψη παλαιού εξοπλισμού και άχρηστων μπαταριών



Τα σύμβολα αυτά πάνω στα προϊόντα, τις συσκευασίες ή/και τα συνοδευτικά έγγραφα σημαίνουν ότι δεν πρέπει να αναμειγνύονται τα ηλεκτρονικά και ηλεκτρικά προϊόντα μαζί με τα γενικής οικιακής χρήσης απόβλητα. Για τη σωστή επεξεργασία, ανάκτηση και ανακύκλωση των παλαιών προϊόντων και των άχρηστων μπαταριών, παρακαλούμε να προσκομίζονται στα δέοντα σημεία συλλογής, σύμφωνα με την εθνική σας νομοθεσία και τις Οδηγίες 2002/96/EK και 2006/66/EK.

Φροντίζοντας για την ορθολογική διάθεση των εν λόγω προϊόντων και μπαταριών, συντελείτε στην εξοικονόμηση πολύτιμων πόρων και την αποτροπή οιασδήποτε δυνητικών αρνητικών επιπτώσεων επί της ανθρώπινης υγείας και του περιβάλλοντος, οι οποίες θα μπορούσαν αλλιώς να προκύψουν από τη μη ενδεδειγμένη μεταχείριση των αποβλήτων.



Για περισσότερες πληροφορίες σχετικά με τη συλλογή και ανακύκλωση παλαιών προϊόντων και μπαταριών, παρακαλούμε επικοινωνήστε με τις δημοτικές υπηρεσίες της περιοχής σας, την υπηρεσία διάθεσης αποβλήτων ή το σημείο πωλήσεων από όπου αγοράσατε τα σχετικά αντικείμενα.

Η εσφαλμένη διάθεση αποβλήτων ενδέχεται να επιφέρει ποινές σύμφωνα με την εθνική νομοθεσία.



Για επιχειρηματικούς χρήστες εντός της Ευρωπαϊκής Ένωσης

Αν επιθυμείτε να απορρίψετε ηλεκτρικό και ηλεκτρονικό εξοπλισμό, παρακαλούμε επικοινωνήστε με το εμπορικό κατάστημα ή τον προμηθευτή σας για περαιτέρω πληροφορίες.

Πληροφορίες σχετικά με τη διάθεση σε χώρες εκτός της Ευρωπαϊκής Ένωσης

Τα σύμβολα αυτά ισχύουν μόνον εντός της Ευρωπαϊκής Ένωσης. Αν επιθυμείτε να απορρίψετε τα εν λόγω αντικείμενα, παρακαλούμε επικοινωνήστε με τις τοπικές σας αρχές ή το εμπορικό κατάστημα και ζητήστε οδηγίες σχετικά με την ενδεδειγμένη μέθοδο διάθεσης αποβλήτων.

Σημείωση σχετικά με το σύμβολο της μπαταρίας (τα δύο τελευταία σύμβολα- παραδείγματα):

Το σύμβολο αυτό ενδέχεται να χρησιμοποιείται σε συνδυασμό με ένα χημικό σύμβολο. Σε μια τέτοια περίπτωση, πληροί την προϋπόθεση που ορίζεται από την Οδηγία περί της σχετικής χημικής ουσίας.

Panasonic Corporation

Web Site : <http://panasonic.net/avc/projector/>

© Panasonic Corporation 2016

M0416NN0 -Y1