

Kezelési utasítás Alapvető útmutató

LCD vetítő **Kereskedelmi felhasználás**

Típuszám **PT-VW350**
PT-VX420

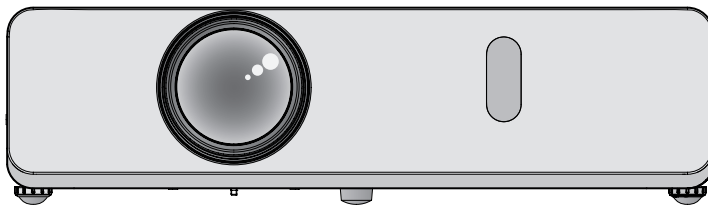

Használat előtt olvassa el

A vetítő kezelési utasításai a „Kezelési utasítás – Alapvető útmutató” (a jelen dokumentum) és a „Kezelési utasítás – Funkcionális kézikönyv” (PDF) című dokumentumokból állnak.

A jelen kézikönyv a „Kezelési utasítás – Funkcionális kézikönyv” kivonatolt változata. További információért tekintse meg a mellékelt CD-ROM-on található „Kezelési utasítás – Funkcionális kézikönyv” (PDF) című dokumentumot.

- Az Ön nyelvén kizárólag a „Kezelési utasítás – Alapvető útmutató” című dokumentumot (a jelen dokumentumot) biztosítjuk.
A részletekért olvassa el más nyelveken a „Kezelési utasítás – Funkcionális kézikönyv” (PDF) című dokumentumot.

Köszönjük, hogy megvásárolta ezt a Panasonic terméket.

- A termék kezelése előtt olvassa el figyelmesen az utasításokat, és őrizze meg a kézikönyvet későbbi felhasználás céljából.
- A vetítő használata előtt mindenképpen olvassa el az „Olvassa el először” szöveggel jelzett részeket (➔ 4–8. oldal).

Tartalom

Fontos információ	Alapműveletek
Olvassa el először! 4	A vetítő tápellátásának be- és kikapcsolása 14
Előkészítés	A vetítő tápellátásának bekapcsolása 14
A vetítő tápellátásának kikapcsolása..... 14	
A használat óvintézkedései 9	
Vigyázat szállítás közben 9	
Vigyázat telepítés közben 9	
Biztonság.....11	
Hulladékkezelés11	
Vigyázat a használattal kapcsolatban11	
Kiegészítők..... 12	
A mellékelt CD-ROM tartalma 13	
Opcionális kiegészítők..... 13	

■ Védjegyek

- A Windows a Microsoft Corporation bejegyzett védjegye az Egyesült Államokban és más országokban.
- A Mac és a Mac OS az Apple Inc. Egyesült Államokban és más országokban bejegyzett védjegyei.
- A HDMI, a HDMI embléma és a High-Definition Multimedia Interface a HDMI Licensing LLC védjegye, illetve bejegyzett védjegye.
- A PJLink™ védjegy vagy függőben lévő védjegy Japánban, az Egyesült Államokban, továbbá egyéb országokban és régiókban.
- A RoomView és a Crestron RoomView a Crestron Electronics, Inc. bejegyzett védjegyei.
A Crestron Connected™ és a Fusion RV a Crestron Electronics, Inc. védjegyei.
- Az Adobe és az Adobe Reader az Adobe Systems Inc. védjegyei vagy bejegyzett védjegyei az Egyesült Államokban és/vagy egyéb országokban.
- A jelen kézikönyvben említett minden egyéb név, vállalatnév és terméknév az adott tulajdonos védjegye vagy bejegyzett védjegye.

Figyelem: a jelen kézikönyvben az ® és ™ szimbólumok nincsenek feltüntetve.

■ A jelen használati utasításban lévő ábrák

- A vetítő, a képernyő és egyéb alkatrészek illusztrációi eltérhetnek a tényleges terméktől.

■ Referenciaoldalak

- A kézikönyvben a referenciaoldalak jelölése: (➔ 00. oldal).
- A mellékelt CD-ROM-on lévő PDF kézikönyv referenciaoldalainak jelölése: (➔ Kezelési utasítás – Funkcionális kézikönyv, 00. oldal). A jelen kézikönyvben a Kezelési utasítás – Funkcionális kézikönyvre hivatkozó oldalszámok az angol változat alapján vannak feltüntetve.

■ Kifejezés

- A jelen kézikönyvben a „Vezeték nélküli távvezérlő egység” kiegészítőre „távvezérlő” néven hivatkozunk.

■ A Kezelési utasítás megtekintése

1) Indítsa el az alkalmazásindítót.

- Helyezze be a mellékelt CD-ROM-ot a CD-meghajtóba. Az alkalmazásindító automatikusan elindul.
Ha az alkalmazásindító nem indul el, kattintson duplán a „Launcher.exe” fájlra a CD-ROM-on. (Ha megjelenik az automatikus lejátszás képernyő, válassza ki a megfelelő helyet, hogy a „Launcher.exe” kerüljön végrehajtásra.)

2) Kattintson a menü [Projector Operating Instructions] elemére, vagy kattintson duplán a CD-ROM-on a „MANUALS” → „Index.pdf” elemre.

- Megjelenik a rendelkezésre álló nyelvek listája.

3) Válassza ki a kívánt nyelvet.

- Ekkor megnyílik a Kezelési utasítás (PDF) a kiválasztott nyelven.

■ A szoftver használati utasításának és a kompatibilis vetítőtípusok listájának megtekintése

1) Indítsa el az alkalmazásindítót.

- Helyezze be a mellékelt CD-ROM-ot a CD-meghajtóba. Az alkalmazásindító automatikusan elindul.
Ha az alkalmazásindító nem indul el, kattintson duplán a „Launcher.exe” fájlra a CD-ROM-on. (Ha megjelenik az automatikus lejátszás képernyő, válassza ki a megfelelő helyet, hogy a „Launcher.exe” kerüljön végrehajtásra.)

2) Válassza ki a menüben a megtekinteni kívánt szoftvert, majd kattintson a [Refer To Operating Instructions] vagy a [Refer To List of Compatible Projector Models] lehetőségre.

- Megnyílik a Kezelési utasítás (PDF) vagy a Kompatibilis eszköztípusok listája (PDF). (csak angolul)

■ A szoftver telepítése

1) Indítsa el az alkalmazásindítót.

- Helyezze be a mellékelt CD-ROM-ot a CD-meghajtóba. Az alkalmazásindító automatikusan elindul.
Ha az alkalmazásindító nem indul el, kattintson duplán a „Launcher.exe” fájlra a CD-ROM-on. (Ha megjelenik az automatikus lejátszás képernyő, válassza ki a megfelelő helyet, hogy a „Launcher.exe” kerüljön végrehajtásra.)

2) Indítsa el a telepítőt.

- Válassza ki a telepíteni kívánt szoftvert, majd kattintson az [Install] gombra.

3) Végezze el a telepítést.

- A telepítési képernyő megjelenésekor a szoftver telepítéséhez kövesse a képernyőn megjelenő utasításokat.
Ha megjelenik a <Confirm Uninstall> üzenet a [Multi Projector Monitoring & Control Software] telepítése közben, akkor távolítsa el a számítógépen telepített [Multi Projector Monitoring & Control Software] szoftvert.
A részleteket lásd a szoftver kezelési utasításaiban. (csak angolul)

Megjegyzés

- A jelen CD-ROM-on található szoftverek Windows rendszeren futnak.
Előfordulhat, hogy a „Multi Projector Monitoring & Control Software” telepítéséhez telepíteni kell a Microsoft .NET keretrendszert.
A részleteket lásd a szoftver kezelési utasításaiban.
- Ha a vetítő használati utasítását Mac számítógépen olvassa, kattintson duplán a CD-ROM-on a „MANUALS” → „Index.pdf” elemre. Ekkor megjelenik a nyelv menü, ahol válassza ki a nyelvet.
- A PDF dokumentumok olvasásához telepíteni kell az Adobe® Reader® alkalmazást.
Az Adobe Readertől eltérő PDF megjelenítők nem támogatottak.

Olvassa el először!

FIGYELEM: A KÉSZÜLÉK FÖLDELÉSE KÖTELEZŐ.

FIGYELEM: A tüzet és áramütést okozó károk megelőzése érdekében a készüléket ne tegye ki esőnek, illetve nedvességnek.
Az eszköz nem közvetlen látómezőben való használatra szolgál vizuális megjelenítő munkahelyeken.
Vizuális megjelenítő munkahelyeken a kényelmetlen visszatükröződések elkerülése érdekében az eszközt tilos közvetlen látómezőben elhelyezni.
A berendezés nem használható videós munkaállomáson, mely a BildscharbV-nek felel meg.
A kezelői helyzetben a hangnyomásszint az ISO 7779-nek megfelelően egyenlő vagy kevesebb, mint 70 dB (A).

FIGYELEM:

1. Ha az eszközt tartósan nem használja, húzza ki a tápdugót a tápaljzatból.
2. Az áramütés megelőzése érdekében ne távolítsa el a fedelet. Belül nem található a felhasználó által szerelhető alkatrészek. A szervizelést bízza képesített szakemberekre.
3. Ne távolítsa el a földelőérintkezőt a tápdugóról. A készüléken háromvillás, földelést is tartalmazó tápdugó található. Ez a dugó kizárólag földelést is tartalmazó tápaljzatba illik. Ez egy biztonsági funkció. Ha a dugót nem tudja a tápaljzatba behelyezni, forduljon villanyszerelőhöz. Ne iktassa ki a földelődugó funkcióját.



Az egyenlő oldalú háromszögben található nyíl végű villám szimbólum célja, hogy a felhasználót nem szigetelt „veszélyes feszültség” jelenlétére figyelmeztesse a termék burkolatán belül, amely nagysága révén áramütés veszélyét jelentheti emberek számára.



Az egyenlő oldalú háromszögben található felkiáltójel célja, hogy a felhasználót fontos kezelési és karbantartási (gondozási) utasításokra figyelmeztesse, melyek a termékhez mellékelt szakirodalomban találhatóak.

FIGYELEM:



A LÁMPAEGYSÉG CSERÉJÉT MEGELŐZŐEN KAPCSOLJA KI A TÁPELLÁTÁST, ÉS VÁLASSZA LE A TÁPDUGÓT A FALI ALJZATRÓL.

VIGYÁZAT:

A folyamatos megfelelőség érdekében tartsa be a mellékelt telepítési utasításokat. Ehhez hozzátartozik a mellékelt tápvezeték és árnyékolt illesztőkábelek használata a számítógéphez vagy perifériákhoz való csatlakozáskor. A berendezés engedély nélküli módosításai és változtatásai következtében a felhasználó elvesztheti az eszköz kezeléséhez fűződő jogosultságát.

Az eszköz képeket vetít képernyőre stb., és nem használható beltéri világítóeszközként háztartási környezetben.

2009/125/EK irányelv

Az importőr neve és címe az Európai Unión belül

Panasonic Marketing Europe GmbH

Panasonic Testing Centre

Winsbergring 15, 22525 Hamburg, Germany

FIGYELEM:**■ TÁPELLÁTÁS**

A fali dugaszolóaljzatnak a berendezés közelében kell lennie, probléma esetén könnyen elérhető helyen. Ha az alábbi problémák fordulnak elő, azonnal válassza le a fali dugaszolóaljzatról a tápdugót.

A vetítő további használata ilyen körülmények között tüzet vagy áramütést eredményez.

- Ha a vetítőbe idegen tárgyak vagy víz kerül, válassza le a fali dugaszolóaljzatról a tápdugót.
- Ha a vetítő leesik vagy a burkolata eltörik, válassza le a fali dugaszolóaljzatról a tápdugót.
- Ha füstöt, furcsa szagokat vagy zajt észlel a vetítőtől, válassza le a fali dugaszolóaljzatról a tápdugót.
- A tápellátás megszakításához le kell választani a tápdugót a fali aljzatról.

Javítás ügyében forduljon meghatalmazott szervizközpontoz, ne próbálja a vetítőt saját kezűleg javítani.

Vihar közben ne érintse meg a vetítőt és a kábelt.

Ekkor áramütés történhet.

Ne tegyen olyasmit, ami kárt tehet a tápvezetékben, illetve a tápdugóban.

A tápvezeték sérült állapotban használva áramütést, rövidzárlatot, illetve tüzet okoz.

- Ne tegyen kárt a tápvezetékben, ne végezzen rajta módosítást, ne helyezze forró tárgyak közelébe, ne hajlítsa meg túlságosan, ne csavargassa, ne húzza meg, ne tegyen rá súlyos tárgyakat, és ne tekerceslje fel.
- A tápvezeték szükségessé váló javításaival bízson meg meghatalmazott szervizközpontot.

A tápdugót teljesen helyezze be a fali aljzatba, a tápcsatlakozót pedig a vetítő végződésébe.

Ha a dugó nem megfelelően van behelyezve, áramütés vagy túlmelegedés történik.

- Ne használjon sérült dugókat, illetve a falban meglazult fali aljzatokat.

A mellékelt tápvezetéken kívül ne használjon más vezetéket.

Ha ezt nem tartja be, áramütés vagy tűz történhet. Figyelem: ha nem földeli az eszközt az aljzat oldalán a mellékelt tápvezetékkel, áramütés történhet.

Rendszeresen tisztítsa meg a tápdugót, hogy ne rakódjon le rajta por.

Ha ezt elmulasztja, tűz üthet ki.

- Ha a tápdugón por rakódik le, a kialakuló nedvesség kárt tehet a szigetelésben.
 - Ha hosszabb ideig nem használja a vetítőt, húzza ki a tápdugót a fali aljzataból.
- Rendszeresen húzza ki a tápdugót a fali aljzataból, és törölje le száraz törlőkendővel.

Ne nyúljon a tápdugóhoz és a tápcsatlakozóhoz nedves kézzel.

Ha ezt nem tartja be, áramütés történhet.

Ne terhelje túl a fali aljzatot.

A tápegység túlterhelése esetén (pl. túl sok adapter használatakor) túlmelegedés történhet, és tűz üthet ki.

■ HASZNÁLAT/TELEPÍTÉS SORÁN

Ne helyezze a vetítőt puha anyagokra, például szőnyegre, illetve szivacsos alátétekre.

Ha ezt teszi, a vetítő túlmelegszik, ami égési sérülést, tüzet, illetve a vetítő sérülését okozhatja.

Ne helyezze a vetítőt nedves, illetve poros helyre, továbbá olyan helyre, ahol olajos füsttel vagy gőzzel érintkezhet, például fürdőszobába.

Ha ilyen körülmények mellett használja a vetítőt, tűz üthet ki, áramütés történhet, illetve tönkremehetnek az alkotóelemek. Az alkotóelemek (például a mennyezeti rögzítőkapcsok) tönkremenetelével a mennyezetre rögzített vetítő lezuhanhat.

Ne szerelje fel a vetítőt olyan helyre, amely nem eléggé erős ahhoz, hogy annak teljes súlyát elbírja, illetve ferde vagy instabil felület tetejére.

Ha ezt nem tartja be, a vetítő lezuhan vagy felborul, és súlyos sérülés vagy kár történhet.

A felszerelést (például a mennyezetre rögzítést) kizárólag képesített szakember végezheti.

Ha a felszerelést és a rögzítést nem helyesen végzik, sérülés vagy baleset – például áramütés – léphet fel.

- Mindenképpen használja fel kiegészítő biztonsági intézkedésként a mennyezeti rögzítőbilincshez mellékelt drótot, hogy a vetítő ne zuhanhasson le. (Telepítse a mennyezeti rögzítőbilincstől eltérő helyen.)

Ne fedje el a levegőbeszívó és -kifúvó nyílásokat.

Ha ezt teszi, a vetítő túlmelegszik, ami tüzet, illetve a vetítő sérülését okozhatja.

- Ne helyezze a vetítőt szűk, rossz szellőzésű helyre.
- Ne helyezze a vetítőt ruhaanyagra és papírra, mivel ezek bekerülhetnek a levegőbeszívó nyílásba.
- Legalább 1 m (40") helyet hagyjon a fal, illetve tárgyak és a kifúvó nyílás között, és legalább 50 cm (20") helyet a fal, illetve tárgyak és a beszívó nyílás között.

FIGYELEM:

Ne helyezze kezét és más tárgyakat a levegőkifúvó nyílás közelébe.

Ha így tesz, keze vagy a más tárgy megéghet vagy megsérülhet.

- A levegőkifúvó nyíláson keresztül felmelegített levegő távozik. Ne helyezze kezét, arcát, illetve nem hőálló tárgyakat e nyílás közelébe.

A vetítő használata közben ne nézzen a lencséből kibocsátott fénybe, és ne tegye bőrét ennek útjába.

Ha így tesz, megéghet, illetve megvakulhat.

- A vetítő lencséje erős fényt bocsát ki. Ne nézzen bele közvetlenül ebbe a fénybe, és ne tegye rá kezét.
- Különösen ügyeljen arra, hogy kisgyermek ne nézhessenek bele a lencsébe. Ezenkívül kapcsolja ki a tápellátást és válassza le a tápdugót, ha a vetítőtől távol tartózkodik.

Soha ne próbálja átépíteni, illetve szétszerelni a vetítőt.

A magas feszültség tüzet, illetve áramütést okozhat.

- Vizsgálat, beállítás és javítás ügyében forduljon meghatalmazott szervizközponthoz.

Ne hagyja, hogy a vetítő belsejébe fémtárgyak, gyúlékony anyagok és folyadékok kerüljenek. Ne hagyja, hogy a vetítő megnedvesedjen.

Ha ez történik, rövidzárlat vagy túlmelegedés történhet, ami tűzhez, áramütéshez, illetve a vetítő meghibásodásához vezethet.

- Ne helyezzen folyadéktartályokat, illetve fémtárgyakat a vetítő közelébe.
- Ha a vetítőbe folyadék kerül, forduljon a kereskedőhöz.
- Különösen figyelni kell a gyerekekre.

Használja a Panasonic által előírt mennyezeti rögzítőbilincset.

Az előírtól eltérő mennyezeti rögzítőbilincs használata zuhanással járó baleseteket okozhat.

- Rögzítse a mellékelt biztonsági kábelt a mennyezeti rögzítőbilincshez, hogy a vetítő ne zuhanhasson le.

■ KIEGÉSZÍTŐK

Ne használja és ne kezelje az elemeket nem megfelelő módon, és tartsa be az alábbiakat.

Az alábbiak figyelmen kívül hagyása égési sérüléseket, illetve az elemek szivárgását, túlmelegedését, robbanását és meggyulladását okozhatja.

- Ne használjon az előírtaktól eltérő elemeket.
- Ne használjon újratölthető akkumulátorokat.
- Ne szerelje szét a szárazcellás elemeket.
- Ne melegítse az elemeket, és ne tegye azokat vízbe, illetve tűzbe.
- Ne hagyja, hogy az elemek + és - végződése fémtárgyakkal – például nyakláncokkal vagy hajtűkkel – érintkezzenek.
- Ne tárolja és ne hordozza az elemeket fémtárgyakkal együtt.
- Tárolja az elemeket műanyag zacskóban, fémtárgyaktól távol.
- Az elemek behelyezésekor ügyeljen a helyes polaritásra (+ és -).
- Ne használjon új elemet régivel együtt, és ne használjon vegyesen különböző típusú elemeket.
- Ha használjon olyan elemeket, amelyeknek a külső fedőrétege nincs ott vagy el van távolítva.

Ne hagyja, hogy az elemekhez gyermekek férjenek hozzá.

Ezek véletlen lenyelése fizikai ártalmakat okozhat.

- Lenyelés esetén azonnal forduljon orvoshoz.

Ha az elem folyadék szivárog, ne érintse meg pusztá kézzel, és szükség esetén tegye meg az alábbi óvintézkedéseket.

- A bőrre, illetve ruházatra kerülő elemfolyadék bőrgyulladást vagy sérülést okozhat. Öblítse le tiszta vízzel, és azonnal kérjen orvosi tanácsot.
- A szemmel érintkező elemfolyadék vakságot okozhat. Ilyenkor ne dörzsölje a szemét. Öblítse le tiszta vízzel, és azonnal kérjen orvosi tanácsot.

Ne szerelje szét a lámpaegységet.

Ha a lámpa eltörik, sérülést okozhat.

A lámpa cseréje

A lámpában magas belső nyomás van jelen. Nem megfelelő kezelés esetén robbanás, és súlyos sérülés vagy balesetek történhetnek.

- A lámpa könnyen felrobbanhat, ha kemény tárgyakhoz ütődik vagy leesik.
- A lámpaegység cseréje előtt ügyeljen a tápellátás kikapcsolására, és a tápdugó fali aljzatról való leválasztására. Ha ezt elmulasztja áramütés vagy robbanás történhet.
- A lámpaegység cseréjekor kapcsolja ki a tápellátást, majd a művelet elvégzése előtt legalább egy óráig hagyja hűlni a lámpát, mert egyébként az égési sérüléseket okozhat.

FIGYELEM:

A mellékelt tápvezetékét a vetítőn kívül más eszközökkel ne használja.

Ha a mellékelt tápvezetékét a vetítőn kívül más eszközökkel használja, rövidzárlat vagy túlmelegedés keletkezhet, ami áramütést vagy tüzet okozhat.

A lemerült elemeket azonnal vegye ki a távvezérlőből.

Ha az egységben hagyja azokat, folyadékszivárgás, túlmelegedés, illetve elemrobbanás történhet.

VIGYÁZAT:

■ TÁPELLÁTÁS

A tápvezeték leválasztásakor ügyeljen a tápdugó és a tápcsatlakozó megtartására.

Ha magát a tápdugót húzza meg, a vezeték megsérül, és tűz, rövidzárlat vagy súlyos áramütés történhet.

Ha hosszabb ideig nem használja a vetítőt, válassza le a tápdugót a fali aljzatról.

Ha ezt elmulasztja, tűz vagy áramütés történhet.

A készülék tisztítása és cseréje előtt válassza le a tápdugót a fali aljzatról.

Ha ezt elmulasztja, áramütés következhet be.

■ HASZNÁLAT/TELEPÍTÉS SORÁN

Ne helyezzen súlyos tárgyakat a vetítő tetejére.

Ha ezt nem tartja be, a vetítő kiegyensúlyozatlanná válhat és lezuhan, ami kárhoz vagy sérüléshez vezethet. A vetítő károsodik vagy deformálódik.

Ne nehezedjen a vetítőre.

Lezuhanhat, illetve a vetítő eltörhet, és sérülés történhet.

- Különösen ügyeljen arra, hogy kisgyermek ne állhassanak és ne ülhessenek a vetítőre.

Ne helyezze a vetítőt szélsőségesen forró helyre.

Ha így tesz, a külső burkolat vagy a belső összetevők tönkremehetnek, illetve tűz keletkezhet.

- Legyen különösen óvatos közvetlen napfénynek kitett helyeken és hőforrások közelében.

Ne helyezze a vetítőt olyan helyre, ahol só vagy korrozív gáz érheti.

Ha így tesz, a vetítő a korrózió miatt tönkremehet.

Ne helyezzen tárgyakat a lencse elé a vetítő használata közben.

Ha így tesz, a készülék meggyulladhat vagy károsodhat, és emiatt meghibásodhat.

- A vetítő lencséje különösen erős fényt bocsát ki.

Ne álljon a lencse elé a vetítő használata közben.

Ha így tesz, akkor károsodhat vagy megéghet ruházata.

- A vetítő lencséje különösen erős fényt bocsát ki.

A vetítő áthelyezése előtt mindig válasszon le minden kábelt.

Ha csatlakoztatott kábelekkel helyezi át a vetítőt, megsérülhetnek a kábelek, ami tüzet vagy áramütést okozhat.

A vetítő mennyezetre rögzítésekor a rögzítőcsavarok és a tápvezeték ne érintkezzen a mennyezet belsejében lévő fém alkatrészekkel.

A mennyezet belsejében lévő fém alkatrészekkel való érintkezés áramütést okozhat.

Soha ne csatlakoztasson fejhallgatót, illetve fülhallgatót a <VARIABLE AUDIO OUT> végződéshez.

A fejhallgató és fülhallgató túlzott hangnyomása megsüketülést okozhat.

■ KIEGÉSZÍTŐK

Ne használja a régi lámpaegységet.

Ha felhasználja, robbanást okozhat.

Ha a lámpa eltört, azonnal szellőztesse ki a helyiséget. Ne érintse meg az eltört részeket, és ne vigye közel arcát hozzájuk.

Ha ezt nem tartja be, a felhasználó a lámpa eltörésekor kibocsátott gázt belélegzi, ami majdnem akkora mennyiségű higanyt tartalmaz, mint a fluoreszcens lámpák, és az eltört részek sérülést okoznak.

- Ha úgy véli, hogy beszívta a gázt, illetve a gáz szemébe vagy szájába ment, azonnal forduljon orvoshoz.
- A lámpaegység cseréjével kapcsolatban kérdezze a kereskedőt, és ellenőrizze a vetítő belső részét.

Ha hosszabb ideig nem használja a vetítőt, vegye ki az elemeket a távvezérlőből.

Ha ezt nem tartja be, az elemek szivároghatnak, túlmelegedhetnek, meggyulladhatnak, illetve felrobbanhatnak, ami tüzet vagy a környező terület szennyezését okozhatja.

VIGYÁZAT:

■ KARBANTARTÁS

Kérdezze meg a kereskedőt a vetítő belsejének évenkénti tisztításával kapcsolatban.

Ha a vetítő belsejében por gyűlt fel, a folyamatos használat tüzet okozhat.

- A tisztítás díjával kapcsolatban kérdezze meg a kereskedőt.

Az elem eltávolítása

1. Nyomja meg a vezetőelemet, és emelje meg a fedelet.

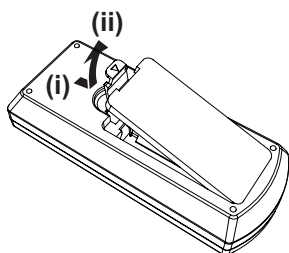

2. Vegye ki az elemeket.

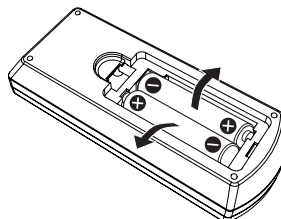

A használat óvintézkedései

Vigyázat szállítás közben

- A vetítőt szállítás közben tartsa meg biztonságosan az aljánál fogva, és kerülje a túlzott rezgéseket és ütődéseket. Ha nem kerül el ezeket, a belső alkatrészek károsodhatnak, ami meghibásodást eredményezhet.
- Ne szállítsa a vetítőt úgy, hogy az állítható lábak ki vannak tolvá. Ha így tesz, károsodnak az állítható lábak.

Vigyázat telepítés közben

■ Ne telepítse a terméket kültéren.

A vetítő kizárólag beltéri használatra készült.

■ Ne használja z alábbi körülmények között.

- Olyan helyeken, ahol rezgés és ütődés történhet, például autóban vagy más járműben: Ha nem kerül el ezeket, a belső alkatrészek károsodhatnak, ami meghibásodást eredményezhet.
- Tengerhez közeli, illetve korrozív gázzal érintett helyek: A korrózió kárt tehet a belső összetevőkben, illetve meghibásodhat tőle a vetítő.
- Légkondicionáló kimenetének a közelében: A használati feltételektől függően a képernyő egyes ritka esetekben hullámozhat a levegőkifúvó nyílásból érkező melegített levegő, illetve a forró vagy hűtött levegő miatt. Ügyeljen arra, hogy a vetítőtől vagy más berendezésből érkező távozó levegő, illetve a légkondicionálóból származó levegő ne fújjon a vetítő elejének irányába.
- A nagy hőingású helyek, például lámpák (stúdiólámpák) közelében: Ha így tesz, lerövidülhet a lámpa élettartama, illetve a hő miatt deformálódhat a külső burkolat, ami meghibásodást okozhat.
A vetítő működési környezetének hőmérséklete legyen 0 °C (32 °F) és 40 °C (104 °F)^{*1} között, ha tengerszint felett 1 400 m (4 593') alatt használja, és 0 °C (32 °F) és 30 °C (86 °F) között, ha nagy magasságban (tengerszint felett 1 400 m (4 593') és 2 700 m (8 858') között) használja.

*1 Ha a vetítő üzemi környezeti hőmérséklete 35 °C (95 °F) és 40 °C (104 °F) közé esik, a lámpa automatikusan átvált [ÖKO] üzemmódra.

- Magas feszültségű vezeték és motorok közelében: Ha így tesz, interferencia léphet fel a vetítő működésében.

■ Mindenképpen vegye igénybe szakember szolgáltatásait, ha a terméket mennyezetre rögzíti.

Ehhez opcionális mennyezeti rögzítőkapocs szükséges. Magas, illetve alacsony mennyezet esetén mindenképpen használja a vetítő rögzítőbilincset a mennyezeti rögzítőbilinccsel együtt.

Típuszám:

- ① ET-PKL100H (magas mennyezethez), ET-PKV400B (vetítő rögzítőkapocs)
- ② ET-PKL100S (alacsony mennyezethez), ET-PKV400B (vetítő rögzítőkapocs)

■ A fókusz beállítása

A vetítőlencsét termikusan befolyásolja a fényforrásból érkező fény, így a fókusz a tápellátás bekapcsolását követően röviddel még instabil. A fókusz beállítása előtt javasolt folyamatosan legalább 30 percig képeket vetíteni.

■ Ha a vetítőt 1 400 m (4 593') alatti tengerszint feletti magasságon használja, ügyeljen arra, hogy a [VENTILÁTOR VEZÉRLÉS] beállítás értéke [KI] legyen.

Ha ezt elmulasztja, a belső alkatrészek élettartama lerövidülhet, és meghibásodás történhet.

■ Ha a vetítőt 1 400 m (4 593') fölötti és 2 000 m (6 562') alatti tengerszint feletti magasságon használja, ügyeljen arra, hogy a [VENTILÁTOR VEZÉRLÉS] beállítás értéke [MAGAS1] legyen.

Ha ezt elmulasztja, a belső alkatrészek élettartama lerövidülhet, és meghibásodás történhet.

■ Ha a vetítőt 2 000 m (6 562') fölötti és 2 700 m (8 858') alatti tengerszint feletti magasságon használja, ügyeljen arra, hogy a [VENTILÁTOR VEZÉRLÉS] beállítás értéke [MAGAS2] legyen.

Ha ezt elmulasztja, a belső alkatrészek élettartama lerövidülhet, és meghibásodás történhet.

■ Ne telepítse a vetítőt tengerszint feletti 2 700 m (8 858') és afölött.

Ha ezt elmulasztja, a belső alkatrészek élettartama lerövidülhet, és meghibásodás történhet.

■ Ne döntse meg a vetítőt és ne helyezze oldalára.

Ne döntse meg a vetítőt függőlegesen körülbelül ±40 foknál nagyobb mértékben, vízszintesen pedig ±15 foknál nagyobb mértékben. Ha ennél jobban megdönti, lerövidülhet az összetevők élettartama.

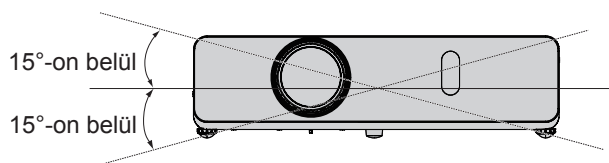
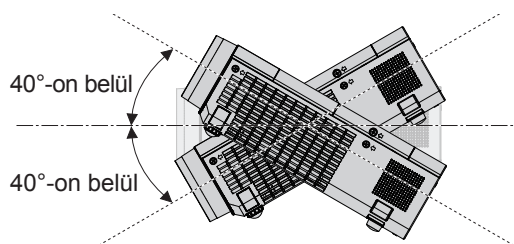

■ Vigyázat a vetítők beállításakor

- Ha a vetítőt nem az állítható lábakkal asztalra/padlóra helyezve, illetve a mennyezetre rögzítve szeretné használni, akkor rögzítse a vetítőt a mennyezeti rögzítésre szolgáló három csavarlyukkal (mint lent látható).
(Csavar: M4; Csavarlyuk mélysége: 8 mm (5/16"); Nyomaték: M4 1,25 ± 0,2 N·m)
Ezenkívül mindig hagyjon legalább 20 mm (25/32") hézagot a vetítő alja és a telepítési felület között.
Győződjön meg arról, hogy a mennyezeti rögzítő csavarlyukak és a telepítési felület között legalább 20 mm (25/32") térköz maradjon. Ehhez helyezzen be (fém) támasztóelemeket közéjük.

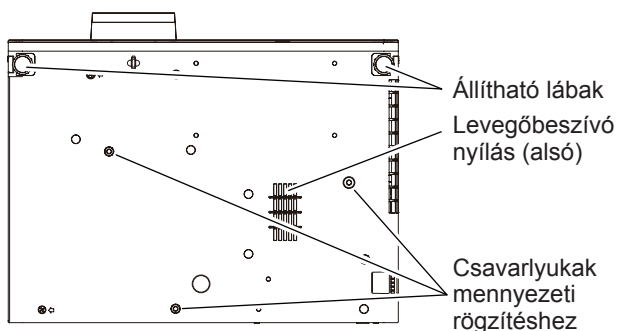

Az állítható lábak és a mennyezeti rögzítő csavarlyukak helyei

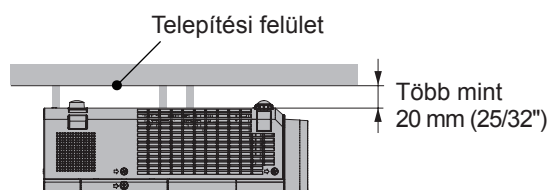

- Ügyeljen a levegő áramlására a levegőbeszívó nyíláson (alul), mert ha a levegő nem áramlik, meghibásodhat a vetítő.

- Ne helyezzen több vetítőt egymásra.
- Ne használja a vetítőt úgy, hogy a tetejénél van megtámasztva.
- Ne zárja el a vetítő szellőzőnyílásait (bemeneti és kifúvó).
- Ne engedje, hogy a légkondicionáló rendszer melegítő és hűtő levegője közvetlenül a vetítő szellőzőnyílásaira (bemeneti és kifúvó) fújjon.

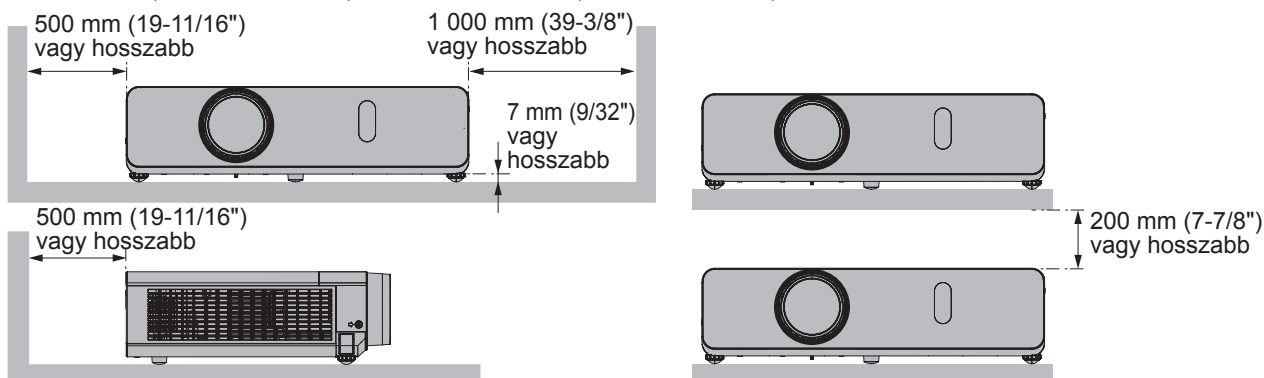
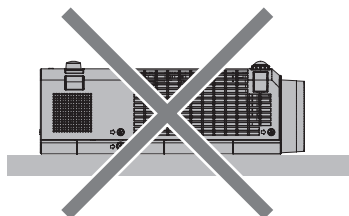
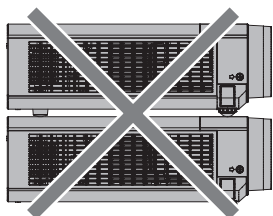

- Ne telepítse a vetítőt zárt területre.
Ha a vetítőt zárt térben helyezi el, szellőző- és/vagy légkondicionáló rendszer szükséges. A távozó hő felgyűlhet, ha a szellőzés nem elegendő, ami bekapcsolja a vetítő védő áramkörét.

Biztonság

Az alábbi balesetek ellen tegyen biztonsági intézkedéseket.

- Szermélyes adatok kiszivárgása a terméken keresztül.
- A termék rosszindulatú harmadik fél által történő engedély nélküli használata.
- A termék rosszindulatú harmadik fél által történő megzavarása vagy leállítása.

Biztonsági utasítás (➔ Kezelési utasítások – Funkcionális kézikönyv, 76., 93. oldal)

- Használjon a lehető legnehezebben kitalálható jelszót.
- Rendszeres időközönként váltson jelszót.
- A Panasonic és leányvállalatai soha nem kérik el az ügyfelektől közvetlenül jelszavukat. Amennyiben ilyen érdeklődést kapna, ne árulja el jelszavát.
- A csatlakozó hálózatot tűzfalal vagy hasonlóval kell biztosítani.
- Állítson be jelszót a webes vezérléshez, és korlátozza, mely felhasználók jelentkezhetnek be.

Hulladékkezelés

A termék hulladékkezeléséhez kérdezze meg a helyi hatóságoktól vagy a kereskedőtől a hulladékkezelés helyes módszereit.

A lámpa higanyt tartalmaz. A használt lámpaegység hulladékkezelésekor kérdezze meg a helyi hatóságoktól vagy a kereskedőtől a hulladékkezelés helyes módszereit.

A használt elemek hulladékkezelését végezze a helyi hulladékkezelési szabályoknak, illetve irányelveknek megfelelően.

Vigyázat a használattal kapcsolatban

■ A jó képminőség elérése

- Szép kép nagyobb kontrasztal való megtekintéséhez készítsen elő megfelelő környezetet. Húzza be a függönyt vagy zárja be az ablaktáblát az ablaknál, és kapcsoljon le a képernyőnél minden fényt, hogy a külső fény és a beltéri lámpa fénye ne világíthassa meg a képernyőt.

■ Ne érintse meg csupasz kézzel a vetítőlencse felületét.

Ha a vetítőlencse felülete ujjenyomatoktól vagy bármilyen másról piszkos lesz, az a képernyőre felnagyítva kivetül.

Rögzítse a mellékelt lencsefedelelet a vetítő lencséjére, amikor a vetítőt nem használja.

■ LCD panel

Az LCD panel nagy pontosságú. Megjegyzés: egyes esetekben hiányozhatnak vagy folyamatosan világíthatnak nagy pontosságú képpontok. Megjegyezzük, hogy ez a jelenség nem meghibásodást jelez. Állóképek hosszantartó kivetítésekor az LCD panelen visszamaradhat a kép. Megjegyzés: előfordulhat, hogy a visszamaradt kép nem tűnik el.

■ Optikai alkatrészek

Ha a működési környezet hőmérséklete túl magas, illetve abban sok por, cigarettafüst stb. van jelen, az LCD panel, a polarizáló lemez és a többi optikai alkatrész élettartama rövidebb lehet, még akkor is, ha egy évnél kevesebb ideig használják. A részletekért forduljon a kereskedőhöz.

■ Lámpa

A vetítő fényforrása magas belső nyomású higanylámpa.

A magas nyomású higanylámpa az alábbi jellemzőkkel rendelkezik.

- A lámpa fényerőssége a használat során csökken.
- A lámpa ütődés, repedés, illetve a halmozódó üzemidőből eredő tönkremenés miatt nagy hanggal szétduzzanhat, illetve élettartama lerövidülhet.
- A lámpa élettartama jelentős mértékben változik az egyedi eltérések és a használati feltételek alapján. Különösen a 12 órán át vagy tovább tartó folyamatos használat és a tápellátás gyakori be- és kikapcsolása nagy mértékben rongálja a lámpát, és kihat élettartamára.
- Egyes ritka esetekben a lámpa a vetítés megkezdése után kicsivel szétduzzan.
- A szétduzzanás veszélye megnő, ha a lámpát már csereciklusát meghaladóan használják. Ügyeljen a lámpa rendszeres cseréjére. („When to replace the lamp unit” (➔ Kezelési utasítások – Funkcionális kézikönyv, 101. oldal), „Replacing the lamp unit” (➔ Kezelési utasítások – Funkcionális kézikönyv, 101. oldal))
- Ha a lámpa szétduzzan, a benne lévő gáz füst formájában távozik.
- Javasoljuk, hogy a cserelámpát tartsa készenlétben.

■ Csatlakozások számítógéppel és külső eszközzel

- Számítógéppel, illetve külső eszközzel való csatlakozás esetén olvassa el figyelmesen a jelen kézikönyvet a tápvezetékek és az árnyékolat kábelek használatával kapcsolatban is.

Kiegészítők

Győződjön meg arról, hogy a következő kiegészítők megvannak a vetítőnél. A < > jelek közti számok a kiegészítők számát jelzik.

Vezeték nélküli távvezérlő egység <1> (N2QAYA000071) (N2QAYA000070)

PT-VW350

PT-VX420



CD-ROM <1> (TXFQB02WYKZ)

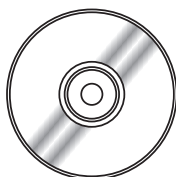

AAA/R03 vagy AAA/LR03 elem <2> (a távvezérlő egységhez)

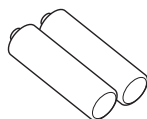

RGB jelkábel <1> (K1HY15YY0012)

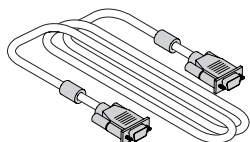

Tápvezeték (TXFSX02UYAZ) <1>

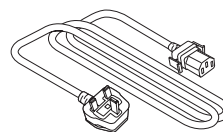

(TXFSX02UXRZ) <1>

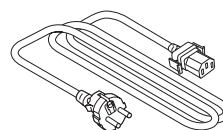

Lánc <1> (lencsefedélhez) (6103504711)



Lencsefedél <1> (TKKL5568)

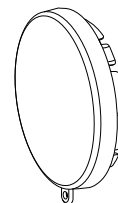

Figyelem

- A vetítő kicsomagolását követően a tápvezeték fedelének és a csomagolóanyagoknak a hulladékkezelését megfelelően végezze.
- A mellékelt tápvezetéket a vetítőn kívül más eszközökkel ne használja.
- Elvesztett kiegészítők esetén forduljon a kereskedőhöz.
- A kis alkatrészeket tárolja megfelelően, és tartsa távol kisgyermekektől.

Megjegyzés

- A kiegészítők típuszámai előzetes értesítés nélkül változhatnak.

A mellékelt CD-ROM tartalma

A mellékelt CD-ROM az alábbiakat tartalmazza.

Utasítás/lista (PDF)	Kezelési utasítás	
	Kezelési utasítás – Multi Projector Monitoring & Control Software	
	Kezelési utasítás – Logo Transfer Software	
	Kompatibilis vetítőtípusok listája	A jelen lista azokat a kivetítőket tartalmazza, amelyek a CD-ROM-on lévő szoftverrel kompatibilisek, továbbá ezek korlátozásait.
	Szoftverlicenc	A vetítőben felhasznált nyílt forráskódú szoftverlicenc a PDF fájlokban található.
Szoftver	Multi Projector Monitoring & Control Software (Windows)	Ez a szoftver lehetővé teszi a LAN-hez csatlakoztatott több vetítő figyelését és vezérlését.
	Logo Transfer Software (Windows)	A szoftver lehetővé teszi eredeti képek – például vállalati emblémák – átvitelét, melyek a vetítőn a vetítés megkezdésekor jelennek meg.

Opcionális kiegészítők

Opcionális kiegészítők	Típuszám
Mennyezeti rögzítőbilincs	ET-PKL100H (magas mennyezethez) ET-PKL100S (alacsony mennyezethez) ET-PKV400B (vetítő rögzítőbilincs)
Pót lámpaegység	ET-LAV300
Pót szűrőegység	ET-RFV300

Megjegyzés

- Az opcionális kiegészítők típuszámai előzetes értesítés nélkül változhatnak.

A vetítő tápellátásának be- és kikapcsolása

A vetítő tápellátásának bekapcsolása

A vetítő bekapcsolása előtt győződjön meg arról, hogy minden eszköz megfelelően csatlakozik, és először távolítsa el a lencsefedelelet.

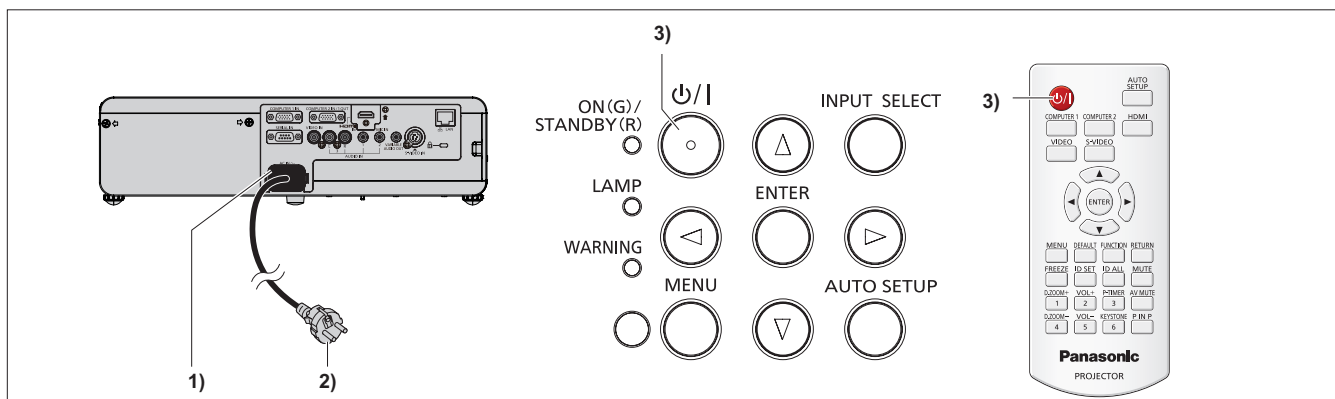

- 1) Csatlakoztassa a tápvezetékét a vetítőszervezethez.
- 2) Csatlakoztassa a tápdugót egy aljzathoz.
 - A tápjelző <ON(G)/STANDBY(R)> világítani vagy villogni kezd, a vetítő pedig készenléti állapotba lép.
- 3) Nyomja meg a táp <⏻/|> gombot a vezérlőpulton vagy a távvezérlőn.
 - A tápjelző <ON(G)/STANDBY(R)> zöld színben világítani kezd, a kép képernyőre vetítése pedig hamarosan megjelenik.

A vetítő tápellátásának kikapcsolása

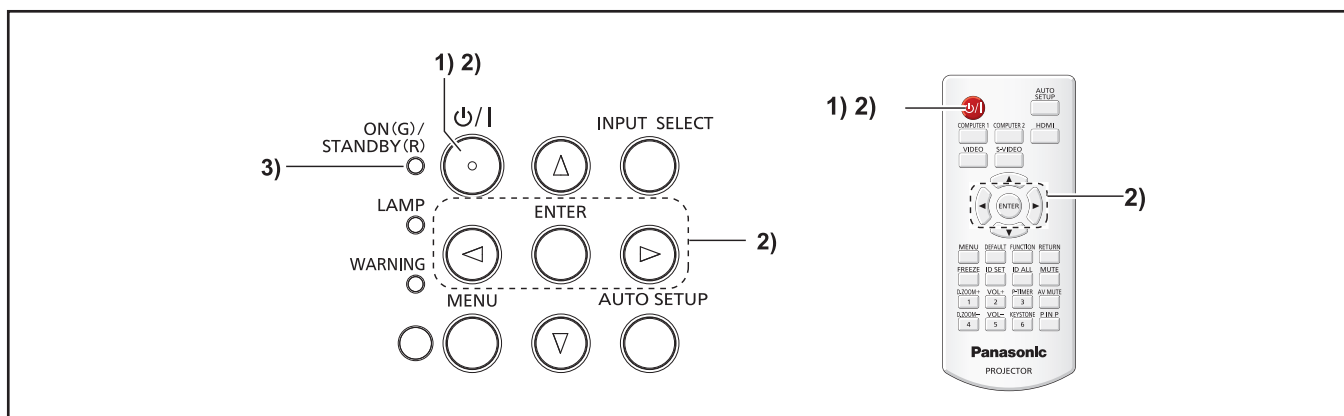

- 1) Nyomja meg a táp <⏻/|> gombot a vezérlőpulton vagy a távvezérlőn.
 - Megjelenik a [TÁPLÁLÁS KIKAPCS.] üzenet.
- 2) Nyomja meg a <◀▶> lehetőséget az [OK] kiválasztásához, majd nyomja meg az <ENTER> gombot. (Vagy pedig nyomja meg ismét a táp <⏻/|> gombot a vezérlőpulton vagy a távvezérlőn.)
 - A képvetítés leáll, az <ON(G)/STANDBY(R)> tápjelző pedig narancssárgán világít. (A ventilátorok tovább működnek.)
- 3) Várja meg, amíg az <ON(G)/STANDBY(R)> tápjelző pirosan nem világít vagy villog.
 - A vetítő akkor lép be készenléti üzemmódba, amikor a tápellátás jelzőlámpája <ON(G)/STANDBY(R)> pirosan kezd világítani vagy villogni.

A régi berendezések és használt elemek begyűjtésével és hulladékkezelésével kapcsolatos információ felhasználók számára



A termékeken, csomagoláson és/vagy kísérő dokumentumokon lévő szimbólumok azt jelentik, hogy a használt elektromos és elektronikus termékeket és az elemeket nem szabad a szokásos háztartási hulladékkal keverni. A régi termékek és a használt elemek megfelelő kezelése, helyreállítása és hasznosítása érdekében vigye azokat vonatkozó gyűjtőhelyekre az országos jogszabályok és a 2002/96/EK és a 2006/66/EK alapján.

A termékek és az elemek megfelelő hulladékkezelése révén segíthet értékes erőforrásokat megmenteni, és az emberi egészségre és a környezetre gyakorolt lehetséges negatív hatásokat megmenteni, amelyek egyébként a nem megfelelő hulladékkezelésből eredhetnek.



A régi termékek és elemek begyűjtésével és újrahazsnosításával kapcsolatos további információt a helyi önkormányzattól, a hulladékkezelő szolgáltatótól, illetve a termék vásárlása szerinti értékesítési ponton kaphat.

A hulladék nem helyénvaló kezeléséért az országos jogszabályoknak megfelelően pénzbírság lehet kiszabható.



Az Európai Unió üzleti felhasználói számára

Ha elektromos és elektronikus berendezéseket szeretne hulladékkezelni, további információért forduljon a kereskedőhöz vagy a beszállítóhoz.

Az Európai Unió kívüli országokban történő hulladékkezeléssel kapcsolatos információ

Ezek a szimbólumok csak az Európai Unióban érvényesek. Ha szeretné leselejtezni ezeket a tételeket, forduljon a helyi hatósághoz vagy a kereskedőhöz, és kérdezze meg, mi a hulladékkezelés helyes módszere.

Megjegyzés az elem szimbólummal kapcsolatban (alsó két szimbólumpélda):

Ez a szimbólum előfordulhat a vegyszer szimbólummal együttesen. Ekkor megfelel az érintett vegyszerre vonatkozó irányelv követelményének.